

Charge Fast, Live More



For FAQs and more information, please visit:

anker.com/support



@Anker
@Anker Japan
@Anker Deutschland



@AnkerOfficial
@Anker_JP



@Anker

Model: A2551
51005001161 V01

USER MANUAL

PowerWave 7.5 Car Mount

DE: Benutzerhandbuch

FR: Manuel de l'utilisateur

PT: Manual do Usuário

JP: 取扱説明書

CN: 用户手册

AR: دليل المستخدم

ES: Manual de usuario

IT: Manuale utente

RU: Руководство пользователя

KO: 사용 설명서

TW: 使用者手冊

HE: מדריך למשתמש



Table of Contents

English	01
Deutsch	17
Español	31
Français	45
Italiano	59
Portuguese	73
Русский	87
日本語	101
한국어	115
简体中文	129
繁體中文	143
العربية	157
תִּירָבֵּעַ	171

- 02 Important Safety Instructions
- 03 At a Glance
- 04 Status LED
- 05 Compatibility
- 06 Mounting Your Smartphone
- 11 Using the Alternative Three-Sided Handles
- 13 Charging Your Smartphone Wirelessly
- 14 Specifications
- 14 Notice

Important Safety Instructions

- Avoid dropping.
- Do not disassemble.
- Do not expose to liquids.
- For the safest and fastest charge, use original or certified cables.
- The maximum ambient temperature during use of this product must not exceed 40°C.
- Open flame sources, such as candles, must not be placed on this product.
- Only use a dry cloth or brush to clean this product.
- Do not install while driving.

At a Glance

Wireless Charging Car Mount

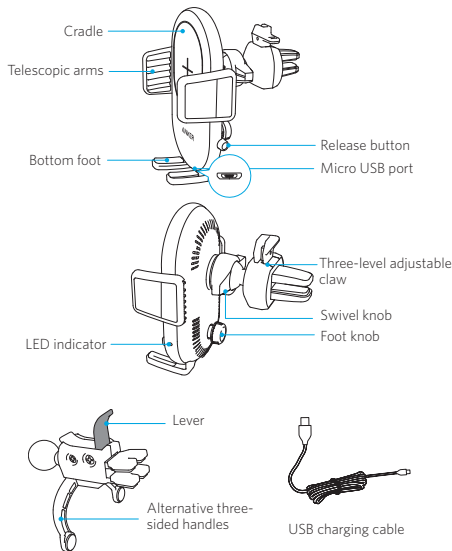



Status LED

The LED indicator displays the status of the car mount charger.

Status	LED Indicator
Connected to power	Solid blue for three seconds, then off
Charging mobile device / Fully charged	Solid blue
<ul style="list-style-type: none">- Metal or other foreign objects detected- Using an incompatible car charger or cable	Flashing blue
Overheating problem detected	Flashing red

Compatibility

Before using this product, make sure your smartphone is compatible with Qi wireless charging technology.

 Smartphone		 Car Charger		 Power Output
Qi-Compatible Phones	+	5V \equiv 2A	=	5W
iPhone X, iPhone 8 Plus, iPhone 8, etc.	+	9V \equiv 2A 12V \equiv 1.5A Quick Charge 3.0	=	7.5W
Samsung Galaxy S9+, S9, Note 8, S8+, S8, S7 Edge, S7, etc.	+	9V \equiv 2A 12V \equiv 1.5A Quick Charge 3.0	=	10W
LG G7+, G7, V35, V30+, V30, etc.				

Mounting Your Smartphone

1. Loosen the foot knob on the back to adjust the height of the foot. The degree scale printed on the bottom foot helps you best fit the dimensions of your smartphone.

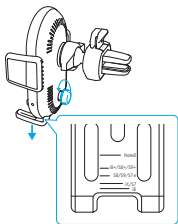

Degree Scale	Ideal for
Note8	Samsung Note 8
i8+/S8+/S9+	iPhone 8 Plus/Samsung S8+/Samsung S9+
S8/S9/S7 e	Samsung S8/S9/S7 edge
iX/S7	iPhone X/Samsung S7
i8	iPhone 8

2. Insert the three-level adjustable claw into your car's air vent. Make sure the claw is inserted securely in position.

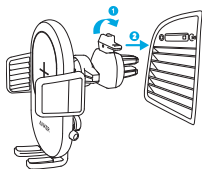

- 3 levels to fit more air vents



- Loosening the claw



3. Unscrew the swivel knob on the back, adjust the car mount to the optimal viewing angle, then tighten the swivel knob to secure.

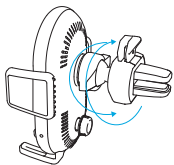

- Placing the car mount horizontally or vertically

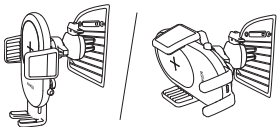

4. Press the release button on the side of the cradle to extend the telescopic arms.

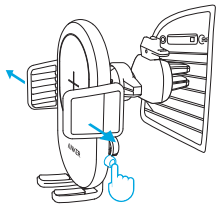

5. Place your smartphone in the mount and squeeze the telescopic arms until the phone is securely in position. Adjust the mount to the perfect angle.

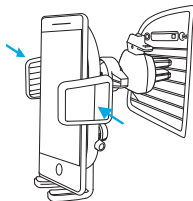

For optimal charging performance, align the smartphone with the Qi coil on the center of the car mount. If there is no grade scale for your smartphone or your phone has a protective cover, you can slightly adjust the bottom foot to align the smartphone with the Qi coil.

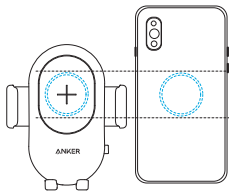



To securely fasten the phone, press the rear-end position of the telescopic arms, as illustrated.

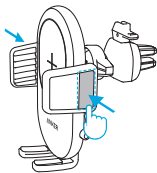

Non-intensive, arc-shaped or retraction-type air vents are not supported.



Do not place any foreign objects between your smartphone and the surface of the car mount, including metal objects, credit cards, door keys, coins, or NFC cards, as it may cause overheating.

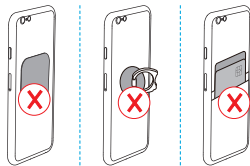

Using an ultra-thick protective phone case is not recommended as it may affect the wireless charging function.

Using the Alternative Three-Sided Handles

If the three-level adjustable claw does not fit your air vents, use the alternative three-sided handles instead.

1. Unscrew the swivel knob on the back and remove the three-level adjustable claw.

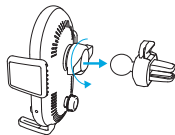

2. Firmly insert the round head of the three-sided handles into the joint of the car mount, then tighten the swivel knob to secure.

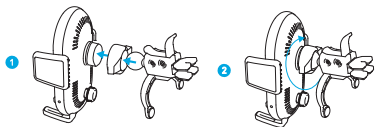

3. Press and hold the lever to firmly insert the claw into your car's air vent. Make sure the claw is inserted securely in position.

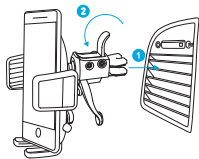

4. Repeat steps 3-5 mentioned in the "Mounting Your Smartphone" section to mount your phone.

Charging Your Smartphone Wirelessly

1. Mount your smartphone in your desired location.
2. Use the USB cable to connect the car mount to a car charger.
 - Your phone will begin to charge wirelessly.

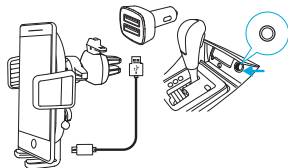

3. After use, press the release button to remove your phone.



- Wireless charging function is sensitive to temperature. The in-car high temperature may pause charging or slow down the charging speed, so it is recommended to turn on the air conditioner in your car to avoid overheating. If the LED indicator flashes red, it indicates this product is overheated. Let it cool down before you resume charging.
- For optimal wireless charging performance, use a Quick Charge™ car charger.

Specifications

Input	5 V $\overline{=}$ 2 A / 9 V $\overline{=}$ 2 A / 12 V $\overline{=}$ 1.5A
Size (L x W x H)	74.1 x 17.7 x 58.3 mm / 2.9 x 4.6 x 2.3 in
Weight - car mount with three-level adjustable claw - three-sided handles - USB cable	134 g / 4.7 oz 21 g / 0.7 oz 40 g / 1.4 oz 18 g / 0.6 oz

Notice

FCC Statement

This device complies with Part 15 of the FCC Rules. Operation is subject to the following two conditions: (1) this device may not cause harmful interference, and (2) this device must accept any interference received, including interference that may cause undesired operation.

Warning: Changes or modifications not expressly approved by the party responsible for compliance could void the user's authority to operate the equipment.

Note: This equipment has been tested and found to comply with the limits for a Class B digital device, pursuant to Part 15 of the FCC Rules. These limits are designed to provide reasonable protection against harmful interference in a residential installation.

This equipment generates, uses, and can radiate radio frequency energy and, if not installed and used in accordance with the instructions, may cause harmful interference to radio communications. However, there is no guarantee that interference will not occur in a particular installation. If this equipment does cause harmful interference to radio or television reception, which can be determined by turning the equipment off and on, the user is encouraged to try to correct the interference by one or more of the following measures: (1) Reorient or relocate the receiving antenna. (2) Increase the separation between the equipment and receiver. (3) Connect the equipment into an outlet on a circuit different from that to which the receiver is connected. (4) Consult the dealer or an experienced radio/TV technician for help.

Radiation Exposure Statement

This equipment complies with FCC radiation exposure limits set forth for an uncontrolled environment. This equipment should be installed and operated with minimum distance of 20 cm between the radiator & your body.

IC Statement

This device complies with RSS-216 of Industry Canada. Operation is subject to the condition that this device does not cause harmful interference.

Declaration of Conformity

Hereby, Anker Innovations Limited declares that the product type A2551 is in compliance with Directive 2014/53/EU. The full text of the EU declaration of conformity is available at the following internet address:

<https://www.anker.com/products>

Product Name: PowerWave 7.5 Car Mount

Model: A2551

Anker Innovations Limited

Room 1318-19, Hollywood Plaza, 610 Nathan Road, Mongkok, Kowloon, Hong Kong

The following importer is the responsible party.

Company Name: Fantasia Trading LLC

Address: 9155 Archibald Avenue, Suite 202, Rancho Cucamonga, CA, 91730, US

Telephone: +1 (909) 484 1530

Inhalt

- 18 Wichtige Sicherheitsinformationen**
- 19 Auf einen Blick**
- 20 Status-LED**
- 21 Kompatibilität**
- 22 Anbringen Ihres Smartphones**
- 27 Verwenden der alternativen dreiseitigen Halterungsgabel**
- 29 Kabelloses Laden Ihres Smartphones**
- 30 Technische Daten**

Wichtige Sicherheitsinformationen

- Nicht fallenlassen.
- Nicht zerlegen.
- Keinen Flüssigkeiten aussetzen.
- Zum sichersten und schnellsten Laden nur Original- oder zertifizierte Kabel verwenden.
- Die maximale Umgebungstemperatur während der Verwendung des Produkts darf 40 °C nicht übersteigen.
- Offene Flammen wie z. B. Kerzen dürfen nicht auf das Produkt gestellt werden.
- Reinigen Sie das Produkt nur mit einem trockenen Tuch oder einem Pinsel.
- Nicht während der Fahrt installieren.

Auf einen Blick

Autohalterung für kabelloses Laden

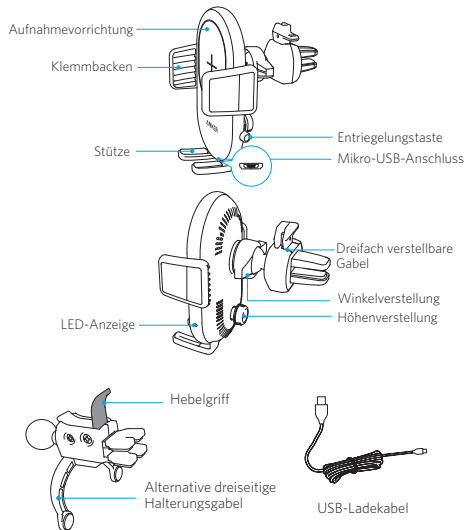



Status-LED

Die LED-Anzeige zeigt den Status des Ladegeräts an.

Status	LED-Anzeige
An Stromversorgung angeschlossen.	Leuchtet 3 Sekunden lang blau, dann aus
Mobilgerät wird geladen / Vollständig aufgeladen	Leuchtet blau
- Metall oder andere Fremdkörper erkannt - Nicht-kompatibles Autoladegerät oder Kabel erkannt	Blinkt blau
Überhitzungsproblem erkannt	Blinkt rot

Kompatibilität

Überprüfen Sie vor der Verwendung dieses Produkts, ob Ihr Smartphone mit der Qi-Technologie für kabelloses Laden kompatibel ist.

 Smartphone		 Kfz-Ladegerät		 Ausgangsleistung
Qi-kompatible Smartphones	+	5V $\overline{\text{---}}$ 2A	=	5W
iPhone X, iPhone 8 Plus, iPhone 8, usw.	+	9V $\overline{\text{---}}$ 2A 12V $\overline{\text{---}}$ 1.5A Quick Charge 3.0	=	7.5W
Samsung Galaxy S9+, S9, Note 8, S8+, S8, S7 Edge, S7, usw.	+	9V $\overline{\text{---}}$ 2A 12V $\overline{\text{---}}$ 1.5A Quick Charge 3.0	=	10W
LG G7+, G7, V35, V30+, V30, usw.				

Anbringen Ihres Smartphones

1. Lösen Sie die Höhenverstellung an der Rückseite, um die Höhe des Halterungsfußes anzupassen. Die im unteren Fußbereich gedruckte Skala erleichtert Ihnen die Anpassung an die Abmessungen Ihres Smartphones.

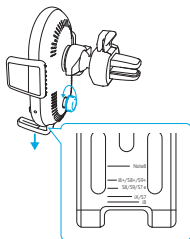

Skala	Ideal für
Note 8	Samsung Note 8
i8+ / S8+ / S9+	iPhone 8 Plus / Samsung S8+ / Samsung S9+
S8 / S9 / S7 e	Samsung S8 / S9 / S7 edge
iX / S7	iPhone X / Samsung S7
i8	iPhone 8

2. Setzen Sie die dreifach verstellbare Gabel in die Lüftungsschlitze Ihres Autos ein. Vergewissern Sie sich, dass die Gabel sicher eingerastet ist.

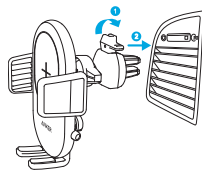

- Dreifach verstellbar zur Anpassung an mehr Kfz-Modelle



- Lösen der Gabel



3. Lösen Sie den Schwenkknopf der Winkelverstellung an der Rückseite, stellen Sie die Autohalterung auf die optimale Sichtneigung und ziehen Sie dann den Schwenkknopf fest.

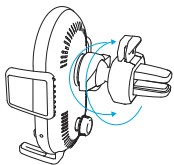

- Anbringung der Autohalterung im Hoch- oder Querformat

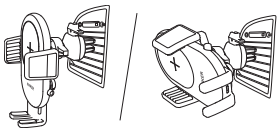

4. Drücken Sie die Entriegelungstaste an der Seite der Aufnahmevorrichtung, um die Klemmböden zu öffnen.

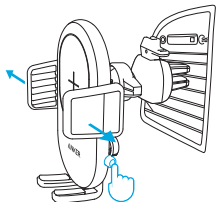

5. Setzen Sie Ihr Smartphone in die Halterung und drücken Sie die Klemmböden zusammen, sodass das Handy sicher befestigt ist. Stellen Sie den gewünschten Winkel der Halterung ein.

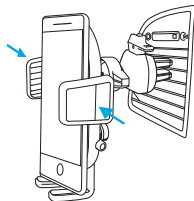

Die beste Ladeleistung erzielen Sie, wenn Sie das Smartphone auf die Qi-Spule in der Mitte der Autohalterung ausrichten. Wenn für Ihr Smartphone keine Skala vorhanden ist oder wenn Sie eine Schutzhülle für Ihr Smartphone verwenden, können Sie den Fuß anpassen, um das Smartphone auf die Qi-Spule auszurichten.

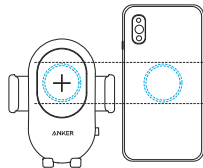



Drücken Sie zur sicheren Befestigung des Smartphones auf die rückwärtige Seite der Klemmbacken, wie in der Abbildung zu sehen.

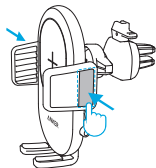

Die Halterung eignet sich nicht für Kreuz- und Rundgitter oder einfahrbare Lüftungsöffnungen.

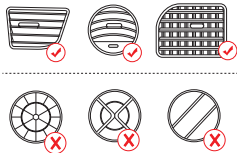

Legen Sie keine Fremdkörper (z. B. Metallgegenstände, Kreditkarten, Türschlüssel, Münzen oder NFC-Karten) zwischen Ihr Smartphone und die Oberfläche der Autohalterung, da dies zu Überhitzung führen kann.

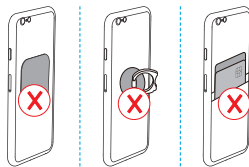

Von der Verwendung extrastarker Smartphone-Schutzhüllen wird abgeraten, da diese die kabellose Ladefunktion beeinträchtigen können.

Verwenden der alternativen dreiseitigen Halterungsgabel

Wenn die dreifach verstellbare Gabel nicht in die Lüftungsschlitze Ihres Autos passt, verwenden Sie stattdessen die alternative dreiseitige Halterungsgabel.

1. Lösen Sie den Schwenknopf auf der Rückseite, und entfernen Sie die dreifach verstellbare Gabel.

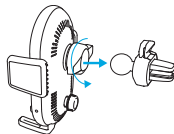

2. Stecken Sie die Gelenkkugel der dreiseitigen Halterungsgabel fest in das Gelenk der Autohalterung, und ziehen Sie dann den Schwenkknopf fest.

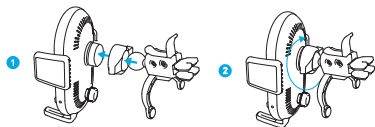

3. Halten Sie den Hebelgriff gedrückt, um die Gabel fest in die Lüftungsschlitze Ihres Autos einzusetzen. Vergewissern Sie sich, dass die Gabel sicher eingerastet ist.

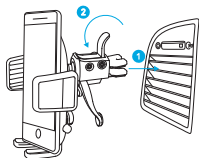

4. Führen Sie im Abschnitt „Anbringen Ihres Smartphones“ die beschriebenen Schritte 2 bis 5 durch.

Kabelloses Laden Ihres Smartphones

1. Bringen Sie Ihr Smartphone in der gewünschten Position an.
2. Verwenden Sie das USB-Kabel, um die Autohalterung mit einem Autoladegerät zu verbinden.
 - Ihr Telefon wird kabellos aufgeladen.

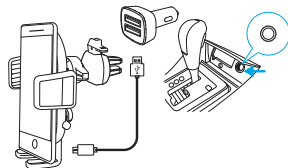

3. Drücken Sie nach dem Gebrauch die Entriegelungstaste, um das Telefon zu entnehmen.



- Die kabellose Ladefunktion reagiert empfindlich auf erhöhte Temperaturen. Wenn es im Auto zu warm ist, kann der Ladevorgang unterbrechen oder verlangsamt werden. Aus diesem Grund wird empfohlen, die Klimaanlage in Ihrem Auto zu aktivieren, um eine Überhitzung zu vermeiden. Eine rot blinkende LED-Anzeige signalisiert eine Überhitzung des Geräts. Lassen Sie es abkühlen, bevor Sie den Ladevorgang fortsetzen.
- Verwenden Sie zum schnellen kabellosen Laden ein Quick Charge™-Autoladegerät.

Eingang	5 V $\overline{=}$ 2 A / 9V $\overline{=}$ 2 A / 12 V $\overline{=}$ 1,5 A
Abmessungen (L x B x H)	74,1 x 17,7 x 58,3 mm
Gesamtgewicht	134 g
- Autohalterung mit dreifach verstellbarer Gabel	21 g
- dreiseitige Halterungsgabel	40 g
- USB-Kabel	18 g

- 32 Instrucciones de seguridad importantes**
- 33 Vista general**
- 34 LED de estado**
- 35 Compatibilidad**
- 36 Colocación del smartphone**
- 41 Utilización de las sujeciones de tres lados
alternativas**
- 43 Carga inalámbrica del smartphone**
- 44 Especificaciones**

Instrucciones de seguridad importantes

- Evite las caídas.
- No desmonte el producto.
- No lo exponga a líquidos.
- Para cargar de la forma más rápida y segura, utilice cables originales o certificados.
- La temperatura ambiente máxima durante el uso de este producto no debe superar los 40 °C.
- No se deben colocar fuentes de llama desprotegidas, como velas, sobre este producto.
- Utilice solo un paño o cepillo seco para limpiar este producto.
- No realice la instalación mientras conduce.

Vista general

Soporte de carga inalámbrico para vehículos

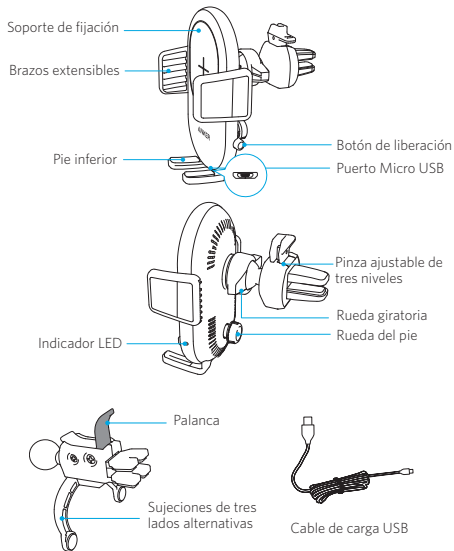



LED de estado

El indicador LED muestra el estado del cargador del soporte para vehículos.

Estado	Indicador LED
Conectado a la alimentación	Azul fijo durante tres segundos, después se apaga
Cargando el dispositivo móvil / Carga completa	Azul fijo
- Se han detectado objetos metálicos u otros objetos extraños - Se ha usado un cable o cargador para vehículos incompatible	Parpadeo azul
Se ha detectado un problema de sobrecalentamiento	Parpadeo rojo

Compatibilidad

Antes de utilizar este producto, asegúrese de que su smartphone es compatible con la tecnología de carga inalámbrica Qi.

 Smartphone	 Cargador de coche	 Salida de potencia
Teléfonos compatibles con Qi	+ 5V $\overline{\text{---}}$ 2A	= 5W
iPhone X, iPhone 8 Plus, iPhone 8, etc.	+ 9V $\overline{\text{---}}$ 2A 12V $\overline{\text{---}}$ 1,5A Quick Charge 3.0	= 7,5W
Samsung Galaxy S9+, S9, Note 8, S8+, S8, S7 Edge, S7, etc.	+ 9V $\overline{\text{---}}$ 2A 12V $\overline{\text{---}}$ 1,5A Quick Charge 3.0	= 10W
LG G7+, G7, V35, V30+, V30, etc.		

Colocación del smartphone

1. Afloje la rueda del pie en la parte posterior para ajustar la altura del mismo. La escala de grados impresa en el pie inferior le ayudará a adaptarlo mejor a las dimensiones de su smartphone.

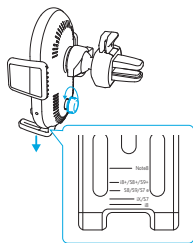

Escala de grados	Ideal para
Note8	Samsung Note 8
i8+/S8+/S9+	iPhone 8 Plus/Samsung S8+/Samsung S9+
S8/S9/S7 e	Samsung S8/S9/S7 edge
iX/S7	iPhone X/Samsung S7
i8	iPhone 8

2. Inserte la pinza ajustable de tres niveles en la rejilla de ventilación del vehículo. Asegúrese de que la pinza se inserta correctamente y queda firme en su posición.

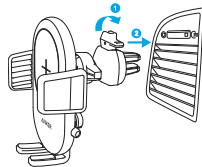

- 3 niveles para que se ajuste a más rejillas de ventilación



- Acción de aflojar la pinza



3. Desenrosque la rueda giratoria de la parte posterior, ajuste el soporte para vehículos con el ángulo de visión óptimo y, a continuación, enrosque la rueda para fijarla.

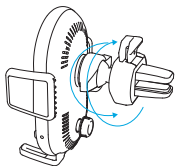

- Colocación del soporte para vehículos en horizontal o vertical

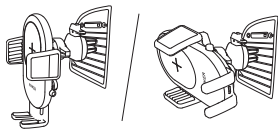

4. Presione el botón de liberación del lateral del soporte de fijación para alargar los brazos extensibles.

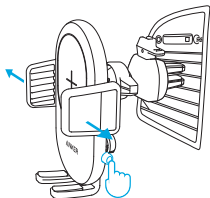

5. Coloque el smartphone en el soporte y apriete los brazos extensibles hasta que el teléfono esté bien colocado. Ajuste el ángulo del soporte según sus preferencias.

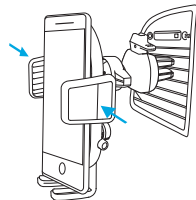

Para obtener un rendimiento de carga óptimo, alinee el smartphone con la bobina Qi del centro del soporte para vehículos. Si no hay una escala de grados para su smartphone o si su teléfono tiene una funda protectora, puede ajustar ligeramente el pie inferior para alinear el smartphone con la bobina Qi.

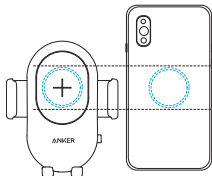



Para fijar el teléfono de forma segura, presione la parte posterior de los brazos extensibles, tal y como se muestra en la ilustración.

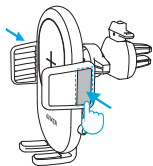

No es compatible con rejillas de ventilación no intensivas, en forma de arco o de retracción.



No coloque ningún objeto extraño entre el smartphone y la superficie del soporte para vehículos, como objetos metálicos, tarjetas de crédito, llaves, monedas o tarjetas NFC, ya que podría provocar un sobrecalentamiento.

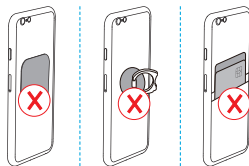

No se recomienda utilizar una funda de teléfono protectora muy gruesa, ya que puede afectar a la función de carga inalámbrica.

Utilización de las sujeciones de tres lados alternativas

Si la pinza ajustable de tres niveles no se adapta a las rejillas de ventilación, utilice en su lugar las sujeciones de tres lados alternativas.

1. Desenrosque la rueda giratoria de la parte posterior y retire la pinza ajustable de tres niveles.

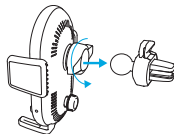

2. Inserte firmemente la cabeza redonda de las sujeciones de tres lados alternativas en la junta del soporte para vehículos y, a continuación, enrosque la rueda giratoria para fijarla.

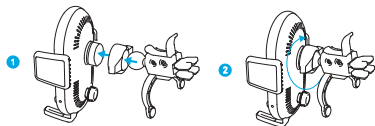

3. Presione y sostenga la palanca para insertar firmemente la pinza en la rejilla de ventilación del vehículo. Asegúrese de que la pinza se inserta correctamente y queda firme en su posición.

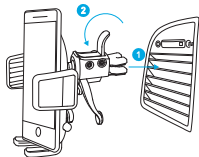

4. Repita los pasos de 3 a 5 que se describen en la sección "Colocación del smartphone" para colocar el teléfono.

Carga inalámbrica del smartphone

1. Coloque el smartphone en la posición que desee.
 2. Utilice el cable USB para conectar el soporte para vehículos a un cargador de coche.
- El teléfono empezará a cargarse de forma inalámbrica.

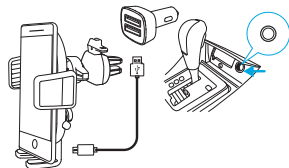

3. Tras su uso, pulse el botón de liberación para retirar el teléfono.



- La función de carga inalámbrica puede verse afectada por la temperatura. Una alta temperatura en el coche puede detener la carga o ralentizar la velocidad a la que se realiza, por lo que se recomienda encender el aire acondicionado del coche para evitar el sobrecalentamiento. Si el indicador LED parpadea en rojo, indica que el producto se ha sobrecalentado. Deje que se enfríe antes de reanudar la carga.
- Para obtener un rendimiento óptimo, utilice un cargador de coche Quick Charge™.

Especificaciones

Entrada	5 V \approx 2 A / 9V \approx 2 A / 12 V \approx 1.5 A
Dimensiones (L x An x Al)	74.1 x 17.7 x 58.3 mm / 2.9 x 4.6 x 2.3 in
Peso	134 g / 4.7 oz
- soporte para vehículos con pinza ajustable de tres niveles	21 g / 0.7 oz
- sujeciones de tres lados alternativas	40 g / 1.4 oz
- cable USB	18 g / 0.6 oz

Table des Matières

46 Consignes importantes de sécurité

47 Récapitulatif

48 LED d'état

49 Compatibilité

50 Fixation de votre smartphone

**55 Utilisation des poignées à trois
côtés alternatives**

57 Chargement sans fil de votre smartphone

58 Spécifications techniques

Consignes importantes de sécurité

- Ne pas faire tomber.
- Ne pas démonter.
- Ne pas exposer à des liquides.
- Pour une charge sûre et rapide, utiliser des câbles d'origine ou certifiés.
- La température ambiante maximale pendant l'utilisation de ce produit ne doit pas dépasser 40 °C.
- Ce produit ne doit pas être exposé à des sources de flamme nue, notamment des bougies.
- Nettoyez ce produit uniquement avec un chiffon sec ou une brosse.
- Ne pas installer pendant la conduite..

Récapitulatif

Support de voiture avec fonction de charge sans fil

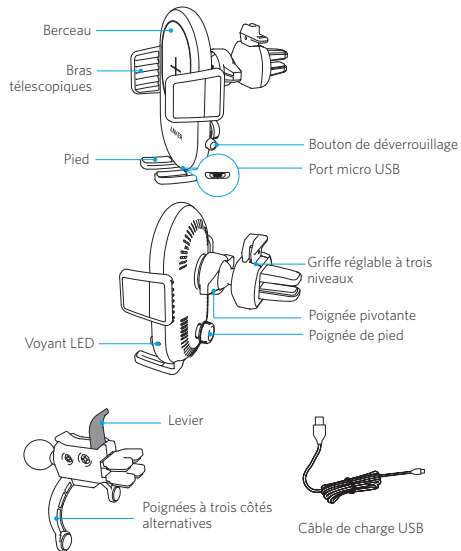



LED d'état

Le voyant LED indique l'état du chargeur du support de voiture.

État	Voyant LED
En tension	Bleu fixe pendant 3 secondes, puis éteint
Appareil mobile en charge / Chargement terminé	Bleu fixe
- Métal ou autres objets étrangers détecté(s) - Utilisation d'un câble ou chargeur de voiture incompatible	Bleu clignotant
Problème de surchauffe détecté	Rouge clignotant

Compatibilité

Avant d'utiliser ce produit, assurez-vous que votre smartphone est compatible avec la technologie de charge sans fil Qi.

 Smartphone		 Chargeur de Voiture		 Puissance de Sortie
Smartphones compatibles Qi	+	5V \equiv 2A	=	5W
iPhone X, iPhone 8 Plus, iPhone 8, etc	+	9V \equiv 2A 12V \equiv 1.5A Quick Charge 3.0	=	7.5W
Samsung Galaxy S9+, S9, Note 8, S8+, S8, S7 Edge, S7, etc	+	9V \equiv 2A 12V \equiv 1.5A Quick Charge 3.0	=	10W
LG G7+, G7, V35, V30+, V30, etc				

Fixation de votre smartphone

1. Desserrez la poignée de pied à l'arrière pour régler la hauteur du pied. L'échelle de mesure imprimée sur le pied permet de s'adapter au mieux aux dimensions de votre smartphone.

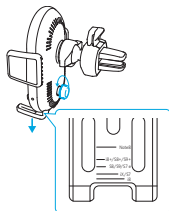

Échelle de mesure	Idéale pour
Note8	Samsung Note 8
i8+/S8+/S9+	iPhone 8 Plus/Samsung S8+/ Samsung S9+
S8/S9/S7 e	Samsung S8/S9/S7 edge
iX/S7	iPhone X/Samsung S7
i8	iPhone 8

2. Insérez la griffe réglable à trois niveaux dans la grille d'aération de votre voiture. Assurez-vous que la griffe est bien insérée.

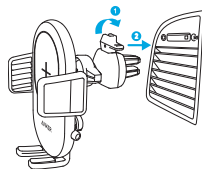

- 3 niveaux pour s'adapter à davantage de grilles d'aération



- Desserrage de la griffe



3. Dévissez la poignée pivotante à l'arrière, réglez le support de voiture en fonction de l'angle de vue optimal, puis serrez la poignée pivotante.

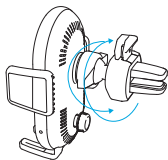

- Placement du support de voiture horizontalement ou verticalement

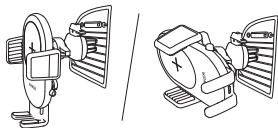

4. Appuyez sur le bouton de déverrouillage sur le côté du berceau pour déployer les bras télescopiques.

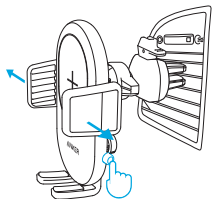

5. Placez votre smartphone sur le support et pressez les bras télescopiques jusqu'à ce que le téléphone soit solidement fixé. Réglez le support sur l'angle parfait.

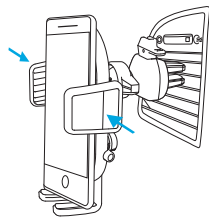

Pour des performances de chargement optimales, alignez le smartphone avec la bobine Qi au centre du support de voiture. S'il n'y a pas d'échelle de mesure pour votre smartphone ou s'il est équipé d'une coque de protection, vous pouvez régler légèrement la jambe inférieure pour aligner le smartphone avec la bobine Qi.

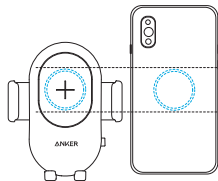



Pour fixer solidement le téléphone, appuyez sur l'arrière des bras télescopiques, comme illustré ci-dessous.

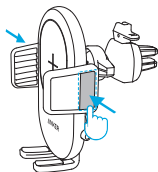

Les grilles d'aération non intensives, en forme d'arc ou de type rétractable ne sont pas prises en charge.

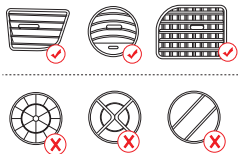

Ne placez pas de corps étrangers entre votre smartphone et la surface du chargeur de voiture, y compris les objets métalliques, les cartes bancaires, les clés, les pièces ou les cartes NFC, afin d'éviter toute surchauffe.

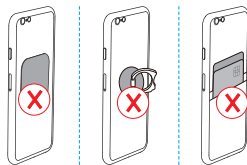

L'utilisation d'un étui de protection ultra-épais n'est pas recommandée, car cela risquerait d'affecter la fonction de charge sans fil.

Utilisation des poignées à trois côtés alternatives

Si la griffe réglable à trois niveaux n'est pas adaptée à vos grilles d'aération, utilisez plutôt les poignées à trois côtés alternatives.

1. Dévissez la poignée pivotante à l'arrière et retirez la griffe réglable à trois niveaux.

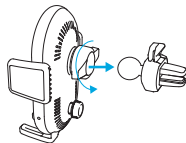

2. Insérez fermement la tête ronde des poignées à trois côtés dans le joint du support de voiture, puis serrez la poignée pivotante.

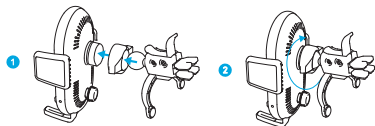

3. Appuyez et maintenez le levier pour insérer fermement la griffe dans la grille d'aération de votre voiture. Assurez-vous que la griffe est bien insérée.

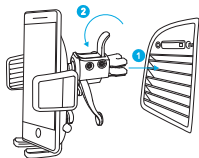

4. Répétez les étapes 3 à 5 mentionnées dans la section « Fixation de votre smartphone » pour fixer votre téléphone.

Chargement sans fil de votre smartphone

1. Fixez votre smartphone sur l'emplacement désiré.
 2. Utilisez le câble USB pour connecter le support de voiture à un chargeur de voiture.
- Votre téléphone commencera à se charger sans fil.

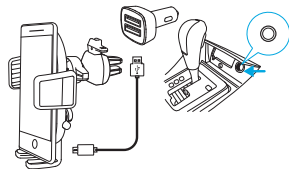

3. Après utilisation, appuyez sur le bouton de déverrouillage pour retirer votre téléphone.



- La fonction de charge sans fil est sensible à la température. La température élevée à l'intérieur de l'habitacle peut interrompre le chargement ou ralentir sa vitesse. Il est donc recommandé de mettre en marche la climatisation dans votre voiture pour éviter toute surchauffe. Si le voyant LED rouge clignote, cela indique que le produit est en surchauffe. Laissez-le refroidir avant de reprendre la charge.
- Pour des performances de charge sans fil optimales, utilisez un chargeur de voiture Quick Charge™.

Spécifications techniques

Entrée	5 V \equiv 2 A / 9 V \equiv 2 A / 12 V \equiv 1,5 A
Taille (L x l x H)	74,1 x 17,7 x 58,3 mm
Poids	134 g
- support de voiture avec griffe réglable à trois niveaux	21 g
- poignées à trois côtés	40 g
- câble USB	18 g

Déclaration d'Industrie Canada

Cet appareil est conforme à la norme RSS-216 d'Industrie Canada. Son utilisation est sujette aux conditions voulant que cet appareil ne cause aucune interférence nuisible.

Sommario

60 Istruzioni importanti sulla sicurezza

61 In sintesi

62 LED di stato

63 Compatibilità

64 Montaggio dello smartphone

69 Utilizzo delle maniglie alternative su tre lati

71 Ricarica wireless dello smartphone

72 Specifiche

Istruzioni importanti sulla sicurezza

- Non lasciare cadere il prodotto.
- Non smontare il prodotto.
- Non esporre il prodotto a liquidi.
- Per effettuare la ricarica in modo rapido e sicuro, utilizzare cavi originali o certificati.
- Il prodotto deve essere utilizzato in ambienti a temperatura non superiore ai 40° C.
- Non collocare sorgenti di fiamme libere, ad esempio candele accese, sul prodotto.
- Per pulire il prodotto, utilizzare esclusivamente un panno asciutto o un pennello.
- Non eseguire l'installazione mentre si guida.

In sintesi

Supporto per auto con ricarica wireless

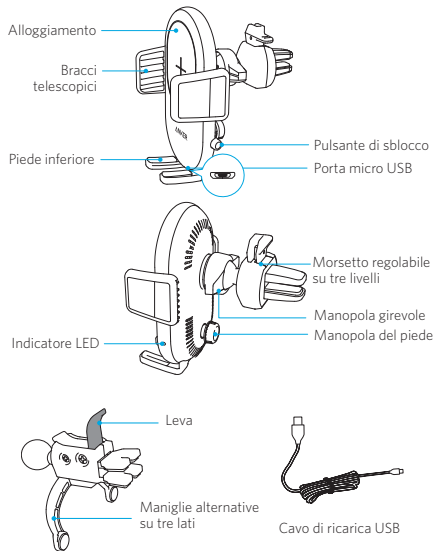



LED di stato

L'indicatore LED visualizza lo stato del caricabatterie per auto.

Stato	Indicatore LED
Collegato a una fonte di alimentazione	Blu fisso per tre secondi, poi si spegne
Dispositivo mobile in ricarica / Ricarica completata	Blu fisso
- Rilevato metallo o altri oggetti estranei - Utilizzo di cavi o caricabatterie per auto non compatibili	Blu lampeggiante
Rilevato problema di surriscaldamento	Rosso lampeggiante

Compatibilità

Prima di utilizzare il prodotto, assicurarsi che lo smartphone sia compatibile con la tecnologia di ricarica wireless Qi.

 Smartphone		 Caricabatterie per auto		 Potenza in uscita
Telefoni compatibili con lo standard di ricarica Qi	+	5V \equiv 2A	=	5W
iPhone X, iPhone 8 Plus, iPhone 8, ecc.	+	9V \equiv 2A 12V \equiv 1.5A Quick Charge 3.0	=	7.5W
Samsung Galaxy S9+, S9, Note 8, S8+, S8, S7 Edge, S7, ecc.	+	9V \equiv 2A 12V \equiv 1.5A Quick Charge 3.0	=	10W
LG G7+, G7, V35, V30+, V30, ecc.				

Montaggio dello smartphone

1. Allentare la manopola posteriore del piede per regolarne l'altezza. La scala graduata stampata sul fondo piede aiuta a scegliere le dimensioni più adatte per lo smartphone.

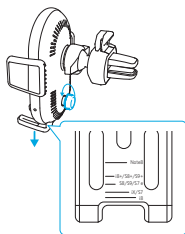

Scala graduata	Ideale per
Note 8	Samsung Note 8
i8+/S8+/S9+	iPhone 8 Plus/Samsung S8+/Samsung S9+
S8/S9/S7 e	Samsung S8/S9/S7 edge
iX/S7	iPhone X/Samsung S7
i8	iPhone 8

2. Inserire il morsetto regolabile su tre livelli all'interno della presa d'aria dell'auto. Accertarsi che il morsetto sia saldamente in posizione.

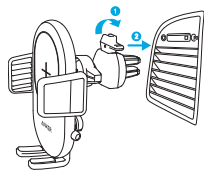

- 3 livelli per adattarsi alla maggior parte delle prese d'aria



- Allentare il morsetto



3. Svitare la manopola girevole sul retro, regolare l'angolazione di visualizzazione ottimale del supporto per auto, quindi stringere manopola per fissare la manopola girevole.

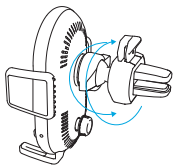

- Posizionamento del supporto per auto in orizzontale o verticale

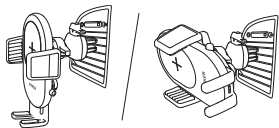

4. Premere il pulsante di sblocco sul lato dell'alloggiamento per estendere i bracci telescopici.

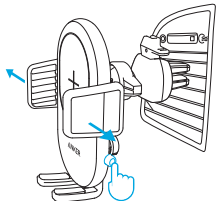

5. Collocare lo smartphone nel supporto e stringere i bracci telescopici fino a quando il telefono non è saldamente in posizione. Regolare il supporto all'angolazione preferita.

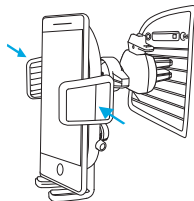

Per ottimizzare le prestazioni di ricarica, allineare lo smartphone con la bobina Qi al centro del supporto per auto. Se non esiste una posizione sulla scala graduata per lo smartphone utilizzato o il telefono è inserito in una custodia di protezione, è possibile regolare leggermente il piede inferiore in modo da allineare la parte inferiore dello smartphone con la bobina Qi.

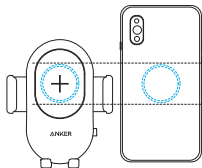



Per fissare saldamente il telefono, premere sulla posizione sull'estremità posteriore dei bracci telescopici, come illustrato.

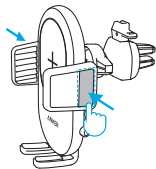

Le prese d'aria non intensive, a forma di arco o retraibili non sono supportate.

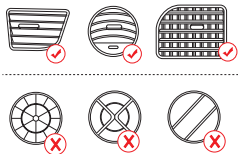

Non collocare alcun corpo estraneo tra lo smartphone e la superficie del supporto con caricabatterie wireless per auto, come oggetti di metallo, carte di credito, chiavi, monete, o schede NFC.

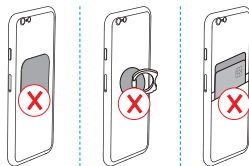

Si sconsiglia l'utilizzo di una custodia per telefono molto spessa, poiché potrebbe interferire con la funzione di ricarica wireless.

Utilizzo delle maniglie alternative su tre lati

Se il morsetto regolabile su tre livelli non si adatta alle prese d'aria, utilizzare le maniglie alternative su tre lati.

1. Allentare la manopola girevole sulla parte posteriore e rimuovere il morsetto regolabile su tre livelli.

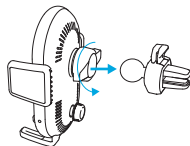

2. Inserire a fondo la testa tonda delle maniglie su tre lati nel giunto del supporto per auto, quindi serrare la manopola girevole.

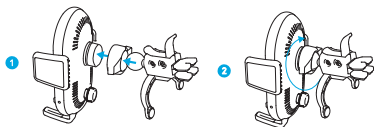

3. Premere e tenere premuta la leva per inserire saldamente il morsetto all'interno della presa d'aria dell'auto. Accertarsi che il morsetto sia saldamente in posizione.

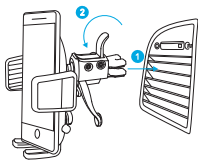

4. Ripetere i passaggi 2-5 riportati nella sezione "**Montaggio dello smartphone**" per montare il telefono.

Ricarica wireless dello smartphone

1. Montare lo smartphone nella posizione desiderata.
 2. Utilizzare il cavo USB per collegare il supporto per auto a un caricabatterie per auto.
- Il telefono inizierà a ricaricarsi in modalità wireless.

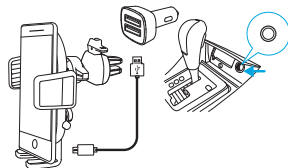

3. Dopo l'uso, premere il pulsante di rilascio per estrarre il telefono.



- La funzione di ricarica wireless è sensibile alla temperatura. Una temperatura elevata all'interno dell'auto può causare la messa in pausa della ricarica o rallentare la velocità di ricarica. È pertanto consigliabile accendere il condizionatore d'aria dell'auto per evitare il surriscaldamento. Se l'indicatore LED lampeggia in rosso, significa che il prodotto si è surriscaldato. Lasciarlo raffreddare prima di riprendere la ricarica.
- Per ottimizzare le prestazioni di ricarica wireless, utilizzare un caricabatterie Quick Charge™.

Specifiche

Ingresso	5 V \equiv 2A / 9V \equiv 2 A / 12 V \equiv 1,5 A
Dimensioni (L x P x A)	74,1 x 17,7 x 58,3 mm / 2,9 x 4,6 x 2,3 pollici
Peso	134 g
- Supporto per auto con morsetto regolabile su tre livelli	21 g
- Maniglie su tre lati	40 g
- Cavo USB	18 g

Índice

- 74** Instruções importantes de segurança
- 75** Visão Rápida
- 76** LED de status
- 77** Compatibilidade
- 78** Como encaixar o smartphone
- 83** Usando as alças alternativas de três lados
- 85** Carregando o smartphone sem fio
- 86** Especificações

Instruções importantes de segurança

- Evite deixar cair.
- Não desmonte.
- Não exponha a líquidos.
- Para carregar com rapidez e segurança, use cabos originais ou certificados para uso.
- A temperatura ambiente máxima durante o uso deste produto não deve exceder 40 °C.
- Fontes de chama aberta, como velas, não devem ficar próximas a este produto.
- Use somente um pano seco ou um pincel para limpar o produto.
- Não instale enquanto dirige.

Visão Rápida

Suporte para carro para carregador sem fio

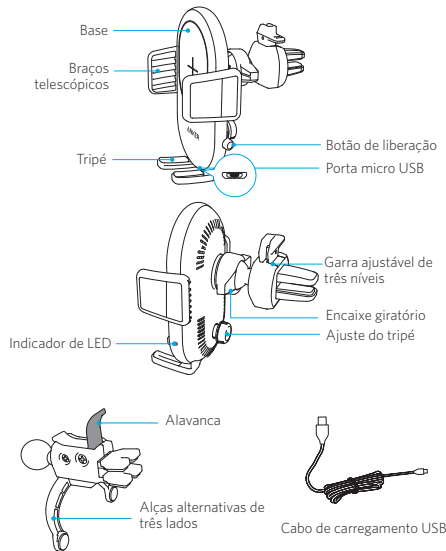



LED de status

O indicador de LED mostra o status do carregador do suporte para carro.

Status	Indicador de LED
Conectado à energia	Azul constante por três segundos, em seguida, desliga
Carregando o dispositivo móvel / Totalmente carregado	Azul constante
- Foi detectada a presença de metais ou outros objetos estranhos - Usando um carregador ou cabo incompatível para carro	Luz azul piscando
Foi detectado um problema de superaquecimento	Luz vermelha piscando

Compatibilidade

Antes de usar este produto, verifique se o seu smartphone é compatível com a tecnologia de carregamento sem fio Qi.

 Smartphone		 Carregador para carro		 Potência de saída
Telefones compatíveis com Qi	+	5V \equiv 2A	=	5W
iPhone X, iPhone 8 Plus, iPhone 8, etc.	+	9V \equiv 2A 12V \equiv 1,5A Quick Charge 3.0	=	7,5W
Samsung Galaxy S9+, S9, Note 8, S8+, S8, S7 Edge, S7, etc.	+	9V \equiv 2A 12V \equiv 1.5A Quick Charge 3.0	=	10W
LG G7+, G7, V35, V30+, V30, etc.				

Como encaixar o smartphone

1. Solte o ajuste do tripé localizado na traseira para ajustar a altura. A escala de graus impressa na parte inferior do tripé ajuda a ajustar de acordo com as dimensões do seu smartphone.

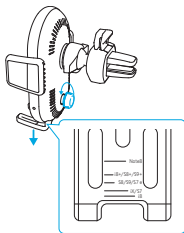

Escala de graus	Ideal para
Note 8	Samsung Note 8
i8+/S8+/S9+	iPhone 8 Plus/Samsung S8+/Samsung S9+
S8/S9/S7 e	Samsung S8/S9/S7 edge
iX/S7	iPhone X/Samsung S7
i8	iPhone 8

2. Insira a garra ajustável de três níveis na saída de ar do seu carro. Verifique se a garra foi inserida com firmeza.

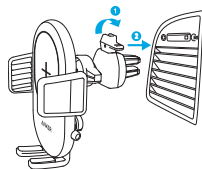

- Três níveis para se ajustar a mais tipos de saídas de ar



- Soltando a garra



3. Libere o encaixe giratório na parte traseira, ajuste o suporte para carro no ângulo ideal e aperte o encaixe giratório para prender o suporte.

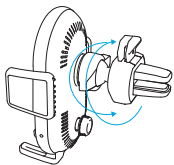

- Posicione o suporte para carro na vertical ou na horizontal

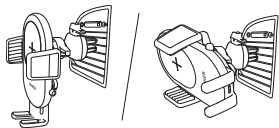

4. Pressione o botão de liberação na lateral da base para estender os braços telescópicos.

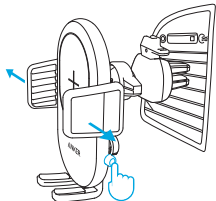

5. Coloque o smartphone no suporte e aperte a braços telescópicos até que ele fique firme. Ajuste o suporte em um ângulo ideal.

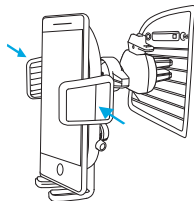

Para obter o melhor desempenho de carga, alinhe o smartphone com a espiral Qi no centro do suporte para carro. Se não houver escala de graus para o seu smartphone, ou se ele possuir uma capa protetora, é possível ajustar o tripé para alinhar o smartphone com a espiral Qi.

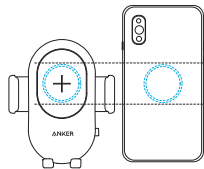



Para prender o smartphone com segurança, pressione a parte de baixo dos braços telescópicos, conforme ilustrado.

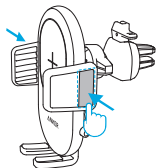

Não oferece compatibilidade com saídas de ar retráteis, em formato de arco ou em formato não convencional.

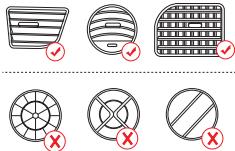

Não coloque nenhum objeto estranho entre seu smartphone e a superfície do suporte para carro, incluindo objetos metálicos, cartões de crédito, chaves, moedas, objetos de metal ou cartões NFC, pois isso pode causar superaquecimento.

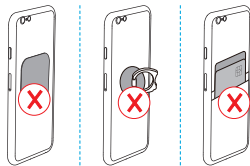

Não é recomendado usar uma capa protetora muito grossa para proteger o smartphone, pois isso pode afetar a função de carregamento sem fio.

Usando as alças alternativas de três lados

Se a garra ajustável de três níveis não for adequada para a saída de ar do seu carro, use as alças alternativas de três lados.

1. Solte o encaixe giratório na parte traseira e remova a garra ajustável de três níveis.

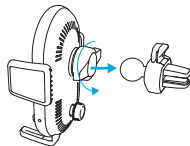

2. Insira com firmeza a cabeça redonda das alças de três lados na articulação do suporte para carro e aperte o botão giratório para prendê-las.

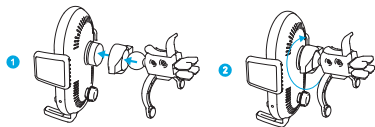

3. Pressione e segure a alavanca para encaixar a garra com firmeza na saída de ar do seu carro. Verifique se a garra foi inserida com firmeza.

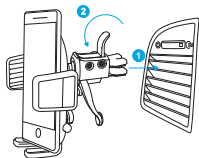

4. Repita as etapas 2 a 5 mencionadas na seção "Montando o seu smartphone" para montar o seu smartphone.

Carregando o smartphone sem fio

1. Monte o seu smartphone no local desejado.
2. Use o cabo USB para conectar o suporte para carro a um carregador para carro.
 - O smartphone começará a carregar sem fio.

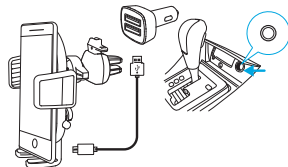

3. Após o uso, pressione o botão de liberação para remover o seu smartphone.



- A função de carregamento sem fio é sensível à temperatura. Caso a temperatura interna do carro aumente, o carregamento poderá interromper o funcionamento ou ficar lento. Recomenda-se ligar o ar condicionado do carro para evitar o superaquecimento. Se o produto ficar superaquecido, um indicador de LED piscará na cor vermelha. Deixe-o esfriar antes de continuar o carregamento.
- Para obter o melhor desempenho do carregamento sem fio, use um carregador para carro Quick Charger™.

Especificações

Entrada	5 V \equiv 2 A / 9V \equiv 2 A / 12 V \equiv 1,5 A
Dimensão (L x A x P)	74,1 x 17,7 x 58,3 mm / 2,9 x 4,6 x 2,3 pollici
Peso - suporte para carro com garra ajustável de três níveis - alças de três lados - cabo USB	134 g 21 g 40 g 18 g

Содержание

- 88 Важные инструкции по технике безопасности**
- 89 Краткий обзор**
- 90 Светодиод состояния**
- 91 Совместимость**
- 92 Установка смартфона**
- 97 Использование альтернативных трехсторонних ручек**
- 99 Беспроводная зарядка смартфона**
- 100 Технические характеристики**

Важные инструкции по технике безопасности

- Избегайте падений.
- Не разбирайте изделие.
- Не подвергайте воздействию влаги.
- Для быстрой и безопасной зарядки используйте оригинальные или сертифицированные кабели.
- Максимальная температура воздуха во время использования этого изделия не должна превышать 40 °С.
- Не ставьте на изделие источники открытого огня, например свечи.
- Для очистки изделия используйте только сухую ткань или щетку.
- Не устанавливайте изделие во время движения.

Краткий обзор

Автомобильный держатель для беспроводной зарядки

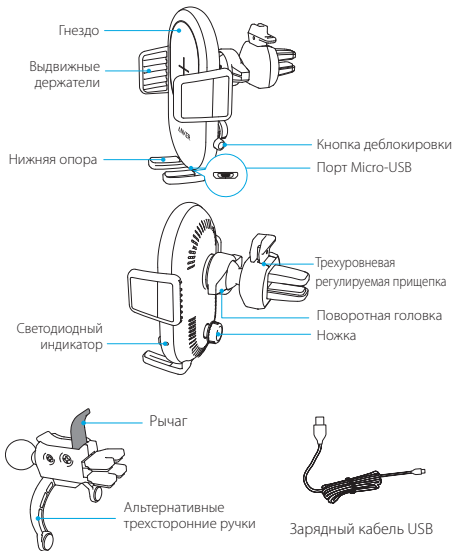



Светодиод состояния

Светодиодный индикатор показывает состояние автомобильного зарядного устройства.

Состояние	Светодиодный индикатор
Подключено к питанию	Постоянно горит синим светом (в течение трех секунд), а затем гаснет
Зарядка мобильного устройства / Аккумулятор заряжен полностью	Постоянно горит синим светом
<ul style="list-style-type: none"> - Обнаружены металлические или другие посторонние предметы - Использование несовместимого автомобильного зарядного устройства или кабеля 	Мигает синим светом
Обнаружен перегрев	Мигает красным светом

Совместимость

Перед использованием изделия убедитесь, что смартфон совместим с технологией беспроводной зарядки Qi.

 Смартфон		 Автомобильное зарядное устройство		 Выходная мощность
Телефоны с поддержкой Qi	+	5 В \equiv 2 А	=	5 Вт
iPhone X, iPhone 8 Plus, iPhone 8, и т. д.	+	9 В \equiv 2 А 12 В \equiv 1,5 А Quick Charge 3.0	=	7,5 Вт
Samsung Galaxy S9+, S9, Note 8, S8+, S8, S7 Edge, S7 и т. д.	+	9 В \equiv 2 А 12 В \equiv 1,5 А Quick Charge 3.0	=	10W
LG G7+, G7, V35, V30+, V30, и т. д.				

Установка смартфона

1. Ослабьте ножку на задней части изделия, чтобы отрегулировать высоту опоры. Шкала, отпечатанная на нижней опоре, позволяет лучше всего подогнать ее под размеры смартфона.

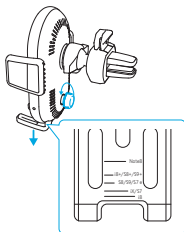

Градированная шкала	Идеально для
Note 8	Samsung Note 8
i8+/S8+/S9+	iPhone 8 Plus/Samsung S8+/Samsung S9+
S8/S9/S7 e	Samsung S8/S9/S7 edge
iX/S7	iPhone X/Samsung S7
i8	iPhone 8

2. Вставьте трехуровневую регулирующую прищепку в решетку обдува автомобиля. Убедитесь, что прищепка надежно зафиксирована.

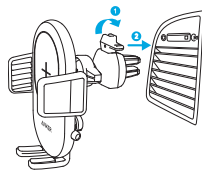

- 3 уровня для установки на разные решетки обдува

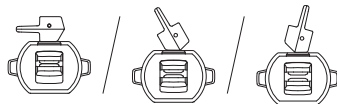

- Ослабление прищепки



3. Отвинтите поворотную головку на задней панели, отрегулируйте автомобильный держатель до оптимального угла обзора, а затем затяните поворотную головку.

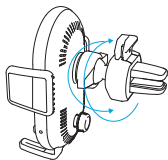

- Установка автомобильного держателя в горизонтальном или вертикальном положении

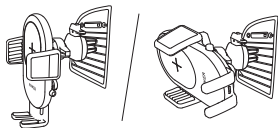

4. Чтобы выдвинуть телескопические держатели, нажмите кнопку разблокировки на боковой стороне гнезда.

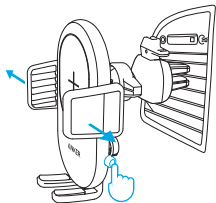

5. Поместите смартфон на подставку и сдвиньте телескопические держатели, чтобы его надежно зафиксировать. Установите держатель под удобным для вас углом.

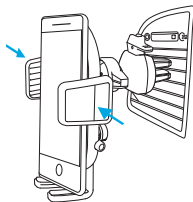

Для оптимальной работы зарядки совместите смартфон с катушкой Qi в центре автомобильного держателя. Если в градуированной шкале нет вашего смартфона или используется защитный чехол, то можно немного отрегулировать нижнюю опору, чтобы совместить смартфон с катушкой Qi.

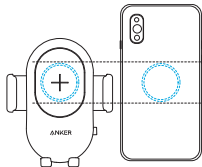



Чтобы надежно закрепить смартфон, нажмите на заднюю часть телескопических держателей, как показано на рисунке.

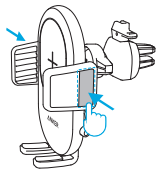

Закрывающиеся, радиальные решетки обдува, а также решетки особой формы не подходят для крепления.

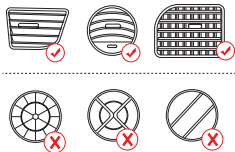

Не помещайте посторонние предметы между смартфоном и поверхностью автомобильного держателя, например металлические предметы, кредитные карты, дверные ключи, монеты или NFC-карты, так как это может привести к перегреву.

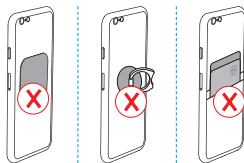

Использование сверхплотного защитного чехла не рекомендуется, так как это может повлиять на работоспособность функции беспроводной зарядки.

Использование альтернативных трехсторонних ручек

Если трехуровневая регулируемая прищепка не подходит для ваших решеток обдува, используйте вместо него альтернативные трехсторонние ручки.

1. Отвинтите поворотную головку на задней панели и снимите трехуровневую регулируемую прищепку.

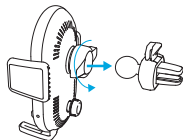

2. Плотно вставьте круглую головку трехсторонних рукояток в шарнир автомобильного держателя, затем затяните поворотную головку.



3. Нажмите и удерживайте рычаг, чтобы вставить его в решетку обдува в салоне автомобиля. Убедитесь, что прищепка надежно зафиксирована.

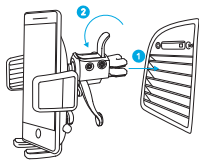

4. Повторите шаги 2–5, указанные в разделе «Установка смартфона», чтобы установить смартфон.

Беспроводная зарядка смартфона

1. Установите смартфон в нужном месте.
2. С помощью USB-кабеля подключите автомобильный держатель к автомобильному зарядному устройству.
 - Смартфон начнет беспроводную зарядку.

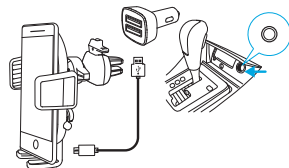

3. После использования нажмите кнопку деблокировки, чтобы достать смартфон.



- Функция беспроводной зарядки зависит от температуры. Высокая температура в салоне может приостановить зарядку или снизить скорость зарядки, поэтому рекомендуется включить кондиционер в автомобиле, чтобы избежать перегрева. Если светодиодный индикатор мигает красным светом, это означает, что изделие перегрелось. Дайте ему остыть, прежде чем возобновить зарядку.
- Для оптимальной работы беспроводной зарядки используйте автомобильное зарядное устройство, поддерживающее технологию Quick Charge™.

Технические характеристики

Входная мощность	5 В ≍ 2 А / 9 В ≍ 2 А 12 В ≍ 1,5 А
Размеры (Д x Ш x В)	74,1 × 17,7 × 58,3 мм / 2,9 × 4,6 × 2,3"
Вес - автомобильный держатель с трехуровневой регулируемой прищепкой - трехсторонние ручки - USB-кабель	134 г/4,7 унции 21 г/0,7 унции 40 г/1,4 унции 18 г/0,6 унции

目次

- 102 安全にご利用いただくために
- 103 外観
- 104 LED表示
- 105 互換性
- 106 スマートフォンの取り付け方法
- 111 交換用3面ハンドルの使用方法
- 113 スマートフォンの充電方法
- 114 製品の仕様

安全にご利用いただくために

- 落とさないでください。
- 分解しないでください。
- 液体に接触させないでください。
- すばやく安全に充電するため、純正ケーブルまたは認証されたケーブルをご使用ください。
- 気温が40℃を超える環境では、本製品は使用しないでください。
- ろうそくなど火がついたものを本製品の上に置かないでください。
- 本製品をお手入れする際には、乾いた布またはブラシのみを使用してください。
- 運転中に本製品を取り付けないでください。

外観

ワイヤレス充電カーマウント

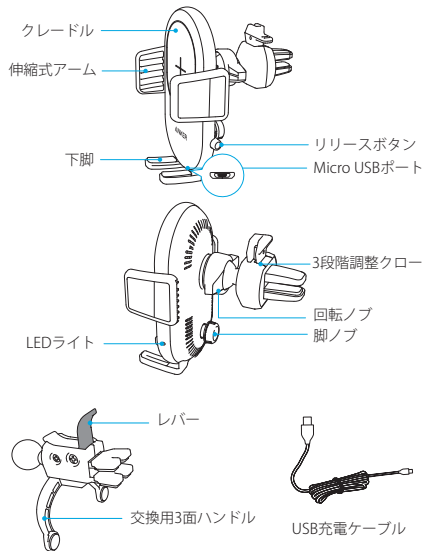



LED表示

LEDライトの表示でカーマウントの状態の確認が可能です。

状態	LEDインジケータ
電源に接続	青色に3秒間点灯し、消灯
機器の充電中 / 満充電完了	青色に点灯
- 金属またはその他の異物が検出されました - 互換性のないカーチャージャーまたはケーブルを使用しています	青色に点滅
高温になっています。	赤色に点滅

互換性

本製品を使用する前に、お使いのスマートフォンがワイヤレス充電技術Qiと互換性があるか確認してください。

 スマートフォン		 カーチャージャー		 電源出力
Qi対応スマートフォン	+	5V ≡ 2A	=	5W
iPhone X, iPhone 8 Plus, iPhone 8, など.	+	9V ≡ 2A 12V ≡ 1.5A Quick Charge 3.0	=	7.5W
Samsung Galaxy S9+, S9, Note 8, S8+, S8, S7 Edge, S7, など	+	9V ≡ 2A 12V ≡ 1.5A Quick Charge 3.0	=	10W
LG G7+, G7, V35, V30+, V30, など.				

スマートフォンの取り付け方法

1. 背面の脚ノブを緩めて、脚の高さを調整します。下図の目盛りを参照するとお使いに機器に合わせて調整することが可能です。

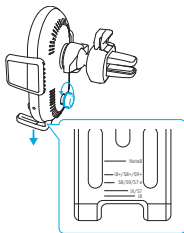

目盛りの表示	最適な機器
Note 8	Samsung Note 8
i8+ / S8+ / S9+	iPhone 8 Plus / Samsung S8+ / Samsung S9+
S8 / S9 / S7 e	Samsung S8 / S9 / S7 edge
iX / S7	iPhone X / Samsung S7
i8	iPhone 8

2. 3段階調節クローを、車の通気口に挿入し、クローが所定の位置にしっかりと挿入されていることを確認します。

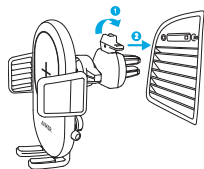

- 3段階で、より多くの通気口にフィットすることが可能です。



- クローを緩める。



3. 背面の回転ノブを緩め、カーマウントを最適な角度に調整してから、回転ノブを締めて固定します。

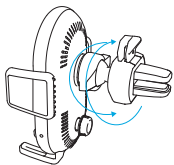

- カーマウントを水平または垂直に配置する。

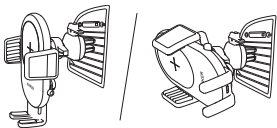

4. クレードルの側面にあるリリースボタンを押して、伸縮式アームを伸ばします。

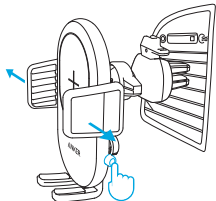

5. スマートフォンをマウントに設置し、しっかりと固定されるまで、伸縮式アームを押し込みます。マウントをお好みの角度に調整してください。

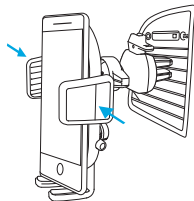

最適な充電のために、カーマウントの中心にあるQiコイルをスマートフォンに合わせてください。お使いのスマートフォン向けの目盛りがない場合や、保護カバーを使用している場合は、スマートフォンがQiコイルの位置に合うように、少しずつ下脚部分を調整してください。

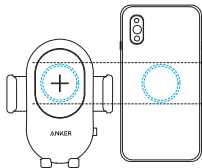



スマートフォンを安全に固定するには、図のように、伸縮式アームの後端部分を押ししてください。

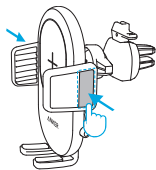

図のような非集中型、弧型または引き込み型の通気口には対応していません。

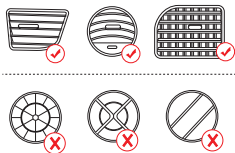

金属、クレジットカード、鍵、小銭やNFCカード(非接触ICカード)など、スマートフォンとワイヤレス充電器の間には何も置かないでください。

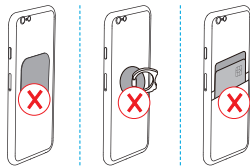

ワイヤレス充電機能に影響を及ぼすおそれがあるため、分厚い保護ケースは外して、充電することを推奨します。

交換用3面ハンドルの使用方法

3段階調整クローが通気口に合わない場合は、代わりに、交換用3面ハンドルを使用してください。

1. 背面の回転ノブを緩め、3段階調整クローを取りはずします。

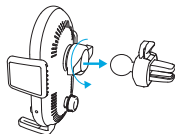

2. 3面ハンドルの丸頭をカーマウントのジョイントにしっかりと挿入し、回転ノブを締めて固定します。

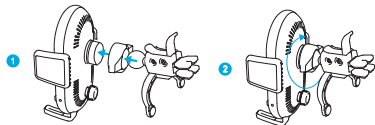

3. レバーを押したままにして、クローを車の通気口にしっかりと挿入します。クローがしっかりと挿入されていることを確認してください。

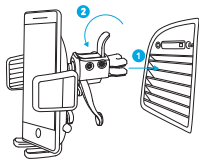

4. 「スマートフォンの取り付け方法」に記載されている手順2～5を繰り返して、スマートフォンを取り付けます。

スマートフォンの充電方法

1. スマートフォンをお好みの位置に取り付けます。
 2. USBケーブルを使用して、カーマウントをカーチャージャーに接続します。
- スマートフォンのワイヤレス充電が始まります。

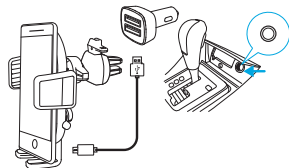

3. 使用后、リリースボタンを押すとスマートフォンを取り外すことができます。



- ワイヤレス充電機能は、温度に敏感です。車内が高温の状態にある場合、充電が停止したり、充電速度が遅くなったりすることがあるため、エアコンをオンにして車内の温度を調整してください。LEDインジケータが赤色に点滅している場合、本製品が高温状態にあることを示します。温度を十分に下げてから充電を再開してください。
- 最適なご使用のために、Quick Charge™対応カーチャージャーを使用してください。

製品の仕様

入力	5V≒2A / 9V≒2A / 12V≒1.5A
サイズ (LxWxH)	74.1 x 17.7 x 58.3 mm
重さ - 3段階調整クロー付きのカー マウント - 3面ハンドル - USBケーブル	134g 21g 40g 18g

목차

116 중요 안전 지침

117 개요

118 상태 LED

119 호환성

120 스마트폰 고정

125 대체 삼각 핸들 사용

127 무선 스마트폰 충전

128 사양

중요 안전 지침

- 떨어뜨리지 마십시오.
- 분해하지 마십시오.
- 액체에 닿지 않도록 주의하십시오.
- 안전하고 빠른 충전을 위해 정품 또는 인증 케이블을 사용하십시오.
- 제품 사용 시 최고 주위 온도는 40°C를 초과하면 안 됩니다.
- 양초와 같은 화염원을 이 제품 위에 놓으면 안 됩니다.
- 제품을 청소할 때는 마른 천 또는 브러지만 사용하십시오.
- 운전 중에는 설치하지 마십시오.

개요

무선 충전 차량용 거치대

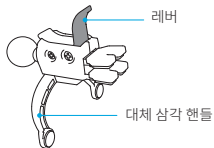
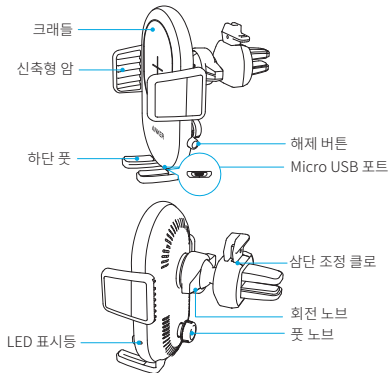



상태 LED

LED 표시등은 차량용 거치대 충전기의 상태를 표시합니다.

상태	LED 표시등
전원이 연결됨	파란색 유지(3초) 후 꺼짐
모바일 장치 충전 중/ 완전히 충전됨	파란색 점등
- 금속 또는 기타 이물질이 감지됨 - 호환되지 않는 차량용 충전기 또는 케이블 사용	파란색으로 깜빡임
과열 문제가 감지됨	빨간색으로 깜빡임

호환성

이 제품을 사용하기 전에 스마트폰이 Qi 무선 충전 기술과 호환되는지 점검하십시오.

 스마트폰		 차량용 충전기		 전원 출력
Qi-호환 휴대폰	+	5V ≡ 2A	=	5W
iPhone X, iPhone 8 Plus, iPhone 8, 등.	+	9V ≡ 2A 12V ≡ 1.5A Quick Charge 3.0	=	7.5W
Samsung Galaxy S9+, S9, Note 8, S8+, S8, S7 Edge, S7, 등	+	9V ≡ 2A 12V ≡ 1.5A Quick Charge 3.0	=	10W
LG G7+, G7, V35, V30+, V30, 등.				

스마트폰 고정

1. 뒤쪽의 풋 노브를 풀어 풋 높이를 조정합니다. 하단 풋에 인쇄된 눈금이 스마트폰의 크기에 맞도록 고정하는 데 도움을 줍니다.

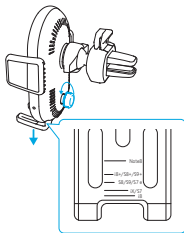

눈금	대상 모델
Note 8	Samsung Note 8
i8+ / S8+ / S9+	iPhone 8 Plus / Samsung S8+ / Samsung S9+
S8 / S9 / S7 e	Samsung S8 / S9 / S7 edge
iX / S7	iPhone X / Samsung S7
i8	iPhone 8

2. 차량의 송풍구에 삼단 조정 클로를 삽입합니다. 클로가 제자리에 단단히 삽입되었는지 확인합니다.

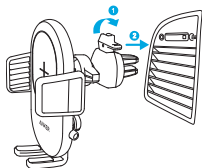

- 송풍구에 꼭 맞도록 3단 조정합니다.



- 클로를 느슨하게 합니다.



3. 뒤쪽의 회전 노브를 풀고 차량용 거치대를 최적의 보기 각도로 조절한 다음 회전 노브를 조여 고정시킵니다.

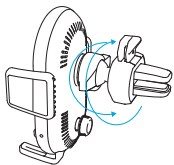

- 차량용 거치대를 수평 또는 수직으로 놓습니다.

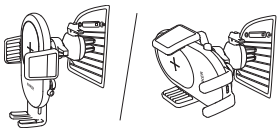

- 4. 크래들 측면의 해제 버튼을 누르고 신축형 암을 확장합니다.

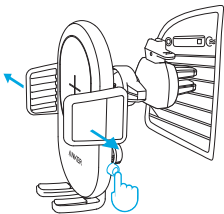

- 5. 스마트폰을 거치대에 놓고 신축형 암을 스마트폰이 제자리에 고정될 때까지 손으로 꼭 잡습니다. 거치대를 원하는 각도로 조정합니다.

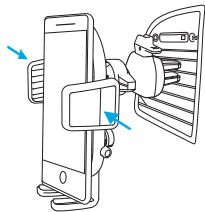

최적의 충전 성능을 얻으려면 스마트폰을 차량용 거치대 중앙의 Qi 코일에 맞춥니다. 해당 스마트폰 눈금이 없거나 스마트폰에 보호 커버가 있는 경우 하단 꺾을 살짝 조정하여 스마트폰을 Qi 코일에 맞춥니다.

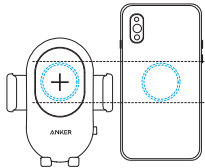



스마트폰을 단단히 고정하려면 그림과 같이 신축형 암의 뒤쪽 끝을 누릅니다.

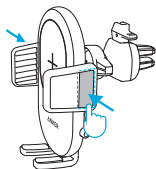

분산형, 함몰형 또는 호 모양 송풍구는 지원되지 않습니다.

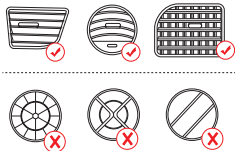

과열될 수 있으므로 스마트폰과 차량용 거치대 표면 사이에 금속 물체, 신용 카드, 집 열쇠, 동전 또는 NFC 카드를 포함해 어떠한 이물질도 두지 마십시오.

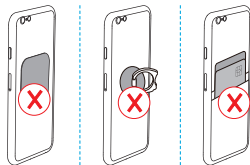

매우 두꺼운 휴대폰 보호 케이스의 경우 무선 충전 기능에 영향을 줄 수 있으므로 사용을 권장하지 않습니다.

대체 삼각 핸들 사용

삼단 조정 클로가 송풍구에 맞지 않으면 대체 삼각 핸들을 사용하십시오.

1. 뒤쪽의 회전 노브를 풀고 삼단 조정 클로를 분리합니다.

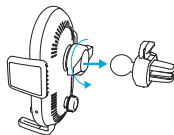

2. 삼각 핸들의 둥근 머리를 차량용 거치대의 연결부에 단단히 끼우고 회전 노브를 조여 고정시킵니다.

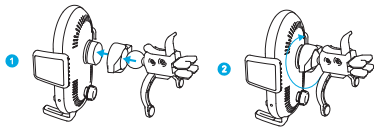

3. 레버를 누른 상태에서 클로를 차량의 송풍구에 단단히 끼워 넣습니다. 클로가 제자리에 단단히 삽입되었는지 확인합니다.

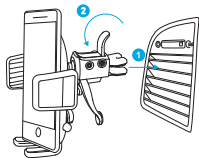

4. “스마트폰 고정” 섹션에서 설명한 2~5단계를 반복하여 스마트폰을 고정합니다.

무선 스마트폰 충전

1. 스마트폰을 원하는 위치에 고정합니다.
2. USB 케이블을 사용하여 차량용 거치대를 차량용 충전기에 연결합니다.
 - 휴대폰이 무선으로 충전되기 시작합니다.

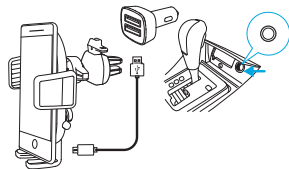

3. 사용 후 해제 버튼을 눌러 휴대폰을 분리합니다.



- 무선 충전 기능은 온도에 민감합니다. 차량 내부 온도가 높으면 충전이 일시 중지되거나 충전 속도가 느려질 수 있으므로 과열을 방지하려면 차량의 에어컨을 켜는 것이 좋습니다. LED 표시등이 빨간색으로 깜박이면 이 제품이 과열되었음을 나타냅니다. 충전을 재개하기 전에 열을 식히십시오.
- 最適なご使用のために、Quick Charge™対応カーチャージャーを使用してください。

입력	5V ≡ 2A / 9V ≡ 2A / 12V ≡ 1,5A
크기(L x W x H)	74.1 x 17.7 x 58.3 mm / 2.9 x 4.6 x 2.3인치
중무게 - 차량용 거치대(삼단 조정 클로 포함) - 삼각 핸들 - USB 케이블	134 g / 4.7 oz 21 g / 0.7 oz 40 g / 1.4oz 18 g / 0.6oz

- 130 重要安全须知
- 131 概览
- 132 状态 LED 指示灯
- 133 兼容性
- 134 安装您的智能手机
- 139 使用备用的三侧固定柄
- 141 以无线方式为您的智能手机充电
- 142 规格

重要安全须知

- 避免掉落。
- 请勿拆卸。
- 请勿暴露在液体中。
- 要安全快速充电，请使用原装或经过认证的数据线。
- 本产品不得在超过 40°C 的室内环境中使用。
- 禁止在本产品上放置明火源（如蜡烛）。
- 只能使用干布或刷子清洁本产品。
- 请勿在驾驶期间安装。

概览

无线充电车载支架

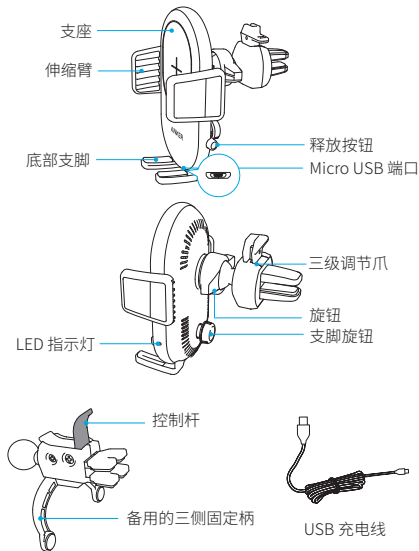



状态 LED 指示灯

LED 指示灯显示车载支架充电器的状态。

状态	LED 指示灯
已连接电源	呈蓝色稳定亮起三秒，然后熄灭
为移动设备充电 / 已充满电	呈蓝色稳定亮起
- 检测到金属或其他异物 - 使用不兼容的车载充电器或电缆	呈蓝色闪烁
检测到过热问题	呈红色闪烁

兼容性

在使用本产品之前，请确保您的智能手机与 Qi 无线充电技术兼容。

 智能手机		 车载充电器		 功率输出
Qi 兼容手机	+	5V \equiv 2A	=	5W
iPhone X、 iPhone 8 Plus、 iPhone 8、 等	+	9V \equiv 2A 12V \equiv 1.5A Quick Charge 3.0	=	7.5W
Samsung Galaxy S9+、S9、 Note 8、S8+、S8、 S7 Edge、S7 等	+	9V \equiv 2A 12V \equiv 1.5A Quick Charge 3.0	=	10W
LG G7+、G7、V35、 V30+、V30 等				

安装您的智能手机

1. 拧松背面的支脚旋钮以调节支脚的高度。底部支脚上印制的刻度尺有助于最佳适配您的智能手机尺寸。

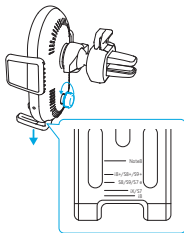

刻度尺	适合
Note 8	Samsung Note 8
i8+ / S8+ / S9+	iPhone 8 Plus / Samsung S8+ / Samsung S9+
S8 / S9 / S7 e	Samsung S8 / S9 / S7 edge
iX / S7	iPhone X / Samsung S7
i8	iPhone 8

2. 将三级调节爪插入您的汽车通风口。确保爪部稳固地插入到位。

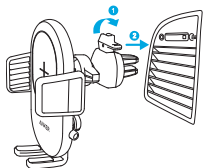

• 3种调节级别可适合更多的通风口：



• 如要松开调节爪：



3. 松开背面的旋钮，将车载支架调节至最佳视角，然后拧紧旋钮以进行固定。

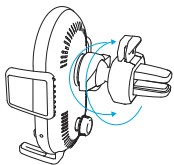

- 横放或竖放车载支架：

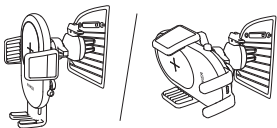

4. 按下支座侧的释放按钮以展开伸缩臂。

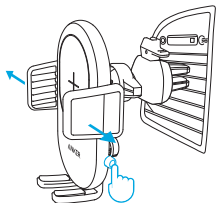

5. 把您的智能手机放在支架中，挤压伸缩臂，直至手机固定到位。将支架调节至最佳角度。

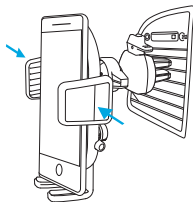

为了获得最佳充电性能，请将智能手机与汽车支架中心处的 Qi 线圈对齐。如果没有适用于您的智能手机的刻度，或者您的手机装有保护盖，请稍微调节一下底部支脚，以使智能手机与 Qi 线圈对齐。

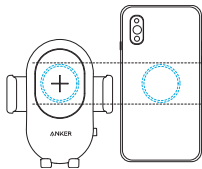



为了安全地固定手机，请如图所示按压伸缩臂的后端位置。

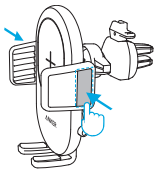

不支持非密集型、弧形或凹进型通风口。



请勿将任何异物放在智能手机与车载支架表面之间，包括金属物体、信用卡、门钥匙、硬币或 NFC 卡，否则可能会导致过热。

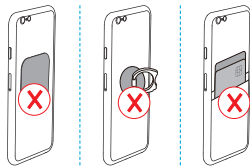

超厚的手机保护壳可能会影响无线充电功能，因此不建议使用。

使用备用的三侧固定柄

如果三级调节爪不适合您的通风口，请使用备用的三侧固定柄。

1. 拧下背面的旋钮并拆下三级调节爪。

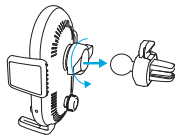

2. 将三侧固定柄的圆头稳固地插入车载支架的接头，然后拧紧旋钮以进行固定。

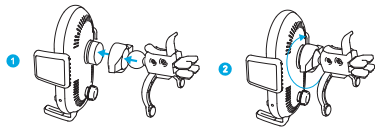

3. 按下并握住控制杆，以将爪部稳固地插入您的汽车的通风口。确保爪部稳固地插入到位。

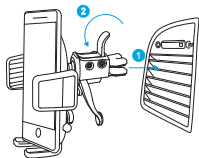

4. 重复“安装您的智能手机”部分中的步骤 3-5 以安装您的手机。

以无线方式为您的智能手机充电

1. 将您的智能手机安装在所需的位置。
2. 使用 USB 电缆将车载支架连接至车载充电器。
 - 您的手机将开始无线充电。

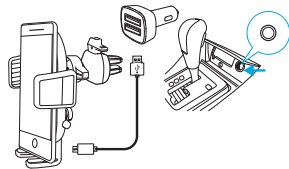

3. 使用后，按下释放按钮以取出您的手机。



- 无线充电功能对温度很敏感。如果车内的温度过高，可能导致暂停充电或降低充电速度，因此建议打开车内的空调以避免过热。如果 LED 指示灯呈红色闪烁，则表示该产品过热。请等它冷却下来，然后再充电。
- 为了获得最佳的无线充电性能，请使用 Quick Charge™ 车载充电器。

输入	5V \equiv 2A / 9V \equiv 2A / 12V \equiv 1.5A
尺寸 (长 x 宽 x 高)	74.1 x 17.7 x 58.3 毫米 / 2.9 x 4.6 x 2.3 英寸
重量 - 配有三级调节爪的车载支架 - 三侧固定柄 - USB 电缆	134 克 / 4.7 盎司 21 克 / 0.7 盎司 40 克 / 1.4 盎司 18 克 / 0.6 盎司

144 重要安全指示

145 概觀

146 狀態 LED

147 相容性

148 架設您的智慧型手機

153 使用替代用三邊式夾架

155 智慧型手機無線充電

156 規格

重要安全指示

- 避免掉落。
- 請勿拆卸產品。
- 請勿讓本產品接觸液體。
- 為達到最安全、最快速的充電效果，請使用原廠或經認證的充電線。
- 使用本產品時，周圍環境溫度請勿超過 40°C。
- 請勿將無覆蓋的火源（如蠟燭）放置於本產品之上。
- 僅可使用乾布或刷子清潔本產品。
- 請勿一邊駕駛一邊安裝本產品。

概觀

無線充電車架

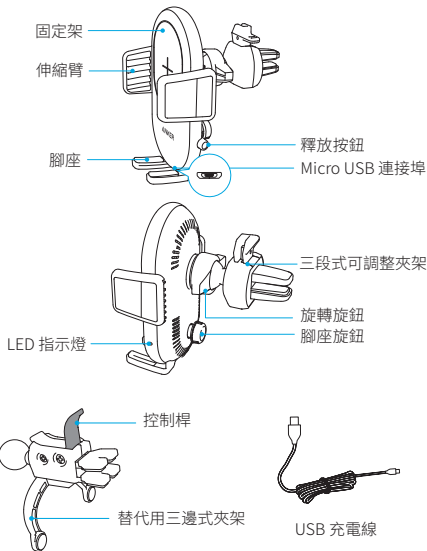



狀態 LED

LED 指示燈顯示車架充電器的狀態。

狀態	LED 指示燈
連接至電源	持續亮起藍燈三秒，然後熄滅
行動裝置充電中 / 已完全充飽	持續亮起藍燈
- 偵測到金屬或其他異物 - 使用不相容的充電器或充電線	閃爍藍燈
偵測到過熱問題	閃爍紅燈

相容性

使用本產品之前，請先確認您的智慧型手機與 Qi 無線充電技術相容。

 智慧型手機		 汽車充電器		 輸出功率
支援 Qi 功能的手機	+	5V \equiv 2A	=	5W
iPhone X、 iPhone 8 Plus、 iPhone 8、 等	+	9V \equiv 2A 12V \equiv 1.5A Quick Charge 3.0	=	7.5W
Samsung Galaxy S9+、S9、 Note 8、S8+、S8、 S7 Edge、S7 等	+	9V \equiv 2A 12V \equiv 1.5A Quick Charge 3.0	=	10W
LG G7+、G7、V35、 V30+、V30 等				

架設您的智慧型手機

1. 將後側的腳座旋鈕鬆開，調整腳架高度。印於腳座上的角度刻度可以幫助您找到最適合您智慧型手機的位置。

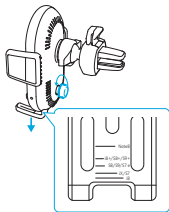

角度刻度	適用於
Note 8	Samsung Note 8
i8+ / S8+ / S9+	iPhone 8 Plus / Samsung S8+ / Samsung S9+
S8 / S9 / S7 e	Samsung S8 / S9 / S7 edge
iX / S7	iPhone X / Samsung S7
i8	iPhone 8

2. 將三段式可調整夾架安插進您車輛的出風口。請確認夾架安插妥當並固定至定位。

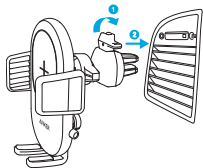

- 3 段調整可支援更多種出風口。



- 鬆開夾架。



3. 扭開後側的旋轉旋鈕，將車架調整至最佳觀看角度後，再將旋轉旋鈕旋緊固定。

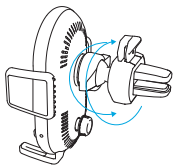

- 以水平或垂直形式設置車架。

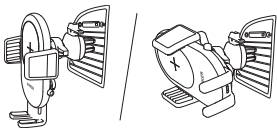

4. 按下固定架側邊的釋放按鈕來展開伸縮臂。

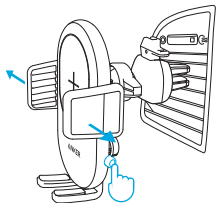

5. 將您的智慧型手機置於固定架，並擠壓伸縮臂直到手機固定至定位。調整車架至最佳角度。

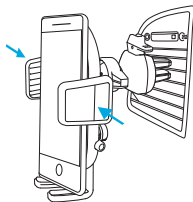

為達到最佳充電效能，請將智慧型手機與車架中心的 Qi 線圈對齊。如果沒有能剛好放置您手機的刻度位置，或您的手機包覆有保護殼，您可以微調腳座讓手機與 Qi 線圈對齊。

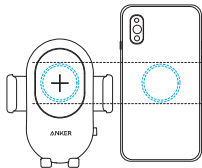



如果要將手機固定妥當，請如圖所示按下伸縮臂的後端位置。

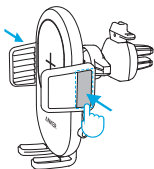

不支援葉片不夠密集、為弧線型，或為收束狀形式的出風口。

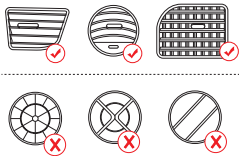

請勿在智慧型手機與車架表面間放置異物，包括金屬物品、信用卡、鑰匙、硬幣，或 NFC 卡，因為可能導致溫度過熱。

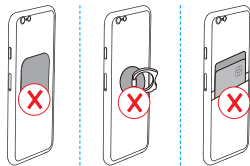

請避免使用過厚的手機保護殼，以免影響無線充電功能。

使用替代用三邊式夾架

若三段式可調整夾架無法裝設在出風口，請使用替代用三邊式夾架。

1. 扭開後側的旋轉旋鈕，並取下三段式可調整夾架。

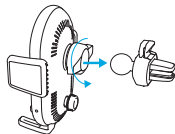

2. 將三邊式夾架的圓狀頭部穩固插入車架關節處，然後將旋轉鈕旋緊固定。

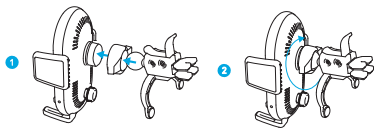

3. 按壓控制桿，將夾架穩固安插置您車輛的通風口內。請確認夾架安插妥當並固定至定位。

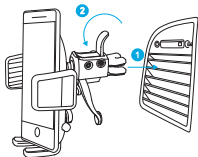

4. 再次依照「架設您的智慧型手機」單元中敘述的步驟 2-5 操作，架設您的手機。

智慧型手機無線充電

1. 將智慧型手機架設至您想要的位置。
2. 使用 USB 連接線將車架連接至汽車充電器。
 - 您的手機將會開始無線充電。

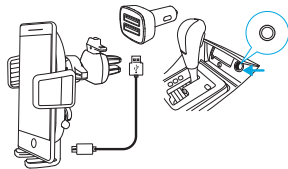

3. 使用完後，按下釋放按鈕以卸下您的手機。



- 無線充電功能易受溫度影響。車內溫度過高可能使充電暫停或造成充電速度緩慢，建議車內開啟冷氣以避免過熱。若 LED 指示燈閃爍紅燈，表示本產品過熱。請先讓產品冷卻，再繼續充電。
- 為達到最佳無線充電效能，請使用 Quick Charge™ 汽車充電器。

規格

輸入	5V \equiv 2A/9V \equiv 2A/ 12V \equiv 1.5A
尺寸 (長 x 寬 x 高)	74.1 x 17.7 x 58.3 mm / 2.9 x 4.6 x 2.3 in
重量	134 g / 4.7 oz
- 車架 (附有三段式可調整夾架)	21 g / 0.7 oz
- 三邊式夾架	40 g / 1.4 oz
- USB 連接線	18 g / 0.6 oz

جدول المحتويات

تعليمات السلامة الهامة	158
نظرة سريعة	159
مؤشر LED للحالة	160
التوافق	161
تثبيت هاتفك الذكي	162
استخدام المقابض الثلاثية الجوانب البديلة	167
شحن الهاتف الذكي لاسلكيًا	169
المواصفات	170

تعليمات السلامة الهامة

- تجنب إسقاط المنتج.
- لا تفككه.
- لا تعرّضه للسوائل.
- استخدم كبلات أصلية أو معتمدة لشحن الجهاز بالطريقة الأكثر سرعة وأمانًا.
- يجب ألا يتجاوز الحد الأقصى لدرجة الحرارة المحيطة أثناء استخدام هذا المنتج 40 درجة مئوية.
- يجب عدم وضع أي مصادر لهب مكشوفة، مثل الشموع، على هذا المنتج.
- استعن فقط بقطعة قماش جافة أو فرشاة لتنظيف هذا المنتج.
- لا تثبت الجهاز أثناء القيادة.

نظرة سريعة

جهاز التثبيت في السيارة للشحن اللاسلكي

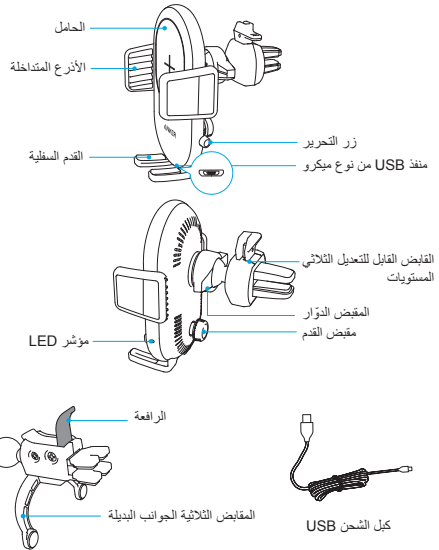



مؤشر LED للحالة

يشير مؤشر LED إلى حالة الشاحن المثبت في السيارة.

مؤشر LED	الحالة
مضيء باللون الأزرق الثابت لمدة ثلاث ثوانٍ، ثم ينطفئ	متصل بالطاقة
أزرق ثابت	شحن الجهاز المحمول / اكتمل الشحن
أزرق وامض	- تم اكتشاف أجسام معدنية أو غريبة أخرى - استخدام شاحن أو كبل للسيارة غير متوافق
أحمر وامض	تم اكتشاف مشكلة في ارتفاع درجة الحرارة

التوافق

قبل استخدام هذا المنتج، احرص على أن يكون هاتفك الذكي متوافقًا مع تقنية الشحن اللاسلكي Qi.

		
إخراج الطاقة	الشاحن المخصص للشحن في السيارة	الهاتف الذكي
5 واط	= 5 فولت --- 2 أمبير	الهواتف المتوافقة مع Qi
5,7 واط	= 9 فولت --- 2 أمبير 21 فولت --- 5,1 أمبير شحن سريع ٠,٣	iPhone X, iPhone 8 Plus, iPhone 8, الخ
01 واط	= 9 فولت --- 2 أمبير 21 فولت --- 5,1 أمبير شحن سريع ٠,٣	Samsung Galaxy S9+, S9, Note 8, S8+, S8, S7 Edge, S7, الخ LG G7+, G7, V35, V30+, V30, الخ

تثبيت هاتفك الذكي

1. فك مقبض القدم في الخلف لضبط ارتفاع القدم. يساعدك مقياس الدرجات المطبوع على القدم السفلية في ضبط أبعاد هاتفك الذكي بأفضل طريقة.

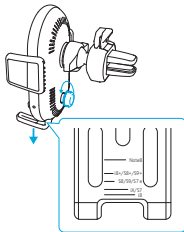

مقياس الدرجات	مثالي لهاتف
Note8	Samsung Note 8
i8+/S8+/S9+	iPhone 8 Plus/Samsung S8+/Samsung S9+
S8/S9/S7 e	Samsung S8/S9/S7 edge
iX/S7	iPhone X/Samsung S7
i8	iPhone 8

2. أدخل القابض القابل للتعديل للثلاثي المستويات في فتحة التهوية في السيارة. واحرص على إدخال القابض بأمان في مكانه.

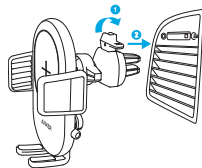

• 3 مستويات لملاءمة المزيد من فتحات التهوية.



• إرخاء القابض.



3. فك المقبض الدوّار في الجهة الخلفية واضبط جهاز التثبيت في السيارة على زاوية العرض المثالية، ثم أدر المقبض الدوّار لتثبيته بإحكام.

5. ضع هاتفك الذكي في جهاز التثبيت وضّم الأذرع المتداخلة الواحدة باتجاه الأخرى حتى يثبت الهاتف في مكانه بأمان. واضبط جهاز التثبيت على الزاوية المثالية.

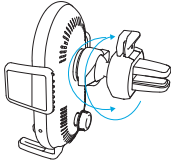

• وضع جهاز التثبيت في السيارة أفقيًا أو عموديًا.

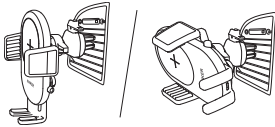

4. اضغط على زر التحرير الموجود على جهة الحامل لتمديد الأذرع المتداخلة.

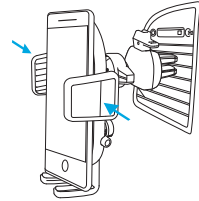
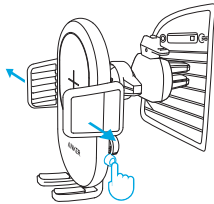

للحصول على الأداء المثالي للشحن، قم بمحاذاة الهاتف الذكي مع لفيفة Qi في وسط جهاز التثبيت في السيارة. في حال عدم وجود مقياس درجات لهاتفك الذكي أو في حال كان هاتفك مزودًا بغطاء واقٍ، فيمكنك تعديل القدم السفلية قليلًا لمحاذاة الهاتف الذكي مع لفيفة Qi.

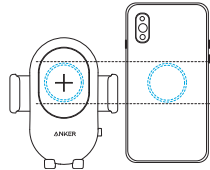

لتثبيت الهاتف بأمان، اضغط على الطرف الخلفي للأذرع المتداخلة، كما هو مبين.

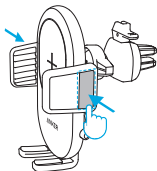

إن فتحات التهوية غير القوية أو التي تتمتع بشكل مقوس أو تلك من النوع المنكمش غير مدعومة.

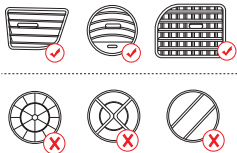

لا تضع أي أجسام غريبة بين الهاتف الذكي وسطح جهاز التثبيت في السيارة، بما في ذلك الأجسام المعدنية أو بطاقات الائتمان أو مفاتيح الأبواب أو العملات المعدنية أو بطاقات NFC، إذ قد يتسبب هذا بارتفاع درجة حرارة المنتج.

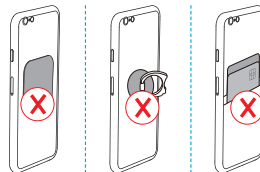

لا نوصي باستخدام غطاء واقٍ سميك جدًا، إذ قد يؤثر ذلك في وظيفة الشحن اللاسلكي.

استخدام المقابض الثلاثية الجوانب البديلة

إذا لم يتلاءم القابض القابل للتعديل الثلاثي المستويات مع فتحات التهوية، فاستخدم المقابض الثلاثية الجوانب البديلة بدلاً منه.

1. فك المقبض الدوّار في الجهة الخلفية وأزل القابض القابل للتعديل الثلاثي المستويات.

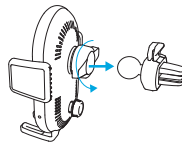

2. أدخل الرأس الدائري للمقبض الثلاثية الجوانب بإحكام في مفصل جهاز التثبيت في السيارة، ثم أدر المقبض الدوّار لتثبيته بأمان.

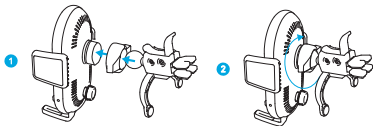

3. اضغط باستمرار على الرافعة لإدخال القابض في فتحة تهوية السيارة بإحكام. واحرص على إدخال القابض بأمان في مكانه.

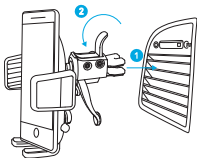

4. كرّر الخطوات من 2 إلى 5 المذكورة في القسم "تثبيت الهاتف الذكي" لتثبيت هاتفك.

شحن الهاتف الذكي لاسلكياً

1. تثبت الهاتف الذكي في الموقع المطلوب.
2. استخدم كبل USB لتوصيل جهاز التثبيت في السيارة بالشاحن المخصص للشحن في السيارة.
- سيبدأ شحن الهاتف لاسلكياً.

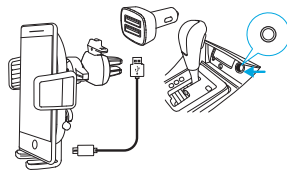

3. بعد الاستخدام، اضغط على زر التحرير لإزالة الهاتف.

• إن وظيفة الشحن اللاسلكي حساسة لدرجة الحرارة. وقد تتسبب درجة الحرارة داخل السيارة بإيقاف الشحن مؤقتاً أو بإبطاء سرعته، لذا يوصى بتشغيل مكيف الهواء في السيارة لتجنب ارتفاع درجة الحرارة. وإذا ومض مؤشر LED باللون الأحمر، فهذا يعني أن درجة حرارة هذا المنتج مرتفعة بشكل مفرط، فاتركه يبرد قبل استئناف الشحن.

• للحصول على الأداء المثالي للشحن اللاسلكي، استخدم الشاحن المخصص للشحن في السيارة Quick Charge™.

المواصفات

الإدخال	5 فولت --- 2 أمبير / 9 فولت --- 2 أمبير / 12 فولت --- 1,5 أمبير
الحجم (طول × عرض × ارتفاع)	74,1 x 17,7 x 58,3 مم / 2,9 x 4,6 x 2,3 بوصة
الوزن - جهاز التثبيت في السيارة مع قابض قابل للتعديل ثلاثي المستويات - المقابض الثلاثية الجوانب - كبل USB	134 غ / 4,7 أونصة 21 غ / 0,7 أونصة 40 غ / 1,4 أونصة 18 غ / 0,6 أونصة

תוכן העניינים

172	הוראות בטיחות חשובות
173	סקירה מהירה
174	נורית חיווי סטטוס
175	תאימות
176	התקנת הסמארטפון
181	שימוש בידיות החלופיות בעלות שלושה צדדים
183	טעינה אלחוטית של הסמארטפון
184	מפרט

הוראות בטיחות חשובות

- מנע נפילה של המוצר.
- אל תפרק את המוצר.
- אל תחשוף את המוצר לנוזלים.
- לטעינה הבטוחה והמהירה ביותר, השתמש בכבלים מקוריים או מאושרים.
- טמפרטורת הסביבה המרבית במהלך השימוש במוצר זה לא תעלה על 40°C .
- אל תמקם מקורות אש גלויים, כגון נרות דולקים, על גבי מוצר זה.
- לניקוי מוצר זה, השתמש אך ורק במטלית יבשה או במברשת.
- אל תתקין במהלך נהיגה.

סקירה מהירה

מעמד טעינה אלחוטי לרכב

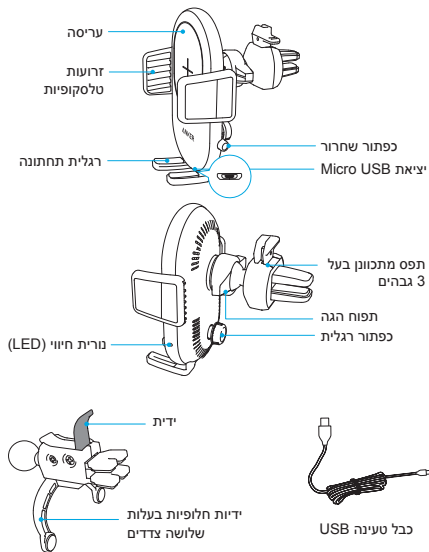

נורית חיווי סטטוס

נורית החיווי מציגה את הסטטוס של מטען הזרוע לרכב.

סטטוס	נורית חיווי (DEL)
מחובר לחשמל	כחול מלא למשך 3 שניות, ולאחר מכן כיבוי
טוען מכשיר נייד / טעינה מלאה	כחול מלא
- זוהו עצמים מתכתיים או זרים - נעשה שימוש במטען או בכבל לא תואם	כחול מהבהב
זוהתה בעיה של התחממות יתר	אדום מהבהב

תאימות

לפני השימוש במוצר זה, ודא שהסמארטפון שלך תואם לטכנולוגיית הטעינה האלחוטית Qi.

סמארטפון	מטען לרכב	ספק כוח
טלפונים תואמי תקן Qi	A2 ≡ V5	5W
iPhone X, iPhone 8 Plus, iPhone 8, ו'כו	A2 ≡ V9 A5.1 ≡ V21 0.3 egrahC kciuQ	7,5W
Samsung Galaxy S9+, S9, Note 8, S8+, S8, S7 Edge, S7, ו'כו LG G7+, G7, V35, V30+, V30, ו'כו	A2 ≡ V9 A5.1 ≡ V21 0.3 egrahC kciuQ	10W

התקנת הסמארטפון

1. שחרר את כפתור הרגלית בחלק האחורי כדי לכוון את גובה הרגלית. סרגל המעלות המודפס ברגלית התחתית מסייע לך להתאים בצורה מיטבית את ממדי הסמארטפון.

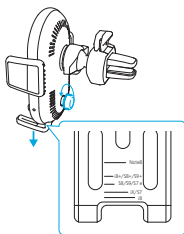

אידיאלי עבור	סרגל מעלות
Samsung Note 8	Note8
iPhone 8 Plus/Samsung S8+/Samsung S9+	i8+/S8+/S9+
Samsung S8/S9/S7 edge	S8/S9/S7 e
iPhone X/Samsung S7	iX/S7
iPhone 8	i8

2. הכנס את התפס המתכוון בעל שלושת הגבהים לפתח האורור ברכב. ודא שהתפס מוכנס היטב למקומו.

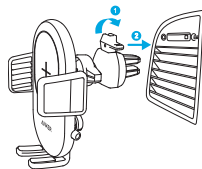

• 3 גבהים כדי להתאים ליותר פתחי אורור.



• שחרור התפס.



3. שחרר את תפוח ההגה מאחור, התאם את הזרוע לרכב לזווית הראייה האופטימלית, ודא הדק שוב את תפוח ההגה.

5. הנח את הסמארטפון בתושבת ולחץ את הזרועות הטלסקופיות עד שהטלפון יושב היטב במקומו. כוונן את התושבת לזווית המושלמת.

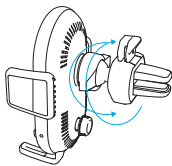
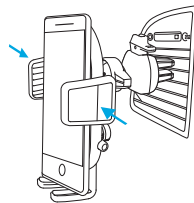

• התקנה של הזרוע באופן מאוזן או אנכי.

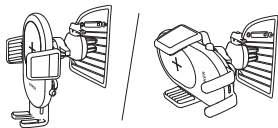

4. לחץ על כפתור השחרור בצד העריסה כדי להאריך את הזרועות הטלסקופיות.

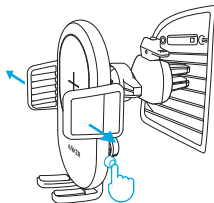

לביצועי טעינה אופטימליים, יש ליישר את הסמארטפון מול סליל Qi במרכז הזרוע לרכב. אם אין סרגל התאמה עבור הסמארטפון או שיש כיסוי מגן לטלפון, באפשרותך לכוון מעט את הרגלית התחתית כדי ליישר את הסמארטפון מול סליל ה-Qi.

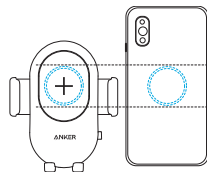

כדי להושיב את הטלפון היטב במקום, לחץ על הצד האחורי של הזרועות הטלסקופיות, כפי שמוצג באיור.

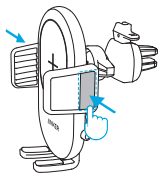

פתחי אוורור שאינם חזקים, או שבצורת קשת או מסוג שנפתח ונסגר אינם מתאימים לזרוע זו.

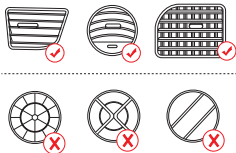

אין להניח חפצים זרים בין הסמארטפון לבין משטח הזרוע לרכב, לרבות עצמים ממתכת, כרטיסי אשראי, מפתחות, מטבעות או כרטיסי NFC, שכן הם עלולים לגרום לחימום יתר.

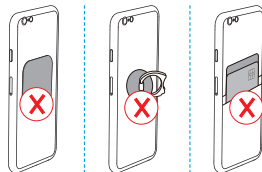

לא מומלץ להשתמש במגן טלפון עבה במיוחד, כיוון שמגן כזה עלול לפגוע בפונקציית הטעינה האלחוטית.



שימוש בידיות החלופיות בעלות שלושה צדדים

אם התפס המתכוונן בעל שלושת הגבהים אינו מתאים לפתחי האוורור, יש להשתמש במקום זאת בידיות החלופיות בעלות שלושת הצדדים.

1. שחרר את תפוח ההגה מאחור והסר את התפס המתכוונן בעל שלושת הגבהים.

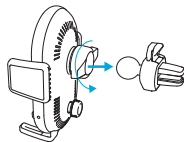

טעינה אלחוטית של הסמארטפון

1. התקן את הסמארטפון במיקום הרצוי.
2. השתמש בכבל ה-USB כדי לחבר את הזרוע לרכב אל מטען לרכב.
- הטלפון יתחיל להיטען באופן אלחוטי.

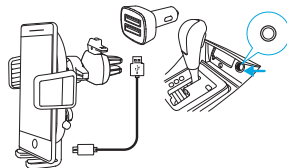

3. לאחר השימוש, לחץ על כפתור השחרור כדי להסיר את הטלפון.

- פונקציית הטעינה האלחוטית רגישה לטמפרטורה הטמפרטורה הגבוהה ברכב עלולה להשהות את הטעינה או להאט את מהירות הטעינה, ולכן מומלץ להפעיל את מיזוג האוויר ברכב כדי למנוע התחממות יתר. אם נורית החיווי מהבהבת באדום, סימן שהמוצר התחמם יתר על המידה. תן לו להתקרר לפני שתמשיך בטעינה.
- לקבלת ביצועים אופטימליים של הטעינה האלחוטית, השתמש במטען לרכב מסוג Quick Charge™.

2. הכנס בחוזקה את הראש המעוגל של הידיות בעלות שלושת הצדדים אל חיבור הזרוע לרכב, והדק את תפוח ההגה כדי לאבטח.

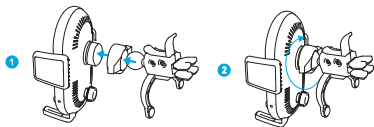

3. לחץ והחזק את הידית כדי להכניס בחוזקה את התפס אל פתח האוורור. ודא שהתפס מוכנס היטב למקומו.

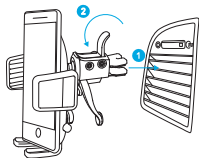

4. חזור על שלבים 2-5 המוזכרים בסעיף "התקנת הסמארטפון" כדי להתקין את הטלפון.

מפרט

$5V \Rightarrow 2A / 9V \Rightarrow 2A$ $12V \Rightarrow 1.5A$	כניסת מתח
$74.1 \times 17.7 \times 58.3$ מ"מ / $2.9 \times 4.6 \times 2.3$ אינץ'	גודל (אורך x רוחב x גובה)
134 גרם 21 גרם 40 גרם 18 גרם	משקל - זרוע לרכב עם תפס מתכוונן בעל 3 גבהים - ידיות בעלות שלושה צדדים כבל USB

Customer Service

DE: Kundenservice | ES: Atención al Cliente | FR: Service Client
 IT: Servizio Clienti | PT: Serviço de Apoio ao Client | RU: Обслуживание клиентов
 JP: カスタマーサポート | KO: 고객 서비스 | CN: 客服支持
 TW: 客戶服務 | AR: خدمة العملاء | HE: שירות לקוחות



EN: 18-month limited warranty
 DE: 18 Monate beschränkte Herstellergarantie
 ES: Garantía limitada de 18 meses
 FR: Garantie de 18 mois
 IT: Garanzia valida 18 mesi
 PT: 18 meses de garantia limitada
 RU: Ограниченная гарантия на 18 месяцев
 JP: 18ヶ月保証
 KO: 18개월의 제한 보증이 적용됩니다
 CN: 18个月质保期
 TW: 18個月有限保固

AR: ضمانة 18 شهراً محدودة

HE: אחריות מוגבלת למשך 18 חודשים



EN: Lifetime technical support
 DE: Lebenslanger technischer Support
 ES: Asistencia técnica de por vida
 FR: Support technique à vie
 IT: Assistenza post-vendita a vita
 PT: Suporte técnico ao longo da vida útil do produto
 RU: Техническая поддержка на весь срок эксплуатации
 JP: テクニカルサポート
 KO: 기술 지원이 평생 제공됩니다
 CN: 终身客服支持
 TW: 永久技術支援

AR: الدعم الفني مدى الحياة

HE: תמיכה טכנית לכל החיים

✉ support@anker.com



(US) +1 (800) 988 7973 Mon-Fri 9:00am - 5:00pm (PT)
 (UK) +44 (0) 1604 936200 Mon-Fri 6:00 - 11:00 (GMT)
 (DE) +49 (0) 69 9579 7960 Mon-Fri 6:00 - 11:00
 (中国) +86 400 0550 036 周一至周五 9:00 - 17:30
 (日本) +81 03 4455 7823 月 - 金 9:00 - 17:00