

TC21 / TC26

Računalni uređaj s dodirnim zaslonom

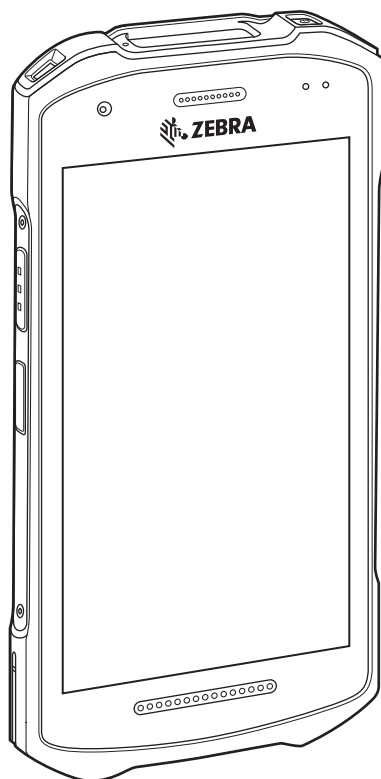

Osnovne upute



ZEBRA

Autorska prava

Riječ ZEBRA i stilizirani prikaz glave zebre zaštitni su znakovi tvrtke Zebra Technologies Corporation, registrirani u mnogim državama diljem svijeta. Svi ostali zaštitni znakovi pripadaju odgovarajućim vlasnicima. ©2021 Zebra Technologies Corporation i/ili njezine podružnice. Sva prava pridržana.

AUTORSKA PRAVA I ZAŠTITNI ZNAKOVI: potpune informacije o autorskim pravima i zaštitnim znakovima potražite na web-stranici zebra.com/copyright.

JAMSTVO: potpune informacije o jamstvu potražite na web-mjestu zebra.com/warranty.

LICENCNI UGOVOR ZA KRAJNJE KORISNIKA: potpune informacije o licencnom ugovoru za krajnjeg korisnika potražite na web-stranici zebra.com/eula.

Odredbe upotrebe

- Izjava o vlasništvu
Ovaj priručnik sadrži informacije u vlasništvu tvrtke Zebra Technologies Corporation i njezinih podružnica ("Zebra Technologies"). Namijenjen je, za informiranje i upotrebu, isključivo stranama koje rukuju ovdje opisanom opremom i održavaju je. Te vlasničke informacije ne smije upotrebljavati niti reproducirati nijedna druga strana te joj se one ne smiju otkrivati u bilo koju drugu svrhu bez izričitog, pisanog dopuštenja tvrtke Zebra Technologies.
- Poboljšanja proizvoda
Kontinuirano poboljšanje proizvoda pravilo je tvrtke Zebra Technologies. Svi tehnički podaci i dizajn podložni su promjeni bez najave.
- Odricanje odgovornosti
Zebra Technologies poduzima mjere da njezini objavljeni inženjerski tehnički podaci i priručnici budu točni; međutim, pogreške se događaju. Zebra Technologies zadržava pravo ispravljanja takvih pogrešaka te se odriče odgovornosti za ono što zbog njih može nastati.
- Ograničenje odgovornosti
Ni u jednom slučaju tvrtka Zebra Technologies niti itko drugi tko sudjeluje u stvaranju, proizvodnji ili isporuci dodatnog proizvoda (uključujući hardver i softver) neće biti odgovoran za bilo kakve štete (uključujući, ali ne ograničavajući se na, posljedičnu štetu, što obuhvaća gubitak profita, prekid poslovanja ili gubitak poslovnih informacija) koje nastaju upotrebom, posljedicama upotrebe ili nemogućnošću upotrebe takvog proizvoda, čak i ako je tvrtka Zebra Technologies bila upoznata s mogućnošću takvih šteta. U nekim nadležnostima izuzeće ili ograničenje povezanih ili posljedičnih šteta nije dopušteno pa se navedena ograničenja ili izuzeća možda ne odnose na vas.

Raspakiranje

1. Pažljivo uklonite sav zaštitni materijal s uređaja, a kutiju u kojoj je isporučen ostavite za naknadno spremanje i otpremanje.
2. Provjerite jeste li dobili sljedeće:
 - Računalni uređaj s dodirnim zaslonom
 - Litij-ionska baterija PowerPrecision
 - Regulatorni priručnik.
3. Provjerite svu opremu kako biste utvrdili je li oštećena. Ako oprema nedostaje ili je oštećena, odmah kontaktirajte centar za globalnu korisničku podršku.
4. Prije prve upotrebe uređaja skinite zaštitnu foliju koja pokriva prozorčić za skeniranje, zaslon i prozorčić fotoaparata.

Značajke

Slika 1 Pogled s prednje strane

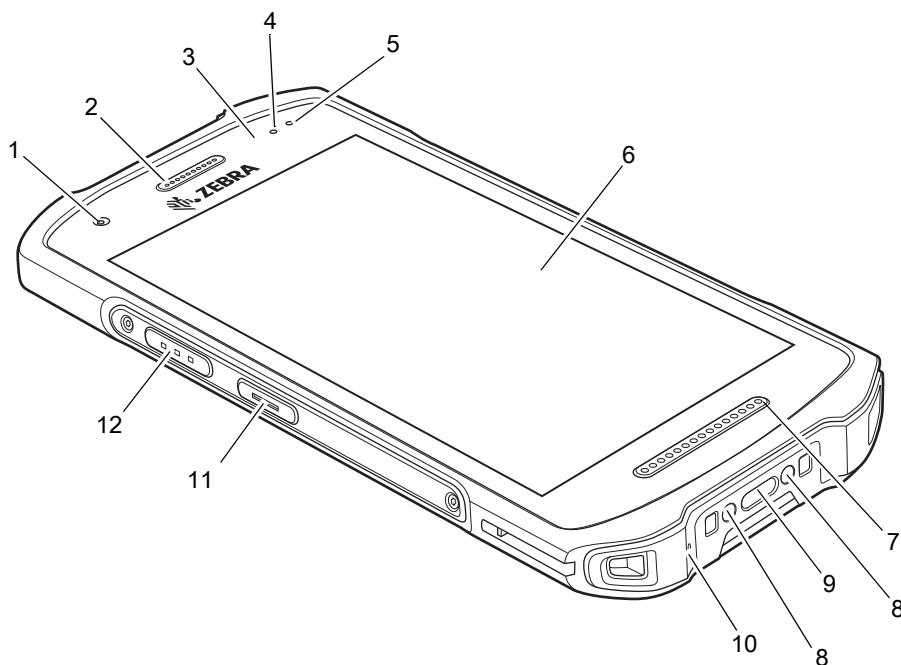

Tablica 1 Značajke na prednjoj strani

Broj	Stavka	Funkcija
1	Prednji fotoaparata	Omogućuje snimanje fotografija i videozapisa (dostupno na određenim modelima).
2	Prijamnik	Koristite za reprodukciju zvuka u načinu rada telefona.

¹Pakistan, Egipat, Jordan, Katar

Tablica 1 Značajke na prednjoj strani (nastavak)

Broj	Stavka	Funkcija
3	Senzor blizine / svjetlosni senzor	Određuje blizinu radi isključivanja zaslona kada je uređaj u načinu rada telefona. Utvrđuje ambijentalno osvjetljenje radi kontrole intenziteta svjetline zaslona.
4	LED snimanja podataka	Naznačuje status snimanja podataka.
5	LED indikator punjenja/obavijesti	Naznačuje stanje punjenja baterije tijekom punjenja, kao i obavijesti koje generira aplikacija.
6	Dodirni zaslon	Prikazuje sve informacije potrebne za rad na uređaju.
7	Zvučnik	Pružila izlaz zvuka prilikom reprodukcije videozapisa i glazbe. Omogućava zvuk u načinu rada zvučnika.
8	Kontakti za punjenje u postolju	Omogućuje punjenje uređaja putem postolja i dodatne opreme.
9	USB-C priključnica	Omogućuje komunikaciju s USB matičnim uređajem i klijentom, punjenje uređaja putem kabela i dodatne opreme.
10	Mikrofon	Upotrebljava se za komunikaciju u načinu rada telefona.
11	Programibilna tipka	Obično se upotrebljava za PTT (pritisni za razgovor) komunikaciju. Kada postoje regulatorna ograničenja za PTT VoIP komunikaciju, tipka je konfigurabilna za upotrebu za druge primjene.
12	Tipka za skeniranje	Pokreće snimanje podataka (može se programirati).

¹Pakistan, Egipat, Jordan, Katar

Slika 2 Pogled sa stražnje strane

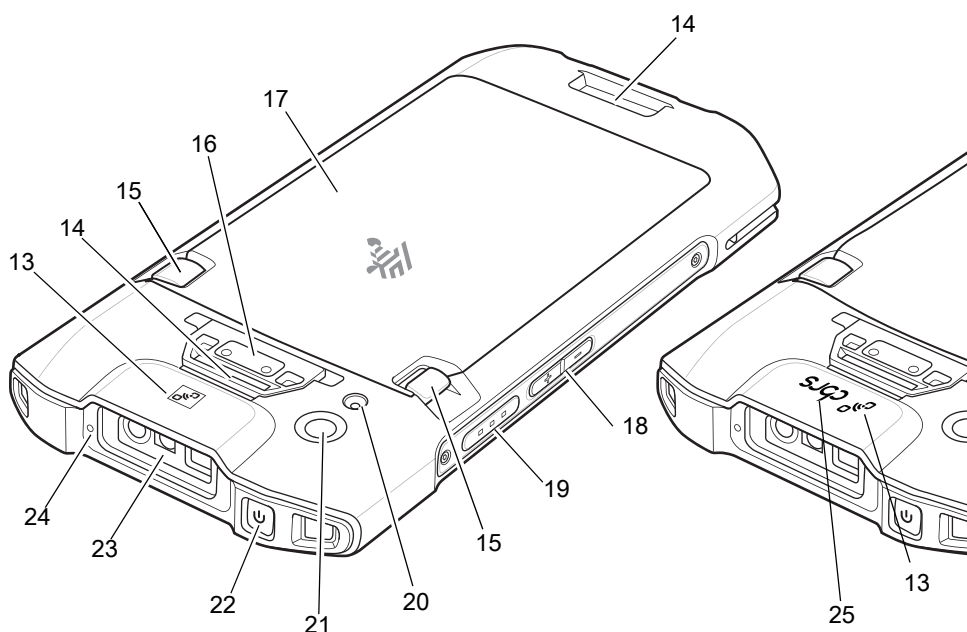

Tablica 2 Značajke na stražnjoj strani

Broj	Stavka	Funkcija
13	NFC antena	Omogućuje komunikaciju s drugim uređajima koji podržavaju NFC.
14	Utor za postavljanje osnovne trake za ruku	Pruža točku spajanja za dodatak osnovne trake za ruku.
15	Zasuni za otpuštanje baterije	Pritisnite kako biste izvadili bateriju.
16	Tipka za upozorenje	Tipka za uzbunu (dostupno samo na uređajima za zdravstvo).
17	Baterija	Standardno – litij-ionska baterija PowerPrecision od 3400 mAh (tipično) / 3100 mAh (minimalno) Prošireno – litij-ionska baterija PowerPrecision od 5260 mAh (tipično) / 5000 mAh (minimalno).
18	Tipka za povećanje/smanjenje glasnoće	Povećanje i smanjenje glasnoće (može se programirati).
19	Tipka za skeniranje	Pokreće snimanje podataka (može se programirati).
20	Bljeskalica fotoaparata	Pruža osvjetljenje za fotoaparata.
21	Stražnji fotoaparata	Omogućuje snimanje fotografija i videozapisa.
22	Tipka za uključivanje/isključivanje	Uključuje i isključuje zaslon. Pritisnite i zadržite za ponovno postavljanje ili isključivanje uređaja.
23	Izlazni prozorčić	Omogućava snimanje podataka pomoću snimača slika.
24	Mikrofon	Koristite za komunikaciju u načinu rada zvučnika.
25	logotip cbrs	Usluga Citizens Broadband Radio Service (cbrs) dostupna kod konfiguracije TC26EK.

Postavljanje uređaja

Prije prve upotrebe uređaja.

1. Umetnite micro secure digital (SD) karticu (opcionalno).
2. Umetanje nano SIM kartice (opcionalno).
3. Postavite traku za ruku (opcionalno).
4. Umetnite bateriju.
5. Napunite uređaj.
6. Uključite uređaj.

Umetanje microSD kartice

Utor za microSD karticu služi za umetanje sekundarne postojeane memorije. Utor se nalazi ispod baterije. Više informacija potražite u dokumentaciji isporučenoj s karticom i slijedite preporuke za upotrebu koje navodi proizvođač.



OPREZ: slijedite odgovarajuće mjere opreza vezane uz elektrostatičko pražnjenje (ESD) kako ne biste oštetili microSD karticu. Odgovarajuće mjere opreza vezane uz ESD bez ograničenja uključuju rad na ESD podlozi i ispravno uzemljenje rukovatelja.

1. Podignite vratašca za pristup.

Slika 3 Podizanje vratašca

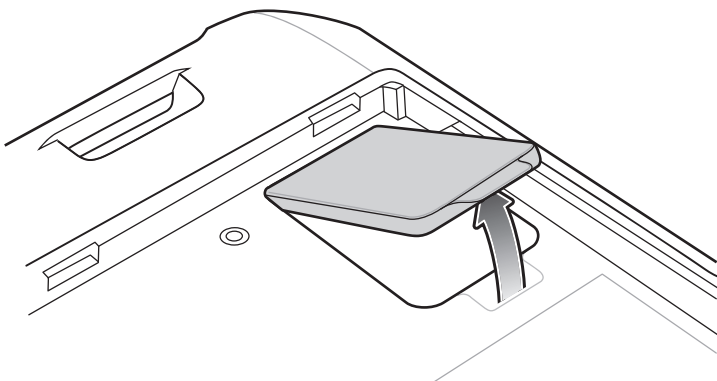

2. Gurnite držač microSD kartice u položaj za otključavanje.

Slika 4 Otključavanje držača microSD kartice

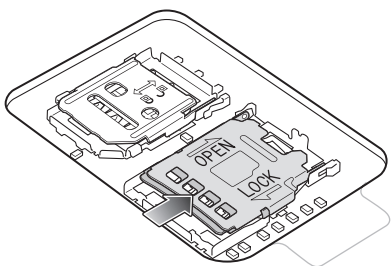

3. Podignite držač microSD kartice.

Slika 5 Podignite držač microSD kartice

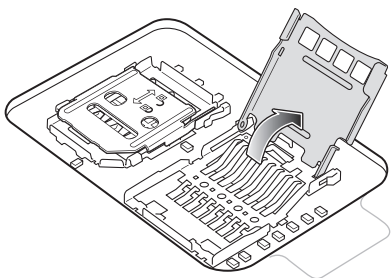

4. Umetnite microSD karticu u vratašca držača kartice pazeći da kartica uđe u jezičce sa svake strane vratašca.

Slika 6 Umetanje microSD kartice u držač.

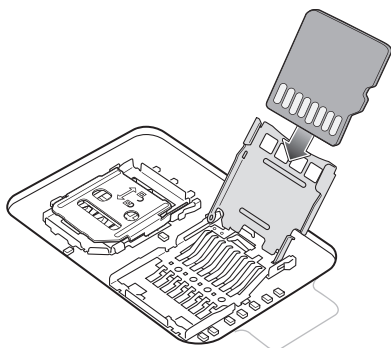

5. Zatvorite vratašca držača microSD kartice i gurnite ih u položaj za zaključavanje.

Slika 7 Vratite vratašca za pristup.

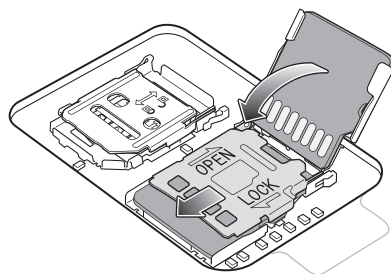

OPREZ: vratašca za pristup moraju se vratiti i pravilno postaviti kako bi se osiguralo pravilno brtvljenje uređaja.

6. Vratite vratašca za pristup.

Slika 8 Vraćanje vratašca za pristup

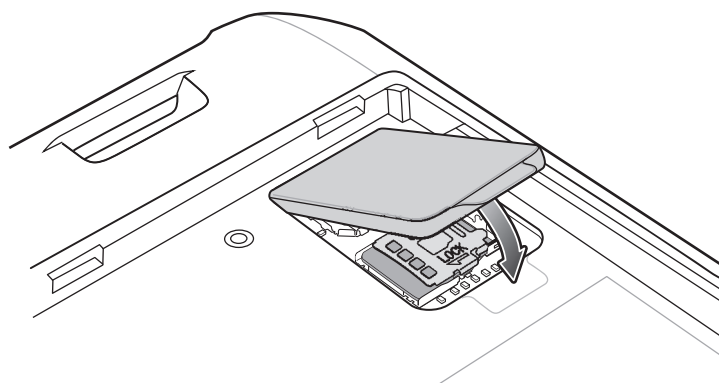

Umetanje SIM kartice



NAPOMENA: upotrebljavajte isključivo nano SIM karticu. Nije primjenjivo za model TC21.



OPREZ: slijedite odgovarajuće mjere opreza vezane uz elektrostatičko pražnjenje (ESD) kako ne biste oštetili SIM karticu. Odgovarajuće mjere opreza koje se odnose na ESD bez ograničenja uključuju rad na ESD podlozi i ispravno uzemljenje korisnika.

1. Odvojite vratašca.

Slika 9 Odvajanje vratašca

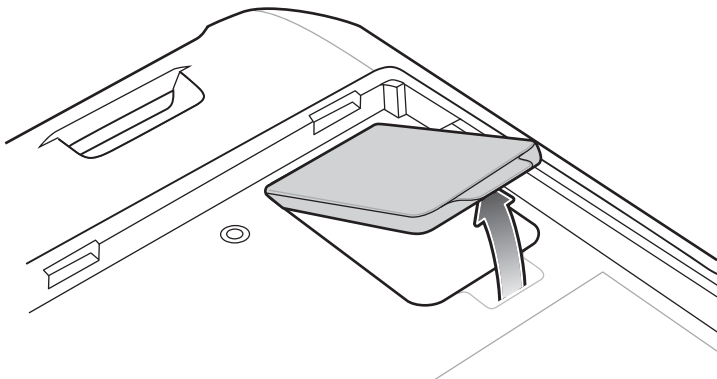

2. Gurnite držač SIM kartice u položaj za otključavanje.

Slika 10 Otključavanje držača SIM kartice

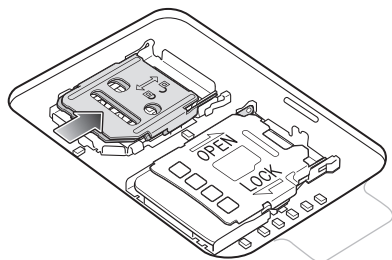

3. Podignite vratašca držača SIM kartice.

Slika 11 Podizanje držača SIM kartice

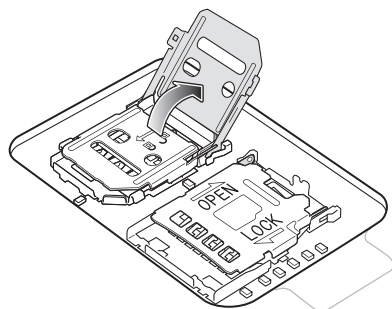

4. Stavite nano SIM karticu u držač kartice tako da kontakti budu okrenuti prema dolje.

Slika 12 Postavljanje SIM kartice u držač

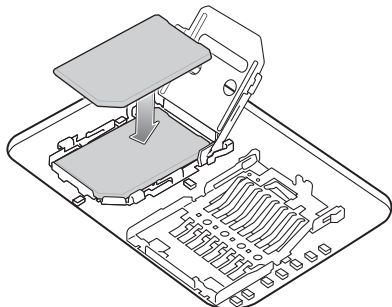

5. Zatvorite vratašca držača SIM kartice i gurnite ih u položaj za zaključavanje.

Slika 13 Zatvaranje vratašca držača SIM kartice

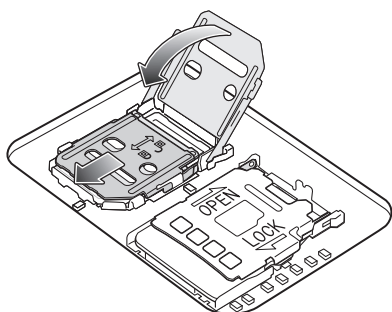

OPREZ: vratašca za pristup moraju se vratiti i pravilno postaviti kako bi se osiguralo pravilno brtvljenje uređaja.

6. Vratite vratašca za pristup.

Slika 14 Vraćanje vratašca za pristup

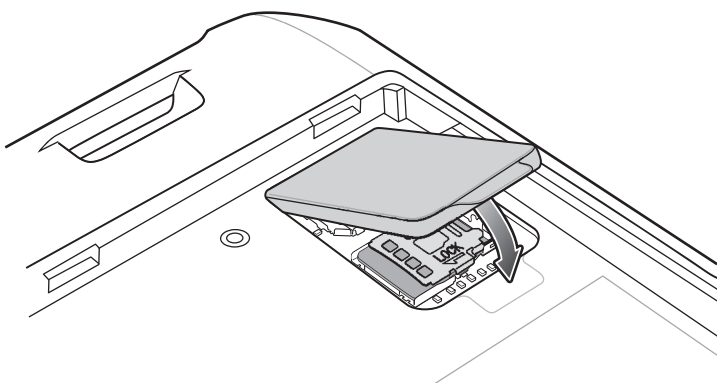

Umetanje baterije



NAPOMENA: ako korisnik mijenja uređaj, naročito na području odjeljka za baterije, primjerice umeće oznake, identifikacijske oznake imovine, gravure, naljepnice itd., to može narušiti performanse za koje je uređaj ili dodatna oprema namijenjena. Narušiti se mogu razine učinkovitosti kao što su brtvljenje (zaštita od prodiranja (IP)), rad u slučaju udarca (pad i prevrtanje), funkcionalnost, temperaturna otpornost itd. **NEMOJTE** stavljati nikakve oznake, identifikacijske oznake imovine, gravure, naljepnice itd. u odjeljak za baterije.

1. Umetnite bateriju (najprije donji dio) u odjeljak za bateriju na stražnjoj strani uređaja.

Slika 15 Umetanje donjeg dijela baterije u odjeljak za bateriju

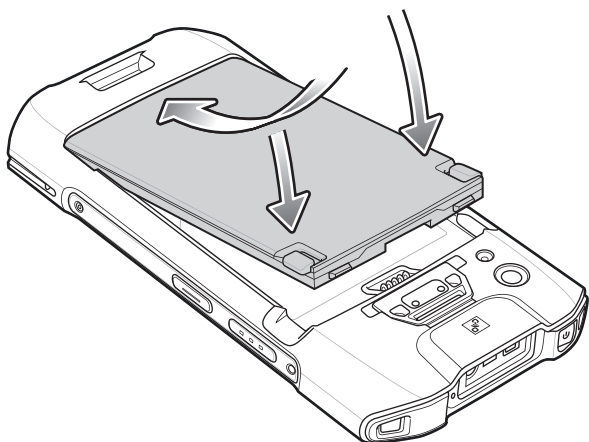

2. Gurajte bateriju prema dolje u odjeljak za bateriju dok zasun za otpuštanje baterije ne sjedne na mjesto.

Punjenje uređaja



OPREZ: pazite da pratite smjernice za sigurnost baterije opisane u Referentnim uputama za proizvod.

Za punjenje uređaja i/ili rezervne baterije upotrijebite neki od sljedećih dodataka.

Tablica 3 Dodatna oprema

Dodatna oprema	Broj dijela	Opis
Postolje samo za punjenje s 1 ležištem	CRD-TC2Y-BS1CO-01	Omogućeno je samo punjenje uređaja. Potrebni su USB-C kabel (CBL-TC5X-USBC2A-01) i izvor napajanja (PWR-WUA5V12W0xx).
USB/Ethernet postolje s 1 ležištem	CRD-TC2Y-SE1ET-01	Omogućeno je punjenje uređaja i komunikacija te punjenje proširenog baterijskog napajanja. Potreban je izvor napajanja (PWR-BGA12V50W0WW), kabel za istosmjernu struju (CBL-DC-388A1-01) i kabel za izmjeničnu struju koji se razlikuje prema državi.
Postolje samo za punjenje s 4 ležišta s punjačem za baterije	CRD-TC2Y-BS54B-01	Puni do četiri uređaja i četiri rezervne baterije. Potreban je izvor napajanja (PWR-BGA12V108W0WW), kabel za istosmjernu struju (CBL-DC-381A1-01) i kabel za izmjeničnu struju koji se razlikuje prema državi.
Postolje samo za punjenje s 5 ležišta	CRD-TC2Y-BS5CO-01	Puni do pet uređaja. Puni do četiri uređaja i četiri rezervne baterije. Potreban je izvor napajanja (PWR-BGA12V108W0WW), kabel za istosmjernu struju (CBL-DC-381A1-01) i kabel za izmjeničnu struju koji se razlikuje prema državi.
Ethernet postolje s 5 ležišta	CRD-TC2Y-SE5ET-01	Omogućava punjenje uređaja i Ethernet komunikaciju za do pet uređaja. Potreban je izvor napajanja (PWR-BGA12V108W0WW), kabel za istosmjernu struju (CBL-DC-381A1-01) i kabel za izmjeničnu struju koji se razlikuje prema državi.
Punjač za bateriju s 4 ležišta	SAC-TC2Y-4SCHG-01	Puni do četiri baterije. Potreban je izvor napajanja (PWR-BGA12V50W0WW), kabel za istosmjernu struju (CBL-DC-388A1-01) i kabel za izmjeničnu struju koji se razlikuje prema državi.
Kabel za automatsko punjenje s adapterom za utičnicu za upaljač	CHG-AUTO-USB1-01	Omogućava napajanje uređaja putem utičnice za upaljač. Potreban je USB-C kabel (CBL-TC5X-USBC2A-01).
USB-C komunikacija i kabel za punjenje	CBL-TC5X-USBC2A-01	Pružuje UBC-A do USB-C komunikaciju i napajanje uređaja.
Micro USB kabel za komunikaciju	25-124330-01R	Pružuje USB komunikaciju za USB/Ethernet postolje za 1 ležište i USB/Ethernet modul.

Punjenje glavne baterije

Punjenje uređaja:

1. Umetnite uređaj u ležište kako bi punjenje započelo.
2. Provjerite je li uređaj ispravno umetnut.

Uređaj ima LED indikator punjenja/obavijesti koji naznačuje status punjenja baterije u uređaju. Standardna baterija puni se od potpuno prazne do 90 % napunjene za približno tri sata. Baterija proširenog kapaciteta puni se od potpuno prazne do 90 % napunjene za približno četiri sata.



NAPOMENA: u mnogim slučajevima razina napunjenosti od 90 % pruža dosta energije za upotrebu tijekom dana.

Kako biste postigli brzo punjenje, koristite isključivo Zebra dodatnu opremu za punjenje i baterije. Punite baterije pri sobnoj temperaturi dok je uređaju u stanju mirovanja.

Tablica 4 LED indikatori punjenja/obavijesti

Stanje	Naznačeno stanje
Isključeno	Uređaj se ne puni. Uređaj nije pravilno umetnut u postolje ili povezan s izvorom napajanja. Punjač/postolje se ne napaja.
Sporo bljeska narančasto (1 bljesak svake 4 sekunde)	Uređaj se puni.
Sporo bljeska crveno (1 bljesak svake 4 sekunde)	Uređaj se puni, ali baterija je pri kraju vijeka trajanja.
Svijetli zeleno	Punjenje je dovršeno.
Svijetli crveno	Punjenje je dovršeno, ali baterija je pri kraju vijeka trajanja.
Brzo bljeska narančasto (2 bljeska u sekundi)	Pogreška punjenja, primjerice: <ul style="list-style-type: none"> • Temperatura je preniska ili previsoka. • Punjenje predugo traje i ne završava (obično osam sati).
Brzo bljeska crveno (2 bljeska u sekundi)	Pogreška punjenja, ali baterija je pri kraju vijeka trajanja, npr.: <ul style="list-style-type: none"> • Temperatura je preniska ili previsoka. • Punjenje predugo traje i ne završava (obično osam sati).

Punjenje rezervne baterije

Punjenje rezervne baterije:

1. Umetnite bateriju u utor za punjenje baterije.
2. Bateriju nježno gurnite prema dolje kako bi se osigurao dobar kontakt.

LED indikator punjenja rezervne baterije na ležištu naznačuje status punjenja rezervne baterije. Standardna baterija puni se od potpuno prazne do 90 % napunjene za približno tri sata. Baterija proširenog kapaciteta puni se od potpuno prazne do 90 % napunjene za približno četiri sata.



NAPOMENA: u mnogim slučajevima razina napunjenosti od 90 % pruža dosta energije za upotrebu tijekom dana.

Kako biste postigli brzo punjenje, koristite isključivo Zebra dodatnu opremu za punjenje i baterije. Punite baterije pri sobnoj temperaturi dok je uređaju u stanju mirovanja.

Tablica 5 LED indikatori punjenja rezervne baterije

LED	Naznačeno stanje
Svijetli žuto	Rezervna baterija se puni.
Svijetli zeleno	Punjenje rezervne baterije dovršeno je.
Svijetli crveno	Rezervna se baterija puni, baterija je pri kraju vijeka trajanja. Punjenje je dovršeno, baterija je pri kraju vijeka trajanja.
Brzo bljeska crveno (2 bljeska u sekundi)	Pogreška u punjenju; provjerite položaj rezervne baterije, baterija je pri kraju vijeka trajanja.
Isključeno	Nema rezervne baterije u ležištu. Rezervna baterija nije ispravno umetnuta u ležište. Postolje se ne napaja.

Temperatura za punjenje

Baterije punite pri temperaturama od 5 °C do 40 °C (41 °F do 104 °F). Uređaj ili dodatna oprema uvijek izvršava punjenje baterije na siguran i inteligentan način. Pri višim temperaturama (npr. približno +37 °C (+98 °F)) uređaj ili dodatna oprema mogu kratkotrajno naizmjenice aktivirati i deaktivirati punjenje baterije kako bi se održala prihvatljiva temperatura baterije. Uređaj ili dodatna oprema naznačuju kada je punjenje onemogućeno uslijed abnormalnih temperatura putem LED indikatora i obavijesti koja se prikazuje na zaslonu.

Postolje samo za punjenje s 1 ležištem

Slika 16 Značajke postolja samo za punjenje s 1 ležištem

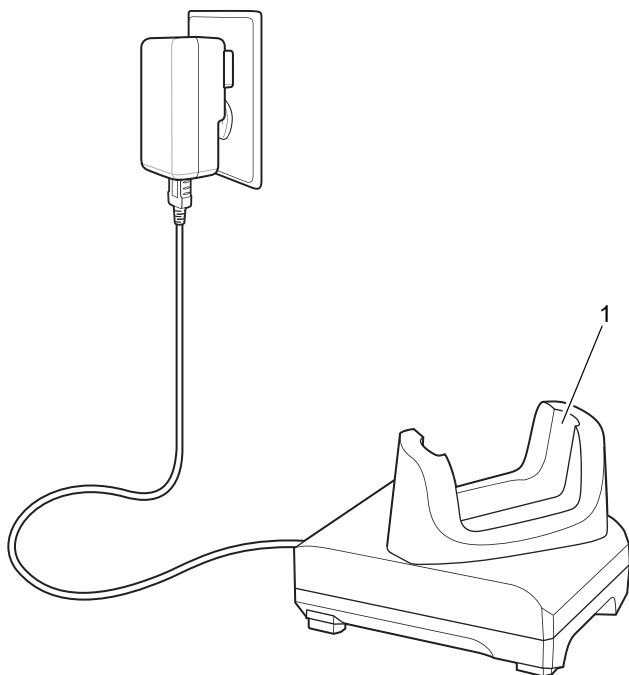

Tablica 6 Značajke postolja samo za punjenje s 1 ležištem

Broj	Stavka
1	Ležište za punjenje uređaja

USB/Ethernet postolje s 1 ležištem

Slika 17 Značajke USB/Ethernet postolja s 1 ležištem

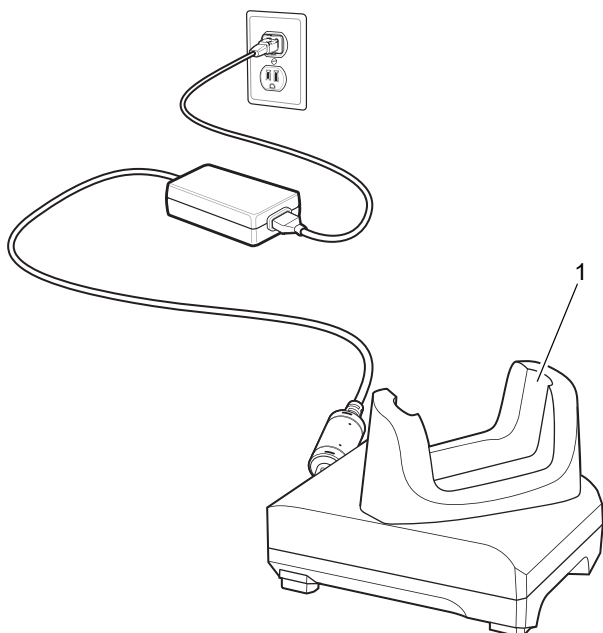

Tablica 7 Značajke USB/Ethernet postolja s 1 ležištem

Broj	Stavka
1	Ležište za punjenje uređaja

Postolje samo za punjenje s 4 ležišta s punjačem za baterije

Slika 18 Postolje samo za punjenje s 4 ležišta s punjačem za baterije

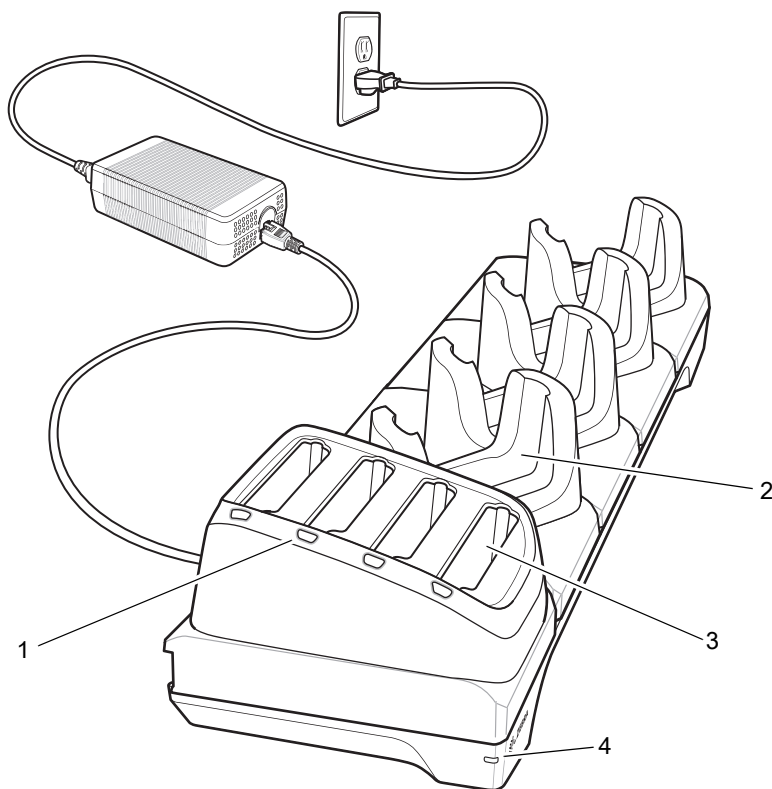

Tablica 8 Značajke postolja samo za punjenje s 4 ležišta s punjačem za baterije

Broj	Stavka
1	LED indikator punjenja rezervne baterije
2	Ležište za punjenje uređaja
3	Ležište za rezervnu bateriju
4	LED indikator napajanja

Postolje samo za punjenje s 5 ležišta

Slika 19 Postolje samo za punjenje s 5 ležišta

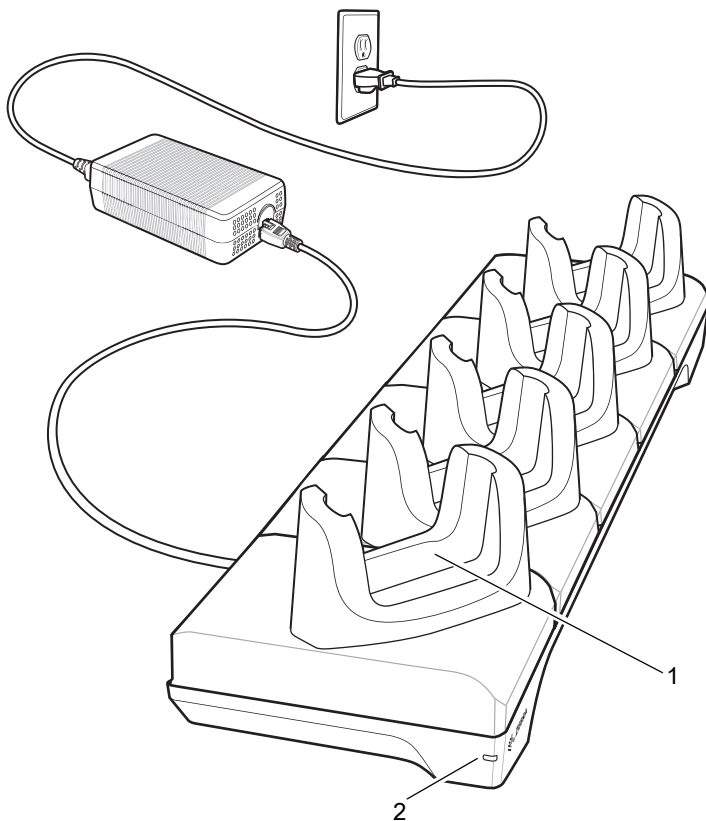

Tablica 9 Značajke postolja samo za punjenje s 5 ležišta

Broj	Stavka
1	Ležište za punjenje uređaja
2	LED indikator napajanja

Ethernet postolje s 5 ležišta

Slika 20 Ethernet postolje s 5 ležišta

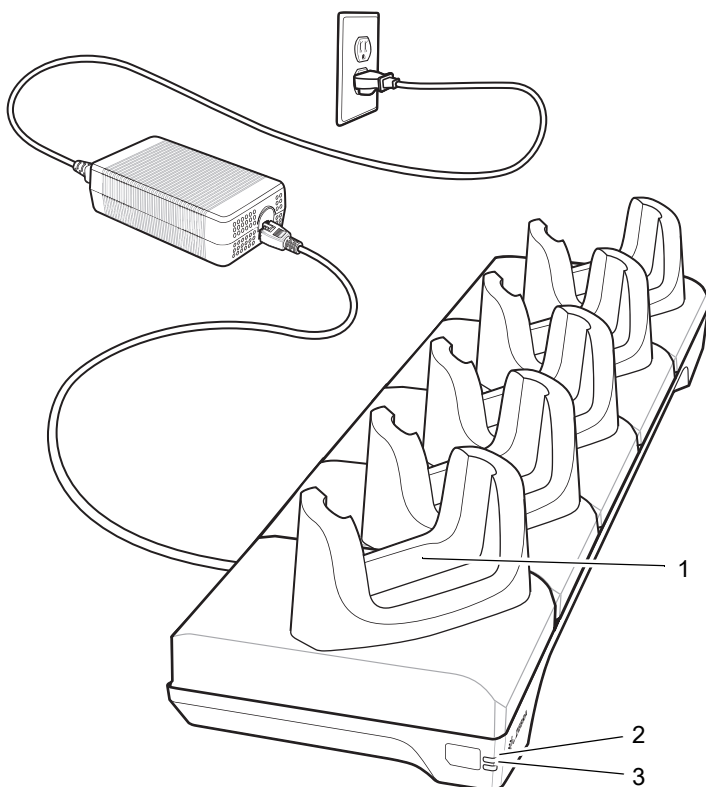

Tablica 10 Značajke Ethernet postolja s 5 ležišta

Broj	Stavka
1	Ležište za punjenje uređaja
2	1000 LED
3	100/100 LED

Punjač za bateriju s 4 ležišta

Slika 21 Punjač za bateriju s 4 ležišta

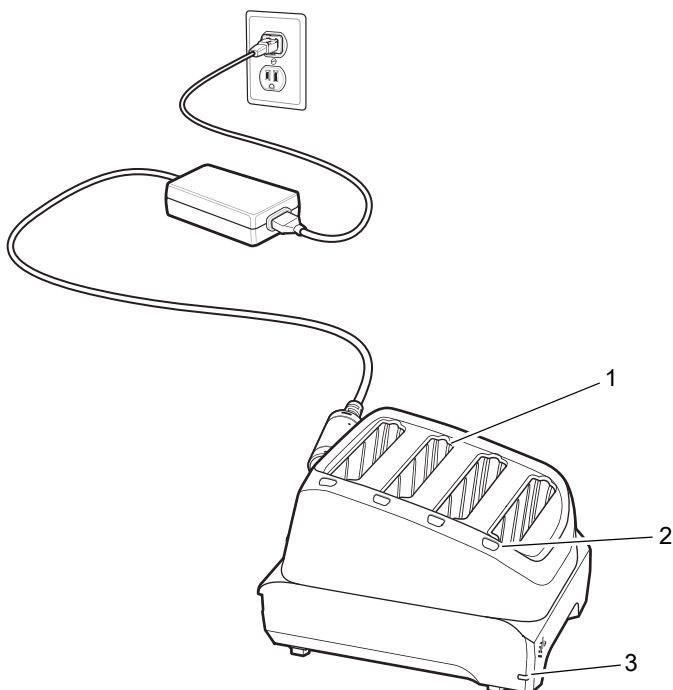

Tablica 11 Značajke punjača za bateriju s 4 ležišta

Broj	Stavka
1	Utor za bateriju
2	LED indikator punjenja baterije
3	LED indikator napajanja

USB kabel

USB kabel ukopčajte na dno uređaja. Kad je spojen na uređaj, kabel omogućuje punjenje, prijenos podataka na glavno računalo i povezivanje USB perifernih jedinica.

Slika 22 USB kabel

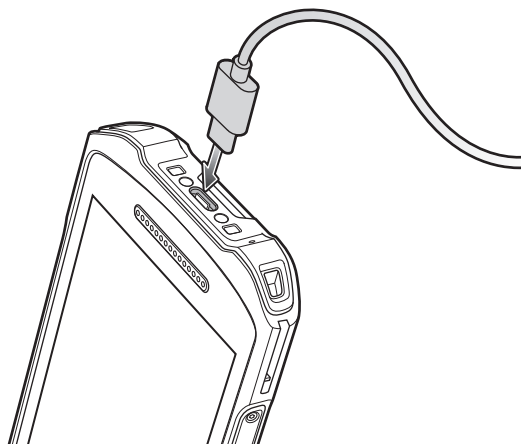

Skeniranje s unutarnjim snimačem slika

Za očitavanje crtičnog koda potrebna je aplikacija omogućena za skeniranje. Uređaj ima aplikaciju DataWedge koja korisniku omogućuje da pokrene snimač slika, dekodira podatke crtičnog koda i prikaže sadržaj crtičnog koda.

Za skeniranje unutarnjim snimačem slika:

1. Provjerite je li aplikacija otvorena na uređaju i nalazi li se tekstno polje u fokusu (pokazivač teksta u tekstnom polju).
2. Izlazni prozorčić na vrhu uređaja usmjerite prema crtičnom kodu.

Slika 23 Skeniranje pomoću snimača slika

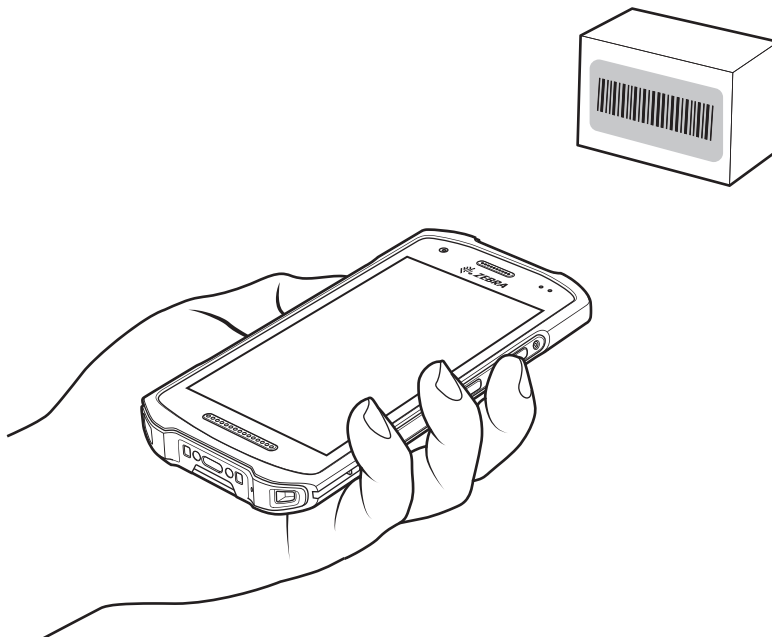

3. Pritisnite i zadržite tipku za skeniranje.

Pazite da crtični kod bude unutar područja končanice laserskog nišana.



NAPOMENA: kad je uređaj u načinu rada popisa za odabir, skener neće dekodirati crtični kôd dok končanica ili točka ne dodirne crtični kôd.

4. Pazite da crtični kôd bude unutar područja končanice laserskog nišana. Točka za ciljanje povećava vidljivost pri jakom osvjetljenju.

Slika 24 Laserski nišan

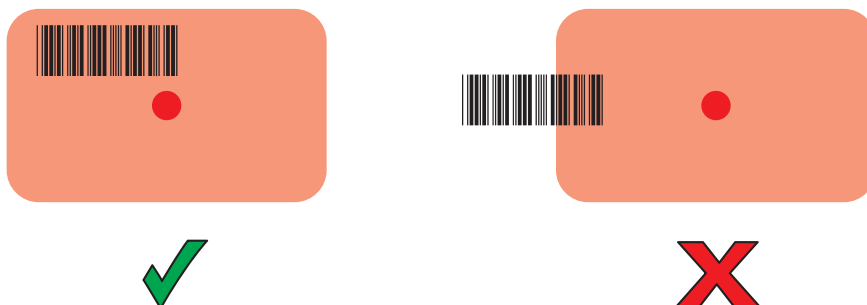

Slika 25 Način rada popisa za odabir s više crtičnih kodova

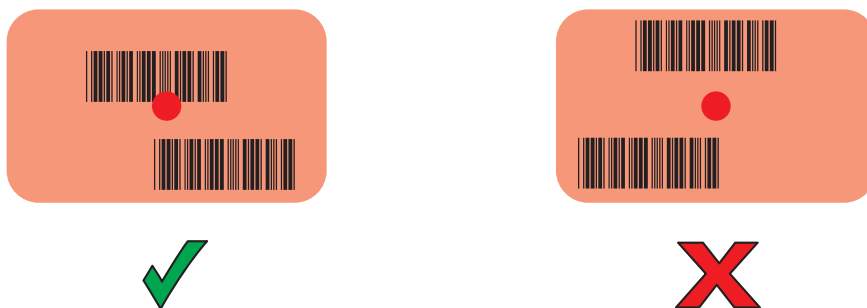

5. LED indikator snimanja podataka svijetli zeleno i oglašava se zvučni signal, prema zadanoj postavci, što znači da je crtični kôd uspješno dekodiran.

6. Otpustite tipku za skeniranje.



NAPOMENA: dekodiranje s pomoću snimača slika obično se izvršava trenutno. Uređaj ponavlja korake potrebne za snimanje digitalne slike crtičnog koda koji je loše kvalitete ili zahtjevan sve dok se tipka za skeniranje drži pritisnutom.

7. Sadržaj crtičnog koda prikazat će se u tekstnom polju.

Ergonomska upotreba



OPREZ: nemojte previše savijati zglob.

