

# HP PSC 1600 All-in-One series

คู่มือการใช้งาน

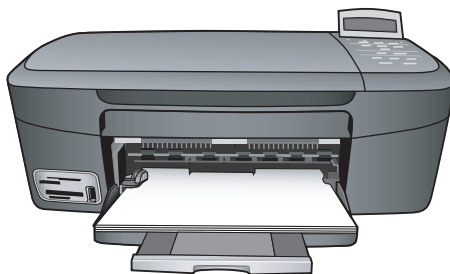

HP PSC 1600 All-in-One series



คู่มือการใช้งาน

© Copyright 2004 Hewlett-Packard Development Company, L.P.

ข้อมูลในคู่มือนี้อาจมีการเปลี่ยนแปลงโดยไม่แจ้งให้ทราบล่วงหน้า

ห้ามทำซ้ำ ดัดแปลง หรือแปล คู่มือโดยมิได้รับหนังสืออนุญาตล่วงหน้า เว้นแต่การได้รับอนุญาตตามกฎหมายลิขสิทธิ์



โลโก้ Adobe และ Acrobat เป็นเครื่องหมายการค้าจดทะเบียนหรือเครื่องหมายการค้าของ Adobe Systems Incorporated ในสหรัฐอเมริกาและ/หรือประเทศอื่นๆ

Windows®, Windows NT®, Windows Me®, Windows XP®, และ Windows 2000® คือเครื่องหมายการค้าจดทะเบียนในสหรัฐอเมริกาของ Microsoft Corporation

Intel® และ Pentium® เป็นเครื่องหมายการค้าจดทะเบียนของ Intel Corporation SD™ Card เป็นเครื่องหมายการค้าของ SD Card Association

Energy Star® และ Energy Star logo® เป็นเครื่องหมายจดทะเบียนขององค์การพิทักษ์สิ่งแวดล้อมแห่งประเทศสหรัฐอเมริกา

หมายเลขเอกสาร:  
Q5584-90285  
Second edition

**หมายเหตุ:**

ผลิตภัณฑ์และบริการของ HP นี้ จะได้รับการรับประกันตามที่ระบุไว้ในหนังสือรับประกันเท่านั้น ไม่มีข้อความใดในคู่มือนี้ที่ถือว่าการรับประกันเพิ่มเติม HP จะไม่รับผิดชอบต่อความผิดพลาดทางเทคนิคหรือจากข้อความ หรือการตัดทอนข้อความใดๆ ในคู่มือนี้

Hewlett-Packard Company จะไม่รับผิดชอบต่อความเสียหายใดๆ ไม่ว่าจะเกิดขึ้นโดยเหตุบังเอิญหรือเป็นผลที่เกี่ยวข้องหรือเกิดจากการจัดทำ การดำเนินการ หรือการใช้เอกสารฉบับนี้ รวมถึงเนื้อหาที่กล่าวถึงในเอกสารฉบับนี้

**หมายเหตุ:** ข้อมูลเกี่ยวกับข้อบังคับจะพบได้ใน **ข้อมูลด้านเทคนิค**



ปัจจุบันนี้ในหลายแห่งถือว่าการทำสำเนาสิ่งต่อไปนี้ถือเป็นการละเมิดกฎหมายหากมีข้อสงสัยประการใด โปรดปรึกษากับตัวแทนทางกฎหมายก่อน

- รายงานหรือเอกสารทางกฎหมาย:
  - หนังสือเดินทาง
  - เอกสารเข้าเมือง
  - เอกสารทางราชการ
  - ตรา บัตร หรืออิสริยาภรณ์ประจำตำแหน่ง
- ตราประทับของทางราชการ:
  - ดวงตราไปรษณีย์
  - คุปองอาหาร
- เช็ทหรือตราฟท์ที่ออกให้หน่วยงานของรัฐ
- ธนบัตร เช็ทเดินทาง หรือ ธนาณัติ

- ใบฝากเงิน
- งานที่จดลิขสิทธิ์

## ข้อมูลด้านความปลอดภัย



**คำเตือน** เพื่อป้องกันอัคคีภัยหรืออันตรายจากไฟดูด อย่าให้ผลิตภัณฑ์นี้โดนฝนหรือความชื้น

โปรดปฏิบัติตามข้อควรระวังอย่างเคร่งครัด เพื่อหลีกเลี่ยงอันตรายจากอัคคีภัยหรือไฟดูด



**คำเตือน** อันตรายจากไฟดูด

1. อ่านและทำความเข้าใจคำแนะนำทั้งหมดในคู่มือการติดตั้ง
2. ในการเชื่อมต่ออุปกรณ์เข้ากับแหล่งจ่ายไฟ ให้เสียบสายไฟเข้ากับปลั๊กที่มีสายดินเท่านั้น หากไม่แน่ใจว่าปลั๊กที่ใช้มีสายดินหรือไม่ โปรดปรึกษาช่างไฟฟ้าที่มีความชำนาญ
3. ปฏิบัติตามคำเตือนและคำแนะนำทั้งหมดที่ระบุไว้บนผลิตภัณฑ์
4. ก่อนทำความสะอาด ต้องถอดสายไฟออกจากปลั๊กทุกครั้ง
5. ห้ามติดตั้งหรือใช้ผลิตภัณฑ์นี้ใกล้น้ำหรือขณะตัวเปียก
6. วางผลิตภัณฑ์ให้ตั้งอย่างมั่นคงบนพื้นที่เรียบเสมอกัน
7. วางผลิตภัณฑ์ในที่ที่เหมาะสม เพื่อสายไฟจะได้ไม่ระกะระกะและเสียหาย
8. หากเครื่องทำงานผิดปกติ ให้ดูที่วิธีการแก้ไขปัญหามือต้นบนหน้าจอ

9. ภายในเครื่องไม่มีชิ้นส่วนใดที่ผู้ใช้สามารถซ่อมแซมเองได้ให้ขอความช่วยเหลือจากเจ้าหน้าที่บริการที่มีความเชี่ยวชาญเท่านั้น
10. ใช้ผลิตภัณฑ์ในบริเวณที่มีอากาศถ่ายเท



คำเตือน อุปกรณ์นี้จะไม่สามารถทำงานได้เมื่อกระแสไฟขัดข้อง



# สารบัญ

<b>1</b>	<b>HP All-in-One ภาพรวม</b> .....	<b>5</b>
	ข้อมูลทั่วไปของ HP All-in-One .....	5
	ภาพรวมของแผงควบคุม .....	6
	ภาพรวมของเมนู .....	8
	ใช้ HP Image Zone เพื่อการใช้งาน HP All-in-One เพิ่มเติม .....	10
<b>2</b>	<b>รายละเอียดเพิ่มเติม</b> .....	<b>19</b>
<b>3</b>	<b>ข้อมูลการเชื่อมต่อ</b> .....	<b>21</b>
	ประเภทการเชื่อมต่อที่รองรับ .....	21
	เชื่อมต่อโดยใช้สายเคเบิล USB .....	22
	ใช้คุณสมบัติการใช้เครื่องพิมพ์ร่วมกันสำหรับ Windows .....	22
	ใช้คุณสมบัติการใช้เครื่องพิมพ์ร่วมกัน (Macintosh OS X) .....	23
	การตั้งค่า HP JetDirect 175x .....	23
	การใช้ Webscan .....	26
<b>4</b>	<b>การวางต้นฉบับและการใส่กระดาษ</b> .....	<b>27</b>
	การวางต้นฉบับ .....	27
	เลือกกระดาษสำหรับพิมพ์และทำสำเนา .....	28
	การใส่กระดาษ .....	29
	การหลีกเลี่ยงมีให้กระดาษติด .....	36
<b>5</b>	<b>การจัดการภาพถ่าย</b> .....	<b>37</b>
	การโอนภาพถ่าย .....	37
	การแก้ไขภาพถ่าย .....	38
	แบ่งปันภาพถ่าย .....	40
	พิมพ์ภาพถ่าย .....	41
<b>6</b>	<b>การใช้การ์ดหน่วยความจำหรือกล่อง PictBridge</b> .....	<b>43</b>
	ช่องเสียบการ์ดหน่วยความจำและพอร์ทกล่องถ่ายรูป .....	43
	การถ่ายโอนภาพถ่ายไปยังเครื่องคอมพิวเตอร์ .....	45
	การพิมพ์ภาพถ่ายจากแผ่นภาพตัวอย่าง .....	46
	การกำหนดตัวเลือกพิมพ์ภาพถ่าย .....	49
	การพิมพ์ภาพถ่ายโดยตรงจากการ์ดหน่วยความจำ .....	53
	การพิมพ์ภาพถ่ายจากกล่องดิจิตอลที่สามารถใช้ได้กับ PictBridge .....	54
	พิมพ์ภาพถ่ายปัจจุบัน .....	55
	การพิมพ์ไฟล์ DPOF .....	56
<b>7</b>	<b>การใช้คุณสมบัติการทำสำเนา</b> .....	<b>57</b>
	การกำหนดขนาดกระดาษสำเนา .....	58

กำหนดประเภทกระดาษทำสำเนา .....	59
การเพิ่มความเร็วหรือคุณภาพสำเนา .....	61
การทำสำเนาต้นฉบับเดียวกันหลายชุด .....	61
การทำสำเนาเอกสารสองหน้าสีขาวดำ .....	62
ทำสำเนาภาพถ่ายขนาด 10 x 15 ซม. (4 x 6 นิ้ว) แบบไม่มีขอบ .....	62
การทำสำเนาภาพถ่ายขนาด 10 x 15 ซม. (4 x 6 นิ้ว) ลงเต็มหน้า กระดาษ .....	64
การทำสำเนาภาพถ่ายลงในหน้าเดียวหลายครั้ง .....	66
การปรับขนาดต้นฉบับโดยใช้ค่าที่กำหนดเอง .....	67
การปรับขนาดของต้นฉบับเพื่อให้พอดีกับกระดาษ Letter หรือ A4 .....	67
การทำสำเนาต้นฉบับที่มีสีจาง .....	68
การทำสำเนาเอกสารที่ผ่านการส่งโทรสารมาแล้วหลายครั้ง .....	68
การปรับส่วนที่มีสีอ่อนของสำเนาให้คมชัดขึ้น .....	69
การทำโปสเตอร์ .....	70
การเตรียมสิ่งพิมพ์สีที่ฉีกด้วยเตารีด .....	71
การเปลี่ยนค่าดีฟอลต์ของการทำสำเนา .....	72
หยุดการทำสำเนา .....	72
<b>8 การใช้คุณสมบัติการสแกน .....</b>	<b>73</b>
สแกน ไปยังแอปพลิเคชัน .....	74
การส่งงานสแกน ไปยังการ์ดหน่วยความจำ .....	75
หยุดการสแกน .....	75
<b>9 การพิมพ์จากคอมพิวเตอร์ .....</b>	<b>77</b>
การพิมพ์จากซอฟต์แวร์แอปพลิเคชัน .....	77
การเปลี่ยนแปลงการตั้งค่าการพิมพ์ .....	79
การหยุดงานพิมพ์ .....	80
<b>10 การใช้ HP Instant Share .....</b>	<b>81</b>
ภาพรวม .....	81
เริ่มต้นการใช้งาน .....	82
ส่งภาพโดยใช้ HP All-in-One ของท่าน .....	82
การส่งภาพด้วยคอมพิวเตอร์ของท่าน .....	84
<b>11 การสั่งซื้อวัสดุ .....</b>	<b>91</b>
การสั่งซื้อกระดาษ แผ่นใส หรือวัสดุพิมพ์อื่นๆ .....	91
สั่งซื้อตลับหมึกพิมพ์ .....	91
การสั่งซื้ออุปกรณ์อื่นๆ .....	92
<b>12 การดูแลรักษาเครื่อง HP All-in-One .....</b>	<b>95</b>
การทำความสะอาดเครื่อง HP All-in-One .....	95
การตรวจสอบระดับหมึกพิมพ์โดยประมาณ .....	96
พิมพ์รายงานการทดสอบเครื่อง .....	97

	การดูแลเกี่ยวกับตลับหมึกพิมพ์ .....	99
	การเปลี่ยนแปลงการตั้งค่าอุปกรณ์ .....	111
<b>13</b>	<b>ข้อมูลเกี่ยวกับการแก้ไขปัญหาเบื้องต้น .....</b>	<b>113</b>
	ก่อนที่ท่านจะโทรไปยังศูนย์บริการลูกค้าของ HP .....	114
	การดูไฟล์ Readme .....	115
	การแก้ไขปัญหาเบื้องต้นเกี่ยวกับการตั้งค่า .....	115
	การแก้ไขปัญหาเบื้องต้นในการใช้งาน .....	130
	การอัปเดตอุปกรณ์ .....	134
<b>14</b>	<b>การขอรับบริการจาก HP .....</b>	<b>137</b>
	การขอรับบริการและข้อมูลอื่นๆ จากอินเทอร์เน็ต .....	137
	บริการการรับประกัน .....	137
	การบริการลูกค้าของ HP .....	138
	การดูหมายเลขผลิตภัณฑ์และรหัสบริการ .....	139
	การโทรติดต่อขอรับบริการในทวีปอเมริกาเหนือในช่วงการ รับประกัน .....	139
	การโทรติดต่อขอรับบริการจากประเทศอื่นๆ ทั่วโลก .....	140
	Call in Australia under warranty and post-warranty .....	144
	Call HP Korea customer support .....	144
	Call HP Japan support .....	144
	การเตรียมเครื่อง HP All-in-One สำหรับการส่ง .....	145
<b>15</b>	<b>คำชี้แจงเกี่ยวกับการรับประกันแบบจำกัดของ Hewlett-Packard .</b>	<b>149</b>
	ระยะเวลาการรับประกันแบบจำกัด .....	149
	ขอบเขตการรับประกันแบบจำกัด .....	149
	ข้อจำกัดของการรับประกัน .....	150
	ข้อจำกัดของความรับผิดชอบ .....	150
	กฎหมายท้องถิ่น .....	150
	รายละเอียดเกี่ยวกับการรับประกันแบบจำกัดสำหรับประเทศ/ภูมิภาคใน กลุ่มสหภาพยุโรป .....	151
<b>16</b>	<b>ข้อมูลด้านเทคนิค .....</b>	<b>155</b>
	ข้อกำหนดเกี่ยวกับระบบ .....	155
	ข้อมูลจำเพาะเกี่ยวกับกระดาษ .....	155
	ข้อมูลจำเพาะด้านการพิมพ์ .....	157
	ลักษณะเฉพาะของการทำสำเนา .....	158
	ข้อมูลจำเพาะของการ์ดหน่วยความจำ .....	159
	ลักษณะเฉพาะของการสแกน .....	160
	ลักษณะเฉพาะทางกายภาพ .....	160
	ข้อมูลจำเพาะเกี่ยวกับกระแสไฟฟ้า .....	160
	ลักษณะเฉพาะด้านสภาพแวดล้อม .....	160



ลักษณะเฉพาะอื่นๆ .....	161
โปรแกรมควบคุมผลิตภัณฑ์เพื่ออนุรักษ์สิ่งแวดล้อม .....	161
ประกาศข้อบังคับ .....	162
Declaration of conformity (European Economic Area) .....	164
Declaration of conformity .....	165
<b>ดัชนี</b> .....	<b>167</b>

# 1 HP All-in-One ภาพรวม

สามารถเข้าถึงฟังก์ชันต่างๆ ของ HP All-in-One ได้โดยตรง โดยไม่ต้องเปิดเครื่องคอมพิวเตอร์การทำงานต่างๆ เช่น การทำสำเนา หรือการพิมพ์ภาพถ่าย จากการ์ดหน่วยความจำ สามารถดำเนินการให้เสร็จสมบูรณ์อย่างรวดเร็วและง่ายดายบนเครื่อง HP All-in-One ของท่าน

บทนี้จะอธิบายถึงคุณสมบัติของฮาร์ดแวร์ของ HP All-in-One ฟังก์ชันต่างๆ บนแผงควบคุม และวิธีการเข้าใช้ซอฟต์แวร์ **HP Image Zone**

 **เคล็ดลับ** ท่านสามารถใช้งาน HP All-in-One ของท่านได้มากขึ้นโดยใช้ซอฟต์แวร์ **HP Image Zone** ที่ติดตั้งในเครื่องคอมพิวเตอร์ของท่าน ซอฟต์แวร์นี้จะช่วยเพิ่มฟังก์ชันการทำสำเนา สแกน และภาพถ่ายได้ สำหรับข้อมูลเพิ่มเติม ดู **HP Image Zone Help** (วิธีใช้ HP Image Zone) บนหน้าจอและ ใช้ **HP Image Zone** เพื่อการใช้งาน HP All-in-One เพิ่มเติม

## ข้อมูลทั่วไปของ HP All-in-One

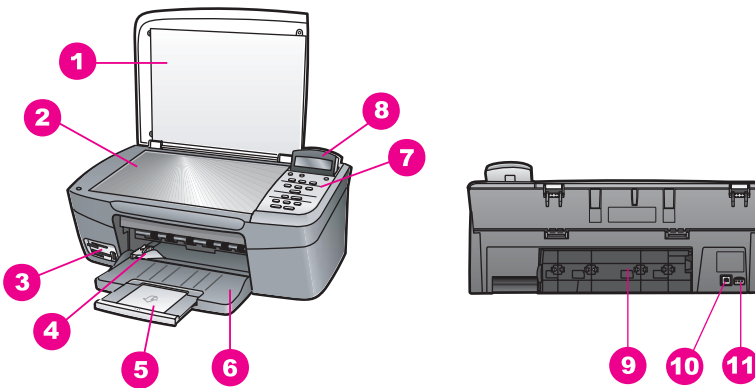

ฉลาก	รายละเอียด
1	ฝาปิด
2	กระจก
3	ช่องเสียบการ์ดหน่วยความจำ และพอร์ทกล้องถ่ายรูป

(ทำต่อ)

ฉลาก	รายละเอียด
4	ตัวปรับความกว้างกระดาษ
5	แกนรองรับของถาดกระดาษ
6	ถาดกระดาษ
7	แผงควบคุม
8	จอแผงควบคุม
9	ช่องทำความสะอาดด้านหลัง
10	พอร์ต USB ด้านหลัง
11	การเชื่อมต่อกระแสไฟฟ้า

## ภาพรวมของแผงควบคุม

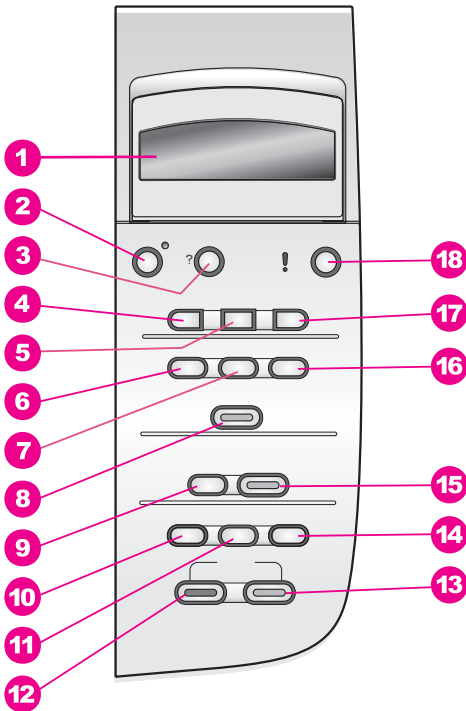

## จลาก ชื่อและรายละเอียด

- 1 **จอแผงควบคุม:** ดูเมนู ชื่อไฟล์ภาพถ่าย และข้อความ สามารถเลื่อนดูและปรับเปลี่ยนมุมมองจอแผงควบคุมเพื่อให้มองเห็นได้ดีขึ้น
- 2 **เปิด:** เปิดหรือปิดเครื่อง HP All-in-One เมื่อปิดเครื่อง HP All-in-One แล้ว ยังคงมีไฟในปริมาณเล็กน้อยจ่ายให้กับอุปกรณ์หากต้องการตัดไฟที่เลี้ยงเครื่อง HP All-in-One อยู่ ให้ปิดเครื่องแล้วถอดปลั๊กออก
- 3 **การตั้งค่า:** เข้าสู่เมนูรายงาน การดูแลรักษา และวิธีใช้
- 4 **ลูกศรซ้าย:** ลดค่าหรือย้อนกลับไปที่เมื่อดูชื่อไฟล์บนจอแผงควบคุม
- 5 **OK:** เลือกเมนู การตั้งค่า หรือค่าที่แสดงบนจอแผงควบคุม
- 6 **เมนูภาพถ่าย:** เลือกภาพถ่ายที่จะพิมพ์ ทำสำเนาภาพถ่าย เปลี่ยนขนาดภาพ เปลี่ยนขนาดและประเภทกระดาษ เปลี่ยนการจัดหน้า หรือรับภาพถ่าย
- 7 **เลือกภาพ:** เลือกภาพที่จะพิมพ์จากการ์ดหน่วยความจำ
- 8 **พิมพ์ภาพถ่าย:** พิมพ์ภาพถ่ายที่เลือกไว้จากการ์ดหน่วยความจำ
- 9 **สแกนไปยัง:** เลือกปลายทางสำหรับภาพสแกน
- 10 **เมนูทำสำเนา:** เลือกตัวเลือกการทำสำเนา เช่น จำนวนสำเนา ขนาดกระดาษ และประเภทกระดาษ
- 11 **ย่อ/ขยาย:** ย่อหรือขยายต้นฉบับให้เป็นขนาดกระดาษที่ไว้ในถาดใส่กระดาษ
- 12 **เริ่มทำสำเนาขาวดำ:** เริ่มงานทำสำเนาสีดำ
- 13 **เริ่มทำสำเนาสี:** เริ่มงานทำสำเนาสี
- 14 **จำนวนสำเนา:** กำหนดจำนวนสำเนาที่ต้องการ
- 15 **เริ่มสแกน:** เริ่มงานสแกนและส่งไปยังปลายทางที่เลือกโดยการกดปุ่ม **สแกนไปยัง**
- 16 **แผ่นภาพตัวอย่าง:** พิมพ์แผ่นเลือกภาพเมื่อใส่การ์ดหน่วยความจำในช่องเสียบการ์ดหน่วยความจำแผ่นเลือกภาพจะแสดงภาพขนาดย่อของภาพถ่ายทั้งหมดในการ์ดหน่วยความจำ ท่านสามารถเลือกภาพถ่ายในแผ่นเลือกภาพและพิมพ์ภาพเหล่านั้นโดยสแกนแผ่นเลือกภาพ
- 17 **ลูกศรขวา:** เพิ่มค่าหรือไปข้างหน้าเมื่อดูชื่อไฟล์บนจอแผงควบคุม
- 18 **ยกเลิก:** หยุดการทำงาน ออกจากเมนู หรือออกจากการตั้งค่า

## ภาพรวมของเมนู

ตารางต่อไปนี้จะแสดงการอ้างอิงโดยย่อถึงเมนูระดับบนที่ปรากฏบนจอแผงควบคุมของ HP All-in-One

### เมนูทำสำเนา

Copy Paper Size  
(ขนาดกระดาษทำสำเนา)  
Paper Type (ประเภท  
กระดาษ)  
Copy Quality (คุณภาพ  
สำเนา)  
Lighter/Darker (สว่าง  
ขึ้น/เข้มขึ้น)  
Enhancements (การ  
เพิ่มคุณภาพ)  
Color Intensity (ความ  
เข้มของสี)  
Set New Defaults  
(กำหนดค่าดีฟอลต์ใหม่)

### เมนูสแกนไปยัง

HP Image Zone  
Microsoft Word  
Adobe Photoshop  
HP Instant Share

เมนู **Scan To** (สแกนไปยัง) จะแสดงปลายทางสแกน รวมถึงแอปพลิเคชันที่ติดตั้งอยู่บนคอมพิวเตอร์ของท่าน ดังนั้น เมนู **Scan To** (สแกนไปยัง) อาจจะมีรายชื่อจุดหมายปลายทางการสแกนที่แตกต่างจากรายชื่อที่แสดงอยู่ที่นี่

## เมนูภาพถ่าย

Select Photos (เลือก  
ภาพ)

Number of Copies  
(จำนวนสำเนา)

Image Size (ขนาดภาพ)

Paper Size (ขนาด  
กระดาษ)

Paper Type (ประเภท  
กระดาษ)

Layout Style (รูปแบบ  
การจัดหน้า)

Smart Focus (โฟกัส  
อัจฉริยะ)

Digital Flash (แฟลช  
ดิจิทัล)

Set New Defaults  
(กำหนดค่าดีฟอลต์ใหม่)

## เมนูแผ่นเลือกภาพ

Print (พิมพ์)

Scan (สแกน)

## เมนูการตั้งค่า

1. Help Menu (เมนูวิธีใช้)
2. Print Report (พิมพ์รายงาน)
3. Tools (เครื่องมือ)
4. Preferences (ลักษณะที่ต้องการ)

ตัวเลือก **Help Menu** (เมนูวิธีใช้) บน **Setup Menu** (เมนูการตั้งค่า) ช่วยทำให้เข้าสู่หัวข้อวิธีใช้ที่สำคัญได้อย่างรวดเร็ว ข้อมูลส่วนใหญ่จะแสดงบนหน้าจอคอมพิวเตอร์ที่มีการเชื่อมต่อ

## ใช้ HP Image Zone เพื่อการใช้งาน HP All-in-One เพิ่มเติม

ซอฟต์แวร์ **HP Image Zone** ได้รับการติดตั้งไว้ในคอมพิวเตอร์ของท่านเมื่อท่านตั้งค่าเครื่อง HP All-in-One สำหรับข้อมูลเพิ่มเติม โปรดดูคู่มือการติดตั้งที่มาพร้อมกับเครื่อง

การเข้าถึงซอฟต์แวร์ **HP Image Zone** จะแตกต่างกันตามระบบปฏิบัติการ (OS):

- หากท่านมีเครื่องพีซีที่รัน Windows จดเข้าใช้ซอฟต์แวร์ **HP Image Zone** คือหน้าต่าง **HP Director (ตัวจัดการ HP)**
- หากท่านมีเครื่อง Macintosh ซึ่งรัน OS 10.1.5 หรือรุ่นใหม่กว่า จดเข้าใช้ซอฟต์แวร์ **HP Image Zone** คือหน้าต่าง **HP Image Zone**
- หากท่านมีเครื่อง Macintosh ซึ่งรัน OS 9.2.6 หรือรุ่นก่อนหน้า จดเข้าใช้ซอฟต์แวร์ **HP Image Zone** คือหน้าต่าง **HP Director (ตัวจัดการ HP)**

จดเข้าใช้ช่วยให้ท่านเริ่มใช้ซอฟต์แวร์และบริการของ **HP Image Zone** ได้

ท่านสามารถเพิ่มฟังก์ชันของเครื่อง HP All-in-One ได้อย่างรวดเร็วและง่ายดายโดยใช้ซอฟต์แวร์ **HP Image Zone** โปรดดูที่ช่องที่เหมือนกันนี้ในคู่มือเล่มนี้ ซึ่งจะแสดงคำแนะนำเกี่ยวกับบางหัวข้อโดยเฉพาะ และข้อมูลที่เป็นประโยชน์สำหรับงานของท่าน

## การเข้าสู่ซอฟต์แวร์ HP Image Zone (Windows)

เปิด **HP Director (ตัวจัดการ HP)** จากไอคอนบนเดสก์ท็อป ไอคอนที่ซิสเต็มเทรย์ หรือเมนู **Start (เริ่มต้น)** คุณสมบัติของซอฟต์แวร์ **HP Image Zone** จะปรากฏขึ้นใน **HP Director (ตัวจัดการ HP)**

### การเปิดใช้งาน HP Director (ตัวจัดการ HP)



- โปรดทำตามวิธีใดวิธีหนึ่งดังต่อไปนี้:
  - ดับเบิลคลิกไอคอน **HP Director (ตัวจัดการ HP)** บนเดสก์ท็อปของ Windows
  - ดับเบิลคลิกไอคอน **Hewlett-Packard Digital Imaging Monitor** (หน้าจอรูปดิจิทัลของ Hewlett-Packard) ในซิสเต็มเทรย์ซึ่งอยู่ทางขวาของทาสก์บาร์ Windows
  - บนทาสก์บาร์ คลิก **Start (เริ่มต้น)** เลือก **Programs (โปรแกรม)** หรือ **All Programs (โปรแกรมทั้งหมด)** จากนั้นเลือก **HP** และคลิก **Director (ตัวจัดการ)**
- คลิกช่อง **Select Device (เลือกอุปกรณ์)** เพื่อดูรายการอุปกรณ์ที่ได้รับการติดตั้ง
- เลือก HP All-in-One



หมายเหตุ ไอคอนในภาพ **HP Director (ตัวจัดการ HP)** ด้านล่างนี้ อาจแตกต่างจากที่ปรากฏในคอมพิวเตอร์ของท่าน **HP Director (ตัวจัดการ HP)** จะถูกปรับแต่งเพื่อให้เห็นไอคอนที่สัมพันธ์กับอุปกรณ์ที่เลือกไว้หากอุปกรณ์ที่เลือกไว้ไม่มีคุณสมบัติหรือฟังก์ชันพิเศษ ไอคอนของคุณสมบัติหรือฟังก์ชันนั้นๆ จะไม่แสดงใน **HP Director (ตัวจัดการ HP)**







เคล็ดลับ หาก **HP Director (ตัวจัดการ HP)** บนเครื่องคอมพิวเตอร์ของท่านไม่มีไอคอนใดๆ แสดงว่าอาจมีข้อผิดพลาดเกิดขึ้นระหว่างการติดตั้งซอฟต์แวร์ เพื่อแก้ไขปัญหานี้ ให้ถอนการติดตั้งซอฟต์แวร์โดยใช้วิธีใดวิธีหนึ่งในการถอนการติดตั้งและติดตั้งซอฟต์แวร์ใหม่

ปุ่ม	ชื่อและวัตถุประสงค์
	<b>Scan Picture (สแกนรูป):</b> สแกนภาพถ่าย รูปภาพ หรือภาพวาด และแสดงใน <b>HP Image Zone</b>
	<b>Scan Document (สแกนเอกสาร):</b> สแกนเอกสารที่มีข้อความ หรือที่มีทั้งข้อความและภาพ แล้วแสดงในโปรแกรมที่เลือกไว้



(ทำต่อ)

<p><b>ปุ่ม</b></p>	<p><b>ชื่อและวัตถุประสงค์</b></p>
	<p><b>Make Copies</b> (ทำสำเนา): แสดงกรอบโต้ตอบ Copy (ทำสำเนา) สำหรับอุปกรณ์ที่เลือกไว้ ซึ่งท่านสามารถทำสำเนารูปภาพหรือเอกสารได้ ท่านสามารถเลือกคุณภาพการทำสำเนา จำนวนสำเนา สี และขนาดได้</p>
	<p><b>HP Image Zone:</b> แสดง <b>HP Image Zone</b> ซึ่งท่านสามารถ:</p> <ul style="list-style-type: none"> <li>ดูและแก้ไขรูปภาพได้</li> <li>พิมพ์ภาพถ่ายได้หลายขนาด</li> <li>จัดทำและพิมพ์อัลบั้มภาพถ่าย โปสการ์ด หรือแผ่นโฆษณา</li> <li>ทำซีดีดีวีดีมีเดีย</li> <li>แลกเปลี่ยนรูปภาพทางอีเมลหรือเว็บไซต์</li> </ul>
	<p><b>Transfer Images</b> (ถ่ายโอนภาพ): แสดงซอฟต์แวร์ถ่ายโอนรูปภาพของ HP ซึ่งท่านสามารถถ่ายโอนรูปภาพได้จาก HP All-in-One ไปบันทึกไว้ในเครื่องคอมพิวเตอร์ของท่าน</p>
	<p><b>Document viewer</b> (ตัวจัดการเอกสาร): อิมพอร์ต หา แก้ไข ดู ดำเนินการ พิมพ์ และส่งเอกสาร</p>



หมายเหตุ หากต้องการข้อมูลเพิ่มเติมเกี่ยวกับคุณสมบัติเพิ่มเติมและรายการเมนู เช่น การอัปเดตซอฟต์แวร์ ความคิดสร้างสรรค์ และ HP ซอปปิ้ง โปรดดูที่หน้าจอ **HP Image Zone Help** (วิธีใช้ HP Image Zone)

นอกจากนี้ เมนูและรายการในรายชื่อยังช่วยในการเลือกอุปกรณ์ที่ท่านต้องการใช้ ตรวจสอบสถานะ ปรับการตั้งค่าซอฟต์แวร์ต่างๆ และเข้าดูวิธีใช้บนหน้าจอตารางต่อไปนี้จะอธิบายข้อมูลของรายการเหล่านี้

คุณสมบัติ	วัตถุประสงค์
วิธีใช้	ใช้คุณสมบัตินี้เพื่อเข้าสู่ <b>HP Image Zone Help</b> (วิธีใช้ HP Image Zone) ซึ่งจะมีข้อมูลวิธีใช้งานซอฟต์แวร์ และข้อมูลการแก้ปัญหาเบื้องต้นสำหรับเครื่อง HP All-in-One
เลือกอุปกรณ์	ใช้คุณสมบัตินี้เพื่อเลือกอุปกรณ์ที่ท่านต้องการใช้จากรายชื่ออุปกรณ์ที่ติดตั้ง
การตั้งค่า	ใช้คุณสมบัตินี้ เพื่อดูหรือเปลี่ยนการตั้งค่าต่างๆ ของ HP All-in-One เช่น การพิมพ์ การสแกน หรือการทำสำเนา

(ทำต่อ)

คุณสมบัติ	วัตถุประสงค์
สถานะ	ใช้คุณสมบัตินี้เพื่อแสดงสถานะปัจจุบันของ HP All-in-One

## การเข้าถึงซอฟต์แวร์ HP Image Zone (Macintosh OS 10.1.5 หรือรุ่นใหม่กว่า)



หมายเหตุ Macintosh OS 10.0.0 - 10.1.4 ไม่รองรับการใช้ซอฟต์แวร์นี้

เมื่อท่านติดตั้งซอฟต์แวร์ **HP Image Zone** ไอคอน **HP Image Zone** จะแสดงไว้ใน Dock

ท่านสามารถเข้าสู่ซอฟต์แวร์ **HP Image Zone** ได้ด้วยวิธีหนึ่งในสองวิธีดังนี้:

- ทางหน้าต่าง **HP Image Zone**
- ทางเมนู Dock ของ **HP Image Zone**

### การใช้หน้าต่าง HP Image Zone

หน้าต่าง **HP Image Zone** มีส่วนประกอบหลักสองส่วน:

- ส่วนการแสดงผลสำหรับแท็บ **Products/Services** (ผลิตภัณฑ์/บริการ)
  - แท็บ **Products** (ผลิตภัณฑ์) จะให้ท่านเข้าใช้คุณสมบัติต่างๆ ของผลิตภัณฑ์ HP imaging เช่น เมนูป๊อปอัพของผลิตภัณฑ์ที่ติดตั้ง และรายชื่องานที่มีสำหรับผลิตภัณฑ์ปัจจุบัน รายชื่อดังกล่าวอาจรวมถึงงานต่างๆ เช่น การทำสำเนา สแกน หรือถ่ายโอนภาพ การคลิกบนงานจะเปิดแอปพลิเคชันเพื่อช่วยท่านจัดการกับงานดังกล่าว
  - แท็บ **Services** (บริการ) ช่วยให้ท่านเข้าสู่แอปพลิเคชันเกี่ยวกับรูปดิจิทัล ที่ใช้ในการเรียกดู แก้ไข จัดการ และแลกเปลี่ยนภาพกัน
- กรอบข้อความ **Search HP Image Zone Help** (ค้นหาวิธีใช้ HP Image Zone)  
 กรอบข้อความ **Search HP Image Zone Help** (ค้นหาวิธีใช้ HP Image Zone) จะช่วยให้ท่านค้นหา **HP Image Zone Help** (วิธีใช้ HP Image Zone) ด้วยคำสำคัญ (keyword) หรือวลีได้





### การเปิดหน้าต่าง HP Image Zone

- คลิกไอคอน **HP Image Zone** ใน Dock  
 หน้าต่าง **HP Image Zone** จะปรากฏขึ้น  
 หน้าต่าง **HP Image Zone** จะแสดงเฉพาะคุณสมบัติ **HP Image Zone** ที่เหมาะสำหรับอุปกรณ์ที่เลือกเท่านั้น





หมายเหตุ ไอคอนในตารางด้านล่างนี้อาจแตกต่างจากที่ปรากฏในคอมพิวเตอร์ของท่านหน้าต่าง **HP Image Zone** จะถูกปรับแต่งเพื่อให้แสดง ไอคอนคุณสมบัติที่สัมพันธ์กับอุปกรณ์ที่เลือกไว้หากอุปกรณ์ที่เลือกไว้ไม่มีคุณสมบัติหรือฟังก์ชันพิเศษ คุณสมบัติหรือฟังก์ชันนั้นๆ จะไม่แสดงในหน้าต่าง **HP Image Zone**

### Products (ผลิตภัณฑ์)



ไอคอน	คุณสมบัติและวัตถุประสงค์
	<b>Unload Images</b> (อันโหลดภาพ): ใช้คุณสมบัตินี้เพื่อถ่ายโอนภาพจากการ์ดหน่วยความจำไปยังคอมพิวเตอร์ของท่าน
	<b>Scan Picture</b> (สแกนรูป): ใช้คุณสมบัตินี้เพื่อสแกนภาพและแสดงใน <b>HP Gallery</b> (แกลเลอรีภาพของ HP)
	<b>Scan to OCR</b> (สแกนไปยัง OCR): ใช้คุณสมบัตินี้เพื่อสแกนและแสดงข้อความในโปรแกรมซอฟต์แวร์การแก้ไขข้อความปลายทางที่เลือกไว้  หมายเหตุ คุณสมบัติที่พร้อมใช้งานของเครื่องจะแตกต่างกันไปในแต่ละประเทศ/ภูมิภาค
	<b>Make Copies</b> (ทำสำเนา): ใช้คุณสมบัตินี้เพื่อทำสำเนาสีขาวดำหรือสำเนาสี

### Services (บริการ)

ไอคอน	คุณสมบัติและวัตถุประสงค์
	<b>HP Image Edit</b> : ใช้คุณสมบัตินี้เพื่อตัดต่อภาพ (10.2 หรือรุ่นใหม่กว่า) ใช้คุณสมบัตินี้เพื่อดูและตัดต่อภาพ (เฉพาะ 10.1.5 เท่านั้น)
	<b>HP Gallery</b> (แกลเลอรีภาพของ HP): ใช้คุณสมบัตินี้เพื่อดูภาพ (10.2 หรือรุ่นใหม่กว่า)
	<b>HP Image Print</b> : ใช้คุณสมบัตินี้เพื่อพิมพ์ภาพจากอัลบั้มโดยใช้เทมเพลตใดเทมเพลตหนึ่งที่มีอยู่

(ทำต่อ)

**Services (บริการ)**

	<b>คุณสมบัติและวัตถุประสงค์</b>  <b>HP Instant Share:</b> ใช้คุณสมบัตินี้เพื่อเปิดโคลเอนต์แอปพลิเคชันของซอฟต์แวร์ <b>HP Instant Share (10.2 หรือรุ่นใหม่กว่าเท่านั้น)</b>
	<b>HP Email Portal:</b> ใช้คุณสมบัตินี้เพื่อส่งภาพถ่ายผ่านอีเมลได้อย่างง่ายดาย

นอกจากไอคอนคุณสมบัติต่างๆ แล้ว ท่านยังสามารถเลือกอุปกรณ์ต่างๆ ที่ต้องการใช้งาน ตรวจสอบสถานะ ปรับการตั้งค่าซอฟต์แวร์ และเข้าสู่หน้าจอวิธีใช้งานโดยใช้เมนูและรายการต่างๆ ได้อีกด้วย ตารางต่อไปนี้จะอธิบายข้อมูลของรายการเหล่านี้

<b>คุณสมบัติ</b>	<b>วัตถุประสงค์</b>
Select Device (เลือกอุปกรณ์)	ใช้คุณสมบัตินี้เพื่อเลือกอุปกรณ์ที่ท่านต้องการใช้จากรายการอุปกรณ์ที่ได้รับการติดตั้ง
Settings (การตั้งค่า)	ใช้คุณสมบัตินี้ เพื่อดูหรือเปลี่ยนการตั้งค่าต่างๆ ของ HP All-in-One เช่น การพิมพ์ การสแกน หรือการทำสำเนา
ค้นหา <b>HP Image Zone Help</b> (วิธีใช้ HP Image Zone)	ใช้คุณสมบัตินี้เพื่อค้นหา <b>HP Image Zone Help</b> (วิธีใช้ HP Image Zone) ซึ่งจะมีข้อมูลวิธีใช้งานซอฟต์แวร์ และข้อมูลการแก้ไขปัญหาเบื้องต้นสำหรับเครื่อง HP All-in-One

**การใช้เมนู HP Image Zone Dock**

เมนู **HP Image Zone Dock** จะเป็นทางลัดไปยังบริการต่างๆ ของ **HP Image Zone** เมนู Dock จะประกอบด้วยแอปพลิเคชันทั้งหมดที่มีอยู่ในรายชื่อแท็บ **Services (บริการ)** ในหน้าต่าง **HP Image Zone** ท่านสามารถเลือกลักษณะที่ต้องการของ **HP Image Zone** เพื่อเพิ่มรายการอื่นๆ เข้าไปในเมนู เช่น งานจากรายชื่อแท็บ **Products (ผลิตภัณฑ์)** หรือ **HP Image**

## Zone Help (วิธีใช้ HP Image Zone) สำหรับข้อมูลเพิ่มเติม โปรดดู HP Image Zone Help (วิธีใช้ HP Image Zone)

### การแสดงผลเมนู HP Image Zone Dock

→ กดเมาส์ที่ไอคอน HP Image Zone Dock ค้างไว้

## การเข้าถึงซอฟต์แวร์ HP Image Zone (Macintosh OS 9.2.6 หรือรุ่นก่อนหน้า)

**HP Director (ตัวจัดการ HP)** เป็นจุดเข้าถึงซอฟต์แวร์ **HP Image Zone** ขึ้นอยู่กับคุณสมบัติของเครื่อง HP All-in-One ของท่าน **HP Director (ตัวจัดการ HP)** จะช่วยให้ท่านเปิดใช้งานฟังก์ชันต่างๆ เช่น การสแกน การทำสำเนา หรือการอินโฟลด์ภาพจากกล้องถ่ายรูปดิจิทัลหรือการลดหน่วยความจำ ท่านยังสามารถใช้ **HP Director (ตัวจัดการ HP)** เปิด **HP Gallery (แกลเลอรีภาพของ HP)** เพื่อดู แก้ไข และจัดการภาพในคอมพิวเตอร์ได้

### การเปิด HP Director (ตัวจัดการ HP)

1. ท่านสามารถเข้าสู่ซอฟต์แวร์ **HP Image Zone** ได้ด้วยวิธีหนึ่งในสองวิธี ดังนี้:

- ดับเบิลคลิกชื่อที่ท่านตั้งไว้สำหรับ **HP Director (ตัวจัดการ HP)** บนเดสก์ท็อป
- ดับเบิลคลิกชื่อที่ท่านตั้งไว้สำหรับ **HP Director (ตัวจัดการ HP)** ในโฟลเดอร์ **Applications:Hewlett-Packard:HP Photo and Imaging Software**



หมายเหตุ หากท่านติดตั้งอุปกรณ์ HP หลายชนิด (ตัวอย่างเช่น HP All-in-One กล้อง และสแกนเนอร์ HP) ไอคอน **HP Director (ตัวจัดการ HP)** สำหรับอุปกรณ์แต่ละชนิดจะแสดงบนเดสก์ท็อป อย่างไรก็ตาม หากท่านติดตั้งอุปกรณ์ชนิดเดียวกันสองตัว (ตัวอย่างเช่น ท่านอาจมีเครื่องแล็ปท็อปที่เชื่อมต่อกับอุปกรณ์ HP All-in-One อยู่สองตัว กล่าวคือ ตัวหนึ่งอยู่ที่ทำงาน และอีกตัวหนึ่งอยู่ที่บ้าน) จะมีไอคอน **HP Director (ตัวจัดการ HP)** รูปเดียวแสดงบนเดสก์ท็อป





2. หน้าต่าง **HP Director (ตัวจัดการ HP)** จะปรากฏขึ้น **HP Director (ตัวจัดการ HP)** จะแสดงเฉพาะปุ่มใช้งานที่สัมพันธ์กับอุปกรณ์ที่เลือกเท่านั้น



หมายเหตุ ไอคอนในตารางด้านล่างนี้อาจแตกต่างจากที่ปรากฏในคอมพิวเตอร์ของท่านเมนู **HP Director (ตัวจัดการ HP)** จะถูกปรับ

แต่งเพื่อให้แสดงไอคอนที่สัมพันธ์กับอุปกรณ์ที่เลือกไว้หากอุปกรณ์ที่เลือกไว้ไม่มีคุณสมบัติหรือฟังก์ชันพิเศษ ไอคอนของคุณสมบัติหรือฟังก์ชันนั้นๆ จะไม่แสดงออกมา

## การทำงานของอุปกรณ์

ไอคอน	วัตถุประสงค์
	<b>Unload Images</b> (อันโหลดภาพ): ใช้คุณสมบัตินี้เพื่อถ่ายโอนภาพจากการ์ดหน่วยความจำไปยังคอมพิวเตอร์ของท่าน
	<b>Scan Picture</b> (สแกนรูป): ใช้คุณสมบัตินี้เพื่อสแกนภาพและแสดงใน HP Gallery (แกลเลอรีภาพของ HP)
	<b>Scan Document</b> (สแกนเอกสาร): ใช้คุณสมบัตินี้เพื่อสแกนและแสดงข้อความในโปรแกรมซอฟต์แวร์การแก้ไขข้อความปลายทางที่เลือกไว้  หมายเหตุ คุณสมบัติที่พร้อมใช้งานของเครื่องจะแตกต่างกันไปในแต่ละประเทศ/ภูมิภาค
	<b>Make Copies</b> (ทำสำเนา): ใช้คุณสมบัตินี้เพื่อทำสำเนาสีขาวดำหรือสำเนาสี

## จัดการและใช้งานร่วม

ไอคอน	วัตถุประสงค์
	<b>HP Gallery</b> (แกลเลอรีภาพของ HP): ใช้คุณสมบัตินี้เพื่อแสดง HP Gallery (แกลเลอรีภาพของ HP) เพื่อดูและตัดต่อภาพ

นอกจากคุณสมบัตินี้ **HP Gallery (แกลเลอรีภาพของ HP)** แล้ว รายการเมนูต่างๆ ที่ไม่มีไอคอนจะช่วยให้ท่านเลือกแอปพลิเคชันอื่นๆ ในคอมพิวเตอร์ เปลี่ยนแปลงการตั้งค่าคุณสมบัตินี้ใน HP All-in-One ของท่าน และเข้าสู่หน้าจอวิธีใช้ได้ตารางต่อไปนี้จะอธิบายข้อมูลของรายการเหล่านี้

## จัดการและใช้งานรวม

คุณสมบัติ	วัตถุประสงค์
แอปพลิเคชันเพิ่มเติม	ใช้คุณสมบัตินี้เพื่อเลือกแอปพลิเคชันอื่นๆ บนคอมพิวเตอร์ของท่าน
เว็บไซต์ของ HP	ใช้คุณสมบัตินี้เพื่อเลือกเว็บไซต์ของ HP
วิธีใช้ของ HP	ใช้คุณสมบัตินี้เพื่อเลือกแหล่งข้อมูลวิธีใช้ด้วย HP All-in-One
การตั้งค่า	ใช้คุณสมบัตินี้ เพื่อดูหรือเปลี่ยนการตั้งค่าต่างๆ ของ HP All-in-One เช่น การพิมพ์ การสแกน หรือการทำสำเนา

## 2 รายละเอียดเพิ่มเติม

แหล่งข้อมูลต่างๆ ไม่ว่าจะเป็นข้อมูลที่เป็นเอกสารหรือข้อมูลบนหน้าจอ จะให้รายละเอียดเกี่ยวกับการตั้งค่าและการใช้เครื่อง HP All-in-One

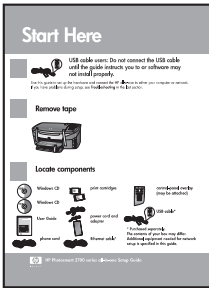

### คู่มือการติดตั้ง

คู่มือการติดตั้งจะแสดงคำแนะนำเกี่ยวกับการตั้งค่าเครื่อง HP All-in-One และการติดตั้งซอฟต์แวร์ โปรดปฏิบัติตามขั้นตอนตามลำดับ

หากท่านประสบปัญหาระหว่างการตั้งค่า โปรดดูการแก้ไขปัญหาเบื้องต้นในส่วนสุดท้ายของคู่มือการตั้งค่า ข้อมูลเกี่ยวกับการแก้ไขปัญหาเบื้องต้น หรือไปที่ [www.hp.com/support](http://www.hp.com/support)

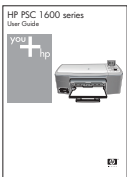

### คู่มือการใช้งาน

คู่มือการใช้งานประกอบด้วยข้อมูลการใช้เครื่อง HP All-in-One รวมทั้งคำแนะนำการแก้ไขปัญหาเบื้องต้น และวิธีการใช้ทีละขั้นตอน



### HP Image Zone Tour

HP Image Zone Tour เป็นวิธีการโต้ตอบที่สนุกในการดูภาพรวมแบบย่อๆ ของซอฟต์แวร์ที่รวมอยู่ใน HP All-in-One ของท่าน ท่านจะได้เรียนรู้วิธีการของ **HP Image Zone** ในการช่วยตัดต่อ จัดเรียง และพิมพ์ภาพถ่าย



### HP Director (ตัวจัดการ HP)

HP Director (ตัวจัดการ HP) มีวิธีการเข้าใช้ซอฟต์แวร์แอปพลิเคชัน การตั้งค่าดีฟอลต์ สถานะ และวิธีใช้บนหน้าจอสำหรับอุปกรณ์ HP ของท่าน ในการเริ่มใช้ **HP Director (ตัวจัดการ HP)** ให้ดับเบิลคลิกไอคอน **HP Director (ตัวจัดการ HP)** จากเดสก์ท็อปของท่าน



(ทำต่อ)



### HP Image Zone Help (วิธีใช้ HP Image Zone)

HP Image Zone Help (วิธีใช้ HP Image Zone) จะให้ข้อมูลรายละเอียดเกี่ยวกับการใช้ซอฟต์แวร์สำหรับ HP All-in-One ของท่าน

- หัวข้อ **Get step-by-step instructions** (คำแนะนำวิธีการใช้งานแต่ละขั้นตอน) จะให้รายละเอียดเกี่ยวกับการใช้ซอฟต์แวร์ **HP Image Zone** กับอุปกรณ์ของ HP
- หัวข้อ **สำรวจสิ่งที่ท่านสามารถทำได้** จะให้ข้อมูลเพิ่มเติมเกี่ยวกับสิ่งที่สร้างสรรค์และสิ่งที่ท่านทำได้ด้วยซอฟต์แวร์ **HP Image Zone** และอุปกรณ์ HP ของท่าน
- หากท่านต้องการความช่วยเหลือเพิ่มเติมหรือต้องการตรวจสอบการอัปเดตต่างๆ ของซอฟต์แวร์ HP โปรดดูหัวข้อ **การแก้ไขปัญหาเบื้องต้นและการสนับสนุน**

รายละเอียดเพิ่มเติม



### หน้าจอวิธีใช้จากอุปกรณ์ของท่าน

อุปกรณ์ของท่านสามารถแสดงวิธีใช้บนหน้าจอได้ และจะมีข้อมูลเกี่ยวกับหัวข้อที่เลือก ท่านสามารถเข้าดูวิธีใช้บนหน้าจอได้จากแผงควบคุม

1. กด **ตั้งค่า** บนแผงควบคุม  
เมนูวิธีใช้จะปรากฏขึ้นบนจอแผงควบคุม
2. กด **OK**
3. กด **◀** หรือ **▶** เพื่อเลื่อนดูตัวเลือกวิธีใช้ที่มีให้
4. กด **OK** เพื่อดูหัวข้อที่เลือกไว้บนหน้าจอคอมพิวเตอร์ของท่าน

### Readme

ไฟล์ Readme ประกอบด้วยข้อมูลล่าสุดซึ่งอาจไม่พบในเอกสารอื่นๆ

ติดตั้งซอฟต์แวร์เพื่อเข้าสู่ไฟล์ Readme

[www.hp.com/support](http://www.hp.com/support)

หากสามารถเข้าอินเทอร์เน็ตได้ ท่านสามารถขอความช่วยเหลือและการสนับสนุนจากเว็บไซต์ HP เว็บไซต์นี้จะให้ข้อมูลการสนับสนุนด้านเทคนิค ข้อมูลเกี่ยวกับ ไดรเวอร์ วัสดุ และการสั่งซื้อ

# 3 ข้อมูลการเชื่อมต่อ

เครื่อง HP All-in-One มีพอร์ต USB ให้ท่านสามารถเชื่อมต่อกับคอมพิวเตอร์โดยตรงโดยใช้สายเคเบิล USB ทั้งยังมีความสามารถในการเชื่อมต่อเครือข่ายได้ โดยใช้เซิร์ฟเวอร์การพิมพ์ (HP JetDirect 175x) ท่านสามารถหาซื้อ HP JetDirect เป็นอุปกรณ์เสริมสำหรับเครื่อง HP All-in-One ได้ เพื่อการเชื่อมร่วมกันได้อย่างง่ายดายและประหยัดผ่านเครือข่าย Ethernet ที่มีอยู่

## ประเภทการเชื่อมต่อที่รองรับ

รายละเอียด	จำนวนของคอมพิวเตอร์ที่แนะนำให้เชื่อมต่อ เพื่อให้เกิดประสิทธิภาพการทำงานสูงสุด	คุณสมบัติของซอฟต์แวร์ที่รองรับ	คำแนะนำในการติดตั้ง
การเชื่อมต่อกับพอร์ต USB	คอมพิวเตอร์หนึ่งเครื่องเชื่อมต่อกับ HP All-in-One โดยใช้สายเคเบิล USB พอร์ต USB อยู่ด้านหลังของอุปกรณ์	รองรับคุณสมบัติทั้งหมด	ปฏิบัติตามคำแนะนำอย่างละเอียด ในคู่มือการติดตั้ง
การใช้เครื่องพิมพ์ที่ใช้ Windows ร่วมกัน	ห้าเครื่องต้องเปิดโฮสต์คอมพิวเตอร์ไว้ตลอดเวลา มิเช่นนั้น คอมพิวเตอร์เครื่องอื่นจะพิมพ์ไปยัง HP All-in-One ไม่ได้	รองรับคุณสมบัติทั้งหมดที่อยู่ในคอมพิวเตอร์โฮสต์ เฉพาะการพิมพ์เท่านั้นที่รองรับจากคอมพิวเตอร์เครื่องอื่น	สำหรับคำแนะนำเกี่ยวกับการติดตั้งโปรดดูใช้คุณสมบัติการใช้เครื่องพิมพ์ร่วมกันสำหรับ Windows

ข้อมูลการเชื่อมต่อ

(ทำต่อ)

รายละเอียด	จำนวนของคอมพิวเตอร์ที่แนะนำให้เชื่อมต่อ เพื่อให้เกิดประสิทธิภาพการทำงานสูงสุด	คุณสมบัติของซอฟต์แวร์ที่รองรับ	คำแนะนำในการติดตั้ง
การใช้เครื่องพิมพ์ร่วมกัน (Macintosh)	ห้าเครื่อง ต้องเปิดโฮสต์คอมพิวเตอร์ไว้ตลอดเวลา มิเช่นนั้น คอมพิวเตอร์เครื่องอื่นจะพิมพ์ไปยัง HP All-in-One ไม่ได้	รองรับคุณสมบัติทั้งหมดที่อยู่ในคอมพิวเตอร์โฮสต์ เฉพาะการพิมพ์เท่านั้นที่รองรับจากคอมพิวเตอร์เครื่องอื่น	สำหรับคำแนะนำเกี่ยวกับการติดตั้งโปรดดู ใช้คุณสมบัติการใช้เครื่องพิมพ์ร่วมกัน (Macintosh OS X)
การเชื่อมต่อเครือข่ายผ่าน HP JetDirect 175x (J6035C) คุณสมบัติที่พร้อมใช้งานของผลิตภัณฑ์ HP JetDirect จะแตกต่างกันไปในแต่ละประเทศ/ภูมิภาค	คอมพิวเตอร์ห้าเครื่องที่เชื่อมต่อกับเครือข่าย	รองรับเฉพาะการพิมพ์และ Webscan เท่านั้น สำหรับข้อมูลเพิ่มเติมเกี่ยวกับ Webscan โปรดดูการใช้ Webscan ใช้การทำสำเนาและการพิมพ์ได้จากแผงควบคุมของ HP All-in-One ของท่าน	สำหรับคำแนะนำเกี่ยวกับการติดตั้งโปรดดู การตั้งค่า HP JetDirect 175x

## เชื่อมต่อโดยใช้สายเคเบิล USB

คำแนะนำโดยละเอียดสำหรับการเชื่อมต่อคอมพิวเตอร์เข้ากับเครื่อง HP All-in-One โดยใช้สายเคเบิล USB จะอยู่ในคู่มือการติดตั้งที่มาพร้อม กับเครื่อง

## ใช้คุณสมบัติการใช้เครื่องพิมพ์ร่วมกันสำหรับ Windows

หากคอมพิวเตอร์ของท่านอยู่บน เครือข่าย และคอมพิวเตอร์เครื่องอื่นบนเครือข่ายเชื่อมต่อกับ HP All-in-One โดยใช้สายเคเบิล USB ท่านสามารถใช้ อุปกรณ์นั้นเป็นเครื่องพิมพ์โดยใช้คุณสมบัติการใช้เครื่องพิมพ์ร่วมกัน สำหรับ Windows คอมพิวเตอร์ที่เชื่อมต่อโดยตรงกับ HP All-in-One ทำ

หน้าที่เหมือนเป็นโฮสต์สำหรับเครื่องพิมพ์และมีการทำงานของคุณสมบัติเต็มรูปแบบ คอมพิวเตอร์ของท่านซึ่งเรียกว่า โคลเอ็นต์นั้นเข้าถึงเฉพาะคุณสมบัติการพิมพ์เท่านั้น ฟังก์ชันอื่นๆ ทั้งหมดต้องดำเนินการบนโฮสต์คอมพิวเตอร์

### การใช้เครื่องพิมพ์ที่ใช้ Windows ร่วมกัน

→ โปรดดูคู่มือการใช้งาน ที่มาพร้อมกับคอมพิวเตอร์ของท่านหรือวิธีใช้บนหน้าจอ Windows

## ใช้คุณสมบัติการใช้เครื่องพิมพ์ร่วมกัน (Macintosh OS X)

หากคอมพิวเตอร์ของท่านอยู่บนเครือข่าย และคอมพิวเตอร์เครื่องอื่นบน เครือข่ายเชื่อมต่อกับ HP All-in-One โดยใช้สายเคเบิล USB ท่านสามารถใช้ อุปกรณ์นั้นเป็นเครื่องพิมพ์โดยใช้คุณสมบัติการใช้เครื่องพิมพ์ร่วมกัน คอมพิวเตอร์ที่เชื่อมต่อโดยตรงกับ HP All-in-One ทำหน้าที่เหมือนเป็นโฮสต์สำหรับเครื่องพิมพ์และมีการทำงานของคุณสมบัติเต็มรูปแบบ คอมพิวเตอร์ของท่านซึ่งเรียกว่า โคลเอ็นต์นั้นจะเข้าถึงเฉพาะคุณสมบัติการพิมพ์เท่านั้น ฟังก์ชันอื่นๆ ทั้งหมดต้องดำเนินการบนโฮสต์คอมพิวเตอร์

### หากต้องการใช้คุณสมบัติการใช้เครื่องพิมพ์ร่วมกัน

1. ในคอมพิวเตอร์โฮสต์ ให้เลือก **System Preferences** (ลักษณะที่ต้องการของระบบ) ใน Dock หน้าต่าง **System Preferences** (ลักษณะที่ต้องการของระบบ) จะปรากฏขึ้น
2. เลือก **Sharing** (การใช้ร่วมกัน)
3. จากแท็บ **Services** (บริการ) คลิก **Printer Sharing** (การใช้เครื่องพิมพ์ร่วมกัน)

## การตั้งค่า HP JetDirect 175x

ท่านสามารถใช้งาน HP All-in-One ร่วมกันผ่านทางคอมพิวเตอร์ไม่เกินห้าเครื่องในระบบเครือข่ายเฉพาะพื้นที่ (LAN) โดยใช้ HP JetDirect 175x เป็นเซิร์ฟเวอร์การพิมพ์สำหรับคอมพิวเตอร์ทุกเครื่องในเครือข่ายเพียงเชื่อมต่อ HP JetDirect เข้ากับเครื่อง HP All-in-One และเราเตอร์หรือฮับ จากนั้นจึง

รันซีดีการติดตั้ง HP JetDirect ไดรเวอร์เครื่องพิมพ์ที่จำเป็น (ไฟล์ INF) จะอยู่ในซีดีการติดตั้งสำหรับเครื่อง HP All-in-One



หมายเหตุ การใช้ HP JetDirect 175x ท่านสามารถพิมพ์และส่งสแกนโดยใช้ Webscan จากคอมพิวเตอร์ของท่าน ท่านยังทำสำเนาและพิมพ์จากแผงควบคุมของ HP All-in-One ได้

### หากต้องการเชื่อมต่อ HP All-in-One กับเครือข่าย โดยใช้ HP JetDirect 175x (Windows)

1. โปรดทำตามวิธีใดวิธีหนึ่งดังต่อไปนี้:
  - หากท่านติดตั้ง HP All-in-One และ HP JetDirect 175x เป็นครั้งแรก ให้ใช้คู่มือการติดตั้งสำหรับ HP All-in-One ของท่านและปฏิบัติตามคำแนะนำเกี่ยวกับการติดตั้งฮาร์ดแวร์
  - หาก HP All-in-One ของท่านเชื่อมต่อกับคอมพิวเตอร์ด้วยสายเคเบิล USB และท่านต้องการเชื่อมต่อกับเครือข่ายโดยใช้ HP JetDirect 175x ให้ถอนการติดตั้งซอฟต์แวร์ **HP Image Zone** จากคอมพิวเตอร์ของท่าน สำหรับข้อมูลเพิ่มเติม โปรดดู การถอนการติดตั้งและติดตั้งซอฟต์แวร์ใหม่
2. ปฏิบัติตามคำแนะนำในการติดตั้ง HP JetDirect 175x เพื่อเชื่อมต่อเซิร์ฟเวอร์การพิมพ์เข้ากับ LAN
3. เชื่อมต่อ HP JetDirect เข้ากับพอร์ท USB ที่ด้านหลังของเครื่อง HP All-in-One
4. ใส่แผ่นซีดีการติดตั้ง HP JetDirect  
ท่านจะใช้ซีดีนี้เพื่อกำหนดตำแหน่ง HP JetDirect บนเครือข่าย
5. เลือก **Install** (ติดตั้ง) เพื่อรันโปรแกรมติดตั้ง HP JetDirect
6. เมื่อเครื่องแจ้งเตือน ให้ใส่ซีดีการติดตั้ง HP All-in-One



หมายเหตุ หากท่านทำการติดตั้งเครื่อง HP All-in-One และ HP JetDirect 175x เป็นครั้งแรก อยากรันตัวช่วยติดตั้ง HP All-in-One เกิดติดตั้งไดรเวอร์ตามคำแนะนำด้านล่าง

7. ปฏิบัติตามขั้นตอนที่เหมาะสมกับระบบปฏิบัติการของท่านดังนี้:

#### หากท่านใช้ Windows XP หรือ 2000:

→ ค้นหารูทไดเรกทอรีของซีดี และเลือกไฟล์ไดรเวอร์เครื่องพิมพ์ hpoprn08.inf.

## หากท่านใช้ Windows 98 หรือ ME:

- a. เรียกดูโฟลเดอร์ "Drivers" (ไดรเวอร์) ในซีดี แล้วค้นหาโฟลเดอร์ย่อยของภาษาที่ต้องการ  
เช่น สำหรับผู้ใช้ภาษาอังกฤษ ให้ค้นหาไดเรกทอรี \enu\drivers \win9x\_me ซึ่ง enu เป็นไดเรกทอรีภาษาอังกฤษและ win9x\_me สำหรับ Windows ME โฟลเดอร์ไดรเวอร์เครื่องพิมพ์คือโฟลเดอร์ hpoupx.inf
  - b. เมื่อเครื่องแจ้งเตือน ให้จัดการกับแต่ละไฟล์ที่ต้องการซ้ำอีกครั้ง
8. ทำการติดตั้งให้เสร็จสมบูรณ์โดยปฏิบัติตามคำแนะนำบนหน้าจอคอมพิวเตอร์ของท่าน



**หมายเหตุ** หากท่านต้องการเชื่อมต่อกับคอมพิวเตอร์ของท่านโดยใช้สายเคเบิล USB ในภายหลัง ให้ยกเลิกการเชื่อมต่อ HP JetDirect จาก HP All-in-One ของท่าน ถอนการติดตั้งไดรเวอร์เครื่องพิมพ์ HP จากคอมพิวเตอร์ และปฏิบัติตามคำแนะนำที่ให้ไว้ในคู่มือการติดตั้งที่ให้มาพร้อมกับ HP All-in-One

## หากต้องการเชื่อมต่อ HP All-in-One กับเครือข่าย โดยใช้ HP JetDirect 175x (Macintosh)

1. ปฏิบัติตามคำแนะนำในการติดตั้ง HP JetDirect 175x เพื่อเชื่อมต่อเซิร์ฟเวอร์การพิมพ์เข้ากับ LAN
2. เชื่อมต่อ HP JetDirect เข้ากับพอร์ท USB ที่ด้านหลังของเครื่อง HP All-in-One
3. โปรดทำตามวิธีใดวิธีหนึ่งดังต่อไปนี้:
  - หากท่านติดตั้ง HP All-in-One เป็นครั้งแรก ตรวจสอบว่าใส่ซีดีการติดตั้ง HP All-in-One ลงในไดรฟ์ซีดีรอมในคอมพิวเตอร์ของท่านแล้ว และรันตัวช่วยการติดตั้ง HP All-in-One ซอฟต์แวร์ที่รองรับเครือข่ายสำหรับคอมพิวเตอร์ของท่านจะได้รับการติดตั้ง  
เมื่อเสร็จสิ้นการติดตั้งแล้ว **HP All-in-One Setup Assistant** (ตัวช่วยการติดตั้ง HP All-in-One) จะปรากฏขึ้นในคอมพิวเตอร์
  - จากไดรฟ์ดิสก์ ให้เปิด **HP All-in-One Setup Assistant** (ตัวช่วยการติดตั้ง HP All-in-One) จากที่ตั้งดังต่อไปนี้: Applications: Hewlett-Packard:HP Photo & Imaging Software:HP AiO Software

## HP All-in-One Setup Assistant (ตัวช่วยการติดตั้ง HP All-in-One) จะปรากฏบนคอมพิวเตอร์ของท่าน

4. ปฏิบัติตามคำสั่งที่หน้าจอและป้อนข้อมูลตามที่จำเป็น



หมายเหตุ ต้องคลิก **TCP/IP Network** (เครือข่าย TCP/IP) บนหน้าจอการเชื่อมต่อ

## การใช้ Webscan

Webscan จะช่วยให้ท่านสแกนแบบพื้นฐานได้ผ่านเครื่อง HP JetDirect 175x โดยใช้เพียงเว็บเบราว์เซอร์ นอกจากนี้ Webscan ยังช่วยให้ท่านสามารถสแกนจากเครื่อง HP All-in-One โดยไม่ต้องติดตั้งซอฟต์แวร์ของอุปกรณ์บนเครื่องคอมพิวเตอร์ เพียงป้อนไอพีแอดเดรสของ HP JetDirect ลงในเว็บเบราว์เซอร์ และเข้าสู่เว็บเซิร์ฟเวอร์และ Webscan ที่ติดตั้งอยู่ข้างใน

อินเทอร์เน็ตสำหรับผู้ใช้สำหรับ Webscan มีเอกลักษณ์เฉพาะตัวสำหรับการใช้ HP JetDirect และไม่รองรับปลายทางการสแกนไปยังเหมือนกับซอฟต์แวร์สำหรับสแกน **HP Image Zone** ฟังก์ชันอีเมลของ Webscan มีจำกัด ดังนั้น ท่านจึงควรใช้ซอฟต์แวร์สำหรับการสแกน **HP Image Zone** หากไม่ได้เชื่อมต่อโดยใช้ HP JetDirect

### การใช้ Webscan

1. กดปุ่มทดสอบที่อยู่ด้านหลัง HP JetDirect 175x สักครู่แล้วปล่อย  
หน้าการตั้งค่าเครือข่าย HP JetDirect จะพิมพ์งานใน HP All-in-One
2. ป้อนไอพีแอดเดรสของ HP JetDirect (ที่ได้จากหน้าการตั้งค่าเครือข่าย) ในเว็บเบราว์เซอร์ในคอมพิวเตอร์ของท่าน  
เว็บเซิร์ฟเวอร์ HP JetDirect จะเปิดขึ้นในหน้าต่างเบราว์เซอร์
3. เลือก **Scan** (สแกน)
4. ปฏิบัติตามคำสั่งที่ปรากฏบนหน้าจอ

# 4 การวางต้นฉบับและการใส่กระดาษ

ในบทนี้ประกอบด้วยคำแนะนำสำหรับการวางต้นฉบับลงบนกระดาษเพื่อทำสำเนา สแกน หรือส่งแฟกซ์ การเลือกประเภทกระดาษที่เหมาะสมกับงาน การใส่กระดาษลงในถาดป้อนกระดาษ และการป้องกันปัญหากระดาษติด

## การวางต้นฉบับ

ท่านสามารถทำสำเนาหรือสแกนต้นฉบับกระดาษ letter หรือกระดาษขนาด A4 ได้โดยวางต้นฉบับไว้บนกระดาษตามที่อธิบายไว้และท่านควรปฏิบัติตามคำแนะนำต่อไปนีเมื่อย่างแผ่นเลือกภาพบนกระดาษเพื่อการพิมพ์ภาพถ่าย



หมายเหตุ คุณสมบัติพิเศษต่างๆ จะทำงานไม่ถูกต้องหากกระดาษและแผ่นรองฝาปิดไม่สะอาดสำหรับข้อมูลเพิ่มเติม โปรดดู การทำความสะอาดเครื่อง HP All-in-One

### การวางต้นฉบับลงบนกระดาษ

1. ยกฝาปิดขึ้นและวางต้นฉบับคว่ำลงที่มุมขวาด้านหน้าของกระดาษ หากท่านวางแผ่นเลือกภาพ ควรตรวจสอบให้แน่ใจว่าส่วนบนของแผ่นเลือกภาพอยู่ในแนวเดียวกับขอบด้านขวาของกระดาษ



เคล็ดลับ สำหรับวิธีการวางต้นฉบับ โปรดดูคำแนะนำที่อยู่ตรงขอบด้านหน้าและด้านขวาของกระดาษ

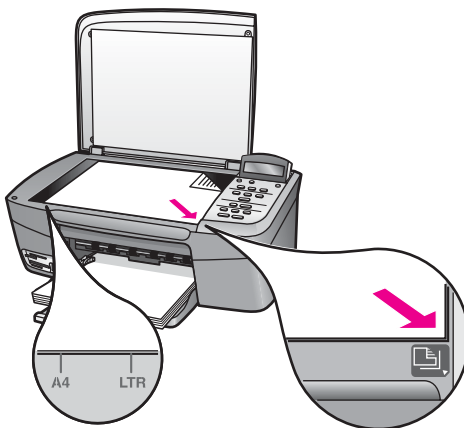



## 2. ปิดฝา



เคล็ดลับ ท่านสามารถทำสำเนาหรือสแกนต้นฉบับที่มีขนาดใหญ่ได้ โดยนำฝาดรอปออกจาก HP All-in-One ในการนำฝาดรอปออก ให้ยกฝาดรอปขึ้นในตำแหน่งเปิด จับฝาดรอปตรงด้านข้างทั้งสองด้าน แล้วดึงขึ้นตามปกติแล้ว เรายังสามารถใช้ฟังก์ชันของ HP All-in-One ได้เมื่อนำฝาดรอปออก ใส่ฝาดรอปกลับเข้าที่ด้วยการใส่บานพับเข้าไปในช่องเสียบให้ถูกต้อง

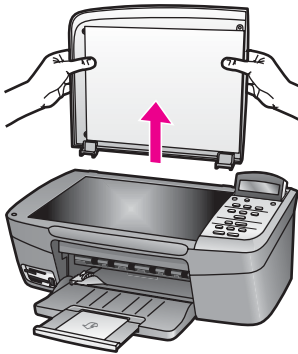

## เลือกกระดาษสำหรับพิมพ์และทำสำเนา

ท่านสามารถใช้กระดาษประเภทและขนาดต่างๆ กับเครื่อง HP All-in-One โปรดดูคำแนะนำต่อไปเพื่อให้มีคุณภาพการพิมพ์และการทำสำเนาที่ดีที่สุด อย่าลืมเปลี่ยนการตั้งค่า เมื่อท่านเปลี่ยนประเภทหรือขนาดกระดาษ

### กระดาษที่แนะนำ

หากท่านต้องการคุณภาพการพิมพ์ที่ดีที่สุด HP ขอแนะนำให้ใช้กระดาษ HP ที่ออกแบบมาเฉพาะสำหรับประเภทของงานที่ท่านกำลังพิมพ์ ตัวอย่างเช่น หากท่านจะพิมพ์ภาพถ่าย ให้ใช้กระดาษภาพถ่ายแบบ glossy (มัน) หรือ matte (ด้าน) ลงในถาดกระดาษ หากท่านจะพิมพ์แผ่นพับหรือการนำเสนองาน ให้ใช้ประเภทของกระดาษที่ออกแบบมาโดยเฉพาะสำหรับงานนั้น

สำหรับข้อมูลเพิ่มเติมเกี่ยวกับกระดาษ HP ให้ดู **HP Image Zone Help** (วิธีใช้ HP Image Zone) หรือดูเว็บไซต์ HP:

[www.hp.com/support/inkjet\\_media](http://www.hp.com/support/inkjet_media)



หมายเหตุ ขณะนี้ เว็บไซต์ส่วนนี้มีเฉพาะภาษาอังกฤษเท่านั้น

## กระดาษที่ควรหลีกเลี่ยงการใช้งาน

การใช้กระดาษที่บางเกินไป กระดาษผิวมัน หรือกระดาษที่ยืดออกได้ง่ายอาจเป็นสาเหตุทำให้กระดาษติดได้ การใช้กระดาษเนื้อหนาหรือไม่ดูดซับหมึกเป็นสาเหตุให้ภาพที่พิมพ์เลอะ มีหมึกซึม หรือไม่สมบูรณ์

### ไม่แนะนำให้ใช้กระดาษต่อไปนี้สำหรับพิมพ์:

- กระดาษที่มีรอยตัดหรือรอยปรุ (เว้นแต่จะมีการออกแบบมาเพื่อใช้กับอุปกรณ์ของ HP Inkjet โดยเฉพาะ)
- เนื้อกระดาษที่มีลักษณะเป็นเส้นใยสูง เช่น ลินิน อาจทำให้พิมพ์ได้ไม่เรียบ และอาจทำให้หมึกซึมเลอะได้
- กระดาษที่ลื่น เป็นมันวาว หรือเคลือบมากเกินไปซึ่งไม่ได้ออกแบบมาสำหรับใช้กับเครื่อง HP All-in-One โดยเฉพาะ กระดาษชนิดนี้อาจจะติดในเครื่อง HP All-in-One หรือทำให้หมึกไม่ติด
- กระดาษที่มีหลายส่วน (เช่น สองส่วนหรือสามส่วน) กระดาษอาจยับย่นหรือติด และหมึกอาจจะเลอะได้
- ซองจดหมายที่มีตัวยึดหรือหน้าต่าง อาจติดอยู่ในลูกกลิ้งและเกิดปัญหากระดาษติดได้
- ป้ายประกาศ

กระดาษบางอย่างอาจไม่มีให้ใช้ ทั้งนี้ขึ้นอยู่กับประเทศ/ภูมิภาคของท่าน

### ไม่แนะนำให้ใช้กระดาษต่อไปนี้สำหรับการทำสำเนา:

- กระดาษขนาดใดก็ตามนอกจากขนาด letter, A4, 10 x 15 ซม. , 13 x 18 ซม. , Hagaki (เฉพาะในญี่ปุ่น) หรือ L (เฉพาะในญี่ปุ่น) กระดาษบางอย่างอาจไม่มีให้ใช้ ทั้งนี้ขึ้นอยู่กับประเทศ/ภูมิภาคของท่าน
- กระดาษ Panoramic
- กระดาษที่มีรอยตัดหรือรอยปรุ (เว้นแต่จะมีการออกแบบมาเพื่อใช้กับอุปกรณ์ของ HP Inkjet โดยเฉพาะ)
- ซองจดหมาย
- ป้ายประกาศ
- แผ่นใส (ที่ไม่ใช่ HP Premium Inkjet Transparency Film หรือ HP Premium Plus Inkjet Transparency Film)
- กระดาษที่มีหลายส่วนหรือแผ่นฉลาก

## การใส่กระดาษ

ส่วนนี้จะอธิบายถึงขั้นตอนการใส่กระดาษประเภทและขนาดต่างๆ ใน HP All-in-One สำหรับการทำสำเนาหรือพิมพ์

- △ ข้อควรระวัง ท่านสามารถป้องกันไม่ให้อายุการใช้งานของเครื่องสั้นลงหรือมีปัญหาด้านการพิมพ์ได้ โดยการเก็บกระดาษทั้งหมดไว้ในถาดที่สามารถปิดผนึกได้ หากไม่มีการจัดเก็บกระดาษอย่างเหมาะสม การเปลี่ยนแปลงอุณหภูมิและความชื้นอาจส่งผลให้อายุการใช้งานของเครื่องสั้นลง ซึ่งนำไปใช้กับเครื่อง HP All-in-One ได้ไม่ดี

## การใส่กระดาษขนาดเต็มแผ่น

ท่านสามารถใส่กระดาษ letter, A4 หรือ legal ลงในถาดป้อนกระดาษของเครื่อง HP All-in-One ได้

### การใส่กระดาษขนาดเต็มแผ่น

1. เปิดฝาถาดป้อนกระดาษ



2. ดึงแกนรองรับของถาดกระดาษเข้าหาตัวจนสุด พลิกตัวรับกระดาษตรงปลายแกนรองรับของถาดกระดาษเพื่อเปิดแกนรองรับออกจนสุด

⚠ **คำเตือน** กระดาษ legal อาจติดอยู่ในแกนรองรับของถาดกระดาษ หากดึงแกนออกมาจนสุด เมื่อท่านพิมพ์ลงบนกระดาษ legal เพื่อป้องกันปัญหากระดาษติดเมื่อใช้กระดาษขนาด legal อย่าพลิกแกนรองรับของถาดกระดาษเปิดออก

3. บีบแถบด้านบนของตัวปรับความกว้างกระดาษค้างไว้ แล้วเลื่อนตัวปรับความกว้างกระดาษออกไปจนสุด

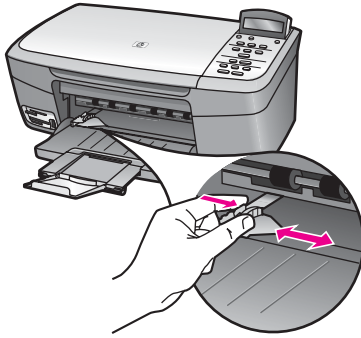

4. เคาะปีกกระดาษบนพื้นราบเพื่อจัดให้ขอบกระดาษเสมอกัน และตรวจสอบว่า:
  - กระดาษไม่มีรอยฉีกขาด ฝุ่น รอยยับ ขอบพับหรือม้วนงอ
  - กระดาษทั้งหมดในปึกเป็นกระดาษประเภทเดียวกันและมีขนาดเท่ากัน
5. ใส่กระดาษลงในถาดป้อนกระดาษโดยให้ด้านกว้างของกระดาษเข้าไปในเครื่องและคว่ำด้านที่จะพิมพ์ลง เลื่อนกระดาษเข้าไปจนสุด

💡 **เคล็ดลับ** หากท่านใช้กระดาษที่มีหัวจดหมาย ให้ใส่หัวกระดาษเข้าไปก่อนโดยคว่ำด้านที่จะพิมพ์ลงสำหรับวิธีการใส่กระดาษขนาดเต็มแผ่นและกระดาษแบบมีหัว โปรดดูแผ่นผังที่ฐานถาดป้อนกระดาษ

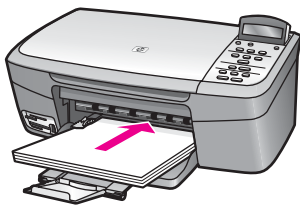

6. บีบแถบด้านบนของตัวปรับความกว้างกระดาษค้างไว้ และเลื่อนตัวปรับความกว้างกระดาษออกไปจนสุดขอบกระดาษ  
ไม่ควรใส่กระดาษลงในถาดป้อนกระดาษมากเกินไป ตรวจสอบว่ากระดาษพอดีกับถาด และไม่มากจนสูงเลยตัวปรับความกว้างกระดาษ

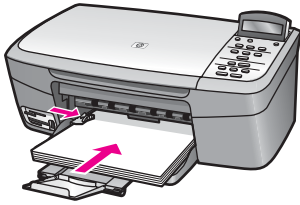

## ใส่กระดาษภาพถ่ายขนาด 10 x 15 ซม. (4 x 6 นิ้ว)

ท่านสามารถใส่กระดาษภาพถ่ายขนาด 10 x 15 ซม. ลงในถาดป้อนกระดาษของเครื่อง HP All-in-One เพื่อการพิมพ์ที่มีคุณภาพสูงสุด ให้ใช้กระดาษภาพถ่าย HP Premium Photo Paper หรือ HP Premium Plus Photo Paper ขนาด 10 x 15 ซม. สำหรับข้อมูลเพิ่มเติม โปรดดู **กระดาษที่แนะนำ** เพื่อการพิมพ์ที่มีคุณภาพสูงสุด ควรกำหนดประเภทและขนาดกระดาษก่อนทำสำเนาหรือพิมพ์ สำหรับข้อมูลเพิ่มเติมเกี่ยวกับการเปลี่ยนการตั้งค่ากระดาษ ให้ดู **HP Image Zone Help** (วิธีใช้ HP Image Zone) บนหน้าจอ

- 💡 **เคล็ดลับ** ท่านสามารถป้องกันไม่ให้กระดาษมีรอยฉีกขาด รอยยับ ขอบพับหรือม้วนงอด้วยการเก็บกระดาษทั้งหมดไว้ในถาดที่สามารถปิดผนึกได้ หากไม่มีการจัดเก็บกระดาษอย่างเหมาะสม การเปลี่ยนแปลงอุณหภูมิและความชื้นอาจส่งผลให้กระดาษม้วนงอ ซึ่งนำไปใช้กับเครื่อง HP All-in-One ได้ไม่ดี

### การใส่กระดาษภาพถ่ายขนาด 10 x 15 ซม.

1. นำกระดาษทั้งหมดออกจากถาดป้อนกระดาษ
2. ใส่กระดาษลงในถาดป้อนกระดาษโดยให้ด้านกว้างของกระดาษเข้าไปในเครื่องและคว่ำด้านที่จะพิมพ์ลงเลื่อนกระดาษภาพถ่ายเข้าไปจนสุด หากกระดาษภาพถ่ายที่ใช้มีแถบรอยปรุ ให้วางกระดาษโดยให้แถบอยู่ใกล้ตัวท่าน
3. บีบแถบด้านบนของตัวปรับความกว้างกระดาษค้างไว้ แล้วเลื่อนตัวปรับความกว้างของกระดาษออกไปทางกระดาษภาพถ่ายจนสุด อย่าใส่กระดาษมากเกินไป ตรวจสอบว่าใส่กระดาษภาพถ่ายพอดีกับถาดป้อนกระดาษ และไม่หนาเกินส่วนบนของตัวปรับความกว้างกระดาษ

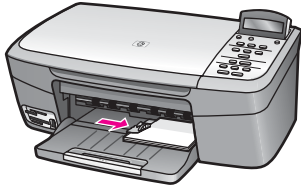

## การใส่โปสการ์ดหรือบัตร Hagaki

ท่านสามารถใส่โปสการ์ดหรือการ์ด Hagaki ลงในถาดป้อนกระดาษของ HP All-in-One

เพื่อการพิมพ์ที่มีคุณภาพสูงสุด ควรกำหนดประเภทและขนาดกระดาษก่อนพิมพ์หรือทำสำเนาสำหรับข้อมูลเพิ่มเติม โปรดดูหน้าจอ **HP Image Zone Help** (วิธีใช้ HP Image Zone)

### การใส่โปสการ์ดหรือการ์ด Hagaki

1. นำกระดาษทั้งหมดออกจากถาดป้อนกระดาษ
2. ใส่กระดาษลงในถาดป้อนกระดาษโดยให้ด้านขวาสุดของกระดาษเข้าไปในเครื่องและคว่ำด้านที่จะพิมพ์ลงเลื่อนการ์ดเข้าไปจนสุด
3. บีบแถบด้านบนของตัวปรับความกว้างกระดาษค้างไว้ แล้วเลื่อนตัวปรับความกว้างของกระดาษออกไปทางการ์ดจนสุด  
อย่าใส่การ์ดมากเกินไป ตรวจสอบว่าการ์ดพอดีกับถาดป้อนกระดาษ และไม่หนาเกินส่วนบนของตัวปรับความกว้างกระดาษ

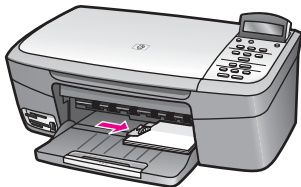

## การใส่ซองจดหมาย

ท่านสามารถใส่ซองจดหมายได้ 1 ซองหรือมากกว่านั้นในถาดป้อนกระดาษของ HP All-in-One โปรดอย่าใช้ซองจดหมายที่มีลักษณะมันเงาหรือพิมพ์นูน รวมถึงซองจดหมายที่มีตัวยึดหรือหน้าต่างด้วย



หมายเหตุ ท่านสามารถรายละเอียดเกี่ยวกับการจัดรูปแบบสำหรับพิมพ์ซองจดหมายได้จากไฟล์วิธีใช้ในซอฟต์แวร์โปรดิวเซอร์ของเครื่องของคุณเพื่อให้ได้คุณภาพที่ดีที่สุด โปรดใช้ฉลากเพื่อพิมพ์ที่อยู่ผู้ส่งบนซองจดหมาย

## การใส่ซองจดหมาย

1. นำกระดาษทั้งหมดออกจากถาดป้อนกระดาษ
2. ใส่ซองจดหมายหนึ่งซองหรือมากกว่านั้นเข้าไปในถาดป้อนกระดาษด้านขวา โดยวางให้ชิดขอบด้านซ้ายและหันด้านฝาซองขึ้น เลื่อนซองจดหมายเข้าไปจนสุด

 **เคล็ดลับ** สำหรับวิธีการเพิ่มเติมในการใส่ซองจดหมาย โปรดดูแผ่นผังตรงฐานถาดป้อนกระดาษ

3. บีบแถบด้านบนของตัวปรับความกว้างกระดาษค้างไว้ แล้วเลื่อนตัวปรับความกว้างของกระดาษออกไปทางซองจดหมายจนสุด  
อย่าใส่ซองจดหมายมากเกินไป ตรวจสอบว่าซองจดหมายพอดีกับถาดป้อนกระดาษ และไม่หนาเกินส่วนบนของตัวปรับความกว้างกระดาษ

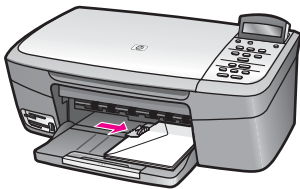

## การใส่กระดาษประเภทอื่น

ตารางต่อไปนี้เป็นการแนะนำสำหรับการใส่กระดาษบางประเภท เพื่อคุณภาพการพิมพ์สูงสุด ควรปรับการตั้งค่ากระดาษทุกครั้ง que เปลี่ยนประเภทหรือขนาดกระดาษ สำหรับข้อมูลเพิ่มเติมเกี่ยวกับการเปลี่ยนการตั้งค่ากระดาษ ให้ดู **HP Image Zone Help** (วิธีใช้ HP Image Zone) บนหน้าจอ



**หมายเหตุ** มีกระดาษบางประเภทและบางขนาดเท่านั้นที่ใช้ได้กับฟังก์ชันทั้งหมดใน HP All-in-One ท่านสามารถใช้กระดาษบางประเภทและบางขนาดเท่านั้น เมื่อเริ่มพิมพ์งานจากกรอบโต้ตอบ **Print** (พิมพ์) ในซอฟต์แวร์แอปพลิเคชัน ซึ่งจะไม่สามารถใช้ในการทำสำเนา หรือการพิมพ์ภาพถ่ายจากการ์ดหน่วยความจำหรือกล้องดิจิทัล กระดาษที่ระบุต่อไปนี้สามารถใช้สำหรับการพิมพ์จากซอฟต์แวร์แอปพลิเคชันเท่านั้น

กระดาษ	ข้อแนะนำ
กระดาษของ HP	<ul style="list-style-type: none"> <li>● HP Premium Paper: ให้ลูกครสีเทายูบนด้านที่ไม่ได้พิมพ์ แล้วเลื่อนกระดาษเข้าไปในถาดป้อนกระดาษโดยหงายด้านที่มีลูกครขึ้น</li> <li>● HP Premium Inkjet Transparency Film: ใส่แผ่นใสโดยให้แถบสีขาว (ที่มีลูกครและโลโก้ HP) อยู่ด้านบนและเลื่อนลงในถาดป้อนกระดาษก่อน สำหรับการพิมพ์จากซอฟต์แวร์แอปพลิเคชันเท่านั้น</li> </ul> <p>หมายเหตุ เครื่อง HP All-in-One ไม่สามารถตรวจจับแผ่นใสได้โดยอัตโนมัติเพื่อคุณภาพการพิมพ์ที่ดีที่สุด ท่านควรกำหนดประเภทกระดาษให้เป็นแผ่นใสก่อนที่จะพิมพ์หรือทำสำเนาแผ่นใส</p> <ul style="list-style-type: none"> <li>● HP Iron-On Transfers: ทำกระดาษให้เรียบทั้งแผ่นก่อนใช้งาน อย่าใส่กระดาษที่ม้วนงอ (เพื่อป้องกันการม้วนงอ ควรเก็บกระดาษไว้ในหีบห่อเดิมจนกว่าจะต้องการใช้งาน) ให้แถบสีฟ้าอยู่บนด้านที่ไม่ได้พิมพ์ จากนั้นใส่กระดาษเข้าไปในถาดป้อนกระดาษที่ละแผ่นด้วยตนเองโดยให้แถบสีฟ้าหงายขึ้น สำหรับการพิมพ์จากซอฟต์แวร์แอปพลิเคชันเท่านั้น</li> <li>● HP Greeting Cards, HP Photo Greeting Cards หรือ HP Textured Greeting Cards: ใส่กระดาษ HP greeting card ปีกเล็กๆ ลงในถาดป้อนกระดาษโดยหันด้านที่ใช้พิมพ์ลงแล้วเลื่อนเข้าไป เลื่อนบัตรเข้าไปจนสุด สำหรับการพิมพ์จากซอฟต์แวร์แอปพลิเคชันเท่านั้น</li> </ul>
ฉลาก	<p>ควรใช้แผ่นฉลากขนาด letter หรือ A4 ที่ออกแบบมาสำหรับใช้กับอุปกรณ์ HP Inkjet (เช่น Avery Inkjet Labels) และไม่ควรรใช้ฉลากที่มีอายุเกิน 2 ปี สำหรับการพิมพ์จากซอฟต์แวร์แอปพลิเคชันเท่านั้น</p> <ol style="list-style-type: none"> <li>1. กรีดปีกฉลากออกจากกันเพื่อไม่ให้ฉลากติดกัน</li> <li>2. วางแผ่นฉลากลงบนกระดาษขนาดเต็มแผ่นในถาดป้อนกระดาษ โดยคว่ำด้านที่ต้องการพิมพ์ลงอย่าใส่แผ่นฉลากที่ละแผ่น</li> </ol>



## การหลีกเลี่ยงมิให้กระดาษติด

เพื่อป้องกันมิให้กระดาษติด โปรดปฏิบัติตามคำแนะนำต่อไปนี้:

- ท่านสามารถป้องกันมิให้กระดาษม้วนงอหรือมีรอยยับได้ด้วยการเก็บกระดาษที่ไม่ได้ใช้ทั้งหมดไว้ในถุงที่สามารถปิดผนึกได้
- ควรนำกระดาษที่พิมพ์แล้วออกจากถาดรับกระดาษอย่างสม่ำเสมอ
- ตรวจสอบว่ากระดาษที่ใส่ในถาดป้อนกระดาษนั้นเรียบเสมอกัน และขอบไม่โค้งงอหรือฉีกขาด
- อย่าวางกระดาษต่างประเภทและต่างขนาดปนกันในถาดป้อนกระดาษ ควรใส่กระดาษที่เป็นประเภทและขนาดเดียวกันลงในถาดป้อนกระดาษ
- เลื่อนตัวปรับความกว้างกระดาษในถาดป้อนกระดาษให้พอดีกับกระดาษทุกชนิด ตรวจสอบว่าตัวปรับกระดาษไม่ทำให้กระดาษในถาดป้อนกระดาษโค้งงอ
- อย่าดันกระดาษเข้าไปในถาดป้อนกระดาษมากเกินไป
- ควรใช้กระดาษที่แนะนำสำหรับเครื่อง HP All-in-One สำหรับข้อมูลเพิ่มเติม โปรดดู เลือกกระดาษสำหรับพิมพ์และทำสำเนา

สำหรับข้อมูลเพิ่มเติมเกี่ยวกับการนำกระดาษที่ติดออก โปรดดู การแก้ไขปัญหาเบื้องต้นเกี่ยวกับกระดาษ

## 5 การจัดการภาพถ่าย

HP All-in-One สามารถใช้ถ่ายโอน แก้ไข ใช้ภาพถ่ายร่วมกัน และพิมพ์ภาพถ่ายด้วยวิธีต่างๆ ได้หลายวิธีหัวข้อนี้จะกล่าวถึงภาพรวมของตัวเลือกต่างๆ ที่ใช้ในการทำงานแต่ละอย่าง ขึ้นอยู่กับความต้องการของท่านและการตั้งค่าคอมพิวเตอร์ รายละเอียดเพิ่มเติมสำหรับงานแต่ละอย่างจะอยู่ในบทอื่นๆ ในคู่มือฉบับนี้ หรือที่หน้าจอ **HP Image Zone Help** (วิธีใช้ HP Image Zone) ที่มาพร้อมกับซอฟต์แวร์

### การโอนภาพถ่าย

ท่านมีตัวเลือกต่างๆ กันสำหรับการถ่ายโอนภาพถ่าย ท่านสามารถถ่ายโอนภาพถ่ายไปยังคอมพิวเตอร์หรือการ์ดหน่วยความจำได้ สำหรับข้อมูลเพิ่มเติม โปรดดูส่วนล่างสำหรับระบบปฏิบัติการของท่านโดยเฉพาะ

#### ถ่ายโอนภาพถ่ายโดยใช้คอมพิวเตอร์ที่รันด้วย Windows

ภาพด้านล่างแสดงวิธีถ่ายโอนภาพถ่ายไปยังคอมพิวเตอร์ที่รันด้วย Windows หรือการ์ดหน่วยความจำ

ท่านสามารถถ่ายโอนภาพถ่ายจากการ์ดหน่วยความจำที่เสียบอยู่ใน HP All-in-One ไปยังคอมพิวเตอร์ที่รันด้วย Windows ได้

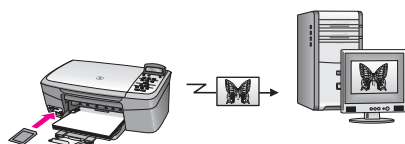

ท่านสามารถถ่ายโอนภาพถ่ายจากกล้องดิจิทัล HP ไปยังคอมพิวเตอร์ที่รันด้วย Windows ของท่านได้



ท่านสามารถถ่ายโอนภาพถ่ายโดยสแกนภาพโดยตรงลงในการ์ดหน่วยความจำที่เสียบอยู่ในเครื่อง HP All-in-One ของท่านได้

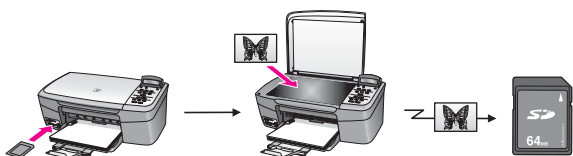

## โอนภาพถ่ายโดยใช้เครื่อง Macintosh

ภาพด้านล่างแสดงวิธีการถ่ายโอนภาพถ่ายไปยังเครื่อง Macintosh หรือการ์ดหน่วยความจำ สำหรับข้อมูลเพิ่มเติม โปรดดูรายการใต้ภาพ

ท่านสามารถถ่ายโอนภาพถ่ายจากการ์ดหน่วยความจำที่เสียบอยู่ใน HP All-in-One ไปยังเครื่อง Macintosh ได้

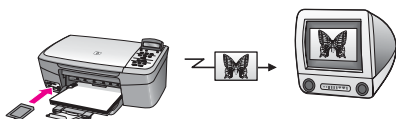

ท่านสามารถถ่ายโอนภาพถ่ายจากกล้องดิจิทัล HP เข้าไปยังเครื่อง Macintosh ของท่านได้



ท่านสามารถถ่ายโอนภาพถ่ายโดยสแกนภาพโดยตรงลงในการ์ดหน่วยความจำที่เสียบอยู่ในเครื่อง HP All-in-One ของท่านได้

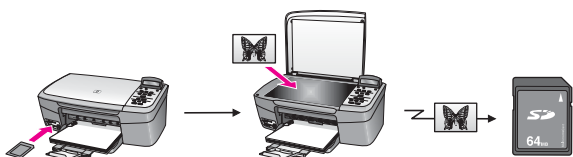

## การแก้ไขภาพถ่าย

ท่านมีตัวเลือกมากมายในการแก้ไขภาพถ่ายสำหรับข้อมูลเพิ่มเติม โปรดดูจากหัวข้อด้านล่างนี้ เฉพาะสำหรับระบบปฏิบัติการของท่าน

## ตัดต่อภาพถ่ายโดยใช้คอมพิวเตอร์ที่รันด้วย Windows

ภาพด้านล่างแสดงวิธีการตัดต่อภาพถ่ายโดยใช้คอมพิวเตอร์ที่รันด้วย Windows

ท่านสามารถตัดต่อภาพถ่ายบนคอมพิวเตอร์ที่รันด้วย Windows โดยใช้ซอฟต์แวร์ **HP Image Zone**

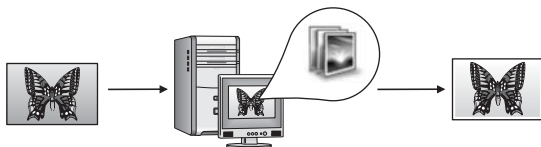

ท่านสามารถตัดต่อภาพถ่ายโดยใช้แผงควบคุมบน HP All-in-One

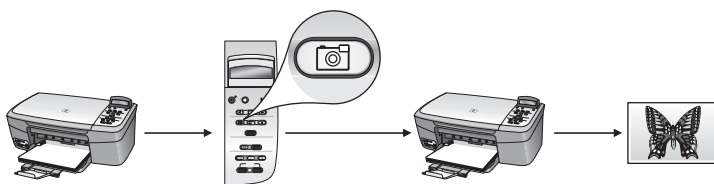

## แก้ไขภาพถ่ายโดยใช้เครื่อง Macintosh

ภาพด้านล่างแสดงวิธีการตัดต่อภาพถ่ายโดยใช้เครื่อง Macintosh

ท่านสามารถตัดต่อภาพถ่ายบนเครื่อง Macintosh โดยใช้ซอฟต์แวร์ **HP Image Zone**

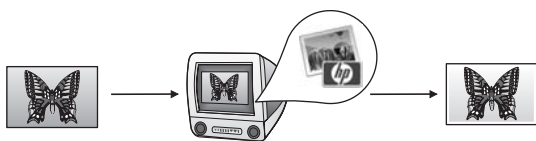

ท่านสามารถตัดต่อภาพถ่ายบนเครื่อง Macintosh โดยใช้ซอฟต์แวร์ iPhoto

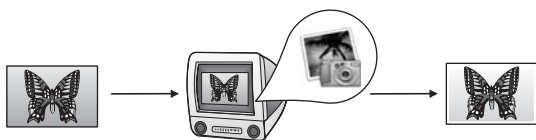

ท่านสามารถตัดต่อภาพถ่ายโดยใช้แผงควบคุมบน HP All-in-One

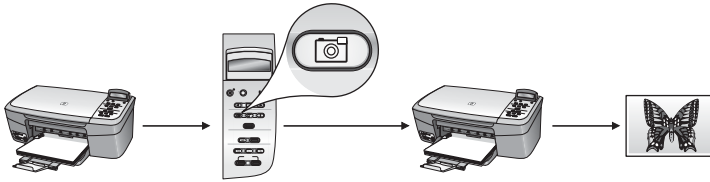

## แบ่งปันภาพถ่าย

ท่านมีตัวเลือกมากมายในการแบ่งปันภาพถ่ายแก่เพื่อนฝูงและสมาชิกในครอบครัวสำหรับข้อมูลเพิ่มเติม โปรดดูจากหัวข้อด้านล่างนี้เฉพาะสำหรับระบบปฏิบัติการของท่าน

### แลกเปลี่ยนภาพถ่ายกันโดยใช้คอมพิวเตอร์ที่รันด้วย Windows

ภาพด้านล่างแสดงวิธีการแลกเปลี่ยนภาพถ่ายกันโดยใช้คอมพิวเตอร์ที่รันด้วย Windows

ท่านสามารถแลกเปลี่ยนภาพถ่ายกันจาก HP All-in-One ที่เชื่อมต่อแบบ USB โดยใช้เซิร์ฟเวอร์ HP Instant Share ถ่ายโอนภาพถ่ายจาก HP All-in-One ที่เชื่อมต่อแบบ USB ไปยังคอมพิวเตอร์ที่ใช้ซอฟต์แวร์ **HP Image Zone** เพื่อส่งภาพถ่ายให้เพื่อนหรือคนในครอบครัวของท่านเป็นอีเมลผ่านทางเซิร์ฟเวอร์ HP Instant Share

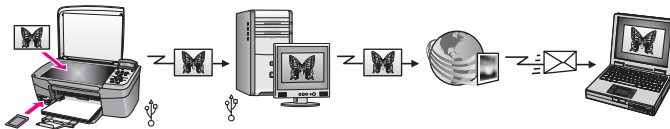

### แบ่งปันภาพถ่ายโดยใช้เครื่อง Macintosh

ภาพด้านล่างแสดงวิธีการแลกเปลี่ยนภาพถ่ายกันโดยใช้เครื่อง Macintosh

ท่านสามารถแลกเปลี่ยนภาพถ่ายกันจาก HP All-in-One ที่เชื่อมต่อแบบ USB โดยใช้เซิร์ฟเวอร์ HP Instant Share ถ่ายโอนภาพถ่ายจาก HP All-in-One ที่เชื่อมต่อแบบ USB ไปยังคอมพิวเตอร์ที่ใช้ซอฟต์แวร์ **HP Image Zone** เพื่อส่งภาพถ่ายให้เพื่อนหรือคนในครอบครัวของท่านเป็นอีเมลผ่านทางเซิร์ฟเวอร์ HP Instant Share

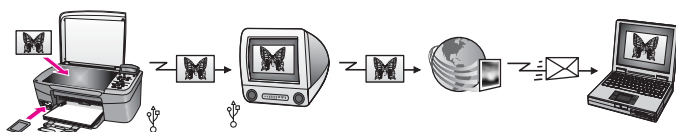

## พิมพ์ภาพถ่าย

ท่านมีตัวเลือกมากมายในการพิมพ์ภาพถ่ายสำหรับข้อมูลเพิ่มเติม โปรดดู จาก หัวข้อด้านล่างนี้เฉพาะสำหรับระบบปฏิบัติการของท่าน

### พิมพ์ภาพถ่ายโดยใช้คอมพิวเตอร์ที่รันด้วย Windows

ภาพด้านล่างแสดงวิธีพิมพ์ภาพถ่ายโดยใช้คอมพิวเตอร์ที่รันด้วย Windows ท่านสามารถพิมพ์ภาพถ่ายจากกล้องดิจิทัล HP โดยใช้ PictBridge

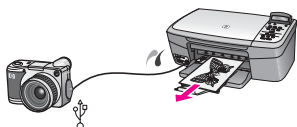

ท่านสามารถพิมพ์ภาพถ่ายจากกล้องโดยใช้ซอฟต์แวร์แอปพลิเคชัน (เช่น **HP Image Zone**) บนคอมพิวเตอร์ของท่าน



ท่านสามารถพิมพ์ภาพถ่ายจากการ์ดหน่วยความจำโดยใช้แผงควบคุมบนเครื่อง **HP All-in-One**

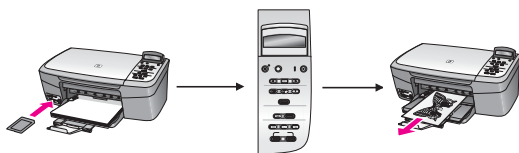

ท่านสามารถพิมพ์ภาพถ่ายจากการ์ดหน่วยความจำโดยถ่ายโอนภาพถ่ายเข้าสู่คอมพิวเตอร์ที่รันด้วย Windows และพิมพ์ภาพถ่ายเหล่านั้นโดยใช้ซอฟต์แวร์ **HP Image Zone**



## พิมพ์ภาพถ่ายโดยใช้เครื่อง Macintosh

ภาพด้านล่างแสดงวิธีพิมพ์ภาพถ่ายโดยใช้เครื่อง Macintosh  
ท่านสามารถพิมพ์ภาพถ่ายจากกล้องดิจิทัล HP โดยใช้ PictBridge

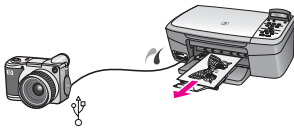

ท่านสามารถพิมพ์ภาพถ่ายจากกล้องโดยใช้ซอฟต์แวร์แอปพลิเคชัน (เช่น **HP Image Zone**) บนคอมพิวเตอร์ของท่าน

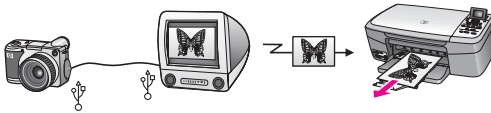

ท่านสามารถพิมพ์ภาพถ่ายจากการ์ดหน่วยความจำโดยใช้แผงควบคุมบนเครื่อง **HP All-in-One**

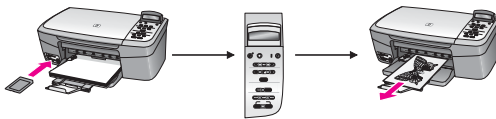

ท่านสามารถพิมพ์ภาพถ่ายจากการ์ดหน่วยความจำโดยถ่ายโอนภาพถ่ายเข้าสู่เครื่อง Macintosh และพิมพ์ภาพถ่ายเหล่านั้นโดยใช้ **HP Image Zone** หรือซอฟต์แวร์ iPhoto

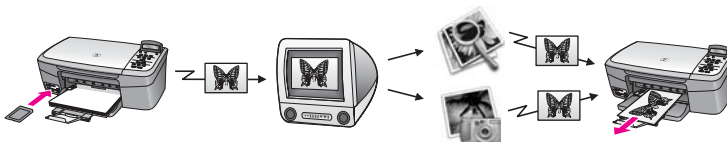

# 6 การใช้การ์ดหน่วยความจำหรือกล่อง PictBridge

เครื่อง HP All-in-One สามารถเข้าถึงการ์ดหน่วยความจำที่ใช้ในกล่องดิจิทัลส่วนใหญ่ได้ ท่านจึงสามารถพิมพ์ เก็บ และจัดการภาพถ่ายของท่านได้ ท่านสามารถเสียบการ์ดหน่วยความจำเข้าไปใน HP All-in-One หรือต่อเครื่องเข้ากับกล่องโดยตรงได้ โดยให้ HP All-in-One อ่านข้อมูลในการ์ดหน่วยความจำขณะที่การ์ดยังอยู่ในกล่อง

ในบทนี้ประกอบด้วยข้อมูลเกี่ยวกับการใช้การ์ดหน่วยความจำหรือกล่อง PictBridge กับ HP All-in-One ของท่าน อ่านข้อมูลเกี่ยวกับการถ่ายโอนภาพถ่ายไปยังคอมพิวเตอร์ของท่าน การตั้งค่าตัวเลือกการพิมพ์ภาพถ่าย การพิมพ์ภาพถ่าย และการตัดต่อภาพถ่ายได้ในบทนี้

## ช่องเสียบการ์ดหน่วยความจำและพอร์ทกล่องถ่ายรูป

หากกล่องดิจิทัลของท่านใช้การ์ดหน่วยความจำสำหรับเก็บภาพ ท่านสามารถใส่การ์ดหน่วยความจำลงในเครื่อง HP All-in-One เพื่อพิมพ์หรือบันทึกภาพถ่ายของท่านได้ และยังสามารถต่อกล่องดิจิทัลที่รองรับ PictBridge กับ HP All-in-One ผ่านทางพอร์ทของกล่องและพิมพ์ได้โดยตรงจากกล่องด้วย

- 💡 **เคล็ดลับ** ท่านสามารถพิมพ์แผ่นภาพตัวอย่างซึ่งอาจมีหลายหน้าและแสดงภาพขนาดย่อของภาพที่เก็บอยู่ในการ์ดหน่วยความจำเพื่อ พิมพ์ภาพจากการ์ดหน่วยความจำ แม้ว่าเครื่อง HP All-in-One จะไม่ได้เชื่อมต่อกับคอมพิวเตอร์

HP All-in-One สามารถอ่านการ์ดหน่วยความจำต่อไปนี้: CompactFlash (I, II), Memory Sticks, MultiMediaCard (MMC), Secure Digital, SmartMedia และ xD-Picture Card

ภาพประกอบต่อไปนี้แสดงช่องเสียบการ์ดหน่วยความจำที่เหมาะสมสำหรับการ์ดหน่วยความจำแต่ละตัวที่ใช้ได้



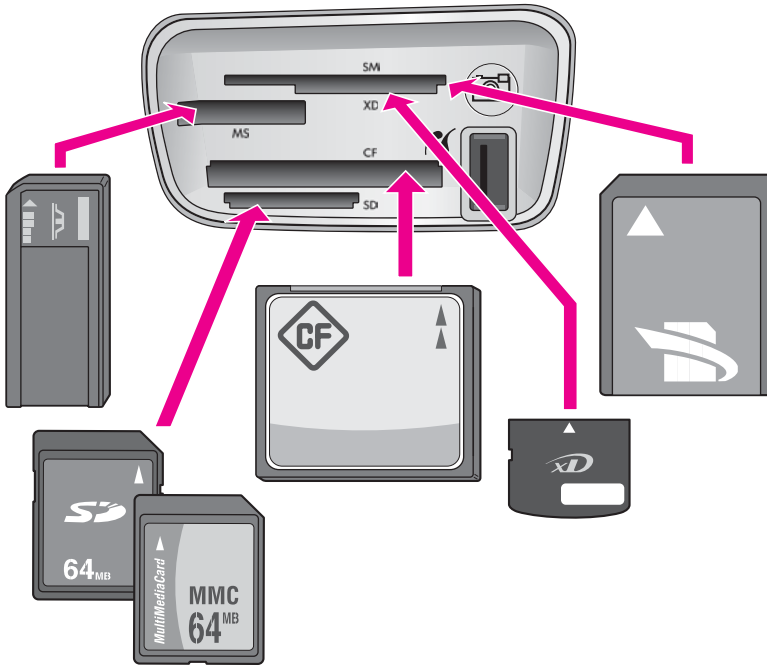

ช่องเสียบแต่ละช่องมีดังนี้ (จากบนลงล่าง):

- SmartMedia, xD-Picture Card (พอดีกับช่องเสียบด้านขวา)
- Memory Stick, Magic Gate Memory Stick, Memory Stick Duo (มาพร้อมกับอะแดปเตอร์ของผู้ใช้), Memory Stick Pro
- CompactFlash (I, II)
- Secure Digital, MultiMediaCard (MMC)
- พอร์ตกล้อง (ด้านขวาช่องเสียบการ์ดหน่วยความจำ): ใช้ร่วมกับกล้องดิจิทัลที่มีพอร์ต USB ซึ่งรองรับ PictBridge ได้ หากไอคอน PictBridge (📷)



หมายเหตุ พอร์ตกล้องจะรองรับเฉพาะกล้องดิจิทัลที่มีพอร์ต USB ซึ่งรองรับ PictBridge เท่านั้น และจะไม่รองรับอุปกรณ์ USB ชนิดอื่นๆ หากท่านต่ออุปกรณ์ USB ของกล้องดิจิทัลที่ไม่สามารถใช้ร่วมกันได้ ข้อความแสดงข้อผิดพลาดจะปรากฏขึ้นบนจอแผงควบคุม หากท่านมีกล้อง HP รุ่นเก่าที่ไม่รองรับ PictBridge ให้ลองใช้สายเคเบิล USB ที่มากับกล้อง เสียบสายเคเบิลเข้าไปในพอร์ต USB ที่ด้านหลังเครื่อง HP All-in-One และอย่าเสียบเข้าไปในพอร์ตกล้องที่ใกล้กับช่องเสียบการ์ดหน่วยความจำ



**เคล็ดลับ** ตามค่าดีฟอลต์ Windows XP จะฟอร์แมตการ์ดหน่วยความจำขนาด 8 MB หรือน้อยกว่า และขนาด 64 MB หรือมากกว่าด้วยฟอร์แมต FAT32 กล้องดิจิทัลและอุปกรณ์อื่นๆ ใช้ฟอร์แมต FAT (FAT16 หรือ FAT12) และทำงานกับการ์ดที่มีฟอร์แมต FAT32 ไม่ได้ ให้ฟอร์แมตการ์ดหน่วยความจำในกล้องของท่าน หรือเลือกฟอร์แมต FAT เพื่อฟอร์แมตการ์ดหน่วยความจำในคอมพิวเตอร์ Windows XP

## การถ่ายโอนภาพถ่ายไปยังเครื่องคอมพิวเตอร์

หลังจากถ่ายภาพด้วยกล้องดิจิทัล ท่านสามารถพิมพ์ภาพได้ทันทีหรือบันทึกไว้ในคอมพิวเตอร์ของท่านโดยตรง ถ้าต้องการบันทึกภาพเข้าเครื่องคอมพิวเตอร์ ท่านจะต้องถอดการ์ดหน่วยความจำออกจากกล้องและเสียบเข้าไปในช่องหน่วยความจำที่ถูกต้องบนเครื่อง HP All-in-One



**หมายเหตุ** ท่านสามารถใช้การ์ดหน่วยความจำกับเครื่อง HP All-in-One ได้ที่ละการ์ดเท่านั้น

### การใช้การ์ดหน่วยความจำ

1. ใส่การ์ดหน่วยความจำในช่องเสียบที่ถูกต้องใน HP All-in-One เมื่อเสียบการ์ดหน่วยความจำถูกต้องแล้ว ไฟแสดงสถานะที่อยู่ติดกับช่องเสียบการ์ดหน่วยความจำจะเริ่มกะพริบ **Reading card...** (กำลังอ่านการ์ด...) จะปรากฏขึ้นบนจอแผงควบคุม ไฟแสดงสถานะข้างช่องเสียบการ์ดหน่วยความจำจะกะพริบเป็นสีเขียวขณะอ่านข้อมูลในการ์ด หากท่านใส่การ์ดหน่วยความจำไม่ถูกต้อง ไฟแสดงสถานะข้างช่องเสียบการ์ดหน่วยความจำจะกะพริบเป็นสีเหลืองหม่นและอาจมีข้อความแสดงข้อผิดพลาด เช่น **Card is in backwards** (การ์ดกลับด้าน) หรือ **Card is not fully inserted** (ใส่การ์ดไม่แน่น) ปรากฏขึ้นบนจอแผงควบคุม



**ข้อควรระวัง** อย่าพยายามถอดการ์ดหน่วยความจำออกในขณะที่เครื่องกำลังอ่านข้อมูลจากการ์ด การทำเช่นนั้นจะทำให้ไฟล์ในการ์ดเสียหาย ท่านจะดึงการ์ดออกมาได้เฉพาะเมื่อไฟแสดงสถานะข้างช่องเสียบไม่ได้กะพริบ

2. หากมีไฟล์ภาพในการ์ดหน่วยความจำที่ไม่เคยถูกย้ายโอนมาก่อน กรอบได้ตอบบนเครื่องคอมพิวเตอร์จะถามว่า ท่านต้องการบันทึกไฟล์ภาพถ่ายลงในคอมพิวเตอร์ของท่านหรือไม่
3. คลิกตัวเลือกเพื่อบันทึก  
เครื่องจะบันทึกภาพถ่ายใหม่ทั้งหมดจากการ์ดหน่วยความจำลงในเครื่องคอมพิวเตอร์

**สำหรับ Windows:** ตามค่าดีฟอลต์ ไฟล์ภาพถ่ายจะบันทึกไว้ในโฟลเดอร์เดสก์ท็อปและพีเมื่อท่านดึงไฟล์ออกจากกล้องของท่าน โฟลเดอร์เหล่านี้จะอยู่ใน **C:\Documents and Settings\username\My Documents\My Pictures** ใน Windows XP และ Windows 2000

**สำหรับ Macintosh:** ตามค่าดีฟอลต์ ไฟล์จะถูกบันทึกไว้ในโฟลเดอร์ **Hard Drive:Documents:HP All-in-One Data:Photos (OS 9)** หรือ **Hard Drive:Users:User Name:Pictures:HP Photos (OS X)**

เมื่อเครื่อง HP All-in-One อ่านการ์ดหน่วยความจำเสร็จสิ้นแล้ว ไฟแสดงสถานะที่อยู่ติดกับช่องเสียบการ์ดหน่วยความจำจะหยุดกะพริบและสว่างอยู่ ชื่อของไฟล์แรกบนการ์ดหน่วยความจำจะปรากฏขึ้นบนจอแผงควบคุม

หากต้องการไปยังไฟล์ในการ์ดหน่วยความจำ กด ◀ หรือ ▶ เพื่อเลื่อนไปข้างหน้าหรือถอยหลัง ไปยังไฟล์ที่ละไฟล์ กดปุ่ม ◀ หรือ ▶ ค้างไว้เพื่อถอยหลังหรือเลื่อนไปข้างหน้าอย่างรวดเร็ว

## การพิมพ์ภาพถ่ายจากแผ่นภาพตัวอย่าง

แผ่นภาพตัวอย่างเป็นวิธีที่ง่ายและสะดวกต่อการเลือกภาพถ่ายและสิ่งพิมพ์จากการ์ดหน่วยความจำโดยตรงโดยไม่ต้องใช้คอมพิวเตอร์ แผ่นภาพตัวอย่าง ซึ่งอาจมีหลายหน้า จะแสดงภาพขนาดย่อของภาพถ่ายที่จัดเก็บไว้ในการ์ดหน่วยความจำ และได้ภาพแต่ละภาพจะมีชื่อไฟล์ หมายเลขดัชนี และวันที่แสดงอยู่ แผ่นภาพตัวอย่างยังเป็นวิธีการสร้างแคตตาล็อกภาพถ่ายที่พิมพ์ออกมาได้อย่างรวดเร็ว หากต้องการพิมพ์ภาพถ่ายโดยใช้แผ่นภาพตัวอย่าง ท่านจะต้องพิมพ์แผ่นภาพตัวอย่าง ใส่ภาพตัวอย่างให้เต็ม แล้วจึงนำไปสแกน

ขั้นตอนการพิมพ์ภาพถ่ายจากแผ่นภาพตัวอย่าง 3 ขั้นตอนการพิมพ์แผ่นภาพตัวอย่าง การใส่แผ่นภาพตัวอย่างให้เต็ม และการสแกนแผ่นภาพตัวอย่าง ส่วนนี้จะประกอบด้วยรายละเอียดข้อมูลของทั้ง 3 ขั้นตอน

ทั้งการ์ดหน่วยความจำไว้ในช่องเสียบจนกว่าท่านจะดำเนินการตามขั้นตอนทั้งสามเสร็จสิ้น (พิมพ์ สิ้นสุด และสแกนแผ่นภาพตัวอย่าง) และพิมพ์ภาพถ่ายของท่านแล้ว หากท่านดึงการ์ดหน่วยความจำออกมาหรือเสียบการ์ดหน่วยความจำตัวอื่น ภาพถ่ายที่ท่านเลือกจะไม่พิมพ์ออกมา

### การพิมพ์แผ่นภาพตัวอย่าง

ขั้นตอนแรกในการใช้แผ่นภาพตัวอย่างคือ การพิมพ์แผ่นภาพตัวอย่างจากเครื่อง HP All-in-One

1. ใส่การ์ดหน่วยความจำในช่องเสียบที่ถูกต้องใน HP All-in-One



หมายเหตุ ทิ้งการ์ดหน่วยความจำไว้ในช่องเสียบจนกว่าท่านจะพิมพ์ ลีนสุด และสแกนแผ่นภาพตัวอย่าง และพิมพ์ภาพถ่ายของท่านแล้ว หากท่านดึงการ์ดหน่วยความจำออกมาหรือเสียบการ์ดหน่วยความจำตัวอื่น ภาพถ่ายที่ท่านเลือกจะไม่พิมพ์ออกมา

2. กด **แผ่นภาพตัวอย่าง** จากนั้นกด **OK** ซึ่ง **Proof Sheet** (แผ่นภาพตัวอย่าง) จะปรากฏขึ้น จากนั้น เลือก **Print** (พิมพ์)



หมายเหตุ เวลาที่ใช้พิมพ์แผ่นภาพตัวอย่างจะแตกต่างกัน ทั้งนี้ขึ้นอยู่กับจำนวนภาพถ่ายที่อยู่ในการ์ดหน่วยความจำ

3. หากมีภาพถ่ายมากกว่า 20 ภาพในการ์ด เมนู **Select Photos** (เลือกภาพถ่าย) จะปรากฏขึ้น กดปุ่ม ► เพื่อเลื่อนไปยังตัวเลือกที่ต้องการเลือก จากนั้นกด **OK**
  - **All** (ทั้งหมด)
  - **Last 20** (20 ภาพสุดท้าย)
  - **Custom Range** (กำหนดภาพเอง)
4. หากท่านเลือก **Custom Range** (กำหนดภาพเอง) ท่านต้องใส่หมายเลขดัชนีของภาพถ่ายแรกและภาพสุดท้ายที่ท่านต้องการพิมพ์ เมื่อ **First Photo** (ภาพแรก) ปรากฏขึ้น กด ► จนกว่าหมายเลขสำหรับภาพแรกจะปรากฏขึ้น แล้วกด **OK**
-  หมายเหตุ หากท่านใส่หมายเลขผิด กด **ยกเลิก** เพื่อยกเลิกขั้นตอนแล้วเริ่มใหม่อีกครั้ง
5. เมื่อ **Last Photo** (ภาพสุดท้าย) ปรากฏขึ้น กด ► จนกว่าหมายเลขสำหรับภาพสุดท้ายจะปรากฏขึ้น แล้วกด **OK**

## การใส่ภาพให้เต็มแผ่นภาพตัวอย่าง

หลังจากที่พิมพ์แผ่นภาพตัวอย่าง ท่านสามารถใช้แผ่นภาพตัวอย่างเพื่อเลือกภาพถ่ายที่ต้องการพิมพ์ได้



หมายเหตุ ท่านอาจต้องใช้ตลับหมึกพิมพ์ภาพเพื่อให้ได้คุณภาพการพิมพ์ที่ดีขึ้น เมื่อติดตั้งตลับหมึกพิมพ์สามสีและตลับหมึกพิมพ์ภาพแล้ว ท่านจะมีระบบสีทึบสำหรับข้อมูลเพิ่มเติม โปรดดู การใช้ตลับหมึกพิมพ์ภาพถ่าย



### ในการใส่ภาพให้เต็มแผ่นภาพตัวอย่าง

1. เลือกภาพที่จะพิมพ์โดยใช้ปากกาหรือดินสอดำระบายวงกลมที่อยู่ใต้ภาพขนาดย่อบนแผ่นภาพตัวอย่าง
2. เลือกรูปแบบการจัดหน้าหนึ่งรูปแบบโดยระบายวงกลมในขั้นตอนที่ 2 ของแผ่นภาพตัวอย่าง

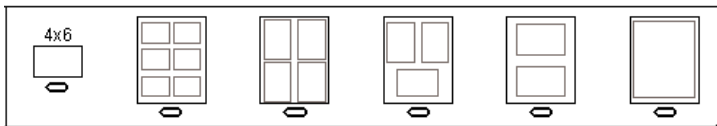

หมายเหตุ หากท่านต้องการควบคุมการตั้งค่าพิมพ์มากกว่าที่แผ่นภาพตัวอย่างให้มา ท่านสามารถพิมพ์ภาพถ่ายได้โดยตรงจากแผงควบคุม สำหรับข้อมูลเพิ่มเติม โปรดดู การพิมพ์ภาพถ่ายโดยตรงจากการ์ดหน่วยความจำ

## การสแกนแผ่นภาพตัวอย่าง

ขั้นตอนสุดท้ายในการใช้แผ่นภาพตัวอย่างคือการสแกนแผ่นภาพที่เสร็จสิ้นเพื่อเริ่มการพิมพ์ภาพถ่ายของท่าน

- 💡 **เคล็ดลับ** ตรวจสอบว่ากระจกของ HP All-in-One สะอาด มิฉะนั้น การสแกนแผ่นภาพตัวอย่างอาจไม่ได้ภาพที่สมบูรณ์ สำหรับข้อมูลเพิ่มเติม โปรดดู **การทำความสะอาดกระจก**

1. วางแผ่นภาพตัวอย่างคว่ำลงที่มุมขวาด้านหน้าของกระจก ตรวจสอบให้แน่ใจว่าขอบของแผ่นภาพตัวอย่างอยู่ติดกับขอบด้านขวาและด้านหน้าปิดฝา

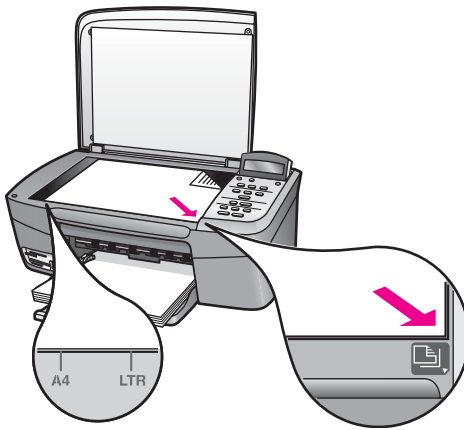

2. การใส่กระดาษภาพถ่ายลงในถาดป้อนกระดาษ ตรวจสอบว่าการจัดหน่วยความจำที่ท่านใช้พิมพ์แผ่นภาพตัวอย่างยังคงอยู่ในช่องเสียบในขณะที่ท่านสแกนแผ่นภาพตัวอย่างนั้น
3. กด **แผ่นภาพตัวอย่าง** จากนั้นกด ► เพื่อเลือก **Scan** (สแกน)
4. กด **OK**  
เครื่อง HP All-in-One จะสแกนแผ่นภาพตัวอย่างและพิมพ์ภาพถ่ายที่ได้เลือกไว้

## การกำหนดตัวเลือกพิมพ์ภาพถ่าย

จากแผงควบคุม ท่านสามารถควบคุมวิธีการพิมพ์ภาพถ่ายของ HP All-in-One เช่น ประเภทของกระดาษและขนาด การจัดหน้า และอื่นๆ

ส่วนนี้จะกล่าวถึงหัวข้อต่อไปนี้ การตั้งค่าตัวเลือกพิมพ์ภาพถ่าย การเปลี่ยน ตัวเลือกพิมพ์ และการตั้งค่าดีฟอลต์ตัวเลือกพิมพ์ภาพถ่ายใหม่



**เคล็ดลับ** นอกจากนี้ ท่านยังสามารถใช้ซอฟต์แวร์ของ **HP Image Zone** เมื่อพิมพ์ภาพถ่าย สำหรับข้อมูลเพิ่มเติม โปรดดู **HP Image Zone Help** (วิธีใช้ HP Image Zone)

### ใช้เมนูภาพถ่ายเพื่อตั้งค่าตัวเลือกในการพิมพ์ภาพถ่าย

เมนู **Photo** (ภาพถ่าย) จะช่วยให้ท่านเข้าถึงการตั้งค่าต่างๆ ที่มีผลต่อลักษณะการพิมพ์ภาพถ่าย รวมถึงจำนวนสำเนา ประเภทกระดาษ และอื่นๆ การวัดและขนาดที่เป็นค่าดีฟอลต์จะแตกต่างกันตามประเทศ/ภูมิภาค

1. ใส่การ์ดหน่วยความจำในช่องเสียบที่ถูกต้องใน HP All-in-One
2. กด **เมนูภาพถ่าย**  
เมนู **Photo** (ภาพถ่าย) จะปรากฏขึ้น
3. กด **เมนูภาพถ่าย** ไปเรื่อยๆ จนกว่าการตั้งค่าที่ท่านต้องการจะปรากฏบนจอแผงควบคุม:

การตั้งค่า	รายละเอียด
<b>Select Photos</b> (เลือกภาพ)	เลือกภาพถ่ายที่ท่านต้องการพิมพ์ <b>All</b> (ทั้งหมด) จะเลือกภาพทั้งหมดในการ์ดหน่วยความจำ และ <b>Custom</b> (กำหนดเอง) จะให้ท่านสามารถเลือกรูปภาพที่ต้องการพิมพ์แต่ละรูปได้ด้วยตนเอง
<b>Number of Copies</b> (จำนวนสำเนา)	จะให้ท่านกำหนดจำนวนสำเนาที่จะพิมพ์
<b>Image Size</b> (ขนาดภาพ)	จะให้ท่านกำหนดขนาดของภาพที่ต้องการพิมพ์ตัวเลือกส่วนใหญ่เน้นชัดเจนโดยตัวของมันเองอยู่แล้ว แต่มีสองตัวเลือกที่ต้องมีคำอธิบายคือ: <b>Fill Entire Page</b> (เต็มหน้า) และ <b>Fit to Page</b> (พอดีหนึ่งหน้า) <ul style="list-style-type: none"> <li>– <b>Fill Entire Page</b> (เต็มหน้ากระดาษ) จะจัดภาพให้มีขนาดพอดีกับกระดาษโดยไม่มีขอบขาว และอาจมีการตัดภาพบ้าง</li> <li>– ส่วน <b>Fit to Page</b> (พอดีหนึ่งหน้า) จะจัดขนาดภาพให้พอดีกับหน้าให้มากที่สุดเท่าที่จะทำได้ พร้อมทั้งรักษาอัตราส่วนของต้นฉบับโดยมิให้มีการตัดภาพออกไป ภาพจะถูกจัดไว้กลางหน้า และล้อมรอบด้วยขอบสีขาว</li> </ul>

การตั้งค่า	รายละเอียด
<b>Paper Size</b> (ขนาดกระดาษ)	ให้ท่านเลือกขนาดกระดาษสำหรับงานพิมพ์ปัจจุบัน การตั้งค่า <b>Automatic</b> (อัตโนมัติ) จะกำหนดขนาดดีฟอลต์ของกระดาษ ทั้งขนาดใหญ่ (letter หรือ A4) และเล็ก เป็น 10 x 15 ซม. ซึ่งจะแตกต่างกันตามประเทศ/ภูมิภาค เมื่อกำหนด <b>Paper Size</b> (ขนาดกระดาษ) และ <b>Paper Type</b> (ประเภทกระดาษ) เป็น <b>Automatic</b> (อัตโนมัติ) เครื่อง HP All-in-One จะเลือกตัวเลือกการพิมพ์ที่ดีที่สุดสำหรับงานพิมพ์ปัจจุบัน การตั้งค่า <b>Paper Size</b> (ขนาดกระดาษ) จะให้ท่านเปลี่ยนการตั้งค่าอัตโนมัติได้
<b>Paper Type</b> (ประเภทกระดาษ)	ให้ท่านเลือกประเภทของกระดาษสำหรับงานพิมพ์ปัจจุบันได้ การตั้งค่า <b>Automatic</b> (อัตโนมัติ) จะทำให้เครื่อง HP All-in-One สามารถตรวจจับและกำหนดประเภทของกระดาษได้โดยอัตโนมัติ เมื่อกำหนด <b>Paper Size</b> (ขนาดกระดาษ) และ <b>Paper Type</b> (ประเภทกระดาษ) เป็น <b>Automatic</b> (อัตโนมัติ) เครื่อง HP All-in-One จะเลือกตัวเลือกการพิมพ์ที่ดีที่สุดสำหรับงานพิมพ์ปัจจุบันการตั้งค่า <b>Paper Type</b> (ประเภทกระดาษ) อื่นๆ จะให้ท่านสามารถเปลี่ยนการตั้งค่าอัตโนมัติได้
<b>Layout Style</b> (รูปแบบการจัดหน้า)	มีรูปแบบการจัดหน้าสองแบบสำหรับงานพิมพ์ปัจจุบันให้เลือก การจัดหน้ากระดาษแบบ <b>Paper Saver</b> (ประหยัดกระดาษ) จะจัดภาพถ่ายให้ได้จำนวนมากที่สุดเท่าที่จะเป็นไปได้ลงในกระดาษ โดยจะมีการหมุนและตัดภาพออกถ่ายในกรณีที่จำเป็น การจัดหน้า <b>Album</b> (อัลบั้ม) จะยังคงรักษาทิศทางของภาพถ่ายต้นฉบับไว้ <b>Album</b> (อัลบั้ม) จะหมายถึงลักษณะทิศทางของหน้า ไม่ใช่ตัวภาพถ่าย และอาจมีการตัดภาพบ้าง
<b>Smart Focus</b> (ไฟกัสอัจฉริยะ)	ให้ท่านสามารถใช้หรือยกเลิกการปรับความคมชัดอัตโนมัติของภาพถ่ายแบบดิจิทัล <b>Smart</b>



การตั้งค่า	รายละเอียด
	<b>Focus</b> (โฟกัสอัจฉริยะ) จะส่งผลต่อภาพถ่ายที่พิมพ์เท่านั้น ไม่ได้เปลี่ยนไฟล์รูปภาพที่มีอยู่ในการ์ดหน่วยความจำ <b>Smart Focus</b> (โฟกัสอัจฉริยะ) จะทำงานเป็นค่าดีฟอลต์
<b>Digital Flash</b> (แฟลชดิจิทัล)	ทำให้ภาพถ่ายที่มีดกกลับสว่างขึ้นได้ <b>Digital Flash</b> (แฟลชดิจิทัล) จะส่งผลต่อภาพถ่ายที่พิมพ์เท่านั้น ไม่ได้เปลี่ยนไฟล์รูปภาพจริงที่มีอยู่ในการ์ดหน่วยความจำ <b>Digital Flash</b> (แฟลชดิจิทัล) จะปิดเป็นค่าดีฟอลต์
<b>Set New Defaults</b> (กำหนดค่าดีฟอลต์ใหม่)	ให้ท่านสามารถบันทึกการตั้งค่าตัวเลือกการพิมพ์ปัจจุบันเป็นค่าดีฟอลต์ใหม่ได้

## การเปลี่ยนตัวเลือกการพิมพ์

ท่านสามารถเปลี่ยนค่าแต่ละตัวในเมนู **Print Options** (ตัวเลือกการพิมพ์) ได้ด้วยวิธีการทั่วไป

- กด **เมนูภาพถ่าย** ไปเรื่อยๆ จนกว่าจะเห็นตัวเลือกทั้งหมด  
ตัวเลือกที่เลือกอยู่ในขณะนี้จะถูกไฮไลต์ และการตั้งค่าดีฟอลต์ (ถ้ามี) จะปรากฏที่บรรทัดที่สองในจอแผงควบคุม
- ให้เปลี่ยนการตั้งค่า จากนั้นกด **OK**

สำหรับข้อมูลเกี่ยวกับการตั้งค่าตัวเลือกการพิมพ์ภาพถ่ายเป็นค่าดีฟอลต์ โปรดดู การกำหนดค่าดีฟอลต์ใหม่สำหรับตัวเลือกการพิมพ์ภาพถ่าย

## การกำหนดค่าดีฟอลต์ใหม่สำหรับตัวเลือกการพิมพ์ภาพถ่าย

ท่านสามารถเปลี่ยนตัวเลือกการพิมพ์ภาพถ่ายจากแผงควบคุมได้

- กด **เมนูภาพถ่าย** จนกว่าตัวเลือกที่ท่านต้องการเปลี่ยนจะปรากฏขึ้น
- การเปลี่ยนตัวเลือกตามที่ต้องการ เมื่อท่านเปลี่ยนตัวเลือกเสร็จเรียบร้อยแล้ว ให้กด **OK**
- กด **เมนูภาพถ่าย** จนกว่า **Set New Defaults** (การตั้งค่าดีฟอลต์ใหม่) จะปรากฏบนจอแผงควบคุม
- กด ► เพื่อเลือก **Yes** (ใช่) จากนั้นกด **OK**  
การตั้งค่าในปัจจุบันทั้งหมดจะกลายเป็นค่าดีฟอลต์ใหม่

## การพิมพ์ภาพถ่ายโดยตรงจากการ์ดหน่วยความจำ

ท่านสามารถเสียบการ์ดหน่วยความจำเข้าไปในเครื่อง HP All-in-One และใช้แผงควบคุมเพื่อพิมพ์ภาพถ่ายสำหรับข้อมูลเพิ่มเติมเกี่ยวกับการพิมพ์ภาพถ่ายบนเครื่อง HP All-in-One จากกล้องที่สามารถใช้ PictBridge โปรดดู การพิมพ์ภาพถ่ายจากกล้องดิจิทัลที่สามารถใช้ได้กับ PictBridge ส่วนนี้จะกล่าวถึงหัวข้อต่อไปนี้การพิมพ์ทีละภาพ การสร้างภาพถ่ายแบบไม่มีขอบ และการยกเลิกการเลือกภาพถ่าย



**หมายเหตุ** ก่อนการพิมพ์ภาพถ่าย ท่านควรเลือกตัวเลือกการเพิ่มคุณภาพภาพถ่ายและกำหนดประเภทกระดาษ สำหรับข้อมูลเพิ่มเติม โปรดดู การกำหนดตัวเลือกพิมพ์ภาพถ่าย นอกจากนี้ ท่านอาจต้องใช้ตลับหมึกพิมพ์ภาพถ่ายเพื่อคุณภาพการพิมพ์ที่ดีขึ้น สำหรับข้อมูลเพิ่มเติม โปรดดู การใช้ตลับหมึกพิมพ์ภาพถ่าย

ท่านสามารถทำได้มากกว่าการพิมพ์ภาพถ่ายเมื่อใช้ซอฟต์แวร์ **HP Image Zone** ท่านสามารถใช้ซอฟต์แวร์นี้กับภาพถ่ายสำหรับสิ่งพิมพ์ที่ผนึก ด้วยเตารีด ไปสเตอร์ ป้ายประกาศ สติกเกอร์ และงานสร้างสรรค์อื่นๆ สำหรับข้อมูลเพิ่มเติม โปรดดูที่หน้าจอ **HP Image Zone Help** (วิธีใช้ HP Image Zone) ที่มาพร้อมกับซอฟต์แวร์ของท่าน

### การพิมพ์ทีละภาพ

ท่านสามารถพิมพ์ภาพถ่ายได้โดยตรงจากแผงควบคุมโดยไม่ต้องใช้แผ่นภาพตัวอย่าง

1. ใส่การ์ดหน่วยความจำในช่องเสียบที่ถูกต้องใน HP All-in-One ไฟแสดงสถานะที่อยู่ถัดจากช่องเสียบการ์ดหน่วยความจำจะสว่าง
2. การใส่กระดาษภาพถ่ายลงในถาดป้อนกระดาษ ตรวจสอบว่าป้อนกระดาษที่มีขนาดถูกต้องตามที่ท่านต้องการพิมพ์
3. กด ◀ หรือ ▶ เพื่อเลื่อนไปข้างหน้าหรือถอยหลังไปตามชื่อไฟล์ต่างๆ ในการ์ดหน่วยความจำ เมื่อชื่อไฟล์ภาพถ่ายที่ท่านต้องการพิมพ์ปรากฏบนจอแผงควบคุม ให้กด **เลือกภาพ** เครื่องหมายถูกจะปรากฏขึ้นข้างชื่อไฟล์ที่เลือกไว้
4. กด **เมนูภาพถ่าย** เพื่อแสดง **Photo** (ภาพถ่าย) จากนั้น ให้แก้ไขตัวเลือกการพิมพ์ภาพถ่ายตามต้องการ การตั้งค่าตัวเลือกการพิมพ์จะเปลี่ยนกลับเป็นค่าดีฟอลต์หลังจากพิมพ์งานเสร็จสมบูรณ์แล้ว
5. กด **พิมพ์ภาพถ่าย** เพื่อพิมพ์ภาพถ่ายที่เลือกไว้

## สร้างการพิมพ์แบบไม่มีขอบ

คุณสมบัติพิเศษของเครื่อง HP All-in-One คือ สามารถเปลี่ยนภาพถ่ายจากการ์ดหน่วยความจำให้เป็นการพิมพ์แบบไม่มีขอบในระดับมืออาชีพ

1. ใส่การ์ดหน่วยความจำในช่องเสียบที่ถูกต้องใน HP All-in-One ไฟแสดงสถานะที่อยู่ถัดจากช่องเสียบการ์ดหน่วยความจำจะสว่าง
2. กด ◀ หรือ ▶ เพื่อเลื่อนไปข้างหน้าหรือถอยหลังไปตามชื่อไฟล์ต่างๆ ในการ์ดหน่วยความจำ เมื่อชื่อไฟล์ภาพถ่ายที่ท่านต้องการพิมพ์ปรากฏบนจอแผงควบคุม ให้กด **เลือกภาพ** เครื่องหมายถูกจะปรากฏขึ้นข้างชื่อไฟล์ที่เลือกไว้
3. ใส่กระดาษถ่ายภาพขนาด 10 x 15 ซม. ในถาดป้อนกระดาษ



**เคล็ดลับ** หากกระดาษภาพถ่ายที่ใช้มีแถบรอยปรุ ให้วางกระดาษ โดยให้แถบอยู่ใกล้ตัวท่าน

4. กด **พิมพ์ภาพถ่าย** เพื่อพิมพ์ภาพถ่ายที่เลือกไว้แบบไม่มีขอบ

## การยกเลิกภาพถ่ายที่เลือก

ท่านสามารถยกเลิกภาพถ่ายที่เลือกจากแผงควบคุมได้

→ โปรดทำตามวิธีใดวิธีหนึ่งดังต่อไปนี้:

- กด **เลือกภาพ** เพื่อยกเลิกไฟล์ที่เลือกไว้บนจอ
- กด **ยกเลิก** เพื่อยกเลิกภาพถ่ายที่เลือกไว้ทั้งหมดและกลับสู่หน้าจอว่าง

## การพิมพ์ภาพถ่ายจากกล้องดิจิทัลที่สามารถใช้ได้กับ PictBridge

เครื่อง HP All-in-One จะสนับสนุนมาตรฐาน PictBridge ท่านจึงสามารถต่อกล้องที่ใช้ร่วมกับ PictBridge เข้ากับพอร์ทกล้อง และพิมพ์ภาพถ่าย JPEG ที่อยู่ในการ์ดหน่วยความจำในกล้องได้



**หมายเหตุ** HP All-in-One จะรองรับไฟล์เฉพาะรูปแบบ JPEG เมื่อพิมพ์จากพอร์ท PictBridge สำหรับข้อมูลเพิ่มเติมเกี่ยวกับการเปลี่ยนรูปแบบไฟล์ในกล้องดิจิทัลที่ใช้กับ PictBridge ได้ ให้ดูเอกสารที่ได้รับมาพร้อมกับกล้อง

1. ทั้งนี้ ต้องเปิดเครื่อง HP All-in-One อยู่ และกระบวนการเริ่มต้นต้องเสร็จเรียบร้อยแล้ว

2. ต่อกล้องดิจิทัลที่สามารถใช้ร่วมกับ PictBridge เข้ากับพอร์ทกล้องที่ด้านหน้าของเครื่อง HP All-in-One โดยใช้สายเคเบิล USB ที่มากับกล้องของท่าน
3. เปิดกล้องและตรวจให้แน่ใจว่ากล้องอยู่ในโหมด PictBridge



หมายเหตุ เมื่อต่อกล้องถูกต้องแล้ว ไฟแสดงสถานะที่อยู่ถัดจากช่องเสียบการ์ดหน่วยความจำจะสว่าง ไฟแสดงสถานะจะกะพริบเป็นสีเขียวในขณะที่พิมพ์จากกล้อง

สำหรับข้อมูลเพิ่มเติมเกี่ยวกับการพิมพ์จากกล้องดิจิทัลที่รองรับ PictBridge ให้ดูเอกสารที่มาพร้อมกับกล้อง

หากกล้องไม่สามารถใช้ PictBridge หรือไม่อยู่ในโหมด PictBridge ไฟแสดงสถานะจะกะพริบเป็นสีเหลืองและข้อความแสดงข้อผิดพลาดจะปรากฏขึ้นบนหน้าจอคอมพิวเตอร์ (หากท่านติดตั้งซอฟต์แวร์ HP All-in-One) ปลดการเชื่อมต่อระหว่างกล้องกับเครื่อง แก้ไขปัญหาที่เกี่ยวข้องกับกล้อง และเชื่อมต่ออีกครั้ง สำหรับข้อมูลเพิ่มเติมเกี่ยวกับการแก้ไขปัญหาเบื้องต้นเกี่ยวกับพอร์ทกล้อง PictBridge โปรดดู **Troubleshooting Help** (วิธีใช้การแก้ไขปัญหาเบื้องต้น) ที่มาพร้อมกับซอฟต์แวร์ **HP Image Zone** ของท่าน

หลังจากที่ท่านต่อกล้องที่รองรับ PictBridge เข้ากับเครื่อง HP All-in-One เรียบร้อยแล้ว ท่านก็จะสามารถพิมพ์ภาพถ่าย ตรวจสอบให้แน่ใจว่าขนาดของกระดาษที่ใส่ไว้ในเครื่อง HP All-in-One นั้นตรงกับค่าในกล้องของท่าน หากตั้งค่าขนาดกระดาษบนกล้องไว้เป็นค่าดีฟอลต์ HP All-in-One จะใช้กระดาษที่ใส่อยู่ในถาดป้อนกระดาษในขณะนั้น โปรดดูคู่มือการใช้งาน ที่มากับกล้องของท่านหากต้องการรายละเอียดเกี่ยวกับการพิมพ์จากกล้อง



**เคล็ดลับ** หากกล้องดิจิทัลของท่านเป็นยี่ห้อ HP รุ่นที่ไม่รองรับ PictBridge ท่านยังคงสามารถพิมพ์ภาพที่เครื่อง HP All-in-One ได้ โดยตรงต่อกล้องเข้ากับพอร์ท USB ที่อยู่ด้านหลังของเครื่อง HP All-in-One แทนที่จะต่อเข้ากับพอร์ทกล้องวิธีนี้ใช้ได้กับกล้องดิจิทัลของ HP เท่านั้น

## พิมพ์ภาพถ่ายปัจจุบัน

ท่านสามารถใช้ปุ่ม **พิมพ์ภาพถ่าย** เพื่อพิมพ์ภาพถ่ายที่กำลังแสดงอยู่บนจอแมลงควบคุม

1. ใส่การ์ดหน่วยความจำในช่องเสียบที่ถูกต้องใน HP All-in-One
2. ไปยังชื่อไฟล์ภาพถ่ายที่ท่านต้องการพิมพ์
3. กด **พิมพ์ภาพถ่าย** เพื่อพิมพ์ภาพถ่ายโดยใช้ค่าที่ตั้งไว้ในปัจจุบัน

## การพิมพ์ไฟล์ DPOF

Digital Print Order Format (DPOF) เป็นไฟล์ตามมาตรฐานอุตสาหกรรม ซึ่งสามารถสร้างขึ้นได้ในกล้องดิจิทัลบางชนิด เมื่อท่านเลือกภาพถ่ายด้วย กล้อง กล้องจะสร้างไฟล์ DPOF ซึ่งจะระบุภาพที่เลือกไว้ว่าจะพิมพ์ เครื่อง HP All-in-One สามารถอ่านไฟล์ DPOF จากการ์ดหน่วยความจำได้ ท่านจึงไม่ต้องเลือกภาพถ่ายที่จะพิมพ์อีกครั้ง



หมายเหตุ ท่านสามารถระบุภาพสำหรับพิมพ์จากกล้องดิจิทัลบางประเภทเท่านั้น โปรดดูเอกสารกล้องดิจิทัลของท่านเพื่อทราบว่ากล้องนั้นรองรับ DPOF หรือไม่ เครื่อง HP All-in-One จะรองรับ DPOF รูปแบบ 1.1.

เมื่อท่านพิมพ์ภาพถ่ายที่กล้องเลือก ค่าการพิมพ์ของ HP All-in-One ที่ตั้งไว้จะไม่สามารถใช้ได้ การตั้งค่าในไฟล์ DPOF สำหรับการจัดรูปแบบภาพถ่ายและจำนวนสำเนาจะยกเลิกค่าในเครื่อง HP All-in-One

กล้องดิจิทัลจะจัดเก็บไฟล์ DPOF ไว้ในการ์ดหน่วยความจำ และจะแสดงข้อมูลต่อไปนี้

- ภาพที่จะพิมพ์
- จำนวนของภาพถ่ายแต่ละภาพที่จะพิมพ์
- การหมุนภาพที่ใช้กับภาพถ่าย
- การซ่อนภาพถ่ายบางส่วน
- การพิมพ์ตามดัชนี (ภาพขนาดย่อของภาพถ่ายที่เลือก)

### การพิมพ์ภาพถ่ายที่เลือกจากกล้อง

1. ใส่การ์ดหน่วยความจำในช่องเสียบที่ถูกต้องใน HP All-in-One หากมีภาพถ่าย DPOF ที่เลือกไว้ในการ์ด ข้อความ **Print DPOF?** (พิมพ์ภาพถ่าย DPOF?) จะปรากฏขึ้นบนจอแผงควบคุม
2. โปรดทำตามวิธีใดวิธีหนึ่งดังต่อไปนี้:
  - กด **OK** เพื่อพิมพ์ภาพถ่าย DPOF ที่เลือกไว้ในการ์ดหน่วยความจำ ซึ่งจะเป็นการเลือก **Yes** (ใช่) และพิมพ์ภาพถ่ายโดยใช้การตั้งค่า DPOF
  - กด **▶** แล้วกด **OK** ซึ่งจะเป็นการเลือก **NO** (ไม่) และเลี่ยงการพิมพ์ DPOF

# 7 การใช้คุณสมบัติการทำสำเนา

HP All-in-One ทำให้ท่านสามารถทำสำเนาสีและสำเนาขาวดำคุณภาพสูงบนกระดาษประเภทต่างๆ รวมทั้งแผ่นใส ท่านสามารถขยายหรือลดขนาดของต้นฉบับเพื่อให้พอดีกับขนาดกระดาษ ปรับความดำและความเข้มสีของสำเนา และใช้คุณสมบัติพิเศษเพื่อทำสำเนาภาพถ่ายที่มีคุณภาพสูง รวมถึงสำเนาขนาด 10 x 15 ซม. แบบไม่มีขอบ

ในบทนี้จะแนะนำเกี่ยวกับการเพิ่มความเร็วในการทำสำเนา การเพิ่มคุณภาพของสำเนา การกำหนดจำนวนสำเนาที่จะพิมพ์ ตั้งภาพ คำแนะนำในการเลือกประเภทและขนาดกระดาษที่เหมาะสมกับงานของท่านมากที่สุด การทำโปสเตอร์ และการทำสิ่งพิมพ์สำหรับผนังลงบนเสื้อยืดด้วยเตารีด

 **เคล็ดลับ** หากต้องการให้ได้คุณภาพที่ดีที่สุดบนสำเนามาตรฐาน ให้ตั้งขนาดกระดาษเป็น **Letter** หรือ **A4** ประเภทกระดาษเป็น **Plain Paper** (กระดาษธรรมดา) และคุณภาพการทำสำเนาเป็น **Fast** (ด่วน)

- สำหรับข้อมูลเพิ่มเติมเกี่ยวกับการตั้งค่าขนาดกระดาษ โปรดดู การกำหนดขนาดกระดาษสำเนา
- สำหรับข้อมูลเพิ่มเติมเกี่ยวกับการตั้งค่าประเภทกระดาษ โปรดดู กำหนดประเภทกระดาษทำสำเนา
- สำหรับข้อมูลเพิ่มเติมเกี่ยวกับการตั้งค่าคุณภาพสำเนา โปรดดู การเพิ่มความเร็วหรือคุณภาพสำเนา

ท่านสามารถเรียนรู้วิธีสร้างภาพถ่ายได้ เช่น การทำภาพถ่ายแบบไม่มีขอบ การขยายขนาดและลดจำนวนสำเนาภาพตามความต้องการ ทำภาพหลายสำเนาลงบนหน้ากระดาษแผ่นเดียว และการเพิ่มคุณภาพของสำเนาในกรณีที่ภาพถ่ายมีสีจาง

 →  ทำสำเนาภาพถ่ายขนาด 10 x 15 ซม. (4 x 6 นิ้ว) แบบไม่มีขอบ

 →  การทำสำเนาภาพถ่ายขนาด 10 x 15 ซม. (4 x 6 นิ้ว) ลงเต็มหน้ากระดาษ

 →  การทำสำเนาภาพถ่ายลงในหน้าเดียวหลายครั้ง

 →  การปรับส่วนที่มีสีอ่อนของสำเนาให้คมชัดขึ้น

## การกำหนดขนาดกระดาษสำเนา

ท่านสามารถกำหนดขนาดกระดาษได้ใน HP All-in-One ขนาดกระดาษที่เลือก ควรเป็นขนาดเดียวกับกระดาษที่ใส่ไว้ในถาดป้อนกระดาษการตั้งค่าดีฟอลต์ขนาดกระดาษสำหรับการทำสำเนาเป็น **Automatic** (อัตโนมัติ) จะทำให้เครื่อง HP All-in-One ตรวจสอบขนาดกระดาษในถาดป้อนกระดาษ

1. ตรวจสอบว่ามีกระดาษอยู่ในถาดป้อนกระดาษ
2. วางต้นฉบับคว่ำลงที่มุมขวาด้านหน้าของกระจก
3. กด **เมนูทำสำเนา** จนกว่า **Copy Paper Size** (ขนาดกระดาษทำสำเนา) จะปรากฏขึ้น
4. กด ► จนกว่าขนาดกระดาษที่ต้องการจะปรากฏ
5. กด **OK** เพื่อเลือกขนาดกระดาษที่แสดงผลอยู่
6. กด **เริ่มทำสำเนาขาวดำ** หรือ **เริ่มทำสำเนาสี**

ประเภทกระดาษ	การตั้งค่าขนาดกระดาษที่แนะนำ
กระดาษถ่ายเอกสาร, กระดาษอเนกประสงค์, หรือกระดาษธรรมดา	Letter หรือ A4
กระดาษอิงค์เจ็ท	Letter หรือ A4
สิ่งพิมพ์ที่ผนึกด้วยเทารีด	Letter หรือ A4
กระดาษแบบมีหัว	Letter หรือ A4
กระดาษภาพถ่าย	10 x 15 cm (10 x 15 ซม.) หรือ 10 x 15 cm Borderless (10 x 15 ซม. แบบไม่มีขอบ) 13 x 18 cm (13 x 18 ซม.) หรือ 13 x 18 cm Borderless (13 x 18 ซม. แบบไม่มีขอบ) 4 x 6 inches (4 x 6 นิ้ว) หรือ 4 x 6 Borderless (4 x 6 นิ้ว แบบไม่มีขอบ) 5 x 7 inches (5 x 7 นิ้ว) หรือ 5 x 7 Borderless (5 x 7 นิ้ว แบบไม่มีขอบ) Letter หรือ Letter Borderless (Letter แบบไม่มีขอบ)

(ทำต่อ)

ประเภทกระดาษ	การตั้งค่าขนาดกระดาษที่แนะนำ
	A4 หรือ A4 Borderless (A4 แบบไร้ขอบ) กระดาษ L-size (ขนาด L) หรือ L-size Borderless (ขนาด L แบบไม่มีขอบ)
บัตร Hagaki	Hagaki หรือ Hagaki Borderless (Hagaki แบบไม่มีขอบ) (เฉพาะญี่ปุ่นเท่านั้น)
แผ่นใส	Letter หรือ A4

## กำหนดประเภทกระดาษทำสำเนา

ท่านสามารถกำหนดประเภทกระดาษได้ใน HP All-in-One การตั้งค่าดีฟอลต์ประเภทกระดาษสำหรับการทำสำเนาเป็น **Automatic** (อัตโนมัติ) จะทำให้เครื่อง HP All-in-One ตรวจสอบประเภทกระดาษในถาดป้อนกระดาษ หากท่านทำสำเนานกระดาษพิเศษ หรือได้ภาพพิมพ์ที่มีคุณภาพไม่ดีจากการใช้ค่า **Automatic** (อัตโนมัติ) ท่านสามารถกำหนดประเภทกระดาษได้ด้วยตนเองที่ **Copy Menu** (เมนูทำสำเนา)



หมายเหตุ เครื่อง HP All-in-One ไม่สามารถตรวจจับแผ่นใสได้โดยอัตโนมัติ เพื่อคุณภาพการพิมพ์ที่ดีที่สุด ท่านควรกำหนดประเภทกระดาษเป็น **Transparency** (แผ่นใส) ก่อนที่จะทำสำเนาแผ่นใส

1. ตรวจสอบว่ามีกระดาษอยู่ในถาดป้อนกระดาษ
2. วางต้นฉบับคว่ำลงที่มุมขวาด้านหน้าของกระจก
3. กด **เมนูทำสำเนา** จนกว่า **Copy Paper Type** (ประเภทกระดาษทำสำเนา) จะปรากฏขึ้น
4. กด ► จนกว่าประเภทกระดาษที่เหมาะสมจะปรากฏ จากนั้นกด **OK**
5. กด **เริ่มทำสำเนาขาวดำ** หรือ **เริ่มทำสำเนาสี**

โปรดดูตารางต่อไป นี้ เพื่อเลือกประเภทกระดาษตามกระดาษที่ใส่ไว้ในถาดป้อนกระดาษ

ประเภทกระดาษ	การตั้งค่าจากแผงควบคุม
Copier paper หรือ letterhead	Plain Paper



(ทำต่อ)

ประเภทกระดาษ	การตั้งค่าจากแผงควบคุม
HP Bright White Paper	Plain Paper
HP Premium Plus Photo Paper, Glossy	Premium Photo
HP Premium Plus Photo Paper, Matte	Premium Photo
กระดาษภาพถ่าย HP Premium Plus ขนาด 4 x 6 นิ้ว	Premium Photo
HP Photo Paper	Photo Paper
HP Everyday Photo Paper	Everyday Photo
HP Everyday Photo Paper, Semi-Gloss	Everyday Matte
Photo Papers อื่นๆ	Photo อื่นๆ
HP Iron-On Transfer (สำหรับผ้าสี)	Iron-On
HP Iron-On Transfer (สำหรับผ้าสีอ่อนหรือผ้าขาว)	Iron-On
HP Premium Paper	Premium Inkjet
Inkjet Papers อื่นๆ	Premium Inkjet
HP Professional Brochure & Flyer Paper, (Glossy)	Brochure Glossy
HP Professional Brochure & Flyer Paper (Matte)	Brochure Matte
HP Premium หรือ Premium Plus Inkjet Transparency Film	Transparency (แผ่นใส)
Transparency Films อื่นๆ	Transparency (แผ่นใส)
Hagaki ธรรมดา (เฉพาะในญี่ปุ่น)	Plain Paper
Hagaki มัน (เฉพาะในญี่ปุ่น)	Premium Photo
L (เฉพาะในญี่ปุ่น)	Premium Photo

## การเพิ่มความเร็วหรือคุณภาพสำเนา

เครื่อง HP All-in-One มีตัวเลือกสามตัวเลือกสำหรับกำหนดความเร็วและคุณภาพในการทำสำเนา

- **Normal** (ธรรมดา) ทำให้สำเนาที่ออกมามีคุณภาพสูง และเป็นค่าที่แนะนำสำหรับการทำสำเนาโดยทั่วไป **Normal** (ธรรมดา) ทำสำเนาได้เร็วกว่า **Best** (ดีที่สุด)
- **Best** (ดีที่สุด) ให้คุณภาพการทำสำเนาดีที่สุดสำหรับกระดาษทุกประเภทและจัดแถบ (เส้น) ที่อาจเกิดขึ้นในบริเวณสีทึบในบางครั้ง **Best** (ดีที่สุด) จะใช้เวลาทำสำเนานานกว่าการกำหนดคุณภาพแบบอื่น
- **Fast** (ด่วน) ทำสำเนาได้เร็วกว่าแบบ **Normal** (ธรรมดา) หากต้นฉบับเป็นข้อความ คุณภาพสำเนาที่ได้จะเทียบเท่ากับแบบ **Normal** (ธรรมดา) แต่หากเป็นรูปภาพ คุณภาพสำเนาอาจจะต่ำกว่าการตั้งค่าแบบ **Fast** (ด่วน) จะช่วยประหยัดน้ำหมึก และช่วยยืดอายุการใช้งานตลับหมึกพิมพ์

### การเปลี่ยนคุณภาพการทำสำเนาจากแผงควบคุม

1. ตรวจสอบว่ามีกระดาษอยู่ในถาดป้อนกระดาษ
2. วางต้นฉบับคว่ำลงที่มุมขวาด้านหน้าของกระจก
3. กด **เมนูทำสำเนา** จนกว่า **Copy Quality** (คุณภาพสำเนา) จะปรากฏขึ้น
4. กด ► จนกว่าการตั้งค่าคุณภาพกระดาษที่เหมาะสมจะปรากฏ จากนั้นกด **OK**
5. กด **เริ่มทำสำเนาขาวดำ** หรือ **เริ่มทำสำเนาสี**

## การทำสำเนาต้นฉบับเดียวกันหลายชุด

ท่านสามารถกำหนดจำนวนสำเนาจากแผงควบคุมหรือจากซอฟต์แวร์ **HP Image Zone** ก็ได้

1. ตรวจสอบว่ามีกระดาษอยู่ในถาดป้อนกระดาษ
2. วางต้นฉบับคว่ำลงที่มุมขวาด้านหน้าของกระจก
3. กด **จำนวนสำเนา**
4. กด ◀ หรือ ▶ เพื่อป้อนจำนวนสำเนาสูงสุดไม่เกินที่กำหนดไว้ แล้วกด **OK** (จำนวนสำเนาสูงสุดจะต่างกันไปตามรุ่น)

💡 **เคล็ดลับ** และเพื่อช่วยให้สามารถกำหนดจำนวนสำเนาในปริมาณมากได้สะดวกขึ้น ให้กดปุ่มลูกศรใดก็ได้ค้างไว้ จำนวนสำเนาจะเพิ่มขึ้นทีละ 5 ฉบับ

- กด **เริ่มทำสำเนาขาวดำ** หรือ **เริ่มทำสำเนาสี**  
ในตัวอย่างนี้ HP All-in-One จะทำสำเนาภาพถ่ายต้นฉบับขนาด 10 x 15 ซม. จำนวนหกชุด

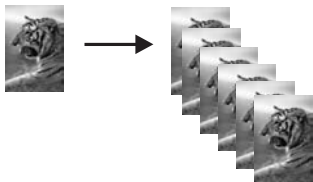

## การทำสำเนาเอกสารสองหน้าสีขาวดำ

ท่านสามารถใช้ HP All-in-One เพื่อทำสำเนาเอกสารหนึ่งหน้าหรือหลายหน้าแบบสีหรือขาวดำได้ในตัวอย่างนี้ จะใช้ HP All-in-One ทำสำเนาต้นฉบับสองหน้าแบบขาวดำ

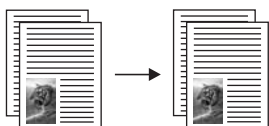

1. ตรวจสอบว่ามีกระดาษอยู่ในถาดป้อนกระดาษ
2. วางต้นฉบับหน้าแรกคว่ำลงที่มุมขวาด้านหน้าของกระจก
3. กด **เริ่มพิมพ์สีดำ**
4. นำเอกสารหน้าแรกออกจากกระจกและวางเอกสารหน้าที่สองลงไป
5. กด **เริ่มพิมพ์สีดำ**

## ทำสำเนาภาพถ่ายขนาด 10 x 15 ซม. (4 x 6 นิ้ว) แบบไม่มีขอบ

ท่านสามารถใช้การตั้งค่า **Fill Entire Page** (เต็มหน้ากระดาษ) เพื่อสร้างสำเนาภาพถ่ายแบบไม่มีขอบ หากต้องการสร้างงานพิมพ์แบบไม่มีขอบโดยไม่มี

เปลี่ยนสัดส่วนของต้นฉบับ HP All-in-One อาจตัดบางส่วนของภาพรอบๆ ขอบกระดาษออก ซึ่งในกรณีส่วนใหญ่ การตัดภาพนี้จะไม่เป็นที่สังเกตเห็น เพื่อให้ได้สำเนาภาพถ่ายคุณภาพดีที่สุด ให้วางกระดาษภาพถ่ายลงในถาดป้อนกระดาษ และเปลี่ยนค่าการทำสำเนาให้ถูกต้องตรงตามประเภทกระดาษ และการเพิ่มคุณภาพภาพถ่ายนอกจากนี้ ท่านอาจต้องใช้ตัวเลือกพิมพ์ภาพถ่ายเพื่อคุณภาพการพิมพ์ที่ดีขึ้นเมื่อติดตั้งตัวเลือกพิมพ์สามสีและตัวเลือกพิมพ์ภาพแล้ว ท่านจะมีระบบสีหกสีสำหรับข้อมูลเพิ่มเติม โปรดดู การใช้ตัวเลือกพิมพ์ภาพถ่าย

### การทำสำเนาภาพถ่ายจากแผงควบคุม

1. ใส่กระดาษภาพถ่ายขนาด 10 x 15 ซม. ในถาดป้อนกระดาษ



หมายเหตุ หากต้องการทำสำเนาแบบไม่มีขอบ ท่านต้องใส่กระดาษภาพถ่าย (หรือกระดาษที่มีคุณสมบัติพิเศษชนิดอื่น) หาก HP All-in-One ตรวจพบกระดาษธรรมดาในถาดป้อนกระดาษ เครื่องจะไม่สามารถทำสำเนาแบบไม่มีขอบ สำเนาของท่านจะเป็นแบบที่มีขอบแทน

2. วางต้นฉบับคว่ำลงที่มุมขวาด้านหน้าของกระจก  
วางภาพถ่ายโดยให้ขอบด้านยาวของภาพขนานกับขอบด้านหน้าของกระจก
3. กด **ย่อ/ขยาย**  
เมนู **Reduce/Enlarge** (ย่อ/ขยาย) จะปรากฏขึ้น
4. กด ► ไว้จนกว่า **Fill Entire Page** (เต็มหน้ากระดาษ) จะปรากฏขึ้น จากนั้นให้กด **OK**
5. กด **เริ่มทำสำเนาสี**  
เครื่อง HP All-in-One จะทำสำเนาภาพถ่ายต้นฉบับขนาด 10 x 15 ซม. แบบไม่มีขอบตามที่แสดงไว้ด้านล่าง

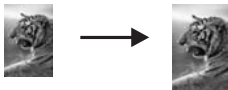

 **เคล็ดลับ** หากสำเนาที่ได้มีขอบ ให้กำหนดขนาดกระดาษตามตัว เลือกเมนูแบบ ไม่มีขอบที่เหมาะสม ตั้งประเภทกระดาษเป็น **Photo Paper** (กระดาษภาพถ่าย) ตั้งค่าการเพิ่มคุณภาพ **Photo** (ภาพถ่าย) แล้วลองใหม่อีกครั้ง

- สำหรับข้อมูลเพิ่มเติมเกี่ยวกับวิธีการตั้งค่าขนาดกระดาษ โปรดดู การกำหนดขนาดกระดาษสำเนา
- สำหรับข้อมูลเกี่ยวกับวิธีการตั้งค่าประเภทกระดาษ โปรดดู กำหนดประเภทกระดาษทำสำเนา
- โปรดดู การปรับส่วนที่มีสีอ่อนของสำเนาให้คมชัดขึ้น สำหรับข้อมูลเกี่ยวกับวิธีตั้งค่าการเพิ่มคุณภาพของ **Photo** (ภาพถ่าย)

## การทำสำเนาภาพถ่ายขนาด 10 x 15 ซม. (4 x 6 นิ้ว) ลงเต็มหน้ากระดาษ

ท่านสามารถใช้การตั้งค่า **Fill Entire Page** (เต็มหน้ากระดาษ) เพื่อย่อหรือขยายต้นฉบับให้พอดีกับพื้นที่ที่พิมพ์บนกระดาษขนาดที่ใส่ไว้ในถาดป้อนกระดาษได้ ในตัวอย่างนี้ **Fill Entire Page** (เต็มหน้ากระดาษ) จะใช้เพื่อขยายภาพถ่ายขนาด 10 x 15 ซม. เพื่อสร้างสำเนาแบบไม่มีขอบลงเต็มหน้ากระดาษ ในการทำสำเนาภาพถ่าย ท่านอาจต้องใช้ฟิล์มพิมพ์ภาพเพื่อให้ได้คุณภาพการพิมพ์ที่ดีที่สุด เมื่อติดตั้งฟิล์มพิมพ์สามสีและฟิล์มพิมพ์ภาพแล้ว ท่านจะมีระบบสีทึบสำหรับข้อมูลเพิ่มเติม โปรดดู การใช้ฟิล์มพิมพ์ภาพถ่าย

 **หมายเหตุ** หากต้องการสร้างงานพิมพ์แบบไม่มีขอบโดยไม่เปลี่ยนสัดส่วนของต้นฉบับ HP All-in-One อาจตัดบางส่วนของภาพรอบๆ ขอบกระดาษออกไปซึ่งในกรณีส่วนใหญ่ การตัดภาพนี้จะไม่เป็นที่สังเกตเห็น



## การทำสำเนาภาพถ่ายเพื่อให้พอดีกับหน้ากระดาษจากแผงควบคุม



หมายเหตุ คุณสมบัตินี้จะทำงาน ไม่ถูกต้องหากกระดาษและที่รองฝาไม่สะอาด สำหรับข้อมูลเพิ่มเติม โปรดดู การทำความสะอาดเครื่อง HP All-in-One

1. ใส่กระดาษภาพถ่ายขนาด Letter หรือ A4 ลงในถาดป้อนกระดาษ



หมายเหตุ หากต้องการทำสำเนาแบบไม่มีขอบ ท่านต้องใส่กระดาษภาพถ่าย (หรือกระดาษที่มีคุณสมบัติพิเศษชนิดอื่น) หาก HP All-in-One ตรวจพบกระดาษธรรมดาในถาดป้อนกระดาษ เครื่องจะไม่สามารถทำสำเนาแบบไม่มีขอบ สำเนาของท่านจะเป็นแบบที่มีขอบแทน

2. วางต้นฉบับคว่ำลงที่มุมขวาด้านหน้าของกระจก  
วางภาพถ่ายโดยให้ขอบด้านยาวของภาพขนานกับขอบด้านหน้าของกระจก
3. กด **ย่อ/ขยาย**
4. กด ► ใ้จน้อยกว่า **Fill Entire Page** (เต็มหน้ากระดาษ) จะปรากฏขึ้น จากนั้นให้กด **OK**
5. กด **เริ่มทำสำเนาสี**



**เคล็ดลับ** หากสำเนาที่ได้มีขอบ ให้ตั้งขนาดกระดาษเป็น **Letter Borderless (Letter แบบไม่มีขอบ)** หรือ **A4 Borderless (A4 แบบไม่มีขอบ)** ตั้งประเภทกระดาษเป็น **Photo Paper (กระดาษภาพถ่าย)** และตั้งการเพิ่มคุณภาพของ **Photo (ภาพถ่าย)** จากนั้นให้ลองดูใหม่

- สำหรับข้อมูลเพิ่มเติมเกี่ยวกับวิธีการตั้งขนาดกระดาษ โปรดดู การกำหนดขนาดกระดาษสำเนา
- สำหรับข้อมูลเพิ่มเติมเกี่ยวกับวิธีการตั้งค่าประเภทกระดาษ โปรดดู กำหนดประเภทกระดาษทำสำเนา
- โปรดดู การปรับส่วนที่มีสีอ่อนของสำเนาให้คมชัดขึ้น สำหรับข้อมูลเพิ่มเติมเกี่ยวกับวิธีตั้งค่าการเพิ่มคุณภาพของ **Photo (ภาพถ่าย)**

## การทำสำเนาภาพถ่ายลงในหน้าเดียวหลายครั้ง

ท่านสามารถพิมพ์สำเนาของต้นฉบับหนึ่งๆ ได้หลายชุด โดยให้สำเนาทั้งหมดอยู่ในหน้าเดียวกันด้วยการเลือกขนาดของภาพจากเมนู **Reduce/Enlarge** (ย่อ/ขยาย)

หลังจากเลือกขนาดแล้ว อาจมีข้อความถามว่า ต้องการพิมพ์สำเนาภาพถ่ายหลายชุดให้พอดีกับกระดาษที่ใส่ไว้ในถาดป้อนกระดาษหรือไม่

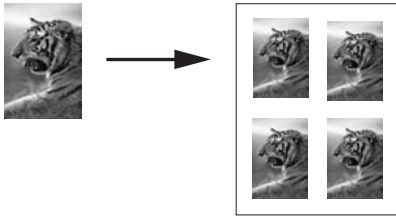

### การทำสำเนาภาพถ่ายลงในหน้าเดียวหลายครั้งจากเมนูแบบสอบถาม

1. ตรวจสอบว่ามีกระดาษอยู่ในถาดป้อนกระดาษ

💡 **เคล็ดลับ** เพื่อให้ทำสำเนาภาพถ่ายออกมาได้คุณภาพดีที่สุด ให้ใส่กระดาษภาพถ่ายลงในถาดป้อนกระดาษ

2. วางต้นฉบับคว่ำลงที่มุมขวาด้านบนของกระจกวางภาพถ่ายโดยให้ขอบด้านยาวของภาพขนานกับขอบด้านบนของกระจก
3. กด **ย่อ/ขยาย**
4. กด ▶ ไ้จนกว่า **Image Size** (ขนาดภาพ) จะปรากฏขึ้น แล้วกด **OK**
5. กด ▶ เพื่อเลือกขนาดที่ต้องการทำสำเนาภาพ แล้วกด **OK**

ข้อความ **Many on Page?** (หลายแผ่นต่อหน้า?) อาจปรากฏขึ้น เพื่อถามว่าท่านต้องการพิมพ์สำเนาภาพถ่ายจำนวนหลายชุดให้พอดีกับขนาดของกระดาษในถาดป้อนกระดาษหรือไม่ หรือต้องการสำเนาเพียงชุดเดียว ทั้งนี้ขึ้นอยู่กับขนาดภาพที่ท่านเลือก

สำหรับภาพบางภาพที่มีขนาดใหญ่ ท่านอาจไม่สามารถกำหนดจำนวนภาพต่อหนึ่งหน้าได้ในกรณีนี้ ภาพสำเนาที่ได้จะมีเพียงภาพเดียว

6. หากข้อความ **Many on Page?** (หลายแผ่นต่อหน้า?) ปรากฏขึ้น ให้กด ▶ เพื่อเลือก **Yes** (ใช่) หรือ **No** (ไม่) แล้วกด **OK**
7. กด **เริ่มทำสำเนา**

## การปรับขนาดต้นฉบับโดยใช้ค่าที่กำหนดเอง

ท่านสามารถใช้การตั้งค่าแบบกำหนดเองเพื่อย่อหรือขยายสำเนาต้นฉบับได้

1. ตรวจสอบว่ามีกระดาษอยู่ในถาดป้อนกระดาษ
2. วางต้นฉบับคว่ำลงที่มุมขวาด้านหน้าของกระจก
3. กด **ย่อ/ขยาย**
4. กด ► ไร่จนกว่า **Custom 100%** (กำหนดค่าเอง 100%) จะปรากฏจากนั้นกด **OK**
5. กด ◀ หรือ ▶ เพื่อเปลี่ยนอัตราย่อ/ขยายเป็นร้อยละ แล้วกด **OK**  
💡 **เคล็ดลับ** หากท่านกดปุ่มลูกศรใดค้างไว้ อัตราการย่อ/ขยายจะเปลี่ยนแปลงร้อยละ 5 ในแต่ละครั้ง
6. กด **เริ่มทำสำเนาขาวดำ** หรือ **เริ่มทำสำเนาสี**

## การปรับขนาดของต้นฉบับเพื่อให้พอดีกับกระดาษ Letter หรือ A4

หากภาพหรือข้อความในต้นฉบับพอดีกับหน้ากระดาษทั้งหมดโดยไม่เหลือขอบกระดาษ ให้ใช้คุณสมบัติ **Fit to Page** (พอดีกับหน้า) เพื่อย่อต้นฉบับและป้องกันไม่ให้มีการตัดข้อความหรือภาพที่อยู่บริเวณขอบกระดาษ

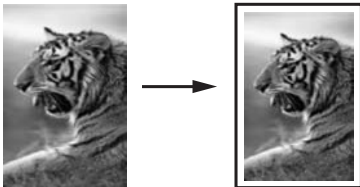

💡 **เคล็ดลับ** นอกจากนี้ ท่านยังสามารถใช้คุณสมบัติ **Fit to Page** (พอดีกับหน้า) เพื่อขยายภาพถ่ายขนาดเล็กให้พอดีกับพื้นที่ที่พิมพ์ในหนึ่งหน้ากระดาษได้อีกด้วยหากต้องการใช้คุณสมบัตินี้โดยไม่เปลี่ยนขนาดของต้นฉบับหรือตัดขอบ HP All-in-One อาจต้องเหลือพื้นที่ว่างขนาดไม่เท่ากันรอบๆ ขอบกระดาษไว้

### การปรับขนาดเอกสารจากแผงควบคุม

1. ตรวจสอบว่ามีกระดาษอยู่ในถาดป้อนกระดาษ
2. วางต้นฉบับคว่ำลงที่มุมขวาด้านหน้าของกระจก



3. กด **เมนูทำสำเนา** จนกว่า **Copy Paper Size** (ขนาดกระดาษทำสำเนา) จะปรากฏขึ้น
4. กด ► เพื่อเลือก **Letter** หรือ **A4** ตามความเหมาะสม แล้วจึงกด **OK**
5. กด **ย่อ/ขยาย**
6. กด ► จนกว่า **Fit to Page** (พอดีหนึ่งหน้า) จะปรากฏขึ้น แล้วกด **OK**
7. กด **เริ่มทำสำเนาขาวดำ** หรือ **เริ่มทำสำเนาสี**

## การทำสำเนาต้นฉบับที่มีสีจาง

ท่านสามารถใช้ตัวเลือก **Lighter/Darker** (สว่างขึ้น/เข้มขึ้น) เพื่อปรับความสว่างและความเข้มของสำเนา นอกจากนี้ท่านยังสามารถปรับความเข้มของสีเพื่อทำให้สีบนสำเนาชัดเจนขึ้นหรือคมชัดขึ้น

1. ตรวจสอบว่ามีกระดาษอยู่ในถาดป้อนกระดาษ
2. วางต้นฉบับคว่ำลงที่มุมขวาด้านบนของกระจก
3. กด **เมนูทำสำเนา** ไว้จนกว่า **Lighter/Darker** (สว่างขึ้น/เข้มขึ้น) จะปรากฏ
4. กด ► เพื่อให้สำเนามีสีเข้มขึ้น แล้วกด **OK**



หมายเหตุ นอกจากนี้ท่านยังสามารถกด ◀ เพื่อให้สำเนาสว่างขึ้นได้

5. กด **เมนูทำสำเนา** จนกว่า **Color Intensity** (ความเข้มของสี) จะปรากฏขึ้น
6. กด ► เพื่อให้ภาพคมชัดมากขึ้น แล้วกด **OK**



หมายเหตุ นอกจากนี้ ท่านอาจกด ◀ เพื่อให้ภาพมีสีอ่อนลงได้เช่นกัน

7. กด **เริ่มทำสำเนาขาวดำ** หรือ **เริ่มทำสำเนาสี**

## การทำสำเนาเอกสารที่ผ่านการส่งโทรสารมาแล้วหลายครั้ง

ท่านสามารถใช้คุณสมบัติ **Enhancements** (การเพิ่มคุณภาพ) เพื่อปรับคุณภาพเอกสารข้อความด้วยการทำให้ขอบข้อความหรือภาพถ่ายคมชัดขึ้นด้วยการปรับความคมชัดของสีอ่อนซึ่งอาจกลายเป็นสีขาวได้

ตัวเลือกการเพิ่มคุณภาพ **Mixed** (แบบผสม) จะเป็นตัวเลือกค่าดีฟอลต์ ใช้ตัวเลือกการเพิ่มคุณภาพ **Mixed** (แบบผสม) เพื่อเพิ่มคุณภาพให้คมชัดเหมือนต้นฉบับที่สุด

## การทำสำเนาเอกสารที่ไม่ชัดจากแผงควบคุม

1. ตรวจสอบว่ามีกระดาษอยู่ในถาดป้อนกระดาษ
2. วางต้นฉบับคว่ำลงที่มุมขวาด้านหน้าของกระจก
3. กด **เมนูทำสำเนา** ไว้จนกว่า **Enhancements** (การเพิ่มคุณภาพ) จะปรากฏขึ้น
4. กด ► ไว้จนกว่า **Text** (ข้อความ) ปรากฏขึ้น แล้วกด **OK**
5. กด **เริ่มทำสำเนาขาวดำ** หรือ **เริ่มทำสำเนาสี**

 **เคล็ดลับ** ถ้างานพิมพ์ของท่านมีลักษณะใดต่อไปนี้ ให้ปิดคุณสมบัติการเพิ่มคุณภาพ **Text** (ข้อความ) ด้วยการเลือก **Photo** (ภาพถ่าย) หรือ **None** (ไม่มี):

- มีจุดสีกระจายรอบข้อความบางส่วนในสำเนาของท่าน
- ตัวพิมพ์สีดำขนาดใหญ่มีจุดต่าง (ไม่เรียบ)
- วัตถุหรือเส้นที่เป็นสีซึ่งมีลักษณะบางส่วนที่เป็นสีดำปรากฏขึ้น
- มีเม็ดตามแนวอนหรือแถบขาวปรากฏขึ้นในแผ่นสำเนาบริเวณสีเทาอ่อนไปจนถึงสีเทากลาง

## การปรับส่วนที่มีสีอ่อนของสำเนาให้คมชัดขึ้น

ท่านสามารถใช้การเพิ่มคุณภาพ **Photo** (ภาพถ่าย) เพื่อปรับให้สีอ่อนที่อาจกลายเป็นสีขาวคมชัดขึ้น นอกจากนี้ท่านยังสามารถใช้คุณสมบัติการเพิ่มคุณภาพ **Photo** (ภาพถ่าย) เพื่อกำจัดหรือลดปัญหาที่อาจเกิดขึ้นดังต่อไปนี้เมื่อทำสำเนาด้วยคุณสมบัติการเพิ่มคุณภาพ **Text** (ข้อความ)

- มีจุดสีกระจายรอบข้อความบางส่วนในสำเนาของท่าน
- ตัวพิมพ์สีดำขนาดใหญ่มีจุดต่าง (ไม่เรียบ)
- วัตถุหรือเส้นที่เป็นสีซึ่งมีลักษณะบางส่วนที่เป็นสีดำปรากฏขึ้น
- มีเม็ดตามแนวอนหรือแถบขาวปรากฏขึ้นในแผ่นสำเนาบริเวณสีเทาอ่อนไปจนถึงสีเทากลาง

## การทำสำเนาภาพถ่ายที่มีแสงสว่างมากเกินไปจากแผงควบคุม

1. ตรวจสอบว่ามีกระดาษอยู่ในถาดป้อนกระดาษ

 **เคล็ดลับ** เพื่อให้ทำสำเนาภาพถ่ายออกมาได้คุณภาพดีที่สุดในให้ใส่กระดาษภาพถ่ายลงในถาดป้อนกระดาษ

2. วางต้นฉบับคว่ำลงที่มุมขวาด้านหน้าของกระจก  
วางภาพถ่ายโดยให้ขอบด้านยาวของภาพขนานกับขอบด้านหน้าของกระจก

3. กด **เมนูทำสำเนา** ใ้จกนกว่า **Enhancements** (การเพิ่มคุณภาพ) จะปรากฏขึ้น
4. กด ▶ ใ้จกนกว่า **Photo** (ภาพถ่าย) ปรากฏขึ้น แล้วกด **OK**
5. กด **เริ่มทำสำเนา**

ท่านสามารถกำหนดค่า **Enhancement** (การเพิ่มคุณภาพ) สำหรับภาพถ่ายและเอกสารอื่นๆ ที่ท่านทำสำเนาโดยใช้ซอฟต์แวร์ **HP Image Zone** ที่มาพร้อมกับ **HP All-in-One** ได้ เพียงคลิกเมาส์ครั้งเดียว ท่านก็สามารถกำหนดทำสำเนาภาพถ่ายด้วยการเพิ่มคุณภาพ **Photo** (ภาพถ่าย) ทำสำเนาเอกสารข้อความด้วยการเพิ่มคุณภาพ **Text** (ข้อความ) หรือทำสำเนาเอกสารที่มีทั้งภาพและข้อความด้วยการเพิ่มคุณภาพ **Photo** (ภาพถ่าย) และ **Text** (ข้อความ) ได้ สำหรับข้อมูลเพิ่มเติม โปรดดูที่ **HP Image Zone Help** (วิธีใช้ HP Image Zone) บนหน้าจอ

## การทำโปสเตอร์

ท่านสามารถใช้คุณสมบัติ **Poster** (โปสเตอร์) เพื่อขยายสำเนาต้นฉบับแต่ละส่วนให้มีขนาดใหญ่แล้วนำมาต่อรวมกันเป็นโปสเตอร์ได้

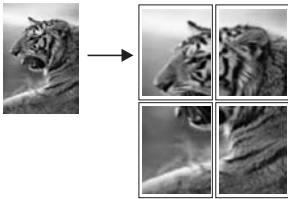

1. ตรวจสอบว่ามีกระดาษอยู่ในถาดป้อนกระดาษ
  - 💡 **เคล็ดลับ** หากท่านกำลังทำสำเนาภาพถ่ายลงในโปสเตอร์ ให้ใช้กระดาษภาพถ่ายขนาดเต็มเพื่อให้ได้คุณภาพที่ดีที่สุด
2. วางต้นฉบับคว่ำลงที่มุมขวาด้านหน้าของกระจก
 

ถ้าท่านกำลังทำสำเนาภาพถ่าย ให้วางภาพลงบนกระจกโดยให้ด้านยาวของภาพถ่ายขนานกับขอบด้านหน้าของกระจก
3. กด **ย่อ/ขยาย**
4. กด ▶ ใ้จกนกว่า **Poster** (โปสเตอร์) จะปรากฏขึ้น แล้วกด **OK**

ขนาดโปสเตอร์ที่ตั้งเป็นดีฟอลต์มีความกว้างเท่ากับ 2 หน้า
5. กด ▶ เพื่อเปลี่ยนความกว้างโปสเตอร์

## 6. กด **เริ่มทำสำเนาขาวดำ** หรือ **เริ่มทำสำเนาสี**

หลังจากเลือกความกว้างของโปสเตอร์แล้ว HP All-in-One จะปรับความยาวโดยอัตโนมัติ เพื่อรักษาอัตราส่วนของต้นฉบับ



**เคล็ดลับ** หากไม่สามารถขยายต้นฉบับให้มีขนาดเท่าขนาดโปสเตอร์ที่ต้องการได้ เนื่องจากมีขนาดเกินกว่าอัตราขยายสูงสุด จะมีข้อความแสดงข้อผิดพลาดแจ้งให้ท่านใช้ขนาดความกว้างที่เล็กลง ปรากฏขึ้นมาเลือกโปสเตอร์ขนาดเล็กกว่าเดิมและทำสำเนาใหม่อีกครั้ง

## 7. หลังจากพิมพ์โปสเตอร์แล้ว ให้เล็มขอบกระดาษออกแล้วติดกระดาษเข้าด้วยกัน

ท่านสามารถแสดงความคิดสร้างสรรค์ลงในภาพถ่ายของท่านได้โดยใช้ซอฟต์แวร์ **HP Image Zone** ที่มีมาพร้อมกับเครื่อง HP All-in-One สำหรับข้อมูลเพิ่มเติม โปรดดูที่ **HP Image Zone Help** (วิธีใช้ HP Image Zone) บนหน้าจอ

## การเตรียมสิ่งพิมพ์สีที่ผนึกด้วยเตารีด

ท่านสามารถทำสำเนารูปภาพหรือข้อความลงบนสิ่งพิมพ์ที่ผนึกด้วยเตารีด แล้วรีดทับลงบนเสื้อยืด ปลอกหมอน ที่รองจานหรือผืนผ้าอื่น ๆ



**เคล็ดลับ** ควรฝึกฝนรูปภาพลงบนเสื้อยืดโดยใช้เสื้อเก่าๆ ก่อน

1. วางกระดาษสิ่งพิมพ์ ที่ผนึกด้วยเตารีดลงในถาดป้อนกระดาษ
2. วางต้นฉบับคว่ำลงที่มุมขวาด้านหน้าของกระจก  
ถ้าท่านกำลังทำสำเนาภาพถ่าย ให้วางภาพลงบนกระจกโดยให้ด้านยาวของภาพถ่ายขนานกับขอบด้านหน้าของกระจก
3. กด **เมนูทำสำเนา** จนกว่า **Copy Paper Type** (ประเภทกระดาษทำสำเนา) จะปรากฏขึ้น
4. กด ► ไร่จนกว่า **Iron-On** (สิ่งพิมพ์ผนึกด้วยเตารีด) หรือ **Iron-On Mirrored** (สิ่งพิมพ์ผนึกด้วยเตารีดแบบกลับด้าน) จะปรากฏขึ้น จากนั้นกด **OK**
  - เลือก **Iron-On** (สิ่งพิมพ์ผนึกด้วยเตารีด) เป็นประเภทกระดาษหากท่านกำลังใช้ HP Iron-On Transfers สำหรับผ้าสี หากท่านกำลัง

ใช้ HP Iron-On Transfers สำหรับผ้าสี ไม่จำเป็นต้องกลับด้าน ภาพก็จะออกมาถูกต้องบนผืนผ้า

- เลือก **Iron-On Mirrored** (สิ่งพิมพ์ผืนนี้กดด้วยเตารีดแบบกลับด้าน) หากท่านกำลังใช้ HP Iron-On Transfers สำหรับผ้าสีอ่อนหรือสีขา HP All-in-One จะทำสำเนาภาพแบบกลับด้านจากสำเนาของท่านโดยอัตโนมัติเพื่อให้ปรากฏบนผ้าสีอ่อนหรือสีขาอย่างถูกต้องเมื่อรีดลงไป

5. กด **เริ่มทำสำเนาขาวดำ** หรือ **เริ่มทำสำเนาสี**

## การเปลี่ยนค่าดีฟอลต์ของการทำสำเนา

1. ตรวจสอบว่ามีกระดาษอยู่ในถาดป้อนกระดาษ
2. วางต้นฉบับคว่ำลงที่มุมขวาด้านหน้าของกระจก
3. เปลี่ยนการตั้งค่าให้เป็นค่าที่ต้องการใน **Copy Menu** (เมนูทำสำเนา)
4. กด **เมนูทำสำเนา** ใหม่ว่า **Set New Defaults** (กำหนดค่าดีฟอลต์ใหม่) ปรากฏขึ้น
5. กด ► จนกระทั่ง **Yes** (ใช่) ปรากฏขึ้น
6. กด **OK** เพื่อให้ค่าที่กำหนดเป็นค่าดีฟอลต์ใหม่
7. กด **เริ่มทำสำเนาขาวดำ** หรือ **เริ่มทำสำเนาสี**

ค่าที่ท่านกำหนดไว้ที่จะถูกบันทึกอยู่ใน HP All-in-One เท่านั้น ค่าเหล่านั้นจะไม่ปรับเปลี่ยนค่าในซอฟต์แวร์ ท่านสามารถบันทึกการตั้งค่าที่ใช้งานบ่อยที่สุดไว้ได้โดยใช้ซอฟต์แวร์ **HP Image Zone** ที่มากับ HP All-in-One สำหรับข้อมูลเพิ่มเติม โปรดดูที่ **HP Image Zone Help** (วิธีใช้ HP Image Zone) บนหน้าจอ

## หยุดการทำสำเนา

→ หากต้องการหยุดทำสำเนา ให้กดปุ่ม **ยกเลิก** บนแผงควบคุม

# 8 การใช้คุณสมบัติการสแกน

การสแกนเป็นกระบวนการแปลงข้อความและภาพให้เป็นรูปแบบอิเล็กทรอนิกส์สำหรับคอมพิวเตอร์ของท่าน ท่านสามารถสแกนได้แทบทุกอย่าง ไม่ว่าจะเป็น: ภาพถ่าย บทความในนิตยสาร และเอกสารข้อความ ตราบใดที่คุณคอยระวังไม่ทำให้กระดาษบน HP All-in-One มีรอยขีดข่วน การสแกนไปยังการ์ดหน่วยความจำจะทำให้ท่านสามารถพกพาภาพที่สแกนไว้แล้วได้

ท่านสามารถใช้คุณสมบัติการสแกนของ HP All-in-One ทำสิ่งต่อไปนี้:

- สแกนข้อความจากบทความลงในโปรแกรมเวิร์ดโปรเซสเซอร์ และนำมาอ้างอิงในรายงาน
- พิมพ์นามบัตรและโบรชัวร์ด้วยการสแกนโลโก้แล้วนำมาใช้ในซอฟต์แวร์การพิมพ์
- ส่งภาพถ่ายไปให้เพื่อนๆ และญาติ โดยการสแกนสิ่งพิมพ์ที่ท่านชื่นชอบรวมทั้งสิ่งพิมพ์ที่อยู่ในข้อความอีเมลด้วย
- สร้างภาพถ่ายที่บ้านหรือที่ทำงาน หรือเก็บรวบรวมภาพถ่ายที่มีคุณค่าไว้ในสมุดภาพอิเล็กทรอนิกส์



**หมายเหตุ** การสแกนข้อความ (หรือที่รู้จักกันว่าการแปลงงานพิมพ์และลายมือเป็นรหัสโดยใช้สแกนเนอร์ หรือ OCR) จะทำให้ท่านสามารถนำเนื้อหาในบทความนิตยสาร หนังสือ และสิ่งพิมพ์อื่นๆ เข้าไปในโปรแกรมเวิร์ดโปรเซสเซอร์ที่ต้องการ (และโปรแกรมอื่นๆ อีกมากมาย) เพื่อให้เป็นข้อความที่สามารถแก้ไขได้อย่างสมบูรณ์ การเรียนรู้วิธีการทำ OCR ที่ถูกต้องนั้นถือเป็นสิ่งสำคัญ หากท่านต้องการผลการสแกนที่ดีเยี่ยม อย่าคาดหวังว่าเอกสารข้อความที่ได้รับการสแกนแล้วจะสมบูรณ์แบบเมื่อท่านใช้ซอฟต์แวร์ OCR เป็นครั้งแรก การใช้ซอฟต์แวร์ OCR นั้นเป็นศิลปะอย่างหนึ่งที่ต้องอาศัยเวลาและการฝึกฝนจนชำนาญ สำหรับข้อมูลเพิ่มเติมเกี่ยวกับการสแกนเอกสาร โดยเฉพาะอย่างยิ่งเอกสารที่มีทั้งข้อความและภาพ โปรดอ่านเอกสารที่ให้มาพร้อมกับซอฟต์แวร์ OCR ของท่าน

เมื่อต้องการใช้คุณสมบัติการสแกน ท่านต้องเชื่อมต่อเครื่อง HP All-in-One กับคอมพิวเตอร์ของท่านพร้อมทั้งเปิดใช้งาน อีกทั้งต้องติดตั้งและรันซอฟต์แวร์ของ HP All-in-One บนเครื่องคอมพิวเตอร์ก่อนที่จะสแกน เพื่อตรวจสอบการรันซอฟต์แวร์ของ HP All-in-One บนเครื่องคอมพิวเตอร์ที่ใช้ Windows โปรดดูที่ไอคอน HP All-in-One ในซิสเต็มเทรย์ที่ด้านขวากลางของหน้าจอใกล้กับเวลา ส่วนบนเครื่อง Macintosh จะมีการรันซอฟต์แวร์ของ HP All-in-One เสมอ



หมายเหตุ การปิดไอคอนของ Hewlett-Packard Digital Imaging Monitor ที่ซิสเต็มทแยงใน Windows อาจส่งผลให้ HP All-in-One ไม่สามารถทำหน้าที่บางอย่างในการสแกน และจะมีข้อความแสดงข้อผิดพลาด **No Connection** (ไม่มีการเชื่อมต่อ) ปรากฏขึ้น ในกรณีนี้ ท่านสามารถเรียกการทำงานเต็มรูปแบบกลับมาได้ด้วยการรีสตาร์ทคอมพิวเตอร์ของท่านหรือเริ่มการใช้งานซอฟต์แวร์ **HP Image Zone**

หากต้องการข้อมูลเพิ่มเติมเกี่ยวกับวิธีสแกนจากคอมพิวเตอร์ และวิธีปรับค่า ปรับขนาด หมุนภาพ ตัดภาพ และทำให้ภาพจากการสแกนคมชัด โปรดดูหน้าจอ **HP Image Zone Help** (วิธีใช้ HP Image Zone) ซึ่งมาพร้อมกับซอฟต์แวร์ของท่าน

บทนี้จะมีเนื้อหาเกี่ยวกับการส่งภาพสแกนจากหรือไปยังปลายทางที่ต่างกัน และการปรับภาพตัวอย่างก่อนพิมพ์

## สแกนไปยังแอปพลิเคชัน

ท่านสามารถสแกนต้นฉบับที่วางอยู่บนกระจกจากแผงควบคุมได้โดยตรง

1. วางต้นฉบับคว่ำลงที่มุมขวาด้านบนของกระจก
2. ในส่วนสแกน กด **สแกนไปยัง**

เมนู **Scan To** (สแกนไปยัง) จะปรากฏขึ้น เมนู **Scan To** (สแกนไปยัง) จะแสดงปลายทางต่างๆ รวมถึงแอปพลิเคชันสำหรับการสแกนสิ่งที่ต้องการด้วย ปลายทางที่เป็นคำศัพท์จะแสดงเป็นปลายทางที่ท่านเลือกไว้ครั้งล่าสุดที่ใช้เมนูนี้

เมนู **Scan To** (สแกนไปยัง) จะถูกตั้งค่า ท่านสามารถกำหนดแอปพลิเคชันและปลายทางสแกนที่ปรากฏในเมนู **Scan To** (สแกนไปยัง) โดยใช้ซอฟต์แวร์ **HP Image Zone** ในคอมพิวเตอร์ของท่าน

3. เลือกแอปพลิเคชันที่จะรับสิ่งที่สแกนนั้น ด้วยการกด ► ไว้นานกว่าปลายทางที่ท่านต้องการปรากฏขึ้นบนจอแผงควบคุม แล้วกด **เริ่มสแกน** ตัวอย่างภาพสแกนจะปรากฏในหน้าต่าง **HP Scan** (การสแกนของ HP) บนคอมพิวเตอร์ของท่าน ซึ่งท่านสามารถปรับแต่งได้ สำหรับข้อมูลเพิ่มเติมเกี่ยวกับการปรับแต่งภาพตัวอย่าง โปรดดูหน้าจอ **HP Image Zone Help** (วิธีใช้ HP Image Zone) ที่มาพร้อมกับซอฟต์แวร์ของท่าน
4. ทำการปรับแต่งภาพตัวอย่างตามต้องการในหน้าต่าง **HP Scan** (การสแกนของ HP) เมื่อสแกนเสร็จ คลิก **Accept** (ตกลง)

สำหรับข้อมูลเพิ่มเติมเกี่ยวกับการแก้ไขสิ่งที่ไม่ตรงในหน้าต่าง **HP Scan** (สแกนด้วย HP) ให้อ่านที่ **HP Image Zone Help** (วิธีใช้ HP Image Zone) บนหน้าจอ

เครื่อง HP All-in-One จะส่งงานสแกนไปยังแอปพลิเคชันที่เลือกไว้เช่น หากท่านเลือก **HP Image Zone** เครื่องจะเปิดและแสดงภาพขึ้นมาโดยอัตโนมัติ

**HP Image Zone** มีเครื่องมือมากมายที่ท่านสามารถใช้เพื่อปรับแต่งภาพที่สแกนแล้วได้ ท่านสามารถปรับปรุงคุณภาพของภาพโดยรวมได้โดยปรับความสว่าง ความคมชัด โทนสี หรือความเข้มนอกจากนี้ ท่านยังสามารถตัด ทำให้ตรง หมุน หรือปรับขนาดภาพได้อีกด้วย เมื่อปรับแต่งภาพสแกนตามต้องการแล้ว ท่านสามารถเปิดภาพในแอปพลิเคชันอื่น ส่งภาพทางอีเมล บันทึกภาพลงในไฟล์ หรือพิมพ์ภาพได้สำหรับข้อมูลเพิ่มเติมเกี่ยวกับการใช้ **HP Image Zone** โปรดดูในส่วน **HP Gallery** (แกลเลอรีภาพของ HP) ที่หน้าจอ **HP Image Zone Help** (วิธีใช้ HP Image Zone)

## การส่งงานสแกนไปยังการ์ดหน่วยความจำ

ท่านสามารถส่งภาพสแกนในรูปแบบ JPEG ไปยังการ์ดหน่วยความจำที่เสียบอยู่ในช่องเสียบการ์ดหน่วยความจำบน HP All-in-One ได้ ซึ่งจะช่วยให้ท่านสามารถใช้คุณสมบัติการ์ดหน่วยความจำเพื่อพิมพ์งานแบบไม่มีขอบและอัลบั้มภาพจากภาพที่สแกนได้ และยังช่วยให้ท่านสามารถใช้อุปกรณ์อื่นๆ ที่รองรับการ์ดหน่วยความจำในการนำภาพสแกนออกมาใช้ได้

1. วางต้นฉบับคว่ำลงที่มุมขวาด้านหน้าของกระจก
2. ในส่วนสแกน กด **สแกนไปยัง**  
เมนู **Scan To** (สแกนไปยัง) จะปรากฏขึ้นโดยมีรายการตัวเลือกต่างๆ หรือปลายทาง ปลายทางที่เป็นคำติพอลต์จะเป็นปลายทางที่ท่านเลือกไว้ครั้งล่าสุดที่ใช้เมนูนี้
3. กด **สแกนไปยัง** จนกว่า **Memory Card** (การ์ดหน่วยความจำ) ปรากฏขึ้นบนจอแผงควบคุม
4. กด **เริ่มสแกน**

เครื่อง HP All-in-One จะสแกนภาพและบันทึกไฟล์ลงการ์ดหน่วยความจำในรูปแบบ JPEG

## หยุดการสแกน

- หากต้องการหยุดสแกน ให้กดปุ่ม **ยกเลิก** บนแผงควบคุม หรือในซอฟต์แวร์ **HP Image Zone** ให้คลิก **Cancel** (ยกเลิก)





## 9 การพิมพ์จากคอมพิวเตอร์

เครื่อง HP All-in-One สามารถใช้ได้กับซอฟต์แวร์แอปพลิเคชันใดก็ได้ที่ใช้พิมพ์ได้ คำแนะนำนั้นจะแตกต่างกันเล็กน้อย ทั้งนี้ขึ้นอยู่กับว่าท่านสั่งพิมพ์จากเครื่องเครื่องพีซีที่รันด้วย Windows หรือเครื่อง Macintosh ตรวจสอบให้แน่ใจว่าท่านปฏิบัติตามคำแนะนำสำหรับระบบปฏิบัติการของท่านในบทนี้

นอกจากความสามารถต่างๆ ในการพิมพ์ที่กล่าวถึงในบทนี้แล้ว ท่านยังสามารถสั่งพิมพ์งานพิเศษอย่างการพิมพ์แบบไม่มีขอบและจดหมายข่าวได้ การพิมพ์รูปภาพจากการ์ดหน่วยความจำหรือจากกล้องดิจิทัลที่รองรับ PictBridge โดยตรง และใช้ภาพที่สแกนมาในโปรเจกต์การพิมพ์ใน **HP Image Zone**

- สำหรับข้อมูลเพิ่มเติมเกี่ยวกับการพิมพ์จากการ์ดหน่วยความจำหรือกล้องดิจิทัล โปรดดู การใช้การ์ดหน่วยความจำหรือกล้อง PictBridge
- สำหรับข้อมูลเพิ่มเติมเกี่ยวกับการทำงานพิมพ์พิเศษหรือการพิมพ์ภาพใน **HP Image Zone** โปรดดูหน้าจอ **HP Image Zone Help** (วิธีใช้ HP Image Zone)

### การพิมพ์จากซอฟต์แวร์แอปพลิเคชัน

ซอฟต์แวร์แอปพลิเคชันจะตั้งค่าการพิมพ์ส่วนใหญ่โดยอัตโนมัติ เมื่อท่านพิมพ์จากหรือพิมพ์โดยใช้เทคโนโลยี HP ColorSmart ท่านจำเป็นต้องเปลี่ยนการตั้งค่าต่างๆ ด้วยตัวเองก็ต่อเมื่อท่านเปลี่ยนคุณภาพการพิมพ์ พิมพ์ลงบนกระดาษเฉพาะประเภทกระดาษหรือฟิล์ม หรือใช้คุณสมบัติพิเศษ

การพิมพ์จากซอฟต์แวร์แอปพลิเคชันที่ใช้เพื่อสร้างเอกสาร (ผู้ใช้ Windows)

1. ตรวจสอบว่ามีกระดาษอยู่ในถาดป้อนกระดาษ
2. บนเมนู **File** (ไฟล์) ในซอฟต์แวร์แอปพลิเคชัน ให้คลิก **Print** (พิมพ์)
3. เลือก HP All-in-One เป็นเครื่องพิมพ์
4. หากจำเป็นต้องเปลี่ยนการตั้งค่า ให้คลิกปุ่มเพื่อเปิดกรอบโต้ตอบ **Properties** (คุณสมบัติ)  
ปุ่มนี้อาจเรียกว่า **Properties** (คุณสมบัติ), **Options** (ตัวเลือก), **Printer Setup** (การตั้งค่าเครื่องพิมพ์), **Printer** (เครื่องพิมพ์) หรือ **Preferences** (ลักษณะที่ต้องการ) ทั้งนี้ขึ้นอยู่กับซอฟต์แวร์แอปพลิเคชัน
5. เลือกตัวเลือกที่เหมาะสมสำหรับงานพิมพ์โดยการใช้คุณสมบัติที่มีอยู่ในแท็บ **Paper/Quality** (กระดาษ/คุณภาพ) **Finishing** (การตกแต่ง) **Effects** (เอฟเฟกต์) **Basics** (เบื้องต้น) และ **Color** (สี)



**เคล็ดลับ** ท่านสามารถเลือกตัวเลือกที่เหมาะสมกับงานพิมพ์ของท่านได้โดยการเลือกงานพิมพ์ที่กำหนดไว้หนึ่งงานในแท็บ **Printing Shortcuts** (ข้อตัดทการพิมพ์) คลิกที่งานพิมพ์ในรายการ **What do you want to do?** (คุณต้องการทำอะไร?) การตั้งค่าดีฟอลต์สำหรับงานพิมพ์นั้นจะถูกกำหนดไว้และสรุปบนแท็บ **Printing Shortcuts** (ข้อตัดทการพิมพ์) หากจำเป็น ท่านสามารถปรับการตั้งค่าได้ที่นี่ หรือเปลี่ยนแปลงบนแท็บอื่นๆ ในกรอบโต้ตอบ **Properties** (คุณสมบัติ)

6. คลิก **OK** (ตกลง) เพื่อปิดกรอบโต้ตอบ **Properties** (คุณสมบัติ)
7. คลิก **Print** (พิมพ์) หรือ **OK** (ตกลง) เพื่อเริ่มต้นการพิมพ์

### การพิมพ์จากซอฟต์แวร์แอปพลิเคชันที่ใช้เพื่อสร้างเอกสาร (ผู้ใช้ Macintosh)

1. ตรวจสอบว่ามีกระดาษอยู่ในถาดป้อนกระดาษ
2. เลือก HP All-in-One ใน **Chooser** (ตัวเลือก) (OS 9) **Print Center** (ศูนย์การพิมพ์) (OS 10.2 หรือก่อนหน้า) หรือ **Printer Setup Utility** (ยูทิลิตี้การตั้งค่าเครื่องพิมพ์) (OS 10.3 หรือสูงกว่า) ก่อนที่จะเริ่มพิมพ์
3. จากเมนู **File** (ไฟล์) ในซอฟต์แวร์แอปพลิเคชัน ให้เลือก **Page Setup** (ตั้งค่าหน้ากระดาษ)  
กรอบโต้ตอบ **Page Setup** (ตั้งค่าหน้ากระดาษ) จะปรากฏขึ้น ซึ่งสามารถเลือกขนาดกระดาษ แนวการพิมพ์ และปรับกระดาษได้
4. ระบุแอททริบิวต์ของหน้า:
  - เลือกขนาดกระดาษ
  - เลือกแนวการวางกระดาษ
  - ใส่เปอร์เซ็นต์การปรับขนาด



**หมายเหตุ** สำหรับ OS 9 กรอบโต้ตอบ **Page Setup** (ตั้งค่าหน้ากระดาษ) จะมีตัวเลือกในการพิมพ์กลับรูปภาพ (หรือกลับด้าน) และการปรับระยะขอบสำหรับการพิมพ์สองด้าน

5. คลิก **OK**(ตกลง)
6. จากเมนู **File** (ไฟล์) ในซอฟต์แวร์แอปพลิเคชัน ให้เลือก **Print** (พิมพ์) กรอบโต้ตอบ **Print** (พิมพ์) จะปรากฏขึ้นหากท่านกำลังใช้ OS 9 แผง **General** (ทั่วไป) จะเปิดขึ้นมาหากท่านกำลังใช้ OS X แผง **Copies & Pages** (จำนวนสำเนาและหน้า) จะเปิดขึ้นมา
7. เปลี่ยนการตั้งค่าการพิมพ์แต่ละตัวในป๊อปอัพเมนูให้เหมาะสมกับงานของท่าน
8. คลิก **Print** (พิมพ์) เพื่อเริ่มพิมพ์

## การเปลี่ยนแปลงการตั้งค่าการพิมพ์

ท่านสามารถปรับแต่งการตั้งค่าการพิมพ์ของ HP All-in-One เพื่อจัดการกับงานพิมพ์ไม่ว่าจะเป็นงานใด

### สำหรับผู้ใช้งาน Windows

ก่อนเปลี่ยนค่าการพิมพ์ ท่านควรตัดสินใจว่าต้องการเปลี่ยนค่าสำหรับเฉพาะงานพิมพ์ปัจจุบัน หรือต้องการตั้งค่านี้นี้เป็นค่าดีฟอลต์สำหรับงานพิมพ์ทั้งหมดในอนาคต การแสดงค่าการพิมพ์นั้นขึ้นอยู่กับว่า ท่านต้องการใช้ค่าที่เปลี่ยนแปลงกับงานพิมพ์ทั้งหมดในอนาคตหรือต้องการใช้กับงานพิมพ์ปัจจุบันเท่านั้น

หากต้องการเปลี่ยนการตั้งค่าการพิมพ์สำหรับงานพิมพ์ในอนาคต

1. ใน **HP Director (ตัวจัดการ HP)** คลิก **Settings (การตั้งค่า)** เลือก **Print Settings (การตั้งค่าการพิมพ์)** จากนั้นคลิก **Printer Settings (การตั้งค่าเครื่องพิมพ์)**
2. ทำการเปลี่ยนแปลงการตั้งค่าการพิมพ์ และคลิก **OK (ตกลง)**

หากต้องการเปลี่ยนการตั้งค่าการพิมพ์สำหรับงานปัจจุบัน

1. บนเมนู **File (ไฟล์)** ในซอฟต์แวร์แอปพลิเคชัน ให้คลิก **Print (พิมพ์)**
2. ตรวจสอบให้แน่ใจว่า HP All-in-One เป็นเครื่องพิมพ์ที่ได้เลือกไว้
3. คลิกปุ่มเพื่อเปิดกรอบโต้ตอบ **Properties (คุณสมบัติ)**  
ปุ่มนี้อาจเรียกว่า **Properties (คุณสมบัติ)**, **Options (ตัวเลือก)**, **Printer Setup (การตั้งค่าเครื่องพิมพ์)**, **Printer (เครื่องพิมพ์)** หรือ **Preferences (ลักษณะที่ต้องการ)** ทั้งนี้ขึ้นอยู่กับซอฟต์แวร์แอปพลิเคชัน
4. ทำการเปลี่ยนแปลงการตั้งค่าการพิมพ์ และคลิก **OK (ตกลง)**
5. คลิก **Print (พิมพ์)** หรือ **OK (ตกลง)** ในกรอบโต้ตอบ **Print (การพิมพ์)** เพื่อพิมพ์งาน

### สำหรับผู้ใช้งาน Macintosh

ใช้กรอบโต้ตอบ **Page Setup (การตั้งค่าหน้ากระดาษ)** และ **Print (พิมพ์)** เพื่อเปลี่ยนการตั้งค่าสำหรับงานพิมพ์ของท่านการเลือกใช้กรอบโต้ตอบให้ตรงกับค่าที่ต้องการปรับเปลี่ยน

การเปลี่ยนขนาดกระดาษ แนวการพิมพ์ หรือปรับขนาด

1. เลือก HP All-in-One ใน **Chooser (ตัวเลือก) (OS 9) Print Center (ศูนย์การพิมพ์) (OS 10.2 หรือก่อนหน้า)** หรือ **Printer**

- Setup Utility** (ยูทิลิตี้การตั้งค่าเครื่องพิมพ์) (OS 10.3 หรือสูงกว่า) ก่อนที่จะเริ่มพิมพ์
- จากเมนู **File** (ไฟล์) ในซอฟต์แวร์แอปพลิเคชัน ให้เลือก **Page Setup** (ตั้งค่าหน้ากระดาษ)
  - เปลี่ยนค่าขนาดกระดาษ แนวการพิมพ์ และปรับขนาด แล้วคลิก **OK** (ตกลง)

### การเปลี่ยนค่าการพิมพ์อื่นๆ ทั้งหมด

- เลือก HP All-in-One ใน **Chooser** (ตัวเลือก) (OS 9) **Print Center** (ศูนย์การพิมพ์) (OS 10.2 หรือก่อนหน้า) หรือ **Printer Setup Utility** (ยูทิลิตี้การตั้งค่าเครื่องพิมพ์) (OS 10.3 หรือสูงกว่า) ก่อนที่จะเริ่มพิมพ์
- จากเมนู **File** (ไฟล์) ในซอฟต์แวร์แอปพลิเคชัน ให้เลือก **Print** (พิมพ์)
- ทำการเปลี่ยนแปลงการตั้งค่าการพิมพ์ แล้วคลิก **Print** (พิมพ์) เพื่อพิมพ์งาน

## การหยุดงานพิมพ์

ถึงแม้ท่านจะสามารถหยุดงานพิมพ์จากเครื่อง HP All-in-One หรือคอมพิวเตอร์ได้ แต่เพื่อให้ได้ผลที่ดีกว่า ขอแนะนำให้หยุดงานพิมพ์ที่เครื่อง HP All-in-One

### หากต้องการหยุดงานพิมพ์จาก HP All-in-One

- กด **ยกเลิก** บนแผงควบคุม มองหาข้อความ **Print Cancelled** (ยกเลิกการพิมพ์แล้ว) บนจอแผงควบคุม หากไม่มีข้อความปรากฏขึ้น ให้กด **ยกเลิก** อีกครั้ง

# 10 การใช้ HP Instant Share

HP Instant Share ทำให้การแลกเปลี่ยนภาพถ่ายกับเพื่อนๆ และครอบครัว เป็นเรื่องง่าย การใช้ซอฟต์แวร์ **HP Image Zone** ที่ติดตั้งบนคอมพิวเตอร์ของท่าน ทำให้ท่านสามารถเลือกภาพถ่ายอย่างน้อยหนึ่งภาพ เลือกปลายทางภาพถ่ายแล้วส่งไปแลกเปลี่ยนกันได้ นอกจากนี้ ยังสามารถอัปโหลดภาพถ่ายของท่านไว้ในอัลบั้มภาพออนไลน์ หรือบริการตกแต่งภาพถ่ายออนไลน์ได้อีกด้วย บริการเหล่านี้จะแตกต่างกันไปตามประเทศ/ภูมิภาค

ด้วย **HP Instant Share E-mail** ครอบครัวและเพื่อนๆ ของท่านจะได้รับภาพถ่ายที่พวกเขาสามารถดูได้เสมอ โดยไม่ต้องดาวน์โหลดภาพขนาดใหญ่ หรือภาพที่ใหญ่เกินกว่าจะเปิดดูได้อีเมลที่มีภาพขนาดย่อของภาพถ่ายของท่านจะถูกส่งไปพร้อมกับลิงค์ไปยังเว็บเพจที่มีความปลอดภัยที่ซึ่งครอบครัวและเพื่อนๆ ของท่านสามารถดูภาพถ่ายเหล่านั้น แบ่งปัน พิมพ์ และบันทึกภาพถ่ายเหล่านั้นได้อย่างง่ายดาย

## ภาพรวม

หากเครื่อง HP All-in-One ต่อกับพอร์ต USB ท่านสามารถแลกเปลี่ยนภาพถ่ายกับญาติมิตรของท่านได้ โดยใช้อุปกรณ์และซอฟต์แวร์ **HP Image Zone** ที่ติดตั้งอยู่ในคอมพิวเตอร์ของท่าน อุปกรณ์เชื่อมต่อ USB เป็น HP All-in-One ซึ่งเชื่อมต่อกับคอมพิวเตอร์ด้วยสาย USB HP All-in-One นั้นเชื่อมต่อกับอินเทอร์เน็ตได้ด้วยคอมพิวเตอร์

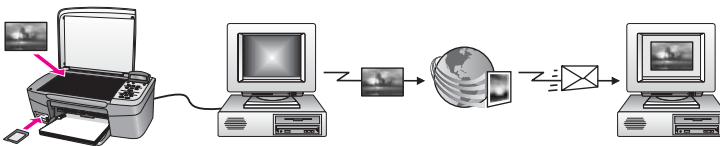

ใช้ HP Instant Share เพื่อส่งภาพจาก HP All-in-One ของท่านไปยังปลายทางที่ท่านเลือกตัวอย่างเช่น ปลายทางสามารถเป็นที่อยู่อีเมล อัลบั้มภาพออนไลน์ หรือบริการตกแต่งภาพถ่ายออนไลน์ก็ได้ซึ่งบริการต่างๆ จะแตกต่างกันไปในแต่ละประเทศ/ภูมิภาค



หมายเหตุ ท่านยังสามารถส่งภาพไปยัง HP All-in-One หรือเครื่องพิมพ์ภาพถ่ายของญาติมิตรที่เชื่อมต่อกับเครือข่าย การส่งภาพไปยังอุปกรณ์ปลายทางนั้น ท่านต้องมี user ID (รหัสผู้ใช้) และ password (รหัสผ่าน) ของ HP Passport ต้องติดตั้งอุปกรณ์ที่รับและลงทะเบียน

กับ HP Instant Share ท่านอาจต้องถามชื่ออุปกรณ์ปลายทางที่กำหนดไว้จากผู้รับ คำแนะนำเพิ่มเติมจะอยู่ในขั้นตอนที่ 6 ใน ส่งภาพโดยใช้ HP All-in-One ของท่าน

## เริ่มต้นการใช้งาน

ท่านต้องมีสิ่งต่อไปนี้เพื่อใช้ HP Instant Share กับ HP All-in-One นั่นคือ:

- เครื่อง HP All-in-One ที่ต่อกับคอมพิวเตอร์ด้วยสายเคเบิล USB
- การเชื่อมต่ออินเทอร์เน็ตผ่านทางคอมพิวเตอร์ที่เครื่อง HP All-in-One เชื่อมต่ออยู่
- ซอฟต์แวร์ **HP Image Zone** ที่ติดตั้งบนคอมพิวเตอร์ของท่านผู้ใช้ Macintosh จะพบว่า ซอฟต์แวร์ไคลเอนต์แอปพลิเคชัน **HP Instant Share** ถูกติดตั้งแล้ว

เมื่อติดตั้งเครื่อง HP All-in-One และติดตั้งซอฟต์แวร์ **HP Image Zone** แล้ว ท่านก็พร้อมจะเริ่มดูภาพถ่ายร่วมกันโดยใช้ HP Instant Share สำหรับข้อมูลเพิ่มเติมเกี่ยวกับการติดตั้ง HP All-in-One โปรดดูคู่มือการติดตั้งที่มาพร้อมกับอุปกรณ์ของท่าน

## ส่งภาพโดยใช้ HP All-in-One ของท่าน

ภาพอาจเป็นภาพถ่ายหรือเอกสารที่สแกนมา ซึ่งสามารถแลกเปลี่ยนกับญาติมิตรได้โดยใช้ HP All-in-One และ HP Instant Share เพียงโอนภาพถ่ายจากการ์ดหน่วยความจำไปยังคอมพิวเตอร์ของท่าน หรือสแกนภาพ เลือกภาพที่จะแลกเปลี่ยนหนึ่งภาพหรือมากกว่านั้น แล้วส่งภาพไปยังปลายทางที่ท่านเลือก

### การส่งภาพถ่ายจากการ์ดหน่วยความจำ

ภาพถ่ายจากการ์ดหน่วยความจำจะถูกโอนไปยังคอมพิวเตอร์ของท่านด้วยซอฟต์แวร์ถ่ายโอนภาพถ่ายของ HP เมื่อถ่ายโอนภาพถ่ายแล้ว ให้ใช้ ซอฟต์แวร์ **HP Image Zone** เพื่อแลกเปลี่ยนภาพถ่ายด้วย HP Instant Share

- สำหรับข้อมูลเพิ่มเติมเกี่ยวกับการถ่ายโอนภาพถ่ายจากการ์ดหน่วยความจำ โปรดดู การถ่ายโอนภาพถ่ายไปยังเครื่องคอมพิวเตอร์
- สำหรับข้อมูลเพิ่มเติมเกี่ยวกับการใช้ซอฟต์แวร์ **HP Image Zone** ในการแลกเปลี่ยนภาพถ่ายของท่าน โปรดดู การส่งภาพด้วยคอมพิวเตอร์ของท่าน

## ส่งภาพที่สแกน

ท่านสามารถแลกเปลี่ยนภาพที่สแกนโดยกด **สแกนไปยัง** บนแผงควบคุม การใช้ **สแกนไปยัง** ให้วางรูปภาพคว่ำลงบนกระจก เลือกปลายทางที่ท่านต้องการส่งรูปภาพไป แล้วเริ่มสแกน



หมายเหตุ สำหรับข้อมูลเพิ่มเติมเกี่ยวกับการสแกนภาพ โปรดดู การใช้คุณสมบัติการสแกน

### หากต้องการส่งภาพที่สแกนจาก HP All-in-One

1. วางต้นฉบับคว่ำลงที่มุมขวาด้านหน้าของกระจก
2. กด **สแกนไปยัง** บนแผงควบคุมของ HP All-in-One เมนู **Scan To** (สแกนไปยัง) จะปรากฏขึ้นบนจอแผงควบคุม
3. ใช้ลูกศร ◀ และ ▶ เพื่อไฮไลต์ **HP Instant Share**
4. กด **OK** หรือ **เริ่มสแกน** เพื่อเลือกปลายทาง

ภาพจะถูกสแกนและอัปโหลดไปยังคอมพิวเตอร์

สำหรับผู้ใช้ Windows ซอฟต์แวร์ **HP Image Zone** จะเปิดขึ้นบนคอมพิวเตอร์ แท็บ **HP Instant Share** จะปรากฏขึ้น ภาพขนาดย่อของภาพที่สแกนจะปรากฏขึ้นใน Selection Tray (เทรย์รายการเลือก)

สำหรับผู้ใช้ Macintosh ซอฟต์แวร์ไคลเอนต์แอปพลิเคชัน

**HP Instant Share** จะเปิดขึ้นบนคอมพิวเตอร์ของท่าน ภาพขนาดย่อของภาพที่สแกนจะปรากฏอยู่ในหน้าต่าง **HP Instant Share**



หมายเหตุ หากท่านใช้ Macintosh OS รุ่นก่อนหน้า X v10.2 (รวมทั้ง OS 9 v9.1.5) ภาพถ่ายของท่านจะถูกอัปโหลดเข้า **HP Gallery (แกลเลอรีภาพของ HP)** ในเครื่อง Macintosh คลิก **E-mail** (อีเมล) ส่งภาพที่สแกนแนบไปกับอีเมลโดยการปฏิบัติตามคำสั่งที่ขึ้นมบบนหน้าจอคอมพิวเตอร์

5. ปฏิบัติตามขั้นตอนที่เหมาะสมกับระบบปฏิบัติการของท่านดังนี้:

ถ้าท่านใช้คอมพิวเตอร์ที่ใช้ระบบปฏิบัติการ **Windows** ให้ทำตามขั้นตอนต่อไปนี้:

- a. จากส่วน **Control** (ควบคุม) หรือ **Work** (งาน) ของแท็บ **HP Instant Share** ให้คลิกลิงค์หรือ ไอคอนการบริการที่ท่านต้องการใช้เพื่อส่งภาพที่สแกน



หมายเหตุ ถ้าท่านคลิก **See All Services** (ดูบริการทั้งหมด) ท่านสามารถเลือกบริการได้จากบริการทั้งหมดที่มีอยู่ในประเทศ/ภูมิภาคของท่าน ตัวอย่างเช่น: **HP Instant Share E-mail** (อีเมล HP Instant Share) และ **Create Online**



**Albums** (สร้างอัลบั้มออนไลน์) ปฏิบัติตามคำสั่งที่ปรากฏบนหน้าจอ

หน้าจอ **Go Online** (เข้าสู่ระบบออนไลน์) จะปรากฏขึ้นในส่วน Work (งาน)

b. คลิก **Next** (ถัดไป) และปฏิบัติตามคำแนะนำบนหน้าจอ

**ถ้าท่านใช้ Macintosh ให้ปฏิบัติดังนี้:**

a. ต้องแน่ใจว่า เป็นภาพสแกนที่ท่านต้องการดูร่วมกันในหน้าต่าง **HP Instant Share**

ใช้ปุ่ม - เพื่อลบภาพถ่าย หรือปุ่ม + เพื่อเพิ่มภาพถ่ายในหน้าต่าง

b. คลิก **Continue** (ดำเนินการต่อ) แล้วปฏิบัติตามคำแนะนำบนหน้าจอ

c. จากรายการ HP Instant Share ให้เลือกบริการที่ท่านต้องการใช้เพื่อส่งภาพที่สแกน

d. ปฏิบัติตามคำสั่งที่ปรากฏบนหน้าจอ

6. จากบริการ **HP Instant Share E-mail** (อีเมล HP Instant Share) ท่านสามารถ:

- ส่งข้อความอีเมลพร้อมภาพขนาดย่อของภาพถ่ายซึ่งสามารถดู พิมพ์ และบันทึกผ่านทางเว็บได้
- เปิดและดำเนินการกับสมุดที่อยู่อีเมลได้คลิก **Address Book** (สมุดที่อยู่) ลงทะเบียนด้วย HP Instant Share และสร้างบัญชีผู้ใช้ HP Passport
- การส่งข้อความอีเมลไปยังผู้รับหลายราย คลิกลิงค์ที่เกี่ยวข้อง
- การส่งคอลเล็กชันภาพไปยังอุปกรณ์ที่เชื่อมต่อกับเครือข่ายของญาติมิตร ใส่ชื่ออุปกรณ์ที่ผู้รับกำหนดไว้ในกรอบข้อความ **E-mail address** (ที่อยู่อีเมล) ตามด้วย @send.hp.com และจะมีข้อความแจ้งให้ท่านเข้าสู่ระบบ HP Instant Share โดยใช้ **userid** (รหัสผู้ใช้) และ **password** (รหัสผ่าน) ของ HP Passport



หมายเหตุ ถ้าท่านไม่ได้ติดตั้ง HP Instant Share ไว้ก่อนหน้านี้ ให้คลิก **I need an HP Passport account** (ฉันต้องการเปิดบัญชีผู้ใช้ HP Passport) บนหน้าจอ **Sign in with HP Passport** (การเข้าสู่ระบบด้วย HP Passport) เก็บเลขประจำผู้ใช้และรหัสผ่านของ HP Passport เอาไว้

## การส่งภาพด้วยคอมพิวเตอร์ของท่าน

นอกจากการใช้ HP All-in-One เพื่อส่งภาพผ่าน HP Instant Share แล้วท่านยังสามารถใช้ซอฟต์แวร์ **HP Image Zone** ที่ติดตั้งบนเครื่อง

คอมพิวเตอร์เพื่อส่งภาพด้วยซอฟต์แวร์ **HP Image Zone** จะให้ท่านเลือกและแก้ไขภาพได้ จากนั้น ให้เข้าสู่ HP Instant Share เพื่อเลือกบริการ (เช่น **HP Instant Share E-mail** (อีเมล HP Instant Share)) แล้วส่งภาพของท่านอย่างน้อยที่สุด ท่านสามารถแบ่งปันภาพร่วมกันผ่านทาง:

- HP Instant Share อีเมล (ส่งไปยังที่อยู่อีเมล)
- HP Instant Share อีเมล (ส่งไปยังอุปกรณ์)
- อัลบั้มออนไลน์
- การตกแต่งภาพถ่ายออนไลน์ (บริการต่างๆ จะแตกต่างกันไปในแต่ละประเทศ/ภูมิภาค)

## ส่งภาพโดยใช้ซอฟต์แวร์ HP Image Zone (Windows)

ท่านสามารถใช้ซอฟต์แวร์ **HP Image Zone** เพื่อแลกเปลี่ยนภาพกับญาติมิตร เพียงเปิด **HP Image Zone** แล้วเลือกภาพที่ต้องการแลกเปลี่ยน จากนั้นส่งต่อภาพดังกล่าวโดยใช้บริการอีเมล **HP Instant Share**

1. ดับเบิลคลิกที่ไอคอน **HP Image Zone** บนเดสก์ท็อป หน้าต่าง **HP Image Zone** จะเปิดขึ้นบนคอมพิวเตอร์แท็บ **My Images** (ภาพของฉัน) จะปรากฏในหน้าต่าง
2. เลือกภาพตามต้องการจากโฟลเดอร์ที่เก็บภาพเหล่านั้น สำหรับข้อมูลเพิ่มเติม โปรดดูหน้าจอบ **HP Image Zone Help** (วิธีใช้ HP Image Zone)



หมายเหตุ ใช้เครื่องมือแก้ไขภาพ **HP Image Zone** เพื่อแก้ไขภาพของท่านให้ได้ตามที่ต้องการ สำหรับข้อมูลเพิ่มเติม โปรดดูหน้าจอบ **HP Image Zone Help** (วิธีใช้ HP Image Zone)

3. คลิกแท็บ **HP Instant Share**  
แท็บ **HP Instant Share** จะปรากฏขึ้นในหน้าต่าง **HP Image Zone**
4. จากส่วน **Control** (ควบคุม) หรือ **Work** (งาน) ของแท็บ **HP Instant Share** ให้คลิกลิงค์หรือไอคอนการบริการที่ท่านต้องการใช้เพื่อส่งภาพที่สแกน



หมายเหตุ ถ้าท่านคลิก **See All Services** (ดูบริการทั้งหมด) ท่านสามารถเลือกบริการได้จากบริการทั้งหมดที่มีอยู่ในประเทศ/ภูมิภาคของท่าน ตัวอย่างเช่น: **HP Instant Share E-mail** (อีเมล HP Instant Share) และ **Create Online Albums** (สร้างอัลบั้มออนไลน์) ปฏิบัติตามคำสั่งที่ปรากฏบนหน้าจอบ

หน้าจอบ **Go Online** (เข้าสู่ระบบออนไลน์) จะปรากฏขึ้นในส่วน **Work** (งาน) ของแท็บ **HP Instant Share**

5. คลิก **Next** (ถัดไป) และปฏิบัติตามคำแนะนำบนหน้าจอ
  6. จากบริการ **HP Instant Share E-mail** (อีเมล HP Instant Share) ท่านสามารถ:
    - ส่งข้อความอีเมลพร้อมภาพขนาดย่อของภาพถ่ายซึ่งสามารถดู พิมพ์ และบันทึกผ่านทางเว็บได้
    - เปิดและดำเนินการกับสมุดที่อยู่อีเมลได้คลิก **Address Book** (สมุดที่อยู่) ลงทะเบียนด้วย HP Instant Share และสร้างบัญชีผู้ใช้ HP Passport
    - การส่งข้อความอีเมลไปยังผู้รับหลายราย คลิกลิงก์ที่เกี่ยวข้อง
    - การส่งคอลเล็กชันภาพไปยังอุปกรณ์ที่เชื่อมต่อกับเครือข่ายของญาติมิตร ใส่ชื่ออุปกรณ์ที่ผู้รับกำหนดไว้ในกรอบข้อความ **E-mail address** (ที่อยู่อีเมล) ตามด้วย **@send.hp.com** และจะมีข้อความแจ้งให้ท่านเข้าสู่ระบบ HP Instant Share โดยใช้ **userid** (รหัสผู้ใช้) และ **password** (รหัสผ่าน) ของ HP Passport
-  **หมายเหตุ** ถ้าท่านไม่ได้ติดตั้ง HP Instant Share ไว้ก่อนหน้านี้ ให้คลิก **I need an HP Passport account** (ฉันต้องการเปิดบัญชีผู้ใช้ HP Passport) บนหน้าจอ **Sign in with HP Passport** (การเข้าสู่ระบบด้วย HP Passport) เก็บเลขประจำผู้ใช้และรหัสผ่านของ HP Passport เอาไว้

## การส่งรูปภาพโดยใช้ไคลเอ็นต์แอปพลิเคชันซอฟต์แวร์ HP Instant Share (สำหรับผู้ใช้ Macintosh OS X v10.2 และรุ่นที่ใหม่กว่า)

 **หมายเหตุ** ไม่รองรับ Macintosh OS X v10.2.1 และ v10.2.2

ท่านสามารถใช้ไคลเอ็นต์แอปพลิเคชัน HP Instant Share เพื่อแลกเปลี่ยนภาพกับญาติมิตร เพียงเปิดหน้าต่าง HP Instant Share แล้วเลือกภาพที่ต้องการแลกเปลี่ยน จากนั้นส่งต่อภาพดังกล่าวโดยใช้บริการ **HP Instant Share อีเมล**

 **หมายเหตุ** สำหรับข้อมูลเพิ่มเติมเกี่ยวกับการใช้ซอฟต์แวร์ไคลเอ็นต์แอปพลิเคชัน **HP Instant Share** โปรดดูหน้าจอ **HP Image Zone Help** (วิธีใช้ HP Image Zone)

## เมื่อต้องการใช้โคลเอนต์แอปพลิเคชัน HP Instant Share

1. เลือกไอคอน **HP Image Zone** จาก Dock  
**HP Image Zone** จะเปิดขึ้นบนเดสก์ท็อป
2. ใน **HP Image Zone** ให้คลิกปุ่ม **Services** (บริการ) ที่อยู่ด้านบนสุดของหน้าต่าง  
รายการแอปพลิเคชันจะปรากฏขึ้นที่ส่วนล่างของ **HP Image Zone**
3. เลือก **HP Instant Share** จากรายการแอปพลิเคชัน  
ซอฟต์แวร์โคลเอนต์แอปพลิเคชัน **HP Instant Share** จะเปิดขึ้นบนคอมพิวเตอร์
4. ใช้ปุ่ม **+** เพื่อเพิ่มภาพในหน้าต่าง หรือปุ่ม **-** เพื่อลบภาพออก



หมายเหตุ สำหรับข้อมูลเพิ่มเติมเกี่ยวกับการใช้ซอฟต์แวร์โคลเอนต์แอปพลิเคชัน **HP Instant Share** โปรดดูหน้าจอ **HP Image Zone Help** (วิธีใช้ HP Image Zone)

5. ต้องแน่ใจว่า เป็นภาพถ่ายที่ท่านต้องการดูร่วมกันในหน้าต่าง **HP Instant Share**
6. คลิก **Continue** (ดำเนินการต่อ) แล้วปฏิบัติตามคำแนะนำบนหน้าจอ
7. จากรายการ HP Instant Share ให้เลือกบริการที่ท่านต้องการใช้เพื่อส่งภาพที่สแกน
8. ปฏิบัติตามคำสั่งที่ปรากฏบนหน้าจอ
9. จากบริการ **HP Instant Share E-mail** (อีเมล HP Instant Share) ท่านสามารถ:
  - ส่งข้อความอีเมลพร้อมภาพขนาดย่อของภาพถ่ายซึ่งสามารถดู พิมพ์ และบันทึกผ่านทางเว็บได้
  - เปิดและดำเนินการกับสมุดที่อยู่อีเมลได้คลิก **Address Book** (สมุดที่อยู่) ลงทะเบียนด้วย HP Instant Share และสร้างบัญชีผู้ใช้ HP Passport
  - การส่งข้อความอีเมลไปยังผู้รับหลายราย คลิกลิงค์ที่เกี่ยวข้อง
  - การส่งคอลเลคชันภาพไปยังอุปกรณ์ที่เชื่อมต่อกับเครือข่ายของญาติมิตร ใส่ชื่ออุปกรณ์ที่ผู้รับกำหนดไว้ในกรอบข้อความ **E-mail address** (ที่อยู่อีเมล) ตามด้วย **@send.hp.com** และจะมีข้อความแจ้งให้ท่านเข้าสู่ระบบ HP Instant Share โดยใช้ **userid** (รหัสผู้ใช้) และ **password** (รหัสผ่าน) ของ HP Passport



หมายเหตุ ถ้าท่านไม่ได้ติดตั้ง HP Instant Share ไว้ก่อนหน้านั้น ให้คลิก **I need an HP Passport account** (ฉันต้องการเปิดบัญชีผู้ใช้ HP Passport) บนหน้าจอ **Sign in**

**with HP Passport** (การเข้าสู่ระบบด้วย HP Passport) เก็บเลขประจำผู้ใช้และรหัสผ่านของ HP Passport เอาไว้

## การแลกเปลี่ยนภาพด้วย HP Image Zone (Macintosh OS X รุ่นก่อน v10.2)

 **หมายเหตุ** Macintosh OS X v10.0 และ v10.0.4 ไม่รองรับคุณสมบัตินี้

ท่านสามารถแลกเปลี่ยนรูปภาพกับผู้ที่มีบัญชีอีเมล เพียงเริ่ม **HP Image Zone** แล้วเปิด **HP Gallery (แกลเลอรีภาพของ HP)** จากนั้น สร้างข้อความอีเมลใหม่โดยใช้อีเมลแอฟพลิเคชันที่ติดตั้งอยู่ในเครื่องคอมพิวเตอร์ของท่าน

 **หมายเหตุ** สำหรับข้อมูลเพิ่มเติม โปรดดูที่ **HP Image Zone Help (วิธีใช้ HP Image Zone)** บนหน้าจอ

### การใช้ตัวเลือกอีเมลใน HP Image Zone

1. เลือกไอคอน **HP Image Zone** จาก Dock  
**HP Image Zone** จะแสดงบนเดสก์ท็อป
2. ใน **HP Image Zone** คลิกปุ่ม **Services** (บริการ) ตรงด้านบนของหน้าต่าง  
รายการแอฟพลิเคชันจะปรากฏตรงส่วนล่างของ **HP Image Zone**
3. เลือก **HP Gallery (แกลเลอรีภาพของ HP)** จากรายการแอฟพลิเคชัน  
**HP Gallery (แกลเลอรีภาพของ HP)** จะแสดงบนเดสก์ท็อป
4. เลือกรูปภาพที่จะแลกเปลี่ยน  
สำหรับข้อมูลเพิ่มเติม โปรดดูที่ **HP Image Zone Help (วิธีใช้ HP Image Zone)** บนหน้าจอ
5. คลิก **E-mail** (อีเมล)  
โปรแกรมอีเมลบนเครื่อง Macintosh จะเปิดทำงาน  
การส่งภาพถ่ายแนบไปกับอีเมลโดยการปฏิบัติตามคำสั่งที่ขึ้นมาบนหน้าจอคอมพิวเตอร์

## การแลกเปลี่ยนรูปภาพด้วย HP Director (ตัวจัดการ HP) (Macintosh OS 9)



หมายเหตุ คุณสมบัตินี้สามารถใช้กับ Macintosh OS 9 v9.1.5 หรือรุ่นหลังจากนี้ และ v9.2.6 หรือรุ่นหลังจากนี้

ท่านสามารถแลกเปลี่ยนรูปภาพกับผู้ที่มิมีบัญชีอีเมล เพียงเริ่ม **HP Director (ตัวจัดการ HP)** แล้วเปิด **HP Gallery (แกลเลอรีภาพของ HP)** จากนั้น สร้างข้อความอีเมลใหม่โดยใช้อีเมลแอปพลิเคชันที่ติดตั้งอยู่ในเครื่องคอมพิวเตอร์ของท่าน



หมายเหตุ สำหรับข้อมูลเพิ่มเติม โปรดดูที่ **HP Image Zone Help (วิธีใช้ HP Image Zone)** บนหน้าจอ

### เมื่อต้องการใช้ตัวเลือกอีเมลภายใน HP Director (ตัวจัดการ HP)

1. ดับเบิลคลิกชื่อบริษัท **HP Director (ตัวจัดการ HP)** บนเดสก์ท็อป  
เมนู **HP Director (ตัวจัดการ HP)** จะแสดงบนเดสก์ท็อป
2. ดับเบิลคลิก **HP Gallery (แกลเลอรีภาพของ HP)**  
**HP Gallery (แกลเลอรีภาพของ HP)** จะแสดงบนเดสก์ท็อป
3. เลือกภาพหนึ่งภาพหรือมากกว่านั้นเพื่อใช้ร่วมกัน  
สำหรับข้อมูลเพิ่มเติม โปรดดูที่ **HP Image Zone Help (วิธีใช้ HP Image Zone)** บนหน้าจอ
4. คลิก **E-mail (อีเมล)**  
โปรแกรมอีเมลบนเครื่อง Macintosh จะเปิดทำงาน  
ส่งภาพถ่ายโดยแนบไปกับอีเมลได้ โดยปฏิบัติตามคำแนะนำบนหน้าจอคอมพิวเตอร์



# 11 การสั่งซื้อวัสดุ

ท่านสามารถสั่งซื้อประเภทของกระดาษและตลับหมึกพิมพ์ที่ HP แนะนำให้ใช้ได้ทางระบบออนไลน์จากเว็บไซต์ของ HP

## การสั่งซื้อกระดาษ แผ่นใส หรือวัสดุพิมพ์อื่นๆ

หากท่านต้องการสั่งซื้อวัสดุสำหรับพิมพ์ เช่น HP Premium Paper, HP Premium Plus Photo Paper, HP Premium Inkjet Transparency Film หรือ HP Iron-On Transfers ให้ไปที่ [www.hp.com](http://www.hp.com) เมื่อเครื่องแจ้งเตือน ให้เลือกประเทศ/ภูมิภาคของท่าน ปฏิบัติตามข้อความเพื่อเลือกผลิตภัณฑ์ แล้วคลิกลิงค์ข้อป้ียงรายการใดรายการหนึ่งในหน้า

## สั่งซื้อตลับหมึกพิมพ์

หมายเลขสั่งซื้อตลับหมึกพิมพ์ใหม่จะแตกต่างกันในแต่ละประเทศ/ภูมิภาค หากหมายเลขสั่งซื้อใหม่ที่ระบุไว้ในคู่มือนี้ไม่ตรงกับหมายเลขบนตลับหมึกพิมพ์ที่ติดตั้งอยู่ในเครื่อง HP All-in-One ให้สั่งซื้อตลับหมึกพิมพ์ใหม่ที่มีหมายเลขเดียวกับที่ท่านติดตั้งอยู่ เครื่อง HP All-in-One สามารถใช้กับตลับหมึกพิมพ์ต่อไปนี้

ตลับหมึกพิมพ์	หมายเลขสั่งซื้อใหม่ของ HP
ตลับหมึกพิมพ์อิงค์เจ็ตสีดำ HP	#94 ตลับหมึกพิมพ์สีดำ ขนาด 11 มล.
ตลับหมึกพิมพ์อิงค์เจ็ตสามสี HP	#97 ตลับหมึกพิมพ์สี ขนาด 14 มล. #95 ตลับหมึกพิมพ์สี ขนาด 7 มล.
ตลับหมึกพิมพ์ภาพถ่ายอิงค์เจ็ต HP	#99 ตลับหมึกพิมพ์ภาพสีขนาด 13 มล.

นอกจากนี้ ท่านอาจหาหมายเลขสั่งซื้อใหม่ สำหรับตลับหมึกพิมพ์ทุกประเภทที่เครื่องของท่านรองรับด้วยการทำตามขั้นตอนดังนี้

- สำหรับผู้ใช้ **Windows**: ใน **HP Director (ตัวจัดการ HP)** ให้คลิก **Settings** (การตั้งค่า) เลือก **Print Settings** (การตั้งค่าการพิมพ์) จากนั้นให้คลิก **Printer Toolbox** (กล่องเครื่องมือเครื่องพิมพ์) คลิกแท็บ



- Estimated Ink Levels** (ระดับหมึกพิมพ์โดยประมาณ) และ **Print Cartridge Ordering Information** (ข้อมูลการสั่งซื้อตลับหมึกพิมพ์)
- สำหรับผู้ใช้ Mac: ใน **HP Director (ตัวจัดการ HP)** (OS 9) หรือ **HP Image Zone (OS X)** ให้เลือก **Settings** (การตั้งค่า) แล้วเลือก **Maintain Printer** (ดูแลรักษาเครื่องพิมพ์)
- เมื่อเครื่องแจ้งเตือน ให้เลือก HP All-in-One ของท่านแล้วคลิก **Utilities** (ยูทิลิตี้) เลือก **Supplies** (วัสดุ) จากเมนูป๊อปอัพ

นอกจากนี้ ท่านสามารถติดต่อตัวแทนจำหน่ายของ HP ในประเทศของท่าน หรือไปที่ [www.hp.com/support](http://www.hp.com/support) เพื่อตรวจสอบความถูกต้องของหมายเลขสั่งซื้อตลับหมึกพิมพ์ใหม่สำหรับประเทศ/ภูมิภาคของท่าน

หากต้องการสั่งซื้อตลับหมึกพิมพ์สำหรับ HP All-in-One ให้ไปที่ [www.hp.com](http://www.hp.com) เมื่อเครื่องแจ้งเตือน ให้เลือกประเทศ/ภูมิภาคของท่าน ปฏิบัติตามข้อความเพื่อเลือกผลิตภัณฑ์ แล้วคลิกลิงค์ข้อป้งรายการใดรายการหนึ่งในหน้า

## การสั่งซื้ออุปกรณ์อื่นๆ

หากต้องการสั่งซื้ออุปกรณ์อื่นๆ เช่น ซอฟต์แวร์ HP All-in-One คู่มือการใช้งาน คู่มือการติดตั้ง หรือชิ้นส่วนอะไหล่อื่นๆ โปรดโทรติดต่อหมายเลขต่อไปนี้:

- ในสหรัฐอเมริกาหรือแคนาดา โทร **1-800-474-6836 (1-800-HP invent)**
- ในยุโรป โทร +49 180 5 290220 (เยอรมนี) หรือ +44 870 606 9081 (สหราชอาณาจักร)

หากต้องการสั่งซื้อซอฟต์แวร์ HP All-in-One ในประเทศ/ภูมิภาคอื่นๆ โปรดติดต่อหมายเลขโทรศัพท์สำหรับประเทศ/ภูมิภาคของท่าน หมายเลขด้านล่างเป็นข้อมูลล่าสุด ณ วันที่พิมพ์คู่มือฉบับนี้ ท่านสามารถดูรายการหมายเลขโทรศัพท์ปัจจุบันสำหรับการสั่งซื้อได้ที่ [www.hp.com](http://www.hp.com) เมื่อเครื่องแจ้งเตือน ให้เลือกประเทศ/ภูมิภาคของท่าน แล้วคลิก **Contact HP** (ติดต่อ HP) เพื่อขอทราบข้อมูลหรือโทรติดต่อฝ่ายให้บริการด้านเทคนิค

ประเทศ/ภูมิภาค	หมายเลขติดต่อเพื่อสั่งซื้อ
เอเชียแปซิฟิก (ยกเว้นประเทศญี่ปุ่น)	65 272 5300
ออสเตรเลีย	1300 721 147
ยุโรป	+49 180 5 290220 (เยอรมัน) +44 870 606 9081 (สหราชอาณาจักร)

(ทำต่อ)

ประเทศ/ภูมิภาค	หมายเลขติดต่อเพื่อสั่งซื้อ
นิวซีแลนด์	0800 441 147
แอฟริกาใต้	+27 (0)11 8061030
สหรัฐอเมริกาและแคนาดา	1-800-HP-INVENT (1-800-474-6836)



# 12 การดูแลรักษาเครื่อง HP All-in-One

HP All-in-One ต้องการการดูแลรักษาเพียงเล็กน้อยในบางครั้ง ท่านอาจต้องทำความสะอาดกระจกและแผ่นรองฝาปิดเพื่อกำจัดฝุ่นบนพื้นผิวและเพื่อให้สำเนาและงานสแกนสะอาดท่านจะต้องเปลี่ยน ปรับตำแหน่ง หรือทำความสะอาดตลับหมึกพิมพ์ของท่านเป็นครั้งคราวบทนี้เป็นคำแนะนำด้านการดูแลรักษาเครื่อง HP All-in-One ให้อยู่ในสภาพการใช้งานที่สมบูรณ์โปรดปฏิบัติตามขั้นตอนการดูแลรักษาเหล่านี้ตามความจำเป็น

## การทำความสะอาดเครื่อง HP All-in-One

รอยนิ้วมือ รอยต่าง เส้นผม และเศษต่างๆ บนกระจกหรือแผ่นรองฝาปิดทำให้ประสิทธิภาพการทำงานของเครื่องลดลง และมีผลต่อการทำงานอย่างถูกต้องของคุณสมบัติต่างๆ เช่น **Fit to Page** (พอดีหน้ากระดาษ) ท่านจำเป็นต้องทำความสะอาดกระจกและแผ่นรองฝาปิด เพื่อให้สำเนาและภาพสแกนจะออกมาชัดเจนท่านอาจต้องปิดฝุ่นภายนอกของเครื่อง HP All-in-One ด้วย

### การทำความสะอาดกระจก

กระจกที่สกปรกเนื่องมาจากรอยนิ้วมือ รอยเปื้อน เศษผม และฝุ่นจะทำให้ประสิทธิภาพการทำงานของเครื่องลดลง และมีผลต่อการทำงานอย่างถูกต้องของคุณสมบัติต่างๆ เช่น **Fit to Page** (พอดีหน้ากระดาษ)

1. ให้ปิดเครื่อง HP All-in-One ถอดปลั๊กไฟออกและเปิดฝาช้างขึ้น
2. ทำความสะอาดกระจกเบาๆ ด้วยผ้านุ่มหรือฟองน้ำที่ขบเบาๆ ทำความสะอาดกระจกซึ่งไม่มีส่วนผสมของสารกัดกร่อน





**คำเตือน** ห้ามใช้สารกัดกร่อน น้ำยาขัดเงา เบนซิน หรือ คาร์บอนเตตราคลอไรด์กับกระจก เพราะอาจก่อให้เกิดความเสียหายได้ห้ามวางหรือฉีดของเหลวบนกระจกโดยตรง ของเหลวอาจรั่วซึมลงไปได้กระจกและทำให้อุปกรณ์เสียหายได้

3. เช็ดกระจกให้แห้งโดยใช้ผ้าขาม้วสหรือฟองน้ำเพื่อป้องกันไม่ให้กระจกเป็นรอย

### การทำความสะอาดแผ่นรองฝาปิด

เศษผงเล็กๆ อาจสะสมอยู่ที่แผ่นรองใต้ฝาได้ HP All-in-One

1. ให้ปิดเครื่อง HP All-in-One ถอดปลั๊กไฟออกและเปิดฝาช้างขึ้น

2. ทำความสะอาดแผ่นรองฝาปิดด้วยผ้านุ่มหรือฟองน้ำที่ชุบน้ำสบู่อ่อนๆ และน้ำอุ่น
3. ล้างแผ่นรองฝาปิดอย่างเบามือเพื่อชะล้างเศษผงต่างๆ ออกอย่าขัดแผ่นรองฝาปิด
4. เช็ดแผ่นรองให้แห้งด้วยผ้าขาวม้าหรือผ้านุ่ม
  -  **คำเตือน** อย่าใช้กระดาษเช็ดแผ่นรอง เพราะอาจทำให้เกิดรอยขีดข่วน
5. หากจำเป็นต้องทำความสะอาดเพิ่ม ให้ทำซ้ำขั้นตอนเดิมโดยใช้แอลกอฮอล์ไอโซโพรพิล (ชัตดู) และใช้ผ้าเปียกหมาดๆ เช็ดแผ่นรองให้ทั่วอีกครั้งเพื่อเช็ดแอลกอฮอล์ออก
  -  **คำเตือน** ระวังอย่าให้แอลกอฮอล์หกบนกระจกหรือส่วนที่เป็นสีของ HP All-in-One เพราะอาจทำให้เกิดความเสียหายต่ออุปกรณ์ได้

### การทำความสะอาดตัวเครื่องภายนอก

ใช้ผ้านุ่ม หรือ ฟองน้ำเปียกหมาดๆ เช็ดฝุ่น รอยเปื้อน และคราบสกปรกออกจากตัวเครื่องท่านไม่จำเป็นต้องทำความสะอาดส่วนภายในของ HP All-in-One อย่างวางของเหลวไว้ใกล้แผงควบคุมและส่วนภายในของตัวเครื่อง HP All-in-One

-  **คำเตือน** เพื่อป้องกันความเสียหายที่อาจเกิดขึ้นกับส่วนที่เป็นสีของ HP All-in-One อย่าใช้แอลกอฮอล์หรือผลิตภัณฑ์ทำความสะอาดที่มีส่วนผสมของแอลกอฮอล์กับแผงควบคุม ฝาปิด หรือส่วนที่เป็นสีอื่นๆ ของอุปกรณ์

### การตรวจสอบระดับหมึกพิมพ์โดยประมาณ

ท่านสามารถตรวจสอบระดับการจ่ายหมึกเพื่อดูว่าต้องเปลี่ยนตลับหมึกพิมพ์เมื่อใดระดับการจ่ายหมึกจะแสดงจำนวนหมึกพิมพ์โดยประมาณที่เหลืออยู่ในตลับหมึกพิมพ์

-  **เคล็ดลับ** และท่านยังสามารถพิมพ์รายงานการทดสอบเครื่องเพื่อดูว่าต้องเปลี่ยนตลับหมึกหรือไม่ สำหรับข้อมูลเพิ่มเติม โปรดดู พิมพ์รายงานการทดสอบเครื่อง

## หากต้องการตรวจสอบปริมาณหมึกพิมพ์จาก HP Director (ตัวจัดการ HP) (Windows)

1. ใน **HP Director (ตัวจัดการ HP)** ให้คลิก **Settings** (การตั้งค่า) เลือก **Print Settings** (การตั้งค่าการพิมพ์) จากนั้นให้คลิก **Printer Toolbox** (กล่องเครื่องมือเครื่องพิมพ์)



หมายเหตุ และท่านยังสามารถเปิด **Printer Toolbox** (กล่องเครื่องมือเครื่องพิมพ์) จากกรอบโต้ตอบ **Print Properties** (คุณสมบัติการพิมพ์) ในกรอบโต้ตอบ **Print Properties** (คุณสมบัติการพิมพ์) ให้คลิกแท็บ **Services** (บริการ) แล้วคลิก **Service this device** (ให้บริการอุปกรณ์นี้)

2. คลิกแท็บ **Estimated Ink Levels** (ระดับหมึกพิมพ์โดยประมาณ) ระดับหมึกโดยประมาณของตลับหมึกพิมพ์จะปรากฏขึ้น

## หากต้องการตรวจสอบปริมาณหมึกพิมพ์จากซอฟต์แวร์ HP Image Zone (Macintosh)

1. ใน **HP Director (ตัวจัดการ HP)** (OS 9) หรือ **HP Image Zone** (OS X) ให้เลือก **Settings** (การตั้งค่า) แล้วเลือก **Maintain Printer** (ดูแลรักษาเครื่องพิมพ์)
2. ถ้ากรอบโต้ตอบ **Select Printer** (เลือกเครื่องพิมพ์) เปิดขึ้นมา ให้เลือก **HP All-in-One** แล้วคลิก **Utilities** (ยูทิลิตี้)
3. จากเมนูป๊อปอัพ เลือก **Ink Level** (ระดับหมึกพิมพ์) ระดับหมึกโดยประมาณของตลับหมึกพิมพ์จะปรากฏขึ้น

## พิมพ์รายงานการทดสอบเครื่อง

ถ้าท่านพบปัญหาเกี่ยวกับการพิมพ์ ให้สั่งพิมพ์รายงานการทดสอบเครื่องก่อน เปลี่ยนตลับหมึกพิมพ์รายงานนี้ให้ข้อมูลที่มีประโยชน์ต่างๆ เกี่ยวกับเกี่ยวกับอุปกรณ์ ซึ่งรวมถึงตลับหมึกพิมพ์ด้วย

1. ใส่กระดาษสีขาวที่ยังไม่ได้ใช้ขนาด letter, A4 หรือ legal เข้าไปในถาดป้อนกระดาษ
2. กด **ตั้งค่า** จนกว่า **Print Report** (พิมพ์รายงาน) จะปรากฏขึ้น จากนั้นกด **OK** **Self-Test Report** (รายงานการทดสอบเครื่อง) จะปรากฏขึ้น
3. กด **OK**
4. เครื่อง HP All-in-One จะพิมพ์ **Self-Test Report** (รายงานการทดสอบเครื่อง) ซึ่งอาจจะระบุสาเหตุของปัญหาการพิมพ์ตัวอย่างผลทดสอบการพิมพ์ในรายงานจะปรากฏด้านล่าง

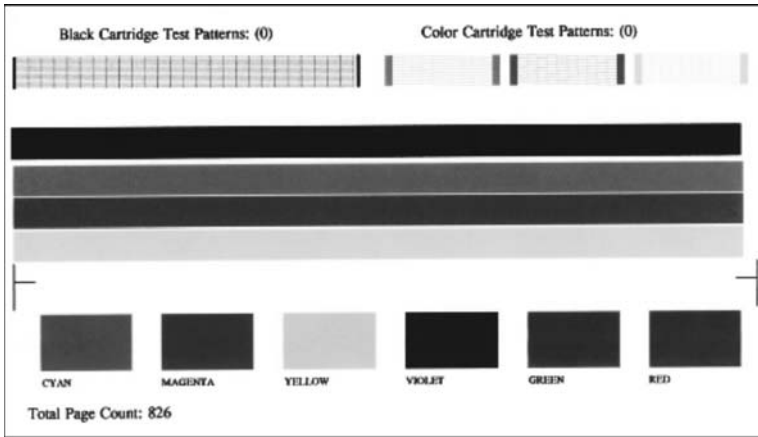

5. ตรวจสอบให้แน่ใจว่ารูปแบบการทดสอบมีขนาดเท่ากันและมีเส้นตารางสมบูรณ์  
 หากมีเส้นหมึกที่มีลักษณะขาดหายไม่ต่อเนื่องเป็นจำนวนมาก อาจระบุได้ว่ามีปัญหาเกี่ยวกับหัวฉีดหมึกท่านอาจต้องทำความสะอาดตลับหมึกพิมพ์สำหรับข้อมูลเพิ่มเติม โปรดดู การทำความสะอาดตลับหมึกพิมพ์
6. ตรวจสอบให้แน่ใจว่าเส้นสีกกระจายตัวอยู่ทั่วหน้า  
 หากแถบสีดำหายไป สีจาง เป็นเส้นริ้ว หรือแตกเป็นเส้นเล็กๆ อาจระบุได้ว่ามีปัญหาเกี่ยวกับตลับหมึกพิมพ์ภาพถ่ายหรือตลับหมึกพิมพ์สีดำในช่องเสียบทางขวา  
 หากแถบเส้นใดเส้นหนึ่งในสามแถบที่เหลือหายไป สีจาง เป็นเส้นริ้ว หรือแตกเป็นเส้นเล็กๆ อาจระบุได้ว่ามีปัญหาเกี่ยวกับตลับหมึกพิมพ์ชนิดสามสีในช่องเสียบทางซ้าย
7. ตรวจสอบให้แน่ใจว่าบล็อคสีมีความเข้มของสีเท่ากัน และให้สีตามรายการข้างล่าง  
 ท่านจะเห็นบล็อคสีน้ำเงิน สีแดง สีเหลือง สีม่วง สีเขียว และสีแดง หากบล็อคสีหายไปหรือหากสีไม่สดใสหรือไม่ตรงกับแถบที่ระบุไว้ด้านล่าง อาจเป็นไปได้ว่าตลับหมึกพิมพ์สามสี ไม่มีหมึกเหลืออยู่ท่านอาจต้องเปลี่ยนตลับหมึกพิมพ์สำหรับข้อมูลเพิ่มเติมเรื่องการเปลี่ยนตลับหมึกพิมพ์ โปรดดู การเปลี่ยนตลับหมึกพิมพ์
8. ตรวจสอบบล็อคสีและเส้นของสีว่ามีลายเส้นหรือสีขาวหรือไม่  
 เส้นริ้วอาจหมายถึงหัวฉีดหมึกอุดตันหรือสกปรกท่านอาจต้องทำความสะอาดตลับหมึกพิมพ์ สำหรับข้อมูลเพิ่มเติมเรื่องการทำความสะอาดตลับหมึกพิมพ์ โปรดดู การทำความสะอาดตลับหมึกพิมพ์อย่าทำความสะอาดด้วยแอลกอฮอล์



หมายเหตุ สำหรับตัวอย่างของรูปแบบการทดสอบ เส้นสี และบล็อกสีจาก ตลับหมึกพิมพ์ปกติและตลับหมึกพิมพ์ที่ทำงานผิดปกติ โปรดดูหน้าจอ **HP Image Zone Help** (วิธีใช้ HP Image Zone) ที่มาพร้อมกับซอฟต์แวร์

## การดูแลเกี่ยวกับตลับหมึกพิมพ์

เพื่อให้ได้คุณภาพการพิมพ์สูงสุดจากเครื่อง HP All-in-One ท่านควรดำเนิน ขั้นตอนการดูแลรักษาต่างๆ บางประการซึ่งในส่วนนี้จะแนะนำการจัดการตลับ หมึกพิมพ์ และวิธีการเปลี่ยน ปรับตำแหน่ง และทำความสะอาดตลับหมึกพิมพ์

### การดูแลตลับหมึกพิมพ์

ก่อนเปลี่ยนหรือทำความสะอาดตลับหมึกพิมพ์ ท่านควรดูข้อชี้แนะและวิธี จัดการเกี่ยวกับตลับหมึกพิมพ์

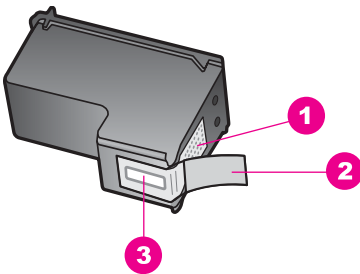

- |   |  |
|---|--|
| 1 | แถบสีทองแดง  |
| 2 | เทปพลาสติกที่มีแถบดึงสีชมพู (ต้องดึงออกก่อนการติดตั้ง) |
| 3 | หัวฉีดหมึกใต้เทป                                       |

จับตลับหมึกพิมพ์ทางด้านพลาสติกสีดำ โดยให้ฉลากอยู่ด้านบน ห้ามสัมผัสแถบสี ทองแดงหรือหัวฉีดหมึก



**คำเตือน** ระวังระวังอย่างทำตลับหมึกพิมพ์หล่นเพราะอาจทำให้ตลับ หมึกพิมพ์เสียหาย ไม่สามารถใช้ได้



## การเปลี่ยนตลับหมึกพิมพ์

เมื่อปริมาณหมึกของตลับหมึกพิมพ์เหลือน้อย จะมีข้อความปรากฏขึ้นบนจอแผงควบคุม



หมายเหตุ ท่านสามารถตรวจสอบหมึกที่เหลืออยู่ในตลับหมึกโดยการใช้ซอฟต์แวร์ **HP Image Zone** ที่มากับเครื่อง HP All-in-One สำหรับข้อมูลเพิ่มเติม โปรดดู การตรวจสอบระดับหมึกพิมพ์โดยประมาณ

เมื่อได้รับข้อความเตือนบนจอแผงควบคุมว่าปริมาณหมึกเหลือน้อย ท่านควรมีตลับหมึกพิมพ์พร้อมสำหรับเปลี่ยน นอกจากนี้ ท่านควรเปลี่ยนตลับหมึกพิมพ์เมื่อพบว่าข้อความมีสีจางหรือเมื่อพบปัญหาเกี่ยวกับคุณภาพการพิมพ์ซึ่งเกี่ยวข้องกับตลับหมึกพิมพ์



เคล็ดลับ ท่านยังสามารถใช้คำสั่งเหล่านี้เพื่อเปลี่ยนตลับหมึกพิมพ์สีดำด้วยตลับหมึกพิมพ์ภาพถ่าย เพื่อการพิมพ์ภาพถ่ายสีที่มีคุณภาพสูงได้

หากต้องการหาหมายเลขการสั่งซื้อตลับหมึกพิมพ์ทั้งหมดใหม่ที่เครื่อง HP All-in-One สนับสนุน โปรดดู **สั่งซื้อตลับหมึกพิมพ์** หากต้องการสั่งซื้อตลับหมึกพิมพ์สำหรับ HP All-in-One ให้ไปที่ [www.hp.com](http://www.hp.com) เมื่อเครื่องแจ้งเตือน ให้เลือกประเทศ/ภูมิภาคของท่าน ปฏิบัติตามข้อความเพื่อเลือกผลิตภัณฑ์แล้วคลิกลิงค์ข้อป้ิงรายการใดรายการหนึ่งในหน้า

### หากต้องการเปลี่ยนตลับหมึกพิมพ์

#### 1. ตรวจสอบว่าได้เปิดเครื่อง HP All-in-One



**คำเตือน** หากเครื่อง HP All-in-One ปิดอยู่ เมื่อท่านเปิดฝาแคร์ตลับหมึกพิมพ์เพื่อนำตลับหมึกพิมพ์ออกมา เครื่อง HP All-in-One จะไม่ปล่อยให้ให้นำตลับหมึกพิมพ์ออกมาเปลี่ยนเครื่อง HP All-in-One อาจเสียหาย หากท่านนำตลับหมึกพิมพ์ออกมาในขณะที่ตลับหมึกพิมพ์ไม่ได้อยู่ทางด้านขวาอย่างมั่นคง

#### 2. เปิดฝาแคร์ตลับหมึกพิมพ์โดยการดันส่วนกลางที่ด้านหน้าของอุปกรณ์ขึ้นจนกระทั่งลิ้อคฝาแคร์เข้าที่ ตลับหมึกพิมพ์จะเลื่อนไปอยู่ทางด้านขวาสุดของ HP All-in-One

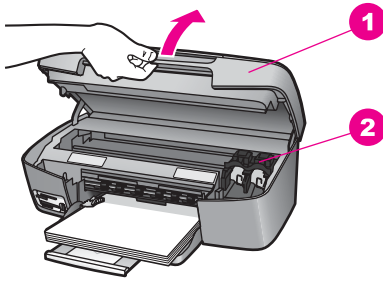

1	ฝาแคร์ตลับหมึกพิมพ์
2	แคร์ตลับหมึกพิมพ์

3. รอจนกระทั่งแคร์ตลับหมึกพิมพ์ไม่ทำงานหรือเจียบลง แล้วค่อยๆ กดลงบน ตลับหมึกพิมพ์เพื่อปลดออกมา  
 หากท่านกำลังเปลี่ยนตลับหมึกพิมพ์สามสี ให้ถอดตลับหมึกพิมพ์ออกจาก ช่องเสียบทางซ้าย  
 หากท่านจะเปลี่ยนตลับหมึกพิมพ์ภาพถ่ายหรือตลับหมึกพิมพ์สีดำ ให้ถอด ตลับหมึกพิมพ์ออกจากช่องเสียบทางขวา

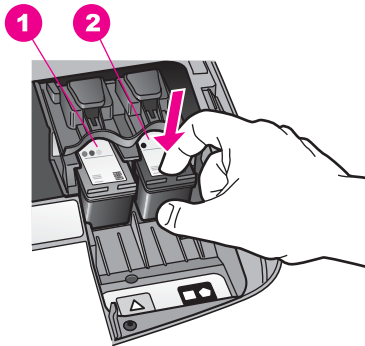

1	ช่องเสียบของตลับหมึกพิมพ์สามสี
2	ช่องเสียบสำหรับตลับหมึกพิมพ์ภาพถ่ายและตลับหมึกพิมพ์สีดำ

4. ดึงตลับหมึกพิมพ์ออกจากช่องเสียบในลักษณะเข้าหาตัว
5. หากท่านกำลังถอดตลับหมึกพิมพ์สีดำออกเพื่อใส่ตลับหมึกพิมพ์ภาพถ่าย ให้เก็บตลับหมึกพิมพ์สีดำไว้ในตัวป้องกันตลับหมึกพิมพ์สำหรับข้อมูลเพิ่มเติม โปรดดู การใช้ตัวป้องกันตลับหมึกพิมพ์  
 หากท่านกำลังเปลี่ยนตลับหมึกพิมพ์ เนื่องจากปริมาณหมึกอยู่ในระดับต่ำ หรือหมึกหมด ควรนำตลับหมึกพิมพ์มารีไซเคิล โครงการรีไซเคิลวัสดุองค์ เจ็ด HP ดำเนินงานอยู่ในหลายประเทศ/ภูมิภาค ท่านสามารถนำตลับหมึก

พิมพ์มารีไซเคิลได้โดยไม่เสียค่าใช้จ่ายสำหรับข้อมูลเพิ่มเติม โปรดเข้าไปที่เว็บไซต์ต่อไปนี้

[www.hp.com/hpinfo/globalcitizenship/environment/recycle/inkjet.html](http://www.hp.com/hpinfo/globalcitizenship/environment/recycle/inkjet.html)

- นำตลับหมึกพิมพ์ใหม่ออกจากกล่อง ระวังอย่าสัมผัสส่วนอื่นนอกจากพลาสติกสีดำ และค่อยๆ ดึงเทปพลาสติกออกโดยดึงที่แถบสีชมพู

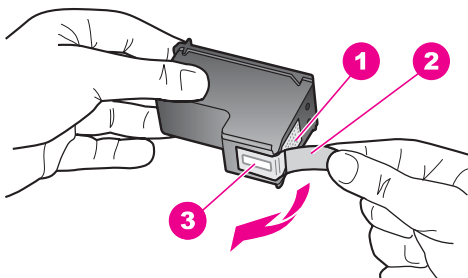

1	แถบสีทองแดง
2	เทปพลาสติกที่มีแถบดึงสีชมพู (ต้องดึงออกก่อนการติดตั้ง)
3	หัวฉีดหมึกใต้เทป

**⚠ ข้อควรระวัง** ห้ามสัมผัสแถบสีทองแดงหรือหัวฉีดหมึกการสัมผัสส่วนต่างๆ เหล่านี้จะทำให้เกิดการอุดตัน การฉีดหมึกผิดพลาด และเกิดปัญหาในการเชื่อมต่อกับไฟฟ้า



- เลื่อนตลับหมึกพิมพ์ใหม่ให้เข้าสู่ช่องวางตลับหมึกไปด้านหน้าจนกระทั่งเข้าที่ดังคลิก

หากตลับหมึกพิมพ์ที่กำลังใส่มีรูปสามเหลี่ยมสีขาวอยู่บนฉลาก ให้เลื่อนตลับหมึกพิมพ์ลงในช่องทางซ้ายฉลากของช่องเสียบจะเป็นสีเขียวและมีรูปสามเหลี่ยมสีขาวที่บ

หากตลับหมึกพิมพ์ที่กำลังใส่มีรูปสี่เหลี่ยมสีขาวหรือรูปห้าเหลี่ยมสีขาวอยู่บนฉลาก ให้เลื่อนตลับหมึกพิมพ์ลงในช่องทางขวาฉลากสำหรับช่องเสียบจะเป็นสีดำพร้อมกับมีรูปสี่เหลี่ยมสีขาวที่บและรูปห้าเหลี่ยมสีขาวที่บ

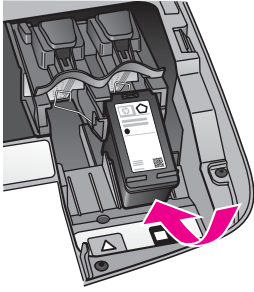

## 8. ปิดฝาแคร์ตลับหมึกพิมพ์

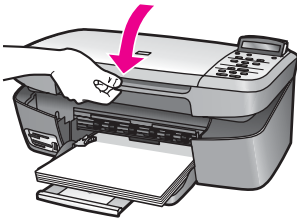

### การใช้ตลับหมึกพิมพ์ภาพถ่าย

ท่านสามารถปรับปรุงคุณภาพของภาพสีที่ท่านพิมพ์ และทำสำเนาได้ดีที่สุดด้วยเครื่อง HP All-in-One โดยการสั่งซื้อตลับหมึกพิมพ์ภาพนำตลับหมึกพิมพ์สีดำออกและใส่ตลับหมึกพิมพ์ภาพเข้าไปแทนเมื่อติดตั้งตลับหมึกพิมพ์ชนิดสามสีและตลับหมึกพิมพ์ภาพแล้ว ท่านจะมีระบบสีหกสี ซึ่งจะช่วยให้ภาพสีที่ออกมา มีคุณภาพดีขึ้น

เมื่อท่านต้องการพิมพ์เอกสารข้อความปกติ ให้สลับตลับหมึกพิมพ์สีดำใส่เข้าไปใช้ตัวป้องกันตลับหมึกพิมพ์เพื่อป้องกันตลับหมึกพิมพ์ขณะที่ไม่ได้ใช้

- สำหรับข้อมูลเพิ่มเติมเรื่องการซื้อตลับหมึกพิมพ์ภาพถ่าย โปรดดู [สั่งซื้อตลับหมึกพิมพ์](#)
- สำหรับข้อมูลเพิ่มเติมเรื่องการเปลี่ยนตลับหมึกพิมพ์ โปรดดู [การเปลี่ยนตลับหมึกพิมพ์](#)
- สำหรับข้อมูลเพิ่มเติมเกี่ยวกับตัวป้องกันตลับหมึกพิมพ์ โปรดดู [การใช้ตัวป้องกันตลับหมึกพิมพ์](#)

### การใช้ตัวป้องกันตลับหมึกพิมพ์

ในบางประเทศ/ภูมิภาค เมื่อท่านซื้อตลับหมึกพิมพ์ภาพถ่าย ท่านอาจได้รับตัวป้องกันตลับหมึกพิมพ์ด้วย สำหรับในบางประเทศ/ภูมิภาค ตัวป้องกันตลับหมึกพิมพ์จะอยู่ในกล่องซึ่งให้มาพร้อมกับเครื่อง HP All-in-One หากไม่มีตัว

ป้องกันตลับหมึกพิมพ์มาพร้อมกับตลับหมึกพิมพ์หรือเครื่อง HP All-in-One ท่านสามารถสั่งซื้อได้จากฝ่ายบริการลูกค้าของ HP ไปที่ [www.hp.com/support](http://www.hp.com/support)

ตัวป้องกันตลับหมึกพิมพ์ได้รับการออกแบบมาเพื่อล๊อคตลับหมึกพิมพ์ไว้ และป้องกันไม่ให้อตลับหมึกพิมพ์แห้งเมื่อยังไม่ใช้งานเมื่อนำตลับหมึกพิมพ์ออกจาก HP All-in-One โดยตั้งใจจะนำกลับมาใช้ใหม่ในภายหลัง ควรเก็บตลับหมึกพิมพ์ไว้ในตัวป้องกันตลับหมึกพิมพ์ เช่น เก็บตลับหมึกพิมพ์สีดำไว้ในตัวป้องกันตลับหมึกพิมพ์เมื่อนำตลับหมึกพิมพ์สีตัวออก เพื่อจะได้พิมพ์ภาพถ่ายคุณภาพสูงด้วยตลับหมึกพิมพ์ภาพถ่ายและตลับหมึกพิมพ์ 3 สี

### การใส่ตลับหมึกพิมพ์เข้าไปในตัวป้องกันตลับหมึกพิมพ์

1. เลื่อนตลับหมึกพิมพ์เข้าไปในตัวป้องกันตลับหมึกพิมพ์โดยทำมุมเล็กน้อย และดันจนเข้าล๊อค

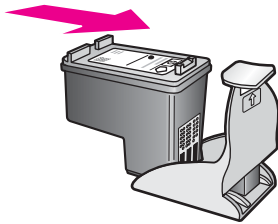

2. เก็บตัวป้องกันตลับหมึกพิมพ์ไว้ในส่วนที่จัดเก็บตลับหมึกของ HP All-in-One เพื่อรักษาความปลอดภัย เปิดฝาแครตลับหมึกแล้วเก็บตัวป้องกันตลับหมึกพิมพ์ไว้ในอุปกรณ์ ตามที่แสดงด้านบน

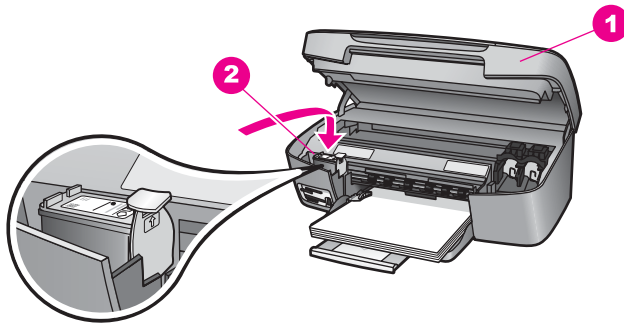

- |   |   |
|---|---|
| 1 | ฝาแคร์ตลับหมึกพิมพ์                     |
| 2 | ส่วนที่จัดเก็บตลับหมึกของ HP All-in-One |

### 3. ปิดฝาแคร์ตลับหมึกพิมพ์

หากต้องการถอดตลับหมึกพิมพ์ออกจากตัวป้องกันตลับหมึกพิมพ์

- กดด้านบนของตัวป้องกันตลับหมึกพิมพ์แล้วดันไปทางด้านหลังเพื่อปลดล็อกตลับหมึกพิมพ์ จากนั้นจึงดึงตลับหมึกพิมพ์ออกจากตัวป้องกัน

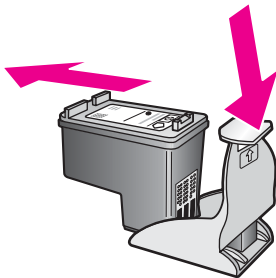

### การปรับตำแหน่งตลับหมึกพิมพ์

เครื่อง HP All-in-One จะมีข้อความแจ้งให้ท่านปรับตำแหน่งตลับหมึกพิมพ์ ทุกครั้งที่ท่านติดตั้งหรือเปลี่ยนตลับหมึกพิมพ์ท่านยังสามารถปรับตำแหน่งของตลับหมึกพิมพ์ได้ทุกเวลาที่แผงควบคุมหรือใช้ซอฟต์แวร์ **HP Image Zone** บนเครื่องคอมพิวเตอร์ของท่าน การปรับตำแหน่งตลับหมึกพิมพ์จะทำให้ได้งานพิมพ์ที่มีคุณภาพสูง



หมายเหตุ ถ้าท่านนำตลับหมึกพิมพ์ออกมาแล้วนำไปใส่กลับเข้าไปใหม่ HP All-in-One จะไม่แจ้งให้ท่านปรับแนวตลับหมึกพิมพ์เครื่อง HP All-in-One จะจำค่าการปรับแนวของตลับหมึกพิมพ์นั้นไว้ จึงไม่จำเป็นต้องปรับตำแหน่งตลับหมึกพิมพ์ใหม่

## วิธีการปรับแนวตลับหมึกพิมพ์จากแผงควบคุมเมื่อเครื่องแจ้งเตือน

1. ตรวจสอบให้แน่ใจว่าท่านได้ใส่กระดาษสีขาวที่ยังไม่ได้ใช้ขนาด letter หรือ A4 ไว้ในถาดใส่กระดาษ ต่อจากนั้นให้กด **OK**  
HP All-in-One จะพิมพ์หน้าสำหรับปรับตำแหน่งตลับหมึกพิมพ์และปรับตลับหมึกพิมพ์เอกสารนี้อาจนำกลับมาใช้ใหม่หรือทิ้งไป



หมายเหตุ ถ้าท่านใส่กระดาษสีไว้ในถาดป้อนกระดาษเมื่อปรับตำแหน่งตลับหมึกพิมพ์ การปรับตำแหน่งดังกล่าวจะผิดพลาดใส่กระดาษสีขาวที่ยังไม่ได้ใช้เข้าไปในถาดป้อนกระดาษ จากนั้น ให้ลองปรับตำแหน่งใหม่อีกครั้ง

หากการปรับตำแหน่งผิดพลาดอีก แสดงว่าตัวเซ็นเซอร์หรือตลับหมึกพิมพ์อาจจะเสีย ติดต่อศูนย์บริการลูกค้าของ HP ไปยัง: [www.hp.com/support](http://www.hp.com/support) เมื่อเครื่องแจ้งเตือน ให้เลือกประเทศ/ภูมิภาคของท่าน แล้วคลิก **Contact HP** (ติดต่อ HP) เพื่อขอทราบข้อมูลหรือโทรติดต่อฝ่ายให้บริการด้านเทคนิค

2. กด **OK**

## การปรับตำแหน่งตลับหมึกพิมพ์จากแผงควบคุมในกรณีอื่นๆ

1. ใส่กระดาษสีขาวที่ยังไม่ได้ใช้ขนาด letter หรือ A4 เข้าไปในถาดป้อนกระดาษ
2. กด **ตั้งค่า** จนกว่า **Tools** (เครื่องมือ) จะปรากฏขึ้น แล้วกด **OK**
3. กด **▶** จนกว่า **Align Print Cartridge** (ปรับตำแหน่งตลับหมึกพิมพ์) จะปรากฏขึ้น แล้วกด **OK**  
HP All-in-One จะพิมพ์หน้าสำหรับปรับตำแหน่งตลับหมึกพิมพ์และปรับตลับหมึกพิมพ์เอกสารนี้อาจนำกลับมาใช้ใหม่หรือทิ้งไป
4. กด **OK**

สำหรับข้อมูลเกี่ยวกับการปรับตำแหน่งตลับหมึกพิมพ์โดยการใช้อยู่ซอฟต์แวร์ **HP Image Zone** ที่มากับเครื่อง HP All-in-One โปรดดู **HP Image Zone Help** (วิธีใช้ HP Image Zone) บนหน้าจอที่มากับซอฟต์แวร์

## การทำความสะอาดตลับหมึกพิมพ์

ทำตามขั้นตอนนี้เมื่อรายงานการทดสอบเครื่องแสดงเส้นริ้วหรือเส้นขาวในเส้นสี ห้ามทำความสะอาดตลับหมึกพิมพ์โดยไม่จำเป็น เพราะจะทำให้สูญเสียหมึกโดยเปล่าประโยชน์และทำให้อายุการใช้งานของตลับหมึกพิมพ์สั้นลง

### วิธีทำความสะอาดตลับหมึกพิมพ์จากแผงควบคุม

1. ใส่กระดาษสีขาวที่ยังไม่ได้ใช้ขนาด letter หรือ A4 เข้าไปในถาดป้อนกระดาษ
2. กด **ตั้งค่า** จนกว่า **Tools** (เครื่องมือ) จะปรากฏขึ้น แล้วกด **OK** **Clean Print Cartridge** (ทำความสะอาดตลับหมึกพิมพ์) จะปรากฏขึ้น
3. กด **OK**

เครื่อง HP All-in-One จะพิมพ์หน้าเอกสารที่ท่านสามารถนำกลับมาใช้ใหม่หรือทิ้งได้

หากคุณภาพการพิมพ์หรือสำเนาที่ออกมายังไม่ดีขึ้นหลังจากทำความสะอาดตลับหมึกพิมพ์แล้ว ให้ลองทำความสะอาดแถบตลับหมึกพิมพ์ก่อน แล้วจึงเปลี่ยนตลับหมึกพิมพ์หากยังมีปัญหา สำหรับข้อมูลเกี่ยวกับการทำความสะอาดแถบตลับหมึกพิมพ์ โปรดดู **การทำความสะอาดหน้าสัมผัสตลับหมึกพิมพ์** สำหรับข้อมูลเกี่ยวกับการเปลี่ยนตลับหมึกพิมพ์ โปรดดู **การเปลี่ยนตลับหมึกพิมพ์**

สำหรับข้อมูลเกี่ยวกับการทำความสะอาดตลับหมึกพิมพ์โดยการใช้อยู่ซอฟต์แวร์ **HP Image Zone** ที่มากับเครื่อง HP All-in-One โปรดดู **HP Image Zone Help** (วิธีใช้ HP Image Zone) บนหน้าจอที่มากับซอฟต์แวร์ของท่าน

## การทำความสะอาดหน้าสัมผัสตลับหมึกพิมพ์

ทำความสะอาดหน้าสัมผัสตลับหมึกพิมพ์เฉพาะในกรณีที่มีจอแผงควบคุมแสดงข้อความเตือนซ้ำๆ ให้ท่านตรวจสอบตลับหมึกพิมพ์หลังจากที่ท่านได้ทำความสะอาดหรือปรับตลับหมึกพิมพ์แล้ว

ก่อนทำความสะอาดแถบตลับหมึกพิมพ์ ให้ถอดตลับหมึกพิมพ์ออก และตรวจสอบว่าไม่มีอะไรติดอยู่บนแถบตลับหมึกพิมพ์ แล้วจึงใส่ตลับหมึกพิมพ์เข้าไป



ใหม่หากยังปรากฏข้อความให้ตรวจสอบตลับหมึกอยู่ให้ทำความสะอาดแถบตลับหมึกพิมพ์

ท่านต้องมีวัสดุอุปกรณ์ต่อไปนี้:

- ผ้ายางแห้ง ผ้านุ่มที่ไม่มีส่วนผสมของสำลี หรือวัสดุใดๆ ที่จะไม่ขาดหรือมีเส้นใยหลุดออกมา



เคล็ดตลับ ที่รองกาเพที่ไม่มีเส้นใยใช้ทำความสะอาดตลับหมึกได้เป็นอย่างดี

- น้ำกลั่น น้ำกรอง หรือน้ำดื่ม (น้ำประปาอาจมีสารปนเปื้อนที่ก่อให้เกิดความเสียหายแก่ตลับหมึกพิมพ์ได้)



**คำเตือน** ห้ามใช้น้ำยาทำความสะอาดแทนพิมพ์หรือแอลกอฮอล์ทำความสะอาดแถบตลับหมึกพิมพ์น้ำยาเหล่านี้อาจทำให้ตลับหมึกพิมพ์หรือ HP All-in-One เสียหาย

### วิธีทำความสะอาดแถบตลับหมึกพิมพ์

1. เปิดเครื่อง HP All-in-One แล้วเปิดฝาแคร์ตลับหมึกพิมพ์ ตลับหมึกพิมพ์จะเลื่อน ไปอยู่ทางด้านขวาสุดของ HP All-in-One
2. รอจนกระทั่งแคร์ตลับหมึกพิมพ์ไม่ทำงานและเงียบลง จากนั้นจึงถอดปลั๊กไฟออกจากด้านหลังของเครื่อง HP All-in-One
3. ค่อยๆ กดตลับหมึกพิมพ์ลงเพื่อปลดออก แล้วจึงดึงตลับหมึกพิมพ์ออกจากช่องเสียบในลักษณะเข้าหาตัว



**หมายเหตุ** ห้ามนำตลับหมึกพิมพ์ออกจากเครื่องพร้อมกันทั้งสอง ตลับให้นำตลับหมึกพิมพ์ออกจากเครื่องเพื่อทำความสะอาดที่ละตลับอย่าทิ้งตลับหมึกพิมพ์ไว้นอกเครื่อง HP All-in-One นานกว่า 30 นาที

4. ตรวจสอบแถบตลับหมึกพิมพ์ว่ามีหมึกหรือเศษฝุ่นเกาะอยู่หรือไม่
5. ซับผ้ายางแห้งหรือผ้านุ่มที่ไม่มีส่วนผสมของสำลีลงในน้ำกลั่น และบีบน้ำให้ผ้าเปียกหมาดๆ
6. จับด้านข้างของตลับหมึกพิมพ์
7. ทำความสะอาดเฉพาะแถบสีทองแดงสำหรับข้อมูลเกี่ยวกับการทำความสะอาดบริเวณหัวฉีดหมึก โปรดดู ทำความสะอาดบริเวณรอบๆ หัวฉีดหมึก

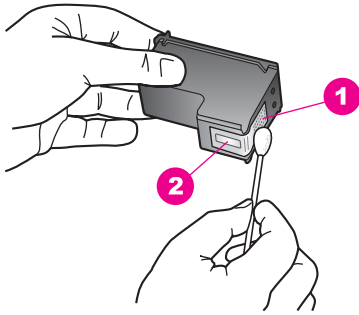

1	แถบสีทองแดง
2	หัวฉีดหมึก (ห้ามทำความสะอาด)

8. ปลดปล่อยให้ตลับหมึกแห้งประมาณสิบนาที
9. เลื่อนตลับหมึกพิมพ์กลับเข้าไปในช่องเสียบตลับหมึกไปด้านหน้าจนกระทั่งเข้าที่ดังคลิก
10. ทำเช่นเดียวกันนี้กับตลับหมึกพิมพ์อีกตลับหนึ่ง หากจำเป็น
11. ค่อยๆ ปิดฝาแครตลับหมึกพิมพ์และเสียบปลั๊กไฟเข้าไปด้านหลังของ HP All-in-One

### ทำความสะอาดบริเวณรอบๆ หัวฉีดหมึก

หากเครื่อง HP All-in-One ถูกใช้งานในสภาพแวดล้อมที่มีฝุ่นละออง อาจมีเศษฝุ่นเล็กน้อยสะสมอยู่ภายในเครื่อง เศษฝุ่นผงนี้อาจรวมถึงฝุ่นละออง เส้นผม พรมหรือใยผ้า เมื่อเศษผงเข้าไปจับอยู่ในตลับหมึกพิมพ์ อาจทำให้หมึกกระจาย เป็นริ้วหรือเป็นรอยเปื้อนในหน้าที่พิมพ์ การเกิดเส้นริ้วของหมึกสามารถแก้ไขได้โดยการทำทำความสะอาดรอบๆ หัวฉีดหมึกตามที่อธิบายไว้ในนี้



หมายเหตุ ให้ทำความสะอาดบริเวณรอบๆ หัวฉีดหมึก หากท่านยังคงเห็นแถบเส้นและรอยเปื้อนอยู่บนหน้าที่พิมพ์หลังจากทำความสะอาดตลับหมึกพิมพ์เรียบร้อยแล้ว โดยใช้แผงควบคุมหรือซอฟต์แวร์ **HP Image Zone** สำหรับข้อมูลเพิ่มเติม โปรดดู การทำความสะอาดตลับหมึกพิมพ์

ท่านต้องมีวัสดุอุปกรณ์ต่อไปนี้:

- ผ้ายางแห้ง ผ้านุ่มที่ไม่มีส่วนผสมของสาลี หรือวัสดุนุ่มใดๆ ที่จะไม่ขาดหรือมีเส้นใยหลุดออกมา

 **เคล็ดลับ** ที่ทรงกาแฟที่ไม่มีเส้นใยใช้ทำความสะอาดตลับหมึกได้เป็นอย่างดี

- น้ำกลั่น น้ำกรอง หรือน้ำดื่ม (น้ำประปาอาจมีสารปนเปื้อนที่ก่อให้เกิดความเสียหายแก่ตลับหมึกพิมพ์ได้)

 **คำเตือน** ห้ามสัมผัสแถบสีทองแดงหรือหัวฉีดหมึกการสัมผัสส่วนต่างๆ เหล่านี้จะทำให้เกิดการอุดตัน การฉีดหมึกผิดพลาด และเกิดปัญหาในการเชื่อมต่อกับไฟฟ้า

**การทำความสะอาดบริเวณรอบๆ หัวฉีดหมึก**

1. เปิดเครื่อง HP All-in-One แล้วเปิดฝาแครตลับหมึกพิมพ์ ตลับหมึกพิมพ์จะเลื่อนไปอยู่ทางด้านขวาสุดของ HP All-in-One
2. รอจนกระทั่งแครตลับหมึกพิมพ์ไม่ทำงานและเงียบลง จากนั้นจึงถอดปลั๊กไฟออกจากด้านหลังของเครื่อง HP All-in-One
3. ค่อยๆ กดตลับหมึกพิมพ์ลงเพื่อปลดออก แล้วจึงดึงตลับหมึกพิมพ์ออกจากช่องเสียบในลักษณะเข้าหาตัว

 **หมายเหตุ** ห้ามนำตลับหมึกพิมพ์ออกจากเครื่องพร้อมกันทั้งสอง ตลับให้นำตลับหมึกพิมพ์ออกจากเครื่องเพื่อทำความสะอาดทีละตลับอย่าทิ้งตลับหมึกพิมพ์ไว้นอกเครื่อง HP All-in-One นานกว่า 30 นาที

4. วางตลับหมึกพิมพ์ลงบนแผ่นกระดาษโดยให้หัวฉีดหมึกหงายขึ้น
5. ผ่ายางแห้งชุบน้ำสะอาดบิดหมาดๆ
6. ใช้ผ้าทำความสะอาดด้านหน้าและขอบรอบๆ บริเวณหัวฉีดหมึก ดังที่ปรากฏด้านล่าง

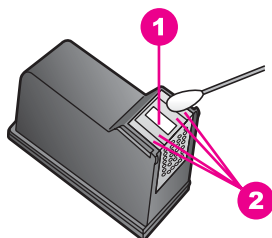

1	แถบหัวฉีดหมึก (ห้ามทำความสะอาด)
2	หน้าและขอบรอบบริเวณหัวฉีดหมึก



## คำเตือน ห้ามทำความสะอาดแถบหัวฉีดหมึก

7. ปลดอยให้บริเวณหัวฉีดหมึกแห้งประมาณสิบนาที
8. เลื่อนตลับหมึกพิมพ์กลับเข้าไปในช่องเสียบตลับหมึกไปด้านหลังจนกระทั่งเข้าที่ดังคลิก
9. ทำเช่นเดียวกันนี้กับตลับหมึกพิมพ์อีกตลับหนึ่ง หากจำเป็น
10. ค่อยๆ ปิดฝาแคโรตลับหมึกพิมพ์และเสียบปลั๊กไฟเข้าไปด้านหลังของ HP All-in-One

## การเปลี่ยนแปลงการตั้งค่าอุปกรณ์

ท่านสามารถเปลี่ยนแปลงความเร็วในการเลื่อนข้อความและการตั้งค่าเวลาหน่วงข้อความแจ้งเตือนบนเครื่อง HP All-in-One เพื่อให้เครื่องทำงานตามความต้องการของท่าน และยังสามารถเรียกคืนค่าเดิมของเครื่องที่กำหนดไว้ตั้งแต่แรกซื้อได้ด้วย ซึ่งวิธีนี้จะลบค่าดีฟอลต์ใหม่ที่ท่านได้ตั้งไว้

### การตั้งค่าความเร็วในการเลื่อนข้อความ

ตัวเลือก **Scroll Speed** (ความเร็วในการเลื่อนข้อความ) ช่วยให้ท่านสามารถควบคุมอัตราการความเร็วของข้อความที่แสดงบนจอแผงด้านหน้าได้ ตัวอย่างเช่น หากมีข้อความว่า "Load paper, then press OK." (ใส่กระดาษ แล้วกดตกลง) ข้อความจะแสดงบนจอแผงควบคุมได้ไม่ครบ และต้องเลื่อน เพื่อท่านจะได้อ่านข้อความดังกล่าวได้ทั้งหมด ท่านสามารถเลือกอัตราการความเร็วในการเลื่อนข้อความได้: **Normal** (ธรรมดา), **Fast** (เร็ว) หรือ **Slow** (ช้า) ค่าดีฟอลต์จะเป็น **Normal** (ธรรมดา)

1. กด **ตั้งค่า** จนกว่า **Preferences** (ลักษณะที่ต้องการ) จะปรากฏขึ้น แล้วกด **OK**
2. กด ► จนกว่า **Set Scroll Speed** (ตั้งค่าความเร็วในการเลื่อนข้อความ) จะปรากฏขึ้น แล้วกด **OK**
3. กด ► เพื่อเลือกความเร็วในการเลื่อนข้อความ จากนั้นกด **OK**

### การตั้งค่าเวลาหน่วงข้อความแจ้งเตือน

ตัวเลือก **Prompt Delay Time** (เวลาหน่วงข้อความแจ้งเตือน) ทำให้ท่านสามารถควบคุมระยะเวลาก่อนที่ข้อความจะแจ้งให้ท่านดำเนินการต่อไป ตัวอย่างเช่น หากท่านกด **Copy Menu** (เมนูทำสำเนา) และเวลาหน่วงข้อความแจ้งเตือนผ่านไปโดยที่ท่านไม่ได้กดปุ่มอื่นใด ข้อความ "**Press Copy Menu for more options.**" (กดเมนูทำสำเนาเพื่อดูตัวเลือกเพิ่มเติม) จะปรากฏขึ้นบนจอแผงควบคุม ท่านสามารถเลือก **Fast** (เร็ว) **Normal**

(ธรรมดา) **Slow** (ช้า) หรือ **Off** (ปิด) หากท่านเลือก **Off** (ปิด) คำแนะนำจะไม่ปรากฏบนจอแผงควบคุม แต่ข้อความอื่น เช่น คำเตือนว่ามีปริมาณหมึกเหลือน้อย และข้อความแสดงข้อผิดพลาดจะยังคงปรากฏ

1. กด **ตั้งค่า** จนกว่า **Preferences** (ลักษณะที่ต้องการ) จะปรากฏขึ้น แล้วกด **OK**
2. กด ► จนกว่า **Set Prompt Delay Time** (ตั้งค่าเวลาหน่วงข้อความแจ้งเตือน) จะปรากฏขึ้น แล้วกด **OK**
3. กด ► เพื่อเลือกเวลาหน่วง จากนั้นกด **OK**

## เรียกคืนค่าดีฟอลต์ที่กำหนดโดยโรงงาน

ท่านสามารถเรียกคืนค่าเดิมของเครื่อง HP All-in-One ที่กำหนดจากโรงงานได้



หมายเหตุ การเรียกคืนค่าดีฟอลต์ที่มาจากโรงงานจะไม่มีผลกับการเปลี่ยนแปลงใดๆ ที่ท่านทำเพื่อตั้งค่าการสแกนและภาษา รวมถึงการตั้งค่าประเทศ/ภูมิภาค

ท่านสามารถเรียกคืนค่าดีฟอลต์ได้โดยใช้ปุ่มฟังก์ชันที่แผงควบคุมเท่านั้น

1. กด **ตั้งค่า** จนกว่า **Tools** (เครื่องมือ) จะปรากฏขึ้น แล้วกด **OK**
  2. กด ► จนกว่า **Restore Factory Defaults** (เรียกคืนค่าดีฟอลต์) จะปรากฏขึ้น แล้วกด **OK**
- ค่าดีฟอลต์ที่กำหนดจากโรงงานได้รับการเรียกคืน

# 13 ข้อมูลเกี่ยวกับการแก้ไขปัญหาเบื้องต้น

ในบทนี้จะกล่าวถึงข้อมูลเกี่ยวกับการแก้ไขปัญหาเบื้องต้นสำหรับ HP All-in-One โดยมีรายละเอียดเกี่ยวกับประเด็นการติดตั้งและการตั้งค่า และหัวข้อการทำงานบางหัวข้อ สำหรับข้อมูลเพิ่มเติมเกี่ยวกับการแก้ไขปัญหาเบื้องต้น โปรดดูที่ **HP Image Zone Help** (วิธีใช้ HP Image Zone) ที่มาพร้อมกับซอฟต์แวร์บนหน้าจอ

มีปัญหาหลายอย่างเกิดขึ้นเมื่อต่อ HP All-in-One เข้ากับเครื่องคอมพิวเตอร์ โดยใช้สายเคเบิล USB ก่อนติดตั้งซอฟต์แวร์ HP All-in-One ในเครื่องคอมพิวเตอร์ หากท่านต่อ HP All-in-One เข้ากับเครื่องคอมพิวเตอร์ ก่อนที่หน้าจอการติดตั้งซอฟต์แวร์จะปรากฏข้อความแจ้งเตือน ให้ท่านปฏิบัติตามดังนี้

1. ถอดสาย USB ออกจากเครื่องคอมพิวเตอร์
2. ถอนการติดตั้งซอฟต์แวร์ (ในกรณีที่คุณติดตั้งไว้)
3. รีเซ็ตาร์ทเครื่องคอมพิวเตอร์
4. ปิด HP All-in-One รอหนึ่งนาที แล้วรีเซ็ตาร์ทเครื่อง
5. ติดตั้งซอฟต์แวร์ของ HP All-in-One ใหม่อีกครั้ง อย่ต่อสาย USB เข้ากับเครื่องคอมพิวเตอร์จนกว่าหน้าจอการติดตั้งซอฟต์แวร์จะแจ้งเตือน

สำหรับข้อมูลเพิ่มเติมเกี่ยวกับการถอนการติดตั้งและการติดตั้งซอฟต์แวร์ใหม่ โปรดดูที่ **การถอนการติดตั้งและติดตั้งซอฟต์แวร์ใหม่**

ส่วนนี้จะกล่าวถึงหัวข้อต่อไปนี้

- **การแก้ไขปัญหาเบื้องต้นเกี่ยวกับการตั้งค่า:** มีข้อมูลเกี่ยวกับการตั้งค่าฮาร์ดแวร์ การติดตั้งซอฟต์แวร์ และการแก้ไขปัญหาเบื้องต้นในการตั้งค่า HP Instant Share
- **การแก้ไขปัญหาเบื้องต้นในการใช้งาน:** ประกอบด้วยข้อมูลเกี่ยวกับปัญหาต่างๆ ซึ่งอาจเกิดขึ้นในระหว่างการทำงานปกติ เมื่อใช้คุณสมบัติต่างๆ ของ HP All-in-One
- **การอัปเดตอุปกรณ์:** ท่านอาจเข้าไปที่เว็บไซต์ศูนย์บริการลูกค้าของ HP เพื่อเรียกดูการอัปเดตเครื่อง ทั้งนี้ขึ้นอยู่กับคำแนะนำจากฝ่ายบริการลูกค้าของ HP หรือข้อความบนจอแผงควบคุม หัวข้อนี้จะให้ข้อมูลเกี่ยวกับการอัปเดตอุปกรณ์ของท่าน

## ก่อนที่ท่านจะโทรไปยังศูนย์บริการลูกค้าของ HP

ถ้าท่านประสบปัญหา ให้ปฏิบัติตามขั้นตอนดังต่อไปนี้:

1. ตรวจสอบเอกสารที่มาพร้อมกับ HP All-in-One
  - **คู่มือการติดตั้ง:** คู่มือการติดตั้งจะอธิบายถึงวิธีการตั้งค่า HP All-in-One
  - **คู่มือการใช้งาน:** คู่มือการใช้งานคือหนังสือที่ท่านกำลังอ่านอยู่ หนังสือนี้จะอธิบายถึงคุณสมบัติพื้นฐานของ HP All-in-One และวิธีการใช้ HP All-in-One โดยไม่ได้เชื่อมต่อกับเครื่องคอมพิวเตอร์ พร้อมข้อมูลการแก้ไขปัญหาเบื้องต้นในการตั้งค่าและการใช้งาน
  - **HP Image Zone Help (วิธีใช้ HP Image Zone):** หน้าจอ **HP Image Zone Help (วิธีใช้ HP Image Zone)** จะอธิบายวิธีการใช้ HP All-in-One ร่วมกับคอมพิวเตอร์ พร้อมข้อมูลเพิ่มเติมเกี่ยวกับการแก้ไขปัญหาเบื้องต้นซึ่งไม่ได้อยู่ในคู่มือการใช้งาน
  - **ไฟล์ Readme:** ไฟล์ Readme มีข้อมูลเกี่ยวกับปัญหาการติดตั้งที่อาจเกิดขึ้นได้สำหรับข้อมูลเพิ่มเติม โปรดดู [การดูไฟล์ Readme](#)
2. หากท่านไม่สามารถแก้ไขปัญหาโดยใช้ข้อมูลที่มีอยู่ในเอกสารนี้ โปรดเข้าไปที่ [www.hp.com/support](http://www.hp.com/support) เพื่อดำเนินการดังนี้
  - เข้าไปที่หน้าความช่วยเหลือแบบออนไลน์
  - ส่งอีเมลคำถามของท่านไปยัง HP เพื่อขอรับคำตอบ
  - ติดต่อกับผู้เชี่ยวชาญด้านเทคนิคของ HP โดยการแชทผ่านระบบออนไลน์
  - ตรวจสอบเรื่องการอัปเดตซอฟต์แวร์

ตัวเลือกความช่วยเหลือที่พร้อมให้บริการจะแตกต่างกันไปตามผลิตภัณฑ์ ประเทศ/ภูมิภาค และภาษา
3. ติดต่อร้านค้าที่ท่านซื้อผลิตภัณฑ์ถ้า HP All-in-One มีฮาร์ดแวร์ที่ใช้งานไม่ได้ ท่านควรรำ HP All-in-One ไปยังร้านที่ท่านซื้อผลิตภัณฑ์นั้นด้วยการให้บริการในช่วงระยะเวลาที่รับประกันผลิตภัณฑ์ HP All-in-One จะไม่มีค่าธรรมเนียมใดๆ หลังจากหมดระยะเวลาประกันแล้ว ท่านจะต้องเสียค่าธรรมเนียมการบริการ
4. หากท่านใช้หน้าจอวิธีใช้ หรือเว็บไซต์ HP แล้วแต่ยังไม่สามารถแก้ไขปัญหาได้ ให้โทรติดต่อศูนย์บริการลูกค้าของ HP โดยใช้หมายเลขสำหรับประเทศ/ภูมิภาคของท่านสำหรับข้อมูลเพิ่มเติม โปรดดู [การขอรับบริการจาก HP](#)

## การดูไฟล์ Readme

ท่านสามารถดูข้อมูลเพิ่มเติมเกี่ยวกับปัญหาในการติดตั้งที่อาจเกิดขึ้นและข้อกำหนดของระบบจากไฟล์ Readme

- หากท่านใช้ระบบปฏิบัติการ Windows ท่านสามารถอ่านไฟล์ Readme จากทาสก์บาร์ของ Windows โดยคลิกที่ **Start** (เริ่มต้น) เลือก **Programs** (โปรแกรม) หรือ **All Programs** (โปรแกรมทั้งหมด) แล้วเลือก **Hewlett-Packard** คลิกที่ **HP PSC 1600 All-in-One series** แล้วคลิกที่ **View the Readme File** (ดูไฟล์ Readme)
- สำหรับระบบ Macintosh OS 9 หรือ OS X ท่านสามารถอ่านไฟล์ Readme ได้โดยดับเบิลคลิก ไอคอนที่อยู่ในโฟลเดอร์บนสุดของซีดีรอมซอฟต์แวร์ของ HP All-in-One

## การแก้ไขปัญหาเบื้องต้นเกี่ยวกับการตั้งค่า

ส่วนนี้ประกอบด้วยการแก้ไขปัญหาเบื้องต้นในการติดตั้งและการตั้งค่า เมื่อเกิดปัญหาต่างๆ ไปที่เกี่ยวกับการติดตั้งซอฟต์แวร์และการตั้งค่าฮาร์ดแวร์

### การแก้ไขปัญหาเบื้องต้นในการตั้งค่าฮาร์ดแวร์

อ่านส่วนนี้เพื่อแก้ไขปัญหาที่อาจพบในการตั้งค่าฮาร์ดแวร์ HP All-in-One

#### ไม่สามารถเปิด HP All-in-One ได้

**วิธีแก้ไข** ลองทำดังนี้:

- ตรวจสอบว่าสายไฟที่ต่อระหว่าง HP All-in-One กับแบตเตอรี่แน่นดี ดึงที่แสดงด้านล่าง



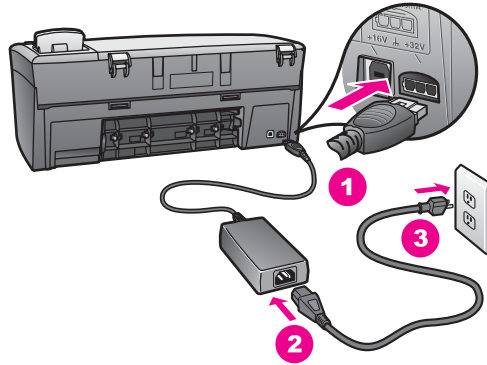

- เสียบสายไฟเข้ากับเต้ารับที่ต่อกับสายดิน ตัวป้องกันไฟกระชาก หรือแผงเต้ารับ หากท่านใช้แผงเต้ารับ ให้ตรวจสอบว่าเปิดอยู่
- ทดสอบว่าเต้ารับทำงาน เสียบอุปกรณ์ที่มั่นใจว่าใช้งานได้เพื่อดูว่ากระแสไฟฟ้าเข้าหรือไม่ หากไม่ อาจมีปัญหาที่เต้ารับ
- หากท่านเสียบ HP All-in-One เข้าในเต้ารับที่มีสวิตช์ ให้ตรวจสอบว่าเปิดสวิตช์แล้ว
- เมื่อกดปุ่ม **เปิด** คอยสักครู่หนึ่งให้ HP All-in-One เปิดทำงาน

### ไม่มีการเชื่อมต่อสายเคเบิล USB

**วิธีแก้ไข** ท่านต้องติดตั้งซอฟต์แวร์ที่มาพร้อมกับ HP All-in-One เป็นอันดับแรกก่อนต่อสายเคเบิล USB ในระหว่างการติดตั้ง ห้ามเสียบสายเคเบิล USB จนกว่าจะมีคำสั่งบนหน้าจอการต่อสายเคเบิล USB ก่อนอาจเป็นสาเหตุทำให้เกิดข้อผิดพลาด

การเชื่อมต่อคอมพิวเตอร์ของท่านเข้ากับ HP All-in-One ด้วยสายเคเบิล USB เป็นการเชื่อมต่อโดยตรงเพียงเสียบปลายด้านหนึ่งของสายเคเบิล USB เข้ากับด้านหลังของคอมพิวเตอร์และอีกด้านเข้ากับด้านหลังของเครื่อง HP All-in-One ท่านสามารถเชื่อมต่อเข้ากับพอร์ต USB ใดๆ ที่อยู่ด้านหลังคอมพิวเตอร์ได้



หมายเหตุ ห้ามเสียบสายเคเบิล USB ในพอร์ต USB บนแป้นพิมพ์

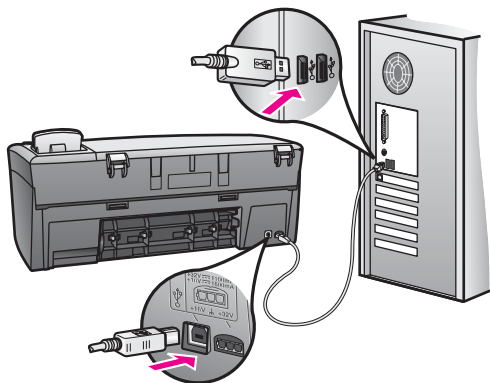

### มีข้อความปรากฏขึ้นบนจอแผงควบคุมให้ติดตั้งรอบแผงควบคุม

**วิธีแก้ไข** ท่านอาจไม่ได้ใส่ฝาครอบแผงควบคุม หรือใส่ไม่ถูกต้อง โปรดวางฝาครอบให้ตรงกับปุ่มที่อยู่ด้านบนของ HP All-in-One และปิดฝาให้สนิท

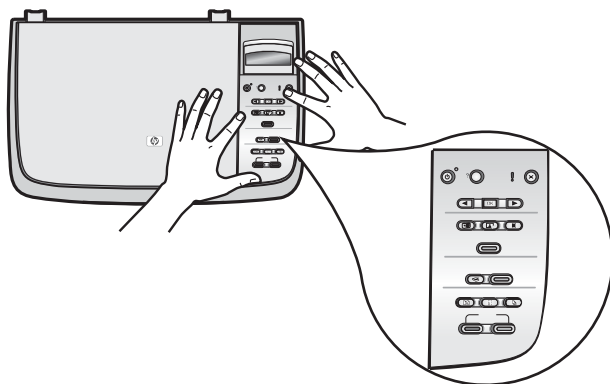
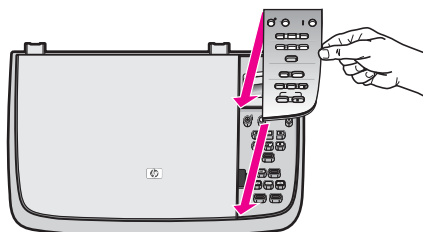

## จอแผงควบคุมแสดงภาษาไม่ถูกต้อง

**วิธีแก้ไข** โดยทั่วไป ท่านจะได้กำหนดภาษาและประเทศ/ภูมิภาคเมื่อติดตั้ง HP All-in-One เป็นครั้งแรก อย่างไรก็ตาม ท่านสามารถเปลี่ยนการตั้งค่าเหล่านี้ได้ตลอดเวลา โดยปฏิบัติตามขั้นตอนต่อไปนี้:

1. กด **ตั้งค่า** จนกว่า **Preferences** (ลักษณะที่ต้องการ) จะปรากฏขึ้น แล้วกด **OK**
2. กด ► จนกว่า **Set Language & Country/Region** (กำหนดภาษาและประเทศ/ภูมิภาค) จะปรากฏขึ้น แล้วกด **OK** จะมีรายการภาษาปรากฏขึ้นให้ท่านเลือก ท่านสามารถเลื่อนดูรายการภาษาโดยกดปุ่มลูกศร ◀ หรือ ▶
3. กด **OK** ที่ภาษาที่เหมาะสม
4. เมื่อเครื่องแจ้งเตือน กด **OK** เพื่อเลือก **Yes** (ใช่) หรือ **ยกเลิก** เพื่อเลือก **No** (ไม่)  
รายการประเทศ/ภูมิภาคของภาษาที่เลือกจะปรากฏขึ้น
5. กด ► เพื่อเลือกประเทศ/ภูมิภาคที่เหมาะสม จากนั้นกด **OK**
6. เมื่อเครื่องแจ้งเตือน กด ► เพื่อเลือก **Yes** (ใช่) หรือ **No** (ไม่) แล้วกด **OK**

ท่านสามารถยืนยันภาษาและประเทศ/ภูมิภาคได้โดยการพิมพ์ **Self-Test Report** (รายงานการทดสอบเครื่อง) ด้วยการปฏิบัติดังนี้:

1. กด **ตั้งค่า** จนกว่า **Print Report** (พิมพ์รายงาน) จะปรากฏขึ้น จากนั้นกด **OK**
2. กด ► จนกว่า **Self-Test Report** (รายงานการทดสอบเครื่อง) จะปรากฏขึ้น แล้วกด **OK**

## เมนูที่จอแผงควบคุมแสดงการวัดที่ไม่ถูกต้อง

**วิธีแก้ไข** ท่านอาจเลือกประเทศ/ภูมิภาคที่ไม่ถูกต้อง เมื่อตั้งค่า HP All-in-One ประเทศ/ภูมิภาคที่ท่านเลือกจะเป็นตัวกำหนดขนาดกระดาษที่ปรากฏบนจอแผงควบคุม

เมื่อต้องการเปลี่ยนประเทศ/ภูมิภาค ท่านต้องตั้งค่าดีฟอลต์สำหรับภาษาอีกครั้งโดยทั่วไป ท่านจะได้กำหนดภาษาและประเทศ/ภูมิภาคเมื่อติดตั้ง HP All-in-One เป็นครั้งแรก อย่างไรก็ตาม ท่านสามารถเปลี่ยนการตั้งค่าเหล่านี้ได้ตลอดเวลา โดยปฏิบัติตามขั้นตอนต่อไปนี้:

1. กด **ตั้งค่า** จนกว่า **Preferences** (ลักษณะที่ต้องการ) จะปรากฏขึ้น แล้วกด **OK**

2. กด ► จนกว่า **Set Language & Country/Region** (กำหนดภาษาและประเทศ/ภูมิภาค) จะปรากฏขึ้น แล้วกด **OK** จะมีรายการภาษาปรากฏขึ้นให้ท่านเลือก ท่านสามารถเลื่อนดูรายการภาษาโดยกดปุ่มลูกศร ◀ หรือ ▶
3. กด **OK** ที่ภาษาที่เหมาะสม
4. เมื่อเครื่องแจ้งเตือน กด **OK** เพื่อเลือก **Yes** (ใช่) หรือ **ยกเลิก** เพื่อเลือก **No** (ไม่)  
เครื่องจะแจ้งประเทศ/ภูมิภาคทั้งหมดสำหรับภาษาที่เลือก
5. กด ► เพื่อเลือกประเทศ/ภูมิภาคที่เหมาะสม จากนั้นกด **OK**
6. เมื่อเครื่องแจ้งเตือน กด ► เพื่อเลือก **Yes** (ใช่) หรือ **No** (ไม่) แล้วกด **OK**

พิมพ์ **Self-Test Report** (รายงานการทดสอบเครื่อง) เพื่อยืนยันภาษาและประเทศ/ภูมิภาค

1. กด **ตั้งค่า** จนกว่า **Print Report** (พิมพ์รายงาน) จะปรากฏขึ้น จากนั้นกด **OK**
2. กด ► จนกว่า **Self-Test Report** (รายงานการทดสอบเครื่อง) จะปรากฏขึ้น แล้วกด **OK**

## มีข้อความปรากฏบนจอแจ้งควบคุมให้ปรับตำแหน่งตลับหมึกพิมพ์

**สาเหตุ** เครื่อง HP All-in-One จะมีข้อความแจ้งให้ท่านปรับตำแหน่งตลับหมึกพิมพ์ทุกครั้งที่ตั้งตลับหมึกพิมพ์ใหม่

 **หมายเหตุ** ถ้าท่านนำตลับหมึกพิมพ์ออกมาแล้วนำใส่กลับเข้าไปใหม่ HP All-in-One จะไม่แจ้งให้ท่านปรับแนวตลับหมึกพิมพ์ เครื่อง HP All-in-One จะจำค่าการปรับแนวของตลับหมึกพิมพ์นั้นไว้ จึงไม่จำเป็นต้องปรับตำแหน่งตลับหมึกพิมพ์ใหม่

### **วิธีแก้ไข** ปรับตำแหน่งตลับหมึกพิมพ์

1. ตรวจสอบให้แน่ใจว่าท่านได้ใส่กระดาษสีขาวที่ยังไม่ได้ใช้ขนาด letter หรือ A4 ไว้ในถาดป้อนกระดาษ จากนั้นให้กด **OK** HP All-in-One จะพิมพ์หน้าสำหรับปรับตำแหน่งตลับหมึกพิมพ์และปรับตลับหมึกพิมพ์ เอกสารนี้อาจนำกลับมาใช้ใหม่หรือทิ้งไป
2. กด **OK**  
สำหรับข้อมูลเพิ่มเติมเกี่ยวกับการปรับตลับหมึกพิมพ์ โปรดดู การปรับตำแหน่งตลับหมึกพิมพ์

**มีข้อความปรากฏบนจอแผงควบคุมว่าการปรับตำแหน่งตลับหมึกพิมพ์ล้มเหลว**

**สาเหตุ** ไส้ประเภทของกระดาษในถาดป้อนกระดาษไม่ถูกต้อง

**วิธีแก้ไข** ถ้าท่านใส่กระดาษสีไว้ในถาดป้อนกระดาษขณะปรับตำแหน่งตลับหมึกพิมพ์ การปรับตำแหน่งดังกล่าวจะล้มเหลว ไส้กระดาษสีขาวที่ยังไม่ได้ใช้ขนาด letter หรือ A4 เข้าไปในถาดป้อนกระดาษ จากนั้น ให้ลองปรับตำแหน่งใหม่อีกครั้ง สำหรับข้อมูลเพิ่มเติม โปรดดู การปรับตำแหน่งตลับหมึกพิมพ์

หากการปรับตำแหน่งล้มเหลวอีก แสดงว่าตัวเซ็นเซอร์หรือตลับหมึกพิมพ์อาจมีข้อบกพร่อง ติดต่อศูนย์บริการลูกค้าของ HP ไปที่ [www.hp.com/support](http://www.hp.com/support) เมื่อเครื่องแจ้งเตือน ให้เลือกประเทศ/ภูมิภาคของท่าน แล้วคลิก **Contact HP** (ติดต่อ HP) เพื่อขอทราบข้อมูลการติดต่อฝ่ายให้บริการด้านเทคนิค

**สาเหตุ** เทปพลาสติกที่ใช้ป้องกันจะติดอยู่ที่ตลับหมึกพิมพ์

**วิธีแก้ไข** ตรวจสอบตลับหมึกพิมพ์แต่ละตลับถ้าเทปพลาสติกยังคงติดอยู่ที่หัวฉีดหมึก ให้ค่อยๆ ดึงแถบพลาสติกออกโดยดึงที่แถบสีชมพูห้ามสัมผัสหัวฉีดหมึกหรือแถบสีทองแดง

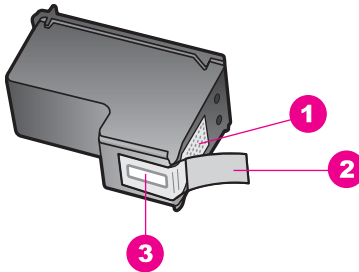

1	แถบสีทองแดง
2	เทปพลาสติกที่มีแถบดึงสีชมพู (ต้องดึงออกก่อนการติดตั้ง)
3	หัวฉีดหมึกที่ใต้เทป



ใส่ตลับหมึกพิมพ์กลับเข้าที่ แล้วตรวจดูว่าใส่เข้าไปจนสุดและอยู่ในตำแหน่งล็อคแล้ว จากนั้นให้ลองปรับตำแหน่งใหม่อีกครั้ง สำหรับข้อมูลเพิ่มเติม โปรดดู การปรับตำแหน่งตลับหมึกพิมพ์

**สาเหตุ** แถบบนตลับหมึกพิมพ์ไม่ควรสัมผัสกับแถบในตลับหมึกพิมพ์

**วิธีแก้ไข** ถอด แล้วใส่ตลับหมึกพิมพ์เข้าไปอีกครั้ง ตรวจสอบว่าใส่ตลับหมึกพิมพ์เข้าไปจนสุดและอยู่ในตำแหน่งล็อคแล้ว จากนั้นให้ลองปรับตำแหน่งใหม่อีกครั้ง สำหรับข้อมูลเพิ่มเติม โปรดดู การปรับตำแหน่งตลับหมึกพิมพ์

**สาเหตุ** ท่านไม่ได้ใช้ตลับหมึกพิมพ์ของ HP หรือใช้ตลับหมึกพิมพ์ที่มีการเติมหมึกพิมพ์ใหม่

**วิธีแก้ไข** กระบวนการปรับตำแหน่งอาจล้มเหลวหากท่านไม่ได้ใช้ตลับหมึกพิมพ์ของ HP หรือหากท่านใช้ตลับหมึกพิมพ์แบบเติมหมึก ก็อาจล้มเหลวได้เช่นกัน ใส่ตลับหมึกพิมพ์ใหม่โดยใช้ตลับหมึกพิมพ์แท้ของ HP ที่ยังไม่มีมีการเติมหมึกใหม่ จากนั้นให้ลองปรับตำแหน่งอีกครั้ง สำหรับข้อมูลเพิ่มเติมเกี่ยวกับการเปลี่ยนตลับหมึกพิมพ์ โปรดดู การเปลี่ยนตลับหมึกพิมพ์ สำหรับข้อมูลเพิ่มเติมเกี่ยวกับการปรับตลับหมึกพิมพ์ โปรดดู การปรับตำแหน่งตลับหมึกพิมพ์

**สาเหตุ** ตลับหมึกพิมพ์หรือเซ็นเซอร์เสีย

**วิธีแก้ไข** ติดต่อฝ่ายบริการลูกค้าของ HP ไปที่ [www.hp.com/support](http://www.hp.com/support) เมื่อเครื่องแจ้งเตือน ให้เลือกประเทศ/ภูมิภาคของท่าน แล้วคลิก **Contact HP** (ติดต่อ HP) เพื่อขอทราบข้อมูลการติดต่อฝ่ายให้บริการด้านเทคนิค

## เครื่อง HP All-in-One ไม่พิมพ์งาน

**วิธีแก้ไข** ถ้า HP All-in-One และคอมพิวเตอร์ไม่ติดต่อสื่อสารกัน ให้ ลองปฏิบัติดังนี้:

- ดูที่จอแผงควบคุมบน HP All-in-One หากจอแผงควบคุมว่างเปล่า และไฟที่อยู่ติดกับปุ่ม **เปิด** ดับอยู่ แสดงว่าเครื่อง HP All-in-One ปิดอยู่ ตรวจสอบให้แน่ใจว่าต่อสายไฟกับเครื่อง HP All-in-One และเสียบลงในเต้ารับแล้ว กดปุ่ม **เปิด** เพื่อเปิดเครื่อง HP All-in-One
- ตรวจสอบสายเคเบิล USB ถ้าท่านใช้สายเคเบิลที่เก่า สายเคเบิลนั้นอาจทำงานไม่ปกติลองต่อสายเคเบิลเข้ากับผลิตภัณฑ์อื่น เพื่อดูว่าสาย

เคเบิล USB ทำงานเป็นปกติหรือไม่ ถ้าท่านเคยพบกับปัญหานี้มาก่อน ท่านอาจจำเป็นต้องเปลี่ยนสายเคเบิล USB ใหม่แล้วตรวจสอบว่าสายเคเบิลไม่ควรยาวเกิน 3 เมตร

- ทั้งนี้ เครื่องคอมพิวเตอร์ของท่านจะต้องสามารถใช้พอร์ต USB ได้ ระบบปฏิบัติการบางระบบ เช่น Windows 95 และ Windows NT ไม่สนับสนุนการเชื่อมต่อ USB ตรวจสอบเพื่อดูข้อมูลเพิ่มเติมในเอกสารที่มาพร้อมกับระบบปฏิบัติการที่ท่านใช้
- ตรวจสอบการเชื่อมต่อระหว่าง HP All-in-One กับเครื่องคอมพิวเตอร์ของท่านตรวจสอบว่า ได้เสียบสายเคเบิล USB เข้าที่พอร์ต USB ด้านหลังของ HP All-in-One แน่นสนิทและได้เสียบสายเคเบิล USB อีกด้านหนึ่งเข้ากับพอร์ต USB บนเครื่องคอมพิวเตอร์ของท่านหลังจากเชื่อมต่อสายเคเบิลเรียบร้อยแล้ว ปิดและเปิดเครื่อง HP All-in-One ใหม่อีกครั้ง

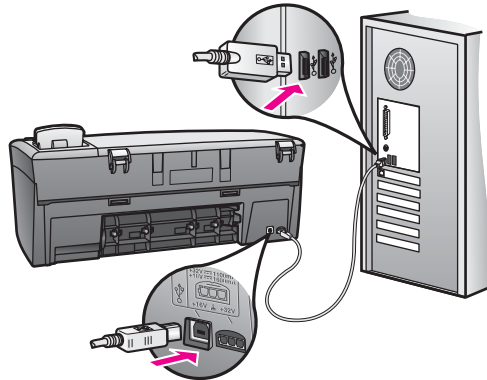

- หากท่านใช้ Macintosh: ตรวจสอบ Apple System Profiler (OS 9) หรือ System Profiler (OS X) เพื่อตรวจสอบการเชื่อมต่อ USB หาก HP All-in-One ปรากฏขึ้นในหน้าต่าง USB แสดงว่าการเชื่อมต่อ USB ระหว่างเครื่องคอมพิวเตอร์กับ HP All-in-One กำลังทำงาน หากมีการเชื่อมต่อ แสดงว่าอาจมีข้อผิดพลาดให้ลองเปิด **HP All-in-One Setup Assistant** (ตัวช่วยการตั้งค่า HP All-in-One) เพื่อดูว่าตรวจพบ HP All-in-One หรือไม่ (ท่านสามารถเข้าถึง **HP All-in-One Setup Assistant** (ตัวช่วยการตั้งค่า HP All-in-One) ได้ทางซอฟต์แวร์ **HP Image Zone**)
- การตรวจสอบเครื่องพิมพ์หรือสแกนเนอร์ท่านอาจต้องการปิดการเชื่อมต่อผลิตภัณฑ์ตัวเก่าจากเครื่องคอมพิวเตอร์

- ลองเชื่อมต่อสายเคเบิล USB เข้ากับพอร์ต USB ที่คอมพิวเตอร์ หลังจากตรวจสอบการเชื่อมต่อแล้ว ให้รีสตาร์ทเครื่องคอมพิวเตอร์ ปิด HP All-in-One แล้วเปิดใหม่
- หลังจากตรวจสอบการเชื่อมต่อแล้ว ให้ลองรีสตาร์ทคอมพิวเตอร์ปิด และเปิดเครื่อง HP All-in-One ใหม่อีกครั้ง

สำหรับข้อมูลเพิ่มเติมเกี่ยวกับการติดตั้ง HP All-in-One และการเชื่อมต่อผลิตภัณฑ์เข้ากับคอมพิวเตอร์ของท่าน โปรดดูคู่มือการติดตั้งที่มาพร้อมกับ HP All-in-One

### มีข้อความปรากฏขึ้นที่จอแจ้งความว่ามีกระดาษติดหรือมีสิ่งกีดขวางตลับหมึก

**สาเหตุ** อาจมีวัสดุบรรจุภัณฑ์ติดติดอยู่ภายใน HP All-in-One หรือกระดาษติด

**วิธีแก้ไข** เปิดฝาแคร์ตลับหมึกขึ้นเพื่อดูตลับหมึกพิมพ์และนำวัสดุบรรจุภัณฑ์ เทป หรือสิ่งแปลกปลอมอื่นๆ ที่ติดอยู่ออก ปิด HP All-in-One รอหนึ่งนาที แล้วกด **OK** เพื่อเปิด HP All-in-One อีกครั้ง

สำหรับข้อมูลเพิ่มเติมเกี่ยวกับการแก้ไขปัญหาคำเตือนกระดาษติด โปรดดู **มีกระดาษติดที่เครื่อง HP All-in-One**

### การแก้ไขปัญหาเบื้องต้นเกี่ยวกับการติดตั้งซอฟต์แวร์

ถ้าท่านมีปัญหาในระหว่างติดตั้งซอฟต์แวร์ โปรดดูหัวข้อด้านล่างเพื่อหาวิธีแก้ไข ถ้าท่านมีปัญหาเกี่ยวกับฮาร์ดแวร์ในระหว่างการติดตั้ง โปรดดู **การแก้ไขปัญหาเบื้องต้นในการตั้งค่าฮาร์ดแวร์**

ในการติดตั้งซอฟต์แวร์ HP All-in-One โดยปกติ จะปรากฏเหตุการณ์ตามลำดับต่อไปนี้:

- ซีดีรอม HP All-in-One จะรันโดยอัตโนมัติ
- ซอฟต์แวร์จะเริ่มติดตั้ง
- ไฟล์จะถูกทำสำเนาลงในฮาร์ดไดรฟ์ของท่าน
- ท่านจะต้องเสียบปลั๊กของ HP All-in-One
- ตัวอักษร OK และเครื่องหมายถูกสีเขียวจะปรากฏขึ้นบนหน้าจอตัวช่วยในการติดตั้ง
- ท่านต้องรีสตาร์ทเครื่องคอมพิวเตอร์
- ขั้นตอนการลงทะเบียนจะเริ่มต้นขึ้น



หากเหตุการณ์ใดเหตุการณ์หนึ่งไม่เกิดขึ้น แสดงว่าอาจมีปัญหาในการติดตั้ง หากต้องการตรวจสอบการติดตั้งบนเครื่อง PC ให้ทำการตรวจสอบดังนี้:

- เปิดใช้งาน **HP Director (ตัวจัดการ HP)** และตรวจสอบเพื่อยืนยันว่า ไอคอนต่อไปนี้ปรากฏขึ้น: **Scan Picture** (สแกนภาพ) และ **Scan Document** (สแกนเอกสาร) สำหรับข้อมูลเพิ่มเติมเกี่ยวกับการเริ่มต้น **HP Director (ตัวจัดการ HP)** โปรดดูที่ **HP Image Zone Help** (วิธีใช้ HP Image Zone) ที่มากับซอฟต์แวร์ของท่านบนหน้าจอ หากไอคอนไม่ปรากฏขึ้นในทันที ท่านอาจต้องรอสักครู่เพื่อให้ HP All-in-One เชื่อมต่อกับคอมพิวเตอร์ของท่าน หรือดูที่ **ไม่มีไอคอนบางตัวใน HP Director (ตัวจัดการ HP)**
- เปิดกรอบโต้ตอบ **Printers** (เครื่องพิมพ์) และตรวจสอบว่ามี HP All-in-One อยู่ในรายการ
- มองหาไอคอน HP All-in-One ที่ซิสเต็มเทรย์ด้านขวาสุดของแถบงาน Windows ซึ่งแสดงให้เห็นว่า HP All-in-One พร้อมใช้งาน

เมื่อไอซิสตรอมลงในไดรฟ์ซิสตรอมของเครื่องคอมพิวเตอร์แล้ว ไม่มีปฏิกิริยาตอบสนอง

**วิธีแก้ไข** ให้ปฏิบัติตามขั้นตอนต่อไปนี้

1. ไปที่เมนู **Start** (เริ่มต้น) บน Windows แล้วคลิก **Run** (เปิดใช้งาน)
2. ในกรอบโต้ตอบ **Run** (เปิดใช้งาน) ให้ใส่ **d:\setup.exe** (หากไดรฟ์ซิสตรอมของท่านไม่ได้แทนด้วยอักษร D ให้ป้อนตัวอักษรอื่นที่ถูกต้อง) จากนั้น คลิก **OK**

หน้าจอตรวจสอบระบบขั้นต่ำปรากฏขึ้น

**วิธีแก้ไข** ระบบของท่านไม่ตรงตามข้อกำหนดขั้นต่ำในการติดตั้งซอฟต์แวร์ คลิก **Details** (รายละเอียด) เพื่อดูว่าปัญหาเฉพาะนั้นคืออะไร แล้วแก้ไขปัญหานั้นก่อนติดตั้งซอฟต์แวร์

มีเครื่องหมาย X สีแดงปรากฏขึ้นในข้อความเชื่อมต่อ USB

**วิธีแก้ไข** โดยปกติ จะมีเครื่องหมายสีเขียวปรากฏขึ้นเพื่อบ่งชี้ว่าอุปกรณ์ต่างๆ สามารถทำงานร่วมกันได้ เครื่องหมาย X สีแดงบ่งชี้ว่าเกิดข้อผิดพลาดในการทำงานร่วมกัน

ให้ปฏิบัติตามขั้นตอนต่อไปนี้:

1. ตรวจสอบว่าได้ใส่ฝาครอบแผงควบคุมไว้แน่นแล้ว จากนั้นให้ถอดปลั๊กเครื่อง HP All-in-One ออก แล้วเสียบใหม่
2. ตรวจสอบว่าเสียบสาย USB และสายไฟแล้ว

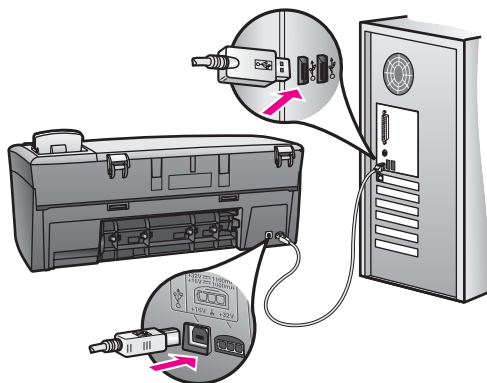

3. ตรวจสอบว่าติดตั้งสายเคเบิล USB ไว้อย่างถูกต้อง ดังนี้:
  - ถอดสาย USB แล้วเสียบใหม่
  - อย่าต่อสายเคเบิล USB เข้ากับแป้นพิมพ์หรือฮับที่ไม่ใช่ไฟ (non-powered)
  - สาย USB ต้องมีความยาวไม่เกิน 3 เมตร
  - หากที่เครื่องคอมพิวเตอร์ของท่านมีสาย USB เสียบอยู่หลายสาย ท่านอาจดึงสายอื่นๆ ออกก่อนขณะทำการติดตั้ง
4. ดำเนินการติดตั้งต่อ แล้วรีสตาร์ทเครื่องคอมพิวเตอร์เมื่อระบบแจ้งเตือน จากนั้นเปิด **HP Director (ตัวจัดการ HP)** แล้วหาไอคอนที่สำคัญ (**Scan Picture** (สแกนภาพ) และ **Scan Document** (สแกนเอกสาร))
5. หากไอคอนที่สำคัญไม่ปรากฏขึ้น ให้นำซอฟต์แวร์ออก แล้วติดตั้งใหม่ สำหรับข้อมูลเพิ่มเติม โปรดดู การถอนการติดตั้งและติดตั้งซอฟต์แวร์ใหม่

**ปรากฏข้อความว่ามีข้อผิดพลาดที่ไม่ทราบสาเหตุเกิดขึ้น**

**วิธีแก้ไข** พยายามติดตั้งต่อไป หากยังใช้งานไม่ได้ ให้หยุดแล้วเริ่มติดตั้งใหม่ จากนั้นทำตามคำแนะนำที่ปรากฏบนหน้าจอ หากเกิดข้อผิดพลาด

ท่านอาจต้องถอนการติดตั้งและติดตั้งซอฟต์แวร์ใหม่ สำหรับข้อมูลเพิ่มเติม  
 เติม โปรดดู การถอนการติดตั้งและติดตั้งซอฟต์แวร์ใหม่

### ไม่มีไอคอนบางตัวใน HP Director (ตัวจัดการ HP)

หากไม่ปรากฏไอคอนที่สำคัญ (**Scan Picture** (สแกนภาพ) และ **Scan Document** (สแกนเอกสาร)) แสดงว่าการติดตั้งของท่านอาจไม่สมบูรณ์

**วิธีแก้ไข** และหากการติดตั้งไม่สมบูรณ์ ท่านอาจต้องถอนการติดตั้งและติดตั้งซอฟต์แวร์ใหม่อย่างเพียงแต่ลบไฟล์โปรแกรม HP All-in-One ออกจากฮาร์ดไดรฟ์แต่ควรลบไฟล์ต่างๆ อย่างถูกต้องโดยใช้ยูทิลิตี้ **uninstall** (ถอนการติดตั้ง) ที่อยู่ในกลุ่มโปรแกรม HP All-in-One สำหรับข้อมูลเพิ่มเติม โปรดดู การถอนการติดตั้งและติดตั้งซอฟต์แวร์ใหม่

### หน้าจอลงทะเบียนไม่ปรากฏขึ้น

**วิธีแก้ไข** ใน Windows ท่านอาจเข้าไปที่หน้าจอลงทะเบียนจากทาสก์บาร์ของ Windows โดยคลิกที่ **Start** (เริ่มต้น) เลือกที่ **Programs** (โปรแกรม) หรือ **All Programs** (โปรแกรมทั้งหมด) (XP), **Hewlett-Packard, HP PSC 1600 All-in-One series** แล้วคลิกที่ **Sign up now** (ลงทะเบียนเดี๋ยวนี้)

### ไม่ปรากฏ Digital Imaging Monitor (หน้าจอรูปดิจิทัล) ในซิสเต็มเทรย์

**วิธีแก้ไข** หาก Digital Imaging Monitor ไม่ปรากฏในซิสเต็มเทรย์ ตรงด้านขวาของทาสก์บาร์ของ Windows ให้เปิด **HP Director (ตัวจัดการ HP)** เพื่อดูว่ามีไอคอนที่สำคัญ (**Scan Picture** (สแกนภาพ) และ **Scan Document** (สแกนเอกสาร)) อยู่หรือไม่ สำหรับข้อมูลเพิ่มเติม โปรดดูหัวข้อ **Use the HP Director** (การใช้ตัวจัดการ HP) ใน **HP Image Zone Help** (วิธีใช้ HP Image Zone) ที่มาพร้อมกับซอฟต์แวร์

ตามปกติ ซิสเต็มเทรย์จะปรากฏที่ด้านล่างเดสก์ท็อปของ Windows

## การถอนการติดตั้งและติดตั้งซอฟต์แวร์ใหม่

ถ้าการติดตั้งไม่สมบูรณ์ หรือถ้าท่านต่อสายเคเบิล USB เข้ากับคอมพิวเตอร์ก่อนที่จะปรากฏหน้าจอการติดตั้งซอฟต์แวร์ ท่านอาจต้องถอนการติดตั้ง แล้วจึงติดตั้งซอฟต์แวร์ใหม่อย่างเพียงแต่ลบไฟล์โปรแกรม HP All-in-One ออกจากฮาร์ดไดรฟ์แต่ควรลบไฟล์ต่างๆ อย่างถูกต้องโดยใช้ยูทิลิตี้ uninstall (ถอนการติดตั้ง) ที่อยู่ในกลุ่มโปรแกรม HP All-in-One

การติดตั้งใหม่อาจใช้เวลาประมาณ 20 ถึง 40 นาที สำหรับคอมพิวเตอร์ระบบ Windows และ Macintosh การถอนการติดตั้งซอฟต์แวร์บนคอมพิวเตอร์ระบบ Windows มีสามวิธี คือ

### การถอนการติดตั้งจากคอมพิวเตอร์ระบบ Windows วิธีที่ 1

1. ถอดการเชื่อมต่อเครื่อง HP All-in-One จากเครื่องคอมพิวเตอร์อย่าเชื่อมต่อเครื่อง HP All-in-One เข้ากับเครื่องคอมพิวเตอร์จนกว่าจะทำการติดตั้งซอฟต์แวร์ใหม่
2. ไปที่แถบงานของ Windows จากนั้นคลิก **Start** (เริ่มต้น) **Start Programs** (เริ่มต้นโปรแกรม) หรือ **All Programs** (โปรแกรมทั้งหมด) (สำหรับ XP) **Hewlett-Packard HP PSC 1600 All-in-One series uninstall software** (ถอนการติดตั้งซอฟต์แวร์)
3. ปฏิบัติตามคำสั่งที่ปรากฏบนหน้าจอ
4. หากปรากฏข้อความถามว่าต้องการลบไฟล์ที่ใช้ร่วมกันหรือไม่ ให้คลิก **No** (ไม่)  
โปรแกรมอื่นๆ ที่ใช้ไฟล์เหล่านี้อาจไม่สามารถทำงานอย่างถูกต้องหากไฟล์ถูกลบไป
5. รีเซ็ตาร์ทเครื่องคอมพิวเตอร์



**หมายเหตุ** ท่านต้องถอดการเชื่อมต่อเครื่อง HP All-in-One ก่อนที่จะรีเซ็ตาร์ทเครื่องคอมพิวเตอร์อย่าเชื่อมต่อเครื่อง HP All-in-One เข้ากับเครื่องคอมพิวเตอร์จนกว่าจะทำการติดตั้งซอฟต์แวร์ใหม่

6. เมื่อต้องการติดตั้งซอฟต์แวร์ใหม่ ให้ใส่ซีดีรอม HP All-in-One เข้าไปในไดรฟ์ซีดีรอมของคอมพิวเตอร์ แล้วปฏิบัติตามคำสั่งบนหน้าจอและคำแนะนำในคู่มือการติดตั้งที่มาพร้อมกับ HP All-in-One
7. หลังจากติดตั้งซอฟต์แวร์แล้ว ให้เชื่อมต่อ HP All-in-One เข้ากับคอมพิวเตอร์ของท่าน

8. กดปุ่ม **เปิด** เพื่อเปิด HP All-in-One  
หลังจากเชื่อมต่อและเปิดเครื่อง HP All-in-One ท่านอาจต้องรอสักครู่  
ขณะคอมพิวเตอร์ดำเนินการค้นหารายละเอียดของอุปกรณ์เพื่อให้สามารถ  
ทำงานร่วมกันได้

9. ปฏิบัติตามคำสั่งที่ปรากฏบนหน้าจอ

เมื่อการติดตั้งซอฟต์แวร์เสร็จสมบูรณ์ ไอคอน Digital Imaging Monitor จะ  
ปรากฏขึ้นที่ซิสเต็มเทรย์ของ Windows ที่อยู่ด้านขวาของทาสก์บาร์ใน  
Windows

เพื่อตรวจสอบว่าติดตั้งซอฟต์แวร์อย่างถูกต้อง ให้ดับเบิลคลิกที่ไอคอน  
**HP Director (ตัวจัดการ HP)** บนเดสก์ทอป หาก **HP Director (ตัวจัดการ  
HP)** แสดง ไอคอนที่สำคัญ (**Scan Picture** (สแกนภาพ) และ **Scan  
Document** (สแกนเอกสาร)) แสดงว่ามีการติดตั้งซอฟต์แวร์ถูกต้อง

### เมื่อต้องการถอนการติดตั้งจากคอมพิวเตอร์ระบบ Windows ด้วยวิธีที่ 2

 **หมายเหตุ** ใช้วิธีนี้ ถ้าไม่มี **Uninstall Software** (ถอนการติดตั้ง  
ซอฟต์แวร์) ในเมนู Start (เริ่มต้น) ของ Windows

1. บนแถบงานของ Windows ให้คลิก **Start** (เริ่มต้น) **Settings** (การตั้ง  
ค่า) **Control Panel** (แผงควบคุม)
2. ดับเบิลคลิก **Add/Remove Programs** (เพิ่ม/ลบโปรแกรม)
3. เลือก **HP All-in-One & Officejet & OfficeJet 4.0** จากนั้นคลิก  
**Change/Remove** (เปลี่ยน/ลบออก)  
ปฏิบัติตามคำสั่งที่ปรากฏบนหน้าจอ
4. ถอดการเชื่อมต่อเครื่อง HP All-in-One จากเครื่องคอมพิวเตอร์
5. รีเซ็ตเครื่องคอมพิวเตอร์

 **หมายเหตุ** ท่านต้องถอดการเชื่อมต่อเครื่อง HP All-in-One  
ก่อน ที่จะรีเซ็ตเครื่องคอมพิวเตอร์อย่าเชื่อมต่อเครื่อง HP All-  
in-One เข้ากับเครื่องคอมพิวเตอร์จนกว่าจะทำการติดตั้งซอฟต์แวร์  
ใหม่

6. เริ่มดำเนินการติดตั้ง
7. ทำตามคำแนะนำที่ปรากฏบนหน้าจอ รวมถึงคำแนะนำที่มีให้ในคู่มือการ  
ติดตั้งที่ให้มาพร้อมกับ HP All-in-One

## เมื่อต้องการถอนการติดตั้งจากคอมพิวเตอร์ระบบ Windows ซึ่งเป็นวิธีที่ 3



หมายเหตุ วิธีนี้เป็นทางเลือกหนึ่ง ถ้าไม่มี **Uninstall Software** (การถอนการติดตั้ง) อยู่ในเมนู Start (เริ่มต้น) ของ Windows

1. เปิดใช้งานโปรแกรมการติดตั้งซอฟต์แวร์ HP PSC 1600 All-in-One series
2. เลือก **Uninstall** (ถอนการติดตั้ง) และทำตามคำสั่งบนหน้าจอ
3. ถอดการเชื่อมต่อเครื่อง HP All-in-One จากเครื่องคอมพิวเตอร์
4. รีเซ็ตเครื่องคอมพิวเตอร์



หมายเหตุ ท่านต้องถอดการเชื่อมต่อเครื่อง HP All-in-One ก่อนที่จะรีเซ็ตเครื่องคอมพิวเตอร์อย่าเชื่อมต่อเครื่อง HP All-in-One เข้ากับเครื่องคอมพิวเตอร์จนกว่าจะทำการติดตั้งซอฟต์แวร์ใหม่

5. เปิดใช้งานโปรแกรมการติดตั้งซอฟต์แวร์ HP PSC 1600 All-in-One series อีกครั้ง
6. เริ่มดำเนินการ **Reinstall** (การติดตั้งใหม่)
7. ทำตามคำแนะนำบนหน้าจอ และคำแนะนำที่อยู่ในคู่มือการติดตั้งซึ่งมาพร้อมกับ HP All-in-One

## การถอนการติดตั้งจากคอมพิวเตอร์ระบบ Macintosh

1. ถอดการเชื่อมต่อเครื่อง HP All-in-One ออกจากเครื่อง Macintosh
2. ดับเบิลคลิกที่ **Applications:** (แอปพลิเคชัน) โฟลเดอร์ **HP All-in-One Software** (ซอฟต์แวร์ HP All-in-One)
3. ดับเบิลคลิกที่ **HP Uninstaller** (ตัวถอนการติดตั้ง HP) ปฏิบัติตามคำแนะนำที่ปรากฏบนหน้าจอ
4. หลังจากถอนการติดตั้งซอฟต์แวร์แล้ว ให้ถอดการเชื่อมต่อเครื่อง HP All-in-One จากนั้น รีเซ็ตเครื่องคอมพิวเตอร์



หมายเหตุ ท่านต้องถอดการเชื่อมต่อเครื่อง HP All-in-One ก่อนที่จะรีเซ็ตเครื่องคอมพิวเตอร์อย่าเชื่อมต่อเครื่อง HP All-in-One เข้ากับเครื่องคอมพิวเตอร์จนกว่าจะทำการติดตั้งซอฟต์แวร์ใหม่

5. เมื่อต้องการติดตั้งซอฟต์แวร์ใหม่ ให้ใส่แผ่นซีดีรอม HP All-in-One ลงในไดรฟ์ซีดีรอมของเครื่องคอมพิวเตอร์
6. ดับเบิลคลิกที่ไอคอนซีดีรอมบนเดสก์ท็อป แล้วดับเบิลคลิกที่ **HP All-in-One installer** (ตัวติดตั้ง HP All-in-One)

- ปฏิบัติตามคำสั่งบนหน้าจอและคำแนะนำในคู่มือการติดตั้งที่มาพร้อมกับ HP All-in-One

## การแก้ไขปัญหาเบื้องต้นในการใช้งาน

ในส่วนของการแก้ไขปัญหาเบื้องต้นของ HP PSC 1600 All-in-One series ใน **HP Image Zone Help** (วิธีใช้ HP Image Zone) จะกล่าวถึงข้อแนะนำในการแก้ไขปัญหาเบื้องต้นที่มักเกิดกับเครื่อง HP All-in-One

หากต้องการอ่านข้อมูลเกี่ยวกับการแก้ไขปัญหาเบื้องต้นจากคอมพิวเตอร์ที่ใช้ Windows ให้ไปที่ **HP Director (ตัวจัดการ HP)** คลิก **Help (วิธีใช้)** จากนั้นเลือก **Troubleshooting and Support** (การแก้ไขปัญหาเบื้องต้นและการบริการ) นอกจากนี้ ท่านยังสามารถอ่านเกี่ยวกับการแก้ไขปัญหาเบื้องต้นได้โดยใช้ปุ่ม Help (วิธีใช้) ซึ่งจะปรากฏอยู่ในข้อความแสดงข้อผิดพลาดบางข้อความ

เพื่อเข้าถึงข้อมูลในการแก้ไขปัญหาจากเครื่อง Macintosh OS X ให้คลิกไอคอน **HP Image Zone** ใน Dock เลือก **Help (วิธีใช้)** จากเมนูบาร์ เลือก **HP Image Zone Help (วิธีใช้ HP Image Zone)** จากเมนูวิธีใช้ แล้วเลือก **1600 series Troubleshooting** (การแก้ไขปัญหาเบื้องต้นของ 1600 series) ในโปรแกรมคู่มือวิธีใช้

หากเครื่องคอมพิวเตอร์ของท่านเชื่อมต่ออินเทอร์เน็ตได้ ท่านสามารถอ่านข้อมูลเพิ่มเติมได้จากเว็บไซต์ของ HP ที่ [www.hp.com/support](http://www.hp.com/support)

เว็บไซต์จะมีคำตอบสำหรับคำถามที่พบบ่อย

## การแก้ไขปัญหาเบื้องต้นเกี่ยวกับกระดาษ

เพื่อป้องกันปัญหากระดาษติด ให้ใช้เฉพาะกระดาษที่แนะนำให้ใช้กับ HP All-in-One ดูรายการกระดาษที่แนะนำได้ที่ **HP Image Zone Help (วิธีใช้ HP Image Zone)** บนหน้าจอ หรือไปที่ [www.hp.com/support](http://www.hp.com/support)

ห้ามใส่กระดาษที่ม้วนงอหรือมีรอยยับ หรือกระดาษที่มีขอบพับหรือฉีกขาดในถาดป้อนกระดาษสำหรับข้อมูลเพิ่มเติม โปรดดู การหลีกเลี่ยงมิให้กระดาษติด ถ้ามีกระดาษติดอยู่ในเครื่อง ให้นำกระดาษที่ติดออกตามคำแนะนำต่อไปนี้

### มีกระดาษติดที่เครื่อง HP All-in-One

#### วิธีแก้ไข

- กดปุ่มที่อยู่ด้านซ้ายของช่องทำความสะอาดด้านหลังเพื่อเปิดฝาออก ถอดฝาปิดออกจาก HP All-in-One

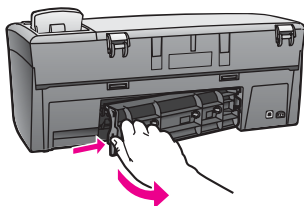

**⚠** ข้อควรระวัง การพยายามดึงกระดาษที่ติดออกทางด้านหน้าของ HP All-in-One อาจทำให้กลไกเครื่องพิมพ์เสียหายได้ ให้นำกระดาษที่ติดออกทางช่องทำความสะอาดด้านหลังเสมอ

2. ค่อยๆ ดึงกระดาษออกจากลูกกลิ้ง

**⚠** คำเตือน หากกระดาษฉีกขาดเมื่อท่านนำออกจากลูกกลิ้ง ให้ตรวจสอบลูกกลิ้งและล้อเพราะอาจยังมีกระดาษติดอยู่ในอุปกรณ์ หากท่านไม่นำเศษกระดาษที่ติดอยู่ออกจาก HP All-in-One อาจมีกระดาษติดมากขึ้น

3. ใส่ฝาปิดช่องทำความสะอาดด้านหลังค่อยๆ ดันฝาปิดไปข้างหน้าจนกระทั่งปิดสนิท

4. กด **OK** เพื่อให้เครื่องดำเนินงานปัจจุบันต่อไป

## การแก้ไขปัญหาเบื้องต้นเกี่ยวกับตลับหมึกพิมพ์

หากท่านเคยประสบปัญหาเกี่ยวกับการพิมพ์มาแล้ว อาจหมายถึงปัญหานั้นเกิดจากตลับหมึกพิมพ์ลองปฏิบัติตามนี้:

1. นำตลับหมึกพิมพ์ทางด้านขวาออกเพื่อตรวจสอบว่าแกะเทปพลาสติกออกแล้ว หากเทปพลาสติกยังหุ้มหัวฉีดหมึกอยู่ ค่อยๆ ดึงออกโดยดึงตรงแถบสีชมพูอย่าสัมผัสหัวฉีดหมึก หรือบริเวณหน้าสัมผัสสีทองแดง



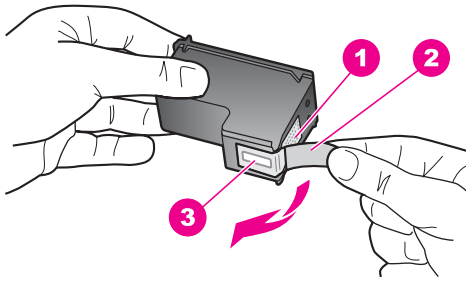

- |   |  |
|---|--|
| 1 | หน้าสัมผัสสีทองแดง                               |
| 2 | เทปพลาสติกที่มีแถบสีชมพู (ต้องดึงออกก่อนติดตั้ง) |
| 3 | หัวฉีดหมึกใต้เทป                                 |

## 2. ใส่ตลับหมึกพิมพ์ใหม่

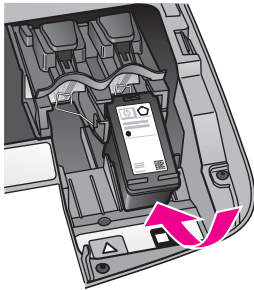

- ทำตามขั้นตอนที่ 1 และ 2 ใหม่อีกครั้งกับตลับหมึกพิมพ์ทางซ้ายมือ
- หากยังเกิดปัญหาอยู่ ให้พิมพ์รายงานการทดสอบเครื่องเพื่อดูว่าเกิดปัญหากับตลับหมึกพิมพ์หรือไม่  
รายงานนี้จะให้ข้อมูลที่เป็นประโยชน์เกี่ยวกับตลับหมึกพิมพ์ รวมถึงข้อมูลสถานะของเครื่อง สำหรับข้อมูลเพิ่มเติม โปรดดู พิมพ์รายงานการทดสอบเครื่อง
- หากรายงานการทดสอบเครื่องระบุว่าเกิดปัญหากับตลับหมึกพิมพ์ ให้ทำความสะอาดตลับหมึกพิมพ์  
สำหรับข้อมูลเพิ่มเติม โปรดดู การทำความสะอาดตลับหมึกพิมพ์
- หากปัญหายังคงมีอยู่ ให้ทำความสะอาดหน้าสัมผัสสีทองแดงของตลับหมึกพิมพ์  
สำหรับข้อมูลเพิ่มเติม โปรดดู การทำความสะอาดหน้าสัมผัสตลับหมึกพิมพ์
- หากท่านยังประสบปัญหาเกี่ยวกับการพิมพ์ ให้ระบุว่าตลับหมึกพิมพ์ใดที่เกิดปัญหา จากนั้นเปลี่ยนตลับหมึกพิมพ์นั้น

## พิมพ์การแก้ไขปัญหาเบื้องต้น

### เอกสารไม่พิมพ์

**วิธีแก้ไข** หากท่านติดตั้งเครื่องพิมพ์ไว้หลายเครื่อง ตรวจสอบว่าเลือก HP PSC 1600 All-in-One series ในซอฟต์แวร์แอปพลิเคชันสำหรับงานพิมพ์



หมายเหตุ ท่านสามารถตั้งค่า HP All-in-One เป็นเครื่องพิมพ์ดีฟอลต์เพื่อให้แน่ใจว่าจะเลือกเครื่องพิมพ์นั้นโดยอัตโนมัติเมื่อพิมพ์จากซอฟต์แวร์แอปพลิเคชัน สำหรับข้อมูลเพิ่มเติม โปรดดูวิธีการแก้ไขปัญหาเบื้องต้นที่มากับซอฟต์แวร์ **HP Image Zone**

**วิธีแก้ไข** ตรวจสอบสถานะของ HP All-in-One เพื่อให้แน่ใจว่าไม่มีข้อความแสดงข้อผิดพลาดอย่างเช่นกระดาษติดหรือกระดาษหมด ลองทำดังนี้:

- ตรวจสอบจอแผงควบคุมของ HP All-in-One เพื่อว่ามีข้อความแสดงข้อผิดพลาดหรือไม่
- สำหรับผู้ใช้ Windows: ตรวจสอบสถานะของ HP All-in-One จากเครื่องคอมพิวเตอร์ใน **HP Director (ตัวจัดการ HP)** คลิกที่ **Status (สถานะ)**

แก้ไขข้อผิดพลาดที่พบ สำหรับข้อมูลเพิ่มเติมเกี่ยวกับข้อความแสดงข้อผิดพลาด โปรดดูหน้าจอวิธีการแก้ไขปัญหาเบื้องต้นที่มากับซอฟต์แวร์ **HP Image Zone**

### การแก้ไขปัญหาคาร่หน่วยความจำ

คำแนะนำในการแก้ไขปัญหาต่อไปนี้จะเกี่ยวข้องกับผู้ใช้ Macintosh ที่ใช้ iPhoto เท่านั้น

ท่านมีวิดีโอคลิปที่อยู่บนการ่หน่วยความจำ แต่วิดีโอเหล่านั้นไม่ปรากฏใน iPhoto หลังจากที่ท่านนำเข้าข้อมูลจากการ่หน่วยความจำแล้ว

**วิธีแก้ไข** iPhoto จะจัดการกับภาพนิ่งเท่านั้นเมื่อต้องการจัดการทั้งวิดีโอคลิปและภาพนิ่ง ให้ใช้ **Unload Images (อันโหลดภาพ)** จาก **HP Director (ตัวจัดการ HP)** แทน

## การอัปเดตอุปกรณ์

หากศูนย์บริการลูกค้าของ HP แนะนำ หรือมีข้อความแจ้งเตือนบนเครื่องคอมพิวเตอร์ ให้อัปเดต HP All-in-One มีวิธีการอัปเดตหลายวิธี โดยแต่ละวิธีจะเกี่ยวข้องกับการดาวน์โหลดไฟล์ไปยังเครื่องคอมพิวเตอร์ เพื่อเริ่ม **Device Update Wizard** (ตัวช่วยการอัปเดตอุปกรณ์)

### การอัปเดตอุปกรณ์ (Windows)

ใช้วิธีหนึ่งจากดังต่อไปนี้เพื่อดึงข้อมูลการอัปเดตสำหรับอุปกรณ์ของท่าน:

- หากได้รับคำแนะนำจากศูนย์บริการลูกค้าของ HP ให้ใช้เว็บเบราว์เซอร์ดาวน์โหลดอัปเดต HP All-in-One จาก [www.hp.com/support](http://www.hp.com/support) ไฟล์จะกลายเป็นไฟล์ที่มีนามสกุล .exe เมื่อท่านดับเบิลคลิกที่ไฟล์ .exe หน้าต่าง **Device Update Wizard** (ตัวช่วยการอัปเดต อุปกรณ์) จะเปิดเครื่องคอมพิวเตอร์ของท่าน
- ใช้ยูทิลิตี้ **Software Update** (การอัปเดตซอฟต์แวร์) ที่มากับซอฟต์แวร์ **HP Image Zone** เพื่อค้นหาเว็บไซต์สนับสนุนของ HP โดยอัตโนมัติ สำหรับการอัปเดตอุปกรณ์ตามช่วงเวลาที่กำหนดไว้ล่วงหน้า สำหรับข้อมูลเพิ่มเติมเกี่ยวกับยูทิลิตี้ **Software Update** (การอัปเดตซอฟต์แวร์) โปรดดูที่ **HP Image Zone Help** (วิธีใช้ HP Image Zone) บนหน้าจอ



**หมายเหตุ** หลังจากติดตั้งยูทิลิตี้ **Software Update** (การอัปเดตซอฟต์แวร์) ในเครื่องคอมพิวเตอร์ของท่านแล้ว ยูทิลิตี้นี้จะค้นหาการอัปเดตอุปกรณ์ให้ หากท่านไม่ใช่ยูทิลิตี้ **Software Update** (การอัปเดตซอฟต์แวร์) เวอร์ชันล่าสุดในขณะที่ติดตั้ง จะมีการรอบไต่ตอบปรากฏขึ้นบนเครื่องคอมพิวเตอร์เพื่อแจ้งเตือนให้ท่านอัปเดต ตอรับการอัปเดต เมื่อสิ้นสุดการอัปเดต ให้รีสตาร์ท ยูทิลิตี้ **Software Update** (การอัปเดตซอฟต์แวร์) เพื่อให้อัปเดต HP All-in-One

## เมื่อต้องการใช้การอัปเดตอุปกรณ์

- โปรดทำตามวิธีใดวิธีหนึ่งดังต่อไปนี้:
  - ดับเบิลคลิกที่ไฟล์ .exe ที่ใช้อัปเดตซึ่งท่านดาวน์โหลดมาจาก [www.hp.com/support](http://www.hp.com/support)
  - เมื่อปรากฏข้อความคำสั่ง ให้ยอมรับการอัปเดตอุปกรณ์ที่ค้นพบโดย ยูทิลิตี้ **Software Update** (การอัปเดตซอฟต์แวร์) **Device Update Wizard** (ตัวช่วยอัปเดตอุปกรณ์) จะปรากฏขึ้นบนคอมพิวเตอร์
- ที่หน้าจอ **Welcome** (ยินดีต้อนรับ) ให้คลิก **Next** (ถัดไป) หน้าจอ **Select a Device** (เลือกอุปกรณ์) จะปรากฏขึ้น
- เลือก HP All-in-One จากรายการ จากนั้นคลิก **Next** (ถัดไป) หน้าจอ **Important Information** (ข้อมูลที่สำคัญ) จะปรากฏขึ้น
- เครื่องคอมพิวเตอร์และอุปกรณ์ต้องมีคุณสมบัติตามข้อกำหนดที่แสดงไว้
- หากมีคุณสมบัติตรงตามข้อกำหนด ให้คลิก **Update** (อัปเดต) จะปรากฏบาร์บอกความคืบหน้าหรือตัวระบุอื่นๆ ขึ้นบนหน้าจออุปกรณ์
- ห้ามปิดการเชื่อมต่อ ปิดเครื่อง หรือรบกวนอุปกรณ์ในขณะที่กำลังอัปเดต



หมายเหตุ หากท่านขัดจังหวะการอัปเดต ข้อความแสดงข้อผิดพลาดจะปรากฏขึ้นแสดงให้ทราบว่า การอัปเดตผิดพลาด โปรดขอความช่วยเหลือจากฝ่ายสนับสนุนของ HP

หลังจากรีสตาร์ท HP All-in-One แล้ว จะปรากฏหน้าจอ **Update Complete** (การอัปเดตเสร็จสิ้น) ขึ้นในคอมพิวเตอร์และหน้าต่างทดสอบจะพิมพ์ออกจากอุปกรณ์

- อุปกรณ์ของท่านได้รับการอัปเดตเรียบร้อยแล้วถึงตอนนี้ ท่านก็สามารถใช้ HP All-in-One ได้อย่างปลอดภัย

## การอัปเดตอุปกรณ์ (Macintosh)

หากได้รับคำแนะนำจากศูนย์บริการลูกค้าของ HP หรือมีข้อความแสดงข้อผิดพลาดแจ้งเตือน ให้ใช้ตัวติดตั้งการอัปเดตอุปกรณ์เพื่ออัปเดต HP All-in-One ตามนี้

- ใช้เว็บเบราว์เซอร์เพื่อดาวน์โหลดการอัปเดต HP All-in-One จาก [www.hp.com/support](http://www.hp.com/support)
- ดับเบิลคลิกที่ไฟล์ที่ดาวน์โหลดมา ตัวติดตั้งจะเปิดขึ้นบนคอมพิวเตอร์
- ให้ปฏิบัติตามคำแนะนำบนหน้าจอเพื่อติดตั้งการอัปเดตให้กับ HP All-in-One

#### 4. รีสตาร์ท HP All-in-One เพื่อให้ขั้นตอนเสร็จสมบูรณ์

# 14 การขอรับบริการจาก HP

Hewlett-Packard ให้บริการทางโทรศัพท์และอินเทอร์เน็ตสำหรับเครื่อง HP All-in-One

บทนี้มีข้อมูลเกี่ยวกับการขอรับบริการจากอินเทอร์เน็ต การติดต่อฝ่ายบริการลูกค้าของ HP การดูหมายเลขผลิตภัณฑ์และรหัสบริการ การโทรติดต่อขอรับบริการในอเมริกาเหนือในช่วงการรับประกัน การโทรติดต่อฝ่ายบริการลูกค้าของ HP ในประเทศญี่ปุ่น การโทรติดต่อฝ่ายบริการลูกค้าของ HP ในประเทศเกาหลี การโทรติดต่อขอรับบริการจากประเทศอื่นๆ ทั่วโลก การโทรติดต่อประเทศออสเตรเลียหลังการรับประกัน และการเตรียมเครื่อง HP All-in-One สำหรับการส่ง

หากท่านไม่พบคำตอบที่ต้องการในเอกสารประกอบหรือรายละเอียดบนหน้าจอที่มาพร้อมกับผลิตภัณฑ์ของท่าน ท่านสามารถติดต่อบริการสนับสนุนของ HP บริการใด บริการหนึ่งตามที่มีอยู่ในรายการในหน้าถัดไป การให้บริการบางอย่างจะมีให้เฉพาะในสหรัฐอเมริกาและแคนาดาเท่านั้น และบางอย่างอาจมีในหลายประเทศ/ภูมิภาคทั่วโลก หากไม่มีรายนามหมายเลขโทรศัพท์ของศูนย์บริการในประเทศ/ภูมิภาคของท่าน โปรดติดต่อตัวแทนขายที่ได้รับอนุญาตจาก HP ใกล้บ้านท่านเพื่อขอคำแนะนำ

## การขอรับบริการและข้อมูลอื่นๆ จากอินเทอร์เน็ต

หากเครื่องคอมพิวเตอร์ของท่านเชื่อมต่ออินเทอร์เน็ตได้ ท่านสามารถอ่านข้อมูลเพิ่มเติมได้จาก [www.hp.com/support](http://www.hp.com/support) เว็บไซต์นี้จะให้ข้อมูลด้านเทคนิค ข้อมูลเกี่ยวกับไดรเวอร์ วัสดุ และการสั่งซื้อ

## บริการการรับประกัน

ในการรับบริการซ่อมด่วนของ HP ท่านต้องติดต่อสำนักงานบริการของ HP ก่อน หรือติดต่อศูนย์บริการลูกค้าของ HP เพื่อดำเนินการแก้ไขปัญหาเบื้องต้น โปรดอ่าน [การบริการลูกค้าของ HP](#) เพื่อศึกษาขั้นตอนก่อนโทรติดต่อศูนย์บริการลูกค้า



หมายเหตุ ข้อมูลนี้ไม่ใช่กับลูกค้าในประเทศญี่ปุ่น สำหรับข้อมูลเกี่ยวกับตัวเลือกบริการต่างๆ ในประเทศญี่ปุ่น โปรดดู [HP Quick Exchange Service \(Japan\)](#)

## การอัปเดตการรับประกัน

HP อาจเสนอทางเลือกในการอัปเดตการรับประกันเพื่อขยายหรือเพิ่มการรับประกันผลิตภัณฑ์ที่มีมาตรฐานโดยคิดค่าบริการเพิ่มเติม ทั้งนี้ขึ้นอยู่กับประเทศ/ภูมิภาคของท่าน ทางเลือกที่มีอยู่อาจรวมถึงการให้บริการทางโทรศัพท์เป็นหลัก การส่งกลับคืนเพื่อรับบริการ หรือการเปลี่ยนเครื่องทดแทนในวันทำการถัดไป โดยทั่วไปแล้ว การ

รับประกันบริการจะเริ่มต้นในวันที่ซื้อผลิตภัณฑ์ และต้องมีการซื้อภายในระยะเวลาการซื้อผลิตภัณฑ์ที่กำหนดไว้

สำหรับข้อมูลเพิ่มเติม:

- ในประเทศสหรัฐอเมริกา โทร 1-866-234-1377 เพื่อคุยกับที่ปรึกษาของ HP
- สำหรับประเทศอื่น โปรดติดต่อสำนักงานบริการลูกค้าของ HP ในประเทศของท่าน โปรดดูหมายเลขโทรศัพท์ของศูนย์บริการลูกค้าระหว่างประเทศที่ การโทรติดต่อขอรับบริการจากประเทศอื่นๆ ทั่วโลก
- ไปที่เว็บไซต์ของ HP:

[www.hp.com/support](http://www.hp.com/support)

เมื่อเครื่องแจ้งเตือน ให้เลือกประเทศ/ภูมิภาคของท่าน แล้วค้นหาข้อมูลการรับประกัน

### การส่งเครื่อง HP All-in-One เข้ารับบริการ

ก่อนส่งเครื่อง HP All-in-One เข้ารับบริการ ท่านต้องโทรติดต่อศูนย์บริการลูกค้าของ HP ก่อน โปรดอ่าน การบริการลูกค้าของ HP เพื่อศึกษาขั้นตอนก่อนโทรติดต่อศูนย์บริการลูกค้า



หมายเหตุ ข้อมูลนี้ไม่ใช้กับลูกค้าในประเทศญี่ปุ่น สำหรับข้อมูลเพิ่มเติมเกี่ยวกับตัวเลือกบริการต่างๆ ในประเทศญี่ปุ่น โปรดดู [HP Quick Exchange Service \(Japan\)](#)

## การบริการลูกค้าของ HP

โปรแกรมซอฟต์แวร์ของบริษัทอื่นอาจรวมอยู่ในเครื่อง HP All-in-One หากท่านประสบปัญหาในการใช้โปรแกรมต่างๆ ดังกล่าว โปรดโทรขอคำแนะนำจากผู้เชี่ยวชาญของบริษัทนั้นๆ

หากต้องการติดต่อศูนย์บริการของ HP โปรดปฏิบัติตามขั้นตอนต่อไปนี้ก่อนโทรติดต่อ

1. ตรวจสอบว่า:
  - a. HP All-in-One เสียบปลั๊กและเปิดเครื่องอยู่
  - b. ใสตลับหมึกพิมพ์ที่กำหนดอย่างถูกต้อง
  - c. ใส่กระดาษที่เหมาะสมในถาดป้อนกระดาษ
2. รีเซ็ตเครื่อง HP All-in-One:
  - a. ปิดเครื่อง HP All-in-One โดยกดปุ่ม **เปิด**
  - b. ถอดสายไฟออกจากด้านหลังของตัวเครื่อง HP All-in-One
  - c. เสียบปลั๊กไฟเครื่อง HP All-in-One ใหม่
  - d. เปิดเครื่อง HP All-in-One โดยกดปุ่ม **เปิด**
3. สำหรับข้อมูลเพิ่มเติม โปรดดู [www.hp.com/support](http://www.hp.com/support)  
เว็บไซต์นี้จะให้ข้อมูลด้านเทคนิค ข้อมูลเกี่ยวกับไดรเวอร์ วัสดุ และการสั่งซื้อ
4. หากท่านยังประสบกับปัญหาเดิมและต้องการปรึกษาปัญหากับพนักงานดูแลลูกค้าของ HP โปรดปฏิบัติตามดังต่อไปนี้:

- a. ดูชื่อเครื่อง HP All-in-One ตามที่ปรากฏบนแผงควบคุม
  - b. พิมพ์รายงานการทดสอบเครื่องสำหรับข้อมูลเกี่ยวกับการพิมพ์รายงานการทดสอบเครื่อง โปรดดู พิมพ์รายงานการทดสอบเครื่อง
  - c. ทำสำเนาสี่เป็นงานพิมพ์ตัวอย่าง
  - d. เตรียมพร้อมสำหรับการอธิบายรายละเอียดเกี่ยวกับปัญหาของท่าน
  - e. จดหมายเลขผลิตภัณฑ์ (serial number) และรหัสบริการ (service ID) เตรียมไว้ให้เรียบร้อยสำหรับข้อมูลเกี่ยวกับการดูหมายเลขผลิตภัณฑ์ และรหัสบริการ โปรดดู การดูหมายเลขผลิตภัณฑ์และรหัสบริการ
5. โทรติดต่อศูนย์บริการลูกค้าของ HP ทั้งนี้ ควรอยู่ใกล้เครื่อง HP All-in-One ที่มีปัญหาในขณะที่โทรศัพท์

## การดูหมายเลขผลิตภัณฑ์และรหัสบริการ

ท่านสามารถเข้าดูข้อมูลสำคัญได้โดยใช้ **Information Menu** (เมนูข้อมูล) ของ HP All-in-One



หมายเหตุ หากไม่ได้เปิดเครื่อง HP All-in-One ท่านสามารถดูหมายเลขผลิตภัณฑ์ได้ที่สติกเกอร์เหนือช่องเปิดทำความสะอาดด้านหลังหมายเลขผลิตภัณฑ์เป็นรหัส 10 ตัวตรงมุมบนด้านซ้ายของสติกเกอร์

### การดูหมายเลขผลิตภัณฑ์และรหัสบริการ

1. กด **OK** ค้างไว้ ในขณะที่กด **OK** ค้างไว้ ให้กด **เมนูทำสำเนา Information Menu** (เมนูข้อมูล) จะปรากฏขึ้นมา
2. กด **▶** ไว้จนกว่า **Model Number** (หมายเลขรุ่น) จะปรากฏ จากนั้นกด **OK** จากนั้น จะปรากฏรหัสให้บริการ ให้จดรหัสให้บริการให้ครบถ้วน
3. กด **ยกเลิก** ต่อจากนั้นกด **▶** จนกระทั่ง **Serial Number** (หมายเลขผลิตภัณฑ์) ปรากฏขึ้น
4. กด **OK**  
หมายเลขผลิตภัณฑ์จะปรากฏขึ้น จดหมายเลขผลิตภัณฑ์ให้ครบถ้วน
5. กด **ยกเลิก** เพื่อออกจาก **Information Menu** (เมนูข้อมูล)

## การโทรติดต่อขอรับบริการในทวีปอเมริกาเหนือในช่วงการรับประกัน

โทรหมายเลข **1-800-474-6836 (1-800-HP invent)** ศูนย์บริการทางโทรศัพท์ของสหรัฐฯ มีบริการทั้งภาษาอังกฤษและสเปนตลอด 24 ชั่วโมงทุกวัน (วันและเวลาให้บริการอาจเปลี่ยนแปลงได้โดยไม่ต้องแจ้งให้ทราบล่วงหน้า) การให้บริการในช่วงระยะ



เวลาการรับประกันไม่มีค่าธรรมเนียมใดๆ หากพ้นช่วงเวลาประกันไปแล้ว ท่านอาจต้องเสียค่าบริการ

## การโทรติดต่อขอรับบริการจากประเทศอื่นๆ ทั่วโลก

หมายเลขด้านล่างเป็นหมายเลขล่าสุด ณ วันที่พิมพ์คู่มือฉบับนี้ หากต้องการดูหมายเลขติดต่อปัจจุบันของคุณับบริการ HP ในประเทศต่างๆ ทั่วโลก โปรดไปที่ [www.hp.com/support](http://www.hp.com/support) และเลือกประเทศ/ภูมิภาค หรือภาษา

ท่านสามารถโทรติดต่อศูนย์บริการ HP ในประเทศ/ภูมิภาคดังต่อไปนี้หากไม่มีชื่อประเทศ/ภูมิภาคของท่านในรายการ โปรดติดต่อตัวแทนจำหน่ายในท้องถิ่นหรือ สำนักงานขายและบริการ HP ที่ใกล้ที่สุด เพื่อขอรับบริการ

การให้บริการในช่วงระยะเวลาการรับประกันไม่มีค่าธรรมเนียมใดๆ ยกเว้นค่าโทรศัพท์ทางไกลในบางกรณี อาจต้องจ่ายค่าธรรมเนียมตามที่กำหนดไว้



หมายเหตุ อัตราการโทรต่อครั้งและต่อนาทีในที่นี้เป็นเพียงตัวเลขโดยประมาณ

สำหรับการช่วยเหลือทางโทรศัพท์ในยุโรป โปรดตรวจสอบรายละเอียดและเงื่อนไขต่างๆ ของแผนกช่วยเหลือทางโทรศัพท์ในประเทศ/ภูมิภาคของท่านโดยไปที่ [www.hp.com/support](http://www.hp.com/support)

หรือสอบถามจากตัวแทนขายของท่าน หรือโทรติดต่อ HP ตามหมายเลขที่ให้ไว้ใน คู่มือนี้

บริษัทได้พยายามปรับปรุงการให้บริการทางโทรศัพท์อย่างต่อเนื่อง จึงขอแนะนำให้ท่านแวะเยี่ยมชมเว็บไซต์ของเราเป็นประจำเพื่อทราบข้อมูลใหม่ๆ เกี่ยวกับการให้บริการและการจัดส่งอุปกรณ์

ประเทศ/ภูมิภาค	การให้บริการด้านเทคนิคของ HP	ประเทศ/ภูมิภาค	การให้บริการด้านเทคนิคของ HP
กรีซ (โทรฟรีเมื่อโทรจากไซปรัสไปเอเธนส์)	800 9 2649	สโลวาเกีย	+421 2 50222444
กรีซ, ต่างประเทศ	+30 210 6073603	ออสเตรีย	+43 1 86332 1000
กรีซ, ในประเทศ/ภูมิภาค	801 11 22 55 47	ออสเตรเลีย เมื่อสิ้นสุดการรับประกัน (ค่าบริการต่อการโทรหนึ่งครั้ง)	1902 910 910
กัมพูชา	โทรสาร: +65-6275-6707	ออสเตรเลีย ในระหว่างการรับประกัน	1300 721 147

(ทำต่อ)

ประเทศ/ภูมิภาค	การให้บริการด้านเทคนิคของ HP	ประเทศ/ภูมิภาค	การให้บริการด้านเทคนิคของ HP
กัวเตมาลา	1800-999-5105	อังกฤษ ต่างประเทศ	+44 (0) 207 512 5202
กาตาร์	+971 4 366 2020	อาร์เจนตินา	(54) 11-4778-8380, 0-810-555-5520
คอสตาริกา	0-800-011-4114, 1-800-711-2884	อิตาลี	+39 848 800 871
คูเวต	+971 4 366 2020	อินเดีย	91-80-8526900
จอร์แดน	+971 4 366 2020	อินเดีย (โทรฟรี)	1600-4477 37
จาเมกา	1-800-711-2884	อินโดนีเซีย	62-21-350-3408
จีน	021-38814518, 8008103888	อิสราเอล	+972 (0) 9 830 4848
ชิลี	800-360-999	อียิปต์	+20 2 532 5222
ซาอุดีอาระเบีย	800 897 1444	ฮังการี	+36 1 382 1111
ซีเรีย	+971 4 366 2020	ฮ่องกง (เขตการปกครองพิเศษ)	+(852) 2802 4098
ญี่ปุ่น	+81-3-3335-9800	เกาหลี	+82 1588 3003
ตรินิแดด และโตเบโก	1-800-711-2884	เดนมาร์ก	+45 70 202 845
ตะวันออกกลาง (ต่างประเทศ)	+971 4 366 2020	เนเธอร์แลนด์ (0.10 ยูโร/นาที)	0900 2020 165
ตุรกี	+90 216 579 71 71	เบลเยียม (ดัตช์)	+32 070 300 005
ตูนิเซีย <sup>1</sup>	+216 71 89 12 22	เบลเยียม (ฝรั่งเศส)	+32 070 300 004
นอร์เวย์ <sup>2</sup>	+47 815 62 070	เปรู	0-800-10111
นิวซีแลนด์	0800 441 147	เปอรโตริโก	1-877-232-0589
บราซิล (Demais Localidades)	0800 157751	เม็กซิโก	01-800-472-6684

(ทำต่อ)

ประเทศ/ภูมิภาค	การให้บริการด้านเทคนิคของ HP	ประเทศ/ภูมิภาค	การให้บริการด้านเทคนิคของ HP
บราซิล (Grande São Paulo)	(11) 3747 7799	เม็กซิโก (เม็กซิโกซิตี)	(55) 5258-9922
บรูไน	โทรสาร: +65-6275-6707	เยอรมนี (0.12 ยูโร/นาทึ)	+49 (0) 180 5652 180
บังกลาเทศ	โทรสาร: +65-6275-6707	เยเมน	+971 4 366 2020
บาร์เรน	800 171	เลบานอน	+971 4 366 2020
ประเทศไทย	0-2353-9000	เวียดนาม	84-8-823-4530
ปากีสถาน	โทรสาร: +65-6275-6707	เวเนซุเอลา	0-800-474-6836 (0-800-HP invent)
ปานามา	001-800-711-288 4	เวเนซุเอลา (คารากัส)	(502) 207-8488
ปาเลสไตน์	+971 4 366 2020	เอกวาดอร์ (Andinatel)	999119 +1-800-7112884
ฝรั่งเศส (0.34 ยูโร/นาทึ)	+33 (0)892 69 60 22	เอกวาดอร์ (Pacifitel)	1-800-225528 +1-800-7112884
ฟินแลนด์	+358 (0) 203 66 767	แคนาดา เมื่อสิ้นสุดการรับประกัน (ค่าบริการต่อการโทรหนึ่งครั้ง)	1-877-621-4722
ฟิลิปปินส์	632-867-3551	แคนาดา ในระหว่างการรับประกัน	(905) 206 4663
มาเลเซีย	1-800-805405	แคริบเบียน และ อเมริกากลาง	1-800-711-2884
ยูเครน, เกียฟ	+7 (380 44) 4903520	แอฟริกาตะวันตก	+351 213 17 63 80
ลักเซมเบิร์ก (ฝรั่งเศส)	900 40 006	แอฟริกาใต้ (สาธารณรัฐแอฟริกาใต้)	086 0001030
ลักเซมเบิร์ก (เยอรมัน)	900 40 007	แอฟริกาใต้, นอกสาธารณรัฐ	+27 11 2589301

(ทำต่อ)

ประเทศ/ภูมิภาค	การให้บริการด้านเทคนิคของ HP	ประเทศ/ภูมิภาค	การให้บริการด้านเทคนิคของ HP
ศรีลังกา	โทรสาร: +65-6275-6707	แอลจีเรีย <sup>1</sup>	+213 61 56 45 43
สวีเดน	+41 0848 672 672	โคลัมเบีย	01-800-51-474-68 36 (01-800-51- HP invent)
สวีเดน	+46 (0)77 120 4765	โบลีเวีย	800-100247
สหพันธ์รัฐรัสเซีย, มอสโก	+7 095 7973520	โปรตุเกส	+351 808 201 492
สหพันธ์รัฐรัสเซีย, เซนต์ปีเตอส์เบิร์ก	+7 812 3467997	โปแลนด์	+48 22 5666 000
สหรัฐอเมริกา	+971 4 366 2020	โมร็อกโก <sup>1</sup>	+212 22 404747
สหรัฐอเมริกา	1-800-474-6836 (1-800-HP invent)	โรมาเนีย	+40 (21) 315 4442
สหราชอาณาจักร	+44 (0) 870 010 4320	โอมาน	+971 4 366 2020
สาธารณรัฐเช็ก	+420 261307310	ไต้หวัน	+886 (2) 8722-8000, 0800 010 055
สาธารณรัฐโดมินิกัน	1-800-711-2884	ไนจีเรีย	+234 1 3204 999
สิงคโปร์	65 - 62725300	ไอร์แลนด์	+353 1890 923 902
สเปน	+34 902 010 059		

1 ศูนย์บริการนี้ให้บริการสำหรับลูกค้าที่ใช้ภาษาฝรั่งเศสในประเทศต่อไปนี้: โมร็อกโก ตูนิเซีย และแอลจีเรีย

2 ค่าติดตั้งต่อการโทร: 0.55 โครนเนอร์เวย์ (0.08 ยูโร) ราคาต่อนาทีของลูกค้า: 0.39 โครนเนอร์เวย์ (0.05 ยูโร)

3 ศูนย์บริการทางโทรศัพท์นี้ให้บริการลูกค้าที่ใช้ภาษาเยอรมัน ฝรั่งเศส และอิตาลีในประเทศสวีเดน (0.08 ฟรังก์สวิส/นาที ระหว่างชั่วโมงที่มีความต้องการใช้โทรศัพท์สูงสุด และ 0.04 ฟรังก์สวิส/นาที ระหว่างชั่วโมงที่มีความต้องการใช้โทรศัพท์น้อย)

## Call in Australia under warranty and post-warranty

If your product is under warranty, call 1300 721 147

If your product is not under warranty, call 1902 910 910. A per-incident, out-of-warranty support fee will be charged to your phone bill.

## Call HP Korea customer support

### HP 한국 고객 지원 문의

- \*고객 지원 센터 대표 전화  
1588-3003
- \*제품가격 및 구입처 정보 문의 전화  
080-703-0700
- \*전화 상담 가능 시간 :  
평 일 09:00~18:00  
토요일 09:00~13:00  
(일요일,공휴일 제외)

## Call HP Japan support

### カスタマー・ケア・センター

TEL : 0570-000-511 (ナビダイヤル)

03-3335-9800 (ナビダイヤルをご利用いただけない場合)

FAX : 03-3335-8338

月～金 9:00～17:00

土・日 10:00～17:00 (祝祭日、1/1～3を除く)

FAXによるお問い合わせは、ご質問内容とともに、ご連絡先、  
弊社製品名、接続コンピュータ名をご記入ください。

## HP Quick Exchange Service (Japan)

製品に問題がある場合は以下に記載されている電話番号に連絡してください。製品が故障している、または欠陥があると判断された場合、HP Quick Exchange Serviceがこの製品を正常品と交換し、故障した製品を回収します。保証期間中は、修理代と送料は無料です。また、お住まいの地域にも依りますが、プリンタを次の日までに交換することも可能です。

電話番号：0570-000511（自動応答）

:03-3335-9800（自動応答システムが使用できない場合）

サポート時間：平日の午前 9:00 から午後 5:00 まで

土日の午前 10:00 から午後 5:00 まで。

祝祭日および1月1日から3日は除きます。

### サービスの条件

- サポートの提供は、カスタマケアセンターを通してのみ行われます。
- カスタマケアセンターがプリンタの不具合と判断した場合に、サービスを受けることができます。  
**ご注意：**ユーザの扱いが不適切であったために故障した場合は、保証期間中であっても修理は有料となります。詳細については保証書を参照してください。

### その他の制限

- 運送の時間はお住まいの地域によって異なります。詳しくは、カスタマケアセンターに連絡してご確認ください。
- 出荷配送は、当社指定の配送業者が行います。
- 配送は交通事情などの諸事情によって、遅れる場合があります。
- このサービスは、将来予告なしに変更することがあります。

## การเตรียมเครื่อง HP All-in-One สำหรับการส่ง

หลังจากติดต่อฝ่ายบริการลูกค้าของ HP หรือหลังจากออกจากจุดขายไปแล้ว ท่านต้องส่ง HP All-in-One ของท่านมาเข้ารับบริการ โปรดปฏิบัติตามขั้นตอนข้างล่างนี้ เพื่อหลีกเลี่ยงความเสียหายที่อาจเกิดขึ้นกับผลิตภัณฑ์ HP



หมายเหตุ ข้อมูลนี้ไม่สามารถใช้ได้กับลูกค้าในประเทศญี่ปุ่น สำหรับข้อมูลการให้บริการในประเทศญี่ปุ่น โปรดดู [HP Quick Exchange Service \(Japan\)](#)

1. เปิดเครื่อง HP All-in-One หาก HP All-in-One ไม่เปิดเครื่อง ให้ข้ามขั้นตอนนี้และไปที่ขั้นตอนที่ 2
2. เปิดฝาแคร่ตลับหมึกพิมพ์
3. รอกกว่าตลับหมึกพิมพ์หยุดทำงาน จากนั้นให้นำตลับหมึกพิมพ์ออกจากช่องสำหรับข้อมูลเกี่ยวกับการนำตลับหมึกพิมพ์ออก โปรดดู [การเปลี่ยนตลับหมึกพิมพ์](#)



หมายเหตุ หากยังไม่ได้เปิดเครื่อง HP All-in-One ท่านสามารถถอดสายไฟออกแล้วใช้มือเลื่อนแคร่ตลับหมึกพิมพ์ไปทางขวาจนสุดเพื่อถอดตลับหมึกพิมพ์ออก เมื่อถอดตลับหมึกพิมพ์ออกเรียบร้อยแล้ว ให้ใช้มือเลื่อนแคร่ตลับหมึกพิมพ์กลับไปยังตำแหน่งเดิม (ทางซ้ายมือ) จากนั้นทำตามขั้นตอนที่ 6

4. ปิดฝาแตรตลับหมึกพิมพ์และรอสักครู่เพื่อให้ตลับหมึกพิมพ์เลื่อนกลับมายังตำแหน่งเดิม (ทางซ้ายมือ)



หมายเหตุ ตรวจสอบว่าสแกนเนอร์อยู่ในตำแหน่งที่ถูกต้องก่อนเปิด HP All-in-One

5. กดปุ่ม **เปิด** เพื่อเปิด HP All-in-One แล้วถอดสายไฟออก
6. ใส่ตลับหมึกพิมพ์ในตัวป้องกันตลับหมึกพิมพ์หรือถุงพลาสติกกันอากาศเพื่อไม่ให้หมึกแห้ง และเก็บแยกไว้อย่างปลอดภัยพร้อมกับ HP All-in-One เว้นแต่ว่าเจ้าหน้าที่บริการลูกค้าของ HP จะแนะนำให้ท่านส่งไปด้วย
7. ถอดสายไฟออกจาก HP All-in-One



หมายเหตุ อย่าส่งสายไฟและแหล่งจ่ายไฟมาพร้อมกับเครื่อง HP All-in-One เครื่อง HP All-in-One ที่นำมาเปลี่ยนทดแทนจะไม่มีอุปกรณ์ดังกล่าวให้มาด้วย จึงควรเก็บสายไฟและแหล่งจ่ายไฟไว้ในที่ปลอดภัยจนกว่าเครื่อง HP All-in-One ที่เปลี่ยนทดแทนจะมาถึง

8. ถอดฝาครอบแผงควบคุมออกตามขั้นตอนต่อไปนี้:
  - a. ตรวจสอบว่าจอแผงควบคุมเรียบเสมอกับตัวเครื่อง HP All-in-One
  - b. เปิดฝาชึ้น
  - c. วางนิ้วหัวแม่มือลงที่ร่องทางด้านซ้ายของฝาครอบแผงควบคุมจับฝาครอบแผงควบคุมแล้วค่อยๆ ถอดออกจากอุปกรณ์ตามที่แสดงไว้ด้านล่าง

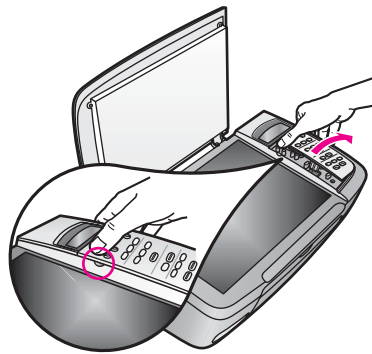

9. เก็บฝาครอบแผงควบคุมไว้อย่างปลอดภัยพร้อมกับเครื่อง HP All-in-One



หมายเหตุ เครื่อง HP All-in-One ที่เปลี่ยนทดแทนให้อาจไม่มีฝาครอบแผงควบคุมมาด้วย ท่านจึงควรเก็บฝาครอบแผงควบคุมไว้ในที่ปลอดภัย และเมื่อเครื่อง HP All-in-One ที่เปลี่ยนทดแทนมาถึง จึงค่อยประกอบฝาครอบแผงควบคุมกลับเข้าไปใหม่ ท่านต้องต่อฝาครอบแผงควบคุมเพื่อใช้ฟังก์ชันของแผงควบคุมบนเครื่อง HP All-in-One ที่เปลี่ยนทดแทน



**เคล็ดลับ** โปรดดูคู่มือการติดตั้งที่มาพร้อมกับเครื่อง HP All-in-One เพื่อทราบวิธีการประกอบฝาครอบแผงควบคุม

10. หากเป็นไปได้ ให้บรรจุเครื่อง HP All-in-One เพื่อการจัดส่งโดยใช้วัสดุหีบห่อเดิมหรือวัสดุหีบห่อที่มาพร้อมกับอุปกรณ์สำหรับเปลี่ยน

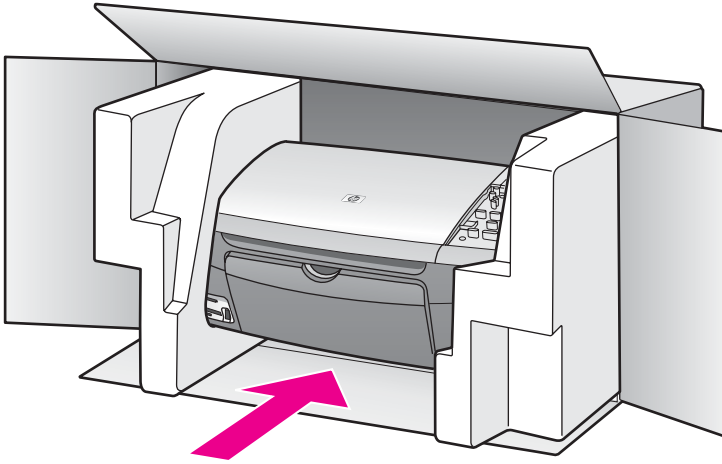

หากท่านไม่มีวัสดุหีบห่อเดิม โปรดใช้วัสดุหีบห่ออื่นที่เหมาะสม ความเสียหายในการจัดส่งที่เกิดจากการบรรจุหีบห่อและ/หรือการขนส่งที่ไม่เหมาะสมไม่จัดอยู่ภายใต้การรับประกัน

11. ติดป้ายที่อยู่ส่งกลับที่ด้านนอกกล่อง
12. โปรดใส่สิ่งต่อไปนี้ลงในกล่องด้วย:
  - ข้อความอธิบายถึงอาการชำรุดของเครื่องโดยละเอียด (หากมีตัวอย่างการพิมพ์ของเครื่องมาด้วยจะดีมาก)
  - สำเนาใบเสร็จหรือหลักฐานการซื้อเพื่อบอกระยะเวลาการรับประกัน
  - ชื่อ ที่อยู่ และหมายเลขโทรศัพท์ของท่านที่สามารถติดต่อได้ในระหว่างวัน





# 15 คำชี้แจงเกี่ยวกับการรับประกันแบบจำกัดของ Hewlett-Packard

## ระยะเวลาการรับประกันแบบจำกัด

ผลิตภัณฑ์ของ HP	ระยะเวลาการรับประกันแบบจำกัด
ซอฟต์แวร์	90 วัน
เครื่องพิมพ์	1 ปี
ตลับหมึกพิมพ์	จนกว่าหมึก HP จะหมด หรือถึงวันที่ “สิ้นสุดระยะเวลาการรับประกัน” ที่ระบบตลับหมึก แล้วแต่ว่ากรณีใดเกิดขึ้นก่อน การรับประกันนี้ไม่รวมถึงผลิตภัณฑ์หมึกพิมพ์ของ HP ที่มีการเติมหมึกพิมพ์ใหม่ นำมาผลิตใหม่ ทำความสะอาดใหม่ ใช้งานไม่ถูกต้อง หรือมีการดัดแปลง
อุปกรณ์เสริม	90 วัน

## ขอบเขตการรับประกันแบบจำกัด

การรับประกันสินค้าที่ระบุไว้ข้างต้นของ Hewlett-Packard (HP) ต่อกู้ค่าผู้ใช้ผลิตภัณฑ์จะ ไม่รวมถึงข้อบกพร่องของตัววัสดุและการผลิตในระยะเวลาที่ระบุไว้ ซึ่งระยะเวลานั้นจะเริ่มในวันที่ลูกค้าซื้อผลิตภัณฑ์นั้นไป

สำหรับผลิตภัณฑ์ประเภทซอฟต์แวร์ การรับประกันแบบจำกัดของ HP จะครอบคลุมเฉพาะความล้มเหลวในการปฏิบัติตามคำสั่งของโปรแกรมเท่านั้น HP ไม่รับประกันว่าผลิตภัณฑ์ใดๆ จะสามารถทำงานได้โดยไม่ติดขัดหรือปราศจากข้อผิดพลาด

การรับประกันแบบจำกัดของ HP ครอบคลุมแต่ข้อบกพร่องอันเป็นผลจากการใช้งานผลิตภัณฑ์ตามปกติ และไม่ครอบคลุมถึงปัญหาอื่นใดทั้งสิ้น รวมถึงปัญหาที่เป็นผลจาก: ก. การดูแลรักษาหรือการดัดแปลงที่ไม่เหมาะสม ข. ซอฟต์แวร์ สื่อ ะไหล่ หรือวัสดุที่ไม่ได้เป็นของหรือจัดหาให้โดย HP ค. การดำเนินงานนอกเหนือจากลักษณะเฉพาะของผลิตภัณฑ์ ง. การดัดแปลงโดยไม่ได้รับอนุญาตหรือการนำไปใช้ในทางที่ผิด

สำหรับผลิตภัณฑ์เครื่องพิมพ์ของ HP การใช้ตลับหมึกพิมพ์ที่ไม่ใช่ของ HP หรือตลับหมึกพิมพ์แบบเติมจะ ไม่มีผลต่อการรับประกันที่ให้แก่ลูกค้า หรือต่อสัญญาการให้บริการของ HP กับลูกค้า อย่างไรก็ตาม หากความบกพร่องหรือความเสียหายของเครื่องพิมพ์เกิดจากการใช้ตลับหมึกพิมพ์ที่ไม่ใช่ผลิตภัณฑ์ของ HP หรือตลับหมึกพิมพ์แบบเติม HP จะคิดค่าเวลาทำงานและค่าวัสดุตามอัตรามาตรฐานสำหรับการซ่อมแซมผลิตภัณฑ์ที่บกพร่องหรือเสียหายเฉพาะอย่างนั้น

ในช่วงระยะเวลาการรับประกัน หาก HP ได้รับแจ้งถึงข้อบกพร่องของผลิตภัณฑ์ใดๆ HP สามารถเลือกที่จะซ่อมแซมหรือเปลี่ยนผลิตภัณฑ์ที่มีข้อบกพร่องนั้น ตามที่ระบุไว้ในข้อสัญญาการรับประกันของ HP

หาก HP ไม่สามารถซ่อมแซมหรือเปลี่ยนผลิตภัณฑ์ที่มีข้อบกพร่องได้ตามที่ระบุไว้ในข้อสัญญาของการรับประกัน HP จะคืนเงินให้แก่ลูกค้าตามราคาซื้อของผลิตภัณฑ์ ภายในระยะเวลาอันสมควรหลังจากที่ได้รับแจ้งเกี่ยวกับข้อบกพร่องนั้นๆ

ทั้งนี้ HP ไม่มีภาระผูกพันที่จะต้องซ่อมแซมผลิตภัณฑ์ เปลี่ยนใหม่ หรือคืนเงินให้แก่ลูกค้า ตรวจจับที่ลูกค้ายังมีได้ส่งคืนผลิตภัณฑ์ที่บกพร่องนั้นให้แก่ HP

ผลิตภัณฑ์ที่เปลี่ยนให้อาจเป็นของใหม่หรือมีสภาพเหมือนใหม่ แต่อย่างน้อยจะต้องมีสมรรถนะการทำงานเท่ากับผลิตภัณฑ์เดิม

ผลิตภัณฑ์ของ HP อาจมีชิ้นส่วน ส่วนประกอบ หรือวัสดุที่ได้จากการนำมาผลิตใหม่ โดยมีประสิทธิภาพการทำงานเทียบเท่าผลิตภัณฑ์ใหม่

การรับประกันแบบจำกัดของ HP จะมีผลบังคับใช้ในประเทศ/ภูมิภาคที่ HP จัดจำหน่ายผลิตภัณฑ์ ท่านอาจทำสัญญาบริการรับประกันเพิ่มเติม เช่น บริการตามสถานที่ ได้จากศูนย์บริการ HP ที่ได้รับอนุญาตในประเทศที่มีการจำหน่ายผลิตภัณฑ์โดย HP หรือผู้นำเข้าที่ได้รับอนุญาต

## ข้อจำกัดของการรับประกัน

ภายในขอบเขตของกฎหมายท้องถิ่น ทั้ง HP และซัพพลายเออร์ของ HP ซึ่งเป็นบุคคลที่สาม จะไม่ให้การรับประกันหรือให้เงื่อนไขอื่นใดนอกเหนือจากนี้ ไม่ว่าจะโดยนัยหรือชัดเจน ในส่วนของการรับประกันหรือเงื่อนไขที่มีนัยเกี่ยวกับความเหมาะสมในการซื้อขาย คุณภาพที่นำพึงพอใจ และความเหมาะสมสำหรับการใช้งานในวัตถุประสงค์ใดๆ โดยเฉพาะ

## ข้อจำกัดของความรับผิดชอบ

ภายในขอบเขตของกฎหมายท้องถิ่น การแก้ไขปัญหาที่ให้อำนาจแก่ผู้จำหน่ายเกี่ยวกับการรับประกันแบบจำกัดนี้ เป็นการแก้ไขปัญหาลูกค้าโดยเฉพาะแต่เพียงผู้เดียว

ภายในขอบเขตของกฎหมายท้องถิ่น นอกเหนือจากภาระผูกพันที่ระบุในคำชี้แจงเกี่ยวกับการรับประกันนี้แล้ว ไม่ว่าจะกรณีใดๆ HP หรือซัพพลายเออร์ของ HP ซึ่งเป็นบุคคลที่สาม จะไม่รับผิดชอบต่อความเสียหายโดยตรง โดยอ้อม โดยกรณีพิเศษ โดยอุบัติเหตุ หรือความเสียหายที่เป็นผลสืบเนื่องใดๆ ไม่ว่าจะปฏิบัติตามสัญญา การละเมิด หรือหลักกฎหมายใดๆ และไม่ว่า HP หรือซัพพลายเออร์ของ HP ซึ่งเป็นบุคคลที่สาม จะได้รับแจ้งถึงความเป็นไปได้ที่จะเกิดความเสียหายนั้นหรือไม่ก็ตาม

## กฎหมายท้องถิ่น

คำชี้แจงเกี่ยวกับการรับประกันแบบจำกัดนี้ให้สิทธิเฉพาะทางกฎหมายแก่ลูกค้า นอกจากนี้ ลูกค้าอาจมีสิทธิอื่นซึ่งอาจมีการกำหนดแตกต่างกันไปในแต่ละรัฐของสหรัฐอเมริกา ในแต่ละรัฐของแคนาดาและในประเทศอื่นทั่วโลก

ในกรณีที่คำชี้แจงเกี่ยวกับการรับประกันแบบจำกัดนี้ขัดกับกฎหมายท้องถิ่น คำชี้แจงของการรับประกันนี้พึงได้รับการแก้ไขเพื่อให้สอดคล้องกับกฎหมายท้องถิ่นนั้น ภายใต้กฎหมายท้องถิ่นดังกล่าว การยกเลิกสิทธิและข้อจำกัดบางประการของคำชี้แจงของการ

รับประกันนี้อาจไม่มีผลบังคับใช้กับลูกค้า ตัวอย่างเช่น บางรัฐในสหรัฐอเมริกา และ  
รัฐบาลของบางประเทศ (รวมทั้งรัฐต่างๆ ของแคนาดา) อาจ:

ปฏิเสธการเพิกถอนสิทธิและข้อจำกัดของคำชี้แจงเกี่ยวกับการรับประกันนี้หากเป็นการ  
จำกัดสิทธิของผู้บริโภคตามกฎหมาย (เช่น สหราชอาณาจักร)

หรืออาจจำกัดความสามารถในการบังคับใช้การยกเลิกสิทธิหรือข้อจำกัดเหล่านั้นของผู้  
ผลิต หรือ

ให้สิทธิในการรับประกันเพิ่มเติมแก่ลูกค้า กำหนดระยะเวลาของการรับประกันโดยนัย  
ซึ่งผู้ผลิตไม่สามารถทำการเพิกถอนได้ หรือไม่อนุญาตให้มีข้อจำกัดภายในระยะเวลา  
ของการรับประกันโดยนัยนั้น

เงื่อนไขการรับประกันในคำชี้แจงเกี่ยวกับการรับประกันนี้ ไม่มีผลในการยกเว้น จำกัด  
หรือเปลี่ยนแปลงสิทธิตามกฎหมาย ซึ่งมีผลใช้บังคับกับการจำหน่ายผลิตภัณฑ์ของ HP  
ให้แก่ลูกค้าดังกล่าว แต่จะถือเป็นส่วนเพิ่มเติม เว้นเสียแต่กรณีที่กฎหมายอนุญาต

## รายละเอียดเกี่ยวกับการรับประกันแบบจำกัดสำหรับประเทศ/ภูมิภาคใน กลุ่มสหภาพยุโรป

รายการด้านล่าง คือชื่อและที่อยู่ของบริษัทตัวแทนของ HP ซึ่งให้การรับประกันแบบ  
จำกัดของ HP (การรับประกันจากผู้ผลิต) ในประเทศของท่าน

นอกจากนี้ ท่านยังมีสิทธิตามพระราชบัญญัติทางกฎหมายตามสัญญาที่ทำไว้กับผู้ชาย  
นอกเหนือจากการรับประกันจากผู้ผลิตซึ่ง ไม่มีข้อจำกัด

Belgique/Luxembourg Hewlett-Packard Belgium BVBA/SPRL Luchtschipstraat 1 Rue de l'aeronef B-1140 Bruxelles	Ireland Hewlett-Packard Ireland Ltd. 30 Herbert Street IRL-Dublin 2	Danmark Hewlett-Packard A/S Kongevejen 25 DK-3460 Birkerød
Nederland Hewlett-Packard Nederland BV Startbaan 16 1187 XR Amstelveen NL	France Hewlett-Packard France 1 Avenue du Canada Zone d'Activite de Courtaboeuf F-91947 Les Ulis Cedex	Portugal Hewlett-Packard Portugal - Sistemas de Informática e de Medida S.A. Edificio D. Sancho I Quinta da Fonte Porto Salvo 2780-730 Paco de Arcos P-Oeiras

(ทำต่อ)

<p>Deutschland Hewlett-Packard GmbH Herrenberger Straße 110-140 D-71034 Böblingen</p>	<p>Österreich Hewlett-Packard Ges.m.b.H. Lieblgasse 1 A-1222 Wien</p>	<p>España Hewlett-Packard Española S.L. C/ Vicente Aleixandre 1 Parque Empresarial Madrid - Las Rozas 28230 Las Rozas E-Madrid</p>
<p>Suomi Hewlett-Packard Oy Piispankalliontie 17 FIN-02200 Espoo</p>	<p>Greece Hewlett-Packard Hellas E.Π.E. Voriou Epirou 76 151 25 Maroussi Athens</p>	<p>Sverige Hewlett-Packard Sverige AB Skalholtsgatan 9 S-164 97 Kista</p>
<p>Italia Hewlett-Packard Italiana S.p.A Via G. Di Vittorio 9 20063 Cernusco sul Naviglio I-Milano</p>	<p>United Kingdom Hewlett-Packard Ltd Cain Road Bracknell GB-Berks RG12 1HN</p>	<p>Polska Hewlett-Packard Polska Sp. z o.o. ul. Szturmowa 2A 02-678 Warszawa Wpisana do rejestru przedsiębiorców w Sadzie Rejonowym dla m.st. Warszawy, XX Wydział Gospodarczy pod numerem KRS 0000016370</p>
<p>Hungary Hewlett-Packard Magyarország Kft. 1117 Budapest Neumann J. u. 1.</p>	<p>Lietuva UAB "Hewlett-Packard" Šeimyniškių g. 21B 09200 Vilnius</p>	<p>Latvia Hewlett-Packard SIA Palasta iela 7 Riga, LV-1050</p>

(ทำต่อ)

<p>Slovenská republika Hewlett-Packard Slovakia, s.r.o. Miletičova 23 826 00 Bratislava</p>	<p>Česka republika HEWLETT-PACKARD s.r.o. Vyskočilova 1/1410 140 21 Praha 4</p>	<p>Estonia HP Oy Eesti Filiaal Estonia pst. 1 EE-10143 Tallinn tel +372 6 813 820 fax +372 6 813 822</p>
<p>Slovenia Hewlett-Packard d.o.o. Tivolska cesta 48 1000 Ljubliana</p>	<p>Cyprus/Kibris Hewlett-Packard Hellas Ε.Π.Ε. Voriou Epirou 76 151 25 Maroussi Athens, Greece</p>	<p>Malta Hewlett-Packard Europe B.V. Amsterdam, Meyrin Branch 150, Route de Nant d'Avril 1217 Meyrin, Geneva Switzerland</p>



# 16 ข้อมูลด้านเทคนิค

ข้อมูลด้านเทคนิคและข้อมูลว่าด้วยข้อบังคับสากลสำหรับ HP All-in-One มีอยู่ในส่วนนี้

บทนี้จะกล่าวถึงข้อมูลต่อไปนี้:

- ข้อกำหนดของระบบ Windows และ Macintosh
- ข้อมูลจำเพาะเกี่ยวกับกระดาษ การพิมพ์ การทำสำเนา การวัดหน่วยความจำ และการสแกน
- ข้อมูลจำเพาะทางกายภาพ กระแสไฟ และสิ่งแวดล้อม
- ประกาศข้อบังคับ
- ประกาศเรื่องความสอดคล้องตามข้อกำหนด

## ข้อกำหนดเกี่ยวกับระบบ

ข้อกำหนดเกี่ยวกับระบบทางด้านซอฟต์แวร์จะเก็บอยู่ในไฟล์ Readme สำหรับข้อมูลเกี่ยวกับการดูไฟล์ Readme โปรดดู การดูไฟล์ Readme

## ข้อมูลจำเพาะเกี่ยวกับกระดาษ

ส่วนนี้จะกล่าวถึงข้อมูลเกี่ยวกับความจุของถาดป้อนกระดาษ ขนาดกระดาษ และข้อมูลจำเพาะเกี่ยวกับขอบกระดาษ

### ความจุของถาดใส่กระดาษ

ประเภท	น้ำหนักกระดาษ	ถาดป้อนกระดาษ*	ถาดรับกระดาษออก**
กระดาษธรรมดา	60 ถึง 90 แกรม (16 ถึง 24 ปอนด์)	100 (กระดาษ 20 ปอนด์)	50 (กระดาษ 20 ปอนด์)
กระดาษ legal	75 ถึง 90 แกรม (20 ถึง 24 ปอนด์)	100 (กระดาษ 20 ปอนด์)	50 (กระดาษ 20 ปอนด์)
บัตร	น้ำหนักสูงสุด 200 แกรม (110 ปอนด์)	20	10
ซองจดหมาย	75 ถึง 90 แกรม (20 ถึง 24 ปอนด์)	10	10
แผ่นใส	ไม่ระบุ	30	15 หรือน้อยกว่า
ฉลาก	ไม่ระบุ	20	10



(ทำต่อ)

ประเภท	น้ำหนักกระดาษ	ถาดป้อนกระดาษ*	ถาดรับกระดาษออก**
กระดาษภาพถ่ายขนาด 102 x 152 มม.	236 แกรม (145 ปอนด์)	30	15
กระดาษภาพถ่ายขนาด 216 x 279 มม.	ไม่ระบุ	20	10

\*ความจุสูงสุด

\*\*ประเภทกระดาษและปริมาณหมึกที่ท่านใช้มีผลต่อความจุของถาดรับกระดาษออก HP ขอแนะนำให้ท่านหมั่นนำกระดาษออกจากถาดรับกระดาษออก

### ขนาดกระดาษ

ประเภท	ขนาด
กระดาษ	Letter: 216 x 279 มม. A4: 210 x 297 มม. A5: 148 x 210 มม. Executive: 184 x 267 มม. Legal: 216 x 365 มม. B5: 176 x 250 มม.
ซองจดหมาย	U.S. #10: 105 x 241 มม. U.S. #9: 99 x 226 มม. A2: 111 x 146 มม. DL: 110 x 220 มม. C6: 114 x 162 มม.
แผ่นใส	Letter: 216 x 279 มม. A4: 210 x 297 มม.
กระดาษภาพถ่าย	102 x 152 มม. 127 x 178 มม. Letter: 216 x 280 มม. A4: 210 x 297 มม. 102 x 305 มม. 127 x 305 มม.

(ทำต่อ)

ประเภท	ขนาด
บัตร	76 x 127 มม. บัตรดัชนี: 101 x 152 มม. 127 x 178 มม. A6 : 105 x 149 มม. บัตร Hagaki: 100 x 148 มม.
ฉลาก	Letter: 216 x 279 มม. A4: 210 x 297 มม.
กำหนดเอง	76 x 127 มม. สูงสุดถึง 216 x 356 มม.

### ข้อมูลจำเพาะเกี่ยวกับขอบกระดาษ

	ด้านบน (ขอบด้านหัวกระดาษ)	ด้านล่าง (ขอบด้านท้ายกระดาษ)*
<b>กระดาษหรือแผ่นใส</b>		
กระดาษ U.S. (Letter, Legal, Executive)	1.8 มม.	6.7 มม.
ISO (A4, A5) และ JIS (B5)	1.8 มม.	6.7 มม.
<b>ซองจดหมาย</b>		
	3.2 มม.	6.7 มม.
<b>บัตร</b>		
	1.8 มม.	6.7 มม.

\*ขอบกระดาษนี้ใช้กับ HP All-in-One ไม่ได้ อย่างไรก็ตาม สามารถใช้พื้นที่เขียนทั้งหมดบนกระดาษได้ พื้นที่การเขียนนี้เพิ่มระยะจากจุดศูนย์กลางออกไป 5.4 มม. (0.21 นิ้ว) ทำให้ระยะขอบกระดาษด้านบนและด้านล่างไม่เท่ากัน

### ข้อมูลจำเพาะด้านการพิมพ์

- สีดำ 1200 x 1200 dpi
- สี 1200 x 1200 จุดต่อนิ้วพร้อมด้วย HP PhotoREt III
- วิธีการ: การพิมพ์อิงค์เจ็ทแบบใช้ความร้อนโดยกำหนดปริมาณหมึก
- ภาษา: HP PCL Level 3, PCL3 GUI หรือ PCL 10
- ความเร็วในการพิมพ์จะแตกต่างกัน ขึ้นอยู่กับความซับซ้อนของเอกสาร

- รอบการทำงานต่อเดือน: พิมพ์ 500 หน้า (โดยเฉลี่ย), พิมพ์ 5000 หน้า (สูงสุด)
- การพิมพ์ขนาดพาโนรามา

โหมด		ความละเอียด (จุดต่อนิ้ว)	ความเร็ว** (หน้าต่อนาที)
Best (ดีที่สุด)	สีดำ	1200 x 1200	2
	สี	1200 x 1200 สูงสุดถึง 4800 จุดต่อนิ้ว*	0.5
Normal (ธรรมดา)	สีดำ	600 x 600	7
	สี	600 x 600	4
Fast (ด่วน)	สีดำ	300 x 300	23
	สี	300 x 300	18

\*ความละเอียดสูงสุดในการพิมพ์สีบนกระดาษสีพรีเมียมสูงถึง 4800 x 1200 จุดต่อนิ้ว, 1200 x 1200 จุดต่อนิ้ว

\*\*สูงสุด แตกต่างกันตามรุ่นและประเภทกระดาษ

## ลักษณะเฉพาะของการทำสำเนา

- การประมวลผลแบบดิจิทัล
- ทำสำเนาต้นฉบับได้สูงสุด 99 ฉบับ (ขึ้นอยู่กับรุ่น)
- ย่อ/ขยายแบบดิจิทัลได้ตั้งแต่ 25 ถึง 400% (ขึ้นอยู่กับรุ่น)
- มีคุณสมบัติ Fit to page (พอดีกับหน้า), Poster (โปสเตอร์), Many on page (หลายแผ่นต่อหน้า)
- สีดำสูงสุด 23 แผ่นต่อนาที สี 18 แผ่นต่อนาที (ขึ้นอยู่กับรุ่น)
- ความเร็วในการทำสำเนาจะแตกต่างกันขึ้นอยู่กับความซับซ้อนของเอกสาร

โหมด		ความเร็ว (หน้าต่อ นาที)	ความละเอียดในการพิมพ์ (dpi)	ความละเอียดในการพิมพ์ (จุดต่อนิ้ว)*
Best (ดีที่สุด)	สีดำ	สูงสุด 0.8 แผ่น	1200 x 1200	1200 x 2400
	สี	สูงสุด 0.8 แผ่น	1200 x 1200**	1200 x 2400

(ทำต่อ)

โหมด		ความเร็ว (หน้าต่อ นาที)	ความละเอียดในการพิมพ์ (dpi)	ความละเอียดในการพิมพ์ (จุดต่อนิ้ว)*
Normal (ธรรมดา)	สีดำ	สูงสุด 7 แผ่น	600 x 600	1200 x 2400
	สี	สูงสุด 4 แผ่น	600 x 600	1200 x 2400
Fast (ด่วน)	สีดำ	สูงสุด 23 แผ่น	300 x 300	600 x 1200
	สี	สูงสุด 18 แผ่น	300 x 300	600 x 1200

\*ปรับขนาดสูงสุดถึง 400 %

\*\*ความละเอียดสูงสุดในการพิมพ์สีบนกระดาษสีพรีเมียมสูงถึง 4800 x 1200 จุดต่อนิ้ว, 1200 x 1200 จุดต่อนิ้ว

## ข้อมูลจำเพาะของการ์ดหน่วยความจำ

- จำนวนไฟล์สูงสุดที่แนะนำบนการ์ดหน่วยความจำ: 1,000
- ขนาดแนะนำสูงสุดของแต่ละไฟล์: สูงสุด 12 เมกะพิกเซล, สูงสุด 8 MB
- ขนาดการ์ดหน่วยความจำสูงสุดที่แนะนำ: 1 GB (เฉพาะในสภาพที่ใช้งานได้ดีเท่านั้น)



หมายเหตุ ถ้าการ์ดหน่วยความจำมีขนาดใกล้เคียงกับขนาดสูงสุดที่กำหนดไว้ อาจทำให้ประสิทธิภาพการทำงานของ HP All-in-One ช้ากว่าที่ต้องการ

### ประเภทของการ์ดหน่วยความจำที่ได้รับการสนับสนุน

- CompactFlash
- SmartMedia
- Memory Stick
- Memory Stick Duo
- Memory Stick Pro
- Magic Gate Memory Stick
- Secure Digital
- MultiMediaCard (MMC)
- xD-Picture Card

## ลักษณะเฉพาะของการสแกน

- รวม Image Editor
- ซอฟต์แวร์ OCR แบบสมบูรณจะแปลงข้อความสแกนเป็นข้อความที่แก้ไขได้โดยอัตโนมัติ
- ความเร็วของการสแกนจะแตกต่างกัน ขึ้นอยู่กับความซับซ้อนของเอกสาร
- อินเทอร์เน็ตที่ใช้กับ Twain ได้
- ความละเอียด: สูงสุด 1200 x 4800 dpi แบบออฟติคอล; 19200 dpi แบบเพิ่มคุณภาพ (ซอฟต์แวร์)
- สี: สี 48 บิต, grayscale 8 บิต (ระดับสีเทา 256 ระดับ)
- ขนาดสแกนสูงสุดจากกระจก: 216 x 297 มม.

## ลักษณะเฉพาะทางกายภาพ

- ความสูง: 171 มม. (จอแผงควบคุมในตำแหน่งด้านล่าง)
- ความกว้าง: 438 มม.
- ความลึก: 283 มม.
- น้ำหนัก: 5.5 กก.

## ข้อมูลจำเพาะเกี่ยวกับกระแสไฟฟ้า

- การใช้ไฟ: สูงสุด 40 W
- แรงดันไฟฟ้าเข้า: ไฟฟ้ากระแสสลับ 90 ถึง 240 V ~ 1 A 47–63 Hz ต่อสายดิน
- แรงดันไฟฟ้าออก: ไฟฟ้ากระแสตรง 32 Vdc===940 mA, 16 Vdc===625 mA

## ลักษณะเฉพาะด้านสภาพแวดล้อม

- ระดับอุณหภูมิที่เหมาะสมในการใช้งานที่แนะนำ: 15° ถึง 32°C (59° ถึง 90°F)
- ระดับอุณหภูมิขณะปฏิบัติการที่สามารถใช้งานได้: 15° ถึง 32°C (59° ถึง 90°F)
- ความชื้น: 15% ถึง 85% RH ไม่ควบแน่น
- ระดับอุณหภูมิขณะไม่มีการใช้งาน (ระหว่างการเก็บรักษา): -40° ถึง 60°C (-40° ถึง 140°F)



หมายเหตุ เมื่อสแกนแม่เหล็กไฟฟ้ามีค่าสูง อาจเป็นไปได้ว่าผลงานที่ออกจาก HP All-in-One จะผิดเพี้ยนไปเล็กน้อย

HP แนะนำให้ใช้สายเคเบิล USB ที่มีความยาวน้อยกว่าหรือเท่ากับ 3 เมตร (10 ฟุต) เพื่อลดสัญญาณรบกวนที่อาจเกิดจากสแกนแม่เหล็กไฟฟ้าที่มีแนวโน้มว่าจะมีค่าสูงให้เหลือน้อยที่สุด

## ลักษณะเฉพาะอื่นๆ

หน่วยความจำ: ROM 8 เมกะไบต์, DRAM 32 เมกะไบต์

หากท่านเชื่อมต่ออินเทอร์เน็ตได้ท่านสามารถอ่านข้อมูลเกี่ยวกับเสียงได้จากเว็บไซต์ของ HP ไปที่: [www.hp.com/support](http://www.hp.com/support).

## โปรแกรมควบคุมผลิตภัณฑ์เพื่ออนุรักษ์สิ่งแวดล้อม

ส่วนนี้เป็นข้อมูลเกี่ยวกับการรักษาสิ่งแวดล้อม การก่อให้เกิดโอโซน การใช้พลังงาน การใช้กระดาษ พลาสติก รายการข้อมูลความปลอดภัยในการใช้วัสดุ และโครงการรีไซเคิล

### การรักษาสิ่งแวดล้อม

Hewlett-Packard มุ่งมั่นสร้างผลิตภัณฑ์ที่มีคุณภาพและไม่เป็นอันตรายต่อสิ่งแวดล้อม เครื่องพิมพ์นี้ได้รับการออกแบบให้มีคุณลักษณะเฉพาะหลายประการเพื่อลดผลกระทบต่อสิ่งแวดล้อม

หากต้องการข้อมูลเพิ่มเติม โปรดดูจากเว็บไซต์เพื่อสิ่งแวดล้อมของ HP ที่ [www.hp.com/hpinfo/globalcitizenship/environment/index.html](http://www.hp.com/hpinfo/globalcitizenship/environment/index.html)

### การผลิตก๊าซโอโซน

เครื่องพิมพ์นี้สร้างก๊าซโอโซนในปริมาณที่น้อยมาก (O3)

### Energy consumption

Energy usage drops significantly while in ENERGY STAR® mode, which saves natural resources, and saves money without affecting the high performance of this product. This product qualifies for ENERGY STAR, which is a voluntary program established to encourage the development of energy-efficient office products.



ENERGY STAR is a U.S. registered service mark of the U.S. EPA. As an ENERGY STAR partner, HP has determined that this product meets ENERGY STAR guidelines for energy efficiency.

For more information on ENERGY STAR guidelines, go to the following website:

[www.energystar.gov](http://www.energystar.gov)

## การใช้กระดาษ

เครื่องพิมพ์นี้เหมาะสำหรับการใช้กระดาษรีไซเคิลตามข้อกำหนด DIN 19309

## พลาสติก

ชิ้นส่วนที่ทำจากพลาสติกซึ่งมีน้ำหนักเกิน 25 กรัมจะมีเครื่องหมายกำกับตามมาตรฐานสากล เพื่อให้ทราบว่าพลาสติกใดควรนำไปรีไซเคิลเมื่อสิ้นสุดอายุการใช้งานของเครื่องพิมพ์นี้แล้ว

## เอกสารข้อมูลเกี่ยวกับความปลอดภัยในการใช้วัสดุ

ท่านสามารถอ่านเอกสารข้อมูลความปลอดภัยของวัสดุ (MSDS) ได้จากเว็บไซต์ HP ที่:

[www.hp.com/go/msds](http://www.hp.com/go/msds)

ลูกค้าที่ไม่มีการเชื่อมต่ออินเทอร์เน็ต ควรติดต่อศูนย์บริการลูกค้า HP ใกล้บ้าน

## โครงการรีไซเคิล

HP มีโครงการรีไซเคิลและการคืนผลิตภัณฑ์ที่เพิ่มมากขึ้นในหลายประเทศ รวมทั้งหุ้นส่วนที่มีศูนย์รีไซเคิลอิเล็กทรอนิกส์ที่ใหญ่ที่สุดทั่วโลก นอกจากนี้ HP ยังช่วยอนุรักษ์ทรัพยากรด้วยการนำผลิตภัณฑ์บางอย่างที่ได้รับความนิยมสูงสุดมาซ่อมแซมและนำออกจำหน่ายอีกครั้ง

ผลิตภัณฑ์ HP ประกอบด้วยวัสดุต่อไปนี้ซึ่งอาจต้องการการดูแลเป็นพิเศษจนกว่าจะหมดอายุการใช้งาน

- สารปรอทในหลอดไฟฟลูออเรสเซนต์ในสแกนเนอร์ (< 2 mg)
- ตะกั่วในโลหะบัดกรี

## โครงการรีไซเคิลวัสดุสำหรับ HP inkjet

HP มุ่งมั่นรักษาสิ่งแวดล้อมโครงการรีไซเคิลวัสดุอิงค์เจ็ต HP ดำเนินงานอยู่ในหลายประเทศ/ภูมิภาค ท่านสามารถนำตลับหมึกพิมพ์มารีไซเคิลได้โดยไม่เสียค่าใช้จ่าย สำหรับข้อมูลเพิ่มเติม โปรดเข้าไปที่เว็บไซต์ต่อไปนี้

[www.hp.com/hpinfo/globalcitizenship/environment/recycle/inkjet.html](http://www.hp.com/hpinfo/globalcitizenship/environment/recycle/inkjet.html)

## ประกาศข้อบังคับ

เครื่อง HP All-in-One มีคุณสมบัติตรงตามข้อกำหนดเกี่ยวกับผลิตภัณฑ์จากหน่วยงานที่ออกข้อบังคับต่างๆ ในประเทศ/ภูมิภาคของท่าน

ส่วนนี้เป็นข้อมูลเกี่ยวกับหมายเลขรุ่นตามข้อบังคับของ HP All-in-One ประกาศของ FCC และประกาศสำหรับผู้ใช้ออสเตรเลีย ญี่ปุ่น และเกาหลีแยกจากกัน

## หมายเลขรุ่นตามข้อบังคับ

เพื่อวัตถุประสงค์สำหรับการตรวจสอบตามข้อบังคับ ผลิตภัณฑ์ของท่านจึงต้องมีหมายเลขรุ่นตามข้อบังคับ (Regulatory Model Number) หมายเลขรุ่นตามข้อบังคับสำหรับผลิตภัณฑ์ของท่านคือ SDGOB-0401-01 โปรดอย่าจำสับสนระหว่างหมายเลขรุ่น

เลขตามข้อบังคับกับชื่อทางการตลาด (HP PSC 1600 All-in-One series) หรือ  
หมายเลขผลิตภัณฑ์

## FCC statement

The United States Federal Communications Commission (in 47 CFR 15.105) has specified that the following notice be brought to the attention of users of this product.

Declaration of Conformity: This equipment has been tested and found to comply with the limits for a Class B digital device, pursuant to part 15 of the FCC Rules. Operation is subject to the following two conditions: (1) this device may not cause harmful interference, and (2) this device must accept any interference received, including interference that may cause undesired operation. Class B limits are designed to provide reasonable protection against harmful interference in a residential installation. This equipment generates, uses, and can radiate radio frequency energy, and, if not installed and used in accordance with the instructions, may cause harmful interference to radio communications. However, there is no guarantee that interference will not occur in a particular installation. If this equipment does cause harmful interference to radio or television reception, which can be determined by turning the equipment off and on, the user is encouraged to try to correct the interference by one or more of the following measures:

- Reorient the receiving antenna.
- Increase the separation between the equipment and the receiver.
- Connect the equipment into an outlet on a circuit different from that to which the receiver is connected.
- Consult the dealer or an experienced radio/TV technician for help.

For more information, contact the Product Regulations Manager, Hewlett-Packard Company, San Diego, (858) 655-4100.

The user may find the following booklet prepared by the Federal Communications Commission helpful: How to Identify and Resolve Radio-TV Interference Problems. This booklet is available from the U.S. Government Printing Office, Washington DC, 20402. Stock No. 004-000-00345-4.



**Caution** Pursuant to Part 15.21 of the FCC Rules, any changes or modifications to this equipment not expressly approved by the Hewlett-Packard Company may cause harmful interference and void the FCC authorization to operate this equipment.



## Note à l'attention des utilisateurs Canadien/notice to users in Canada

Le présent appareil numérique n'émet pas de bruit radioélectrique dépassant les limites applicables aux appareils numériques de la classe B prescrites dans le Règlement sur le brouillage radioélectrique édicté par le ministère des Communications du Canada.  
This digital apparatus does not exceed the Class B limits for radio noise emissions from the digital apparatus set out in the Radio Interference Regulations of the Canadian Department of Communications

## Notice to users in Australia



This equipment complies with Australian EMC requirements.

## Notice to users in Japan (VCCI-2)

この装置は、情報処理装置等電波障害自主規制協議会（VCCI）の基準に基づくクラスB情報技術装置です。この装置は、家庭環境で使用することを目的としていますが、この装置がラジオやテレビジョン受信機に近接して使用されると受信障害を引き起こすことがあります。  
取り扱い説明書に従って正しい取り扱いをして下さい。

## Notice to users in Korea

### 사용자 안내문(B급 기기)

이 기기는 비업무용으로 전자파 적합 등록을 받은 기기로서, 주거지역에서는 물론 모든 지역에서 사용할 수 있습니다.

## Declaration of conformity (European Economic Area)

The Declaration of Conformity in this document complies with ISO/IEC Guide 22 and EN 45014. It identifies the product, manufacturer's

name and address, and applicable specifications recognized in the European community.

## Declaration of conformity



### DECLARATION OF CONFORMITY

according to ISO/IEC Guide 22 and EN 45014

**Manufacturer's Name:** Hewlett-Packard Company  
**Manufacturer's Address:** 16399 West Bernardo Drive  
San Diego CA 92127, USA  
**Regulatory Model Number:** SDGOB-0401-01

**Declares, that the product:**

**Product Name:** HP PSC 1600 All-in-One series

**Power Adapters HP part#:** 0950-4491, 0957-2144, 0950-4466  
**RoHS Compliant Adapters:** 0957-2146, 0957-2152, 0957-2153, 0957-2151

**Conforms to the following Product Specifications:**

**Safety:** IEC 60950: 1999 3<sup>rd</sup> edition  
EN 60950: 1999  
IEC 60825-1 Edition 1.2: 2001 / EN 60825-1+A11+A2+A1: 2002 Class 1(Laser/Led)  
UL 60950: 1999  
CAN/CSA-22.2 No. 60950-1-03  
NOM 019-SFCl-1993, AS/NZS 60950: 2000, GB4943: 2001

**EMC:** CISPR 22:1997 / EN 55022:1998 Class B  
CISPR 24:1997 / EN 55024:1998  
IEC 61000-3-2: 2000 / EN 61000-3-2: 2000  
IEC 61000-3-3/A1: 2001 / EN 61000-3-3/ A1: 2001  
CNS13438:1998, VCCI-2  
FCC Part 15-Class B/ICES-003, Issue 2  
GB9254: 1998

**Supplementary Information:**

The product herewith complies with the requirements of the Low Voltage Directive 73/23/EC, the EMC Directive 89/336/EC and carries the CE-marking accordingly.

1) The product was tested in a typical configuration.

05 Nov 2004

Date

Muthya S. Guha, Hardware Test & Regs  
MGR.

European Contact for regulatory topics only: Hewlett Packard GmbH, HQ-TRE, Herrenberger Strasse 140,  
D-71034 Böblingen Germany, (FAX +49-7031-14-3143



# ดัชนี

## C

customer support  
HP Quick Exchange  
Service (Japan) 145

## D

declaration of  
conformity  
European  
Economic Area 164  
ประเทศไทย 165

## F

FCC statement 163

## H

HP All-in-One  
การเตรียมส่ง 145  
ภาพรวม 5  
HP Director  
HP Instant Share 89  
เริ่มใช้งาน 11  
ไม่มีไอคอน 126  
HP email portal  
HP Image Zone  
(OS X) 15  
HP Image Edit  
HP Image Zone  
(OS X) 14  
HP Image Print  
HP Image Zone  
(OS X) 14  
HP Image Zone  
HP Instant Share  
85, 86, 88  
Macintosh 86, 88

Macintosh (OS 9)  
16

Macintosh (OS X)  
13

Windows 11, 85

ตัวจัดการ HP  
(Windows) 12

ภาพรวม 10

HP Instant Share

HP Image Zone 84

HP Image Zone  
(OS X) 15

การติดตั้ง (USB) 82

การส่งภาพ 82

ส่งภาพจาก 84

ส่งภาพถ่ายจากการ์ด

หน่วยความจำ (USB)  
82

ส่งภาพที่สแกน 83

ส่งไปยังอุปกรณ์ 82, 84

อีเมลล์ภาพจาก 84

เกี่ยวกับ 81

HP JetDirect 21, 23

## I

Instant Share. ดู HP  
Instant Share

## P

PictBridge 54

## R

regulatory notices  
notice to users in  
Japan 164

notice to users in  
Korea 164

## W

Webscan 26

## ก

กระจก

การวางต้นฉบับ 27

ทำความสะอาด 95

กระจกสแกน

การวางต้นฉบับ 27

ทำความสะอาด 95

กระดาษ

การใส่ 29

ขนาดกระดาษ 156

ติด 36, 130

ประเภทกระดาษที่แนะนำ 28

ประเภทกระดาษที่ไม่  
สามารถใช้ได้ 29

ประเภทการทำสำเนาที่  
แนะนำ 59

สั่งซื้อ 91

กระดาษ A4

การใส่ 30

กระดาษ legal

การใส่ 30

กระดาษขนาด letter

การใส่ 30

กระดาษภาพถ่าย

การใส่ 32

กระดาษภาพถ่ายขนาด 10  
x 15 ซม.

การใส่ 32

กระดาษภาพถ่ายขนาด 4 x 6 นิ้ว	ตัวจัดการ HP (Windows) 12	การอัปเดตซอฟต์แวร์. ดู
การใส่ 32	การบริการลูกค้า	การอัปเดตอุปกรณ์
กล้องดิจิทัล	ญี่ปุ่น 144	การอัปเดตอุปกรณ์
PictBridge 54	ติดต่อ 138	Macintosh 135
การดูแลรักษา	ทวีปอเมริกาเหนือ 139	Windows 134
การทำความสะอาด	นอกสหรัฐอเมริกา 140	ภาพรวม 134
กระจก 95	รหัสบริการ 139	การเปลี่ยนตลับหมึกพิมพ์
การทำความสะอาดตลับหมึกพิมพ์ 107, 109	หมายเลขผลิตภัณฑ์ 139	100
การทำความสะอาดแผ่นรองฝาปิด 95	หมายเลขผลิตภัณฑ์ 139	การเรียกคืนค่าดีฟอลต์ที่กำหนดโดยโรงงาน 112
การเปลี่ยนตลับหมึกพิมพ์ 100	ออสเตรเลีย 144	การแก้ไขปัญหาเบื้องต้น
การเรียกคืนค่าดีฟอลต์ของเครื่องที่กำหนดโดยโรงงาน 112	เกาหลี 144	การติดตั้งซอฟต์แวร์ 123
ตรวจสอบปริมาณหมึกพิมพ์ 96	เว็บไซต์ 137	การติดตั้งฮาร์ดแวร์ 115
ตั้งความเร็วในการเลื่อนข้อความ 111	การพิมพ์	การวัดที่ไม่ถูกต้อง 118
ทำความสะอาดตัวเครื่องภายนอก 96	ข้อมูลจำเพาะด้านการพิมพ์ 157	การใช้งาน 130
ปรับตำแหน่งตลับหมึกพิมพ์ 105	จากคอมพิวเตอร์ 77	ติดต่อศูนย์บริการลูกค้าของ HP 114
รายงานการทดสอบเครื่อง 97	จากซอฟต์แวร์ 77	ทรัพยากรที่รองรับ 114
เวลานั่งข้อความแจ้งเตือน 111	แอปพลิเคชัน 77	ภาพรวม 113
การตั้งค่า	ตัวเลือกการพิมพ์ 79	ภาพรวมของการติดตั้ง 115
ตัวจัดการ HP (OS 9) 18	พิมพ์เร็ว 55	การแก้ไขปัญหาเบื้องต้น: ติด, กระดาษ 36
ตัวเลือกการพิมพ์ 79	ภาพจากการตรวจความจำ 53	การใช้เครื่องพิมพ์ร่วมกัน
เมนู 10	ภาพถ่ายจากไฟล์ DPOF 56	Macintosh 23
การติดตั้งสายเคเบิล USB 116	ยกเลิกงาน 80	Windows 22
การทำความสะอาด	แผ่นเลือกภาพ 46	การใส่
ตลับหมึกพิมพ์ 107	การรองรับ	กระดาษ A4 30
การทำสำเนา	ก่อนที่ท่านจะโทรศัพท์ 114	กระดาษ legal 30
	ทรัพยากร 114	กระดาษขนาด letter 30
	การรับประกัน	กระดาษขนาดเต็มแผ่น 30
	การอัปเดต 137	กระดาษภาพถ่ายขนาด 10 x 15 ซม. 32
	คำชี้แจง 149	กระดาษภาพถ่ายขนาด 4 x 6 นิ้ว 32
	การรีไซเคิล	ฉลาก 34
	วัสดุ 162	ของจดหมาย 33
	อุปกรณ์ 162	
	การรีไซเคิลวัสดุอิงค์เจ็ต 162	
	การส่งเครื่อง HP All-in-One เข้ารับบริการ 145	

- ต้นฉบับ 27
  - บัตร Hagaki 33
  - บัตรอวยพร 34
  - สิ่งพิมพ์ที่ผนึกด้วยเตารีด 34
  - แผ่นใส 34
  - โปสการ์ด 33
  - การ์ดหน่วยความจำ
    - การบันทึกไฟล์ลงในคอมพิวเตอร์ 45
    - พิมพ์ภาพถ่าย 53
    - พิมพ์ไฟล์ DPOF 56
    - ภาพรวม 43
    - ส่งภาพถ่าย 82
    - แผ่นเลือกภาพ 46
    - ใส่การ์ด 45
  - การ์ดหน่วยความจำ CompactFlash 43
  - การ์ดหน่วยความจำ Memory Stick 43
  - การ์ดหน่วยความจำ MultiMediaCard (MMC) 43
  - การ์ดหน่วยความจำ Secure Digital 43
  - การ์ดหน่วยความจำ SmartMedia 43
  - การ์ดหน่วยความจำ xD 43
  - แกลเลอรีภาพของ HP
    - HP Image Zone (OS X) 14
    - ตัวจัดการ HP (OS 9) 17
  - แก้ไขปัญหาเบื้องต้น
    - การ์ดหน่วยความจำ 133
  - ข**
    - ข้อกำหนดเกี่ยวกับระบบ 155
  - ข้อความ
    - การเพิ่มคุณภาพสำเนา 68
  - ข้อมูลจำเพาะ
    - กระดาษ legal 155
    - กระดาษขนาด letter 155
    - กระดาษภาพถ่าย 155
    - กระดาษภาพถ่ายขนาด 10 x 15 ซม. 155
    - การพิมพ์ 157
    - ฉลาก 155
    - ช่องจดหมาย 155
    - แผ่นใส 155
  - ข้อมูลจำเพาะของการ์ดหน่วยความจำ 159
  - ข้อมูลจำเพาะเกี่ยวกับกระดาษ 155
  - ข้อมูลจำเพาะเกี่ยวกับกระแสไฟฟ้า 160
  - ข้อมูลจำเพาะเกี่ยวกับขอบกระดาษ 157
  - ข้อมูลด้านเทคนิค
    - ขนาดกระดาษ 156
    - ข้อกำหนดเกี่ยวกับระบบ 155
  - ข้อมูลจำเพาะของการ์ดหน่วยความจำ 159
  - ข้อมูลจำเพาะด้านการพิมพ์ 157
  - ข้อมูลจำเพาะเกี่ยวกับกระดาษ 155
  - ข้อมูลจำเพาะเกี่ยวกับกระแสไฟฟ้า 160
  - ข้อมูลจำเพาะเกี่ยวกับขอบกระดาษ 157
  - ความจุของถาดใส่กระดาษ 155
  - น้ำหนัก 160
- ลักษณะเฉพาะของการทำสำเนา 158
  - ลักษณะเฉพาะของการสแกน 160
  - ลักษณะเฉพาะด้านสภาพแวดล้อม 160
  - ลักษณะเฉพาะทางกายภาพ 160
- ค**
    - ความจุของถาดใส่กระดาษ 155
    - ความเร็ว
      - การเลื่อนของแผงควบคุม 111
      - สำเนา 61
    - ความเร็วในการเลื่อนข้อความ 111
    - คุณภาพ
      - สำเนา 61
    - คุณภาพสำเนาแบบดีที่สูงสุด 61
    - คุณภาพสำเนาแบบธรรมดา 61
    - ค่าดีฟอลต์
      - การเรียกคืน 112
    - ค่าดีฟอลต์ของเครื่องที่กำหนดโดยโรงงาน, เรียกคืน 112
  - จ**
    - จอแผงควบคุม
      - เปลี่ยนการวัด 118
      - เปลี่ยนภาษา 118
  - ฉ**
    - ฉลาก
      - การใส่ 34

**ซ**

ซองจดหมาย  
การใส่ 33  
ซอฟต์แวร์แอปพลิเคชัน  
พิมพ์จาก 77

**ต**

ตลับหมึก. ดู ตลับหมึกพิมพ์  
ตลับหมึกพิมพ์  
การดูแล 99  
การทำความสะอาด 107  
การทำความสะอาด  
บริเวณหัวฉีดหมึก 109  
การรีไซเคิล 162  
การแก้ไขปัญหาเบื้องต้น  
ต้น 131  
จัดเก็บ 103  
ซื้อชิ้นส่วน 99  
ตรวจสอบปริมาณหมึก  
พิมพ์ 96  
ตลับหมึกพิมพ์ภาพ  
ถ่าย 103  
ทำความสะอาดหน้า  
สัมผัส 107  
ปรับตำแหน่ง 105  
สั่งซื้อ 91  
เปลี่ยน 100  
ตัวจัดการเอกสาร  
ตัวจัดการ HP  
(Windows) 12  
ตัวป้องกันตลับหมึกพิมพ์  
103  
ติด, กระดาษ 36, 130  
ติดตั้ง  
ปุ่ม 7  
เติมน้ำกระดาษ 64

**ถ**

ถ่ายโอนภาพ  
ตัวจัดการ HP  
(Windows) 12

**ท**

ทำความสะอาด  
กระดาษ 95  
ตัวเครื่องภายนอก 96  
บริเวณหัวฉีดหมึกของ  
ตลับหมึกพิมพ์ 109  
หน้าสัมผัสตลับหมึก  
พิมพ์ 107  
แผ่นรองฝาปิด 95  
ทำสำเนา  
HP Image Zone  
(OS X) 14  
ตัวจัดการ HP (OS  
9) 17  
ทำให้สว่างขึ้น  
สำเนา 68  
ทำให้เข้มขึ้น  
สำเนา 68

**บ**

บริการ 137  
*ดูเพิ่มเติม* การบริการ  
ลูกค้า  
บัตร Hagaki  
การใส่ 33  
บัตรอวยพร  
การใส่ 34  
บันทึก  
ภาพลงใน  
คอมพิวเตอร์ 45

**ป**

ประกาศข้อบังคับ  
declaration of  
conformity 165  
Declaration of  
conformity  
(European  
Economic Area) 164  
FCC statement 163

note à l'attention  
des utilisateurs  
Canadien 164  
notice to users in  
Australia 164  
notice to users in  
Canada 164  
หมายเลขรุ่นตามข้อ  
บังคับ 162

ประเภทการเชื่อมต่อที่รองรับ

USB 22

การใช้เครื่องพิมพ์รวม  
กัน 22, 23  
ที่เชื่อมต่อเครือข่ายไว้  
23

ปรับตำแหน่งตลับหมึก  
พิมพ์ 105

ปริมาณหมึกพิมพ์, การ  
ตรวจสอบ 96

ปุ่มตกลง 7

ปุ่มยกเลิก 7

ปุ่มเปิด 7

โปรแกรมควบคุมผลิตภัณฑ์  
เพื่ออนุรักษ์สิ่งแวดล้อม  
161

โปสเตอร์

การใส่ 33

โปสเตอร์

สำเนา 70

**ผ**

แผงควบคุม

ความเร็วในการเลื่อนข้อ  
ความ 111

ภาพรวม 6

เวลาหน้าจอความแจ่ม  
เตือน 111

แผ่นรองฝาปิด, ทำความ  
สะอาด 95

แผ่นเลือกภาพ  
 การพิมพ์ 46  
 การใส่ภาพให้เต็ม 47  
 สแกน 49  
 เมนู 9  
 แผ่นใส  
 การใส่ 34

**พ**  
 พอดี้กับหน้า 67  
 พิมพ์  
 รายงานการทดสอบ  
 เครื่อง 97  
 พิมพ์เร็ว 55

**ฟ**  
 ไฟล์ DPOF 56

**ภ**  
 ภาพถ่าย  
 HP Image Zone 84  
 ตลับหมึกพิมพ์ภาพ  
 ถ่าย 103  
 ปุ่มเมนู 7  
 พิมพ์จากไฟล์ DPOF  
 56  
 พิมพ์เร็ว 55  
 ยกเลิก 54  
 ส่งภาพถ่ายจากการ์ด  
 หน่วยความจำ 82  
 ส่งภาพที่สแกน 83  
 เพิ่มคุณภาพของ  
 สำเนา 69  
 เมนู 9  
 ไม่มีขอบ 54  
 ภาพถ่ายแบบไม่มีขอบ  
 พิมพ์จากการ์ดหน่วย  
 ความจำ 54

**ม**  
 เมนูสแกนไปยัง

Windows 8

**ย**  
 ยกเลิก  
 พิมพ์งาน 80  
 สำเนา 72  
 สแกน 75  
 ย่อ/ขยายสำเนา  
 จัดสำเนาหลายชุดให้พอดี  
 ในหน้าเดียว 66  
 ปรับขนาดเพื่อให้พอดีกับ  
 กระดาษ letter หรือ  
 A4 67  
 ไปสเตอร์ 70

**ร**  
 รหัสบริการ 139  
 รายงาน, การทดสอบ  
 เครื่อง 97  
 รายงานการทดสอบเครื่อง  
 97  
 เริ่มพิมพ์สี 7  
 เริ่มพิมพ์สีดำ 7

**ล**  
 ลักษณะเฉพาะ. ดู ข้อมูล  
 ด้านเทคนิค  
 ลักษณะเฉพาะด้านสภาพ  
 แวดล้อม 160  
 ลักษณะเฉพาะทาง  
 กายภาพ 160  
 ลูกศรขวา 7  
 ลูกศรซ้าย 7

**ว**  
 วิธีใช้ของ HP  
 ตัวจัดการ HP (OS  
 9) 18  
 เวลารอข้อความแจ้ง  
 เตือน 111  
 เว็บไซต์ของ HP

ตัวจัดการ HP (OS  
 9) 18

**ค**  
 ศูนย์บริการลูกค้าของ HP  
 ก่อนที่ท่านจะโทรศัพท์  
 114

**ส**  
 สิ่งชื่อ  
 กระดาษ 91  
 คู่มือการติดตั้ง 92  
 คู่มือการใช้งาน 92  
 ซอฟต์แวร์ 92  
 ตลับหมึกพิมพ์ 91

สำเนา  
 การตั้งค่าดีฟอลต์ 72  
 ขนาดกระดาษ 58  
 ขยายเป็นไปสเตอร์ 70  
 ข้อความ, การเพิ่ม  
 คุณภาพ 68  
 ความเข้มของสี 68  
 ความเร็ว 61  
 คุณภาพ 61  
 ประเภทกระดาษ, ที่แนะนำ 59  
 ปรับส่วนที่มีสีอ่อนให้คม  
 ชัดขึ้น 69  
 ภาพถ่าย, การเพิ่ม  
 คุณภาพ 68  
 ภาพถ่ายบนกระดาษ  
 letter หรือ A4 64  
 ยกเลิก 72  
 ลักษณะเฉพาะของการ  
 ทำสำเนา 158  
 สิ่งพิมพ์ที่ผืนึกด้วยเตา  
 รีด 71  
 หลายชุดในหน้าเดียว  
 66  
 เมนู 8  
 เอกสารवाद้า 62



สำเนาแบบไม่มีขอบ  
ภาพถ่ายขนาด 10 x 15  
ซม. (4 x 6 นิ้ว) 62  
เติมน้ำกระดาษ 64

สิ่งพิมพ์ที่ผนึกด้วยเตารีด  
การใส่ 34  
สำเนา 71

สี  
ความเข้ม 68  
สำเนา 69

สี. ดูกระดาษ  
สแกน

HP Instant Share 83

จากแผงควบคุม 74  
ปุ่ม 7

ลักษณะเฉพาะของการส  
แกน 160  
หยุด 75

แผ่นเลือกภาพ 49  
ไปยังการ์ดหน่วยความ  
จำ 75

สแกนภาพ

HP Image Zone  
(OS X) 14

ตัวจัดการ HP (OS  
9) 17

ตัวจัดการ HP  
(Windows) 11

สแกนเอกสาร

ตัวจัดการ HP (OS  
9) 17

ตัวจัดการ HP  
(Windows) 11

สแกนไปยัง OCR

HP Image Zone  
(OS X) 14

ส่งไปยังอุปกรณ์

HP Image Zone  
(Macintosh) 86

HP Image Zone  
(Windows) 85  
ภาพที่สแกน 83

ห

หมายเลขผลิตภัณฑ์ 139

หมายเลขโทรศัพท์, การ  
บริการลูกค้า 138

หยุด

พิมพ์งาน 80

สำเนา 72

สแกน 75

อ

อินโหลดภาพ

HP Image Zone  
(OS X) 14

ตัวจัดการ HP (OS  
9) 17

แอปพลิเคชันเพิ่มเติม

ตัวจัดการ HP (OS  
9) 18

© 2004 Hewlett-Packard Development Company, L.P.

Electronic Edition

[www.hp.com](http://www.hp.com)



Q5584-90285