

FUJITSU Server PRIMERGY CX2550 M6

システム構成図

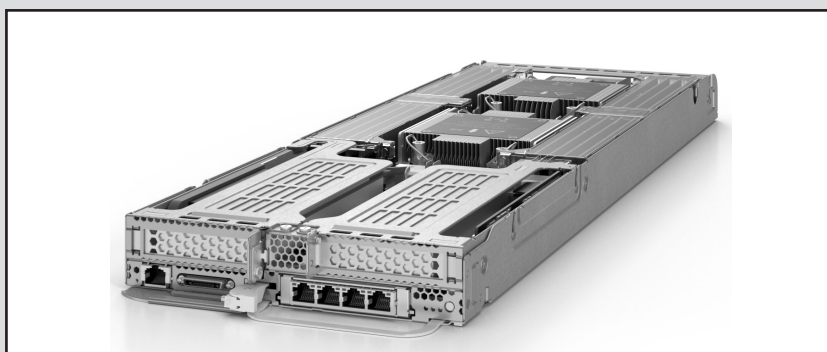

■サポートOS

CX2550 M6 は、以下のOSをサポートしています。本文中のOS名称は、次のように略して表記します。

OSの対応状況等の最新情報は当社ホームページ

(<https://www.fujitsu.com/jp/products/computing/servers/primergy/software/>)を参照ください。

OS名	略称		
Windows Server® 2019 Standard	WS19S	Windows	
Windows Server® 2019 Datacenter	WS19D		
Windows Server® 2019 Essentials	WS19E		
Red Hat® Enterprise Linux® 8.2 (for Intel64) 以降	RHEL8(Intel64)	RHEL	Linux
Red Hat® Enterprise Linux® 7.9 (for Intel64) 以降	RHEL7(Intel64)		
SUSE® Linux Enterprise Server 15 Service Pack 2 for AMD64 & Intel64 以降	SLES 15 (x86_64)	SLES	
VMware vSphere® ESXi 7.0 Update2 以降	(*1) vS7		VMware
VMware vSphere® ESXi 6.7 Update3 以降	(*1) vS6		

(*1) VMwareのサポート状況(本体/オプション)等の最新情報は、当社ホームページ

(<https://www.fujitsu.com/jp/products/computing/servers/primergy/software/vmware/>)にてご確認ください。

本システム構成図に掲載されております商品※の価格体系につきましては、市場の価格に近く、お客様にわかりやすい「希望小売価格」となっております。
※ PRIMERGY 本体等
また、「標準価格」で提供している商品につきましては、本システム構成図（樹系図）では★で表示してあります。

※ OS により接続可能装置は異なります。詳細はハードウェア一覧を参照願います。

PRIMERGY CX2550 M6

本体内部

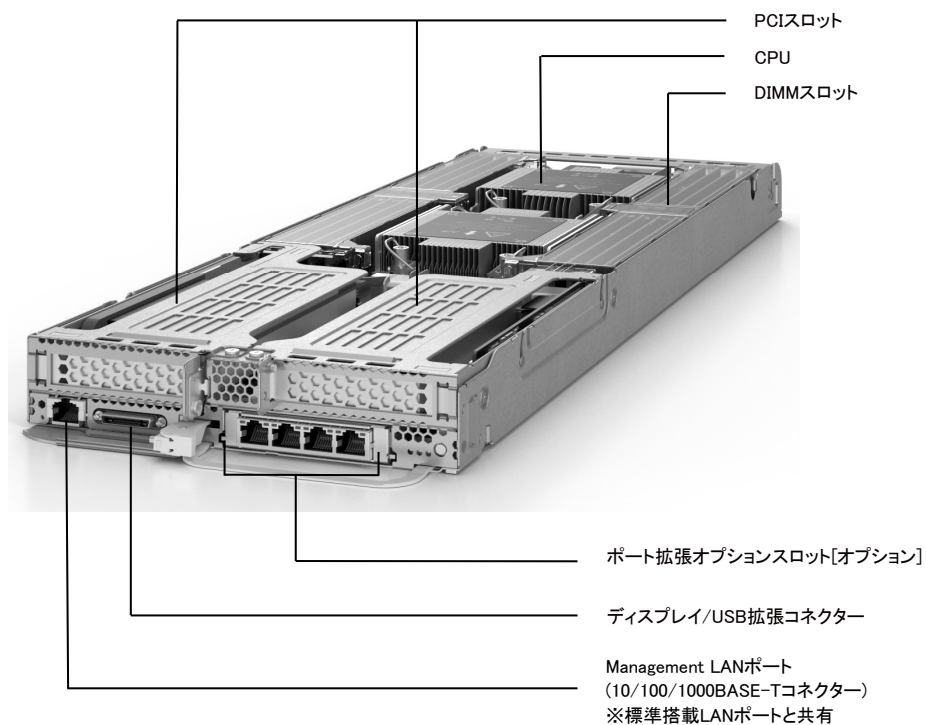

※ OS により接続可能装置は異なります。詳細はハードウェア一覧を参照願います。

PRIMERGY CX2550 M6 サーバノード仕様

品名		PRIMERGY	
モデル		CX2550 M6	
ベースユニット形状		ノードサーバベースユニット (空冷/2.5インチ HDD/SSD × 2)	
型名		PYC2556RAN	
CPU (*1)	ソケット数	2	
	最大TDP値	135W	
搭載可能CPU (周波数/コア数/スレッド数、 3次キャッシュメモリ/メモリバス、 UPI,最大TDP)		インテル® Xeon® プロセッサ Silver 4309Y(2.80GHz/8C/16T,12MB,2667MHz,10.4GT/s,105W) / 4310Z(2.10GHz,12C/24T,18MB,2667MHz,10.4GT/s,120W) / 4314(2.40GHz,16C/32T,24MB,2667MHz,10.4GT/s,135W)	
チップセット		Intel® C621A	
システムボード		D3893	
メインメモリ (*1)(*2)	搭載可能メモリ	3200 RDIMM / 3200 LRDIMM	
	スロット数	1CPU構成時	8 (3200 RDIMM / 3200 LRDIMM)
		2CPU構成時	16 (3200 RDIMM / 3200 LRDIMM)
	最大容量	1CPU構成時	512GB (3200 RDIMM) / 1024GB (3200 LRDIMM)
2CPU構成時		1024GB (3200 RDIMM) / 2048GB (3200 LRDIMM)	
画面制御機能		リモートマネジメントコントローラ内蔵、VRAM: 8MB	
グラフィック表示機能 (*3)		640 × 480 / 800 × 600 / 1024 × 768 / 1152 × 864 / 1280 × 1024 / 1600 × 1200 / 1920 × 1080ドット	
OSブート専用 モジュール (*1)	搭載数	2	
	最大容量	960GB	
M.2 Flash モジュール			
拡張バススロット (*1)	PCI Express 4.0(x16レーン)	2 (Low Profile) (*4)	
ストレージコントローラ		標準搭載 (オンボードSATAコントローラ × 2)	
SATAインターフェース (オンボード)		SATA × 2ポート, M.2 SSD接続用 × 2ポート	
ネットワークインターフェース(オンボード) (*1)		標準搭載 [1ポート(1000BASE-T/100BASE-TX/10BASE-T 折一)], オプション適用時 (1000BASE-T × 4/10GBASE-T × 2/10GBASE × 4/10GBASE × 2/25GBASE × 2/100GBASE × 2)	
インターフェース (*5)		ディスプレイ(アナログRGB) × 1, USB × 2(USB3.0: 背面 × 2)	
キーボード/マウス		オプション	
ハードウェア監視		—	
リモートサービス機能	ソフトウェア	ServerView Suite (ServerView Operations Manager & ServerView Agents)、オプション (Infrastructure Manager)	
	専用コネクタ	標準搭載 (リモートマネジメントコントローラ) Management LAN 1ポート[背面] (1000BASE-T/100BASE-TX/10BASE-T 折一) [標準搭載LANポートと共有]	
セキュリティチップ		—	
電源	入力電圧	DC12V	
エネルギー消費効率(2021年度基準) (*6)		24.9 (区分2)	
外形寸法[W × D × H]		193.5 × 572.8 × 40.0 (mm)	
質量		最大5.1kg	
使用環境 (*1)		周囲温度: 10~30℃ / 湿度: 10~85% (ただし結露しないこと)	
インストールOS/バンドルOS		VMware	
サポートOS		WS19S / WS19D / WS19E / RHEL8(Intel64) / RHEL7(Intel64) / SLES 15 (x86_64) / vS7 / vS8	
標準保証		3年間営業日以降訪問修理 (月曜~金曜、9:00~17:00 (祝日および年末年始を除く))	

(*1) 搭載するCPU/メモリ容量/その他オプションにより温度制限があります。必ず「温度制限について」を参照ください。

(*2) OSにより使用可能なメモリ容量が異なります。詳細については、留意事項欄「OSにおける最大CPU数/使用可能なメモリ容量について」を参照ください。

(*3) 実際に表示可能な解像度/色数は、接続されるディスプレイの機能、およびOSにより異なります。

(*4) PCIe(x16) ライザーカード左右セット[PYBP628]を適用することで、PCIスロットが1スロット使用可能になります。

PCIe(x16) ライザーカード左右セット[PYBP627]またはPCIe(x16) ライザーカード(右)[PY-PRE629]を適用することで、PCIスロットが2スロット使用可能になります。

なお、PCIe(x16) ライザーカード左右セット[PYBP627]またはPCIe(x16) ライザーカード(右)[PY-PRE629]適用時、2CPU構成にする必要があります。

(*5) ディスプレイ/USB拡張コネクタからディスプレイ/USB拡張ケーブル(オプション)を接続することにより使用することができます。

(*6) エネルギー消費効率とは、省エネ法で定める測定方法により測定した中央演算処理装置(CPU)、補助記憶装置(ストレージ)および主記憶装置(メインメモリ)の消費電力あたりの性能を幾何平均したものです。

※ サーバノードはホットプラグ対応のため、活性保守交換が可能となっております。サーバノードのオプション増設作業や保守作業において、サーバノードをシャシーより取り外した場合、シャシーに搭載されている一部のサーバノードの冷却が不十分となるため、そのサーバノードにおいて一時的にスロットリング機能が有効となり、性能を低下させて動作いたしますが、オプション増設作業や保守作業が終了し、シャシー内に4台のサーバノードを搭載した状態に戻すことにより、通常の状態に復旧いたします。

※ 選択するベースユニット、オプション、および使用するOSの組合せ等により、手配可能な構成/詳細スペックが異なります。手配構成/詳細スペックについては、樹系図をご参照ください。

FUJITSU Server PRIMERGY

PRIMERGY CX2550 M6

※ OS により接続可能装置は異なります。詳細はハードウェア一覧を参照願います。

品名 モデル		PRIMERGY CX2550 M6	
ベースユニット形状		ノードサーバベースユニット (空冷/2.5インチ SSD × 2)	
型名		PYC2556RBN	
CPU (*1)	ソケット数	2	
	最大TDP値	165W	
	搭載可能CPU (周波数/コア数/スレッド数、 3次キャッシュメモリ/メモリバス、 UPI最大TDP)	インテル® Xeon® プロセッサ Silver 4309Y(2.80GHz/8C/16T/12MB/2667MHz/10.4GT/s/105W) / 4310(2.10GHz/12C/24T/18MB/2667MHz/10.4GT/s/120W) / 4314(2.40GHz/16C/32T/24MB/2667MHz/10.4GT/s/135W) / 4316(2.30GHz/20C/40T/30MB/2667MHz/10.4GT/s/150W) / インテル® Xeon® プロセッサ Gold 5315Y(3.20GHz/4C/8C/8T/12T/16T/12MB/2933MHz/11.2GT/s/140W) / 5317(3GHz/12C/24T/18MB/2933MHz/11.2GT/s/150W) / 5318Y(2.10GHz/22C/24C/24C/44T/48T/48T/36MB/2933MHz/11.2GT/s/165W) / 5318S(2.10GHz/24C/48T/36MB/2933MHz/11.2GT/s/165W) /	
チップセット		Intel® C621A	
システムボード		D3893	
メインメモリ (*1)(*2)	搭載可能メモリ	3200 RDIMM / 3200 LRDIMM	
	スロット数	1CPU構成時	8 (3200 RDIMM / 3200 LRDIMM)
		2CPU構成時	16 (3200 RDIMM / 3200 LRDIMM)
	最大容量	1CPU構成時	512GB (3200 RDIMM) / 1024GB (3200 LRDIMM)
2CPU構成時		1024GB (3200 RDIMM) / 2048GB (3200 LRDIMM)	
画面制御機能		リモートマネジメントコントローラ内蔵、VRAM: 8MB	
グラフィック表示機能 (*3)		640 × 480 / 800 × 600 / 1024 × 768 / 1152 × 864 / 1280 × 1024 / 1600 × 1200 / 1920 × 1080ドット	
OSブート専用 モジュール (*1)	搭載数	2	
	最大容量	M.2 Flash モジュール 960GB	
拡張バススロット (*1)	PCI Express 4.0(x16レーン)	2 (Low Profile) (*4)	
ストレージコントローラ		標準搭載 (オンボード)SATAコントローラ × 2	
SATAインターフェース (オンボード)		SATA × 2ポート、M.2 SSD接続用 × 2ポート	
ネットワークインターフェース (オンボード) (*1)		標準搭載 [1ポート(1000BASE-T/100BASE-TX/10BASE-T 取-)]、 オプション適用時 (1000BASE-T × 4/10GBASE-T × 2/10GBASE × 4/10GBASE × 2/25GBASE × 2/100GBASE × 2)	
インターフェース (*5)		ディスプレイ(アナログRGB) × 1、USB × 2(USB3.0: 背面 × 2)	
キーボード/マウス		オプション	
ハードウェア監視		-	
ソフトウェア		ServerView Suite (ServerView Operations Manager & ServerView Agents)、オプション (Infrastructure Manager)	
リモートサービス機能		標準搭載 (リモートマネジメントコントローラ)	
専用コネクタ		Management LAN 1ポート[背面] (1000BASE-T/100BASE-TX/10BASE-T 取-) [標準搭載LANポートと共有]	
セキュリティチップ		-	
電源		入力電圧 DC12V	
エネルギー消費効率(2021年度基準) (*6)		24.9 (区分2)	
外形寸法 [W × D × H]		193.5 × 572.8 × 40.0 (mm)	
質量		最大5.1kg	
使用環境 (*1)		周囲温度: 10~35°C / 湿度: 10~85% (ただし結露しないこと)	
インストールOS/バンドルOS		VMware	
サポートOS		WS19S / WS19D / WS19E / RHEL8(Intel64) / RHEL7(Intel64) / SLES 15 (x86_64) / vS7 / vS8	
標準保証		3年間翌営業日以降訪問修理 (月曜~金曜、9:00~17:00 (祝日および年末年始を除く))	

(*1) 搭載するCPU/メモリ容量/その他オプションにより温度制限があります。必ず「温度制限について」を参照ください。

(*2) OSにより使用可能なメモリ容量が異なります。詳細については、留意事項編「OSにおける最大CPU数/使用可能なメモリ容量について」を参照ください。

(*3) 実際に表示可能な解像度/色数は、接続されるディスプレイの機能、およびOSにより異なります。

(*4) PCIe(x16) ライザーカード左右セット[PYBPPE628]を適用することで、PCIスロットが1スロット使用可能になります。

PCIe(x16) ライザーカード左右セット[PYBPPE627]またはPCIe(x16) ライザーカード(右)[PY-PE629]を適用することで、PCIスロットが2スロット使用可能になります。

なお、PCIe(x16) ライザーカード左右セット[PYBPPE627]またはPCIe(x16) ライザーカード(右)[PY-PE629]適用時、2CPU構成にする必要があります。

(*5) ディスプレイ/USB拡張コネクタからディスプレイ/USB拡張ケーブル(オプション)を接続することにより使用することができます。

(*6) エネルギー消費効率とは、省エネ法で定める測定方法により測定した中央演算処理装置(CPU)、補助記憶装置(ストレージ)および主記憶装置(メインメモリ)の消費電力あたりの性能を幾何平均したものです。

※ サーバノードはホットプラグ対応のため、活性保守交換が可能となっております。サーバノードのオプション増設作業や保守作業において、サーバノードをシャーシより取り外した場合、シャーシに搭載されている一部のサーバノードの冷却が不十分となるため、そのサーバノードにおいて一時的にスロットリング機能が有効となり、性能を低下させて動作いたしますが、オプション増設作業や保守作業が終了し、シャーシ内に4台のサーバノードを搭載した状態に戻すことにより、通常の状態に復旧いたします。

※ 選択するベースユニット、オプション、および使用するOSの組合せ等により、手配可能な構成/詳細スペックが異なります。手配構成/詳細スペックについては、樹系図をご参照ください。

PRIMERGY CX2550 M6 構成図

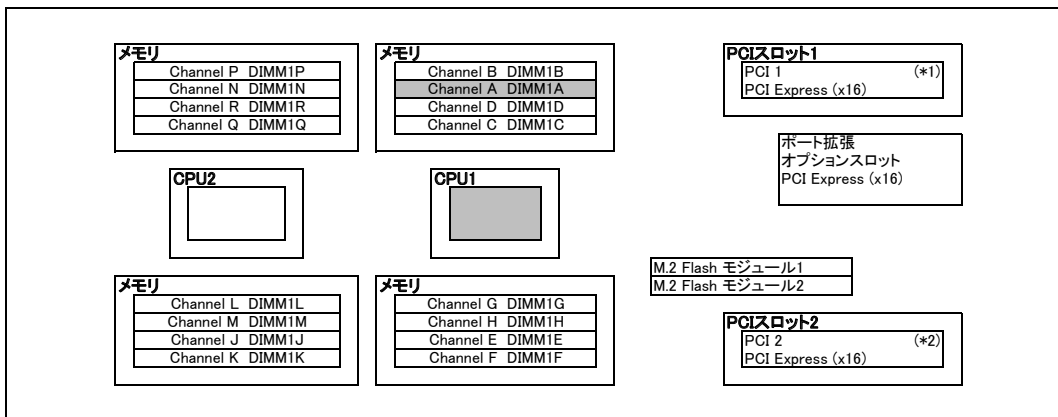

■ 必須選択オプション

(*1) PCIe(×16) ライザーカード左右セット[PYBPRE627]またはPCIe(×16) ライザーカード(右)[PY-PR629]を適用すると、PCIスロット1が使用可能。2CPU構成必須。
 (*2) PCIe(×16) ライザーカード左右セット[PYBPRE627]またはPCIe(×16) ライザーカード左右セット[PYBPRE628]を適用すると、PCIスロット2が使用可能。

※ OS により接続可能装置は異なります。詳細はハードウェア一覧を参照願います。

PRIMERGY CX2550 M6 オプションカードの搭載情報

搭載優先順位	搭載カード				ポート拡張 スロット	PCIスロット		最大搭載枚数	備考 (*7)
	名称	一般型名	カスタムメイド 型名	バス仕様		1	2		
						(*)	(*)		
高 ↑ 低	SASコントローラカード (PSAS CP503)(8port/SAS 12Gbps)	PY-S03FB	PYBSC3FBL	PCI Express (x8)	-	①	-	1	内蔵ストレージ接続用
	SASアレイコントローラカード (PRAID CP900)(8port/SAS 12Gbps)	PY-SR3FB	PYBSR3FBL	PCI Express (x8)	-	①	-	1	内蔵ストレージ接続用
	SASアレイコントローラカード (8port/2GB/SAS 12Gbps)	PY-SR3C52	PYBSR3C52L	PCI Express (x8)	-	①	-	1	内蔵ストレージ接続用
	SASアレイコントローラカード (16port/4GB/SAS 12Gbps)	PY-SR3C54	PYBSR3C54L	PCI Express (x8)	-	①	-	1	内蔵ストレージ接続用
	SASアレイコントローラカード (16port/8GB/SAS 12Gbps)	PY-SR3C58	PYBSR3C58L	PCI Express (x8)	-	①	-	1	内蔵ストレージ接続用
	SASコントローラカード (PSAS CP500)(8port/SAS 12Gbps)	PY-S03FBE	PYBSC3FBEL	PCI Express (x8)	-	②	①	1	JX40 S2/外付けSAS装置接続用
	SASアレイコントローラカード (8port/4GB/SAS 12Gbps)	PY-SR3C5E	PYBSR3C5EL	PCI Express (x8)	-	②	①	1	JX40 S2接続用(自己暗号化機能対応)
	ポート拡張オプション(100GBASE-T × 4) (*2)	PY-LA274U2	PYBLA274U2		①	-	-	1	100GBASE-T × 4追加オプション(Intel I350-T4 OCPv3相当品)
	ポート拡張オプション(10GBASE-T × 2) (*2)	PY-LA342U2	PYBLA342U2		①	-	-	1	10GBASE × 2追加オプション(Intel X710-T2L OCPv3相当品)
	ポート拡張オプション(10GBASE × 2) (*2)(*4)	PY-LA352U2	PYBLA352U2		①	-	-	1	10GBASE × 2追加オプション(Intel X710-DA2 OCPv3相当品)
	ポート拡張オプション(10GBASE × 4) (*2)(*4)	PY-LA354U2	PYBLA354U2		①	-	-	1	10GBASE × 4追加オプション(Intel X710-DA4 OCPv3相当品)
	ポート拡張オプション(25GBASE × 2) (*2)(*3)(*4)	PY-LA3F2U2	PYBLA3F2U2		①	-	-	1	25GBASE × 2追加オプション(Mellanox CX4621A-ACAB OCPv3相当品)
	ポート拡張オプション(25GBASE × 2) (*2)(*5)	PY-LA402U2	PYBLA402U2		①	-	-	1	25GBASE × 2追加オプション(Intel E810-XXVDA2 OCPv3相当品)
	ポート拡張オプション(100GBASE × 2) (*2)	PY-LA432U2	PYBLA432U2		①	-	-	1	100GBASE × 2追加オプション(Intel E810-CQDA2 OCPv3相当品)
	Quad port LANカード(100GBASE-T) (*2)	PY-LA264	PYBLA264L	PCI Express (x4)	-	②	①	2	Intel I350-T4相当品
	Dual port LANカード(10GBASE-T) (*2)	PY-LA342	PYBLA342L	PCI Express (x8)	-	②	①	2	Intel X710-T2L相当品
	Quad port LANカード(10GBASE-T) (*2)	PY-LA344	PYBLA344L	PCI Express (x8)	-	②	①	2	Intel X710-T4L相当品
	Dual port LANカード(10GBASE) (*2)(*4)	PY-LA3C2	PYBLA3C2L	PCI Express (x8)	-	②	①	2	Intel X710-DA2相当品
	Quad port LANカード(10GBASE) (*2)(*4)	PY-LA3C4	PYBLA3C4L	PCI Express (x8)	-	②	①	2	Intel X710-DA4相当品
	Dual port LANカード(25GBASE) (*2)(*3)(*4)	PY-LA3E22	PYBLA3E22L	PCI Express (x8)	-	②	①	2	Mellanox CX4121A-ACAT相当品
Dual port LANカード(25GBASE) (*2)(*5)	PY-LA402	PYBLA402L	PCI Express (x8)	-	②	①	2	Intel E810-XXVDA2相当品	
Dual port LANカード(100GBASE) (*2)	PY-LA432	PYBLA432L	PCI Express (x16)	-	②	①	2	Intel E810-CQDA2相当品	
Dual port LANカード(100GBASE) (*2)(*3)	PY-LA412	PYBLA412L	PCI Express (x16)	-	②	①	2	Mellanox CX623106AN-CDAT相当品	
IB HCAカード(100Gbps) (*3)	PY-HC341	PYBHC341	PCI Express (x16)	-	②	①	2	MCX653105A-ECAT相当品	
IB HCAカード(200Gbps) (*3)	PY-HC401	PYBHC401	PCI Express (x16)	-	②	①	2	MCX653105A-HDAT相当品	

※○の中の数字は工場出荷時の搭載順を示す。-は搭載不可を示す。出荷後に搭載する場合は○のスロットであれば搭載可能です。

(*1) PCIe (x16) ライザーカード左右セット[PYBP627]を適用することで、PCIスロット1およびPCIスロット2が使用可能になります。

PCIe (x16) ライザーカード左右セット[PYBP628]を適用することで、PCIスロット2が使用可能になります。

PCIe (x16) ライザーカード(右)[PY-PR629]を適用することで、PCIスロット1が使用可能になります。

なお、PCIe (x16) ライザーカード左右セット[PYBP627]またはPCIe (x16) ライザーカード(右)[PY-PR629]適用時、2CPU構成にする必要があります。

(*2) VMware製品をご使用時は、ESXiで1Gb LAN、10Gb LANのポート数に構成可能な上限があります。

詳細については、当社ホームページ(<https://jp.fujitsu.com/platform/server/primergy/software/vmware/support/>)のvS7:「VMware ESXi 7 サポート版数一覧表(機種別)」/vS6:「VMware ESXi サポート版数一覧表(オプション・周辺機器)」に掲載されているネットワークインターフェース ポート数の上限についてを参照ください。

(*3) PY-HC341/PYBHC341とPY-HC401/PYBHC401を混在させることはできません。また、PY-LA3F2U2/PYBLA3F2U2/PY-LA3E22/PYBLA3E22L/PY-LA412/PYBLA412LとPY-HC341/PYBHC341/PY-HC401/PYBHC401を混在させることはできません。

(*4) 10GBASE-SR SFP+ [PYBSFPS22]、10GBASE-SR/10GBASE-SR SFP+ [PYBSFPS14]は、ポート拡張オプションから優先して搭載され、次にPCIスロット番号の昇順に搭載されます。

(*5) 25GBASE-SR SFP28 [PYBSFPS56]は、ポート拡張オプションから優先して搭載され、次にPCIスロット番号の昇順に搭載されます。

(*6) 合計2枚まで搭載可能です。

(*7) Windows Server 2016から提供された機能 Switch Embedded Teaming (SET) をご使用される場合は、同一型名のLANカードを選択いただく必要があります。

必須選択オプションについて

本モデルには必須選択オプションがあります。ベースユニットと共に、以下の製品をカスタムメイド型名にて選択する必要があります。

必須選択オプション	必須手配数
<ul style="list-style-type: none"> ・シャーン搭載オプションまたは梱包オプション ・CPU ・メモリ設定オプション ・メモリ ・PCIe (x16) ライザーカード ・ベイ追加オプションまたは内蔵2.5インチストレージダミートレイ(*1) 	最低各1個

(*1) 梱包オプション選択時、ベイ追加オプションおよび内蔵2.5インチストレージダミートレイ手配不可。

※各オプションの項目名に【必須選択オプション】の記載があります。ご確認のうえ、手配をお願いします。

Start : PRIMERGY CX2550 M6



樹系図の見方は、「システム構成図の見方について」を参照ください。

1. 本体



■ ノードサーバベースユニットについて

ベースユニット形状	型名	最大 DIMM枚数	最大 TDP値	最大 周囲温度	HDD台数	SSD台数	PCIe SSD 台数	合計 ストレージ 台数
ノードサーバベースユニット (空冷/2.5インチ HDD/SSD×2)	PYC2556RAN	16枚	135W	30°C (*1)	2	2	2	2
ノードサーバベースユニット (空冷/2.5インチ SSD×2)	PYC2556RBN	16枚	165W	30°C (*1)	×	2	2	2
		16枚	140W	35°C (*1)	×	2	2	2

(*1) 必ず「温度制限について」を参照ください。

項番	製品名	型名	価格(税別)	力	備考
A-7	PRIMERGY CX2550 M6 ベースユニット (空冷/2.5インチ HDD/SSD×2)	PYC2556RAN	239,800円		ノードサーバベースユニット (ハーフワイド、1U) CPU: オプション(最大数:2) メモリ: オプション(最大: 16スロット) OS: なし オンボードSATAコントローラ×2標準。 内蔵ストレージ: オプション(2.5インチ×2ベイ)。 3年保証(3年間翌営業日以降訪問修理)付
A-7	PRIMERGY CX2550 M6 ベースユニット (空冷/2.5インチ SSD×2)	PYC2556RBN	239,800円		ノードサーバベースユニット (ハーフワイド、1U) CPU: オプション(最大数:2) メモリ: オプション(最大: 16スロット) OS: なし オンボードSATAコントローラ×2標準。 内蔵ストレージ: オプション(2.5インチ×2ベイ)。 3年保証(3年間翌営業日以降訪問修理)付

2. シャーシ搭載オプション/梱包オプション【必須選択オプション】[カスタムメイド専用]



・カスタムメイド型名にていずれか必ず1つ選択してください。

項番	製品名	型名	価格(税別)	力	備考
S-27	シャーシ搭載オプション (2.5インチ)	PYBSSL6	1,000円	●	サーバノード搭載出荷オプション 対象シャーシと同時手配したサーバノードを同時手配することにより、シャーシに搭載して出荷
S-13	梱包オプション (2.5インチ)	PYBSSP6	1,000円	●	サーバノード個装オプション サーバノードを個装して出荷

A

A

3. ServerView Suite等



・ServerView Suiteの使用権は、サーバ本体に対し無償で付与されておりますが、推奨のドライバや監視ソフト等が含まれますので、添付品の内容をご確認のうえ、以下より選択してください。

【PRIMERGY購入後、最新版数のServerView Suiteが必要な場合(追加オプション)】

■ ツール

項番	製品名	型名	価格(税別)	力	備考
P-1	ServerView Suite DVD(Tools)	PY-SVT136	4,000円		ServerView Suite: DVD-ROM × 2 DVD版数: V13.21.09 Windows対応版数: Windows Server 2012、2012 R2、2016、2019、2022 RHEL対応版数: 7.7/7.8/7.9、8.1/8.2/8.3/8.4 SLES対応版数: 12SP5、15SP1/SP2/SP3
P-294	ServerView Suite DVD(Tools)	PY-SVT141	4,000円		ServerView Suite: DVD-ROM × 2 DVD版数: V14.21.11以降の最新版 Windows対応版数: Windows Server 2012、2012 R2、2016、2019、2022 RHEL対応版数: 7.8/7.9、8.1/8.2/8.3/8.4/8.5 SLES対応版数: 12SP5、15SP1/SP2/SP3

■ マニュアル

項番	製品名	型名	価格(税別)	力	備考
P-2	ServerView Suite ServerBooks DVD(Manual)	PY-SVM136	4,000円		ServerView Suite: DVD-ROM × 1 DVD版数: V13.21.09
P-295	ServerView Suite ServerBooks DVD(Manual)	PY-SVM141	4,000円		ServerView Suite: DVD-ROM × 1 DVD版数: V13.21.09以降の最新版



ServerView Suite

24時間365日の安定稼働、導入時の確実なセットアップとシステム運用での監視を実現するサーバ運用管理ソフトウェアです。

提供形態

- ・ServerView Suite DVD(Tools)
 - DVD-ROM: 2枚(DVD: ソフトウェア/ドライバ)
- ・ServerView Suite ServerBooks DVD(Manual)
 - DVD-ROM: 1枚(DVD: マニュアル一式)

留意事項

- ・本DVDは新機能の追加などで定期的にアップデートされ、最新バージョンが格納されます。
- ・同一モデルでも出荷時期によりDVD版数が変わる場合があります。
- ・添付されるServerView Suite DVDの版数と対応機能、仕様に関する留意事項および対象OS制限については、下記にて必ずご確認ください。
- ・当社ホームページ: <https://jp.fujitsu.com/platform/server/primergy/products/note/svsvdvd/>
- ・次の製品のみSLESをサポートします。
 - ServerView Installation Manager
 - ServerView Agents
 - ServerView Agentless Service
 - ServerView RAID Manager
- ・ServerView Suite ServerBooks DVD(Manual)には、対象版数のServerView Suiteのマニュアル、およびサーバ本体や周辺オプション等のマニュアルが含まれています。一部のサーバ本体と周辺オプションのマニュアルは本DVDに含まれておらず、以下に公開されています。
- ・以下URLの対象版数の「追加マニュアル」をご確認ください。
- ・当社ホームページ: <https://jp.fujitsu.com/platform/server/primergy/products/note/svsvdvd/additional-info.html>

B

B

4. Infrastructure Manager(ISM)



- ・Infrastructure Manager Advanced EditionとInfrastructure Manager Essential Editionの二種類あります。
- ・Infrastructure Manager Advanced Editionは、1年/3年/5年のSupportDeskがバンドルされるライセンス製品です。メディアバックとサーバライセンス/ノードライセンスがあります。
- ・Infrastructure Manager Essential Editionは、ライセンスは無償ですが、SupportDeskを別途購入いただくことで、「Infrastructure Managerに関するお問い合わせへの対応」や「最新版のアップデートモジュール」の入手が可能となります。
- また、Infrastructure Managerのリモート通報機能でハードウェアのリモート通報による保守を受けるには、Infrastructure ManagerのSupportDesk契約が必要です。
- ・ISMイメージはPRIMERGYダウンロードサイトからダウンロードする、または、ISMメディアバックをご購入いただくことで入手することができます。
- ・Infrastructure Managerのライセンス、SupportDeskの詳細については、留意事項編「サーバ監視・管理ソフトウェアについて」を参照ください。

■メディアバック

項番	製品名	型名	価格(税別)	力	備考
P-220	Infrastructure Manager メディアバック(ESX) V2	B516Q93B0	10,000円	★	Infrastructure Manager : DVD-ROM × 1
P-221	Infrastructure Manager メディアバック(Hyper-V) V2	B516QA3B0	10,000円	★	Infrastructure Manager : DVD-ROM × 1
P-222	Infrastructure Manager メディアバック(KVM) V2	B516QB3B0	10,000円	★	Infrastructure Manager : DVD-ROM × 1

- ① Infrastructure Manager Advanced EditionとInfrastructure Manager Essential Editionを同時に選択することはできません。

■Infrastructure Manager Advanced Edition サーバライセンス

項番	製品名	型名	価格(税別)	力	備考
P-223	Infrastructure Manager Advanced Edition サーバライセンス (1年間24時間サポート付) V2	B5178D381	323,300円	★	サービス時間帯: 24時間365日 サポート対象範囲: 仮想アプライアンス
P-224	Infrastructure Manager Advanced Edition サーバライセンス (3年間24時間サポート付) V2	B5178F381	369,900円	★	サービス時間帯: 24時間365日 サポート対象範囲: 仮想アプライアンス
P-225	Infrastructure Manager Advanced Edition サーバライセンス (5年間24時間サポート付) V2	B5178H381	416,400円	★	サービス時間帯: 24時間365日 サポート対象範囲: 仮想アプライアンス
P-226	Infrastructure Manager Advanced Edition サーバライセンス (1年間平日サポート付) V2	B5178E381	317,400円	★	サービス時間帯: 月曜～金曜8:30～19:00(祝日および年末年始を除く) サポート対象範囲: 仮想アプライアンス
P-227	Infrastructure Manager Advanced Edition サーバライセンス (3年間平日サポート付) V2	B5178G381	352,200円	★	サービス時間帯: 月曜～金曜8:30～19:00(祝日および年末年始を除く) サポート対象範囲: 仮想アプライアンス
P-228	Infrastructure Manager Advanced Edition サーバライセンス (5年間平日サポート付) V2	B5178J381	386,900円	★	サービス時間帯: 月曜～金曜8:30～19:00(祝日および年末年始を除く) サポート対象範囲: 仮想アプライアンス

■Infrastructure Manager Advanced Edition ノードライセンス

項番	製品名	型名	価格(税別)	力	備考
P-229	Infrastructure Manager Advanced Edition 1ノードライセンス (1年間24時間サポート付) V2	B5177V381	26,900円	★	サービス時間帯: 24時間365日 サポート対象範囲: 仮想アプライアンス
P-230	Infrastructure Manager Advanced Edition 1ノードライセンス (3年間24時間サポート付) V2	B5177X381	30,800円	★	サービス時間帯: 24時間365日 サポート対象範囲: 仮想アプライアンス
P-231	Infrastructure Manager Advanced Edition 1ノードライセンス (5年間24時間サポート付) V2	B5177Z381	34,600円	★	サービス時間帯: 24時間365日 サポート対象範囲: 仮想アプライアンス
P-232	Infrastructure Manager Advanced Edition 1ノードライセンス (1年間平日サポート付) V2	B5177W381	26,500円	★	サービス時間帯: 月曜～金曜8:30～19:00(祝日および年末年始を除く) サポート対象範囲: 仮想アプライアンス
P-233	Infrastructure Manager Advanced Edition 1ノードライセンス (3年間平日サポート付) V2	B5177Y381	29,300円	★	サービス時間帯: 月曜～金曜8:30～19:00(祝日および年末年始を除く) サポート対象範囲: 仮想アプライアンス
P-234	Infrastructure Manager Advanced Edition 1ノードライセンス (5年間平日サポート付) V2	B51780381	32,200円	★	サービス時間帯: 月曜～金曜8:30～19:00(祝日および年末年始を除く) サポート対象範囲: 仮想アプライアンス
P-235	Infrastructure Manager Advanced Edition 5ノードライセンス (1年間24時間サポート付) V2	B51787385	134,700円	★	サービス時間帯: 24時間365日 サポート対象範囲: 仮想アプライアンス
P-236	Infrastructure Manager Advanced Edition 5ノードライセンス (3年間24時間サポート付) V2	B51789385	154,100円	★	サービス時間帯: 24時間365日 サポート対象範囲: 仮想アプライアンス
P-237	Infrastructure Manager Advanced Edition 5ノードライセンス (5年間24時間サポート付) V2	B5178B385	173,500円	★	サービス時間帯: 24時間365日 サポート対象範囲: 仮想アプライアンス
P-238	Infrastructure Manager Advanced Edition 5ノードライセンス (1年間平日サポート付) V2	B51788385	132,300円	★	サービス時間帯: 月曜～金曜8:30～19:00(祝日および年末年始を除く) サポート対象範囲: 仮想アプライアンス

C

C-1

C

C-1

項番	製品名	型名	価格(税別)	力	備考
P-239	Infrastructure Manager Advanced Edition 5ノードライセンス (3年間平日サポート付) V2	B5178A385	146,700円	★	サービス時間帯: 月曜～金曜8:30～19:00(祝日および年末年始を除く) サポート対象範囲: 仮想アプライアンス
P-240	Infrastructure Manager Advanced Edition 5ノードライセンス (5年間平日サポート付) V2	B5178C385	161,100円	★	サービス時間帯: 月曜～金曜8:30～19:00(祝日および年末年始を除く) サポート対象範囲: 仮想アプライアンス
P-241	Infrastructure Manager Advanced Edition 10ノードライセンス (1年間24時間サポート付) V2	B5177P38A	269,400円	★	サービス時間帯: 24時間365日 サポート対象範囲: 仮想アプライアンス
P-242	Infrastructure Manager Advanced Edition 10ノードライセンス (3年間24時間サポート付) V2	B5177R38A	308,100円	★	サービス時間帯: 24時間365日 サポート対象範囲: 仮想アプライアンス
P-243	Infrastructure Manager Advanced Edition 10ノードライセンス (5年間24時間サポート付) V2	B5177T38A	346,900円	★	サービス時間帯: 24時間365日 サポート対象範囲: 仮想アプライアンス
P-244	Infrastructure Manager Advanced Edition 10ノードライセンス (1年間平日サポート付) V2	B5177Q38A	264,500円	★	サービス時間帯: 月曜～金曜8:30～19:00(祝日および年末年始を除く) サポート対象範囲: 仮想アプライアンス
P-245	Infrastructure Manager Advanced Edition 10ノードライセンス (3年間平日サポート付) V2	B5177S38A	293,400円	★	サービス時間帯: 月曜～金曜8:30～19:00(祝日および年末年始を除く) サポート対象範囲: 仮想アプライアンス
P-246	Infrastructure Manager Advanced Edition 10ノードライセンス (5年間平日サポート付) V2	B5177U38A	322,400円	★	サービス時間帯: 月曜～金曜8:30～19:00(祝日および年末年始を除く) サポート対象範囲: 仮想アプライアンス
P-247	Infrastructure Manager Advanced Edition 20ノードライセンス (1年間24時間サポート付) V2	B5178138F	485,000円	★	サービス時間帯: 24時間365日 サポート対象範囲: 仮想アプライアンス
P-248	Infrastructure Manager Advanced Edition 20ノードライセンス (3年間24時間サポート付) V2	B5178338F	554,800円	★	サービス時間帯: 24時間365日 サポート対象範囲: 仮想アプライアンス
P-249	Infrastructure Manager Advanced Edition 20ノードライセンス (5年間24時間サポート付) V2	B5178538F	624,600円	★	サービス時間帯: 24時間365日 サポート対象範囲: 仮想アプライアンス
P-250	Infrastructure Manager Advanced Edition 20ノードライセンス (1年間平日サポート付) V2	B5178238F	476,100円	★	サービス時間帯: 月曜～金曜8:30～19:00(祝日および年末年始を除く) サポート対象範囲: 仮想アプライアンス
P-251	Infrastructure Manager Advanced Edition 20ノードライセンス (3年間平日サポート付) V2	B5178438F	528,200円	★	サービス時間帯: 月曜～金曜8:30～19:00(祝日および年末年始を除く) サポート対象範囲: 仮想アプライアンス
P-252	Infrastructure Manager Advanced Edition 20ノードライセンス (5年間平日サポート付) V2	B5178638F	580,400円	★	サービス時間帯: 月曜～金曜8:30～19:00(祝日および年末年始を除く) サポート対象範囲: 仮想アプライアンス
P-253	Infrastructure Manager Advanced Edition 100ノードライセンス (1年間24時間サポート付) V2	B5177H38N	2,155,200円	★	サービス時間帯: 24時間365日 サポート対象範囲: 仮想アプライアンス
P-254	Infrastructure Manager Advanced Edition 100ノードライセンス (3年間24時間サポート付) V2	B5177K38N	2,465,600円	★	サービス時間帯: 24時間365日 サポート対象範囲: 仮想アプライアンス
P-255	Infrastructure Manager Advanced Edition 100ノードライセンス (5年間24時間サポート付) V2	B5177M38N	2,776,000円	★	サービス時間帯: 24時間365日 サポート対象範囲: 仮想アプライアンス
P-256	Infrastructure Manager Advanced Edition 100ノードライセンス (1年間平日サポート付) V2	B5177J38N	2,115,900円	★	サービス時間帯: 月曜～金曜8:30～19:00(祝日および年末年始を除く) サポート対象範囲: 仮想アプライアンス
P-257	Infrastructure Manager Advanced Edition 100ノードライセンス (3年間平日サポート付) V2	B5177L38N	2,347,500円	★	サービス時間帯: 月曜～金曜8:30～19:00(祝日および年末年始を除く) サポート対象範囲: 仮想アプライアンス
P-258	Infrastructure Manager Advanced Edition 100ノードライセンス (5年間平日サポート付) V2	B5177N38N	2,579,100円	★	サービス時間帯: 月曜～金曜8:30～19:00(祝日および年末年始を除く) サポート対象範囲: 仮想アプライアンス

- ①
- ・サーバライセンスとノードライセンスを同時に選択してください。
 - ・ノードライセンスの購入数に上限はありません。

■ SupportDesk Standard(Infrastructure Manager Essential Edition)

項番	製品名	型名	価格(税別)	力	備考
Q-250	Infrastructure Manager Essential Edition	SV7BA003G	3,670円	★ (*)	サービス時間帯: 月曜～金曜 8:30～19:00(祝日および年末年始を除く) サポート対象範囲: 仮想アプライアンス * 月単位で自動更新(「価格」欄は月額)
Q-251	Infrastructure Manager Essential Edition	SV7BA003R	4,580円	★ (*)	サービス時間帯: 24時間365日 サポート対象範囲: 仮想アプライアンス * 月単位で自動更新(「価格」欄は月額)

D

D

5. CPU【必須選択オプション】

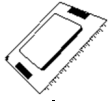

- ・カスタムメイド型名にていずれか必ず1つ選択してください。
- ・異なる種類のCPUを混在搭載することはできません。
- ・物理CPU1個につき、DIMMを最低1枚搭載する必要があります。
- ・必ず「温度制限について」を参照のうえ、手配願います。

【1CPU目】

■ノードサーバベースユニット (空冷/2.5インチ HDD/SSD × 2)

項番	製品名	型名	価格(税別)	力	備考
D-150	Xeon Silver 4309Y プロセッサ (2.80GHz、8コア、12MB) × 1	PYBCP62XG	238,000円	カ	スレッド数: 16、メモリバス: 2667MHz(最大)、UPI: 10.4GT/s、最大TDP: 105W ● ※サポートCPU構成: 1CPU、2CPU
D-151	Xeon Silver 4310 プロセッサ (2.10GHz、12コア、18MB) × 1	PYBCP62XH	238,000円	カ	スレッド数: 24、メモリバス: 2667MHz(最大)、UPI: 10.4GT/s、最大TDP: 120W ● ※サポートCPU構成: 1CPU、2CPU
D-152	Xeon Silver 4314 プロセッサ (2.40GHz、16コア、24MB) × 1	PYBCP62XJ	329,000円	カ	スレッド数: 32、メモリバス: 2667MHz(最大)、UPI: 10.4GT/s、最大TDP: 135W ● ※サポートCPU構成: 1CPU、2CPU

■ノードサーバベースユニット (空冷/2.5インチ SSD × 2)

項番	製品名	型名	価格(税別)	力	備考
D-150	Xeon Silver 4309Y プロセッサ (2.80GHz、8コア、12MB) × 1	PYBCP62XG	238,000円	カ	スレッド数: 16、メモリバス: 2667MHz(最大)、UPI: 10.4GT/s、最大TDP: 105W ● ※サポートCPU構成: 1CPU、2CPU
D-151	Xeon Silver 4310 プロセッサ (2.10GHz、12コア、18MB) × 1	PYBCP62XH	238,000円	カ	スレッド数: 24、メモリバス: 2667MHz(最大)、UPI: 10.4GT/s、最大TDP: 120W ● ※サポートCPU構成: 1CPU、2CPU
D-152	Xeon Silver 4314 プロセッサ (2.40GHz、16コア、24MB) × 1	PYBCP62XJ	329,000円	カ	スレッド数: 32、メモリバス: 2667MHz(最大)、UPI: 10.4GT/s、最大TDP: 135W ● ※サポートCPU構成: 1CPU、2CPU
D-153	Xeon Silver 4316 プロセッサ (2.30GHz、20コア、30MB) × 1	PYBCP62XK	429,000円	カ	スレッド数: 40、メモリバス: 2667MHz(最大)、UPI: 10.4GT/s、最大TDP: 150W ● ※サポートCPU構成: 1CPU、2CPU
D-154	Xeon Gold 5315Y プロセッサ (3.20GHz、4/6/8コア、12MB) × 1	PYBCP62XL	384,000円	カ	スレッド数: 8/12/16、メモリバス: 2933MHz(最大)、UPI: 11.2GT/s、最大TDP: 140W ● ※サポートCPU構成: 1CPU、2CPU
D-155	Xeon Gold 5317 プロセッサ (3GHz、12コア、18MB) × 1	PYBCP62XM	407,000円	カ	スレッド数: 24、メモリバス: 2933MHz(最大)、UPI: 11.2GT/s、最大TDP: 150W ● ※サポートCPU構成: 1CPU、2CPU
D-156	Xeon Gold 5318Y プロセッサ (2.10GHz、22/24/24コア、36MB) × 1	PYBCP62XP	493,000円	カ	スレッド数: 44/48/48、メモリバス: 2933MHz(最大)、UPI: 11.2GT/s、最大TDP: 165W ● ※サポートCPU構成: 1CPU、2CPU
D-172	Xeon Gold 5318S プロセッサ (2.10GHz、24コア、36MB) × 1	PYBCP62XN	624,000円	カ	スレッド数: 48、メモリバス: 2933MHz(最大)、UPI: 11.2GT/s、最大TDP: 165W ● ※サポートCPU構成: 1CPU、2CPU

E

F

※ OS により接続可能装置は異なります。詳細はハードウェア一覧を参照願います。

E

【2CPU目】

■ノードサーバベースユニット (空冷/2.5インチ HDD/SSD × 2)

項番	製品名	型名	価格(税別)	力	備考
D-150	Xeon Silver 4309Y プロセッサ (2.80GHz、8コア、12MB) × 1	PY-CP62XG PYBCP62XG	238,000円 238,000円	●	スレッド数: 16、メモリバス: 2667MHz(最大)、UPI: 10.4GT/s、最大TDP: 105W ※サポートCPU構成: 1CPU、2CPU
D-151	Xeon Silver 4310 プロセッサ (2.10GHz、12コア、18MB) × 1	PY-CP62XH PYBCP62XH	238,000円 238,000円	●	スレッド数: 24、メモリバス: 2667MHz(最大)、UPI: 10.4GT/s、最大TDP: 120W ※サポートCPU構成: 1CPU、2CPU
D-152	Xeon Silver 4314 プロセッサ (2.40GHz、16コア、24MB) × 1	PY-CP62XJ PYBCP62XJ	329,000円 329,000円	●	スレッド数: 32、メモリバス: 2667MHz(最大)、UPI: 10.4GT/s、最大TDP: 135W ※サポートCPU構成: 1CPU、2CPU

■ノードサーバベースユニット (空冷/2.5インチ SSD × 2)

項番	製品名	型名	価格(税別)	力	備考
D-150	Xeon Silver 4309Y プロセッサ (2.80GHz、8コア、12MB) × 1	PY-CP62XG PYBCP62XG	238,000円 238,000円	●	スレッド数: 16、メモリバス: 2667MHz(最大)、UPI: 10.4GT/s、最大TDP: 105W ※サポートCPU構成: 1CPU、2CPU
D-151	Xeon Silver 4310 プロセッサ (2.10GHz、12コア、18MB) × 1	PY-CP62XH PYBCP62XH	238,000円 238,000円	●	スレッド数: 24、メモリバス: 2667MHz(最大)、UPI: 10.4GT/s、最大TDP: 120W ※サポートCPU構成: 1CPU、2CPU
D-152	Xeon Silver 4314 プロセッサ (2.40GHz、16コア、24MB) × 1	PY-CP62XJ PYBCP62XJ	329,000円 329,000円	●	スレッド数: 32、メモリバス: 2667MHz(最大)、UPI: 10.4GT/s、最大TDP: 135W ※サポートCPU構成: 1CPU、2CPU
D-153	Xeon Silver 4316 プロセッサ (2.30GHz、20コア、30MB) × 1	PY-CP62XK PYBCP62XK	429,000円 429,000円	●	スレッド数: 40、メモリバス: 2667MHz(最大)、UPI: 10.4GT/s、最大TDP: 150W ※サポートCPU構成: 1CPU、2CPU
D-154	Xeon Gold 5315Y プロセッサ (3.20GHz、4/6/8コア、12MB) × 1	PY-CP62XL PYBCP62XL	384,000円 384,000円	●	スレッド数: 8/12/16、メモリバス: 2933MHz(最大)、UPI: 11.2GT/s、最大TDP: 140W ※サポートCPU構成: 1CPU、2CPU
D-155	Xeon Gold 5317 プロセッサ (3GHz、12コア、18MB) × 1	PY-CP62XM PYBCP62XM	407,000円 407,000円	●	スレッド数: 24、メモリバス: 2933MHz(最大)、UPI: 11.2GT/s、最大TDP: 150W ※サポートCPU構成: 1CPU、2CPU
D-156	Xeon Gold 5318Y プロセッサ (2.10GHz、22/24/24コア、36MB) × 1	PY-CP62XP PYBCP62XP	493,000円 493,000円	●	スレッド数: 44/48/48、メモリバス: 2933MHz(最大)、UPI: 11.2GT/s、最大TDP: 165W ※サポートCPU構成: 1CPU、2CPU
D-172	Xeon Gold 5318S プロセッサ (2.10GHz、24コア、36MB) × 1	PY-CP62XN PYBCP62XN	624,000円 624,000円	●	スレッド数: 48、メモリバス: 2933MHz(最大)、UPI: 11.2GT/s、最大TDP: 165W ※サポートCPU構成: 1CPU、2CPU

項番	製品名	型名	価格(税別)	力	備考
D-320	CPUクーラーキット (2CPU目、CX2550 M6/CX2560 M6、 TDP165W以下)	PY-TKCPC61 PYBTKCPC61	13,000円 13,000円	●	2nd CPU搭載時用ヒートシンク ※TDP値 165W以下のCPU用

① CPUクーラーキット(2CPU目)

・2CPU目を手配する際に必要となります。

CPUサポートテクノロジー

CPU	サポートテクノロジー		
	Turbo	Hyper	VT
Xeon Silver 4309Y	対応	対応	対応
Xeon Silver 4310			
Xeon Silver 4314			
Xeon Silver 4316			
Xeon Gold 5315Y			
Xeon Gold 5317			
Xeon Gold 5318Y			
Xeon Gold 5318S			

Turbo: Intel® Turbo Boost Technology
Hyper: Intel® Hyper-Threading Technology
VT: Intel® Virtualization Technology

F

温度制限について

搭載するCPU/メモリ容量/その他オプションにより温度制限があります。
詳細は下表を参照願います。

- <最大周囲温度>
35:周囲温度は最大35°Cです。
30:周囲温度は最大30°Cです。
25:周囲温度は最大25°Cです。
- <注意事項>
(1) サーバノードに2つ以上のオプションが選択された場合、最も低い“最大周囲温度”が適用されます。
例:PCIe LAN 1とPCIe LAN 4が選択された場合、PCIe LAN 4の温度制限が適用されます。
(2) 最も低い“最大周囲温度”がシャーシに適用されます。
例:ノード1=最大35°C、ノード2=最大35°C、ノード3=最大30°C、ノード4=最大30°C
この場合、周囲温度は最大30°Cになります。

CPUグループ

CPU	グループ
Xeon Silver 4309Y(2.80GHz、8コア、105W)	A
Xeon Silver 4310(2.10GHz、12コア、120W)	A
Xeon Silver 4314(2.40GHz、16コア、135W)	B
Xeon Silver 4316(2.30GHz、20コア、150W)	D
Xeon Gold 5315Y(3.20GHz、4/6/8コア、140W)	C
Xeon Gold 5317(3GHz、12コア、150W)	D
Xeon Gold 5318Y(2.10GHz、22/24/24コア、165W)	D
Xeon Gold 5318S(2.10GHz、24コア、165W)	D

オプショングループ

オプションカード	型名	オプショングループ	
LAN	Quad port LANカード(100GBASE-T)	PY-LA264/PYBLA264L	PCIe LAN 1
	Dual port LANカード(10GBASE-T)	PY-LA342/PYBLA342L	PCIe LAN 1
	Quad port LANカード(10GBASE-T)	PY-LA344/PYBLA344L	PCIe LAN 1
	Dual port LANカード(10GBASE)	PY-LA3C2/PYBLA3C2L	PCIe LAN 2
	Quad port LANカード(10GBASE)	PY-LA3C4/PYBLA3C4L	PCIe LAN 2
	Dual port LANカード(25GBASE)	PY-LA3E22/PYBLA3E22L	PCIe LAN 3
	Dual port LANカード(100GBASE)[AOC(Active Optical Cable)使用時]	PY-LA412/PYBLA412L	PCIe LAN 4
	Dual port LANカード(100GBASE)[DAC(Direct Attach Cable)使用時]	PY-LA412/PYBLA412L	PCIe LAN 5
	Dual port LANカード(25GBASE)	PY-LA402/PYBLA402L	PCIe LAN 3
	Dual port LANカード(100GBASE)[AOC(Active Optical Cable)使用時]	PY-LA432/PYBLA432L	PCIe LAN 3
	Dual port LANカード(100GBASE)[DAC(Direct Attach Cable)使用時]	PY-LA432/PYBLA432L	PCIe LAN 6
	LAN (OCP)	ポート拡張オプション(100GBASE-T x 4)	PY-LA274U2/PYBLA274U2
ポート拡張オプション(10GBASE-T x 2)		PY-LA342U2/PYBLA342U2	OCP LAN 1
ポート拡張オプション(10GBASE x 2)		PY-LA352U2/PYBLA352U2	OCP LAN 2
ポート拡張オプション(10GBASE x 4)		PY-LA354U2/PYBLA354U2	OCP LAN 2
ポート拡張オプション(25GBASE x 2)		PY-LA3F2U2/PYBLA3F2U2	OCP LAN 3
ポート拡張オプション(25GBASE x 2)		PY-LA402U2/PYBLA402U2	OCP LAN 4
ポート拡張オプション(100GBASE x 2)[AOC(Active Optical Cable)使用時]		PY-LA432U2/PYBLA432U2	OCP LAN 4
ポート拡張オプション(100GBASE x 2)[DAC(Direct Attach Cable)使用時]		PY-LA432U2/PYBLA432U2	OCP LAN 5
M.2 Flash モジュール-240GB		PY-MF24YN4/PYBMF24YN4	M.2 1
VMware vSphere Hypervisor用M.2 Flash モジュール(240GB)		PY-MF24NV4/PYBMF24NV4	M.2 1
M.2 Flash モジュール-480GB	PY-MF48YN4/PYBMF48YN4	M.2 1	
IB	IB HCA 200Gb 1 channel HDR[AOC(Active Optical Cable)使用時]	PY-HC401/PYBHC401	PCIe IB 1
	IB HCA 200Gb 1 channel HDR[DAC(Direct Attach Cable)使用時]	PY-HC401/PYBHC401	PCIe IB 2
	IB HCA 100Gb 1 channel HDR[AOC(Active Optical Cable)使用時]	PY-HC341/PYBHC341	PCIe IB 3
	IB HCA 100Gb 1 channel HDR[DAC(Direct Attach Cable)使用時]	PY-HC341/PYBHC341	PCIe IB 4
RAID	SASアレイコントローラカード	PY-SR3C52/PYBSR3C52L	PCIe RAID 1
	SASアレイコントローラカード	PY-SR3C54/PYBSR3C54L	PCIe RAID 1
	SASアレイコントローラカード	PY-SR3C58/PYBSR3C58L	PCIe RAID 1
	SASアレイコントローラカード	PY-SR3C5E/PYBSR3C5EL	PCIe RAID 1
	SASアレイコントローラカード(PRAID CP500)	PY-SR3FB/PYBSR3FBL	PCIe RAID 1
	SASコントローラカード(PSAS CP503)	PY-SC3FB/PYBSC3FBL	PCIe RAID 1
	SASコントローラカード(PSAS CP506)	PY-SC3FBE/PYBSC3FBEL	PCIe RAID 1

ノードサーバースユニット (空冷/2.5インチ HDD/SSD x 2)手配時

・CPUグループ:A/B搭載時

オプショングループ	メモリ容量				
	128GB	64GB	32GB	16GB	8GB
PCIe LAN 1		30	30	30	30
PCIe LAN 2		30	30	30	30
PCIe LAN 3	非サポート		25	25	25
PCIe LAN 4	非サポート	非サポート		25	25
PCIe LAN 5	非サポート		25	30	30
PCIe LAN 6		25	30	30	30
OCP LAN 1		30	30	30	30
OCP LAN 2		25	30	30	30
OCP LAN 3	非サポート	非サポート		30	30
OCP LAN 4	非サポート	非サポート		25	25
OCP LAN 5	非サポート	非サポート		25	30
M.2 1		25	30	30	30
PCIe RAID 1		30	30	30	30
PCIe IB 1		非サポート	25	25	25
PCIe IB 2		25	30	30	30
PCIe IB 3		非サポート	非サポート	25	25
PCIe IB 4		非サポート	25	30	30

ノードサーバースユニット (空冷/2.5インチ SSD x 2)手配時

・CPUグループ:D搭載時

オプショングループ	メモリ容量				
	128GB	64GB	32GB	16GB	8GB
PCIe LAN 1	25	30	30	30	30
PCIe LAN 2	25	30	30	30	30
PCIe LAN 3	非サポート	非サポート	25	25	25
PCIe LAN 4	非サポート	非サポート	非サポート	25	25
PCIe LAN 5	非サポート	非サポート	25	30	30
PCIe LAN 6	25	25	30	30	30
OCP LAN 1	25	30	30	30	30
OCP LAN 2	非サポート	非サポート	30	30	30
OCP LAN 3	非サポート	非サポート	25	30	30
OCP LAN 4	非サポート	非サポート	非サポート	25	25
OCP LAN 5	非サポート	非サポート	25	30	30
M.2 1	非サポート	25	30	30	30
PCIe RAID 1	25	30	30	30	30
PCIe IB 1	非サポート	非サポート	25	25	25
PCIe IB 2	25	25	30	30	30
PCIe IB 3	非サポート	非サポート	非サポート	25	25
PCIe IB 4	非サポート	非サポート	25	30	30

・CPUグループ:A/B/C搭載時

オプショングループ	メモリ容量				
	128GB	64GB	32GB	16GB	8GB
PCIe LAN 1	25	35	35	35	35
PCIe LAN 2	25	35	35	35	35
PCIe LAN 3	非サポート	非サポート	25	25	25
PCIe LAN 4	非サポート	非サポート	非サポート	25	25
PCIe LAN 5	非サポート	非サポート	25	35	35
PCIe LAN 6	25	25	35	35	35
OCP LAN 1	25	35	35	35	35
OCP LAN 2	非サポート	非サポート	35	35	35
OCP LAN 3	非サポート	非サポート	25	35	35
OCP LAN 4	非サポート	非サポート	非サポート	25	25
OCP LAN 5	非サポート	非サポート	25	35	35
M.2 1	非サポート	25	35	35	35
PCIe RAID 1	25	35	35	35	35
PCIe IB 1	非サポート	非サポート	25	25	25
PCIe IB 2	25	25	35	35	35
PCIe IB 3	非サポート	非サポート	非サポート	25	25
PCIe IB 4	非サポート	非サポート	25	35	35

F

6. メモリ設定オプション【必須選択オプション】[カスタムメイド専用]



- ・カスタムメイド型名にて必ず1つ以上選択してください。搭載するCPU数と同数の選択が必要です。
- ・必ず、留意事項編「メモリ関連事項」の「メモリの動作モードについて」を参照のうえ、手配願います。

項番	製品名	型名	価格(税別)	力	備考
Q-4	インディペンデントモード 設定サービス	PYBMM2	10,000円	●	カスタムメイド搭載したメモリをインディペンデントモードに設定するサービス

7. メモリ【必須選択オプション】



- ・カスタムメイド型名にていずれか必ず1つ以上、同一メモリ型名で選択してください。
- ・1CPUあたりDIMMを6枚搭載している場合、使用可能なメモリ容量は搭載しているDIMMの全容量より1GB少なくなります。
- ・BIOSでNUMA有効化を設定している場合、一部の領域を性能改善用途で使用するため、実際にお客様の使用可能な容量は本数値を下回る場合があります。
- ・必ず「温度制限について」「メモリの搭載について」を参照のうえ、手配願います。

■ 3200 Registered DIMM

項番	製品名	型名	価格(税別)	力	備考
E-20	メモリ-8GB (8GB 3200 RDIMM × 1)	PY-ME08SJ	155,000円	●	Rank: Single × 8
		PYBME08SJ	155,000円		
E-21	メモリ-16GB (16GB 3200 RDIMM × 1)	PY-ME16SJ	330,000円	●	Rank: Dual × 8
		PYBME16SJ	330,000円		

項番	製品名	型名	価格(税別)	力	備考
E-22	メモリ-16GB (16GB 3200 RDIMM × 1)	PY-ME16SJ2	330,000円	●	Rank: Single × 4
		PYBME16SJ2	330,000円		
E-23	メモリ-32GB (32GB 3200 RDIMM × 1)	PY-ME32SJ	672,000円	●	Rank: Dual × 4
		PYBME32SJ	672,000円		
E-24	メモリ-64GB (64GB 3200 RDIMM × 1)	PY-ME64SJ	1,344,000円	●	Rank: Dual × 4
		PYBME64SJ	1,344,000円		

■ 3200 Load Reduced DIMM

項番	製品名	型名	価格(税別)	力	備考
E-28	メモリ-64GB (64GB 3200 LRDIMM × 1)	PY-ME64EH	1,800,000円	●	Rank: Quad × 4
		PYBME64EH	1,800,000円		
E-29	メモリ-128GB (128GB 3200 LRDIMM × 1)	PY-ME12EH	3,600,000円	●	Rank: Quad × 4 ※カスタムメイド型名選択時、内蔵ストレージは一般型名での手配が必要
		PYBME12EH	3,600,000円		

G

メモリの搭載について

- (1) 異なる種類のDIMM(RDIMM × 4/LRDIMM × 8)は混在搭載することはできません。
 (2) RDIMMにおいて、下表の組み合わせのみ混在搭載可能です。

製品名	型名	PY-ME08SJ PYBME08SJ	PY-ME16SJ PYBME16SJ	PY-ME16SJ2 PYBME16SJ2	PY-ME32SJ PYBME32SJ	PY-ME64SJ PYBME64SJ
メモリ-8GB(8GB 3200 RDIMM × 1)	PY-ME08SJ PYBME08SJ	○	○ (*1)	×	×	×
メモリ-16GB(16GB 3200 RDIMM × 1)	PY-ME16SJ PYBME16SJ	○ (*1)	○	×	×	×
メモリ-16GB(16GB 3200 RDIMM × 1)	PY-ME16SJ2 PYBME16SJ2	×	×	○	○ (*1)	○ (*1)
メモリ-32GB(32GB 3200 RDIMM × 1)	PY-ME32SJ PYBME32SJ	×	×	○ (*1)	○	○ (*1)
メモリ-64GB(64GB 3200 RDIMM × 1)	PY-ME64SJ PYBME64SJ	×	×	○ (*1)	○ (*1)	○

○:混在可能、×:混在不可

(*1) 混在可能な条件は、留意事項編「メモリ関連事項」の「メモリの動作モードについて」を参照ください。

- (3) 物理CPU1個につき、DIMMを最低1枚搭載する必要があります(DIMMを9枚以上搭載する場合は、CPUを2個搭載する必要があります)。

【メモリ搭載位置】

■物理CPU1個構成時

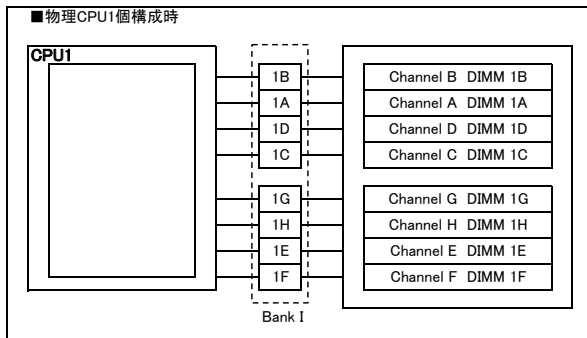

■物理CPU2個構成時

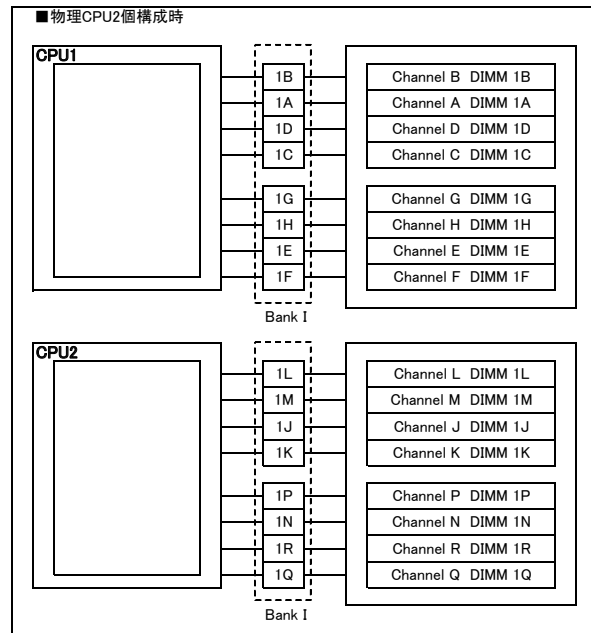

[注1]搭載可能メモリ容量について

CPUにより搭載可能なメモリ容量が異なります。搭載メモリ容量はOSの使用可能メモリ容量に準じます。
 OSにおける使用可能メモリ容量は留意事項編「OSにおける最大CPU数/使用可能なメモリ容量について」を参照ください。

[注2]メモリ動作クロックについて

搭載するCPU、メモリの種類や数量、BIOSの設定により、メモリ動作クロックが異なります。最も遅いCPU、メモリに合わせて、すべてのチャンネル上のメモリ動作クロックが決まります。
 詳細は下表を参照願います。

【メモリ動作クロック】

搭載CPUの メモリバス(MHz)	メモリ動作クロック(MHz)	
	RDIMM 3200MHz	LRDIMM 3200MHz
電圧設定(BIOS)	1.2V	
DIMM数	1DPC 1~8枚	1DPC 1~8枚
2933	2933	2933
2667	2667	2667

※DPC:チャンネルあたりのDIMM数

メモリの動作モードについて

メモリの動作モードについては、留意事項編「メモリ関連事項」をご確認のうえ、ご使用願います。

G

8. ストレージベイ【必須選択オプション】



・搭載出荷オプション選択時、カスタムメイド型名にていずれか必ず1つ選択してください。梱包オプション選択時、カスタムメイド型名は選択できません。

項番	製品名	型名	価格(税別)	力	備考
F-458	ベイ追加オプション (2.5インチHDD/SSD×2)	PY-BA22S2	15,000円	●	2.5インチストレージベイ×2
		PYBBA22S2	15,000円		
F-460	内蔵2.5インチストレージダミートレイ	PY-DMT04	1,000円	●	2.5インチストレージベイを使用しない場合のダミートレイ
		PYBDMT04	1,000円		

9. ライザーカード【必須選択オプション】



・カスタムメイド型名にていずれか必ず1つ選択してください。
 ・PCIe(×16) ライザーカード左右セット[PYBPRE627]またはPCIe(×16) ライザーカード(右)[PY-PRE629]適用時、2CPU構成にする必要があります。

項番	製品名	型名	価格(税別)	力	備考
I-299	PCIe(×16) ライザーカード左右セット	PYBPRE627	30,000円	●	PCIスロット1,2が使用可能 ※CPU1(PCIスロット2)およびCPU2(PCIスロット1)に接続
I-300	PCIe(×16) ライザーカード左右セット	PYBPRE628	10,000円	●	PCIスロット2が使用可能 ※CPU1に接続
I-301	PCIe(×16) ライザーカード(右)	PY-PRE629	30,000円	●	PCIスロット1が使用可能 ※CPU2に接続

H

H

10. 内蔵ストレージコントローラ



- ・SASコントローラカードまたはSASアレイコントローラカードを搭載時、2CPU構成にする必要があります。また、PCIe(×16) ライザーカード左右セット[PYBP627]またはPCIe(×16) ライザーカード(右)[PY-PRE629]が必須となります。
- ・使用するストレージコントローラと内蔵ストレージの接続可否および内蔵ストレージの混在可能な組み合わせについては、「内蔵ストレージ構成時の注意事項」を参照ください。
- ・同一のカスタムメイド型の内蔵ストレージを追加し、RAID設定サービスを手配することにより、RAID設定を構築し出荷いたします。詳細については、「RAID設定サービスについて」を参照ください。
- ・使用するOSによらず、標準搭載のリモートマネジメントコントローラ(RMC S5)と連携し、内蔵ストレージの稼働状態およびRAID状態を監視管理することが可能です。使用するストレージコントローラにより、監視管理可能な範囲が異なりますので、詳細については、留意事項編「RMC(リモートマネジメントコントローラ)関連」をご確認ください。
- ・オンボードSATAコントローラのソフトウェアRAID機能を有効にした構成の場合、仮想化環境ではご使用になれません。
- ・必ず「温度制限について」を参照のうえ、手配願います。

《非アレイ/アレイ接続》

オンボードSATAコントローラ (標準搭載) ※デバイスポート数:2
※RAIDレベル:0/1(ホットスベア不可)

- ① ・オンボードSATAコントローラにBC-SATA HDD/SATA SSDを接続時、SATAケーブルの手配が必要です。

項番	製品名	型名	価格(税別)	力	備考
N-161	SATAケーブル	PY-CBT006	13,000円	●	内蔵ストレージ接続用ケーブル
		PYBCBT006	13,000円		

《非アレイ接続》

- ① ・使用OS(OS機能)により、接続可能なストレージ構成、接続方式が異なります。詳細については、留意事項編「SASコントローラカードの接続方法について」を参照ください。

項番	製品名	型名	価格(税別)	力	備考
I-32	SASコントローラカード (PSAS CP503)	PY-SC3FB	337,000円	●	内蔵ストレージ接続用カード インターフェース:SFF8643×2 データ転送速度:SAS 12Gbps デバイスポート数:8(4×2) ホストバス:PCI Express3.1
		PYBSC3FBL	337,000円		

《アレイ接続》

- ① ・SASアレイコントローラカード[PY-SR3C52/PYBSR3C52L/PY-SR3C54/PYBSR3C54L/PY-SR3C58/PYBSR3C58L]は、内蔵2.5インチBC-SATA HDD[PY-BH1T7F7/PYBBH1T7F7/PY-BH2T7F7/PYBBH2T7F7]との接続はできません。

項番	製品名	型名	価格(税別)	力	備考
I-33	SASアレイコントローラカード (PRAID CP500)	PY-SR3FB	356,000円	●	内蔵ストレージ接続用カード インターフェース:SFF8643×2 データ転送速度:SAS 12Gbps デバイスポート数:8(4×2) ホストバス:PCI Express3.1 RAIDレベル:0/1/1+0/5/5+0(ホットスベア可)
		PYBSR3FBL	356,000円		
I-104	SASアレイコントローラカード	PY-SR3C52	392,000円	●	内蔵ストレージ接続用カード インターフェース:SFF8643×2 データ転送速度:SAS 12Gbps デバイスポート数:8(4×2) キャッシュ:2GB ホストバス:PCI Express3.0 RAIDレベル:0/1/1E/1+0/5/5+0/6/6+0(ホットスベア可)
		PYBSR3C52L	392,000円		
I-60	SASアレイコントローラカード	PY-SR3C54	515,000円	●	内蔵ストレージ接続用カード インターフェース:SFF8643×4 データ転送速度:SAS 12Gbps デバイスポート数:16(4×4) キャッシュ:4GB ホストバス:PCI Express3.0 RAIDレベル:0/1/1E/1+0/5/5+0/6/6+0(ホットスベア可)
		PYBSR3C54L	515,000円		
I-106	SASアレイコントローラカード	PY-SR3C58	673,000円	●	内蔵ストレージ接続用カード インターフェース:SFF8643×4 データ転送速度:SAS 12Gbps デバイスポート数:16(4×4) キャッシュ:8GB ホストバス:PCI Express3.0 RAIDレベル:0/1/1E/1+0/5/5+0/6/6+0(ホットスベア可)
		PYBSR3C58L	673,000円		

項番	製品名	型名	価格(税別)	力	備考
N-163	SASケーブル	PY-CBS071	13,000円		SASコントローラカード/SASアレイコントローラカード用接続ケーブル

① SASケーブル

- ・SASコントローラカード/SASアレイコントローラカードを一般型名で接続する場合に必要となります。

I

I

11. 内蔵ストレージ



- ・ベイ追加オプション(2.5インチHDD/SSD×2)選択時のみ搭載可能です。
- ・梱包オプション選択時、カスタムメイド型名の内蔵ストレージは選択できません。
- ・使用するストレージコントローラと内蔵ストレージの接続可否および内蔵ストレージの混在可能な組み合わせについては、「内蔵ストレージ構成時の注意事項」を参照ください。
- ・同一のカスタムメイド型名の内蔵ストレージを追加し、RAID設定サービスを手配することにより、RAID設定を構築し出荷いたします。
詳細については「RAID設定サービスについて」を参照ください。
- ・お客様の構成/用途に応じて複数の内蔵ストレージから選択可能です。内蔵ストレージを選択する際の指針を含め、ストレージ関連については、当社ホームページ(https://jp.fujitsu.com/platform/server/primergy/hdd_construct/)を参照ください。

■BC-SATA HDD(SATA 6Gbps、7.2krpm)[512e]

項番	製品名	型名	価格(税別)	力	備考
F-304	内蔵2.5インチBC-SATA HDD -1TB(7.2krpm)	PY-BH1T7F7 PYBBH1T7F7	66,000円 66,000円	●	データ転送速度: SATA 6Gbps セクターサイズ: 512e 用途: システム領域/データ領域
F-312	内蔵2.5インチBC-SATA HDD -2TB(7.2krpm)	PY-BH2T7F7 PYBBH2T7F7	132,000円 132,000円	●	データ転送速度: SATA 6Gbps セクターサイズ: 512e 用途: システム領域/データ領域

■BC-SATA HDD(SATA 6Gbps、7.2krpm)[512n]

項番	製品名	型名	価格(税別)	力	備考
F-772	内蔵2.5インチBC-SATA HDD -1TB(7.2krpm)	PY-BH1T7D9 PYBBH1T7D9	66,000円 66,000円	●	データ転送速度: SATA 6Gbps セクターサイズ: 512n 用途: システム領域/データ領域
F-126	内蔵2.5インチBC-SATA HDD -2TB(7.2krpm)	PY-BH2T7D7 PYBBH2T7D7	132,000円 132,000円	●	データ転送速度: SATA 6Gbps セクターサイズ: 512n 用途: システム領域/データ領域



SATA SSD[有寿命部品]

- ・SATA SSDをオンボードSATAコントローラに接続し、アレイ接続として使用する場合は、オンボードソフトウェアRAID機能を有効に設定してください。
詳細については、留意事項編「SATA SSD[有寿命部品]をアレイ構成で使用する場合について」を参照ください。
- ・本製品は「有寿命部品」となり、寿命時には製品を再購入いただく必要があります。詳細については、留意事項編「SSD / DCPMM / Optane PMemの書き込み保証値について」を参照ください。

■SATA SSD(SATA 6Gbps、Mixed Use)[有寿命部品]

項番	製品名	型名	価格(税別)	力	備考
F-313	内蔵2.5インチSSD-240GB	PY-SS24NKJ PYBSS24NKJ	182,000円 182,000円	●	データ転送速度: SATA 6Gbps 記録方式: TLC 製品クラス: Mixed Use(Light Endurance)[書き込み保証値 5DWPD] 用途: システム領域/データ領域
F-314	内蔵2.5インチSSD-480GB	PY-SS48NKJ PYBSS48NKJ	216,000円 216,000円	●	データ転送速度: SATA 6Gbps 記録方式: TLC 製品クラス: Mixed Use(Light Endurance)[書き込み保証値 5DWPD] 用途: システム領域/データ領域
F-315	内蔵2.5インチSSD-960GB	PY-SS96NKJ PYBSS96NKJ	370,000円 370,000円	●	データ転送速度: SATA 6Gbps 記録方式: TLC 製品クラス: Mixed Use(Light Endurance)[書き込み保証値 5DWPD] 用途: システム領域/データ領域
F-316	内蔵2.5インチSSD-1.92TB	PY-SS19NKJ PYBSS19NKJ	734,000円 734,000円	●	データ転送速度: SATA 6Gbps 記録方式: TLC 製品クラス: Mixed Use(Light Endurance)[書き込み保証値 5DWPD] 用途: システム領域/データ領域
F-317	内蔵2.5インチSSD-3.84TB	PY-SS38NKJ PYBSS38NKJ	1,355,000円 1,355,000円	●	データ転送速度: SATA 6Gbps 記録方式: TLC 製品クラス: Mixed Use(Light Endurance)[書き込み保証値 3.5DWPD] 用途: システム領域/データ領域

項番	製品名	型名	価格(税別)	力	備考
F-533	内蔵2.5インチSATA SSD -480GB (MU)	PY-SS48NKQ PYBSS48NKQ	216,000円 216,000円	●	データ転送速度: SATA 6Gbps 記録方式: TLC 製品クラス: Mixed Use[書き込み保証値 3DWPD] 用途: システム領域/データ領域
F-534	内蔵2.5インチSATA SSD -960GB (MU)	PY-SS96NKQ PYBSS96NKQ	370,000円 370,000円	●	データ転送速度: SATA 6Gbps 記録方式: TLC 製品クラス: Mixed Use[書き込み保証値 3DWPD] 用途: システム領域/データ領域
F-535	内蔵2.5インチSATA SSD -1.92TB (MU)	PY-SS19NKQ PYBSS19NKQ	734,000円 734,000円	●	データ転送速度: SATA 6Gbps 記録方式: TLC 製品クラス: Mixed Use[書き込み保証値 3DWPD] 用途: システム領域/データ領域
F-536	内蔵2.5インチSATA SSD -3.84TB (MU)	PY-SS38NKQ PYBSS38NKQ	1,355,000円 1,355,000円	●	データ転送速度: SATA 6Gbps 記録方式: TLC 製品クラス: Mixed Use[書き込み保証値 3DWPD] 用途: システム領域/データ領域

max.2

J

J-1

J		J-1			
■ SATA SSD(SATA 6Gbps、Read Intensive)[有寿命部品]					
項番	製品名	型名	価格(税別)	力	備考
F-333	内蔵2.5インチSSD-240GB	PY-SS24NM9	162,000円	●	データ転送速度: SATA 6Gbps 記録方式: TLC 製品クラス: Read Intensive[書き込み保証値 1.5DWPD] 用途: システム領域/データ領域
		PYBSS24NM9	162,000円		
F-334	内蔵2.5インチSSD-480GB	PY-SS48NM9	169,000円	●	データ転送速度: SATA 6Gbps 記録方式: TLC 製品クラス: Read Intensive[書き込み保証値 1.5DWPD] 用途: システム領域/データ領域
		PYBSS48NM9	169,000円		
F-335	内蔵2.5インチSSD-960GB	PY-SS96NM9	279,000円	●	データ転送速度: SATA 6Gbps 記録方式: TLC 製品クラス: Read Intensive[書き込み保証値 1.5DWPD] 用途: システム領域/データ領域
		PYBSS96NM9	279,000円		
F-336	内蔵2.5インチSSD-1.92TB	PY-SS19NM9	526,000円	●	データ転送速度: SATA 6Gbps 記録方式: TLC 製品クラス: Read Intensive[書き込み保証値 1.5DWPD] 用途: システム領域/データ領域
		PYBSS19NM9	526,000円		
F-337	内蔵2.5インチSSD-3.84TB	PY-SS38NM9	981,000円	●	データ転送速度: SATA 6Gbps 記録方式: TLC 製品クラス: Read Intensive[書き込み保証値 1.2DWPD] 用途: システム領域/データ領域
		PYBSS38NM9	981,000円		
max.2					
項番	製品名	型名	価格(税別)	力	備考
F-553	内蔵2.5インチSATA SSD -240GB (RI)	PY-SS24NMD	162,000円	●	データ転送速度: SATA 6Gbps 記録方式: TLC 製品クラス: Read Intensive[書き込み保証値 1DWPD] 用途: システム領域/データ領域
		PYBSS24NMD	162,000円		
F-554	内蔵2.5インチSATA SSD -480GB (RI)	PY-SS48NMD	169,000円	●	データ転送速度: SATA 6Gbps 記録方式: TLC 製品クラス: Read Intensive[書き込み保証値 1DWPD] 用途: システム領域/データ領域
		PYBSS48NMD	169,000円		
F-555	内蔵2.5インチSATA SSD -960GB (RI)	PY-SS96NMD	279,000円	●	データ転送速度: SATA 6Gbps 記録方式: TLC 製品クラス: Read Intensive[書き込み保証値 1DWPD] 用途: システム領域/データ領域
		PYBSS96NMD	279,000円		
F-556	内蔵2.5インチSATA SSD -1.92TB (RI)	PY-SS19NMD	526,000円	●	データ転送速度: SATA 6Gbps 記録方式: TLC 製品クラス: Read Intensive[書き込み保証値 1DWPD] 用途: システム領域/データ領域
		PYBSS19NMD	526,000円		
F-557	内蔵2.5インチSATA SSD -3.84TB(RI)	PY-SS38NMD	981,000円	●	データ転送速度: SATA 6Gbps 記録方式: TLC 製品クラス: Read Intensive[書き込み保証値 1DWPD] 用途: システム領域/データ領域
		PYBSS38NMD	981,000円		
F-558	内蔵2.5インチSATA SSD -7.68TB (RI)	PY-SS76NMD	1,833,000円	●	データ転送速度: SATA 6Gbps 記録方式: TLC 製品クラス: Read Intensive[書き込み保証値 1DWPD] 用途: システム領域/データ領域
		PYBSS76NMD	1,833,000円		
《非アレイ接続》					
① PCIe SSD[有寿命部品]					
<ul style="list-style-type: none"> ・2CPU構成が必須となります。 ・SASコントローラカード/SASアレイコントローラカードの手配は不要です。 ・PCIe SSDとSATAケーブル[PY-CBT006/PYBCBT006]を同時手配する場合、BC-SATA HDD/SATA SSDを必ず1台以上手配してください。 ・RAID設定サービスの同時手配はできません。 ・本製品は「有寿命部品」となり、寿命時には製品を再購入いただく必要があります。詳細については、留意事項編「SSD / DCPMM / Optane PMemの書き込み保証値について」を参照ください。 					
■ PCIe SSD(Mixed Use)[有寿命部品]					
項番	製品名	型名	価格(税別)	力	備考
F-799	内蔵2.5インチPCIe SSD-1.6TB ※2022年9月30日販売終息予定	PY-BS16PD3	994,000円	●	NAND型フラッシュメモリ 記録方式: TLC 製品クラス: Mixed Use(Light Endurance)[書き込み保証値 4.1DWPD] 用途: システム領域/データ領域
		PYBBS16PD3	994,000円		
F-800	内蔵2.5インチPCIe SSD-3.2TB ※2022年9月30日販売終息予定	PY-BS32PD3	1,834,000円	●	NAND型フラッシュメモリ 記録方式: TLC 製品クラス: Mixed Use(Light Endurance)[書き込み保証値 3.7DWPD] 用途: システム領域/データ領域
		PYBBS32PD3	1,834,000円		
F-801	内蔵2.5インチPCIe SSD-6.4TB ※2022年9月30日販売終息予定	PY-BS64PD3	3,500,000円	●	NAND型フラッシュメモリ 記録方式: TLC 製品クラス: Mixed Use(Light Endurance)[書き込み保証値 3.1DWPD] 用途: システム領域/データ領域
		PYBBS64PD3	3,500,000円		
K		K-1			

K						K-1
項番	製品名	型名	価格(税別)	力	備考	
②	F-403	内蔵2.5インチPCIe SSD-1.6TB (MU)	PY-BS16PD6 PYBBS16PD6	994,000円 994,000円	●	NAND型フラッシュメモリ 記録方式: TLC 製品クラス: Mixed Use[書き込み保証値 3DWPD] 用途: システム領域/データ領域
	F-406	内蔵2.5インチPCIe SSD-3.2TB (MU)	PY-BS32PD6 PYBBS32PD6	1,834,000円 1,834,000円	●	NAND型フラッシュメモリ 記録方式: TLC 製品クラス: Mixed Use[書き込み保証値 3DWPD] 用途: システム領域/データ領域
	F-409	内蔵2.5インチPCIe SSD-6.4TB (MU)	PY-BS64PD6 PYBBS64PD6	3,500,000円 3,500,000円	●	NAND型フラッシュメモリ 記録方式: TLC 製品クラス: Mixed Use[書き込み保証値 3DWPD] 用途: システム領域/データ領域
	F-412	内蔵2.5インチPCIe SSD-12.8TB (MU)	PY-BS12PD6 PYBBS12PD6	6,860,000円 6,860,000円	●	NAND型フラッシュメモリ 記録方式: TLC 製品クラス: Mixed Use[書き込み保証値 3DWPD] 用途: システム領域/データ領域
■PCIe SSD(Read Intensive)[有寿命部品]						
②	F-811	内蔵2.5インチPCIe SSD-1TB ※2022年9月30日販売終息予定	PY-BS1TPE3 PYBBS1TPE3	365,000円 365,000円	●	NAND型フラッシュメモリ 記録方式: TLC 製品クラス: Read Intensive[書き込み保証値 1DWPD] 用途: システム領域/データ領域
	F-812	内蔵2.5インチPCIe SSD-2TB ※2022年9月30日販売終息予定	PY-BS2TPE3 PYBBS2TPE3	683,000円 683,000円	●	NAND型フラッシュメモリ 記録方式: TLC 製品クラス: Read Intensive[書き込み保証値 0.7DWPD] 用途: システム領域/データ領域
②	F-416	内蔵2.5インチPCIe SSD-960GB (RI)	PY-BS96PE6 PYBBS96PE6	351,000円 351,000円	●	NAND型フラッシュメモリ 記録方式: TLC 製品クラス: Read Intensive[書き込み保証値 1DWPD] 用途: システム領域/データ領域
	F-419	内蔵2.5インチPCIe SSD-1.92TB (RI)	PY-BS19PE6 PYBBS19PE6	655,000円 655,000円	●	NAND型フラッシュメモリ 記録方式: TLC 製品クラス: Read Intensive[書き込み保証値 1DWPD] 用途: システム領域/データ領域
	F-422	内蔵2.5インチPCIe SSD-3.84TB (RI)	PY-BS38PE6 PYBBS38PE6	1,303,000円 1,303,000円	●	NAND型フラッシュメモリ 記録方式: TLC 製品クラス: Read Intensive[書き込み保証値 1DWPD] 用途: システム領域/データ領域
	F-430	内蔵2.5インチPCIe SSD-7.68TB (RI)	PY-BS76PE6 PYBBS76PE6	2,591,000円 2,591,000円	●	NAND型フラッシュメモリ 記録方式: TLC 製品クラス: Read Intensive[書き込み保証値 1DWPD] 用途: システム領域/データ領域
	F-432	内蔵2.5インチPCIe SSD-15.36TB (RI)	PY-BS15PE6 PYBBS15PE6	5,141,000円 5,141,000円	●	NAND型フラッシュメモリ 記録方式: TLC 製品クラス: Read Intensive[書き込み保証値 1DWPD] 用途: システム領域/データ領域
L						

max.2

内蔵ストレージ構成時の注意事項

選択する本体ベースユニット、使用するストレージコントローラにより、使用可能な内蔵ストレージ(HDD/SSD/PCIe SSD)の種類が異なる場合があります。また、内蔵ストレージの種類により、混在条件が異なる場合がありますので、下表を参照し手配をお願いします。

■A: 使用するストレージコントローラの仕様を確認

ストレージコントローラ	オンボード SATAコントローラ (ソフトウェアRAID)	SASコントローラカード	SASアレイコントローラカード				
	標準	PY-SC3FB/PYBSC3FBL	PY-SR3FB/PYBSR3FBL	PY-SR3C52/PYBSR3C52L	PY-SR3C54/PYBSR3C54L	PY-SR3C58/PYBSR3C58L	
型名							
仕様	ポート数	2	8	8	8	16	16
	キャッシュ	-	-	-	2GB	4GB	8GB
	BBU/FBU可否	-	-	-	×	×	×
	ホットスワップ	-	-	○	○	○	○
	非アレイ接続	○	○	×	×	×	×
	RAID0	○	×	○	○	○	○
	RAID1	○	×	○	○	○	○

○: サポート、×: 非サポート、-: 対象無し

■B: 使用OSに応じたストレージコントローラと内蔵ストレージの接続方法を確認

OS	標準搭載	Windows	Linux	VMware
オンボードSATAコントローラ (2ポート/SATA 6Gbps) [非アレイ接続]	標準搭載	○	○	○
オンボードSATAコントローラ (2ポート/ソフトウェアRAID/SATA 6Gbps) [非アレイ/アレイ接続]	標準搭載	○ (*1)	○ (*2)	×
PCIe SSD用オンボード	標準搭載	○	○ (*3)	○
SASコントローラカード(PSAS CP503i) (8ポート/SAS 12Gbps)	PY-SC3FB PYBSC3FBL	×	×	○ (*4)
SASアレイコントローラカード(PRAID CP500i) (8ポート/SAS 12Gbps)	PY-SR3FB PYBSR3FBL	○	○	○ (*4)
SASアレイコントローラカード (8ポート/2GB/SAS 12Gbps)	PY-SR3C52 PYBSR3C52L	○	○	○ (*4)
SASアレイコントローラカード (16ポート/4GB/SAS 12Gbps)	PY-SR3C54 PYBSR3C54L	○	○	(*4)
SASアレイコントローラカード (16ポート/8GB/SAS 12Gbps)	PY-SR3C58 PYBSR3C58L	○	○ (*3)	(*4)

○: 可能、×: 不可

(*1) Hyper-V(Windows)の仮想化環境ではご使用になれません。

(*2) Linuxの仮想化環境ではご使用になれません。

(*3) RHELの対応状況については、当社ホームページ(<https://jp.fujitsu.com/platform/server/primergy/software/linux/technical/support/kernel.html>)をご確認いただきますようお願いいたします。

(*4) VMwareのサポート状況(本体/オプション)等の最新情報は、当社ホームページ(<https://www.fujitsu.com/jp/products/computing/servers/primergy/software/vmware/>)にてご確認ください。

※ OS により接続可能装置は異なります。詳細はハードウェア一覧を参照願います。

ストレージコントローラ		BC-SATA HDD	SATA SSD(MU/RI) [有寿命部品]	PCIe SSD [有寿命部品]
オンボードSATAコントローラ (2ポート/SATA 6Gbps) [非アレイ接続]	標準搭載	○	○	×
オンボードSATAコントローラ (2ポート/ソフトウェアRAID/SATA 6Gbps) [非アレイ/アレイ接続]	標準搭載	○	○	×
PCIe SSD用オンボード	標準搭載	×	×	○
SASコントローラカード(PSAS CP503i) (8ポート/SAS 12Gbps)	PY-SC3FB PYBSC3FBL	○	○	×
SASアレイコントローラカード(PRAID CP500i) (8ポート/SAS 12Gbps)	PY-SR3FB PYBSR3FBL	○	○	×
SASアレイコントローラカード (8ポート/2GB/SAS 12Gbps)	PY-SR3C52 PYBSR3C52L	○ (*1)	○	×
SASアレイコントローラカード (16ポート/4GB/SAS 12Gbps)	PY-SR3C54 PYBSR3C54L	○ (*1)	○	×
SASアレイコントローラカード (16ポート/8GB/SAS 12Gbps)	PY-SR3C58 PYBSR3C58L	○ (*1)	○	×

○:可能、×:不可、MU: Mixed Use、RI: Read Intensive

(*1) 内蔵2.5インチBC-SATA HDD[PY-BH1T7F7/PYBBH1T7F7/PY-BH2T7F7/PYBBH2T7F7]との接続はできません。

■C: RAID構成時の留意事項を確認

・RAIDドライブグループは、同型名の内蔵ストレージでの構成を推奨します。なお、同種類(BC-SATA/SATA SSD)、同容量/同回転数/同書き込み保証値の内蔵ストレージでの構成は可能です。

■D: 内蔵ストレージの種類による混在条件を確認

内蔵ストレージ	BC-SATA HDD	SATA SSD	PCIe SSD
BC-SATA HDD	○	○	○
SATA SSD	○	○	○
PCIe SSD	○	○	○

○:混在可能、×:混在不可

L

12. RAID設定サービス [カスタムメイド専用]



- ・RAID設定される内蔵ストレージ台数を超える内蔵ストレージは、カスタムメイド搭載のみ(RAID未設定)の状態出荷されます(RAID設定サービス(RAID0)手配時は、1台のみ搭載可能です)。
- ・RAID設定サービス(RAID0)手配時は、SASアレイコントローラカードの手配が必須です。
- ・梱包オプション選択時、HDD/SSD専用RAID設定サービスは選択できません。

項番	製品名	型名	価格(税別)	力	備考
Q-282	RAID設定サービス(RAID0)	PYBAS0S2	1,000円	●	HDD/SSD専用RAID設定サービス 工場出荷時にRAID0構成を構築するサービス ・RAID設定される内蔵ストレージ台数:1台
Q-283	RAID設定サービス(RAID1)	PYBAS1S2	1,000円	●	HDD/SSD専用RAID設定サービス 工場出荷時にRAID1構成を構築するサービス ・RAID設定される内蔵ストレージ台数:2台

RAID設定サービスについて

RAID設定サービスを手配いただくことにより、工場出荷時にRAID構成を構築することが可能です(RAID設定サービスを選択できない場合でも、工場出荷後にお客様でRAID構成を構築することは可能です)。設定可能なRAID構成は、使用するストレージコントローラ、内蔵ストレージの種類、台数により異なりますので、以下を参照し手配をお願いします。

- (1) RAID設定サービスを手配した場合、同一のカスタムメイド型名の内蔵ストレージを手配する必要があります。
- (2) 本サービスで構築できるRAID構成は、1サーバノードに接続された内蔵ストレージにつき、1つのみです(2つ目以降のRAID構成については、ITインフラデリバリーサービスの手配または別途出荷後に設定をする必要があります)。
- (3) 使用するストレージコントローラ、内蔵ストレージおよびRAID設定サービスを全てカスタムメイド型名で同時手配する必要があります。
- (4) 選択可能なRAID設定サービスは下表のとおりです。

適用可能なストレージコントローラ	標準搭載	内蔵ストレージ搭載台数	
		1台	2台
オンボードSATAコントローラ (2ポート/ソフトウェアRAID/ SATA 6Gbps)		・内蔵ストレージ搭載のみ	・RAID1 ・内蔵ストレージ搭載のみ
SASアレイコントローラカード (PRAID CP500i) (8ポート/SAS 12Gbps) ※アレイ接続必須	PYBSR3FBL	・RAID0 ・内蔵ストレージ搭載のみ	・RAID1 ・内蔵ストレージ搭載のみ
SASアレイコントローラカード (8ポート/2GB/SAS 12Gbps) ※アレイ接続必須	PYBSR3C52L	・RAID0 ・内蔵ストレージ搭載のみ	・RAID1 ・内蔵ストレージ搭載のみ
SASアレイコントローラカード (16ポート/4GB/SAS 12Gbps) ※アレイ接続必須	PYBSR3C54L	・RAID0 ・内蔵ストレージ搭載のみ	・RAID1 ・内蔵ストレージ搭載のみ
SASアレイコントローラカード (16ポート/8GB/SAS 12Gbps) ※アレイ接続必須	PYBSR3C58L	・RAID0 ・内蔵ストレージ搭載のみ	・RAID1 ・内蔵ストレージ搭載のみ

内蔵ストレージ搭載のみ:内蔵ストレージのカスタムメイド搭載のみ(RAID設定サービス非手配時)

M

M

13. ハードディスクキャビネット[JX40 S2使用]/ETERNUS装置(SAS)



- ・SASコントローラカードまたはSASアレイコントローラカードを搭載時、2CPU構成にする必要があります。
- ・JX40 S2/ETERNUS装置(SAS)との接続および接続可能台数については、外付編/ETERNUS編を参照願います(JX40 S2の接続可能台数はモデルにより異なります)。
- ・必ず「温度制限について」を参照のうえ、手配願います。

■ハードディスクキャビネット[JX40 S2]接続



- ・使用するOSによらず、標準搭載のリモートマネジメントコントローラ(RMC S5)と連携し、ストレージの稼働状態およびRAID状態を監視管理することが可能です。使用するストレージコントローラにより、監視管理可能な範囲が異なりますので、詳細については、留意事項編「RMC(リモートマネジメントコントローラ)関連」をご確認ください。

項番	製品名	型名	価格(税別)	力	備考
I-59	SASアレイコントローラカード	PY-SR3C5E PYBSR3C5EL	515,000円 515,000円		JX40 S2(ハードディスクキャビネット)接続用カード(自己暗号化機能対応) ● インターフェース:SFF8644×2 データ転送速度:SAS 12Gbps デバイスポート数:8(4×2) キャッシュ:4GB ホストバス:PCI Express3.0 RAIDレベル:0/1/1E/1+0/5/5+0/6/6+0(ホットスベア可)

■ハードディスクキャビネット[JX40 S2]/ETERNUS装置(SAS)接続



- ・Windows記憶域スペース機能利用時のみ、JX40 S2に接続可能です。

項番	製品名	型名	価格(税別)	力	備考
I-31	SASコントローラカード (PSAS CP500e)	PY-SC3FBE PYBSC3FBEL	436,000円 436,000円		JX40 S2/外付けSAS装置接続用カード ● インターフェース:SFF8644×2 データ転送速度:SAS 12Gbps デバイスポート数:8(4×2) ホストバス:PCI Express3.1

N

※ OS により接続可能装置は異なります。詳細はハードウェア一覧を参照願います。

N

14. ポート拡張オプション/LANカード

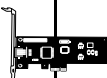

- ・CX2550 M6は1ポート(1000BASE-T/100BASE-TX/10BASE-T)が標準搭載されています。
- ・PY-LA3F2U2/PYBLA3F2U2/PY-LA3E22/PYBLA3E22L/PY-LA412/PYBLA412LとPY-HC341/PYBHC341/PY-HC401/PYBHC401を混在させることはできません。
- ・ポート拡張オプション(1000BASE-T×4)[PY-LA274U2/PYBLA274U2]は、CX2550 M6搭載時に(Wake on Lan)機能が使用できません。
- ・VMware製品をご使用時は、ESXiで1Gb LAN、10Gb LANのポート数に構成可能な上限があります。
詳細については、当社ホームページ(<https://jp.fujitsu.com/platform/server/primergy/software/vmware/support/>)のvS7:「VMware ESXi 7 サポート版数一覧表(機種別)」/vS6:「VMware ESXiサポート版数一覧表(オプション・周辺機器)」に掲載されている「ネットワークインターフェースポート数の上限について」を参照ください。
- ・サポートする10GBASE-CR SFP+ケーブルについては、下記URL内のマニュアルをご参照ください。
当社ホームページ(https://jp.fujitsu.com/platform/server/primergy/manual/peri_card.html)
「10GBASE-CR SFP+ケーブル、25GBASE SFP28 ケーブル、40GBASE QSFP ケーブルおよび100GBASE QSFP28 ケーブルのサポートについて」
- ・ポート拡張オプション/PCIeカードにSFP+/SFP28/QSFPモジュールを搭載する場合、同一製品の各ポートには同じ型名製品を搭載してください(各ポート拡張オプション/PCIeカードに対応するSFP+/SFP28/QSFPモジュールは樹系図をご確認ください)。
- ・カスタムメイド型名で同じ速度のポート拡張オプション/PCIeカードを同一サーバに搭載する場合、カスタムメイド型名のSFP+/SFP28/QSFPモジュールは1種類の型名しか選択できません(各ポート拡張オプション/PCIeカードに対応するSFP+/SFP28/QSFPモジュールは樹系図をご確認ください)。
- ・Windows Server 2016から提供された機能Switch Embedded Teaming (SET) をご使用される場合は、同一型名のLANカードを選択いただく必要があります。
- ・必ず「温度制限について」を参照のうえ、手配願います。

1000BASE-T/100BASE-TX/10BASE-T (標準搭載) × 1

項番	製品名	型名	価格(税別)	力	備考
I-270	ポート拡張オプション (1000BASE-T × 4)	PY-LA274U2 PYBLA274U2	106,000円 106,000円		インターフェース: 1000BASE-T × 4 ● 機能: AFT/ALB 相当品: Intel I350-T4 OCPv3
I-273	ポート拡張オプション (10GBASE-T × 2)	PY-LA342U2 PYBLA342U2	322,000円 322,000円		インターフェース: 10GBASE-T × 2 ● 機能: AFT/ALB 相当品: Intel X710-T2L OCPv3 接続ケーブル: カテゴリ6a以上

項番	製品名	型名	価格(税別)	力	備考
I-275	ポート拡張オプション (10GBASE × 4)	PY-LA354U2 PYBLA354U2	470,000円 470,000円		インターフェース: 10GBASE × 4 ● 機能: AFT/ALB 相当品: Intel X710-DA4 OCPv3

■ 10GBASE-CR接続

項番	製品名	型名	価格(税別)	力	備考
I-37	Twinaxケーブル	2m 5m	32,000円 47,000円		10GBASE-CR接続用 SFP+ケーブル

■ 10GBASE-SR/1GBASE-SR接続

項番	製品名	型名	価格(税別)	力	備考
I-61	10GBASE-SR SFP+	PY-SFPS22 PYBSFPS22	153,000円 153,000円		10GBASE-SR接続用 ● マルチモードファイバチャネルケーブル[CBL-MLLB02/CBL-MLLB05/CBL-MLLB15,CBL-MLLC05/CBL-MLLC10/CBL-MLLC20/CBL-MLLC30/CBL-MLLC40/CBL-MLLC50,CBL-MLLE30/CBL-MLLE50/CBL-MLLE70/CBL-MLLD1A,CBL-MLLF1A/CBL-MLLF1L/CBL-MLLF1K]が使用可能
I-71	10GBASE-SR/1GBASE-SR SFP+	PY-SFPS14 PYBSFPS14	230,000円 230,000円		10GBASE-SR/1GBASE-SR接続用 ● マルチモードファイバチャネルケーブル[CBL-MLLB02/CBL-MLLB05/CBL-MLLB15,CBL-MLLC05/CBL-MLLC10/CBL-MLLC20/CBL-MLLC30/CBL-MLLC40/CBL-MLLC50,CBL-MLLE30/CBL-MLLE50/CBL-MLLE70/CBL-MLLD1A,CBL-MLLF1A/CBL-MLLF1L/CBL-MLLF1K]が使用可能

項番	製品名	型名	価格(税別)	力	備考
I-278	ポート拡張オプション (10GBASE × 2)	PY-LA352U2 PYBLA352U2	293,000円 293,000円		インターフェース: 10GBASE × 2 ● 機能: AFT/ALB 相当品: Intel X710-DA2 OCPv3

■ 10GBASE-CR接続

項番	製品名	型名	価格(税別)	力	備考
I-37	Twinaxケーブル	2m 5m	32,000円 47,000円		10GBASE-CR接続用 SFP+ケーブル

■ 10GBASE-SR/1GBASE-SR接続

項番	製品名	型名	価格(税別)	力	備考
I-61	10GBASE-SR SFP+	PY-SFPS22 PYBSFPS22	153,000円 153,000円		10GBASE-SR接続用 ● マルチモードファイバチャネルケーブル[CBL-MLLB02/CBL-MLLB05/CBL-MLLB15,CBL-MLLC05/CBL-MLLC10/CBL-MLLC20/CBL-MLLC30/CBL-MLLC40/CBL-MLLC50,CBL-MLLE30/CBL-MLLE50/CBL-MLLE70/CBL-MLLD1A,CBL-MLLF1A/CBL-MLLF1L/CBL-MLLF1K]が使用可能
I-71	10GBASE-SR/1GBASE-SR SFP+	PY-SFPS14 PYBSFPS14	230,000円 230,000円		10GBASE-SR/1GBASE-SR接続用 ● マルチモードファイバチャネルケーブル[CBL-MLLB02/CBL-MLLB05/CBL-MLLB15,CBL-MLLC05/CBL-MLLC10/CBL-MLLC20/CBL-MLLC30/CBL-MLLC40/CBL-MLLC50,CBL-MLLE30/CBL-MLLE50/CBL-MLLE70/CBL-MLLD1A,CBL-MLLF1A/CBL-MLLF1L/CBL-MLLF1K]が使用可能

項番	製品名	型名	価格(税別)	力	備考
I-321	ポート拡張オプション (25GBASE × 2)	PY-LA402U2 PYBLA402U2	315,000円 315,000円		インターフェース: 25GBASE × 2 ● 機能: RDMA 相当品: Intel E810-XXVDA2 OCPv3

■ 25GBASE-SR接続

項番	製品名	型名	価格(税別)	力	備考
I-53	25GBASE-SR SFP28	PY-SFPS56 PYBSFPS56	190,000円 190,000円		25GBASE-SR接続用 ● マルチモードファイバチャネルケーブル[CBL-MLLE30/CBL-MLLE50/CBL-MLLE70/CBL-MLLD1A,CBL-MLLF1A/CBL-MLLF1L/CBL-MLLF1K]が使用可能

O

O-1

※ OS により接続可能装置は異なります。詳細はハードウェア一覧を参照願います。

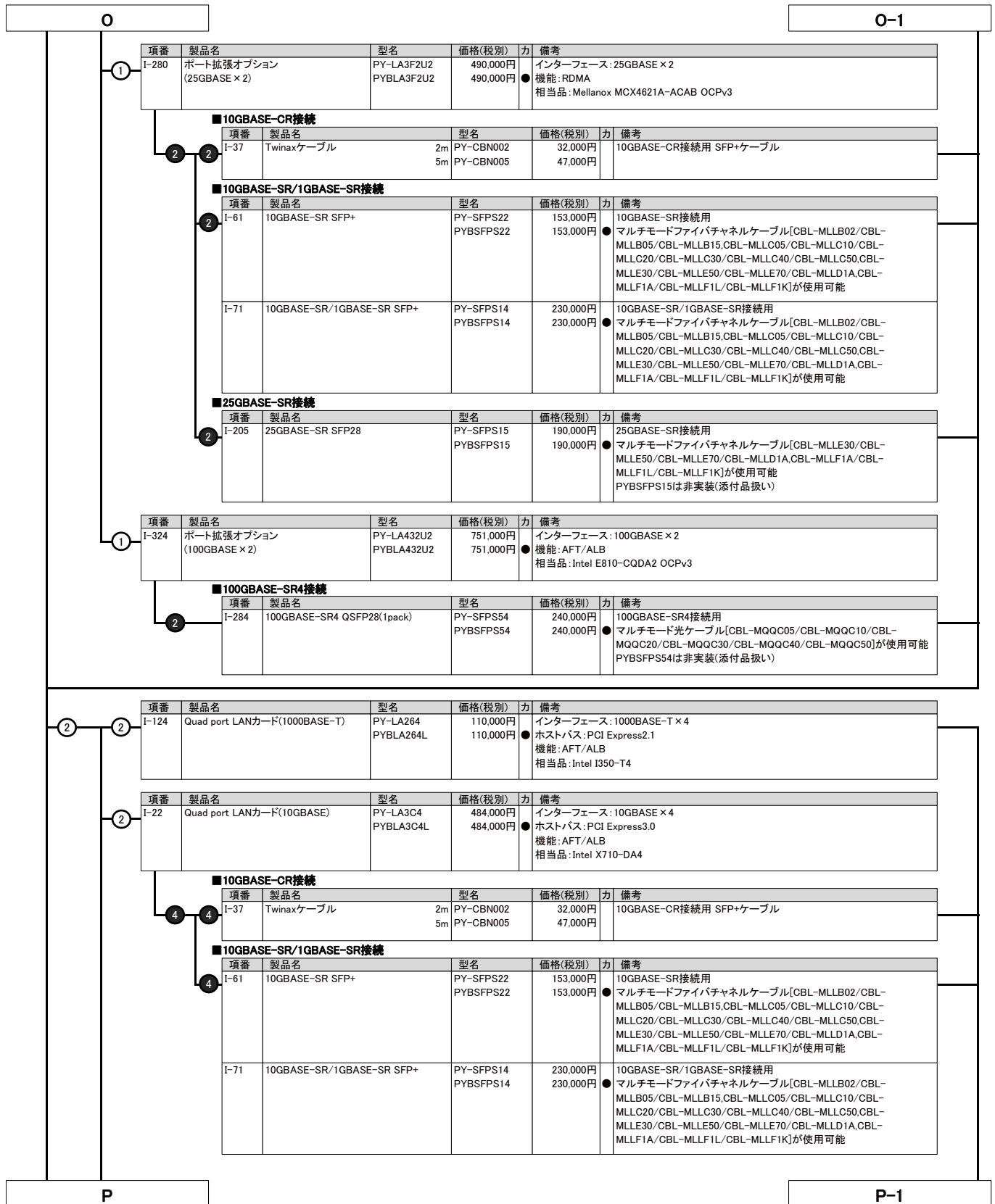

項番	製品名	型名	価格(税別)	力	備考
I-19	Dual port LANカード(10GBASE)	PY-LA3C2 PYBLA3C2L	302,000円 302,000円		インターフェース:10GBASE×2 ● ホストバス:PCI Express3.0 機能:AFT/ALB 相当品:Intel X710-DA2
■10GBASE-CR接続					
I-37	Twinaxケーブル	2m PY-CBN002 5m PY-CBN005	32,000円 47,000円		10GBASE-CR接続用 SFP+ケーブル
■10GBASE-SR/1GBASE-SR接続					
I-61	10GBASE-SR SFP+	PY-SFPS22 PYBSFPS22	153,000円 153,000円		10GBASE-SR接続用 ● マルチモードファイバチャネルケーブル[CBL-MLLB02/CBL-MLLB05/CBL-MLLB15,CBL-MLLC05/CBL-MLLC10/CBL-MLLC20/CBL-MLLC30/CBL-MLLC40/CBL-MLLC50,CBL-MLLE30/CBL-MLLE50/CBL-MLLE70/CBL-MLLD1A,CBL-MLLF1A/CBL-MLLF1L/CBL-MLLF1K]が使用可能
I-71	10GBASE-SR/1GBASE-SR SFP+	PY-SFPS14 PYBSFPS14	230,000円 230,000円		10GBASE-SR/1GBASE-SR接続用 ● マルチモードファイバチャネルケーブル[CBL-MLLB02/CBL-MLLB05/CBL-MLLB15,CBL-MLLC05/CBL-MLLC10/CBL-MLLC20/CBL-MLLC30/CBL-MLLC40/CBL-MLLC50,CBL-MLLE30/CBL-MLLE50/CBL-MLLE70/CBL-MLLD1A,CBL-MLLF1A/CBL-MLLF1L/CBL-MLLF1K]が使用可能
I-283	Quad port LANカード(10GBASE-T)	PY-LA344 PYBLA344L	531,000円 531,000円		インターフェース:10GBASE-T×4 ● ホストバス:PCI Express3.0 機能:AFT/ALB 相当品:Intel X710-T4L 接続ケーブル:カテゴリ6a以上
I-93	Dual port LANカード(10GBASE-T)	PY-LA342 PYBLA342L	333,000円 333,000円		インターフェース:10GBASE-T×2 ● ホストバス:PCI Express3.0 機能:AFT/ALB 相当品:Intel X710-T2L 接続ケーブル:カテゴリ6a以上
I-206	Dual port LANカード(25GBASE)	PY-LA402 PYBLA402L	324,000円 324,000円		インターフェース:25GBASE×2 ● ホストバス:PCI Express4.0 機能:RDMA 相当品:Intel E810-XXVDA2
■25GBASE-SR接続					
I-53	25GBASE-SR SFP28	PY-SFPS56 PYBSFPS56	190,000円 190,000円		25GBASE-SR接続用 ● マルチモードファイバチャネルケーブル[CBL-MLLE30/CBL-MLLE50/CBL-MLLE70/CBL-MLLD1A,CBL-MLLF1A/CBL-MLLF1L/CBL-MLLF1K]が使用可能
I-200	Dual port LANカード(25GBASE)	PY-LA3E22 PYBLA3E22L	504,000円 504,000円		インターフェース:25GBASE×2 ● ホストバス:PCI Express3.0 機能:RDMA 相当品:Mellanox MCX4121A-ACAT
■10GBASE-CR接続					
I-37	Twinaxケーブル	2m PY-CBN002 5m PY-CBN005	32,000円 47,000円		10GBASE-CR接続用 SFP+ケーブル
■10GBASE-SR/1GBASE-SR接続					
I-61	10GBASE-SR SFP+	PY-SFPS22	153,000円		10GBASE-SR接続用 ● マルチモードファイバチャネルケーブル[CBL-MLLB02/CBL-MLLB05/CBL-MLLB15,CBL-MLLC05/CBL-MLLC10/CBL-MLLC20/CBL-MLLC30/CBL-MLLC40/CBL-MLLC50,CBL-MLLE30/CBL-MLLE50/CBL-MLLE70/CBL-MLLD1A,CBL-MLLF1A/CBL-MLLF1L/CBL-MLLF1K]が使用可能
I-71	10GBASE-SR/1GBASE-SR SFP+	PY-SFPS14	230,000円		10GBASE-SR/1GBASE-SR接続用 ● マルチモードファイバチャネルケーブル[CBL-MLLB02/CBL-MLLB05/CBL-MLLB15,CBL-MLLC05/CBL-MLLC10/CBL-MLLC20/CBL-MLLC30/CBL-MLLC40/CBL-MLLC50,CBL-MLLE30/CBL-MLLE50/CBL-MLLE70/CBL-MLLD1A,CBL-MLLF1A/CBL-MLLF1L/CBL-MLLF1K]が使用可能
■25GBASE-SR接続					
I-205	25GBASE-SR SFP28	PY-SFPS15 PYBSFPS15	190,000円 190,000円		25GBASE-SR接続用 ● マルチモードファイバチャネルケーブル[CBL-MLLE30/CBL-MLLE50/CBL-MLLE70/CBL-MLLD1A,CBL-MLLF1A/CBL-MLLF1L/CBL-MLLF1K]が使用可能 PYBSFPS15は非実装(添付品扱い)

※ OS により接続可能装置は異なります。詳細はハードウェア一覧を参照願います。

Q		Q-1																	
②	<table border="1"> <thead> <tr> <th>項番</th> <th>製品名</th> <th>型名</th> <th>価格(税別)</th> <th>力</th> <th>備考</th> </tr> </thead> <tbody> <tr> <td>I-207</td> <td>Dual port LANカード(100GBASE)</td> <td>PY-LA432 PYBLA432L</td> <td>774,000円 774,000円</td> <td>●</td> <td>インターフェース:100GBASE×2 ホストバス:PCI Express4.0(x16) 機能:RDMA 相当品:Intel E810-CQDA2</td> </tr> </tbody> </table>	項番	製品名	型名	価格(税別)	力	備考	I-207	Dual port LANカード(100GBASE)	PY-LA432 PYBLA432L	774,000円 774,000円	●	インターフェース:100GBASE×2 ホストバス:PCI Express4.0(x16) 機能:RDMA 相当品:Intel E810-CQDA2						
項番	製品名	型名	価格(税別)	力	備考														
I-207	Dual port LANカード(100GBASE)	PY-LA432 PYBLA432L	774,000円 774,000円	●	インターフェース:100GBASE×2 ホストバス:PCI Express4.0(x16) 機能:RDMA 相当品:Intel E810-CQDA2														
	<p>■100GBASE-SR4接続</p> <table border="1"> <thead> <tr> <th>項番</th> <th>製品名</th> <th>型名</th> <th>価格(税別)</th> <th>力</th> <th>備考</th> </tr> </thead> <tbody> <tr> <td>I-284</td> <td>100GBASE-SR4 QSFP28(1pack)</td> <td>PY-SFSP54 PYBSFSP54</td> <td>240,000円 240,000円</td> <td>●</td> <td>100GBASE-SR4接続用 マルチモード光ケーブル[CBL-MQQC05/CBL-MQQC10/CBL-MQQC20/CBL-MQQC30/CBL-MQQC40/CBL-MQQC50]が使用可能 PYBSFSP54は非実装(添付品扱い)</td> </tr> </tbody> </table>					項番	製品名	型名	価格(税別)	力	備考	I-284	100GBASE-SR4 QSFP28(1pack)	PY-SFSP54 PYBSFSP54	240,000円 240,000円	●	100GBASE-SR4接続用 マルチモード光ケーブル[CBL-MQQC05/CBL-MQQC10/CBL-MQQC20/CBL-MQQC30/CBL-MQQC40/CBL-MQQC50]が使用可能 PYBSFSP54は非実装(添付品扱い)		
項番	製品名	型名	価格(税別)	力	備考														
I-284	100GBASE-SR4 QSFP28(1pack)	PY-SFSP54 PYBSFSP54	240,000円 240,000円	●	100GBASE-SR4接続用 マルチモード光ケーブル[CBL-MQQC05/CBL-MQQC10/CBL-MQQC20/CBL-MQQC30/CBL-MQQC40/CBL-MQQC50]が使用可能 PYBSFSP54は非実装(添付品扱い)														
②	<table border="1"> <thead> <tr> <th>項番</th> <th>製品名</th> <th>型名</th> <th>価格(税別)</th> <th>力</th> <th>備考</th> </tr> </thead> <tbody> <tr> <td>I-94</td> <td>Dual port LANカード(100GBASE)</td> <td>PY-LA412 PYBLA412L</td> <td>1,408,000円 1,408,000円</td> <td>●</td> <td>インターフェース:100GBASE×2 ホストバス:PCI Express4.0(x16) 機能:RDMA 相当品:Mellanox MCX623106AN-CDAT</td> </tr> </tbody> </table>	項番	製品名	型名	価格(税別)	力	備考	I-94	Dual port LANカード(100GBASE)	PY-LA412 PYBLA412L	1,408,000円 1,408,000円	●	インターフェース:100GBASE×2 ホストバス:PCI Express4.0(x16) 機能:RDMA 相当品:Mellanox MCX623106AN-CDAT						
項番	製品名	型名	価格(税別)	力	備考														
I-94	Dual port LANカード(100GBASE)	PY-LA412 PYBLA412L	1,408,000円 1,408,000円	●	インターフェース:100GBASE×2 ホストバス:PCI Express4.0(x16) 機能:RDMA 相当品:Mellanox MCX623106AN-CDAT														
	<p>■100GBASE-SR4接続</p> <table border="1"> <thead> <tr> <th>項番</th> <th>製品名</th> <th>型名</th> <th>価格(税別)</th> <th>力</th> <th>備考</th> </tr> </thead> <tbody> <tr> <td>I-208</td> <td>100GBASE-SR4 QSFP28</td> <td>PY-SFSP18 PYBSFSP18</td> <td>530,000円 530,000円</td> <td>●</td> <td>100GBASE-SR4接続用 マルチモード光ケーブル[CBL-MQQC05/CBL-MQQC10/CBL-MQQC20/CBL-MQQC30/CBL-MQQC40/CBL-MQQC50]が使用可能 PYBSFSP18は非実装(添付品扱い)</td> </tr> </tbody> </table>					項番	製品名	型名	価格(税別)	力	備考	I-208	100GBASE-SR4 QSFP28	PY-SFSP18 PYBSFSP18	530,000円 530,000円	●	100GBASE-SR4接続用 マルチモード光ケーブル[CBL-MQQC05/CBL-MQQC10/CBL-MQQC20/CBL-MQQC30/CBL-MQQC40/CBL-MQQC50]が使用可能 PYBSFSP18は非実装(添付品扱い)		
項番	製品名	型名	価格(税別)	力	備考														
I-208	100GBASE-SR4 QSFP28	PY-SFSP18 PYBSFSP18	530,000円 530,000円	●	100GBASE-SR4接続用 マルチモード光ケーブル[CBL-MQQC05/CBL-MQQC10/CBL-MQQC20/CBL-MQQC30/CBL-MQQC40/CBL-MQQC50]が使用可能 PYBSFSP18は非実装(添付品扱い)														

15. InfiniBandカード



・PY-HC341/PYBHC341とPY-HC401/PYBHC401を混在させることはできません。また、PY-HC341/PYBHC341/PY-HC401/PYBHC401とPY-LA3F2U2/PYLA3F2U2/PY-LA3E22/PYBLA3E22L/PY-LA412/PYBLA412Lを混在させることはできません。
 ・必ず「温度制限について」を参照のうえ、手配願います。

max.2	②	<table border="1"> <thead> <tr> <th>項番</th> <th>製品名</th> <th>型名</th> <th>価格(税別)</th> <th>力</th> <th>備考</th> </tr> </thead> <tbody> <tr> <td>I-230</td> <td>IB HCAカード(100Gbps)</td> <td>PY-HC341 PYBHC341</td> <td>280,000円 280,000円</td> <td>●</td> <td>インターフェース:100Gbps(HDR) データ転送速度:12.5GB/s デバイスポート数:1 ホストバス:PCI Express3.0(x16) 相当品:MCX653105A-ECAT</td> </tr> </tbody> </table>	項番	製品名	型名	価格(税別)	力	備考	I-230	IB HCAカード(100Gbps)	PY-HC341 PYBHC341	280,000円 280,000円	●	インターフェース:100Gbps(HDR) データ転送速度:12.5GB/s デバイスポート数:1 ホストバス:PCI Express3.0(x16) 相当品:MCX653105A-ECAT		
項番	製品名	型名	価格(税別)	力	備考											
I-230	IB HCAカード(100Gbps)	PY-HC341 PYBHC341	280,000円 280,000円	●	インターフェース:100Gbps(HDR) データ転送速度:12.5GB/s デバイスポート数:1 ホストバス:PCI Express3.0(x16) 相当品:MCX653105A-ECAT											
	②	<table border="1"> <thead> <tr> <th>項番</th> <th>製品名</th> <th>型名</th> <th>価格(税別)</th> <th>力</th> <th>備考</th> </tr> </thead> <tbody> <tr> <td>I-121</td> <td>IB HCAカード(200Gbps)</td> <td>PY-HC401 PYBHC401</td> <td>450,000円 450,000円</td> <td>●</td> <td>インターフェース:200Gbps(HDR) データ転送速度:25.0GB/s デバイスポート数:1 ホストバス:PCI Express4.0(x16) 相当品:MCX653105A-HDAT</td> </tr> </tbody> </table>	項番	製品名	型名	価格(税別)	力	備考	I-121	IB HCAカード(200Gbps)	PY-HC401 PYBHC401	450,000円 450,000円	●	インターフェース:200Gbps(HDR) データ転送速度:25.0GB/s デバイスポート数:1 ホストバス:PCI Express4.0(x16) 相当品:MCX653105A-HDAT		
項番	製品名	型名	価格(税別)	力	備考											
I-121	IB HCAカード(200Gbps)	PY-HC401 PYBHC401	450,000円 450,000円	●	インターフェース:200Gbps(HDR) データ転送速度:25.0GB/s デバイスポート数:1 ホストバス:PCI Express4.0(x16) 相当品:MCX653105A-HDAT											

R

R

16. サーバ管理(リモートマネジメントコントローラ)



- ・リモートマネジメントコントローラアップグレード[PY-RMC42]またはライフサイクルマネジメントライセンス[PY-LCM13]を手配した場合、iRMC S4 advanced pack(アクティベーションキー生成ドキュメント)またはeLCM Activation Pack(アクティベーションキー生成ドキュメント)に記載されているTAN(アクティベーションキー生成用ID)を使用して、別途アクティベーションキーの生成作業が必要となります。
- ・アクティベーションキーの生成におきましては、インターネット環境を使用したE-mailアドレスの登録が必要となりますので、事前に環境の準備をお願いいたします。
- ・アクティベーションキーの生成時に使用したE-mailアドレスおよびiRMC S4 advanced packまたはeLCM Activation Packは、アクティベーションキーの再送信の際にも必要となりますので、紛失等のないよう管理をお願いいたします。
- ・ライフサイクルマネジメントライセンス[PY-LCM13/PYBCM13]をご使用にあたっては、各種留意事項がございます。詳細については、当社ホームページ(<https://jp.fujitsu.com/platform/server/primergy/peripheral/osopt/svs-dvd.html>)を参照ください。

項番	製品名	型名	価格(税別)	力	備考
I-80	リモートマネジメント コントローラアップグレード	PYBRMC41	50,000円	●	アドバンスドビデオリダイレクション機能、バーチャルメディア機能 <提供形態> ・アクティベーションキー:サーバ本体に登録された状態で出荷(※) ※2014年2月出荷分よりサーバ本体の保証書にアクティベーションキーの記載あり

項番	製品名	型名	価格(税別)	力	備考
I-134	ライフサイクルマネジメントライセンス	PYBLCM13	20,000円	●	アップデート機能、イメージ管理機能、PrimeCollect機能 <カスタムメイド型名の提供形態> ・アクティベーションキー:サーバ本体に登録された状態で出荷(※) ※サーバ本体の保証書にアクティベーションキーの記載あり

項番	製品名	型名	価格(税別)	力	備考
I-77	リモートマネジメント コントローラアップグレード	PY-RMC42	50,000円		アドバンスドビデオリダイレクション機能、バーチャルメディア機能 <提供形態> ・アクティベーションキー:iRMC S4 advanced pack(アクティベーションキー生成ドキュメント)に記載されたTAN(アクティベーションキー生成用ID)を使用しURLより取得

項番	製品名	型名	価格(税別)	力	備考
I-134	ライフサイクルマネジメントライセンス	PY-LCM13	20,000円		アップデート機能、イメージ管理機能、PrimeCollect機能 <一般型名の提供形態> ・アクティベーションキー:eLCM Activation Pack(アクティベーションキー生成ドキュメント)に記載されたTAN(アクティベーションキー生成用ID)を使用しURLより取得

17. DVD-ROM/ディスプレイ



- ・複数台システムに最低1台のODDが手配必須です。
- ・サーバノードでディスプレイ/キーボード/マウス等を使用するには、ディスプレイ/USB拡張ケーブルが必要です。本ケーブルはシャーシ設置場所に最低1本必要です。
- ・ディスプレイ/USB拡張ケーブルはOSインストール時などの一時的な接続用途に使用し、通常稼働での利用等、長期間の接続は推奨しません。

項番	製品名	型名	価格(税別)	力	備考
S-26	ディスプレイ/USB拡張ケーブル	PY-CBD013	11,000円		ディスプレイおよびUSB機器(キーボード/マウス/ODDなど)接続ケーブル、ディスプレイ(アナログRGB)×1、USB3.0×2

項番	製品名	型名	価格(税別)	力	備考
N-43	USB延長ケーブル	2m PG-CBLU002	3,200円		

項番	製品名	型名	価格(税別)	力	備考
H-4	スーパーマルチドライブユニット	FMV-NSM55	29,800円		インターフェース:USB2.0 Read:最大8倍速(DVD-ROM) / 最大24倍速(CD-ROM) Write:最大5倍速(DVD-RAM) / 最大6倍速(DVD±RDL/-RW) / 最大8倍速(DVD±R/+RW) ※DVD-RAM/DVD±R/DVD±RDL/DVD±RW/DVD-ROM/CD-ROMドライブ機能のみサポート
C-6	小型OADGキーボード(106キー/USB)	PY-KBU1R2	15,000円		※このケーブルの接続は必ずUSB3.0ポートに接続してください。 ラック搭載用OADGキーボード(106キー)。テンキーあり。USB接続、ケーブル長:1.3m
C-1	USBマウス(光学式)	PY-MSU201	3,200円		光学式スクロール機能対応マウス、1000dpi、USB接続、2ボタン+1ホイール、ケーブル長:1.8m、マーブルグレー色

ディスプレイ

S

S

18. OSブート専用モジュール



- ・M.2 Flash モジュールとM.2 Flash モジュール(VMware用) / VMware OSオプションは、同時選択できません。
- ・必ず「温度制限について」を参照のうえ、手配願います。

■M.2 Flash モジュール 《非アレイ/アレイ接続》

- ① システムボード上の専用ポート(SATAポート×2)に挿入する、OSブート専用のFlashモジュールです。
- ・RAID設定サービスを手配する場合、「RAID設定サービスについて」も併せて参照ください。
- ・本製品は「有寿命部品」となり、寿命時には製品を再購入いただく必要があります。詳細については、留意事項編「SSD / DCPMM / Optane PMemの書き込み保証値について」を参照ください。
- ・オンボードSATAコントローラのソフトウェアRAID機能を有効にした構成にM.2 Flashモジュールを搭載する場合、仮想化環境ではご使用になれません。

項番	製品名	型名	価格(税別)	力	備考
F-345	M.2 Flash モジュール-240GB	PY-MF24YN4	128,000円		データ転送速度:SATA 6Gbps ● 記録方式:TLC ホットプラグ:× 製品クラス:Read Intensive[書き込み保証値 1.5DWPD] 用途:システム領域
		PYBMF24YN4	128,000円		
F-346	M.2 Flash モジュール-480GB	PY-MF48YN4	140,000円		データ転送速度:SATA 6Gbps ● 記録方式:TLC ホットプラグ:× 製品クラス:Read Intensive[書き込み保証値 1.5DWPD] 用途:システム領域
		PYBMF48YN4	140,000円		

■M.2 Flash モジュール(VMware用) 《非アレイ接続》

- ① システムボード上の専用ポート(SATAポート×2)に挿入する、OSブート専用のFlashモジュールです。
- ・M.2 Flash モジュール(VMware用)のアレイ構成はご使用いただけません。
- ・本製品には、VMware vSphereのライセンスおよびサポートは含まれておりません。別途購入してください。
- ・VMwareのサポート状況(本体/オプション)等の最新情報は、当社ホームページ(<https://www.fujitsu.com/jp/products/computing/servers/primergy/software/vmware/>)にてご確認ください。
- ・VMware環境における、サーバ監視・管理につきましては、留意事項編「サーバ監視・管理ソフトウェアについて」を参照ください。
- ・仮想環境使用時のゲストOS利用向けに、OSオプションの複数同時選択が可能です。
- ・同時選択可能な組み合わせや最大選択数量については、留意事項編「OSオプション、SupportDesk、複数同時選択時の組み合わせについて」を参照ください。
- ・各OSとゲストOSのサポート可否については、留意事項編「各OSの仮想化機能について」および「システム構成図で紹介するWeb情報」の「OSのサポート情報、動作確認情報」を参照ください。

項番	製品名	型名	価格(税別)	力	備考
F-347	VMware vSphere Hypervisor用 M.2 Flash モジュール(240GB)	PY-MF24NV4	128,000円		● インストールOS:なし サポートOS(*):vS6.5 Update2以降 / 6.7以降、vS7.0以降 (*各機種のサポートするOSに準じます。 M.2 Flash モジュール容量:240GB 添付インストールディスク:なし ※VMware専用のため、他のOSでは使用不可
		PYBMF24NV4	128,000円		
F-522	VMware vSphere Hypervisor 7.0 Update2用 M.2 Flash モジュール(240GB)	PYBMF24NV9	128,000円	●	VMware vSphere Hypervisor 7.0 がインストールされたM.2 Flash モジュールをシステムボードに搭載して、出荷 インストールOS:VMware vSphere Hypervisor 7.0 Update2 サポートOS:vS7.0 Update2以降 M.2 Flash モジュール容量:240GB 添付インストールディスク:なし ※VMware専用のため、他のOSでは使用不可
F-837	VMware vSphere Hypervisor 7.0 Update3用 M.2 Flash モジュール(240GB)	PYBMF24NVB	128,000円	●	VMware vSphere Hypervisor 7.0 がインストールされたM.2 Flash モジュールをシステムボードに搭載して、出荷 インストールOS:VMware vSphere Hypervisor 7.0 Update3 サポートOS:vS7.0 Update3以降 M.2 Flash モジュール容量:240GB 添付インストールディスク:なし ※VMware専用のため、他のOSでは使用不可

T

T

19. VMware OSオプション



- ・VMware vSphere 6やVMware vCenter Server 6をご利用の場合には、VMware vSphere 7やVMware vCenter Server 7のライセンス製品を購入し、ライセンスをダウングレードしてください。
- ・VMwareのサポート状況(本体/オプション)等の最新情報は、当社ホームページ(<https://www.fujitsu.com/jp/products/computing/servers/primergy/software/vmware/>)にてご確認ください。
- ・VMware環境における、サーバ監視・管理につきましては、留意事項編「サーバ監視・管理ソフトウェアについて」を参照ください。
- ・仮想環境使用時のゲストOS利用向けに、OSオプションの複数同時選択が可能です。
同時選択可能な組み合わせや最大選択数量については、留意事項編「OSオプション、SupportDesk、複数同時選択時の組み合わせについて」を参照ください。
- ・各OSとゲストOSのサポート可否については、留意事項編「各OSの仮想化機能について」および「システム構成図で紹介するWeb情報」の「OSのサポート情報、動作確認情報」を参照ください。

■仮想化基盤ソフト

項番	製品名	型名	価格(税別)	力	備考
P-40	VMware vSphere 7 Standard 1CPU(32コア) 1年間平日サポート付	B515ZHA81	229,300円		VMware vSphere® 7 Standard [1CPU(32コア)ライセンス] SupportDesk 1年間平日サポートバンドル サービス時間帯: 月曜～金曜 8:30～19:00(祝日および年末年始を除く)
P-41	VMware vSphere 7 Standard 1CPU(32コア) 1年間24時間サポート付	B51613A81	257,400円		VMware vSphere® 7 Standard [1CPU(32コア)ライセンス] SupportDesk 1年間24時間サポートバンドル サービス時間帯: 24時間365日
P-42	VMware vSphere 7 Standard 1CPU(32コア) 5年間平日サポート付	B515ZHA85	381,900円		VMware vSphere® 7 Standard [1CPU(32コア)ライセンス] SupportDesk 5年間平日サポートバンドル サービス時間帯: 月曜～金曜 8:30～19:00(祝日および年末年始を除く)
P-43	VMware vSphere 7 Standard 1CPU(32コア) 5年間24時間サポート付	B51613A85	485,400円		VMware vSphere® 7 Standard [1CPU(32コア)ライセンス] SupportDesk 5年間24時間サポートバンドル サービス時間帯: 24時間365日
P-44	VMware vSphere 7 Enterprise Plus 1CPU(32コア) 1年間平日サポート付	B5162PA81	839,700円		VMware vSphere® 7 Enterprise Plus [1CPU(32コア)ライセンス] SupportDesk 1年間平日サポートバンドル サービス時間帯: 月曜～金曜 8:30～19:00(祝日および年末年始を除く)
P-45	VMware vSphere 7 Enterprise Plus 1CPU(32コア) 1年間24時間サポート付	B5162QA81	949,200円		VMware vSphere® 7 Enterprise Plus [1CPU(32コア)ライセンス] SupportDesk 1年間24時間サポートバンドル サービス時間帯: 24時間365日
P-46	VMware vSphere 7 Enterprise Plus 1CPU(32コア) 5年間平日サポート付	B5162PA85	1,556,900円		VMware vSphere® 7 Enterprise Plus [1CPU(32コア)ライセンス] SupportDesk 5年間平日サポートバンドル サービス時間帯: 月曜～金曜 8:30～19:00(祝日および年末年始を除く)
P-47	VMware vSphere 7 Enterprise Plus 1CPU(32コア) 5年間24時間サポート付	B5162QA85	2,022,200円		VMware vSphere® 7 Enterprise Plus [1CPU(32コア)ライセンス] SupportDesk 5年間24時間サポートバンドル サービス時間帯: 24時間365日

① VMware vSphere 7 Standard / Enterprise Plusのサービス内容、期間

サービス内容

専門技術者によるOS(VMware)サポート(電話によるQ&A対応/問題解決支援など、
Webによる情報提供(ソフトウェアの修正情報/運用ノウハウ/サービス対応履歴など)

サービス期間

1年、5年

■OS管理ソフトウェア等

項番	製品名	型名	価格(税別)	力	備考
P-48	VMware vCenter Server 7 Standard 1年間平日サポート付	B515VE981	1,391,500円		VMware vCenter Server® 7 Standard SupportDesk 1年間平日サポートバンドル サービス時間帯: 月曜～金曜 8:30～19:00(祝日および年末年始を除く)
P-49	VMware vCenter Server 7 Standard 1年間24時間サポート付	B51619981	1,547,700円		VMware vCenter Server® 7 Standard SupportDesk 1年間24時間サポートバンドル サービス時間帯: 24時間365日
P-50	VMware vCenter Server 7 Standard 5年間平日サポート付	B515VE985	2,492,600円		VMware vCenter Server® 7 Standard SupportDesk 5年間平日サポートバンドル サービス時間帯: 月曜～金曜 8:30～19:00(祝日および年末年始を除く)
P-51	VMware vCenter Server 7 Standard 5年間24時間サポート付	B51619985	3,194,600円		VMware vCenter Server® 7 Standard SupportDesk 5年間24時間サポートバンドル サービス時間帯: 24時間365日

① VMware vCenter Server 7 Standardのサービス内容、期間

サービス内容

専門技術者によるOS(VMware)サポート(電話によるQ&A対応/問題解決支援など、
Webによる情報提供(ソフトウェアの修正情報/運用ノウハウ/サービス対応履歴など)

サービス期間

1年、5年

U

U

20. ハードウェア用SupportDesk [カスタムメイド専用]



- ・サーバ本体と同時手配願います(出荷後のサーバ本体には適用できません)。
- ・サービスの詳細については、システム構成図(サービス一覧)の「SupportDesk/バック」を参照ください。

項番	製品名	型名	価格(税別)	力	備考
Q-263	SupportDesk/バック Standard	3年 PYBSPH3D59	189,000円	●	サービス時間帯: 月曜～金曜 8:30～19:00(祝日および年末年始を除く)
		4年 PYBSPH4D59	297,000円	●	
		5年 PYBSPH5D59	390,000円	●	
				★	
Q-273	SupportDesk/バック Standard24	3年 PYBSPH3A59	256,000円	●	サービス時間帯: 24時間365日
		4年 PYBSPH4A59	405,000円	●	
		5年 PYBSPH5A59	535,000円	●	
				★	



SupportDesk のサービス内容、期間

サービス内容

- ・ハードウェアトラブル時の当日訪問修理
- ・Webによる情報提供(運用/ウハウ/サービス対応履歴など)
- ・ハードウェアの障害予兆/異常情報のOSCへのリモート通報、および通報内容の解析

サービス期間

3年/4年/5年(製品保証期間を含む)

End : PRIMERGY CX2550 M6

PRIMERGY CX2550 M6 更新履歴

版数	日付	更新箇所	更新内容
5版	2022/7/26		7月エンハンス内容の反映
4版	2022/4/19		4月エンハンス内容の反映
3版	2022/2/3		2月エンハンス内容の反映
2版	2021/11/4		価格改定
初版	2021/10/19		新規作成