



2-OUTLET/4-OUTLET POND AERATION KITS

2-Outlet Pond Aeration Kit

Item #75000

4-Outlet Pond Aeration Kit

Item #75001





2-Outlet/4-Outlet Pond Aeration Kits

Thank you for choosing the 2-Outlet or 4-Outlet Pond Aeration Kit. At Aquascape, we connect people to water the way nature intended. Since 1991, we've been creating and field-testing water features in order to provide you with the most reliable products and best value in the water gardening industry.



Every process that happens in the pond's ecosystem is dependent on oxygen. Your fish require it to survive and beneficial bacteria rely on it to help clean the pond. Adding an Aquascape aeration system will help maintain proper oxygen levels in your pond throughout the day and night, creating a more stable pond environment.

Pond aerators can also be used during the winter months where bubbles created at the surface will keep a small hole open in the ice for oxygenation and removal of possible harmful gases from the water.

TABLE OF CONTENTS

Introduction	2
Contents	3
Helpful Symbols	3
Safety Information	4
Specifications Chart	4
Installation	5
General Maintenance	6
Winter Application	6
Troubleshooting	7
Replacement Parts	7
Warranty Information	7

Contact Us

For more information about our company or products, please visit our website at aquascapeinc.com or call US (866) 877-6637 CAN (866) 766-3426.

Find us on:



facebook.com/aquascapeinc
youtube.com/aquascape4
pinterest.com/aquascapeinc
instagram.com/aquascape_inc

Contents

No.	Description
1.	2-Outlet Pond Aerator Pump (#75000 ONLY)
2.	Aeration Discs (2)
3.	25' Aeration Tubing with Pre-Installed Check valves (2)
4.	4-Outlet Pond Aerator Pump (#75001 ONLY)
5.	Aeration Discs (4)
6.	25' Aeration Tubing with Pre-Installed Check Valves (4)

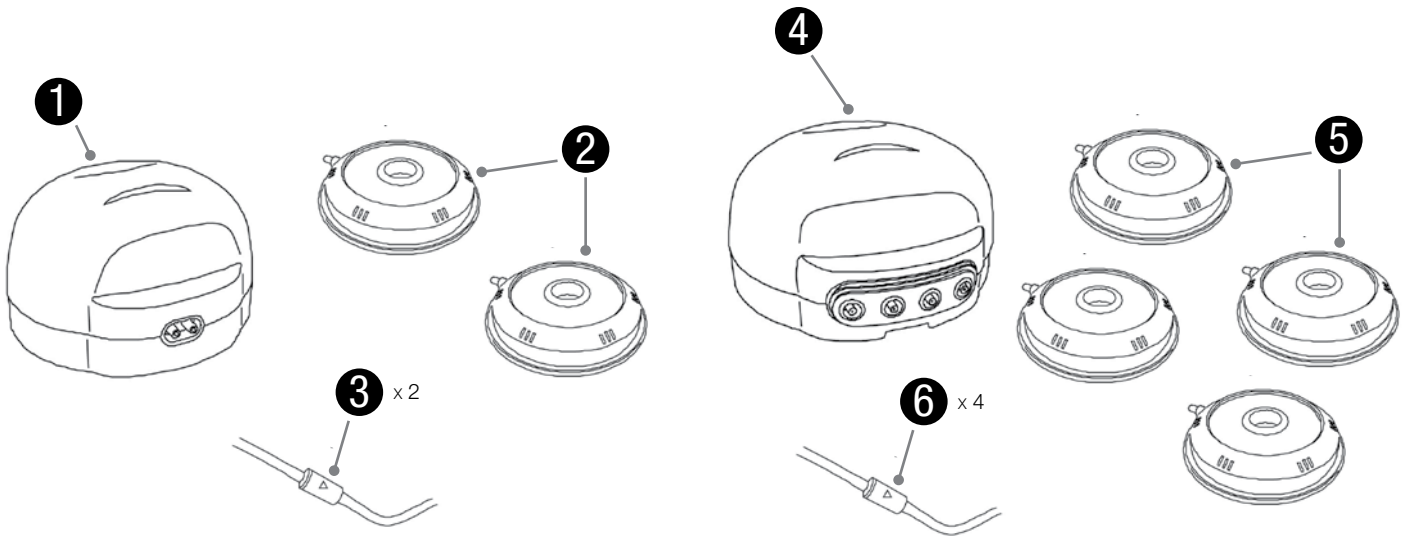

Helpful Symbols



WARNING Symbol - Will alert you to the possibility of damage, injury or death if you do not comply with the warnings that accompany them. The hazard may come from something mechanical or from electrical shock.



TIP Symbol - Helpful information provided by a professional pond installer.

Safety Information



WARNING: Do not submerge the aeration pump in water. The pond aerator pump is designed to be placed in an indoor location that is protected from the weather. The location needs to be dry and free from airborne dust and debris. Failure to properly protect the pond aerator pump from the elements will void the warranty. To provide continued protection against risk of electric shock, connect to properly grounded, ground fault circuit interrupter (GFCI) outlets only, using the following guidelines:

- (A) Have a qualified electrician install a properly grounded receptacle outlet, acceptable for outdoor use and protected from snow and rain.
- (B) Inspect cord before using.
- (C) Do not use extension cords.
- (D) Any wiring of pumps should be performed by a qualified electrician to ensure code compliance and user safety.
- (E) Unplug pump at receptacle outlet when not in use or before removal from pond.
- (F) To reduce risk of electrical shock, all wiring and junction connections should be made per local codes. Requirements may vary depending on usage and location.
- (G) The power cable should be protected at all times to avoid punctures, cuts, bruises and abrasions.
- (H) Never handle power cords with wet hands.
- (I) Do not remove cord and strain relief. Do not connect conduit to pump.

- (J) Do not use power cable to lift pump.
- (K) Products returned must be cleaned, sanitized, or decontaminated, as necessary prior to shipment, so as to ensure that employees will not be exposed to health hazards in handling said material. All applicable laws and regulations shall apply.



IMPORTANT: Aquascape, Inc. is not responsible for losses, injury, or death resulting from a failure to observe these safety precautions, misuse or abuse of pumps or equipment.



WARNING: To prevent possible electric shock resulting from water back-siphoning, pump should be located higher than water level.

Household Use Only

Pond Aeration Kit Specifications

- Input Voltage: 120V
- Input Frequency: 60 Hz
- Power Cord Length: 6'
- Max Flow Rate:
 - 2-Outlet Pond Aeration Kit: 4000 cc/min x 2
 - 4-Outlet Pond Aeration Kit: 3500 cc/min x 4
- Max Air Depth:
 - 2-Outlet Pond Aeration Kit: 8.5'
 - 4-Outlet Pond Aeration Kit: 9.2'

Pond Aerator Specs		
Model	2-Outlet Aeration Kit	4-Outlet Aeration Kit
Item Number	75000	75001
Maximum Air Flow Rate (Loaded)	4000 cc/min x 2	3000 cc/min x 4
Maximum Air Depth (Loaded)	8.5' water	9.2' water
Number of Outlets & Discs Included	2	4
Length of Air Line	2 x 25'	4 x 25'
Wattage	6W	11W
Amperage	0.055	0.1
Power Cord Length	6'	6'

Installation

STEP 1

UNPACK KIT COMPONENTS

- Carefully unpack the kit components.

STEP 2

SELECT LOCATION

- Select an indoor location for the pond aerator pump that is protected from the weather. The location needs to be dry and free from airborne dust and debris. If possible position or raise the unit so it rests above the pond water level to help protect the air pump from water damage.



NOTE: DO NOT submerge the pond aerator pump in water.

STEP 3

LAYOUT AERATION TUBING

- Lay out the aeration tubing with pre-installed check valves.

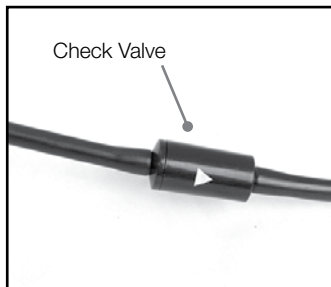

STEP 4

ATTACH TUBING

- Attach the end of aeration tubing with the pre-installed check valve to the front nozzle on the air pump.

NOTE: The check valve is designed to prevent water from siphoning back through the tubing and entering into the compressor. Failure to install the check valve may result in the compressor being permanently damaged, voiding the warranty.

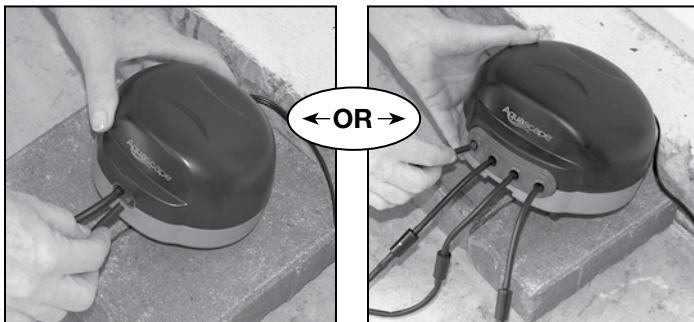

STEP 5

ATTACH AERATION DISCS

- Attach the aeration discs to the opposite end of the aeration tubing.



STEP 6

POSITION AERATION DISCS IN POND

- Position the aeration discs in the bottom of the pond. We recommend separating the aeration discs apart from each other to maximize the circulation throughout the entire pond.

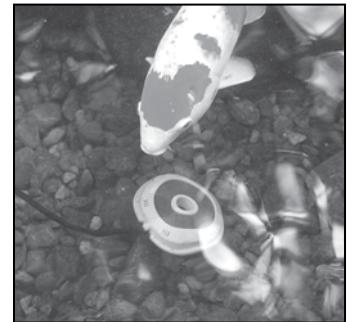

STEP 7

PLUG IN PUMP

- Plug the pump to a ground fault circuit interrupter (GFCI) rated receptacle and enjoy the benefits.



TIP: Small rocks or gravel can be used to hide the aeration tubing

and prevent it from floating, or to secure the aeration disc in the proper position.

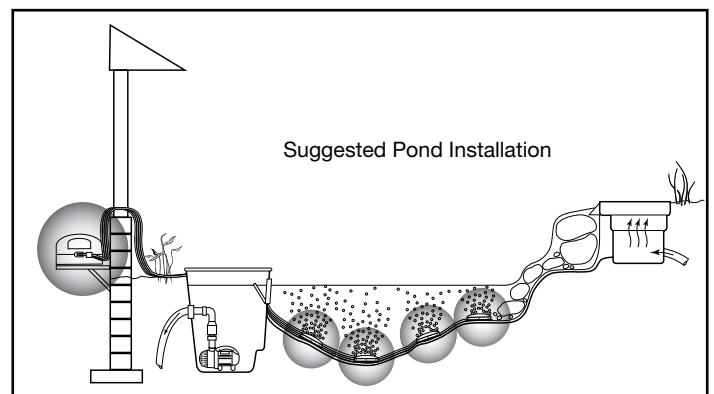

General Maintenance

AIR DIAPHRAGM CARTRIDGE REPLACEMENT

- Aquascape pond aeration kits use an air diaphragm cartridge that can be easily replaced in the event of wear or tear. If you notice that your pond aerator pump is losing air pressure, it may be time to replace the air diaphragm cartridge. The inexpensive and easy-to-replace cartridges ensure that the Aquascape pond aerator will provide you with years of trouble-free service.
- Always unplug pump before inspecting or servicing.
- Remove screws located at the bottom of the air pump and remove pump cover.
- Remove the air diaphragm cartridge (1-cartridge on the 2-Outlet Pond Aeration Kit and 2-cartridges on the 4-Outlet Pond Aeration Kit) by removing the screws securing the cartridge at the base of the pump.

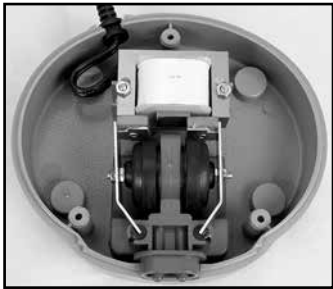
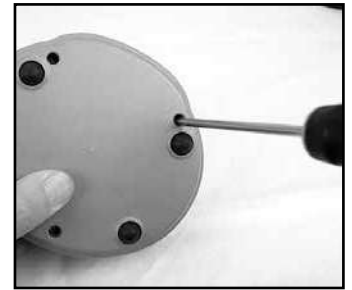

2-Outlet Pond Aeration Kit

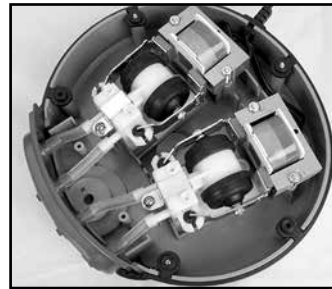
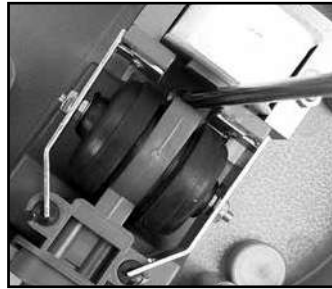

4-Outlet Pond Aeration Kit

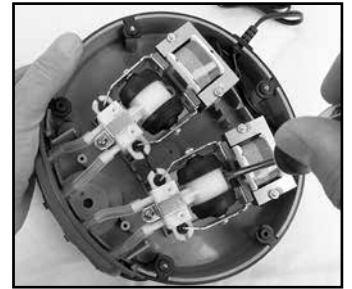

- Install the new air diaphragm cartridge and secure it back into place with the screws.
- 4-Outlet Pond Aeration Kit ONLY - Re-attach the air cartridge tubing.
- Reinstall the pump cover and secure back into place with screws.

NOTE: On the 2-outlet model - Installing the cover of the pump will press the air diaphragm cartridge into its final seated position.



2-Outlet Pond Aeration Kit



4-Outlet Pond Aeration Kit

Winter Application

- Aquascape pond aeration kits can be used during the winter months, where bubbles and water movement created at the surface help to maintain a small opening in the ice for oxygenation.
- **DO NOT** place the aeration discs on the bottom of the pond during the winter, as it may disrupt the natural thermocline found in the deeper portions of the pond where the fish are overwintering. Instead, place the aeration discs about 1 to 1½ feet below the surface of the water.
- If you are located in a region that experiences long periods of extremely cold weather, you will also want to consider using the Aquascape 300-Watt Pond De-Icer in combination with the pond aerator. The aeration discs can be placed on a pond shelf, helping to further increase the pond's oxygen levels and remove possibly harmful gases from the water.

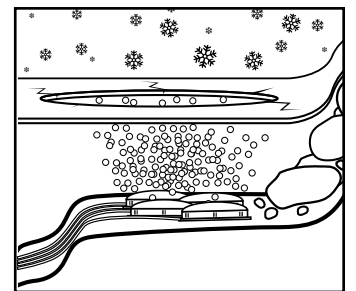

Troubleshooting

- Reduced or no air flow
 - Make sure the check valve is oriented in the proper direction
 - Make sure the airline tubing is not kinked or restricted
 - Replace air diaphragm cartridge(s)
- Pump not working
 - The ground-fault circuit interrupter (GFCI) may have tripped
 - The pump is not receiving the correct voltage

Replacement Parts

2-Outlet Pond Aeration Kit Replacement Parts

No.	Item number/description
1.	75003 – Pond Aerator Replacement Diaphragm Kit – 2 Outlet
2.	75002 – Pond Aerator Airline & Check Valve
3.	75005 – Pond Aerator Replacement Aeration Disc

4-Outlet Pond Aeration Kit Replacement Parts

No.	Item number/description
1.	75004 – Pond Aerator Replacement Diaphragm Kit – 4 Outlet
2.	75002 – Pond Aerator Airline & Check Valve
3.	75005 – Pond Aerator Replacement Aeration Disc

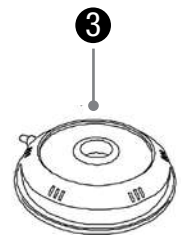
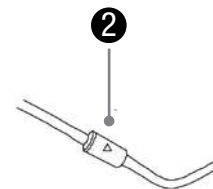
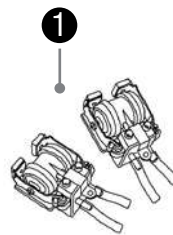
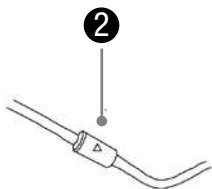

Warranty Information

3 YEAR WARRANTY

Aquascape warrants that the 2- and 4-Outlet Pond Aeration Kits will be free of manufacturing defects for three years from date of purchase. Proof of purchase required. Warranty does not cover damage resulting from electrical supply problems, lightning, negligent handling, misuse or lack of reasonable maintenance or care. Warranty does not cover parts subject to normal wear, such as air diaphragm cartridges, aeration discs, and diffusers. Aerators should only be operated in freshwater conditions without corrosive chemicals like chlorine or bromine. If upon Aquascape's inspection, the product shows evidence of a manufacturing defect, Aquascape's liability is limited, at Aquascape's option, to the repair of the defect, replacement of the defective product, or refund of the original purchase price.

The warranty excludes costs of labor, removal of product, shipping and expenses related to the installation and re-installation of the product. No liability for loss or damage of any nature or kind, whether arising out of or from the use of the product, whether defective or not defective, is assumed by Aquascape, Inc. or its affiliates. Aquascape shall not be liable for any incidental, consequential, or other damages arising under any theory of law whatsoever.

For more information about our company or products, please visit our website at aquascapeinc.com
or call us at US (866) 877-6637 CAN (866) 766-3426

11/07/22

©2022 Aquascape, Inc. • All Worldwide Rights Reserved

☎ US (866) 877-6637 | ☎ CAN (866) 766-3426 | aquascapeinc.com



2-OUTLET/4-OUTLET POND AERATION KITS

2-Outlet Pond Aeration Kit

Référence #75000

4-Outlet Pond Aeration Kit

Référence #75001





2-Outlet/4-Outlet Pond Aeration Kits

Merci d'avoir choisi le kit d'aération de bassin à 2 ou 4 sorties. Chez Aquascape, nous connectons les gens à l'eau comme le veut la nature. Depuis 1991, nous créons et testons sur le terrain des caractéristiques d'eau afin de vous fournir les produits les plus fiables et le meilleur rapport qualité-prix dans l'industrie de l'eau.

Chaque processus qui se produit dans l'écosystème de l'étang dépend de l'oxygène. Vos poissons en ont besoin pour survivre et les bactéries bénéfiques en dépendent pour aider à nettoyer l'étang. L'ajout d'un système d'aération Aquascape aidera à maintenir des niveaux d'oxygène appropriés dans votre bassin tout au long de la journée et de la nuit, créant ainsi un environnement de bassin plus stable.

Les aérateurs de bassin peuvent également être utilisés pendant les mois d'hiver où les bulles créées à la surface maintiendront un petit trou ouvert dans la glace pour l'oxygénation et l'élimination des éventuels gaz nocifs de l'eau.



TABLE DES MATIÈRES

Introduction	10
Contenu	11
Symboles utiles	11
Renseignements de sécurité	12
Tableau des caractéristiques	12
Installation	13
Entretien général	14
Application d'hiver	14
Depannage	15
Pièces de rechange	15
Informations sur la garantie	15

☎ **Communiquez avec nous**

Pour plus de renseignements sur notre entreprise ou nos produits, veuillez vous rendre sur notre site Web aquascapeinc.com ou appeler le (866) 877-6637 (aux É.-U.) ou le (866) 766-3426 (au Canada).

Rejoignez-nous sur :



facebook.com/aquascapeinc
youtube.com/aquascape4
pinterest.com/aquascapeinc
instagram.com/aquascape_inc

Contenu

N°	Description
1.	Pompe aérateur de bassin à 2 sorties (#75000 UNIQUEMENT)
2.	Disques d'aération (2)
3.	Section de tuyau d'aération de 7,62 m avec clapet de non-retour préinstallé (2)
4.	4-Outlet Pond Aerator Pump (#75001 UNIQUEMENT)
5.	Disques d'aération (4)
6.	Section de tuyau d'aération de 7,62 m avec clapet de non-retour préinstallé (4)

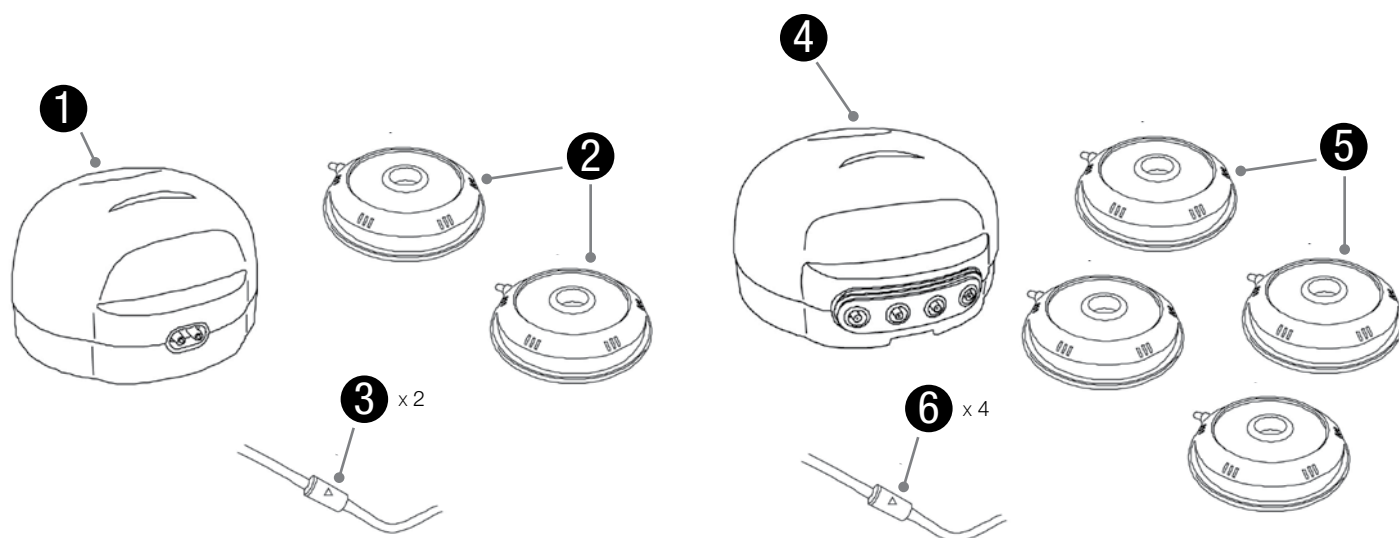

Symboles utiles



Symbole MISE EN GARDE - Vous alertera sur la possibilité de dommages corporels ou matériels si vous ne vous conformez pas aux avertissements qui les accompagnent. Le danger peut avoir une origine mécanique ou être dû à une électrocution.



Symbole CONSEIL - Informations utiles fournies par un installateur professionnel de bassins.

Renseignements de sécurité



MISE EN GARDE : Ne plongez pas la pompe d'aération dans l'eau. La pompe de l'aérateur de bassin est conçue pour être placée à l'intérieur à l'abri des intempéries.

L'emplacement doit être sec et exempt de poussière et de débris en suspension dans l'air. Le défaut de protéger correctement la pompe de l'aérateur de bassin contre les éléments annulera la garantie. Pour fournir une protection continue contre le risque de choc électrique, connectez-vous uniquement à des prises de disjoncteur de fuite à la terre (DDFT) correctement mises à la terre, en suivant les directives suivantes :

- (A) Have a qualified electrician install a properly grounded receptacle outlet, acceptable for outdoor use and protected from snow and rain.
- (B) Inspectez le cordon d'alimentation avant l'utilisation.
- (C) N'utilisez pas de rallonge électrique.
- (D) Tout câblage relié à la pompe devrait être exécuté par un électricien qualifié pour être en conformité avec les normes et s'assurer de la sécurité de l'utilisateur.
- (E) Débranchez la pompe de la prise de courant lorsque vous ne vous en servez pas ou avant de la sortir du plan d'eau.
- (F) Pour réduire le risque de décharge électrique, tout le câblage et les raccordements de jonction devraient être exécutés selon les normes locales. Les exigences peuvent varier en fonction de l'utilisation et de l'emplacement.
- (G) Le câble électrique devrait être protégé en tout temps pour éviter les perforations, les coupures, les ecchymoses et les abrasions.
- (H) Ne manipulez jamais les cordons d'alimentation avec les mains humides.

- (I) N'enlevez pas le cordon et le dispositif de réduction de la tension. Ne joignez pas le conduit à la pompe.
- (J) Ne soulevez pas la pompe par le cordon d'alimentation.
- (K) Les produits retournés doivent être nettoyés, désinfectés ou décontaminés au besoin, avant l'expédition pour s'assurer que les employés ne soient pas exposés à des risques pour la santé lors de la manutention dudit matériel. Toutes lois et tous règlements en vigueur seront applicables.



IMPORTANT : Aquascape inc. n'est nullement responsable des pertes, blessures ou décès résultant du non-respect de ces consignes, d'une mauvaise utilisation ou d'une utilisation abusive de la pompe ou de l'équipement.



AVERTISSEMENT : Pour éviter un éventuel choc électrique résultant d'un retour d'eau, la pompe doit être située plus haut que le niveau de l'eau. **Household Utilisation Seulement**

Caractéristiques techniques de L'aérateur pour plan d'eau

- Tension d'entrée : 120 V c.a.
- Fréquence d'entrée : 60 Hz
- Longueur de cordon : 1,82 m
- La profondeur maximal de l'air :
 - Kit d'aération de bassin à 2 sorties : 4000 cm³/min x 2
 - Kit d'aération de bassin à 4 sorties : 3500 cm³/min x 4
- Débit maximal :
 - Kit d'aération de bassin à 2 sorties : 2,3 m
 - Kit d'aération de bassin à 4 sorties : 2,8 m

Caractéristiques de L'aérateur pour plan d'eau

Modèle	2-Outlet Aeration Kit	4-Outlet Aeration Kit
Numéro de l'article	n° 75000	n° 75001
Débit maximal (chargés)	4000 cm ³ /min x 2	3500 cm ³ /min x 2
La profondeur maximal de l'air (chargés)	2,3 mètres d'eau	2,8 mètres d'eau
Nombres de sorties et disques inclus	2	4
Longueur de la canalisation d'air	2 x 7,62 m	4 x 7,62 m
Puissance en watts	6W	11W
Intensité de courant	0,055	0,1
Longueur de cordon d'alimentation	1,82 m	1,82 m

Installation

ÉTAPE 1

DÉBALLAGE DES COMPOSANTS DU KIT

- Déballez soigneusement les composants du kit.

ÉTAPE 2

SÉLECTIONNEZ L'EMPLACEMENT

- Sélectionnez un emplacement intérieur pour la pompe d'aérateur de bassin qui est protégé des intempéries. L'emplacement doit être sec et exempt de poussière et de débris en suspension dans l'air. Si possible, positionnez ou élevez l'unité de manière à ce qu'elle repose au-dessus du niveau d'eau du bassin pour aider à protéger la pompe à air des dégâts d'eau.



REMARQUE : Ne submergez pas la l'aérateur pour plan d'eau pour plan d'eau.

ÉTAPE 3

DISPOSITION DES TUBES D'AÉRATION

- Disposez le tube d'aération avec des clapets anti-retour pré-installés.

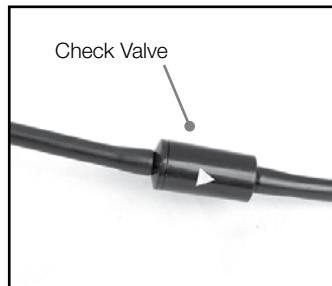

ÉTAPE 4

FIXER LE TUBE

- Fixez l'extrémité du tube d'aération avec le clapet anti-retour préinstallé à la buse avant de la pompe à air.

REMARQUE : Le clapet anti-retour est conçu pour empêcher l'eau de siphonner à travers la tubulure et d'entrer dans le compresseur. Si le clapet anti-retour n'est pas installé, le compresseur peut être endommagé de façon permanente, annulant ainsi la garantie.

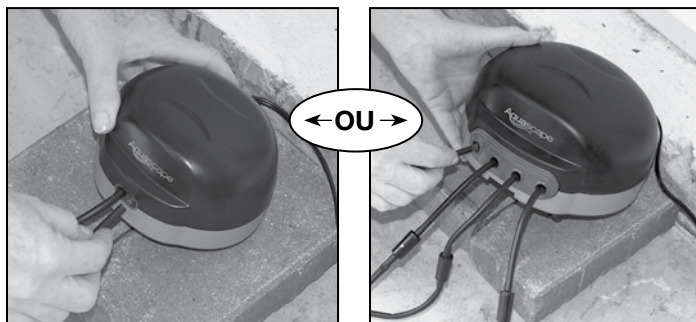

ÉTAPE 5

FIXER LES DISQUES D'AÉRATION

- Fixez les disques d'aération à l'extrémité opposée du tube d'aération.



ÉTAPE 6

POSITIONNER LES DISQUES D'AÉRATION DANS L'ÉTANG

- Positionnez les disques d'aération au fond du bassin. Nous vous recommandons de séparer les disques d'aération les uns des autres pour maximiser la circulation dans tout l'étang.

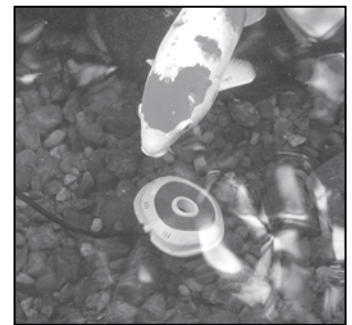

ÉTAPE 7

BRANCHER LA POMPE

- Branchez la pompe à une prise de courant de fuite à la terre (GFCI) et profitez des avantages.



POINTE : De petites pierres ou du gravier peuvent être

utilisés pour cacher le tube d'aération et l'empêcher de flotter, ou pour fixer le disque d'aération dans la bonne position.

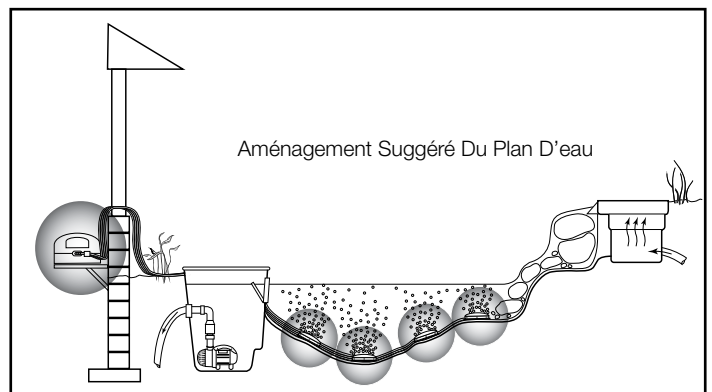

Entretien général

REPLACEMENT DE LA CARTOUCHE À MEMBRANE ACTIONNÉE À L'AIR

- Les kits d'aération de bassin Aquascape utilisent une cartouche à membrane à air qui peut être facilement remplacée en cas d'usure. Si vous remarquez que votre pompe à air pour plan d'eau perd sa pression, il peut être temps de remplacer la cartouche à membrane actionnée à l'air. Des cartouches peu coûteuses et faciles à remplacer feront en sorte que votre aérateur pour plan d'eau d'Aquascape vous fournira plusieurs années de fonctionnement sans problème.
- Débranchez toujours la pompe avant l'inspection ou l'entretien.
- Retirez les vis situées sur la face inférieure de la pompe à air et enlevez le couvercle de la pompe.
- Retirez la cartouche du diaphragme à air (1 cartouche sur le kit d'aération de bassin à 2 sorties et 2 cartouches sur le kit d'aération de bassin à 4 sorties) en retirant les vis fixant la cartouche à la base de la pompe.

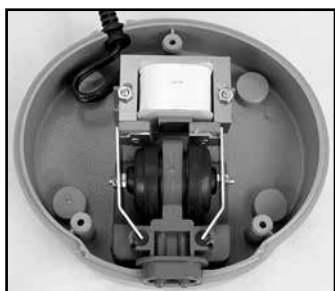
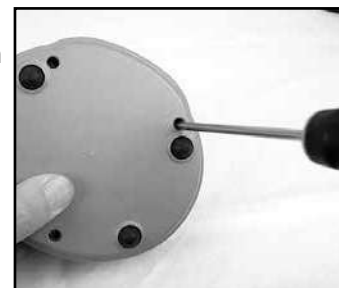

Pompe avec deux sorties



Pompe avec quatre sorties

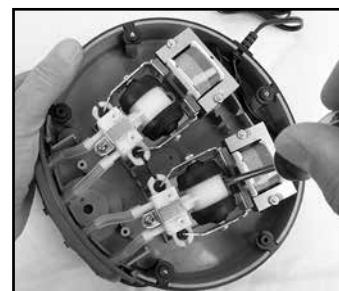

- Installez la nouvelle cartouche à membrane actionnée à l'air et fixez-la à l'aide des vis.
- Kit d'aération de bassin à 4 sorties UNIQUEMENT - Rattachez le tube de la cartouche d'air.
- Réinstallez le couvercle de la pompe et fixez-le à l'aide des vis.

REMARQUE : Pompe avec deux sorties – L'installation du couvercle de la pompe placera la cartouche à membrane actionnée à l'air dans sa position finale.

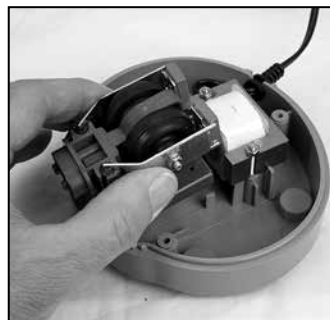

Pompe avec deux sorties



Pompe avec quatre sorties

Application d'hiver

- Les kits d'aération de bassin Aquascape peuvent être utilisés pendant les mois d'hiver, où les bulles et le mouvement de l'eau créés à la surface aident à maintenir une petite ouverture dans la glace pour l'oxygénation.
- Ne placez pas les disques d'aération au fond du plan d'eau pendant l'hiver, puisqu'ils peuvent perturber la thermocline naturelle trouvée dans les parties plus profondes du plan d'eau à l'endroit où le poisson hiberne. Placez plutôt les disques d'aération à environ 0,3 à 0,46 m au-dessous de la surface de l'eau.
- Si vous êtes situé dans une région qui connaît de longues périodes de temps extrêmement froid, vous voudrez également envisager d'utiliser le dégivreur de bassin Aquascape 300 watts en combinaison avec l'aérateur de bassin. Les disques d'aération peuvent être placés sur une étagère d'étang, aidant à augmenter encore les niveaux d'oxygène de l'étang et à éliminer les gaz éventuellement nocifs de l'eau.

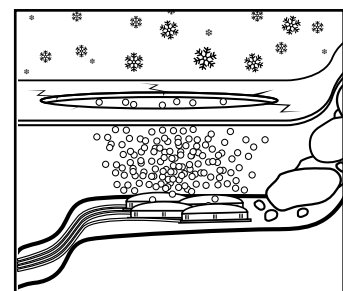

Dépannage

- Réduit ou aucun débit d'air
 - Assurez-vous que le clapets anti-retour sont installés avec la flèche pointant dans la direction du flux d'air
 - Assurez-vous que le tuyau d'aération ne soit pas plié ou restreint
 - Remplacez de la cartouche à membrane actionnée à l'air
- Pompe en panne
 - L'interrupteur du disjoncteur de fuite à la terre (GFCI) peut avoir été déclenché
 - La pompe ne reçoit pas la bonne tension.

Pièces de rechange

2-Outlet Pond Aeration Kit Replacement Parts	
N°	Référence/description
1.	75003 – Pond Aerator Replacement Diaphragm Kit – 2 Outlet
2.	75002 – Pond Aerator Airline & Check Valve
3.	75005 – Pond Aerator Replacement Aeration Disc

4-Outlet Pond Aeration Kit Replacement Parts	
N°	Référence/description
1.	75004 – Pond Aerator Replacement Diaphragm Kit – 4 Outlet
2.	75002 – Pond Aerator Airline & Check Valve
3.	75005 – Pond Aerator Replacement Aeration Disc

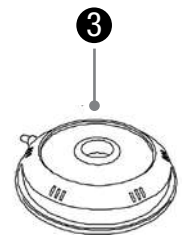
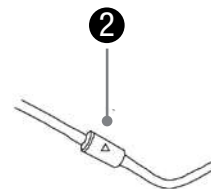
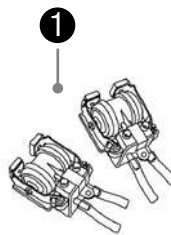
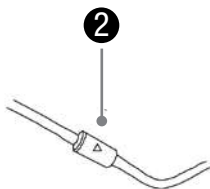

Informations sur la garantie

GARANTIE DE TROIS ANS

Aquascape garantit que les kits d'aération de bassin à 2 et 4 sorties seront exempts de défauts de fabrication pendant trois ans à compter de la date d'achat. Preuve d'achat requise. La garantie ne couvre pas les dommages résultant de problèmes d'alimentation électrique, de la foudre, d'une manipulation négligente, d'une mauvaise utilisation ou d'un manque d'entretien ou de soins raisonnables. La garantie ne couvre pas les pièces soumises à une usure normale, telles que les cartouches à membrane d'air, les disques d'aération et les diffuseurs. Les aérateurs ne doivent être utilisés que dans des conditions d'eau douce sans produits chimiques corrosifs comme le chlore ou le brome. Si, lors de l'inspection d'Aquascape, le produit présente des signes de défaut de fabrication, la responsabilité d'Aquascape est limitée, au choix d'Aquascape, à la réparation du défaut, au remplacement du produit défectueux ou au remboursement du prix d'achat d'origine. La garantie exclut les coûts de main-d'œuvre, de retrait du produit, d'expédition et les dépenses liées à l'installation et à la réinstallation du produit. Aquascape, Inc. ou ses sociétés affiliées n'assument aucune responsabilité en cas de perte ou de dommage de quelque nature que ce soit, résultant de ou découlant de l'utilisation du produit, qu'il soit défectueux ou non défectueux. Aquascape ne sera pas responsable des dommages accessoires, consécutifs ou autres découlant de toute théorie de droit, quelle qu'elle soit.

Pour plus de renseignements sur notre entreprise ou nos produits, veuillez vous rendre sur notre site Web aquascapeinc.com ou nous appeler au (866) 877-6637 (aux É.-U.) ou au (866) 766-3426 (au Canada).

11/07/22

©2022 Aquascape, Inc. • Tous droits réservés mondialement

☎ US (866) 877-6637 | ☎ CAN (866) 766-3426 | aquascapeinc.com