

Use & Care Guide
Manual de Uso y Cuidado
Manuel d'entretien et d'utilisation

Kenmore Elite^{®/MD}

Vacuum Cleaner

Aspiradora

Aspirateur-traîneau

Model/Modelo/Modèle:
BC7005

Vacuum Cleaner Help Line:
1-877-531-7321 (US) / 1-844-608-3081 (CA)
8:00am-5:00pm EST, M-F

www.kenmorefloorcare.com

Kenmore and the Kenmore logo are registered trademarks of KCD IP, LLC and/or Transform SR Brands LLC and are used under license.



TABLE OF CONTENTS

Before Using Your New Vacuum Cleaner	2
Kenmore Elite Vacuum Cleaner Warranty	3
Important Safety Instructions	4
Parts and Features	5-7
Assembly Instructions	8-9
Operating Instructions	10-15
Performance/Safety Features	16-17
Canister Care	18-21
PowerMate® Care	22-24
Troubleshooting	25-26
Requesting Assistance Or Service	Back page

BEFORE USING YOUR NEW VACUUM CLEANER

Read this Use & Care Guide. It will help you assemble and operate your new Kenmore vacuum cleaner in the safest and most effective way.

For more information about vacuum cleaner care and operation, call the Vacuum Cleaner Help Line at 1-877-531-7321 (US) / 1-844-608-3081 (CA). You will need the complete model and serial numbers when requesting information. Your vacuum cleaner's model and serial numbers are located on the Model and Serial Number Plate.

Use the space below to record the model number and serial number of your new Kenmore vacuum cleaner.

Model No. _____

Serial No. _____

Date of Purchase _____

Keep this book and your sales check (receipt) in a safe place for future reference.

PACKING LIST

Your KENMORE ELITE VACUUM CLEANER is packaged with the following parts and components assembled separately in the carton:

- Canister Vacuum Cleaner (with Fan Tool & Dusting Brush)
- PowerMate® & Lift-Off Floor Brush
- Pet PowerMate™
- Hose & Handle Assembly (with Crevice Tool)
- Telescoping Wand
- Dust Bag (6-pack)
- Use & Care Guide

KENMORE ELITE VACUUM CLEANER WARRANTY

KENMORE ELITE LIMITED WARRANTY

FOR ONE YEAR from the date of sale this product is warranted against defects in material or workmanship.

WITH PROOF OF SALE a defective product will be replaced free of charge.

The Kenmore brand is used under license. Direct all claims for warranty service to: Cleva North America, Inc., 1-877-531-7321 (US) / 1-844-608-3081 (CA).

This warranty does not cover filters or belts, which are expendable parts that can wear out from normal use within the warranty period.

This warranty is void if this product is ever used for other than private household purposes. This warranty gives you specific legal rights, and you may also have other rights which vary from state to state.

Cleva North America, Inc., Greenville SC 29607

IMPORTANT SAFETY INSTRUCTIONS

Read all instructions in this guide before assembling or using your vacuum cleaner.

WARNING:

Your safety is important to us. To reduce the risk of fire, electrical shock, injury to persons or damage when using your vacuum cleaner, follow basic safety precautions including the following:

Use your vacuum cleaner only as described in this guide. Use only with manufacturer's recommended attachments.

Disconnect electrical supply before servicing or cleaning out the brush area. Failure to do so could result in brush unexpectedly starting causing personal injury from moving parts.

Do not leave vacuum cleaner when plugged in. Unplug from outlet when not in use and before performing maintenance.

To reduce the risk of electrical shock - Do not use outdoors or on wet surfaces.

Do not allow to be used as a toy. Close attention is necessary when used by or near children.

Do not use with a damaged cord or plug. If vacuum cleaner is not working as it should, has been dropped, damaged, left outdoors, or dropped in water, immediately discontinue use and call 1-877-531-7321 (US)/ 1-844-608-3081 (CA) for assistance.

Do not pull or carry by cord, use cord as a handle, close a door on cord, or pull cord around sharp edges or corners. Do not run vacuum cleaner over cord. Keep cord away from heated surfaces.

Do not unplug by pulling on cord. To unplug, grasp the plug, not the cord.

Do not handle plug or vacuum cleaner with wet hands.

Do not put any objects into openings.

Do not use with any opening blocked; keep free of dust, lint, hair, and anything that may reduce air flow.

Keep hair, loose clothing, fingers, and all parts of body away from openings and moving parts.

Turn off all controls before unplugging.

Use extra care when cleaning on stairs.

Do not put on chairs, tables, etc. Keep on floor.

Do not use vacuum cleaner to pick up flammable or combustible liquids (gasoline, cleaning fluid, perfumes, etc.), or use in areas where they may be present. The fumes from these substances can create a fire hazard or explosion.

Do not pick up anything that is burning or smoking, such as cigarettes, matches, or hot ashes.

Do not use vacuum cleaner without dust bag and/or filters in place.

Always empty the dust bag after vacuuming carpet cleaners or freshener, powders, and fine dust. These products clog the dust bag, reduce airflow and can cause the bag to burst. Failure to empty the dust bag could cause permanent damage to the vacuum cleaner.

Do not use the vacuum cleaner to pick up sharp hard objects, small toys, pins, paper clips, etc. They may damage the vacuum cleaner.

Do not operate the vacuum cleaner without the exhaust filter or filter door in place.

The hose contains electrical wires. Do not use when damaged, cut, or punctured. Replace if cut or worn. Do not pick up sharp objects.

Always turn off and unplug vacuum cleaner before connecting or disconnecting either hose, wand, Pet PowerMate™, or PowerMate®.

Hold plug when rewinding onto cord reel. Do not allow plug to whip when rewinding.

You are responsible for making sure that your vacuum cleaner is not used by anyone unable to operate it properly.

SAVE THESE INSTRUCTIONS

Proper assembly and safe use of your vacuum cleaner are your responsibilities. Your vacuum cleaner is intended for Household Use. Read this Use & Care Guide carefully for important use and safety information. This guide contains safety statements under warning and caution symbols.

PARTS AND FEATURES

It is important to know your vacuum cleaner's parts and features to ensure its proper and safe use. Review these before using your vacuum cleaner.

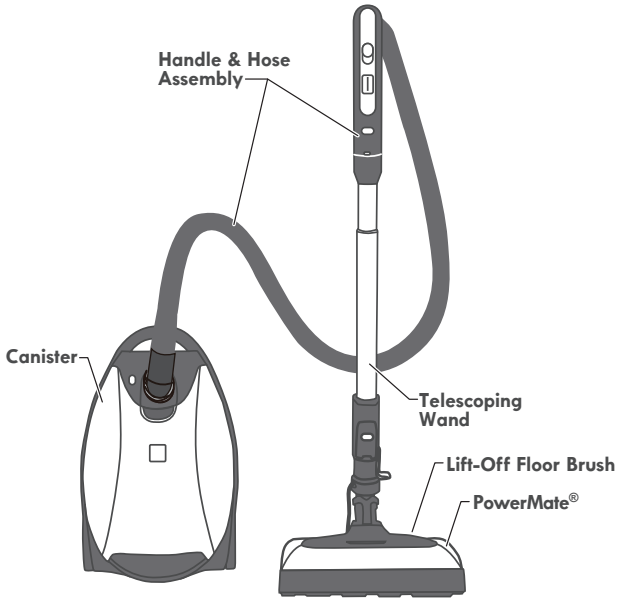

REPLACEMENT PARTS

Part	Part No. (US)	Part No. (CA)
Belt	53013	—
Dust Bag (2-pack)	53291	—
Dust Bag (6-pack)	53292	63292
Exhaust Filter	53296	63297
Motor Safety Filter	81002	—
To order a replacement part, call 1-844-202-9924 (US) / 1-844-608-3081 (CA).		

CANISTER

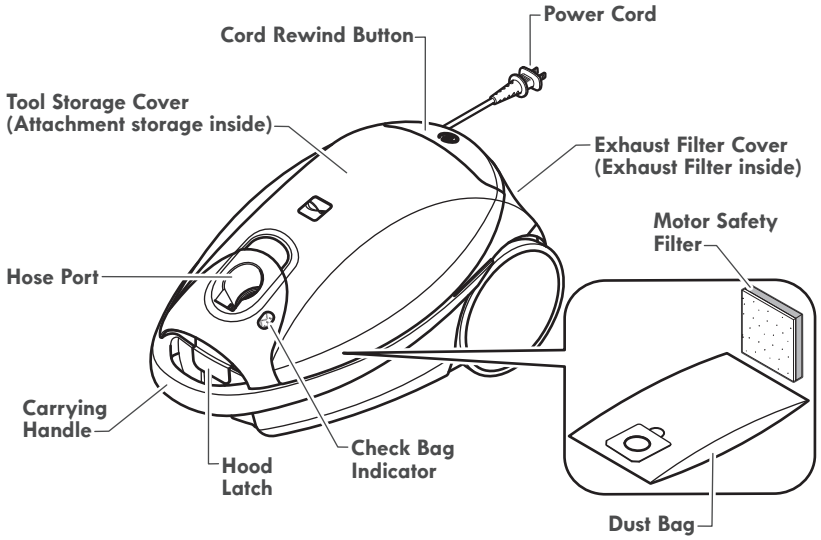

ATTACHMENTS

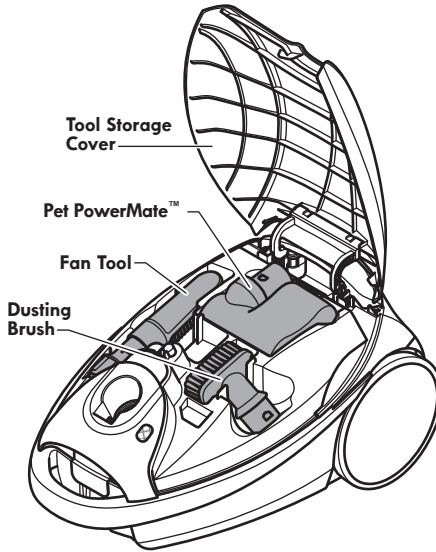

DUST BAG (6-PACK)

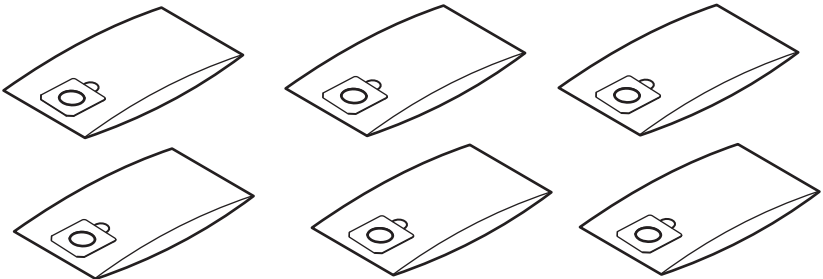

HANDLE & HOSE ASSEMBLY

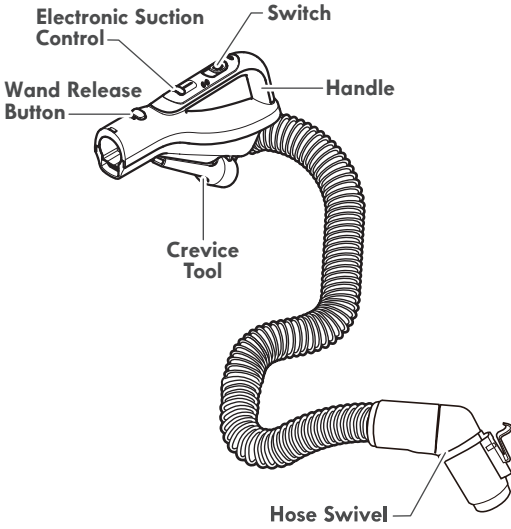

TELESCOPING WAND

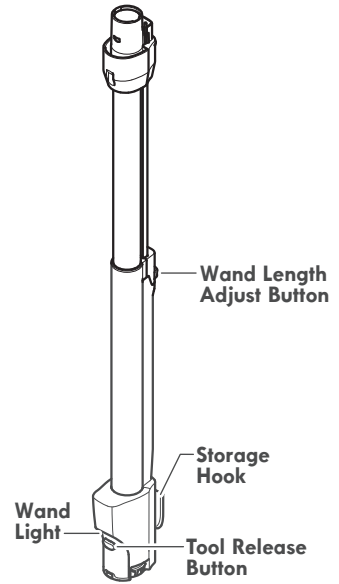

POWERMATE® & LIFT OFF FLOOR BRUSH

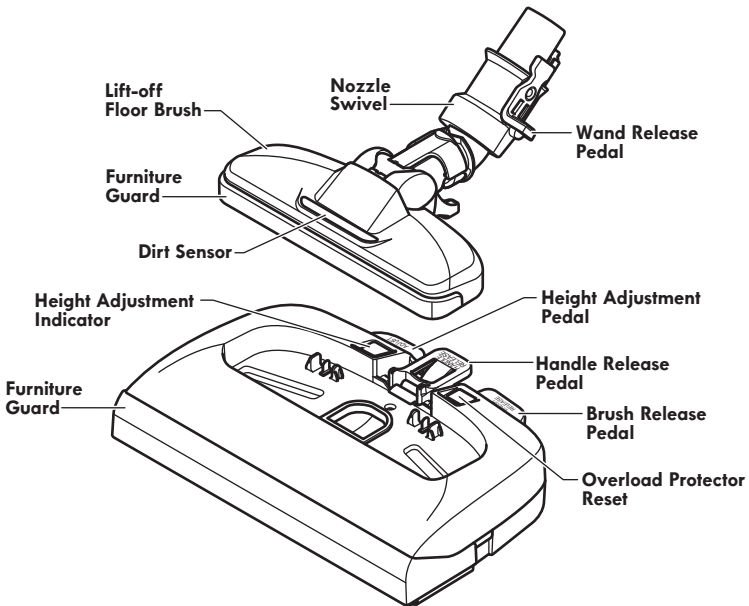



Please pay special attention to these hazard alert boxes, and follow any instructions given. **WARNING** statements alert you to such dangers as fire, electric shock, burns and personal injury. **CAUTION** statements alert you to such dangers as personal injury and/or property damage.

ASSEMBLY INSTRUCTIONS

Before assembling vacuum cleaner, check the **PACKING LIST** (page 2). Use this list to verify that you have received and identified all the components of your new Kenmore vacuum cleaner.



WARNING

Electrical Shock Hazard

DO NOT plug into electrical supply until assembly is complete. Failure to do so could result in electrical shock or injury.

PET POWERMATE™

This canister is equipped with an on-board storage area for a Pet PowerMate™ attachment.

1. Press the release button to open the tool storage cover.

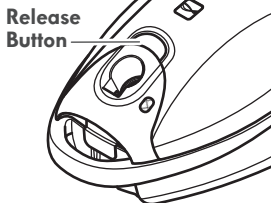

2. Insert the Pet PowerMate™, press down into place, and close the tool storage cover securely.

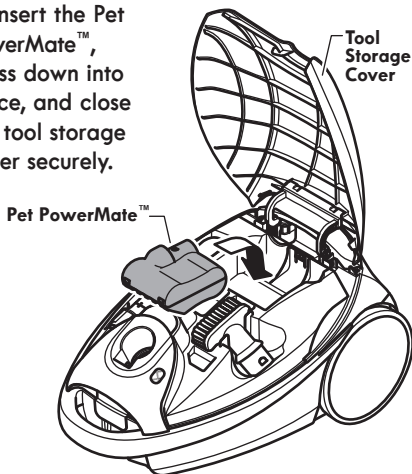

POWERMATE®

Align wand and insert onto PowerMate® until the wand locks into place.

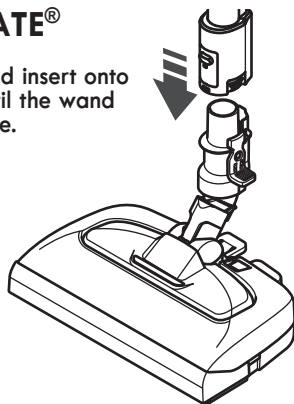

HANDLE ASSEMBLY

Insert wand into handle until lock button snaps in place.

To remove: Press wand release button and pull up on handle.

To store: Disconnect hose from wand and canister to prevent stress on hose during storage. Store hose in a loosely coiled position so the hose covering is not stressed.

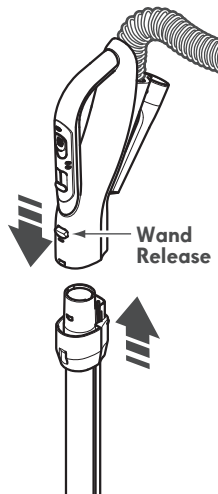

CANISTER

1. Open the canister hood.
2. Check to see that the dust bag is properly installed. See **DUST BAG CHANGING** (page 19) for instructions.
3. Check to see that the motor safety filter is properly installed. See **MOTOR SAFETY FILTER CHANGING** (page 20) for instructions.

HOOD AND TOOL STORAGE COVER

It is normal for the canister hood and tool storage cover to come off when opened further than needed.

TO REINSTALL HOOD:

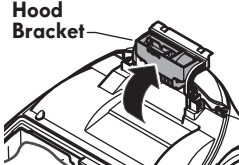
1. Lift hood bracket up as shown.  Hood Bracket
2. Align tabs located on the hood with slots located on the hood bracket. Press hood into hood bracket until it snaps in place.

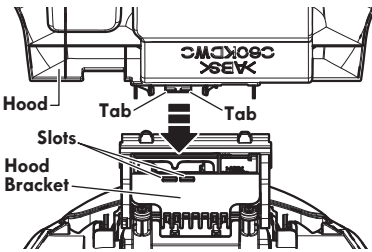

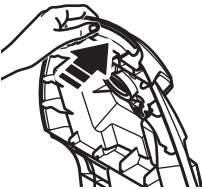
3. Press hood slightly towards the rear of the canister. 

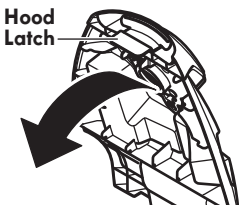
4. Lower hood to close. Press until hood latch snaps into place.  Hood Latch

TO REINSTALL TOOL STORAGE COVER:

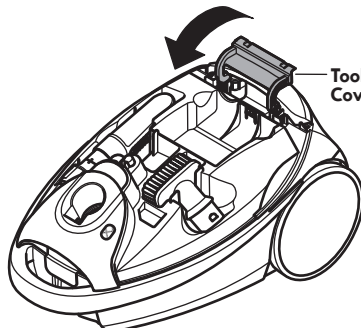
1. Press tool storage cover bracket down. 

Tool Storage Cover Bracket

2. Align front edges of tool storage cover on canister hood.
3. Press rear of tool storage cover down until it snaps into place.

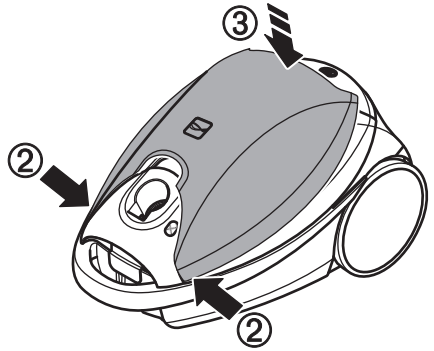

HOSE

To install: Line up the hose latch tab with the notch in the canister hood, and insert hose into canister until it snaps into place.

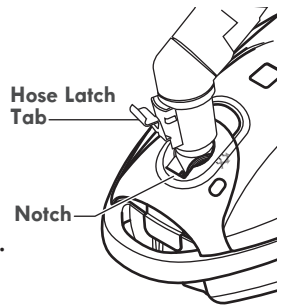

IMPORTANT:

The vacuum cleaner will not operate until hose is fully connected.

To remove: Do not open hood before removing hose. With hood closed, press the hose latch tab in to release and remove hose.

OPERATING INSTRUCTIONS

CAUTION

Moving parts! To reduce the risk of personal injury, **DO NOT** touch the brushroll when vacuum cleaner is on. Contacting the brushroll while it is rotating can cut, bruise or cause other injuries. Always turn off and unplug from electrical outlet before servicing. Use caution when operating near children.



HOW TO START

WARNING

Personal Injury and Product Damage Hazard

- **ALWAYS** turn off the vacuum cleaner before unplugging.
- The cord moves rapidly when rewinding. Keep children away and provide a clear path when rewinding the cord to prevent personal injury.
- **DO NOT** use outlets above counters. Damage from cord to items in surrounding area could occur.
- When any abnormality/failure occurs, stop using the product immediately and disconnect the power plug.

NOTE: To reduce the risk of electric shock, this vacuum cleaner has a polarized plug; one blade is wider than the other. This plug will fit in a polarized outlet only one way. If the plug does not fit fully in the outlet, reverse the plug. If it still does not fit, contact a qualified electrician to install the proper outlet. Do not change the plug in any way.

1. Pull cord out of canister to desired length. The cord will not rewind until the cord rewind button is pushed.

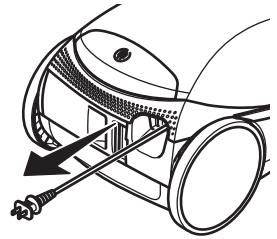

2. Plug the polarized power cord into a 120 Volt outlet located near the floor.

To rewind: Turn off and unplug the vacuum cleaner. Hold the plug while rewinding to prevent damage or injury from the moving cord. Push cord rewind button.

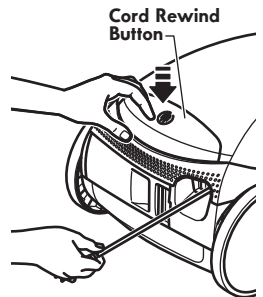

WARNING

Personal Injury and Product Damage Hazard

- **DO NOT** run over power cord with PowerMate®. Personal injury or product damage could result.
- **DO NOT** pull plug from wall by the power cord. If there is damage to the cord or plug, personal injury or property damage could result.

3. Lower the wand from upright position by pressing on the handle release pedal.

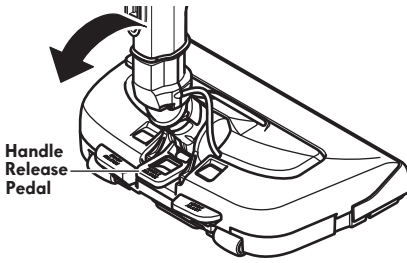

4. Select a pile height setting by pressing the height adjustment pedal on the rear of the PowerMate®. The pile height setting shows on the indicator.

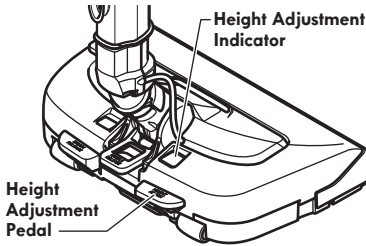

SUGGESTED PILE HEIGHT SETTINGS

Attention: Refer to your carpet manufacturers cleaning recommendations. Some more delicate carpets may require that they be vacuumed with the PowerMate® brushroll turned off to prevent carpet damage.

For best deep down cleaning, use the **XLO** setting. However, you may need to raise the height to make some jobs easier, such as scatter rugs and some deep pile carpets, and to prevent the vacuum cleaner from shutting off. Suggested settings are:

HI – Shag, deep pile, super-soft, or ultraplush carpets, and scatter rugs.

MED – Medium to deep pile.

LO – Low to medium pile.

XLO – The preferred setting for many carpets and also for bare floors.

NOTE: To protect bare floors, place the 3-way On/Off switch in the **HARDFLOOR** position to turn off brushroll rotation.

5. Select a position on the handle 3-way On/Off switch.



Slide the switch forward to the **CARPET** position to turn on suction from the canister motor and the PowerMate brushroll. The **CARPET** indicator button will turn green, and the PowerMate® brushroll will start to spin.



Slide the switch forward to the **HARDFLOOR** position to turn on canister motor suction only. The **HARDFLOOR** indicator button will turn green, and the PowerMate® brushroll will not spin.



Slide the switch all the way back to turn the vacuum cleaner off. The **CARPET** and **HARDFLOOR** indicators will both become gray.

NOTE: The dirt sensor and wand light will operate **ONLY** when the switch is in the **CARPET** position.

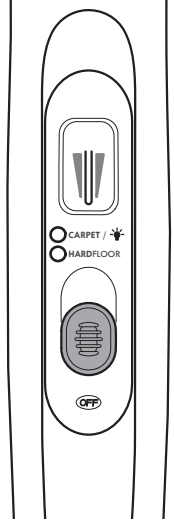

CAUTION

DO NOT leave the PowerMate® running in one spot for any length of time. Damage to carpet may occur.

CAUTION

Product Damage Hazard

Use care if the PowerMate® and wand is left in the upright position as it may tip over easily. Property damage can occur if tipped.

VACUUMING TIPS

FOR BEST CLEANING RESULTS

- Slide suction control forward to increase suction for upholstery and carpets.
- Slide suction control back to decrease suction for lightweight rugs or drapes.
- Keep the airflow passage open. Check each assembly area in **REMOVING CLOGS** (page 18) occasionally for clogs.

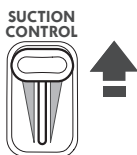

WARNING: Turn off and unplug vacuum cleaner from outlet before checking for clogs.

STAIRS



WARNING

Personal Injury Hazard

Use care if canister is placed on stairs. It may fall, causing personal injury or property damage.



CAUTION

Product Damage Hazard

Do not pull on the hose to move the canister from one stair to the next. When finished cleaning in one area use the handle grip on the canister to move the vacuum cleaner to a new location for further cleaning.

The stair grip located on lower body of the canister will aid in preventing the canister from slipping when used on stairs.

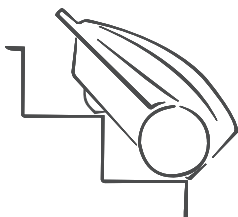

NOTE: Be sure the stair grip has engaged a step and that the canister is balanced securely on stairs before starting to vacuum.

SUGGESTED SWEEPING PATTERN

For best cleaning action, the PowerMate® should be pushed straight away from you and pulled straight back. At the end of each pull stroke, the direction of the PowerMate® should be changed to point into the next section to be cleaned. This pattern should be continued across the carpet with slow, gliding motions.

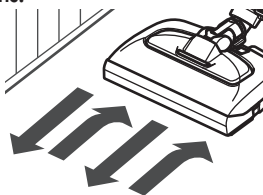

NOTE: Fast, jerky strokes do not provide complete cleaning.

EDGE CLEANER

Active brush edge cleaners are on both sides of the PowerMate®. Guide either side of the PowerMate® along base-boards or next to furniture to help remove dirt trapped at carpet edges.

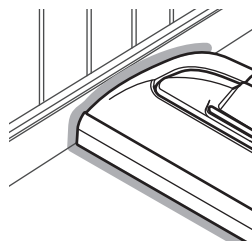

POWERMATE® STORAGE

The lower wand has a U-shaped storage hook at its base that slides into the U-shaped slot on the canister. The storage hook allows the wands and PowerMate® to be stored with the canister to conserve storage space. The canister must be stored on end for this feature to be used.

The PowerMate® must be in the flat position for storage attachment. Use the handle release pedal to place it in this position. The wand will slip out of the slot as it is lifted up for use and will slide into the slot as it is lowered for storage.

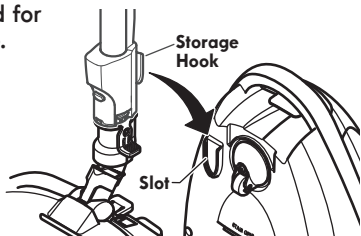

ATTACHMENTS



CAUTION

DO NOT attach or remove handle or wands while vacuum cleaner is **ON**. This could cause sparking and damage the electrical contacts or electronic controls.

ATTACHMENTS ON HANDLE

NOTE: If the PowerMate® is attached, turn vacuum cleaner off before removing handle from wand.

1. Press wand release button and pull up on handle.

2. Slide attachments firmly on handle as needed. See **ATTACHMENT USE TABLE** (page 15).

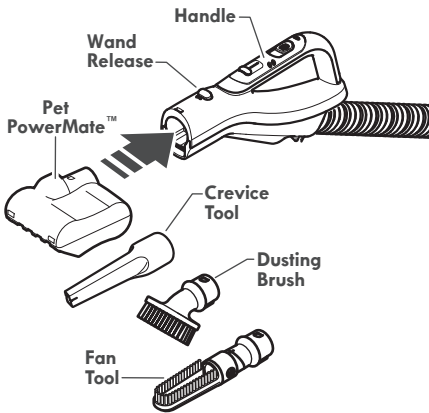
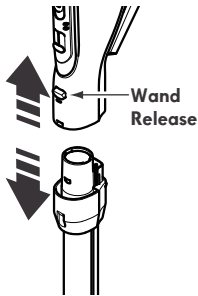

NOTE:

To remove Pet PowerMate™, Dusting Brush, and/or Fan Tool, press the wand release button and slide attachment out.

ATTACHMENTS ON WAND

1. To remove wand from PowerMate®, lock wand in straight-up position.

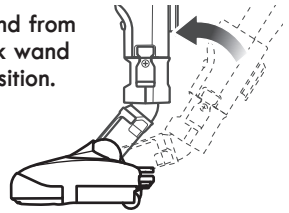

2. Press wand release pedal with foot and pull the wand straight up and out of PowerMate®.

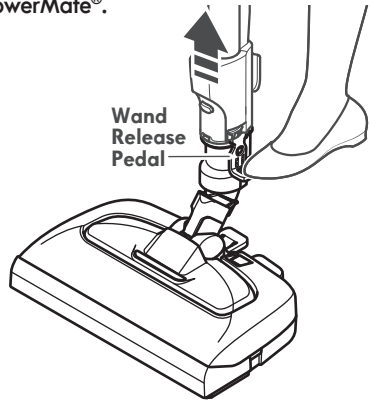

3. Put attachments on wand as needed. All except crevice tool will click into place. See **ATTACHMENT USE TABLE** (page 15).

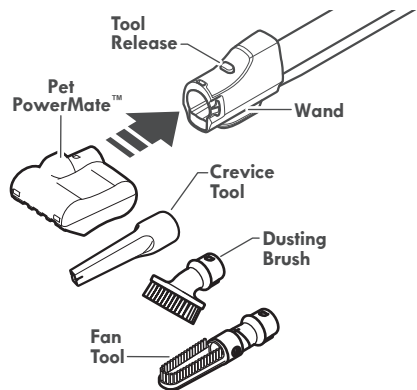

NOTE:

To remove Pet PowerMate™, Dusting Brush, and/or Fan Tool, press the tool release button and slide attachment out.

CROSSOVER BARE FLOOR NOZZLE

WARNING

Electrical Shock Hazard

To reduce the risk of electric shock – DO NOT use on wet surfaces.

The floor brush is connected to the PowerMate® for quick transitions from carpet to bare floor cleaning.

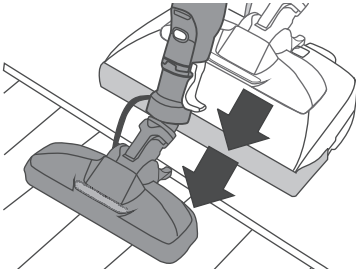

NOTE: Turn off vacuum cleaner before removing floor brush from PowerMate®.

To remove the floor brush, press brush release pedal on the PowerMate®. Lift floor brush out of PowerMate®.

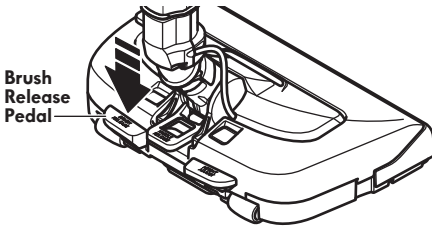

To replace, insert the floor brush into the PowerMate® until floor brush locks into place.

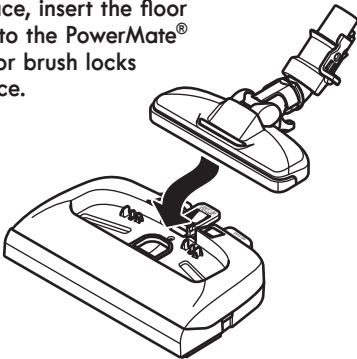

FAN TOOL

The fan tool will attach to the handle or wand for over-head cleaning of furniture such as cabinets and shelves.

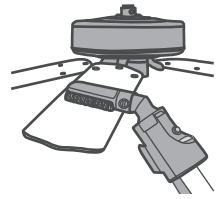

1. Rotate the fan tool and lock into place.

2. Attach the fan tool to the handle or wand.

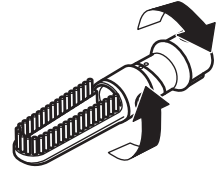

WAND (TELESCOPING)

The wand length is adjustable and requires no assembly. To adjust, simply push on the wand length adjust button and slide the upper wand to the desired height.

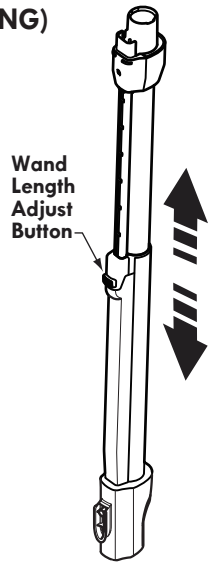

WAND LIGHT

This vacuum cleaner is equipped with a light on the extension wand. The light can be used for lighting hard to reach locations. The wand light will operate only when the vacuum cleaner is in CARPET setting. The light will operate when attached or not attached to the PowerMate®.

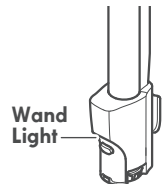

CREVICE TOOL

Remove the crevice tool by pulling from flat end.

Insert the base of the crevice tool directly into the handle or bottom of wand for vacuuming in narrow spaces.

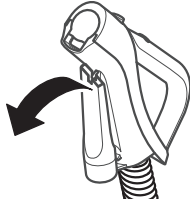

To attach the crevice tool to the handle:

1. Place the round end of the crevice tool onto the tab on the handle as shown.

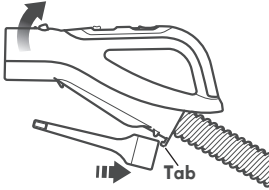





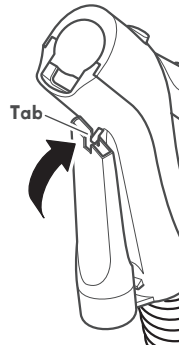

2. Align the slot on the flat end of crevice tool with the tab on the handle.

3. Press the crevice tool onto the handle until the crevice tool snaps into place.



ATTACHMENT USE TABLE

ATTACHMENT	CLEANING AREA						
	Furniture ¹	Between Cushions ¹	Drapes ¹	Stairs	Bare Floors	Carpeted Floors/Rugs	Walls
Dusting Brush 	✓		✓				✓
Crevice Tool 	✓	✓					
Fan Tool 	✓	✓					
Floor Brush 				✓	✓		✓
PowerMate® 					✓ ²	✓	
Pet PowerMate™ ³ 	✓			✓			

1. Always clean attachments before using on fabrics.
2. 3-way On/Off switch should be in HARDFLOOR position.
3. Pet PowerMate™ attachment instructions are included with the product.

WARNING

NEVER use the Pet PowerMate™ directly on pets, as it may cause injury. The Pet PowerMate™ is only designed to vacuum pet hair that is shed on stairs or furniture.

PERFORMANCE/SAFETY FEATURES



WARNING

Personal Injury Hazard

To avoid accidental brushroll starting, always turn off and unplug the vacuum cleaner before cleaning the brushroll area. Failure to do so can result in personal injury.

OVERLOAD PROTECTOR

The PowerMate® has built-in protection against motor and belt damage should the brushroll jam. If the brushroll slows down or stops, the overload protector shuts off the PowerMate®. The canister motor will continue to run.

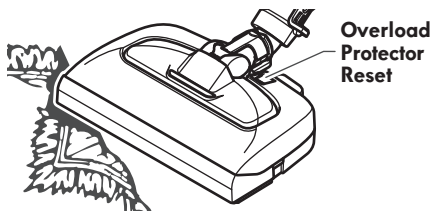

To correct problem: Turn off and unplug vacuum cleaner, remove obstruction, then press overload protector reset button.

If the problem persists, call 1-877-531-7321 (US) / 1-844-608-3081 (CA) for assistance.

ELECTRONIC SUCTION CONTROL

The electronic suction control allows you to change the power of the vacuum cleaner suction motor.

SUCTION CONTROL

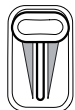

Increase Suction

Decrease Suction

Increase suction for upholstery and carpets.

Decrease suction for draperies and lightweight rugs.

DIRT SENSOR

The dirt sensor is located on the floor brush. When the vacuum cleaner is in use, with the switch in the **CARPET** position, the blue light on the top of the brush will illuminate to show that dirt is being vacuumed. As long as the light is on, dirt is passing across the sensor to indicate that the surface still needs cleaning.

When the sensor light turns off, the sensor is not seeing enough dirt to warrant further cleaning of that area.



TO CLEAN DIRT SENSOR LENSES

The dirt sensor lenses are located on the inside of the floor brush. These lenses should be cleaned periodically.

1. Remove floor brush from nozzle.
2. Turn floor brush upside down.
3. The two dirt sensor lenses are located on the inside of the opening as shown. Brush each sensor lens several times to remove dust and dirt.

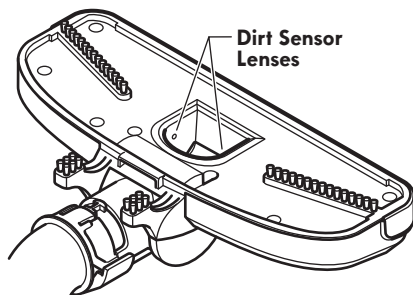

CAUTION

Never use water or any cleaning solution when cleaning the lenses. The residue of the water or cleaners will accelerate the recoating of the lenses and make cleaning necessary sooner.

CHECK BAG INDICATOR

When the vacuum cleaner is running with normal airflow, the light on the check bag indicator is off. The light comes on whenever the airflow becomes blocked. If that occurs, check the disposable dust bag, motor safety filter and other possible clog locations shown in **REMOVING CLOGS** (page 18).

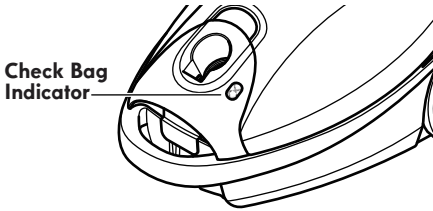

To correct problem: See the **TROUBLESHOOTING** (page 26).

NOTE: The light may come on when using certain attachments, due to reduced airflow through attachment.

THERMAL PROTECTOR

This vacuum cleaner has a thermal protector which automatically trips to protect the vacuum cleaner from overheating. If a clog prevents the normal flow of air to the motor, the thermal protector turns the motor off automatically. This allows the motor to cool in order to prevent possible damage to the vacuum cleaner.

To correct problem: Turn off and unplug vacuum cleaner to allow the vacuum cleaner to cool and the thermal protector to reset. Check for and remove clogs, if necessary. Also check and replace any clogged filters. Wait approximately fifty (50) minutes and plug the vacuum cleaner in and turn back on to see if the motor protector has reset.

If the canister motor does not resume operation after the reset procedure described above, call 1-877-531-7321 (US) / 1-844-608-3081 (CA) for assistance.

CANISTER CARE

REMOVING CLOGS

The vacuum cleaner creates suction that picks up dirt. Rapidly moving air carries the dirt to the dust bag through the airflow passages. The dust bag lets the air pass through, while it traps the dirt.

For best cleaning results, keep the airflow passage open. Check the starred (★) areas occasionally for clogs. Turn off and unplug vacuum cleaner from outlet before checking.

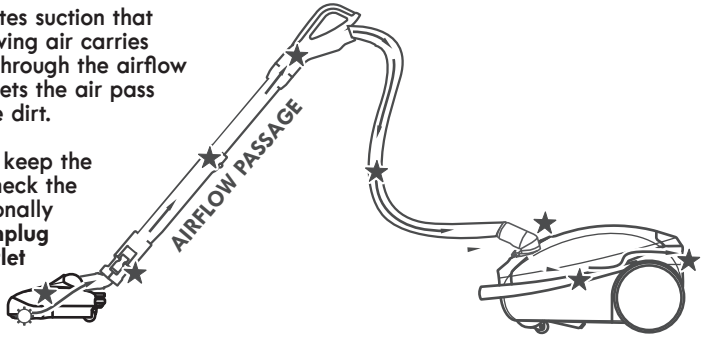

TO CHECK FOR CLOGS:

- Check dust bag and change if full. See **DUST BAG CHANGING** (page 19).
- Check motor safety filter and exhaust filter and replace if dirty. See **MOTOR SAFETY FILTER CHANGING** (page 20) and **EXHAUST FILTER CHANGING** (page 21).
- Check PowerMate® for any dirt or debris in the belt path area or in the brushroll area. Carefully remove any string or debris located on the brushroll or end caps. See **TO CLEAN BRUSHROLL** (page 23).

If the vacuum cleaner still has poor suction, do the following:

1. Connect the hose to the canister and turn vacuum cleaner on. Check the end of the hose for suction. If there is good suction on the hose handle, there is no clog in the hose. If the suction is bad, remove any dirt or debris in the hose and handle.
2. Connect hose handle to wand. Check the end of the wand for suction. If there is good suction at the end of the wand, there is no clog in the wand. If the suction is bad, remove any dirt or debris in the wand.
3. Check PowerMate® swivel. Remove any dirt or debris.

CLEANING EXTERIOR AND ATTACHMENTS

1. Turn off and unplug vacuum cleaner. **DO NOT** drip water on vacuum cleaner.

2. To clean exterior, or to reduce static electricity and dust build-up, wipe outer surface with a clean, soft cloth that has been dipped in a solution of mild liquid detergent and water, then wrung dry. Wipe dry after cleaning.

CAUTION

Do not use attachments if they are wet. Attachments used in dirty areas, such as under a refrigerator, should not be used on other surfaces until they are washed. They could leave marks.

DUST BAG CHANGING

For best cleaning results, the dust bag should be changed often. The CHECK BAG indicator will come on when the bag needs to be changed or the airflow is blocked.

NOTE: See **REPLACEMENT PARTS** for part number detail (page 5).

1. Turn off and unplug vacuum cleaner.
2. Remove hose from canister.
3. Pull hood release out and up, then lift canister hood.



4. Pull bag out of the bag mount.

NOTE: The bag mount will flip forward after removing bag. This will prevent the hood from closing until a new bag is installed.

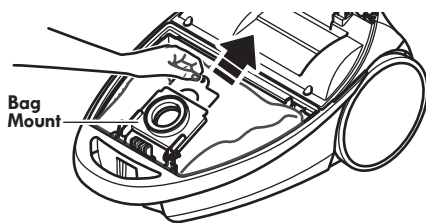

5. Check the motor safety filter and replace, if necessary. See **MOTOR SAFETY FILTER CHANGING** (page 20).

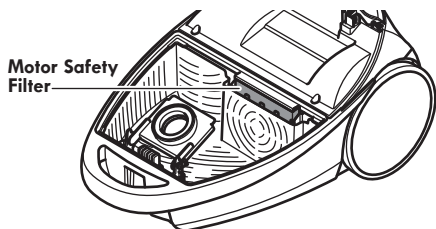

DO NOT bend or crease the middle of the cardboard when installing the bag into the bag mount slots.

6. Rotate bag mount down and install bag into slots per illustration, pushing down until the cardboard tab locks into position and the holes align.

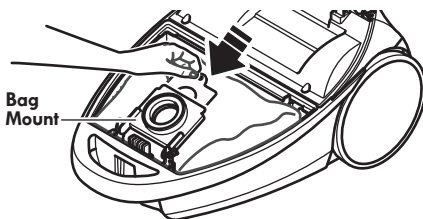

7. Tuck the bag securely into the bag cavity so that none of the bag is able to be pinched by the hood.

8. Close and latch canister hood.

9. Insert hose into canister until it snaps in place.

10. Plug cord into wall outlet.

CAUTION

NEVER REUSE A DUST BAG. Very fine materials, such as carpet freshener, face powder, fine dust, plaster, soot, new carpet lint, etc. can clog the bag and cause it to burst before it is full and may cause damage to vacuum cleaner motor. Change bag more often when vacuuming these materials.

MOTOR SAFETY FILTER CHANGING



WARNING

Electrical Shock Hazard

Turn off and unplug vacuum cleaner from electrical outlet. Do not operate the vacuum cleaner without the motor safety filter. Be sure the filter is dry and properly installed to prevent motor failure and/or electrical shock.

MOTOR SAFETY FILTER ELECTROSTATIC

This filter must be replaced when dirty. It should be replaced regularly depending on use conditions. The filter **CANNOT** be washed as it will lose its dust trapping ability.

NOTE: See **REPLACEMENT PARTS** for part number detail (page 5).

1. Remove the bag as outlined in the **DUST BAG CHANGING** (page 19) section.

2. Lift the rubber retainer and pull out motor safety filter as shown.

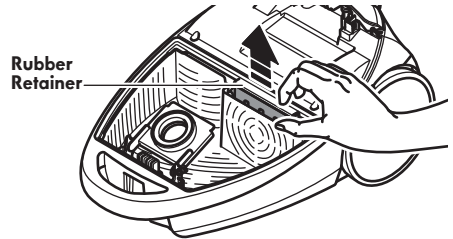

3. Replace the filter, **white side out**, facing the dust bag, by sliding it back into place under the ribs in the bag cavity. Tuck filter in so that it fits completely under the rubber retainer.

4. Replace the bag as outlined in the **DUST BAG CHANGING** (page 19) section.

EXHAUST FILTER CHANGING



WARNING

Fire and/or Electrical Shock Hazard

Do not operate with a clogged exhaust filter or without the exhaust filter installed. Do not operate without filter cover installed.

EXHAUST FILTER - HEPA MEDIA

The exhaust filter cartridge must be replaced when dirty. Replace the filter when the entire surface area is covered evenly. The filter **CANNOT** be washed as it will lose its dust trapping ability.

NOTE: See REPLACEMENT PARTS for part number detail (page 5).

1. Press latch to release the exhaust filter cover from slot in canister.
2. Pull filter cover down and outward to remove it from filter chamber in the canister.

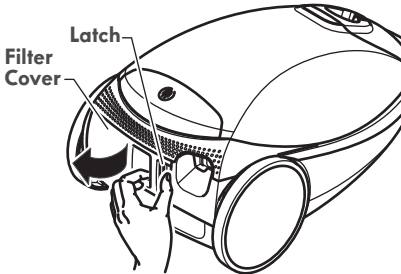

3. Remove the exhaust filter cartridge.

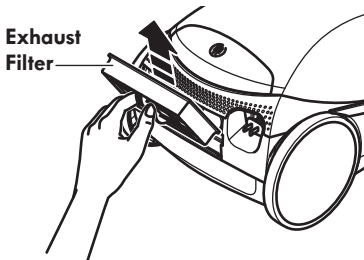

4. Insert the exhaust filter cartridge. Place the new filter into the canister with the rubber seal towards the canister.

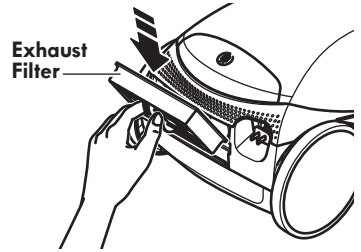

5. To replace the exhaust filter cover, insert the two tabs on the cover into the slots at the top of the filter chamber.

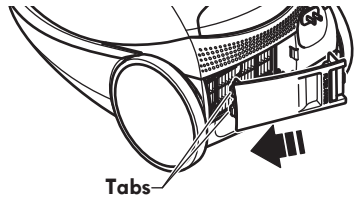

6. While holding latch down rotate filter cover into place.

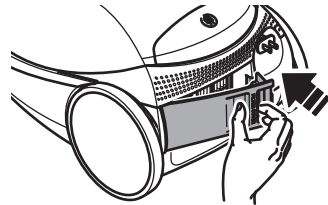

7. Release latch and verify that filter cover is locked into place.

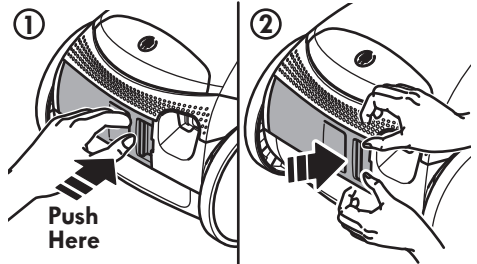

POWERMATE® CARE

Always follow all safety precautions when performing maintenance to the PowerMate®.

WARNING

Electrical Shock Or Personal Injury Hazard

Always turn off and unplug vacuum cleaner before performing maintenance to the vacuum cleaner. Failure to do so could result in electrical shock or personal injury from vacuum cleaner suddenly starting.

BELT CHANGING AND BRUSHROLL CLEANING

TO REMOVE BELT

1. Remove floor brush from the PowerMate®.

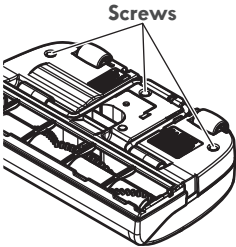
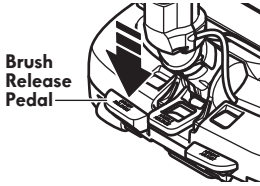

2. Turn PowerMate® upside down and remove three (3) screws.

3. Turn PowerMate® right side up.

4. Loosen the rear latches located below the pedals.

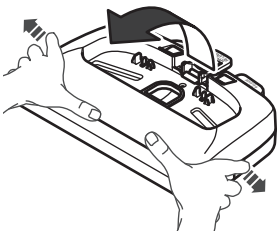
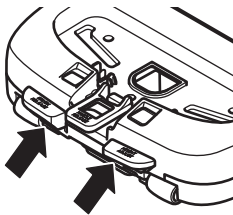

5. Grasp cover by rear and pull up to remove it from base.

6. Unscrew two (2) brushroll cover screws and remove brushroll cover.

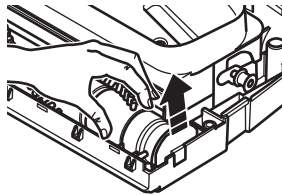
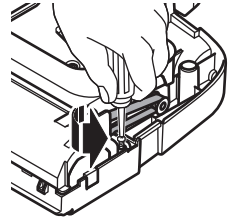

7. Lift brushroll assembly out and remove worn belt.

8. Check and clean end cap areas. See **BRUSHROLL ASSEMBLY** (page 23) for picture of complete brushroll assembly.

TO CLEAN BRUSHROLL:

NOTE: In order to keep cleaning efficiency high and to prevent damage to your vacuum cleaner, the brushroll must be cleaned every time the belt is changed.

The brushroll must also be cleaned according to the following schedule:

Vacuum Cleaner Use	Clean Brushroll
HEAVY - (used daily)	every week
MODERATE - (used 2-3 times/week)	every month
LIGHT - (used 1 time/week)	every 2 months

IMPORTANT

Turn off and unplug vacuum cleaner from electrical outlet. Check and remove hair, string and lint build-up frequently in the PowerMate® brushroll and end cap areas.

Remove any dirt or debris in the belt path area or in the brush roller area.

Carefully remove any string or debris located on the brushroll or end caps.

BRUSHROLL ASSEMBLY

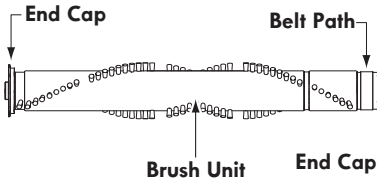

TO REPLACE BELT

1. Install new belt over motor shaft, then over belt path.

NOTE: See PARTS AND FEATURES for Belt number (page 5).

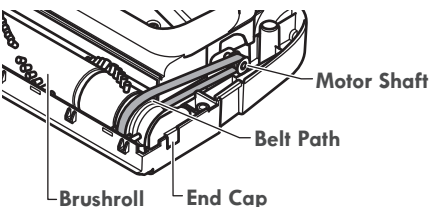

2. Place brushroll assembly back into PowerMate®.

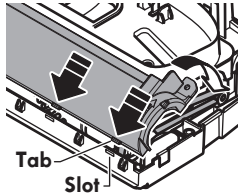
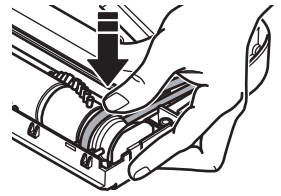

3. Reinstall brushroll cover by placing the tabs on the brushroll cover into the slots in the base. Reinstall two (2) screws.

4. Line up front of cover and base. Rest cover on front edge of base as shown.

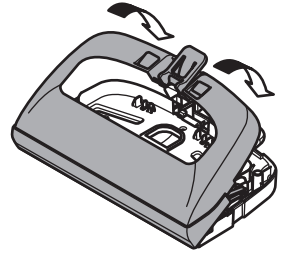

5. Rotate cover back. Press cover firmly until side and rear latches snap into place.

NOTE: Make sure there is no gap between the cover and base.

6. Turn PowerMate® upside down and replace the three (3) screws that secure the cover to the base.

7. Insert floor brush into PowerMate® until floor brush locks into place.

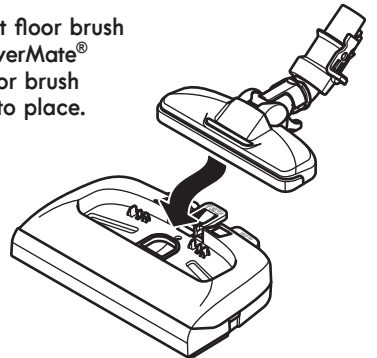

BRUSHROLL SERVICING



WARNING

Electrical Shock Or Personal Injury Hazard

Always turn off and unplug vacuum cleaner before performing maintenance to the vacuum cleaner. Failure to do so could result in electrical shock or personal injury from vacuum cleaner suddenly starting.

TO CHECK THE BRUSHES

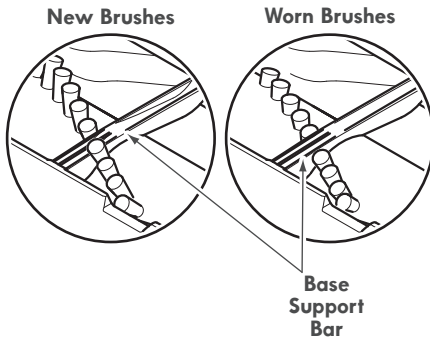

When brushes are worn to the level of the base support bars, replace the brushroll assembly.

TO REPLACE BRUSHROLL ASSEMBLY

1. Remove the floor brush from the PowerMate®.
2. Remove PowerMate® cover, brushroll cover, belt and brushroll assembly. See "To Remove Belt" in **BELT CHANGING AND BRUSHROLL CLEANING** (page 22).
3. Install new brushroll assembly.
4. Reinstall belt, brushroll cover and PowerMate® cover. See "To replace belt" in **BELT CHANGING AND BRUSHROLL CLEANING** (page 22).
5. Insert floor brush into PowerMate® until floor brush locks into place.

NOTE: See **REPLACEMENT PARTS** for part number and purchase details (page 5).

TROUBLESHOOTING

Review this table to find do-it-yourself solutions for minor performance problems. Any other service needed, should be performed by a qualified service agent.

WARNING

Always turn off and unplug vacuum cleaner before performing maintenance to the vacuum cleaner. Failure to do so could result in electrical shock or personal injury.

PROBLEM	POSSIBLE CAUSE	POSSIBLE SOLUTION
Vacuum cleaner won't start.	Unplugged at wall outlet.	Plug in firmly, press ON/OFF switch.
	Tripped circuit breaker/blown fuse at household service panel.	Reset circuit breaker or replace fuse.
	Loose hose electrical connections.	Reconnect hose ends.
Poor job of dirt pick-up	Full or clogged dust bag.	Change bag.
	Clogged airflow passages.	Clear airflow passages.
	Dirty filters.	Change filters.
	Wrong pile height setting.	Adjust setting.
	Wrong power level selected.	Adjust control.
	Hole in hose.	Replace hose.
	Worn PowerMate® brushroll.	Change brushroll.
	Worn or broken belt.	See BELT CHANGING AND BRUSHROLL CLEANING (page 22).
	Dirty brushroll or end caps.	
Canister hood open.	Close and latch hood.	
Vacuum cleaner starts but shuts off.	Tripped overload protector in PowerMate®.	Remove any items that may be caught or jammed, then reset. If vacuum cleaner starts and stops again, clean brushroll and end caps, then reset.
	Hose or hood electrical connections.	Check connections, reconnect hose ends.
	Tripped thermal protector in canister.	See PERFORMANCE/SAFETY FEATURES – “Thermal Protector” (page 17).
PowerMate® will not run when attached.	PowerMate® connections unplugged.	Plug in firmly.
	Worn or broken belt.	See BELT CHANGING AND BRUSHROLL CLEANING (page 22).
	Dirty brushroll or end caps.	
	Tripped overload protector in PowerMate®.	Remove any items that may be caught or jammed, then reset. If vacuum cleaner starts and stops again, clean brushroll and end caps, then reset.
	Vacuum cleaner in BARE FLOOR mode.	Press CARPET/BARE FLOOR button to change to CARPET mode.

PROBLEM	POSSIBLE CAUSE	POSSIBLE SOLUTION
Constant blue light on in dirt sensor.	Dirt passage is clogged.	Check for clogs in air passages.
	Lenses are dirty.	Clean lenses.
Check bag indicator activates.	Full or clogged dust bag.	Change bag.
	Dirty filters.	Change filters.
	Blocked airflow passage.	Clear blockage from airflow passage.
	Certain attachment tools.	This is normal. Light should go off when tool is removed.
Vacuum cleaner picks up moveable rugs -or- PowerMate® pushes too hard.	Wrong pile height setting.	Adjust setting.
	Suction too strong.	Select lower Power Level.
Cord won't rewind.	Dirty power cord.	Clean the power cord.
	Cord jammed.	Pull out cord and rewind.
Vacuum cleaner leaves markson carpet.	Wrong vacuuming pattern.	See VACUUMING TIPS (page 12).

TABLA DE CONTENIDO

Antes de usar su aspiradora nueva	1
Garantía de la aspiradora de Kenmore Elite	2
Instrucciones importantes de seguridad	3
Piezas y características	4-6
Instrucciones de ensamble	7-8
Instrucciones de operación	9-14
Características de Rendimiento/Seguridad	15-16
Cuidado del receptáculo	17-20
Cuidado de la PowerMate®	21-23
Reconocimiento de problemas	24-25
Información de asistencia o servicio	Posterior Cubierta

ANTES DE USAR SU ASPIRADORA NUEVA

Por favor lea esta guía que le ayudara a ensamblar y operar su aspiradora nueva de Kenmore en una manera más segura y efectiva.

Para mas información acerca del cuidado y operación de esta aspiradora, llame a la Línea de Ayuda de aspiradoras al 1-877-531-7321 (US) / 1-844-608-3081 (CA). Cuando pregunte por información usted necesitará el número completo de serie y modelo de la aspiradora que está localizado en la placa de los números de modelo y serie.

Use el espacio de abajo para registrar el número de modelo y serie para su nueva aspiradora de Kenmore.

Número de Modelo _____

Número de Serie _____

Fecha de Compra _____

Mantenga este libro y su recibo en un lugar seguro para futuras referencias.

LISTA DE EMBALAJE

Su ASPIRADOR KENMORE ELITE se empaqa con las siguientes piezas y componentes por separado:

- Receptáculo (con la herramienta para ventilador y el cepillo para sacudir)
- PowerMate® & Cepillo para piso desmontable
- Pet PowerMate™
- Ensamble del mango y la manguera (con la herramienta para hendiduras)
- Tubo telescópico
- Manual de uso y cuidado
- Bolsa para polvo (paquete de 6)

GARANTÍA DE LA ASPIRADORA DE KENMORE ELITE

GARANTÍA LIMITADA KENMORE

DURANTE UN AÑO a contar de la fecha de venta, este producto está garantizado contra defectos en sus materiales o fabricación.

Un producto defectuoso recibirá una reparación gratuita con la única condición de presentar una PRUEBA DE VENTA. Si el producto no puede repararse, se reemplazará por otro sin costo.

La marca Kenmore se utiliza bajo licencia. Dirija sus reclamaciones de garantía a: Cleva North America, Inc., 1-877-531-7321 (US) / 1-844-608-3081 (CA).

Esta garantía no cubre los filtros ni las correas, ya que son piezas desechables que pueden desgastarse con el uso normal dentro del periodo de la garantía.

Esta garantía queda nula si el producto llega a usarse para algún propósito que no sea el uso privado doméstico.

Esta garantía le entrega derechos legales específicos que pueden variar según su estado, ya que podría tener otros derechos adicionales.

Cleva North America, Inc., Greenville SC 29607

INSTRUCCIONES IMPORTANTES DE SEGURIDAD

Lea las instrucciones en este manual antes de armar o usar su aspiradora.

ADVERTENCIA:

Su seguridad es muy importante para nosotros. Para reducir el riesgo de incendio, choque eléctrico, lesión corporal o daños al utilizar su aspiradora, actúe de acuerdo con precauciones básicas de seguridad, entre ellas:

Use su aspiradora únicamente en la forma descrita en este manual. Use únicamente con accesorios recomendados por fabricante.

Desconecte el cordón eléctrico antes de componer o limpiar el área del cepillo. De lo contrario, el cepillo podría arrancar de forma imprevista o podría producirse un choque eléctrico.

No abandone la aspiradora cuando esté conectada. Desconéctela cuando no la esté usando y antes de darle servicio.

Para reducir el riesgo de choque eléctrico, no use su aspiradora al aire libre ni sobre superficies mojadas.

No permita que sea utilizada como juguete. Se requiere tener mayor cuidado cuando sea utilizada en la proximidad de niños o por niños.

No use la aspiradora si el cordón o el enchufe están dañados. Si la aspiradora no está funcionando adecuadamente o si se ha dejado caer, está dañada, se ha dejado expuesta a la intemperie o se ha dejado caer en agua, Lleve el aparato a un concesionario de servicio autorizado para que lo inspeccione y, en caso de ser necesario, repare.

No jale ni transporte la aspiradora por el cordón; no use el cordón como mango; no cierre puertas sobre el cordón; no jale el cordón sobre rebordes agudos ni esquinas. No pase la aspiradora sobre el cordón. Mantenga el cordón alejado de superficies calientes.

No desconecte la aspiradora tirando del cordón eléctrico. Para desconectarla, jale el enchufe, no el cordón.

No toque la aspiradora ni el enchufe con las manos mojadas.

No coloque objetos en las aberturas.

No utilice la aspiradora si alguna abertura está bloqueada; manténgala libre de polvo, pelusa, cabellos y cualquier cosa que podría disminuir el flujo de aire.

Mantenga el cabello, ropa suelta, dedos y todas las partes del cuerpo alejados de las aberturas y piezas mecánicas.

Apague todos los controles antes de desenchufar.

Tenga cuidado especial al utilizar la aspiradora en escalones. No la coloque sobre sillas, mesas, etc. Manténgala en el piso.

No use la aspiradora para aspirar líquidos inflamables o combustibles (gasolina, líquidos para limpieza, perfumes, etc.) ni la use en lugares donde éstos podrían estar presentes. Los vapores de estas sustancias pueden crear un peligro de incendio o explosión.

No levante ninguna cosa que se esté quemando o emitiendo humo, como cigarrillos, cerillos o cenizas calientes.

No use la aspiradora sin tener instalada la bolsa para polvo y/o los filtros.

Cambie siempre la bolsa para polvo después de aspirar limpiadores de alfombras o desodorantes, talcos y polvos finos. Estos productos atascan la bolsa, reducen el flujo de aire y pueden causar que ésta se rompa. Si no cambia la bolsa podría ocasionar daño permanente a la aspiradora.

No use la aspiradora para levantar objetos agudos, juguetes pequeños, alfileres, sujetapapeles, etc. Podrían dañar la aspiradora o la bolsa para polvo.

No opere sin el filtro de escape ni la cubierta del filtro de escape instalados.

La manguera contiene cables eléctricos. No la use cuando está dañada, cortada, o perforada. Reemplace si está cortada o desgastada. No levante objetos afilados.

Siempre apague y desconecte la aspiradora antes de conectar o desconectar la manguera, Pet PowerMate™, o la boquilla.

Sujete el enchufe con la mano al enrollar el cordón eléctrico. Para desconectarla, jale el enchufe, no el cordón.

Usted es responsable de asegurar que su aspiradora no sea utilizada por ninguna persona que no pueda manejarla correctamente.

GUARDE ESTAS INSTRUCCIONES

El armado y uso seguro de su aspiradora son su responsabilidad. Esta aspiradora ha sido diseñada exclusivamente para uso doméstico. La aspiradora deberá almacenarse en un lugar seco y en el interior. Lea este Manual de Uso y Cuidado detenidamente, pues contiene información importante sobre seguridad y uso. Esta guía contiene información sobre seguridad debajo de símbolos de advertencia cuidado.

PIEZAS Y CARACTERÍSTICAS

Es importante conocer las piezas y características de su aspiradora para asegurar su uso adecuado y seguro. Examinelas antes de usar su aspiradora.

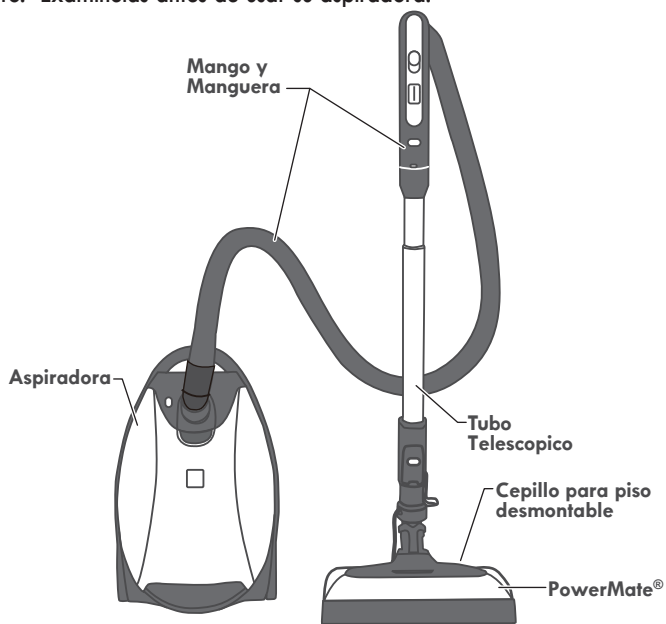

PIEZAS DE REPUESTO

Pieza	Pieza No. (US)	Pieza No. (CA)
Correo	53013	—
Bolsa para polvo (paquete de 2)	53291	—
Bolsa para polvo (paquete de 6)	53292	63292
Filtro de escape	53296	63297
Filtro de seguridad del motor	81002	—
Para ordenar filtros de reemplazo llamando al 1-844-202-9924 (US) / 1-844-608-3081 (CA).		

RECEPTÁCULO

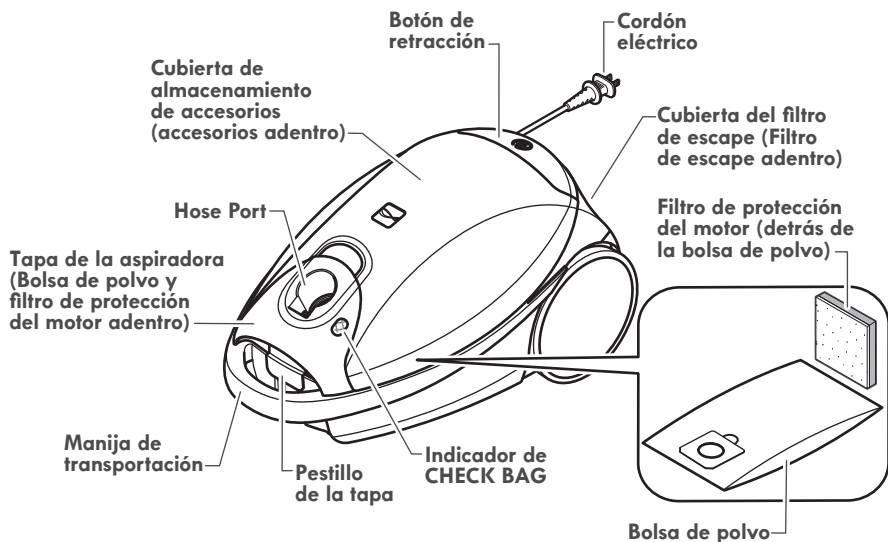

ACCESORIOS

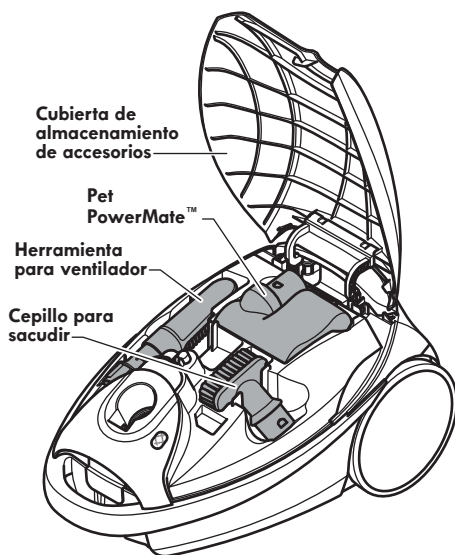

BOLSA PARA POLVO (PAQUETE DE 6)

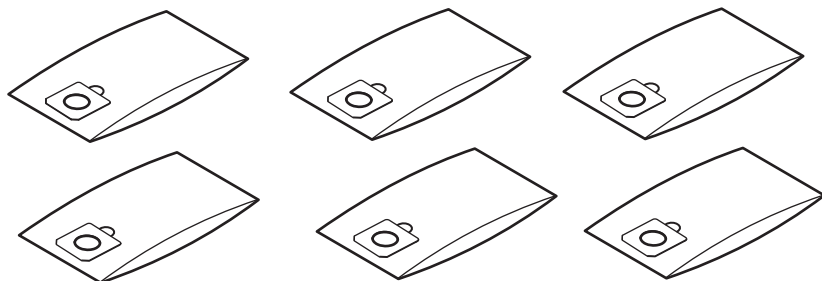

MANGUERA

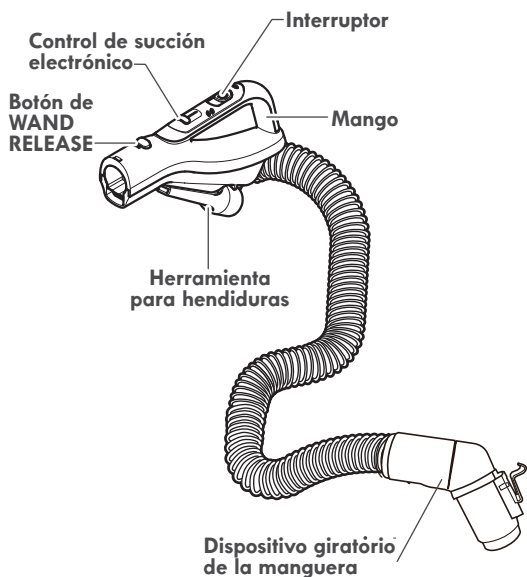

TUBO TELESCÓPICO

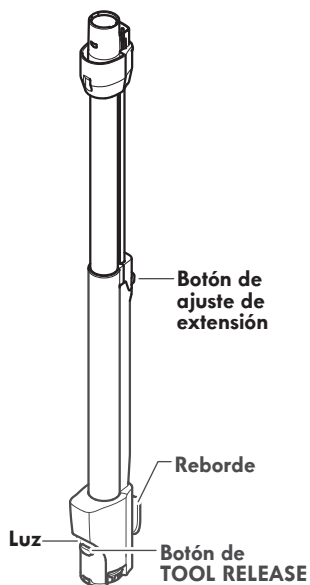

POWERMATE® Y CEPILLO PARA PISOS DESMONTABLE

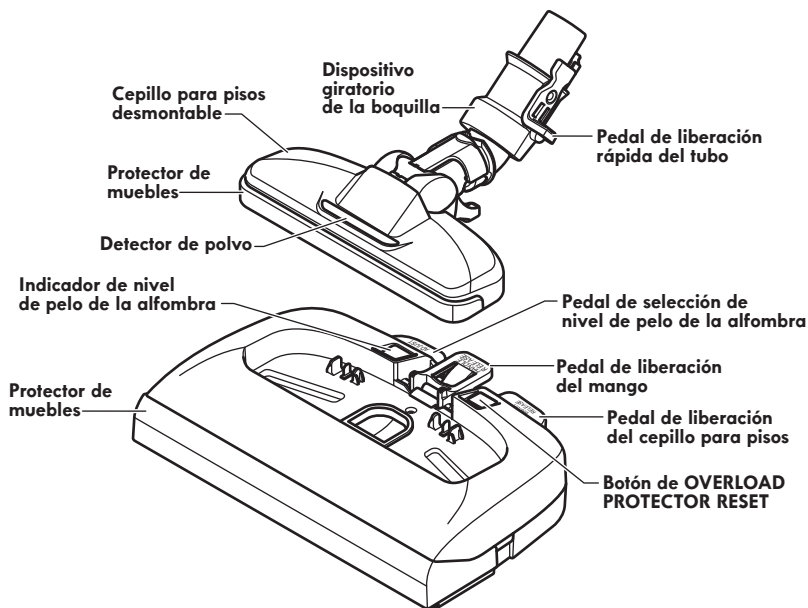



Por favor ponga especial atención a éstos recuadros con alerta de riesgo. Advertencia: Esta información le alertará del peligro de fuego, choque eléctrico, quemaduras y lesiones. Cuidado: Esta información le alertara de peligros como lesiones y daños a la propiedad.

INSTRUCCIONES DE ENSAMBLE

Antes de armar la aspiradora, revise la **LISTA DE EMBALAJE** (pág 1). Use esta lista para verificar que ha recibido todos los componentes de su nueva aspiradora Kenmore.



ADVERTENCIA

Peligro de choque eléctrico

No conecte la aspiradora hasta que termine de armarla. De lo contrario podría causar un choque eléctrico o lesión corporal.

PET POWERMATE™

Esta aspiradora esta equipada con almacén a bordo para el accesorio Pet PowerMate™.

1. Oprima el botón de liberación para abrir la cubierta de almacenamiento de accesorios

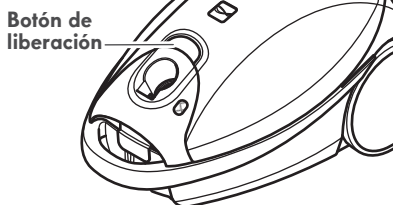

2. Inserte el Pet PowerMate™, presionarlo en su lugar hacia abajo, y cierre la cubierta con seguridad.

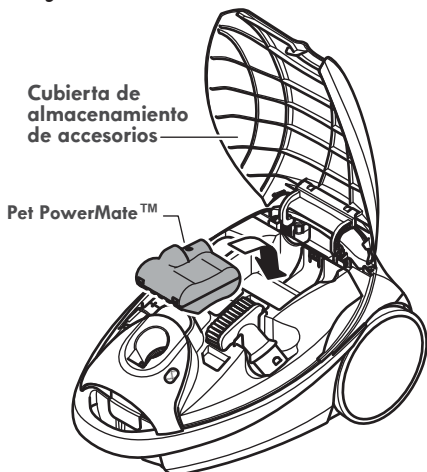

POWERMATE®

Alinear el tubo telescópico y introduzca en la PowerMate® hasta que el pedal de liberación quede fijo en posición.



MANGO

Introduzca el tubo en el mango hasta que el botón quede en posición.

Para retirar:
Oprima el botón de liberación rápida del mango para liberar el mango y tire del mango hacia arriba.

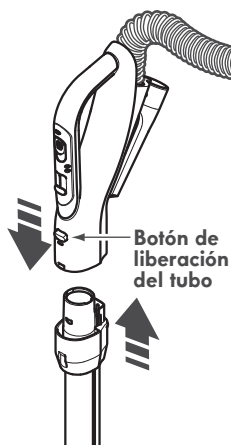

Para Guardar:

Para prevenir la presión de la manguera mientras se guarda, desuna la manguera del tubo de la aspiradora. Guarde la magua en una posición enrollada y floja de tal manera que la tapa de la manguera no se estire.

RECEPTÁCULO

1. Abra la tapa del receptáculo.

2. Examine que la bolsa para polvo este instalada correctamente. Consulte las instrucciones de instalación en: **CAMBIO DE LA BOLSA** (pág 18).

3. Examine que el filtro de seguridad del motor este instalado correctamente. Consulte las instrucciones de instalación en: **CAMBIO DEL FILTRO DE SEGURIDAD DEL MOTOR** (pág 19).

LA TAPA Y LA CUBIERTA

Es normal que la tapa del receptáculo se desprenda al ser abierta más de lo necesario.

PARA REINSTALAR LA TAPA DE LA ASPIRADORA:

1. Levante el soporte de la tapa de la aspiradora como se muestra.



2. Alinea las lengüetas situada en la tapa con las ranuras situada en el soporte de la tapa de la aspiradora. Presione la tapa en el soporte de la tapa hasta que encaje en su lugar.

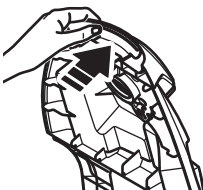
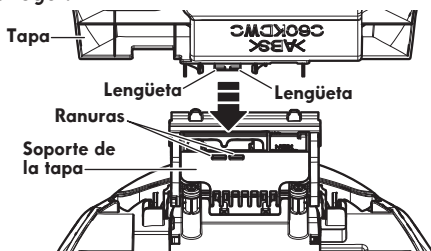

3. Presione la tapa hacia la parte posterior de la aspiradora

4. Baja la tapa de la aspiradora para cerrar. Presione hasta que encaje en su lugar.

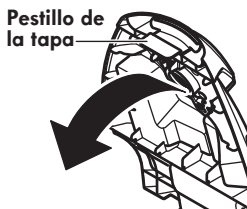

PARA REINSTALAR LA CUBIERTA DE ALMACENAMIENTO DE ACCESORIOS:

1. Presione hacia abajo el soporte de la cubierta de almacenamiento de accesorios.

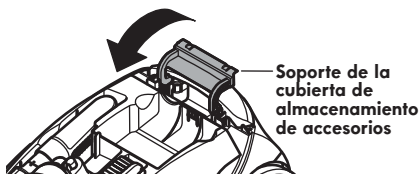

2. Alinee los bordes delanteros de la cubierta de almacenamiento de accesorios con la tapa de la aspiradora.

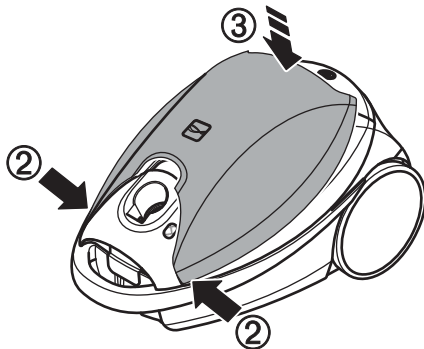

3. Presione la parte trasera de la cubierta de almacenamiento de accesorios hacia abajo hasta que encaje en su lugar.

MANGUERA

Instalación: Alinee la lengüeta de seguro de la manguera con la muesca de la tapa del contenedor e inserte la manguera en él hasta que calce en su lugar.

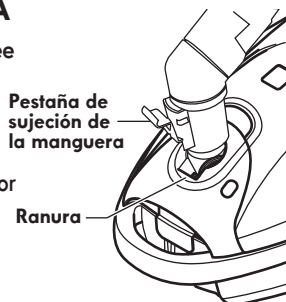

IMPORTANTE:

Empuje la manguera firmemente hacia el contenedor hasta que la lengüeta de seguro de la manguera calce en su lugar.

Para retirar: No abra la cubierta antes de desprender la manguera. Con la tapa cerrada, presione le lengüeta de seguro de la manguera hacia adentro para soltarla y extraer la manguera.

INSTRUCCIONES DE OPERACIÓN

! CUIDADO

¡Partes en movimiento! Para reducir el riesgo de daños corporales, no toque el agitador cuando la aspiradora está encendida. El tocar el agitador mientras que está girando puede cortar, contusionar o causar otras lesiones. Siempre apague y desconecte del tomacorriente antes de dar mantenimiento. Tenga cuidado al aspirar cerca de niños.



PARA COMENZAR

! ADVERTENCIA

Peligro de lesión personal y daño al producto

- SIEMPRE apague ante de desconectar.
- El cordón eléctrico se mueve rápidamente durante el enrollamiento. Mantenga alejados a los niños y asegure espacio libre suficiente para evitar lesiones personales al enrollar el cordón.
- NO use los enchufes localizados sobre los muebles. Los objetos cercanos podrían resultar dañados.
- Cuando alguna anomalía/ desperfecto ocurra, pare de usar el producto inmediatamente y desconéctelo del toma corriente.

1. Tire del cordón para sacarlo del receptáculo hasta tener la longitud deseada. El cordón no se enrollará hasta que oprima el botón para enrollarlo.

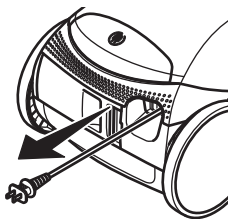

NOTA: Para reducir el riesgo de choque eléctrico, esta aspiradora cuenta con una clavija polarizada, uno de los contactos es más ancho que el otro. La clavija sólo puede introducirse de una manera en el enchufe. Si la clavija no cabe bien en el enchufe, invírtala. Si aún no cabe, llame a un electricista para que instale un enchufe correcto. No altere la clavija de ninguna manera.

2. Conecte el cordón eléctrico polarizado en un enchufe de 120 voltios que se encuentre cerca del piso.

Para enrollar:
Apague y desconecte la aspiradora. Sujete el enchufe mientras enrolla el cordón para impedir daño o lesión corporal por el movimiento del cordón. Oprima el control para botón el cordón eléctrico con la mano o con el pie.

Botón de retracción

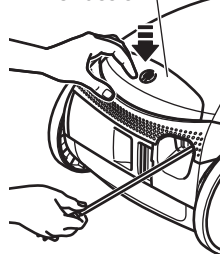

! ADVERTENCIA

Peligro de lesión personal y daño al producto

- No atropelle el cordón eléctrico con la PowerMate®. Hay un peligro de lesión corporal o daños de propiedad.
- No tire del cordón eléctrico para desenchufarlo de la pared. Si hay daños en el cordón eléctrico o el enchufe, hay un peligro de lesión corporal o daños de propiedad.

3. Baje el tubo desde la posición vertical pisando el pedal de liberación del mango (HANDLE RELEASE).

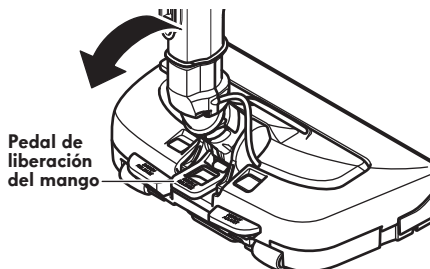

4. Seleccione una altura de pelo de la alfombra usando el pedal pequeño ubicado en la parte posterior de la **PowerMate®**. El nivel de pelo de la alfombra se muestra en el indicador.

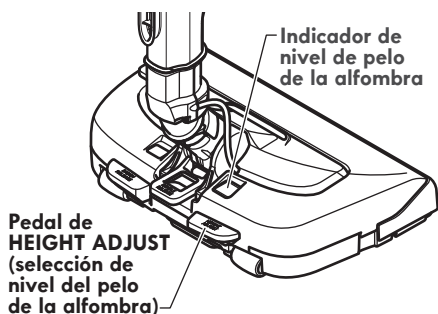

SUGERENCIAS SOBRE EL AJUSTE DE NIVEL DE PELO DE LA ALFOMBRA

Atención: Refiérase a las recomendaciones del fabricante para limpiar su alfombra. Algunas alfombras más delicadas pueden requerir el uso de la aspiradora con el agitador **PowerMate®** desconectado para prevenir que la alfombra sea dañada.

Use el ajuste **XLO** (bajo) para obtener la mejor limpieza a fondo. Por otra parte, quizás se requiera elevar el nivel para facilitar algunas tareas, como por ejemplo cuando se trata de tapetes y algunas alfombras de pelo largo, y para impedir que la aspiradora se apague. Se sugieren los siguientes ajustes:

HI – Tapetes de pelo muy largo y suelto, o alfombras muy acojinadas.

MED – Pelo mediano a largo.

LO – Pelo corto a mediano.

XLO – La selección de preferencia para muchas alfombras y posos duros.

NOTA: Para proteger a los pisos sin alfombrar, deslice el interruptor de encendido/apagado tridireccional hacia la posición **HARDFLOOR** para detener la rotación del agitador.

5. Seleccione una posición en el interruptor de encendido/apagado tridireccional de la manilla.

CARPET /

Deslice el interruptor hacia la posición **CARPET** para activar la succión desde el motor del contenedor y el agitador **PowerMate®**. El botón indicador **CARPET** se volverá de color verde y el agitador **PowerMate®** comenzará a girar.

HARDFLOOR

Deslice el interruptor hacia la posición **HARDFLOOR** para activar sólo la succión del motor del contenedor. El botón indicador **HARDFLOOR** se volverá de color verde y el agitador **PowerMate®** no girará.

OFF

Mueva el interruptor hasta atrás, hasta su límite, para apagar la aspiradora. Los indicadores **CARPET** y **HARDFLOOR** se volverán de color gris.

NOTA - El detector de polvo y la luz del tubo funciona solamente cuando este control está en la posición **CARPET**.

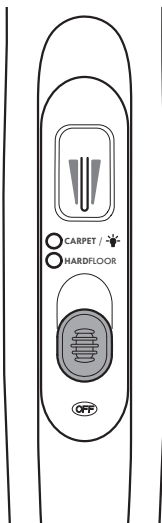

CUIDADO

NO deje la **PowerMate®** funcionando en un lugar durante ningún espacio de tiempo: se puede dañar la alfombra.

CUIDADO

Peligro de lesión personal y daño al producto

Tenga cuidado si el **PowerMate®** y la manguera se dejan en posición vertical pues pueden caerse fácilmente. Si se voltean puede haber daño de propiedad.

SUGERENCIAS PARA ASPIRAR

PARA LOGRAR LOS MEJORES RESULTADOS DE LIMPIEZA

- Deslice el control de succión hacia adelante para aumentar la succión al aspirar tapizados y alfombras.
- Deslice el control de succión hacia atrás para reducir la succión al aspirar alfombras liberas o cortinas.
- Mantenga el paso de aire abierto. Examine de vez en cuando cada una de las áreas de unión en **QUITAR LOS RESIDUOS DE BASURA EN LOS CONDUCTOS** (pág 17) para asegurarse de que no estén bloqueadas.



ADVERTENCIA: Apague y desconecte la aspiradora antes de revisarla.

ESCALERAS



ADVERTENCIA

Peligro de lesión personal

Tenga cuidado si coloca el receptáculo sobre escalones. Si se cae, podría causar lesión personal o daño a la propiedad.



CUIDADO

Peligro de lesión personal y daño al producto

No jale de la manguera para mover la aspiradora de un escalón al siguiente. Cuando termine de limpiar un área use la manija en la aspiradora para moverla a otro lugar para continuar la limpieza.

El sostén para la escalera esta situado en la parte inferior del cuerpo y ayudará a evitar que la aspiradora se deslice cuando se está utilizado en las escaleras.

NOTA: Asegúrese de que el agarre para escaleras se ha fijado a un escalón y que el contenedor está balanceado de manera segura en las escaleras antes de comenzar a aspirar.

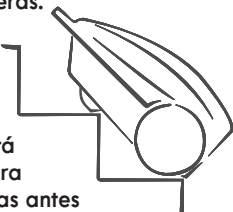

ESTILO DE LIMPIEZA SUGERIDO

Para obtener la mejor acción de limpieza se reco mienda empu jar la **PowerMate®** en dirección direc ta mente opuesta a usted yjalarla en línea recta. Al final de cadapasada de regreso, cam bie la direc ciónde la **PowerMate®** hacia la siguiente sección a lim piar. Con ti núe así a tra véde toda la alfom bra de una manera lenta y des li zante.

NOTA: las pasadas rápidas y jalonadas no logran una limpieza completa.

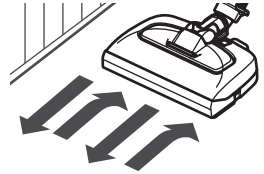

LIMPIADOR DE ORILLAS

Los activos cepillos limpiadores de orillas estan en cada lado de la **PowerMate®**. Pase la **PowerMate®** junto a las paredes o junto a los muebles para ayudar a eliminar la tierra acumulada en las orillas de la alfombra.

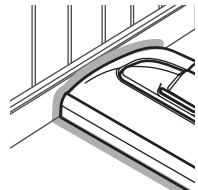

ALMACENAMIENTO DE LA POWERMATE®

La vara inferior tiene un gancho de almacenamiento en forma de U en su base, el cual se desliza hacia la ranura en forma de U del contenedor.

La ranura permite almacenar los tubos y la **PowerMate®** con el tubo para economizar el espacio requerido para su almacenamiento. Para usar esta característica es necesario almacenar el receptáculo en forma vertical.

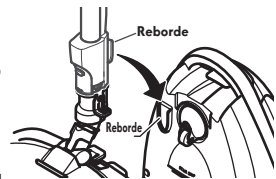

El equipo **PowerMate®** debe estar en posición plana para fijar el sistema de almacenamiento. Use el mango del pedal de liberación para moverla a esta posición. El tubo se sale de la ranura al ser levantado para usarlo y se desliza dentro de ésta al bajarlo para almacenarlo.

ACCESORIOS



CUIDADO

NO instale ni retire el mango ni los tubos cuando la aspiradora esté encendida. Esto podría causar chispas y dañar los contactos eléctricos o control electrónico.

ACCESORIOS DEL MANGO

NOTA: Si tiene instalada la **PowerMate®**, apague la aspiradora antes de quitar el mango del tubo.

1. Oprima el botón de liberación rápida del mango para liberar el mango y tire del mango hacia arriba.



2. Deslice el accesorio deseado con firmeza sobre el mango. Consulte: **CUADRO DE USO DE LOS ACCESORIOS** (pág 15).

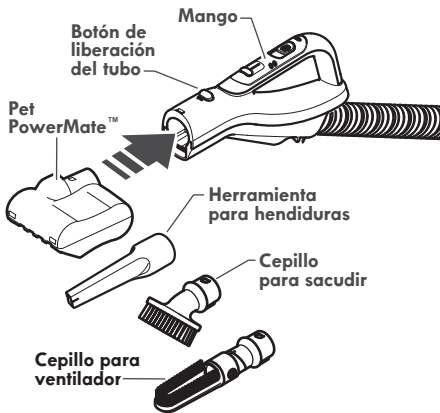

NOTA: Para remover el **Pet PowerMate™**, el cepillo para sacudir, y/o el cepillo para ventilador presione el botón de liberación del tubo y separarlo.

ACCESORIOS DEL TUBO

1. Para retirar el tubo de la **PowerMate®**, colóquelos en la posición vertical de bloqueo.

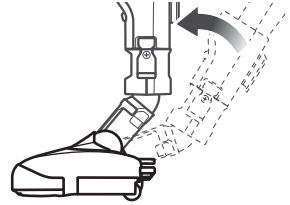

2. Pise el pedal de liberación del tubo y tire del tubo hacia arriba para desprenderlo de la **PowerMate®**.

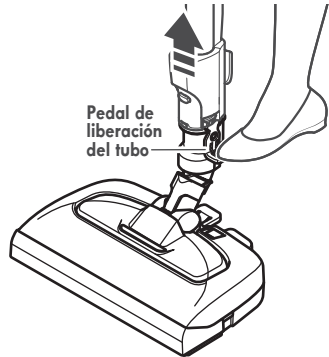

3. Coloque el accesorio deseado sobre el tubo. En todas excepto la herramienta para hendiduras se escuchara un click al colocarlas en su lugar. Consulte la **CUADRO DE USO DE LOS ACCESORIOS** (pág 15)

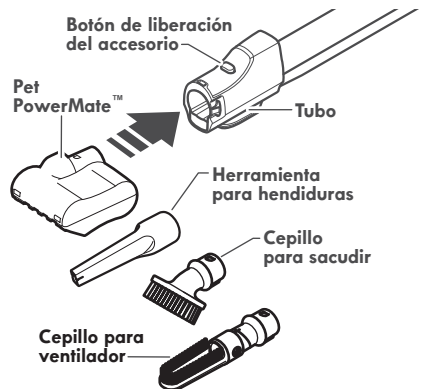

NOTA: Para remover el **Pet PowerMate™**, el cepillo para sacudir, y/o el cepillo para ventilador presione el botón de liberación del accesorio y separarlo.

CEPILLO PARA PISO DESMONTABLE



ADVERTENCIA

Peligro de choque eléctrico

Para reducir el riesgo de choque eléctrico – **NO USE** su aspiradora sobre superficies mojadas.

El cepillo para pisos está conectado a la PowerMate® de transiciones rápidas de la alfombra para limpieza de suelos.

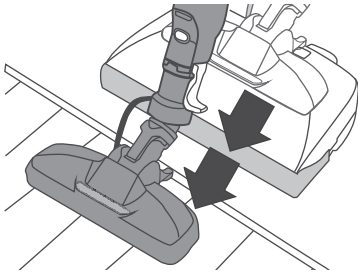

NOTA: Apague la aspiradora antes de retirar cepillo para pisos de PowerMate®.

Para desmontar el cepillo para pisos presione el pedal en el PowerMate®. Levante el cepillo para pisos fuera del PowerMate®.

Pedal de liberación del cepillo para pisos

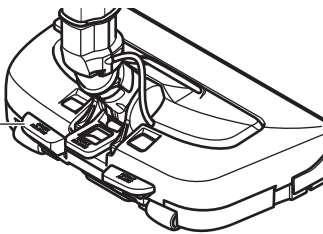

Para regresar el cepillo para pisos, colóquelo sobre el PowerMate® y presione para asegurarlo.



CEPILLO PARA VENTILADOR

El cepillo para ventilador se puede conectar en el mango o en el tubo para limpiar lugares elevados o en muebles como gabinetes o estanterías.

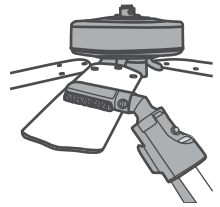

1. Gire el cepillo para ventilador y asegurarlo en su lugar.

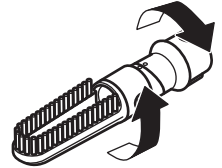

2. Conecte el cepillo para ventilador al mango o al tubo.

TUBO TELESCÓPICO

La extensión del tubo es ajustable y no requiere el montaje. Para ajustar, empuje el botón de ajuste de extensión y mueva el tubo superior a la posición deseada.

Botón de ajuste de extensión



LUZ DEL TUBO

Esta aspiradora asta equipa con una luz en el tubo de extensión. La luz se puede utilizar para la iluminar lugares difíciles de alcanzar. Esta luz funcionará solamente cuando la aspiradora es en modo CARPET (ALFOMBRA). La luz funcionará cuando está o no unida a la PowerMate®.

Luz

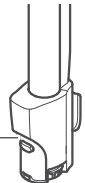

HERRAMIENTA PARA HENDIDURAS

Retire la herramienta para esquinas jalándola de la parte plana.

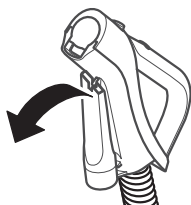

Inserte la base de la herramienta para grietas directamente en la manilla o fondo de la vara para aspirar en espacios angostos.

Para conectar la herramienta para hendiduras:

1. Poner la base del tubo esquinero dentro de la lengüeta en el mango como se muestra.

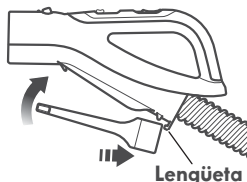





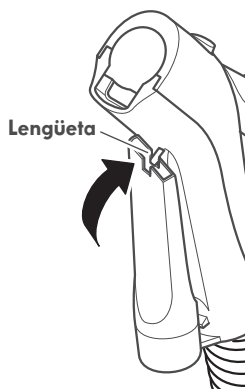

2. Alinear la ranura en la parte plana del tubo esquinero con la lengüeta en el mango.

3. Presione el tubo esquinero en el mango hasta que quede fijo.



CUADRO DE USO DE LOS ACCESORIOS

ACCESORIO	ÁREA A LIMPIAR						
	Muebles ¹	Entre cojines ¹	Cortinas ¹	Escalones	Pisos descubiertos	Pisos alfombrados/ Alfombras	Paredes
Cepillo para sacudir 	✓		✓				✓
Herramienta para hendiduras 	✓	✓					
Cepillo para ventilador 	✓	✓					
Cepillo para pisos 				✓	✓		✓
PowerMate® 					✓ ²	✓	
Pet PowerMate™ ³ 	✓			✓			

1. Siempre limpie los accesorios antes de usar sobre telas.
2. El interruptor de 3 posiciones debe estar en la posición HARDFLOOR (PISO).
3. Pet PowerMate™ incluyen sus propias instrucciones para uso de accesorios.

CARACTERÍSTICAS DE RENDIMIENTO/SEGURIDAD



ADVERTENCIA

Peligro de lesiones personales
Apague y desconecte siempre la aspiradora antes de limpiar las áreas de la agitador pues éstos podrían arrancar de manera imprevista. El no hacerlo, podría resultar en lesiones personales.

PROTECTOR CONTRA SOBRECARGAS

La PowerMate® cuenta con protección incorporada contra daño del motor y la correa en caso de atascamiento del agitador. Si el agitador funciona más despacio o se atasca, el protector de sobrecarga de la PowerMate® se activa. El motor de la aspiradora continuará funcionando. El motor del receptáculo continuará funcionando.

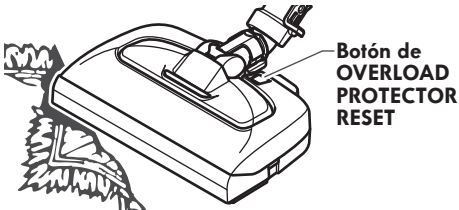

Para corregir el problema: Apague y desconecte la aspiradora, limpie la obstrucción, y después presione el botón de **OVERLOAD PROTECTOR RESET** (protector de sobrecarga). Puede necesitar un bolígrafo.

Si el motor del equipo PowerMate® sigue sin encender tras reiniciarlo, deje de usar inmediatamente y llame al 1-877-531-7321 (US) / 1-844-608-3081 (CA) para obtener ayuda.

CONTROL ELÉCTRICO DE ASPIRACIÓN

El control electrónico de aspiración le permite cambiar la potencia de succión de la aspiradora.

SUCTION CONTROL

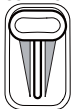

Aumentar aspiración

Disminuir aspiración

Aumento la succión para limpiar muebles y alfombras.

Disminución de la succión para limpiar cortinas y tapetes delgados.

DETECTOR DE POLVO

El sistema de luces del indicador de polvo se localiza en el cepillo de piso.

Cuando la aspiradora esté en uso, con el interruptor en la posición CARPET, la luz azul se encenderá mientras se aspira la suciedad. La luz permanecerá encendida siempre y cuando haya suciedad pasando a través del sensor, para así indicar que la superficie aún necesita más limpieza.

Cuando la detector de polvo está apagada, el sensor no detecta suficiente polvo indicando que el área no requiere de mas limpieza.



PARA LIMPIAR LAS LENTES

Los detectores de polvo están colocados dentro del cepillo para pisos. Los detectores deben ser limpiados periódicamente.

1. Desprenda el cepillo para pisos de la PowerMate®.
2. Gire el cepillo para pisos para mostrar la parte inferior hacia arriba
3. Como se ve en el diagrama los dos detectores de polvo están colocados dentro del cepillo para pisos. Cepille cada detector varias veces para eliminar la tierra y el polvo.

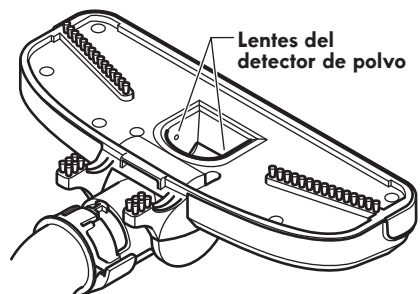



CUIDADO

No utilice nunca agua ni solución limpiadora para limpiar las lentes. El residuo del agua o del limpiador causará que las lentes se cubran de tierra más rápido, requiriendo limpieza con mayor frecuencia.

INDICADOR DE CHECK BAG

Cuando la aspiradora esté funcionando con el flujo normal de aire, el indicador de CHECK BAG está apagado. Se enciende la luz cuando la bolsa esta llena, el flujo de aire esté obstruido, o si hay una obstrucción. Si esto sucede, revise la bolsa para polvo, el filtro de la seguridad del motor y otros lugares posibles por residuos de basura. Véase **QUITAR DE LOS RESIDUOS DE BASURA EN LOS CONDUCTOS** (pág 17).

Indicador de
CHECK BAG



Para corregir el problema: Véase el diagrama **RECONOCIMIENTO DE PROBLEMAS** (pág 24-25).

Nota: Es posible que la luz encienda al usar los accesorios porque el flujo de aire es reducido por los accesorios.

PROTECTOR TÉRMICO

Esta aspiradora tiene un protector térmico que se ajusta automáticamente para proteger a la aspiradora del sobrecalentamiento. Si una obstrucción impide el flujo normal de aire al motor, el protector térmico apaga el motor automáticamente para permitir que el motor se enfríe a fin de evitar posibles daños a la aspiradora.

Para corregir el problema: Apagué y desconecté la aspiradora para permitir que la aspiradora se enfríe y que el protector térmico se reajuste. Busque y saque las obstrucciones, si es necesario. Examine también y reemplace/limpie cualquier filtro obstruido. Espere aproximadamente cincuenta (50) minutos y enchufe la aspiradora y prenderla para ver si el protector del motor se ha reajustado. El protector del motor no se reajustará si no se ha apagado la aspiradora aun cuando la aspiradora se haya enfriado.

Si el motor del contenedor sigue sin funcionar tras el procedimiento de reinicio descrito, suspenda inmediatamente el uso y llame 1-877-531-7321 (US) / 1-844-608-3081 (CA) para asistencia.

CUIDADO DEL RECEPTÁCULO

QUITAR LOS RESIDUOS DE BASURA EN LOS CONDUCTOS

La aspiradora crea succión o aspiración que levanta la tierra. La tierra es impulsada a través de las vías de flujo de aire hasta la bolsa por una rápida corriente de aire. La bolsa para polvo permite el flujo de aire, pero atrapa la tierra.

Para lograr los mejores resultados de limpieza, mantenga abiertas las vías de aire. Examine periódicamente las áreas indicadas con asteriscos para asegurarse de que no estén bloqueadas. Desconecte el receptáculo antes de revisarlo.

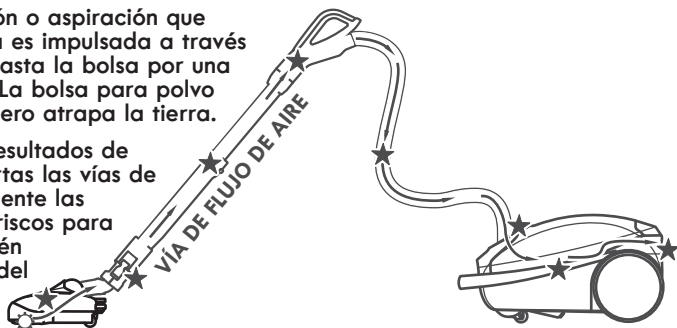

PARA CHECAR OBSTRUCCIONES:

- Checar la bolsa de polvo y cambiar al estar llena. Ver **CAMBIO DE LA BOLSA DE POLVO** (pág 18).
- Checar filtro de seguridad del motor y el filtro de escape y cambiarlo si está sucio. Ver **CAMBIO DE FILTRO DE SEGURIDAD DEL MOTOR** (pág 19) y **CAMBIO DE FILTRO DE ESCAPE** (pág 20).
- Checar PowerMate® sobre cualquier suciedad u obstrucción en el área de la banda o el área del agitador. Cuidadosamente remueva cualquier obstrucción u objeto localizados en el agitador o sus tapas. Ver **LIMPIEZA DEL AGITADOR** (pág 22).

Si la aspiradora aun tiene una baja succión, haga lo siguiente.

1. Conecte la manguera a la aspiradora y enciéndala. Cheque el final de la manguera para la succión. Si hay buena succión en el mango de la manguera, no hay obstrucción en la manguera. Si la succión es mala, remueva cualquier suciedad u objeto en la manguera y mango.
2. Conecte la manguera al tubo telescópico. Cheque el final del tubo telescópico para la succión. Si hay buena succión al final, significa que no hay obstrucción en el tubo telescópico. Si la succión es mala, remover cualquier suciedad u objeto en el tubo telescópico.
3. Revisar el conducto de succión del Power Mate®. Remover cualquier suciedad u objeto.

LIMPIEZA DEL EXTERIOR Y DE LOS ACCESORIOS

1. Apagüé y desconecte el cordón eléctrico de la clavija de la pared. **NO** rocíe agua sobre la aspiradora.

2. Para limpiar el exterior o reducir la electricidad estática y acumulación de polvo, limpie la superficie exterior de la aspiradora y los accesorios, usando un trapo suave y limpio, mójelo en una solución de agua y detergente líquido, y exprímalo. Séquela después de limpiar.



CUIDADO

No use los accesorios si están mojados. Los accesorios que se utilicen en áreas sucias, debajo del refrigerador, no deben usarse en otras superficies sin antes ser lavados. Podrían dejar marcas.

CAMBIO DE LA BOLSA

La bolsa debe cambiarse seguido para lograr los mejores resultados de limpieza. El indicador de CHECK BAG enciende cuando se necesita cambiar.

Ver en detalle el número de parte en **PARTES DE REEMPLAZO** (pág 4).

1. Apagüé y desconecté la aspiradora.
2. Quite la manguera de la aspiradora.
3. Tire del pestillo de la tapa hacia fuera y hacia arriba; luego levante la tapa del receptáculo.

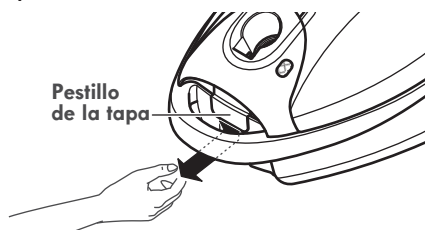

4. Saque la bolsa del montaje.

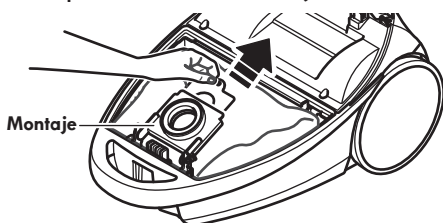

NOTA: El montaje rojo de la bolsa se inclinará hacia adelante después de que retire la bolsa. Esto impedirá que la tapa se cierre antes de instalar una bolsa nueva.

5. Revise y cambie el filtro de seguridad del motor, cuando sea necesario. Ver **CAMBIO DE FILTRO DE SEGURIDAD DEL MOTOR** (pág 19).

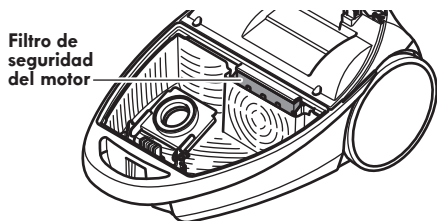

NO doble ni pliegue el centro del cartón al instalar la bolsa en las ranuras del montaje de la bolsa.

6. Gire hacia abajo el soporte para la bolsa y para insertar la bolsa en las ranuras empuje hacia abajo hasta que las lengüetas de cartón encierren seguramente en las posiciones apropiadas como se ve en el diagrama.

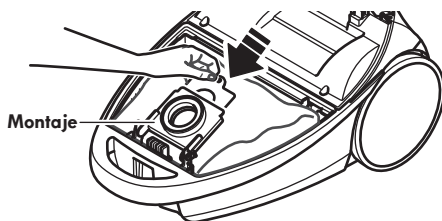

7. Empuje la bolsa asegurándola dentro de la cavidad para evitar que sea trabada por la tapa de la aspiradora.

8. Baje la cubierta del receptáculo y cierre el pestillo.

9. Introduzca la manguera en el receptáculo hasta que quede fija en posición.

10. Conecte el cordón eléctrico en la clavija de la pared.

! CUIDADO

NUNCA REUTILICE UNA BOLSA PARA POLVO. Los materiales muy finos, tales como desodorantes para alfombras, talco facial, polvo fino, yeso, hollín, pelusa de alfombras nuevas, etc., pueden atascar la bolsa y causar que se rompa antes de que esté llena y puede dañar el motor de la aspiradora. Cambie la bolsa más seguido cuando aspire este tipo de materiales.

CAMBIO DEL FILTRO DE SEGURIDAD DEL MOTOR

FILTRO DE SEGURIDAD DEL MOTOR - ELECTROSTÁTICO

Este filtro se tiene que cambiar cuando esté sucio. Debe cambiarse periódicamente según las condiciones de uso. El filtro no se puede lavar pues perdería su capacidad para atrapar polvo.

Ver en detalle el número de parte en PARTES DE REEMPLAZO (pág 4).



ADVERTENCIA

Peligro de choque eléctrico

Apagüé y desconecté la aspiradora. No opere la aspiradora sin el filtro de seguridad del motor. Asegúrense de que el filtro esté seco e instalado adecuadamente para impedir que el motor falle y/o que se produzca un choque eléctrico.

1. Para quitar la bolsa, siga las instrucciones en CAMBIO DE LA BOLSA (pág 18).

2. Levante el dispositivo de retención de goma y saque el filtro de seguridad como se ve en el diagrama.

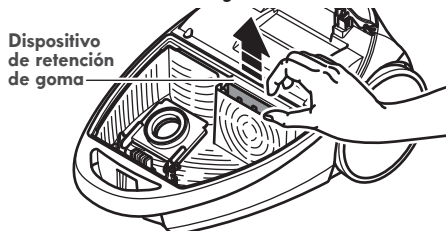

3. Reemplace el filtro con la superficie blanca en su campo de vista por correrlo debajo de las costillas en la cavidad de la bolsa. Meta el filtro para que quepa por completo debajo del dispositivo de retención de goma.

4. Véase CAMBIO DE LA BOLSA (pág 18) para cambiar la bolsa.

CAMBIO DEL FILTRO DE ESCAPE



ADVERTENCIA

Peligro de fuego o choque eléctrico

No opere con un filtro de escape bloqueado o sin el filtro de escape instalados. No opere sin la cubierta del filtro de escape instalada.

FILTRO DE ESCAPE

El cartucho del filtro escape tiene que cambiarse cuando esté sucio. Cambie el filtro cuando el área superficial esté cubierta por completo. El filtro no se puede lavar pues perdería su capacidad para atrapar polvo.

Ver en detalle el número de parte en PARTES DE REEMPLAZO (pág 4).

1. Presione el pestillo hacia abajo para liberar la cubierta del filtro de escape de la ranura en la aspiradora.

2. Jale la tapa del filtro hacia abajo y afuera para extraerla desde la cámara del filtro en el contenedor.

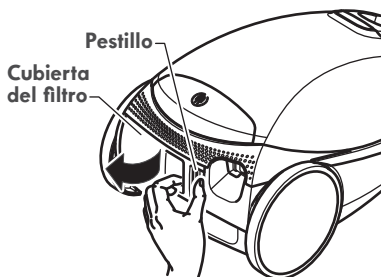

3. Remover el filtro de escape.

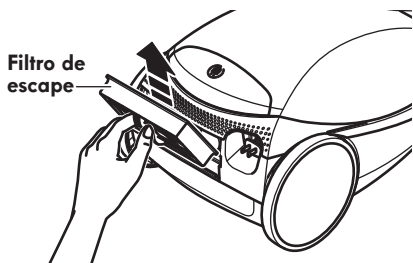

4. Reemplace el cartucho del filtro del escape. Coloque el filtro nuevo en la aspiradora con el lado de goma en dirección a la aspiradora.

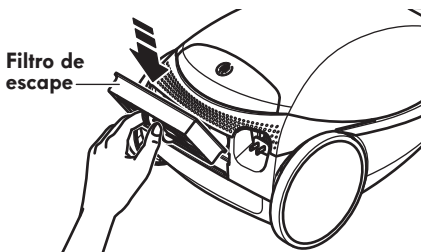

5. Para reinstalar la tapa del filtro de escape, inserte las dos lengüetas de la tapa en las ranuras de la parte superior de la cámara del filtro.

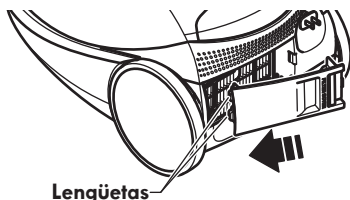

6. Deslizar el pestillo hacia abajo para cerrar la cubierta del filtro de escape en su lugar.

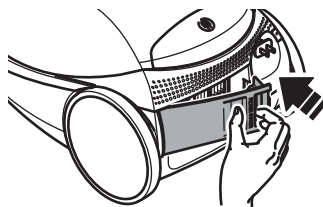

7. Suelte el pistillo y confirme que la cubierta esta segura en su lugar.

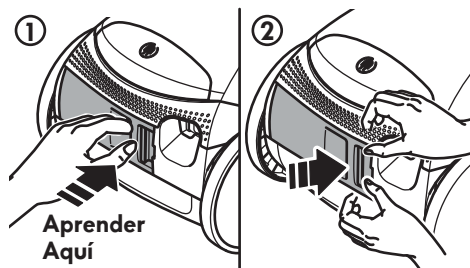

CUIDADO DE LA POWERMATE®

Siempre deberán seguirse todas las precauciones de seguridad antes de efectuar el mantenimiento a la PowerMate®.

ADVERTENCIA

Peligro de choque eléctrico o lesión corporal

Apagüé y desconecté la aspiradora antes de efectuar el mantenimiento a su aspiradora. De lo contrario podría producirse un choque eléctrico o causar lesión corporal si la aspiradora arranca de manera imprevista.

CAMBIO DE LA CORREA Y LIMPIEZA DEL AGITADOR

PARA RETIRAR LA CORREA

1. Desprenda el cepillo para pisos de la PowerMate®.

Pedal de liberación del cepillo para pisos

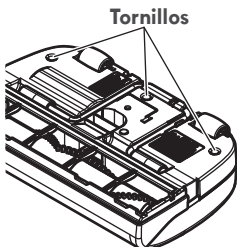
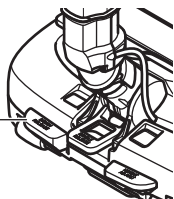

2. Gire la PowerMate® para mostrar la parte inferior hacia arriba y desatornille tres (3) tornillos de la cubierta.

3. Gire la PowerMate® con la parte superior hacia arriba.

4. Afloje las lengüetas traseras localizadas debajo de los pedales

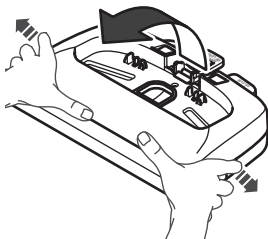
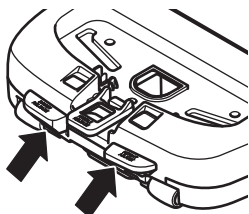

5. Tome la tapa desde atrás y levántela para extraerla desde la base.

6. Desatornille dos (2) tornillos de la cubierta del agitador y levante la cubierta del agitador.

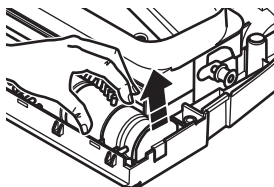
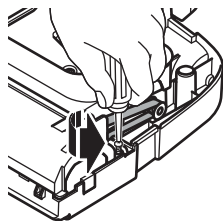

7. Quite el agitador y la correa gastada.

8. Examine y limpie las áreas de tapa del extremo. En la **ENSAMBLE DEL AGITADOR** (pág 22) se proporciona una ilustración de todo el ensamble del agitador.

LIMPIEZA DEL AGITADOR

NOTA: Para mantener una alta eficiencia de limpieza y evitar daños a la aspiradora, hay que limpiar el agitador cada vez que se cambia la correa.

También hay que limpiar el agitador según el siguiente calendario:

El uso de la aspiradora	Limpié el agitador
Frecuente - (usada diariamente)	cada semana
Moderado - (usada 2 o 3 veces por semana)	cada mes
Ligero - (usada 1 vez por semana)	cada 2 meses

IMPORTANTE

Apagüé y desconecté la aspiradora. Examine frecuentemente el agitador y las áreas de soporte del mismo en la PowerMate® y elimine todo cabello, hilo y pelusa acumulada.

Retire todo indicio de basura o suciedad de la ruta de la correa y del rodillo del agitador.

Con cuidado saque las tapas y quite el hilo o los restos ubicados en el agitador.

ENSAMBLE DEL AGITADOR

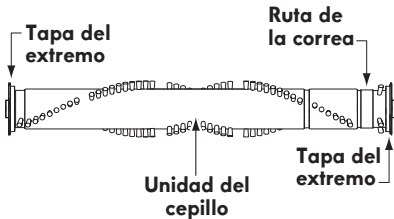

PARA RETIRAR LA CORREA

1. Instale una correa nueva sobre el eje del motor y luego sobre el recorrido de la correa.

NOTA: Véase PIEZAS Y CARACTERÍSTICAS para el número de la correa (pág 4).

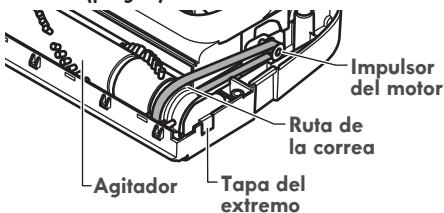

2. Coloque otra vez la unidad del agitador en la PowerMate®.

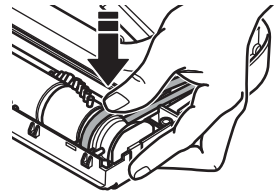

3. Reinstale la cubierta del agitador e inserte los dos (2) tornillos.

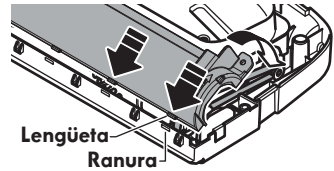

4. Alinee la parte frontal de la cubierta con la base. Coloque la cubierta sobre el borde delantero de la base como se muestra.

5. Rote la cubierta hacia atrás. Apriete con poca fuerza hasta que las lengüetas laterales y traseras encierren seguramente.

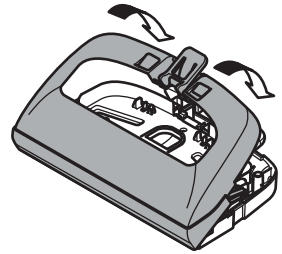

Cerciórese que no hay espacio entre la cubierta y la base.

6. Voltee el equipo PowerMate® y reinstale los tres (3) tornillos que fijan la tapa a la base.

7. Inserte el cepillo para pisos sobre la PowerMate® hasta que este segura en su lugar.



CUIDADO DEL AGITADOR



ADVERTENCIA

Peligro de choque eléctrico o lesión corporal

Apagüé y desconecté la aspiradora antes de efectuar el mantenimiento a su aspiradora. De lo contrario podría producirse un choque eléctrico o causar lesión corporal si la aspiradora arranca de manera imprevista.

PARA REVISAR LOS CEPILLOS

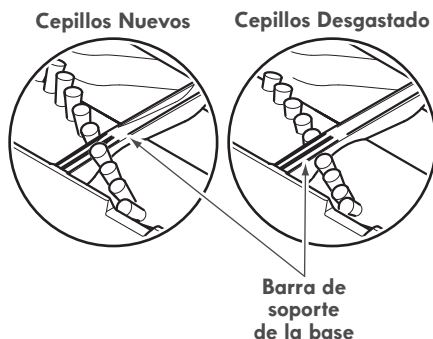

Cuando estén gastados los cepillos al nivel de las barras de soporte en la base, cambie la unidad del agitador.

PARA CAMBIAR EL AGITADOR

1. Desmonte el cepillo para pisos del PowerMate®.
2. Quite la cubierta de la PowerMate®, la cubierta del agitador y el agitador. Véase **CAMBIO DE LA CORREA Y LIMPIEZA DEL AGITADOR** (pág 21-22).
3. Reemplace el ensamble del agitador.
4. Reinstale la correa, la cubierta del agitador, y la cubierta de la PowerMate®. Consulte "Para cambiar la correa" bajo **CAMBIO DE LA CORREA Y LIMPIEZA DEL AGITADOR** (pág 21-22).
5. Inserte el cepillo para pisos sobre la PowerMate® hasta que este segura en su lugar.

NOTA: Consulte la sección **PIEZAS DE REPUESTO** para conocer los detalles sobre el número de pieza y medios de compra (página 4).

RECONOCIMIENTO DE PROBLEMAS

Revise este recuadro para encontrar soluciones a problemas que puede corregir usted mismo. Cualquier otro servicio debe ser realizado por SEARS u otro agente de servicio calificado.

ADVERTENCIA

Apagúe y desconecte la aspiradora antes de efectuar el mantenimiento a su aspiradora. De lo contrario podría producirse un choque eléctrico o causar lesión corporal.

PROBLEMA	POSIBLE CAUSA	POSIBLE SOLUCIÓN
La aspiradora no arranca.	Está desconectada.	Conecte bien, presione el botón ON/OFF.
	Cortacircuitos botado o fusible quemado en el tablero de servicio de la residencia.	Restablezca el cortacircuitos o cambie el fusible.
	Conexiones eléctricas de la la manguera.	Vuelva a conectar los extremos de manguera sueltas.
No aspira satisfactoriamente.	Bolsa para polvo llena o atascada.	Cambie la bolsa.
	Vías de flujo de aire atascadas.	Limpie las vías de flujo de aire.
	Filtros sucios.	Cambie los filtros.
	Ajuste incorrecto de nivel de pelo de la alfombra.	Ajuste el nivel.
	Incorrecta selección de nivel de poder.	Ajuste el control.
	Manguera rota.	Cambie la manguera.
	Agitador de la PowerMate® desgastados.	Cambie la agitador.
	Correa desgastada o rota.	Consulte CAMBIO DE LA CORREA Y LIMPIEZA DEL AGITADOR (pág 21-23).
	Agitador o tapas de los extremos sucios.	
	Tapa del receptáculo abierta.	Cierre bien la tapa.
Protector contra sobrecargas de la PowerMate® botado.	Consulte CARACTERÍSTICAS RENDIMIENTO/SEGURIDAD "Protector contra sobrecargas (pág 16).	
La aspiradora arranca, pero se apaga.	Conexiones eléctricas de la manguera o de la tapa.	Examine las conexiones eléctricas, vuelva a conectar los extremos de la manguera.
	Protector contra sobrecargas de la PowerMate® botado.	Consulte CARACTERÍSTICAS RENDIMIENTO/SEGURIDAD "Protector contra sobrecargas (pág 16).
	Protector térmico botado en el receptáculo.	Consulte CARACTERÍSTICAS DE RENDIMIENTO/SEGURIDAD - "Protector Térmico" (pág 17).
La PowerMate® no funciona cuando está instalada.	Conexiones de la PowerMate® desconectadas.	Conecte bien.
	Correa desgastada o rota.	Consulte CAMBIO DE LA CORREA Y LIMPIEZA DEL AGITADOR (pág 21-23).
	Agitador o tapas de extremos de éste sucios.	
	Protector contra sobrecargas de la PowerMate® botado.	Consulte CARACTERÍSTICAS RENDIMIENTO/SEGURIDAD "Protector contra sobrecargas (pág 16).
El switch no esta en la posición CARPET (alfombra).	Mover el switch a la posición CARPET (alfombra) (pág 10).	

PROBLEMA	POSIBLE CAUSA	POSIBLE SOLUCIÓN
Indicador azul encendido continuamente en el detector de polvo.	La vía de paso de tierra o la bolsa de polvo están bloqueadas.	Determine si están bloqueadas las vías de aire.
	Lente sucia.	Limpie las lentes.
El indicador de CHECK BAG enciende.	Bolsa para polvo llena o atascada.	Cambie la bolsa.
	Filtros sucios.	Cambie los filtros.
	Vías de flujo de aire atascadas.	Desbloquee las vías de flujo de aire.
	Ciertos accesorios.	Esto es normal. El indicador debe ser normal cuando la herramienta está quitada.
La aspiradora levanta tapetes o es difícil empujar la PowerMate® .	Ajuste incorrecto de nivel de pelo de la alfombra.	Ajuste el nivel.
	Aspiración demasiado potente.	Seleccionar nivel de poder bajo en el control electrónico.
El cordón no se enrolla.	Cordón eléctrico sucio.	Limpie el cordón eléctrico.
	Cordón atascado.	Tire del cordón y después enróllelo.
La aspiradora deja marcas en la alfombra.	Estilo de limpieza incorrecta.	Consulte SUGERENCIAS PARA ASPIRAR (pág 11).

TABLE DE MATIÈRE

Avant de vous servir de votre nouvel aspirateur	1
Garantie de l'Aspirateur Kenmore Elite	2
Mesures de Sécurité Importantes	3
Pièces et Caractéristiques	4-6
Assemblage	7-8
Instructions d'Opérations	9-14
Caractéristiques de performance et de sécurité	15-16
Entretien du traîneau	17-20
Entretien du PowerMate®	21-23
Dépannage	24-25
Demande D'assistance ou de service	Quatrième de couverture

AVANT DE VOUS SERVIR DE VOTRE NOUVEL ASPIRATEUR

Nous vous prions de lire ce guide. Il vous aidera à assembler et à vous servir de votre nouvel aspirateur Kenmore Elite de la manière la plus sûre et efficace.

Pour plus d'informations sur l'entretien et le fonctionnement de l'aspirateur, appelez l'aspirateur Ligne d'aide au 1-877-531-7321 (US) / 1-844-608-3081 (CA). Vous aurez besoin de vos numéros complets de modèle et de série pour demander des renseignements. Le modèle et les numéros de série de votre aspirateur sont indiqués sur l'étiquette signalétique située sur le boîtier.

Servez-vous de l'espace ci-dessous pour inscrire les numéros de modèle et de série de votre nouvel aspirateur Kenmore Elite.

Modèle N° _____

N° de série _____

Date d'achat _____

Gardez ce livre et votre reçu dans un lieu sûr en cas de nécessité future.

LISTE D'EMBALLAGE

Votre **ASPIRATEUR KENMORE ELITE** comprend les pièces et composants suivants, emballés séparément dans le carton:

- Aspirateur (avec brosse à ventilateur & brosse à dépoussiérer)
- PowerMate® et Brosse à plancher separable
- Pet PowerMate™
- Poignée & Tuyau (avec suceur plat)
- Tube télescopique
- Sac à poussière (paquet de 6)
- Guide d' utilisation et d'entretien

GARANTIE DE L'ASPIRATEUR KENMORE ELITE

GARANTIE LIMITÉE KENMORE

À compter de la date de vente, ce produit est garanti contre tout défaut de fabrication et de matériaux lorsqu'il est assemblé, exploité et entretenu conformément à toutes les instructions fournies. **PENDANT UN AN.**

MUNI D'UNE PREUVE DE VENTE, renvoyez tout produit défectueux au revendeur auprès de qui il a été acheté aux fins de remplacement gratuit. Cette garantie ne couvre pas les filtres ou les courroies, qui sont des pièces consommables qui peuvent s'user hors d'une utilisation normale pendant la période de garantie.

La marque Kenmore est utilisée sous licence. Envoyez toutes les réclamations pour le service de garantie à: Cleva North America, Inc., 1-877-531-7321 (US) / 1-844-608-3081 (CA).

La présente garantie vous accorde des droits spécifiques légaux, mais vous pouvez également avoir d'autres droits qui varient selon les États.

Cleva North America, Inc., Greenville SC 29607

CONSIGNES DE SÉCURITÉ IMPORTANTES

Lisez l'intégralité des consignes du présent manuel avant de monter ou d'utiliser votre aspirateur.

AVERTISSEMENT:

Votre sécurité est importante pour nous. Pour réduire tous risques d'incendie, d'électrocution, de blessures corporelles ou de dommages matériels lors de l'utilisation de votre aspirateur, suivez les précautions de sécurité de base suivantes:

Utilisez votre aspirateur uniquement comme décrit dans le présent manuel. Utilisez votre aspirateur uniquement avec les accessoires recommandés par Kenmore.

Coupez l'alimentation électrique avant de réparer ou de nettoyer la zone de la brosse.

Le non-respect de cette consigne peut déclencher un démarrage inattendu de la brosse qui peut entraîner des blessures corporelles causées par des pièces mobiles.

Ne pas laisser l'aspirateur lorsqu'il est branché. Débranchez celui-ci de la prise de courant lorsque vous ne l'utilisez et avant de procéder à son entretien.

Pour réduire tous risques d'électrocution: ne pas utiliser le produit à l'extérieur ou sur des surfaces mouillées.

Ne pas permettre que l'appareil soit utilisé comme un jouet. Soyez très attentif s'il est utilisé par des enfants ou si des enfants se trouvent à proximité.

Ne pas utiliser avec un cordon ou une fiche endommagé(e). Si l'aspirateur ne fonctionne pas comme il se doit, s'il est tombé, endommagé, laissé à l'extérieur ou jeté dans de l'eau, cessez immédiatement l'utilisation et appelez le 1-877-531-7321 (US)/ 1-844-608-3081 (CA) pour organiser le service de réparation.

Ne tirez ou ne portez pas l'appareil en utilisant le cordon. N'utilisez pas celui-ci comme poignée ou pour fermer une porte et ne l'enroulez pas autour de bords coupants ou d'arêtes vives. Ne pas faire fonctionner l'aspirateur par dessus le cordon. Maintenez le cordon à l'écart de toutes surfaces chaudes.

Ne débranchez pas l'appareil en tirant sur le cordon. Pour débrancher, saisissez la fiche, pas le cordon.

Ne pas manipuler la fiche ou l'aspirateur avec les mains mouillées.

N'introduire aucun objet dans les orifices de l'appareil.

Ne pas utiliser l'appareil si un orifice est bouché. Faites en sorte que les orifices ne soient pas encombrés de poussières, peluches, cheveux ou de toute autre objet qui pourrait réduire le flux d'air.

Maintenez vos cheveux, vêtements amples, doigts et toutes parties du corps à l'écart des orifices et des pièces mobiles.

Coupez toutes les commandes de l'appareil avant de le débrancher.

Redoublez de précautions lorsque vous nettoyez des escaliers.

Ne pas poser le produit sur des chaises, des tables, etc. Maintenez-le sur le plancher.

Ne pas utiliser l'aspirateur pour aspirer des liquides inflammables ou combustibles (essence, liquide de nettoyage, parfums, etc.) ou l'utiliser dans des endroits où ces substances peuvent être présentes. Les vapeurs de ces substances peuvent créer un risque d'incendie ou d'explosion.

Ne pas aspirer de matières en combustion ou qui dégagent de la fumée, telles que des cigarettes, des allumettes ou des cendres chaudes.

Do not Ne pas utiliser d'aspirateur sans le sac à poussière et/ou des filtres en place.

Toujours remplacer le sac à poussière après avoir aspiré les nettoyeurs ou désodorisants pour tapis, des poudres et de la poussière fine. Ces produits obstruent le sac, réduisent le flux d'air et peuvent causer l'éclatement du sac. Le non-remplacement du sac risque d'endommager définitivement l'aspirateur.

Ne pas utiliser l'aspirateur pour récupérer des objets durs, de petits jouets, des épingles, des trombones, etc. Ceux-ci peuvent endommager l'aspirateur.

Ne pas utiliser l'aspirateur sans le filtre d'échappement ou la trappe du filtre en place. Le flexible renferme des fils électriques.

Ne pas l'utiliser lorsqu'il est endommagé, coupé ou percé. Remplacez-le s'il est coupé ou usé.

Ne pas récupérer des objets tranchants. Toujours mettre hors tension et débrancher l'aspirateur avant de raccorder ou d'enlever le flexible, la tige, le PowerMate® pour animaux de compagnie ou le PowerMate.

Tenez la fiche lors du rembobinage sur la bobine de cordon.

Ne pas laisser la fiche s'agiter comme un fouet lors du rembobinage.

Il vous incombe de vous assurer que votre aspirateur n'est utilisé par aucune personne incapable de le faire fonctionner correctement.

CONSERVEZ CES CONSIGNES

Un bon montage et une utilisation en toute sécurité de votre aspirateur relèvent de votre responsabilité. Votre aspirateur est destiné à un usage domestique. Lisez attentivement le présent manuel d'utilisation et d'entretien pour connaître les consignes de sécurité et d'utilisation importantes qu'il contient. Le présent manuel contient des consignes de sécurité sous des symboles d'avertissement et de mise en garde.

PIÈCES ET CARACTÉRISTIQUES

Il est important de connaître les pièces et les caractéristiques de l'aspirateur pour l'utiliser correctement et en toute sécurité. Lire cette section avant de l'utiliser

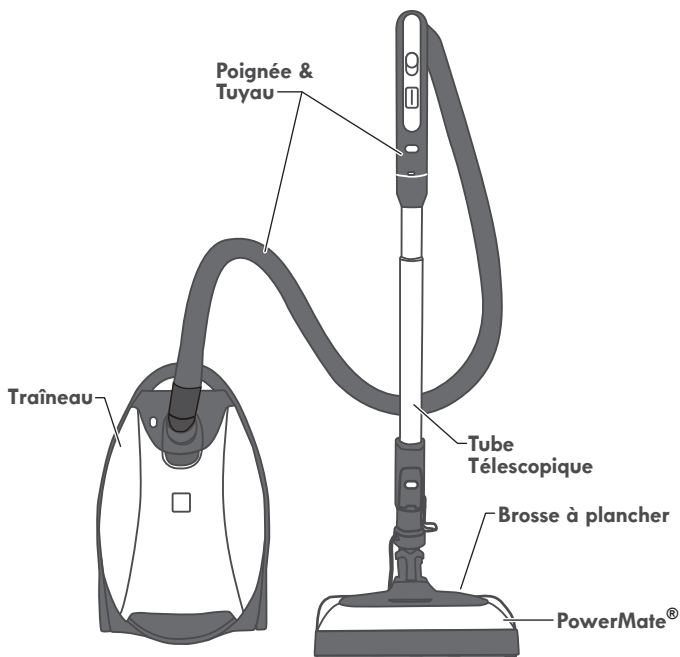

PIÈCES DÉTACHÉES

Pièce	N° au (US)	N° au (CA)
Courroie	53013	—
Sac à poussière (paquet de 2)	53291	—
Sac à poussière (paquet de 6)	53292	63292
Filtre d'échappement	53296	63297
Filtre de sécurité du moteur	81002	—
Pour les pièces de rechange, appelez le 1-844-202-9924 (US) / 1-844-608-3081 (CA).		

TRAÎNEAU

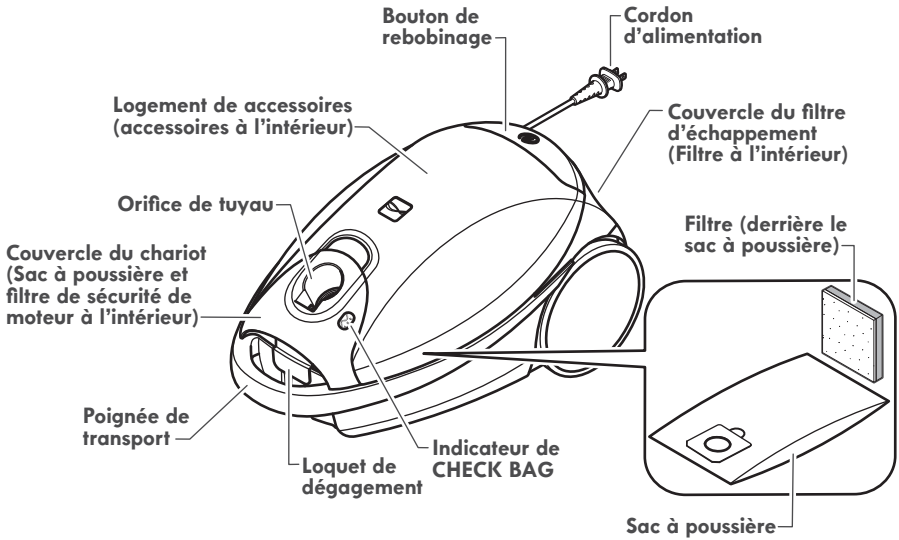

ACCESSOIRES

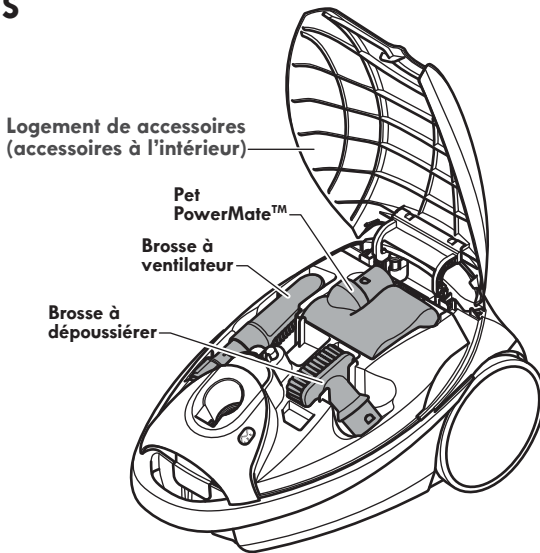

SAC À POUSSIÈRE (PAQUET DE 6)

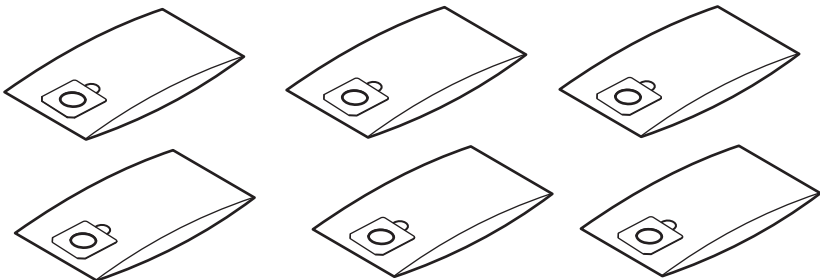

POIGNÉE & TUYAU

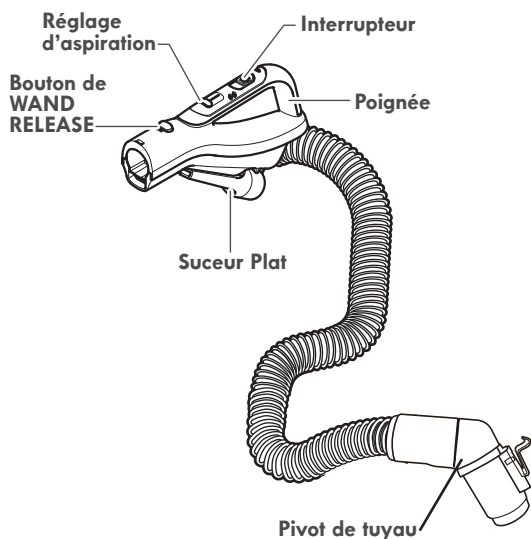

TUBE TÉLESCOPIQUE

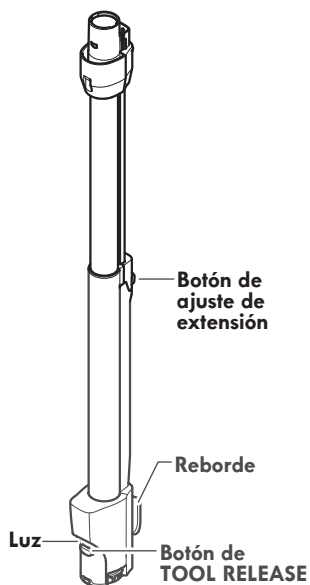

POWERMATE® ET BROSSE A PLANCHER SEPARABLE

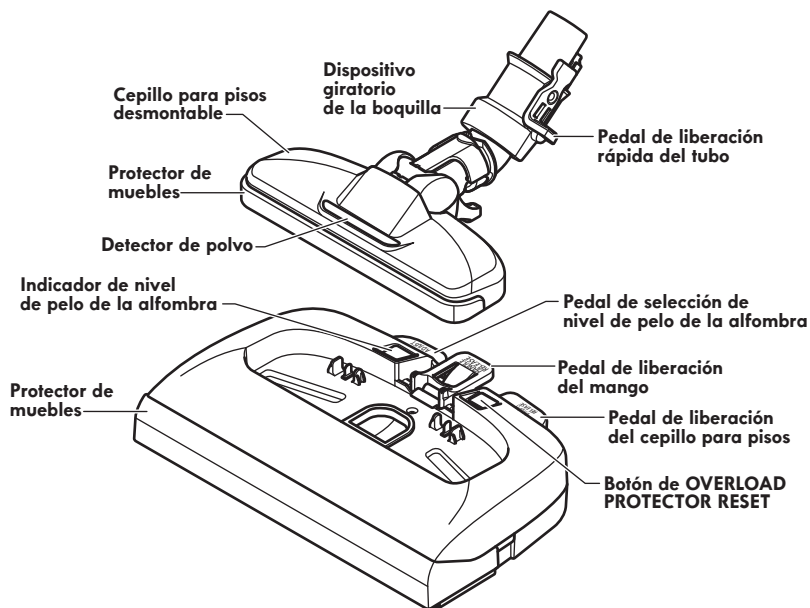



S'il vous plaît notez et suivez particulièrement les instructions contenues dans ces carrés. Les instructions contenues dans les carrés intitulés **AVERTISSEMENTS** vous préviennent de certains danger comme, par exemple, de feu, de chocs électriques, brûlures et autres blessures. Les instructions contenues dans les carrés intitulés **ATTENTION** vous préviennent de danger, comme par exemple, de blessures possibles ou de dégâts.

ASSEMBLAGE

Avant de monter l'aspirateur, vérifier la **LISTE D'EMBALLAGE** (page 1). Servez-vous de cette liste pour assurer que vous ayez reçu et identifié toutes les composantes de votre nouvel aspirateur Kenmore Elite.



AVERTISSEMENT

Risque de chocs électriques

Ne pas brancher sur une prise de courant avant que le montage ne soit terminé. Si non, il pourrait s'ensuivre des chocs électriques ou des blessures.

PET POWERMATE™

Ce boîtier est équipé d'un emplacement de rangement intégré pour un outil Pet PowerMate™.

1. Appuyer sur la touche de relâchement pour ouvrir le couvercle du porte-accessoires.

Bouton de relâchement



2. Insérer le Pet PowerMate™ et appuyer jusqu'au déclic. Bien fermer le couvercle.

Logement de accessoires

Pet PowerMate™

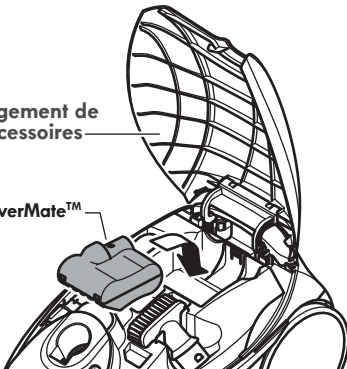

POWERMATE®

Insérer les tubes dans le PowerMate® jusqu'à ce que le bouton de tube s'enclenche en place.



POIGNÉE

Insérer la poignée dans le tube droit jusqu'à ce que le bouton de blocage s'enclenche en place.

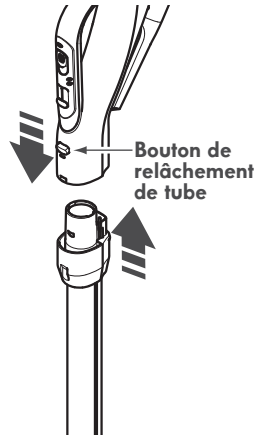

Pour enlever : appuyer sur bouton de relâchement de tube et tirer la poignée vers le haut.

Pour le ranger: Pour ne pas abîmer le tuyau lors du rangement, l'enlever des rallonges et du traîneau. Enrouler légèrement le tuyau.

TRAÎNEAU

1. Ouvrir le capot du traîneau.
2. Vérifier le sac à poussière soit installé correctement. Voir les instructions de pose à la **POUR CHANGER LE SAC** (page 18).
3. Vérifier le filtre de sécurité du moteur soit installé correctement. Voir les instructions de pose à la **POUR CHANGER LE FILTRE DE SÉCURITÉ DU MOTEUR** (page 19).

CAPOT ET COUVERCLE

Il est normal que le capot et couvercle du traîneau se détache lorsqu'il est ouvert plus que nécessaire. Aligner les charnières, les insérer, puis fermer le capot et couvercle pour remettre en place.

POUR REMETTRE LE CAPOT EN PLACE :

1. Soulever le support du capot tel qu'illustré.

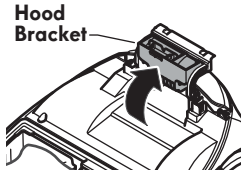

2. Aligner les languettes situées sur le capot avec les fentes situées sur le support du capot. Insérer le couvercle dans le support en appuyant dessus jusqu'à ce qu'il s'enclenche en position.

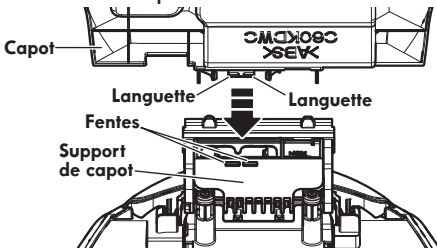

3. Pousser le capot légèrement vers l'arrière du traîneau.

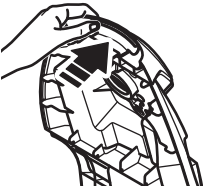

4. Baisser le capot pour le fermer. Appuyer sur le capot jusqu'à ce qu'il s'enclenche en position.

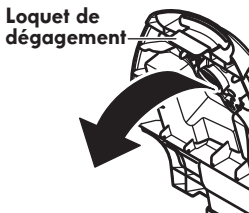

POUR REMETTRE LE COUVERCLE DU PORTE-ACCESSOIRES EN PLACE :

1. Abaisser le support du couvercle du porte-accessoires.

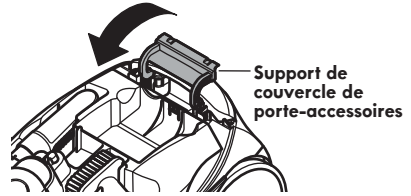

2. Aligner les parties avant du couvercle du porte-accessoires sur le capot du traîneau.

3. Appuyer sur la partie arrière du couvercle du porte-accessoires jusqu'à ce qu'il s'enclenche en position.

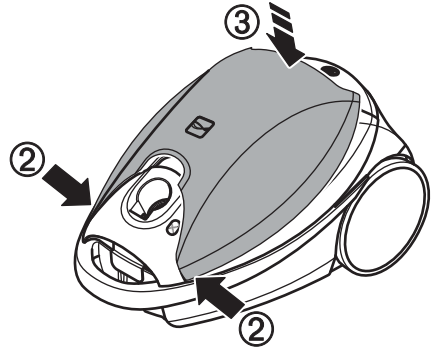

TUYAU

Pour installer:

Alignez l'ergot de verrouillage du flexible sur l'encoche située dans le capot du traîneau, puis insérez le flexible dans le traîneau jusqu'à ce qu'il s'enclenche.

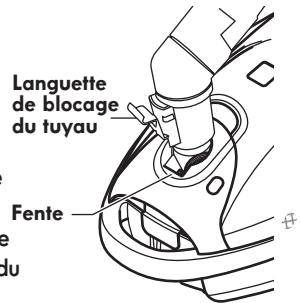

IMPORTANT:

L'aspirateur ne fonctionnera pas si le tuyau n'est pas inséré correctement.

Pour enlever: Ne pas ouvrir le capot avant d'avoir retiré le tuyau. Avec le capot fermé, appuyer sur la languette de blocage du tuyau et retirer le tuyau.

INSTRUCTIONS D'OPÉRATIONS

ATTENTION

Pièces mobiles ! Pour réduire le risque de blessures, ne touchez pas la brosse quand l'aspirateur est allumé. Entrer en contact avec la brosse tandis qu'il tourne peut couper, meurtrir ou causer d'autres dommages. Éteindre et débrancher toujours de la sortie électrique avant l'entretien. Faites attention en fonctionnant près de enfants.



POUR COMMENCER

AVERTISSEMENT

Risque de lésions corporelles et de dommages a produit

- **NE PAS** brancher si le commutateur est en position de marche, ce qui pourrait provoquer des lésions corporelles ou des dommages matériels.
- Le cordon bouge rapidement lors du réenroulement. Garder les enfants à l'écart et assurer un parcours libre lors du réenroulement du cordon pour éviter les blessures.
- **NE PAS** utiliser de prise au-dessus des comptoirs, sous peine d'endommager des objets dans les environs.
- Dans le cas qu'il survienne quelque anomalie, veuillez arrêter immédiatement d'utiliser le produit et le débrancher de la prise d'alimentation.

1. Tirer le cordon hors du traîneau jusqu'à la longueur désirée. Il faut appuyer sur la barre de rembobinage pour rembobiner le cordon.

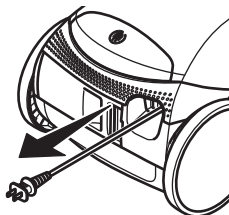

REMARQUE: Cet aspirateur possède une fiche polarisée, une lame est plus large que l'autre afin de réduire le risque de chocs électriques. Cette fiche ne peut s'insérer dans une prise polarisée que d'une seule façon. Si la fiche ne s'insère pas à fond dans la prise, inverser la fiche. Si elle ne s'insère toujours pas à fond, se mettre en contact avec un électricien compétent qui posera la prise appropriée. La fiche ne doit être altérée d'aucune façon.

2. Brancher le cordon polarisé sur une prise de 120 V située à proximité du plancher.

Botón de retracción

Pour réenrouler:
Éteindre et débrancher l'aspirateur. Tenir la fiche durant le réenroulement afin d'éviter les dommages ou blessures causés par le cordon en mouvement. Pousser la barre d'enroulement de la corde d'alimentation avec la main ou le pied.

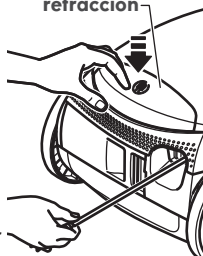

AVERTISSEMENT

Risque de lésions corporelles et de dommages au produit.

- **NE PAS** passer sur la corde d'alimentation avec le PowerMate. Dommages ou blessures personnels pourraient s'ensuivre.
- **NE PAS** tirer la prise de la fiche par la corde d'alimentation. Si la corde ou la prise est endommagée, dommages ou blessures personnels pourraient s'ensuivre.

3. Baisser le tube droit depuis sa position verticale en appuyant sur la pédale de relâchement de manche.

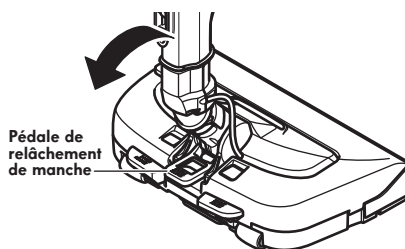

4. Sélectionner un réglage de hauteur de poils en appuyant sur la petite pédale se trouvant à l'arrière du PowerMate®. Le réglage de hauteur de poils apparaît sur l'indicateur.

RÉGLAGES SUGGÉRÉS DE HAUTEUR DE POILS

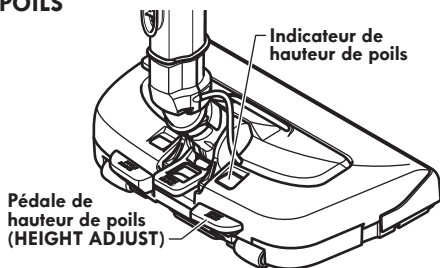

ATTENTION : Reportez-vous aux recommandations de nettoyage du fabricant de la moquette. Certaines moquettes doivent être nettoyées avec l'rouleau brosse PowerMate® hors tension afin d'éviter d'endommager la moquette.

Utiliser le réglage XLO afin d'optimiser le nettoyage en profondeur. Toute fois, il peut être nécessaire de relever la hauteur pour faciliter certaines tâches, telles que petits tapis placés çà et là, et certains tapis à poil long, et pour empêcher l'aspirateur de s'arrêter. Les réglages suggérés sont les suivants :

HI — moquettes à longues mèches, tapis très épais, tapis super-doux, ou tapis ultra-moelleux, et carpettes.

MED — poils moyens à longs.

LO — poils courts à moyens.

XLO — Le réglage préféré pour de nombreux tapis et aussi pour les planchers nus.

REMARQUE: Pour protéger les planchers nus, positionnez le commutateur On/Off tridimensionnel sur **HARDFLOOR** pour désactiver la rotation de L'rouleau brosse.

5. Choisir la position appropriée du commutateur sur la poignée.

CARPET /

Positionnez le commutateur sur **CARPET** d'une pression vers l'avant pour activer l'aspiration à partir du moteur du traîneau et de l'rouleau brosse PowerMate®. Le bouton indicateur **CARPET** devient vert, et l'rouleau brosse PowerMate® commence à tourner.

HARDFLOOR

Positionnez le commutateur sur **HARDFLOOR** d'une pression vers l'avant pour activer l'aspiration du moteur du traîneau uniquement. Le bouton indicateur **HARDFLOOR** devient vert, et l'rouleau brosse PowerMate® ne tourne pas.

OFF

Faites coulisser le commutateur complètement vers l'arrière pour mettre hors tension l'aspirateur. Les indicateurs **CARPET** et **HARDFLOOR** deviennent tous les deux gris.

REMARQUE : Le capteur de saletés et le voyant du tube-rallonge fonctionnent **UNIQUEMENT** lorsque le commutateur est positionné sur **CARPET** (Moquette).

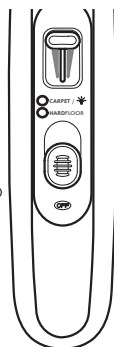

ATTENTION

Ne **PAS** laisser longtemps fonctionner le PowerMate® dans un seul endroit en sa position verticale. Ceci pourrait endommager la moquette.

AVERTISSEMENT

Risque de lésions corporelles et de dommages au produit.

- **NE PAS** passer sur la corde d'alimentation avec le PowerMate®. Dommages ou blessures personnels pourraient s'ensuivre.
- **NE PAS** tirer la prise de la fiche par la corde d'alimentation. Si la corde ou la prise est endommagée, dommages ou blessures personnels pourraient s'ensuivre.

CONSEILS DE NETTOYAGE À L'ASPIRATEUR

POUR LES MEILLEURS RÉSULTATS DE NETTOYAGE

- Faites coulisser la commande d'aspiration vers l'avant pour augmenter l'aspiration pour le nettoyage des tissus d'ameublement et des tapis.
- Faites coulisser la commande d'aspiration vers l'arrière pour réduire l'aspiration pour le nettoyage de petits tapis et de tentures légères.
- Maintenir le passage d'air ouvert. De temps en temps, vérifiez chaque section assemblée et **RETIREZ LES OBSTRUCTIONS** (page 18). s'il y a lieu.

SUCTION CONTROL



AVERTISSEMENT: Mettez hors tension l'aspirateur, puis débranchez-le de la prise avant de vérifier une présence éventuelle d'obstructions.

ESCALIERS



AVERTISSEMENT

Risque de blessures.

Il faut faire attention quand le traîneau est placé dans un escalier. Il pourrait tomber et causer des dommages personnels ou matériels.



ATTENTION

Risque de dommages au produit

Ne pas tirer sur le tuyau pour déplacer le boîtier d'une marche à l'autre. Une fois le nettoyage d'un endroit est fini, utiliser le manche sur le boîtier pour déplacer l'aspirateur à un nouvel endroit afin de continuer le nettoyage.

Le dispositif de blocage pour escaliers situé sur la partie inférieure du boîtier de aidera à empêcher à l'aspirateur de glisser lorsqu'il est utilisé sur les escaliers.

REMARQUE :

Assurez-vous que le dispositif d'adhérence à l'escalier adhère à une marche et que le traîneau est en équilibre en toute sécurité sur les marches avant de commencer l'aspiration.

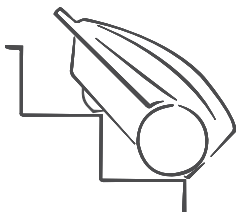

MODE DE BALAYAGE SUGGÉRÉ

Afin d'optimiser le nettoyage, le PowerMate doit être poussé droit devant l'utilisateur, puis ramené droit derrière. Lorsqu'il a été ramené, changer la direction du PowerMate® de manière à ce qu'il pointe vers la section suivante à nettoyer. Ce mode de balayage doit être maintenu sur tout le tapis avec des mouvements lents de glissement.

REMARQUE:

Les coups rapi des et brusques n'assurent pas un nettoyage complet.

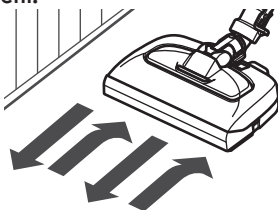

NETTOYEUR DE BORDS

Des brosses nettoyantes de bords se trouvent des deux côtés du PowerMate®. Guider l'un ou l'autre côté du PowerMate® le long des plinthes ou à côté des meubles pour aider à déloger la saleté piégée dans les bords de tapis.

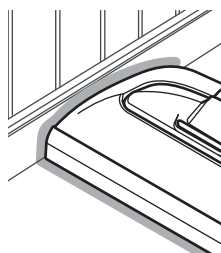

RANGEMENT DU POWERMATE

La tige inférieure est munie d'un crochet de rangement en forme de U à sa base qui se glisse dans la fente en forme de U située sur le traîneau. Le crochet de rangement permet de ranger les tiges et le PowerMate® avec le traîneau afin de conserver l'espace de rangement. Le traîneau doit être rangé à la verticale pour que cette fonction soit utilisée.

Le PowerMate® doit être à plat pour l'accessoire de rangement. Utilisez la pédale de dégagement de la poignée pour le placer dans cette position. La tige se glisse hors de la fente lorsqu'elle est soulevée pour être utilisée et se glisse dans la fente lorsqu'elle est abaissée pour rangement.

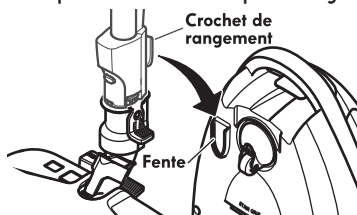

ACCESSOIRES



ATTENTION

NE PAS poser ou enlever le manche ou les tubes droits alors que l'aspirateur est en marche. Ceci pourrait causer des étincelles et endommager les contacts électriques.

ACCESSOIRES SUR LA MANCHE

REMARQUE: Si le PowerMate® est fixé, mettre l'aspirateur hors tension avant de retirer le manche des tubes.

1. Appuyer sur bouton de relâchement de manche et tirer la poignée vers le haut.

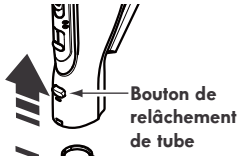

2. Glisser les accessoires fermement sur le manche, au besoin. Voir TABLE D'UTILISATION D'ACCESSOIRES (page 14).

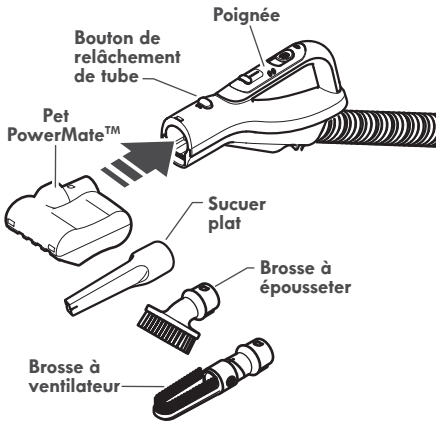

REMARQUE :

Pour retirer le PowerMate® pour animaux de compagnie, la brosse à épousseter et/ou l'accessoire pour ventilateur, appuyez sur le bouton de dégagement de la tige, puis détachez l'accessoire en le faisant coulisser.

ACCESSOIRES SUR TUBE

1. Pour retirer le tube du PowerMate® bloquer le tube en position verticale.

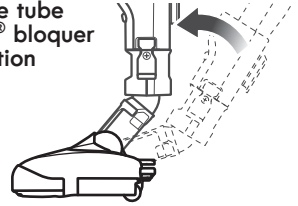

2. Avec le pied, appuyer sur la pédale de relâche et tirer sur les rallonges tout droit vers le haut pour les faire sortir du PowerMate®.

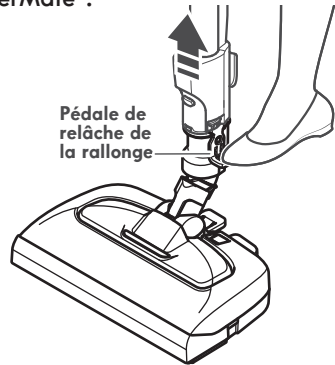

3. Glisser les accessoires fermement sur le manche, au besoin. Tous les accessoires s'enclenchent à l'exception de l'embout plat. Voir TABLE D'UTILISATION D'ACCESSOIRES (page 14).

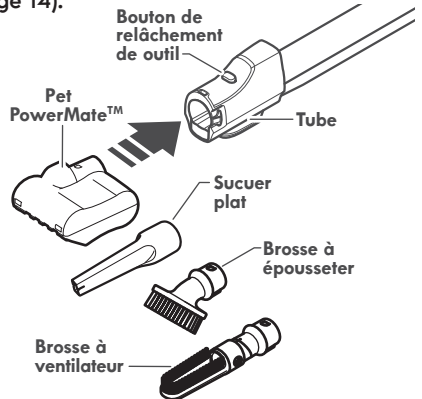

REMARQUE :

Pour retirer le PowerMate® pour animaux de compagnie, la brosse à épousseter et/ou l'accessoire pour ventilateur, appuyez sur le bouton de dégagement de la tige, puis détachez l'accessoire en le faisant coulisser.

BROSSE A PLANCHER SEPARABLE

AVERTISSEMENT

Risque de chocs électriques

Pour réduire le risque de choc électrique, **NE PAS** opérer sur des surfaces mouillées.

La brosse à planchers est fixée sur le PowerMate® pour une transition rapide du nettoyage des moquettes aux planchers.

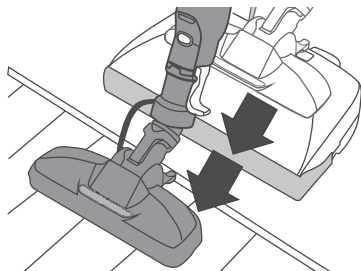

REMARQUE: Éteindre et débrancher l'aspirateur avant de séparer la brosse à plancher du PowerMate®.

Pour séparer la brosse à plancher appuyer sur la pédale de relâchement de cette brosse sur le PowerMate® et la tirer.

Pédale de relâchement de brosse

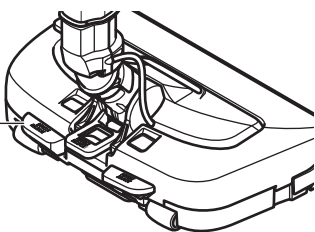

Pour remettre, insérer la brosse de plancher dans le PowerMate® jusqu'à ce que la brosse s'enclenche en place.

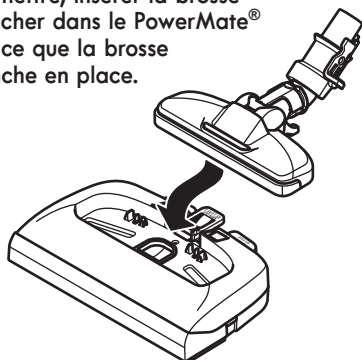

BROSSE À VENTILATEUR

La brosse à contour s'attache à la poignée ou au tuyau pour le nettoyage des surfaces élevées telles que cabinets et étagères.

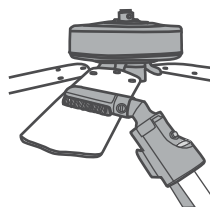

1. Tourner et verrouiller la brosse à contour en position requise.

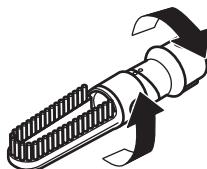

2. Attacher la brosse à contour à poignée ou au tube

TUBE TÉLESCOPIQUE

La longueur du tube peut être ajustée. Il n'y a pas besoin d'assemblage. Pour ajuster, appuyer sur le bouton d'ajustement et glisser le tube supérieur jusqu'à la longueur désirée.

Bouton d'ajustement de longueur du tube



REMARQUE:

Lorsque vous élevez le tube, il se peut que vous soyez obligé de stabiliser le PowerMate® avec la main ou le pied.

VOYANT LUMINEUX DU TUBE

Cet appareil est équipé d'un voyant lumineux sur le tube d'extension. Ce voyant ne fonctionne que lorsque l'appareil est en mode **CARPET** (moquette) (voir **POUR COMMENCER**). Ce voyant fonctionne s'il est ou non, affixé au PowerMate®. Le voyant lumineux peut servir pour illuminer les endroits mal illuminés.

Éclairage

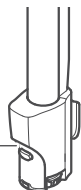

SUCEUR PLAT

Retirer le suceur plat en tirant sur la partie plane.

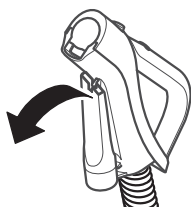

Insérez la base du suceur plat directement dans la poignée ou dans la partie inférieure de la tige pour effectuer une aspiration dans des espaces exigus.

Pour fixer le suceur plat à la poignée:

1. Placer l'extrémité ronde du suceur plat dans la languette sur la poignée tel qu'il lustré.

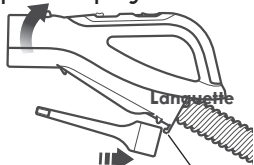

2. Aligner la fente sur la partie plane du suceur plat avec la languette sur la poignée.

3. Pousser le suceur plat dans la poignée jusqu'à ce que le suceur plat s'enclenche en position.

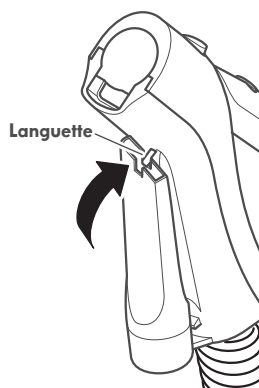







TABLE D'UTILISATION D'ACCESSOIRES

ACCESSOIRE	AIRE DE NETTOYAGE						
	Meubles ¹	Entre Coussins ¹	Draperies ¹	Escaliers	Plancher nu	Plancher de moquette/tapis	Murs
Brosse à dépoussiérer 	✓		✓				✓
Suceur plat 	✓	✓					
Brosse à ventilateur 	✓	✓					
Brosse à plancher 				✓	✓		✓
PowerMate® 					✓ ²	✓	
Pet PowerMate™ ³ 	✓			✓			

1. Toujours nettoyer les accessoires avant de s'en servir sur des tissus.
2. L'interrupteur de Marche/Arrêt à 3 positions doit être sur **HARDFLOOR**.
3. Pet PowerMate™ ont leurs propres instructions.

CARACTÉRISTIQUES DE PERFORMANCE ET DE SÉCURITÉ



AVERTISSEMENT

Risque de lésions corporelles

Toujours éteindre et débrancher l'aspirateur avant de nettoyer la zone de la brosse car la brosse pourrait se remettre soudainement en marche. L'omission de débrancher pourrait causer des lésions corporelles.

PROTECTEUR DE SURCHARGE

Le PowerMate® comprend une protection intégrale contre les dommages de la courroie et du moteur en cas de blocage de l'agitateur. Si l'rouleau brosse ralentit ou s'arrête, le protecteur de surcharge (BELT RESET) éteint le PowerMate®. Le moteur du boîtier continuera à tourner.

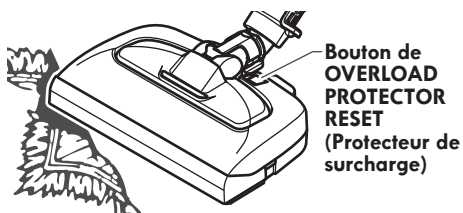

Correction du problème: Éteindre et débrancher l'aspirateur, retirer toute obstruction et ensuite appuyer sur le bouton de BELT RESET (protecteur desurcharge).

Si le moteur du PowerMate® ne fonctionne toujours pas après la réinitialisation, cessez immédiatement l'utilisation et appelez le 1-844-608-3081 pour organiser le service de réparation.

RÉGULATEUR D'ASPIRATION ÉLECTRONIQUE

Le régulateur d'aspiration électronique permet de modifier la puissance d'aspiration de l'aspirateur.

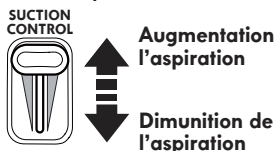

Augmente l'aspiration pour les meubles capitonnés et les moquettes.

Réduit l'aspiration pour les rideaux et les tapis légers.

DÉTECTEUR DE POUSSIÈRE

Le détecteur de poussière se trouve sur la brosse à planchers.

Lorsque vous utilisez l'aspirateur avec le commutateur positionné sur CARPET, le voyant bleu situé dans la partie supérieure de la brosse s'allume pour indiquer que la saleté est en cours d'aspiration. Tant que la lampe reste allumée, de la poussière passe par la poignée, signalant que la surface a encore besoin de nettoyage. Lorsque la lampe du détecteur de poussière s'éteint, ceci indique qu'il n'y a plus de poussière détectée à cet endroit.



NETTOYAGE DES OBJECTIFS DU DÉTECTEUR DE POUSSIÈRE

Les objectifs du détecteur de poussière sont situés à l'intérieur de la brosse à planchers. Ces objectifs doivent être nettoyés périodiquement.

1. Retirer la brosse à planchers du PowerMate®.
2. Tourner la brosse à planchers à l'envers.
3. Les deux objectifs du détecteur de poussières sont situés à l'intérieur de l'ouverture tel qu'indiqué. Brosser chaque objectif à plusieurs reprises pour retirer la poussière et la saleté.

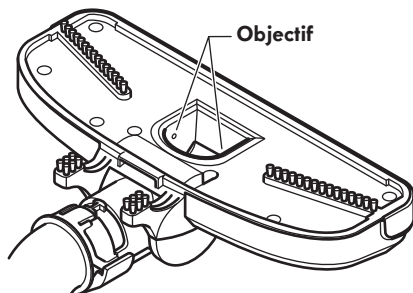

ATTENTION

Il ne faut jamais nettoyer les objectifs avec de l'eau ou une solution de nettoyage. Les résidus d'eau ou de produit de nettoyage accélèrent l'accumulation de saleté sur les objectifs, nécessitant des nettoyages plus fréquents.

INDICATEUR DE CHECK BAG

Lorsque l'appareil est en marche avec flux d'air normal, le voyant lumineux de CHECK BAG (vérifier le sac) est éteint. Le voyant s'allume lorsque le sac est plein, le flux d'air est bloqué ou s'il y a une obstruction. Dans ce cas, d'abord vérifier le sac à poussière jetable. Ensuite vérifier le filtre de sécurité du moteur ainsi dans **DÉGAGEMENT DES OBSTRUCTIONS** (page 17).

Indicateur de
CHECK BAG
(vérifier le sac)

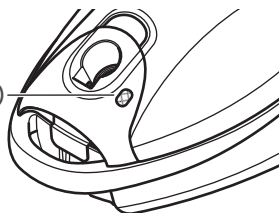

Correction du problème: Voir **DÉPANNAGE** (page 24-25).

REMARQUE: Le voyant peut aussi s'allumer quand certains accessoires sont utilisés, à cause de la réduction du débit d'air dans l'accessoire. L'utilisation de aspiration réduite pourrait empêcher.

INTERRUPTEUR DE PROTECTION THERMIQUE

Cet aspirateur comprend un protecteur thermique qui se déclenche automatiquement lors de surchauffe afin de protéger l'aspirateur. Si un blocage interrompt le flux normal de l'air au moteur, le protecteur thermique éteindra le moteur automatiquement. Ceci permet au moteur de se refroidir afin d'éviter les dommages potentiels à l'aspirateur.

Correction du problème: Éteindre et débrancher l'aspirateur de la prise afin de permettre à l'aspirateur de se refroidir et au protecteur thermique de se réarmer. Chercher et retirer toute obstruction le cas échéant. **Chercher et retirer toute obstruction le cas échéant. Vérifier et remplacer tout filtre bouché. Attendre** environs cinquante (50) minutes, ensuite rebrancher l'aspirateur et rallumer afin de voir si le protecteur thermiques'est réarmé. Si le moteur du traîneau ne fonctionne toujours pas après la procédure de réinitialisation ci-dessus, cessez immédiatement l'utilisation et appelez le 1-877-531-7321 (US)/ 1-844-608-3081 (CA) pour organiser le service de réparation.

ENTRETIEN DU TRAÎNEAU

DÉGAGEMENT DES OBSTRUCTIONS

L'aspirateur crée une succion qui ramasse la saleté. L'air qui se déplace rapidement transporte la saleté jusqu'au sac à poussière à travers les passages d'écoulement d'air. Le sac à poussière laisse l'air passer à travers, tout en captant la saleté.

Pour obtenir de meilleurs résultats de nettoyage, garder le passage d'écoulement d'air libre. Vérifier à l'occasion les endroits marqués d'un astérisque (★) pour y relever d'éventuelles obstructions. Débrancher l'appareil avant de vérifier la circulation d'air.

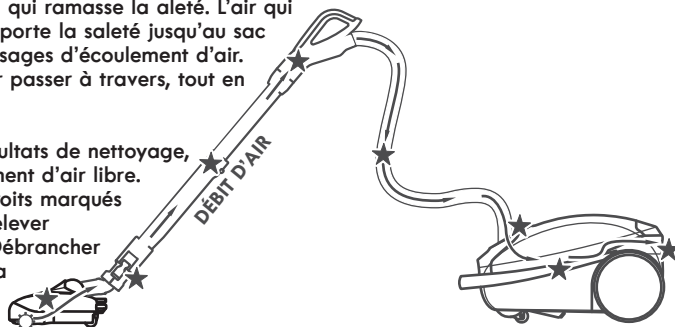

VÉRIFICATION DES OBSTRUCTIONS :

- Vérifier le sac à poussière et le changer s'il est plein. Consulter la section **POUR CHANGER LE SAC** (page 18).
- Vérifier le filtre de sécurité du moteur et le filtre d'échappement, changer si sale. Consulter **POUR CHANGER LE FILTRE DE SÉCURITÉ DU MOTEUR** (page 19) et **POUR CHANGER LE FILTRE D'ÉCHAPPEMENT** (page 20).
- Inspecter le PowerMate® pour toute saleté ou débris dans la zone du passage de la courroie ou de l'agitateur. Retirer soigneusement toute ficelle ou débris sur l'rouleau brosse ou les embouts d'extrémité. Consulter **POUR NETTOYER DE L'AGITATEUR** (page 22).

Si l'aspiration est toujours faible, suivre les étapes suivantes :

1. Joindre le tuyau au traineau et mettre l'aspirateur en marche. Vérifier l'aspiration. Si l'aspiration est bonne sur le manche du tuyau, aucune obstruction n'y est présente. Si elle est faible, retirer toute saleté ou débris dans le tuyau et dans le manche.
2. Joindre le manche du tuyau au tube. Vérifier l'aspiration du tube. Si l'aspiration est bonne sur le tuyau, aucune obstruction n'y est présente. Si elle est faible, retirer toute saleté ou débris du tube.
3. Inspecter le pivot du PowerMate®. Retirer toute saleté ou débris.

POUR NETTOYER L'ASPIRATEUR ET LES ACCESSOIRES

1. Débrancher le cordon de la prise murale. **NE PAS** laisser couler d'eau sur l'aspirateur.

2. Pour nettoyer l'extérieur ou réduire l'électricité statique et diminuer l'accumulation de poussière, essuyer la surface extérieure de l'aspirateur et des accessoires. Utiliser un chiffon doux, sec et propre ayant été humidifié d'un liquide détergent doux. Essuyer ensuite pour sécher.

ATTENTION

Ne pas utiliser les accessoires s'ils sont mouillés. Les accessoires utilisés dans les endroits sales, sous un réfrigérateur, ne doivent pas être utilisés sur d'autres surfaces avant d'avoir été lavés. Ils pourraient laisser des marques.

POUR CHANGER LE SAC

Pour obtenir de meilleurs résultats de nettoyage, le sac à poussière doit être remplacé fréquemment.

Pour les détails du numéro de pièce, consulter **PIÈCES DÉTACHÉES** (page 4).

1. Éteindre et débrancher le cordon de la prise murale.
2. Enlever le tuyau de l'aspirateur.
3. Tirer le dégagement du couvercle vers l'extérieur et le haut, puis soulever le capot du traîneau.



4. Tirer le sac hors de la monture de sac.

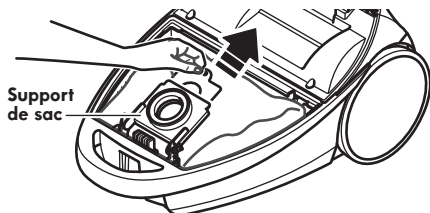

Remarque: La monture de sac basculera vers l'avant après l'enlèvement du sac. Ceci empêchera le couvercle de se

5. Vérifier et remplacer si nécessaire le filtre de sécurité du moteur. Consulter **POUR CHANGER LE FILTRE DE SÉCURITÉ DU MOTEUR** (page 19).

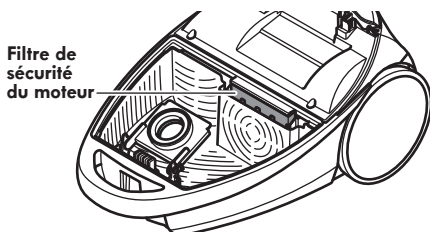

Ne pliez pas ou ne plissez pas le milieu du carton en installant le sac sur les fentes de bâti de sac.

6. Tourner le support du sac à poussière vers le bas et glisser le sac dans les fentes selon instruction, poussant jusqu'à ce que les languettes de carton se trouvent en place et que les trous s'alignent.

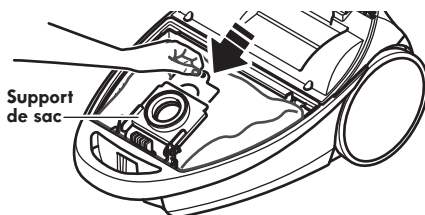

7. Assurer que le sac est bien rentré à l'intérieur de son emplacement de telle façon qu'une fois fermé, aucune partie du sac se trouve pincée par le couvercle.
8. Fermer et verrouiller le capot du traîneau.
9. Insérer le tuyau dans le traîneau jusqu'au déclic.
10. Brancher le cordon sur la prise murale.



ATTENTION

NE JAMAIS VIDER ET RÉUTILISER UN SAC À POUSSIÈRES. Les matières très fines telles que les désodorisants pour tapis, la poudre faciale, la poussière fine, le plâtre, la suie, etc., peuvent obstruer le sac et le faire éclater avant que celui-ci ne soit rempli et pourrait endommager l'aspirateur. Remplacer le sac plus souvent lorsque ces matières sont aspirées.

POUR CHANGER LE FILTRE DE SÉCURITÉ DU MOTEUR

POUR CHANGER LE FILTRE DE SÉCURITÉ DU MOTEUR ELECTROSTATIQUE

Ce filtre doit être remplacé régulièrement dépendant de la fréquence d'usage. Le filtre ne peut pas être lavé parce qu'il perdra sa capacité de rétention de poussière.

Pour les détails du numéro de pièce, consulter PIÈCES DÉTACHÉES (page 4).



ATTENTION

Risque de chocs électriques

Éteindre et débrancher l'aspirateur de la prise de courant. Ne pas faire fonctionner l'aspirateur sans le filtre de sécurité du moteur. S'assurer que le filtre est sec et bien posé afin de prévenir les pannes de moteur et/ou les chocs électriques.

1. Retirer le sac de la manière décrite dans la section **POUR CHANGER LE SAC** (page 19).

2. Soulever la retenue de caoutchouc et retirer le filtre de sécurité du moteur comme démontré.

Retenue de caoutchouc

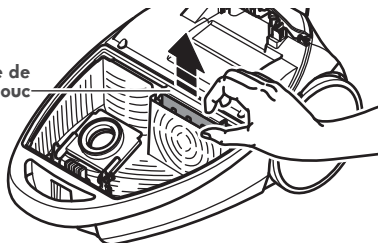

3. Remplacer le filtre, côté blanc vers l'extérieur, en glissant en place sous l'armature dans l'emplacement du sac à poussière. Doucement manoeuvrer le filtre de telle manière qu'il se trouve complètement sous la retenue de caoutchouc.

4. Remplacer le sac de la manière décrite dans la section **POUR CHANGER LE SAC** (page 18).

POUR CHANGER LE FILTRE D'ÉCHAPPEMENT



AVERTISSEMENT

Danger d'incendie et/ou choc électrique

Ne pas utiliser avec un filtre d'échappement obstrué ou sans du filtre. Ne pas utiliser sans le couvercle du filtre.

FILTRE D'ÉCHAPPEMENT - HEPA

Le filtre d'échappement doit être remplacé quand il est sale. Remplacer le filtre lorsque la surface entière est recouverte de manière égale. Ce filtre **NE PEUT PAS** être lavé étant donné qu'il perdra sa capacité de retenir la poussière.

Pour les détails du numéro de pièce, consulter **PIÈCES DÉTACHÉES** (page 4).

1. Appuyer sur le levier pour libérer le couvercle du filtre de sortie de la fente du boîtier.

2. Tirez le couvercle du filtre vers le bas et vers l'extérieur pour le retirer de la trappe du filtre dans le traîneau.

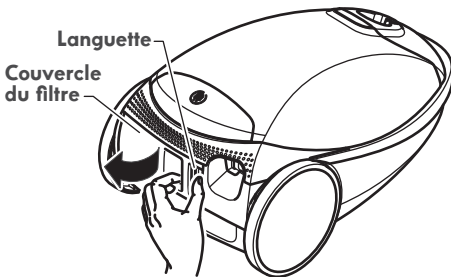

3. Retirer le filtre d'échappement.

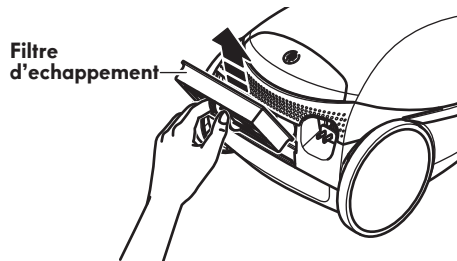

4. Remplacer le filtre d'échappement. Placer le nouveau filtre dans l'aspirateur avec le joint en caoutchouc vers l'aspirateur.

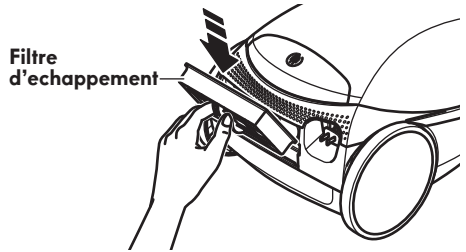

5. Pour remettre en place le couvercle du filtre d'échappement, insérez les deux ergots du couvercle dans les fentes situées dans la partie supérieure de la trappe du filtre.

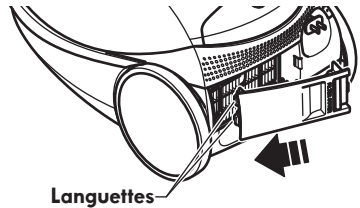

6. Tourner le couvercle du filtre à sa place tout en retenant le levier.

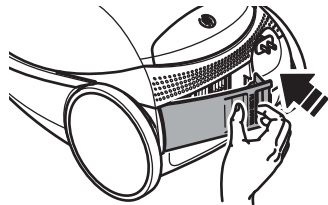

7. Relâcher le levier et assurer que le couvercle du filtre est solidement en place.

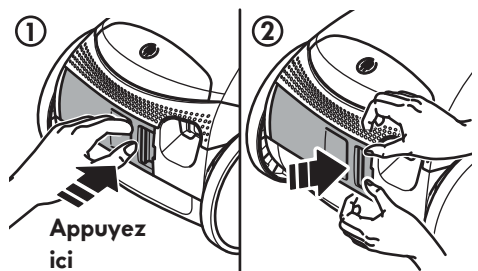

ENTRETIEN DU POWERMATE®

Toujours observer toutes les mesures de sécurité avant de nettoyer et d'entretenir le PowerMate®.



AVERTISSEMENT

Risque de chocs électriques ou de lésions corporelles
Débrancher avant d'entretenir ou de nettoyer l'appareil. L'omission de débrancher pourrait provoquer des chocs électriques ou des lésions corporelles du fait que l'aspirateur se mettrait soudainement en marche.

POUR CHANGER LA COURROIE ET NETTOYER L'ROULEAU BROSE

POUR ENLEVER LA COURROIE

1. Retirer la brosse de plancher du PowerMate.

Pédale de relâchement de brosse

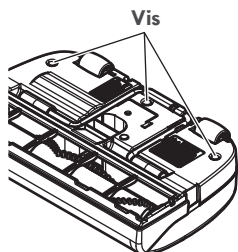
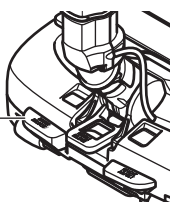

2. Retourner Power-Mate® sur le dos. Dévisser les trois (3) vis du couvercle de PowerMate®.

3. Retourne PowerMate® dans le bon sens.

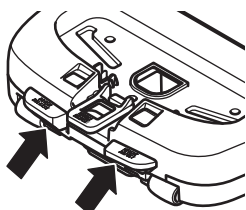

4. Dégager les languettes arrière situées sous les pédales.

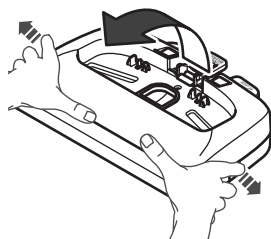

5. Saisissez le couvercle par l'arrière, puis tirez-le vers le haut pour le retirer du socle.

6. Dévisser les deux (2) vis du couvercle de l'rouleau brosse.

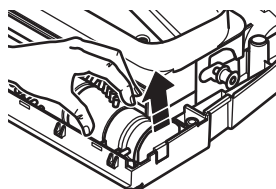
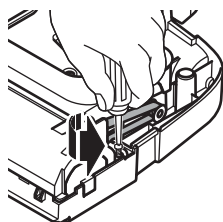

7. Soulever l'ensemble de l'rouleau brosse et retirer la courroie usée.

8. Vérifier et nettoyer les alentours des capuchons d'extrémité. Voir **ASSEMBLAGE DE L'ROULEAU BROSE** pour des schémas de l'ensemble de l'rouleau brosse.

ASSEMBLAGE DE L'ROULEAU BROSE

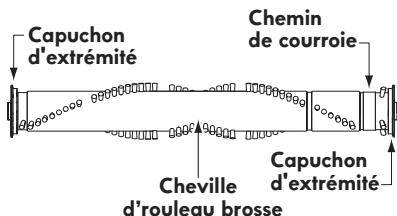

POUR NETTOYER DE L'ROULEAU BROSSE:

REMARQUE: L'rouleau brosse doit être nettoyé chaque fois que la courroie est remplacée pour assurer une l'aspiration optimale ainsi que pour éviter d'abîmer votre aspirateur.

L'rouleau brosse doit aussi être nettoyé selon les utilisations suivantes:

Utilisation de l'aspirateur	Nettoyage de l'rouleau brosse
-----------------------------	-------------------------------

FRÉQUENTE - (utilisation quotidienne)	hebdomadaire
--	--------------

MODÉRÉE - (utilisation 2 à trois fois par semaine)	Mensuel
---	---------

LÉGÈRE - (utilisation hebdomadaire)	Bimensuel
--	-----------

IMPORTANTES

Éteindre et débrancher l'aspirateur de la prise de courant. Vérifier fréquemment et enlever l'accumulation de cheveux, corde et charpie dans la brosse et les supports de brosse PowerMate®.

Retirer toute poussière ou débris autour du chemin de la courroie ou du rouleau brosse.

Retirer soigneusement tout fil ou débris sur l'rouleau brosse ou les capuchons d'extrémité.

POUR REMETTRE LA COURROIE EN PLACE

1. Poser la nouvelle courroie pardessus l'entraînement du moteur, puis pardessus chemin de courroie.

Pour les détails du numéro de pièce, consulter PIÈCES DÉTACHÉES (page 4).

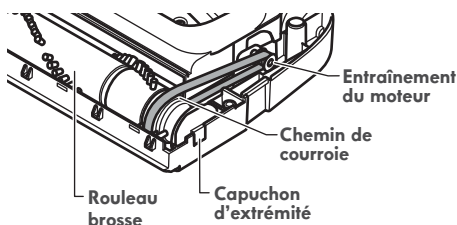

2. Placer l'ensemble de l'rouleau brosse dans le PowerMate®.

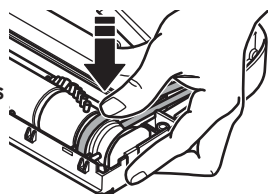

3. Remettre le couvercle de l'rouleau brosse et revisser.

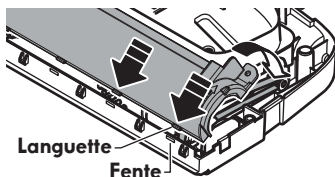

4. Aligner le devant du couvercle et la base. Poser le couvercle sur le bord avant de la base comme illustré.

5. Tourner le couvercle arrière. Appuyer fermement sur le couvercle jusqu'à ce que les languettes arrière se trouvent en place avec un dé clic.

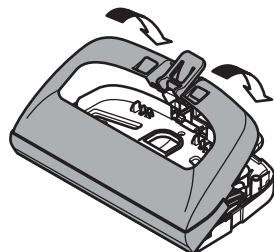

Assurer qu'il n'y a pas d'espace entre le couvercle et la base.

6. Renversez le PowerMate®, puis remettez en place les trois (3) vis qui tiennent en place le couvercle de la base.

7. Insérer la brosse de plancher dans le PowerMate® jusqu'à ce que la brosse s'enclenche en place.

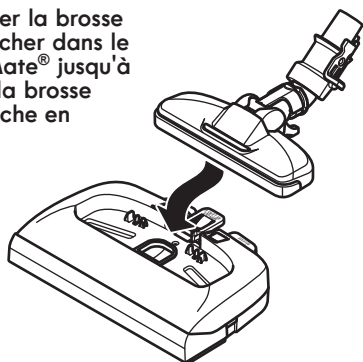

ENTRETIEN DE L'ROULEAU BROSSE



AVERTISSEMENT

Risque de chocs électriques ou de lésions corporelles

Éteindre et débrancher avant d'entretenir ou de nettoyer l'appareil. L'omission de débrancher pourrait provoquer des chocs électriques ou des lésions corporelles du fait que l'aspirateur se mettrait soudainement en marche.

POUR VÉRIFIER DES BROSSES

Lorsque les brosses sont usées jusqu'au niveau des barres de support de la base, remplacer l'ensemble de l'rouleau brosse.

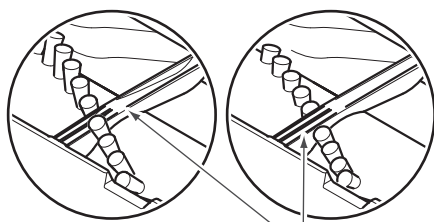

Barres de support de la base

POUR REMPLACER L'ENSEMBLE DE L'ROULEAU BROSSE

1. Retirez la brosse à planchers du PowerMate®.
2. Retirez le couvercle du PowerMate®, le couvercle de l'rouleau brosse, la courroie et l'rouleau brosse. Reportez-vous à la section « **POUR ENLEVER LA COURROIE** » dans la rubrique **POUR CHANGER LA COURROIE ET NETTOYER L'ROULEAU BROSSE** (page 21).
3. Remettez en place l'rouleau brosse.
4. Réinstallez la courroie, le couvercle de l'rouleau brosse, ainsi que le couvercle du PowerMate®. Reportez-vous à la section « **POUR REMETTRE LA COURROIE EN PLACE** » dans la rubrique **POUR CHANGER LA COURROIE ET NETTOYER L'ROULEAU BROSSE** (page 22).
5. Insérez la brosse pour planchers dans le PowerMate® jusqu'à ce que celle-ci s'enclique.

REMARQUE: Consultez la section **PIÈCES DE RECHANGE** pour connaître le numéro de pièce et les détails d'achat (page 4).

DÉPANNAGE

Lire cette table afin de trouver les solutions à effectuer soi-même au problèmes mineurs de performance. Tout autre service requis, composez le 1-877-531-7321 (US) / 1-844-608-3081 (CA) pour organiser le service de réparation.



AVERTISSEMENT

Débrancher l'alimentation avant toute opération d'entretien de l'appareil. La non observation de cette consigne pourrait entraîner des chocs électriques ou dommages personnels.

PROBLÈME	CAUSE POSSIBLE	SOLUTION POSSIBLE
L'aspirateur ne se met pas en marche.	Il est débranché de la prise de courant.	Brancher fermement; mettre le commutateur à la position de marche, ON.
	Disjoncteur déclenché/fusible sauté au panneau de branchement de la maison.	Réarmer le disjoncteur ou remplacer le fusible.
	Mauvaises connexions électriques.	Rebrancher tous les points de montage.
L'aspirateur ramasse mal la saleté.	Sac à poussière rempli ou obstrué.	Remplacer le sac.
	Écoulement d'air bloqué.	Dégager le passage d'écoulement d'air.
	Filtres des saletés.	Remplacer les filtres.
	Mauvais réglage de hauteur des poils.	Modifier le réglage.
	Sélection de niveau de puissance incorrecte.	Régler le niveau de puissance.
	Trou dans le tuyau souple.	Remplacer le tuyau souple.
	L'rouleau brosse PowerMate® usés.	Remplacer L'rouleau brosse.
	Courroie usée ou brisée.	Se reporter à POUR CHANGER LA COURROIE ET NETTOYER DE L'ROULEAU B.ROSSE
	L'rouleau brosse ou bouchons saletés.	
	Capot du traîneau ouvert.	Fermer et verrouiller le capot.
L'aspirateur se met en marche mais s'arrête	Protecteur de surcharge déclenché dans le PowerMate®.	Enlever tout objet pris ou coincé, puis remettre en circuit. Si l'aspirateur se met en marche et s'arrête à nouveau, nettoyer la rouleau brosse et les bouchons, puis remettre en circuit.
	Connexions électriques du tuyau souple ou du capot.	Vérifier les connexions; reconnecter les extrémités du tuyau souple.
	Interrupteur de protecteur thermique déclenché dans le traîneau.	Se reporter à CARACTÉRISTIQUES DE PERFORMANCE – «Interrupteur de protecteur thermique».
Le PowerMate® ne fonctionne pas.	Les connexions du PowerMate® sont débranchées.	Vérifier les connexions.
	Courroie usée ou brisée dans le PowerMate®.	Se reporter à POUR CHANGER LA COURROIE ET NETTOYER DE L'ROULEAU B.ROSSE.
	Brosse ou bouchons saletés.	
	Protecteur de surcharge déclenché dans le PowerMate®.	Enlever tout objet pris ou coincé, puis remettre en circuit. Si l'aspirateur se met en marche et s'arrête à nouveau, nettoyer la rouleau brosse et les bouchons, puis remettre en circuit.
	Sélection de touche de contrôle incorrecte sélection.	Appuyer sur le bouton CARPET/ BARE FLOOR (MOQUETTE/ PLANCHER NU) pour passer au mode CARPET (MOQUETTE).

PROBLÈME	CAUSE POSSIBLE	SOLUTION POSSIBLE
Voyant vert de de poussière toujours allumé.	Passage de poussière bloqué.	Débloquer le passage.
	Objectifs sales.	Nettoyer les objectifs.
L'indicateur CHECK BAG (vérifier le sac) s'active.	Sac plein ou bouché.	Remplacer le sac.
	Filtres des sale.	Remplacer les filtres.
	Passage d'air bloqué.	Nettoyer le passage d'air.
	Certains accessoires.	C'est normal. L'indicateur doit se remettre à l'état normal quand l'accessoire est retiré.
L'aspirateur aspire les tapis qui ne sont pas fixes, ou le PowerMate pousse trop fort.	Mauvais réglage de hauteur des poils.	Modifier le réglage.
	Sélection de niveau de puissance incorrecte.	Sélectionner une puissance moins élevée utilisant la touche de contrôle électronique.
Le cordon ne se réenroule pas.	Cordon électrique sale.	Nettoyer le cordon électrique.
	Cordon coincé.	Tirer le cordon vers l'extérieur et enrouler.
L'aspirateur laisse des marques sur le tapis.	Mauvais mode de nettoyage.	Se reporter à CONSEILS DE NETTOYAGE À L'ASPIRATEUR.

Kenmore Elite^{®/MD}

Vacuum Cleaner Help Line

US: 1-877-531-7321

CA: 1-844-608-3081

8:00 am – 5:00 pm ET M-F

Refer to the Troubleshooting section
of the Use & Care Guide.

For additional assistance,
call the Vacuum Cleaner Help Line.

