



PHOTOSMART 5520 e-ALL-IN-ONE SERIES

Setup

Unpack and power on your printer (see setup flyer). Then follow instructions and animations on the printer display to complete the printer setup.

Electronic Help

The electronic Help is automatically installed during printer software installation. Electronic Help includes instructions on product features and troubleshooting, with additional links to online content. It also provides product specifications, legal notices, environmental, regulatory, and support information.

Windows: After software installation, click **Start > All Programs > HP > HP Photosmart 5520 series > Help**.

Mac: During software installation, in the screen showing recommended software, select **HP Recommended Software**, and then finish software installation.

- **Mac OS X v10.6:** Choose **Mac Help** from **Help**. In the **Help Viewer**, click and hold the **Home** button, and then choose the Help for your device.
- **Mac OS X v10.7:** Choose **Help Center** from **Help**, click **Help for all your apps**, and then choose the Help for your device.



To find the European Union Regulatory Notice statement and compliance information, go to the electronic Help, click **Appendix > Technical information > Regulatory notices > European Union Regulatory Notice**. The Declaration of Conformity for this product is available at the following web address: www.hp.eu/certificates.

Readme

The Readme file contains HP support contact information, operating system requirements, and the most recent updates to your product information.

Windows: Insert software CD. On software CD locate ReadMe.chm. Click ReadMe.chm to open and then select ReadMe in your language.

Mac: Insert the software CD, and then double-click the Read Me folder located at the top-level of the software CD.

No CD/DVD drive?

For computers without a CD/DVD drive, please go to www.hp.com/support to download and install the software.

Register your printer

Get quicker service and support alerts by registering at www.register.hp.com.

Ink Usage

Ink from the cartridges is used in the printing process in several ways, including in the initialization process, which prepares the printer and cartridges for printing, and in the printhead servicing process, which keeps print nozzles clear and ink flowing smoothly. In addition, some residual ink is left in the cartridge after it is used. For more information, go to: www.hp.com/go/inkusage.

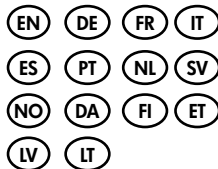

CX042-90026

Printed in [English]

Get to know your HP Photosmart

English

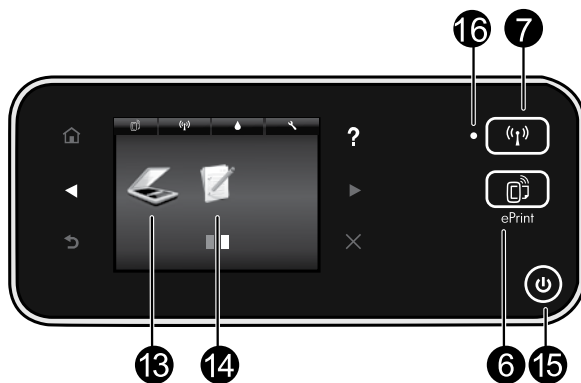
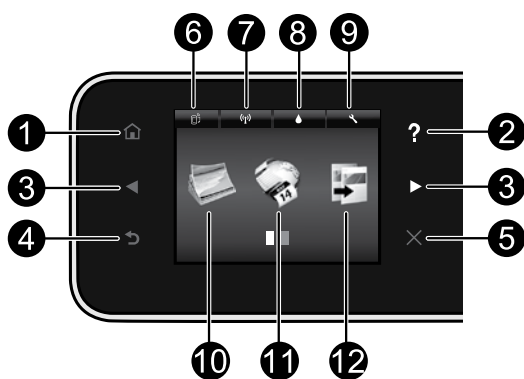

Control panel buttons:

1. **Home:** Returns you to the Home screen.
2. **Help:** On the Home screen, shows all Help topics. On other screens, shows Help for that screen.
3. **Directional buttons:** Allow you to navigate through two home screens, photos, print previews, apps, and horizontal menu options.
4. **Back:** Returns you to the previous screen.
5. **Cancel:** Stops the current operation.
6. **ePrint icon and ePrint button:** Displays the printer's email address, ePrint status, and ePrint feature. You can change ePrint settings, or print an Info page.
7. **Wireless icon and Wireless button:** Displays wireless status, IP address, network name, hardware address (MAC), and Wireless Direct status. You can change the wireless settings or print a wireless test report to help diagnose network connection issues.
8. **Ink icon:** Shows estimated ink levels by cartridge.
9. **Settings icon:** You can change the Sleep mode, Auto Power-off feature, or other settings from the **Preferences** menu and use tools to perform maintenance functions.
10. **Photo:** Print photos directly from a memory card in various sizes and papers. Insert your memory card into the memory card slot. Touch **View & Print** to browse and print photos. Use the **Edit** menu to rotate, crop, or fix a photo.
11. **Apps:** Provides a quick and easy way to access and print information from the web, such as maps, coloring pages, puzzles, and more.
12. **Copy:** Make 1-sided or 2-sided color or black copies. Touch the **Settings** button to change paper settings (size, type, resize, margins) and image quality (lighten/darken, enhancements).
13. **Scan:** Select a destination by touching **Email**, **Memory Card**, or **Computer**. You can also start a scan from the computer software, which provides more advanced features.
14. **Quick Forms:** You can print calendars, check lists, games, notebook paper, graph paper, and music paper.
15. **On button.**

16. Wireless status light:

- Solid blue light indicates that wireless connection has been established and you can print.
- Slow blinking light indicates that wireless is on, but the printer is not connected to a network. Make sure your printer is within the range of the wireless signal.
- Fast blinking light indicates wireless error. Refer to the message on the printer display.

Setup and troubleshooting

If you are unable to print...

Check for error messages and resolve them. If you are still unable to print, try the following in order:

Windows

Make sure that your HP Photosmart is set as the default printer and is not offline.

To do this:

1. On the Windows taskbar, click **Start**.
2. Then click:
 - **Devices and Printers** (Windows 7®)
 - **Printers** (Windows Vista®)
 - **Control Panel**, and then click **Printers and Faxes** (Windows XP®)

Look for your printer to see if it has a check mark in a circle next to it. If not, right-click the printer icon and select **Set as default printer** from the menu.

To check that your printer is not offline, right-click the printer icon and ensure that **Use Printer Offline** and **Pause Printing** are **not** selected.

If the HP printer software installation failed:

1. Remove the CD from your computer's CD drive, and then disconnect the printer from the computer.
2. Restart the computer.
3. Temporarily disable any software firewall and close any anti-virus software.
4. Insert the printer software CD into your computer's CD drive, then follow the onscreen instructions to install the printer software. Do not connect the USB cable until you are told to do so.
5. After the installation finishes, restart the computer and any security software you disabled or closed.

Mac

Check your print queue:

1. In System Preferences, click:
 - **Print & Fax** (Mac OS X v10.6)
 - **Print & Scan** (Mac OS X v10.7)
2. Click the **Open Print Queue** button.
3. Click a print job to select it.
4. Use the following buttons to manage the print job:
 - **Delete:** Cancel the selected print job.
 - **Resume:** Continue a paused print job.
 - If you made any changes, try to print again.

Restart and reset:

1. Restart the computer.
2. Reset the printer:
 - a. Turn off the printer and unplug the power cord.
 - b. Wait a minute, then plug the power cord back in and turn on the printer.

If you are still unable to print, uninstall and reinstall the HP printer software.

To uninstall the software:

1. Disconnect the printer from your computer.
2. Open the Applications: Hewlett-Packard folder.
3. Double-click **HP Uninstaller**. Follow the onscreen instructions.

To install the software:

1. Insert the CD into your computer's CD drive.
2. On the desktop, open the CD, then double-click **HP Installer**.
3. Follow the onscreen instructions.

Power specifications

CQ191-60017

- Input voltage: 100-240 Vac (+/- 10%)
- Input frequency: 50/60 Hz (+/- 3 Hz)

CQ191-60018

- Input voltage: 200-240 Vac (+/- 10%)
- Input frequency: 50/60 Hz (+/- 3 Hz)

Note: Only use this printer with the power cord supplied by HP.

Networked printer use

Change from USB to wireless network connection

If you initially set up your printer using a USB connection to your computer, you can switch the connection to a wireless network connection by following these steps.

Windows

To change from USB to wireless connection:

1. From your computer, click **Start > All Programs > HP > HP Photosmart 5520 series > Printer Setup & Software**.
2. Click **Convert a USB connected printer to wireless**. Keep your USB cable connected until prompted to disconnect it.
3. Follow the instructions on the screen.

Mac

To change from USB to wireless connection:

1. From your printer's control panel, touch the **Wireless** button.
2. Touch **Wireless Setup Wizard**.
3. Follow the steps in the Wireless Setup Wizard to connect the printer.
4. Use **HP Setup Assistant** in Applications/Hewlett-Packard/Device Utilities to change the software connection to this printer to wireless.

Share your printer with multiple computers

If you already have your printer connected to your wireless network and want to share it with the other computers connected to the same network, you need to install the printer software on other computers. During the software installation, select the **Wireless** connection when prompted, and then follow the instructions on the screen to finish installing the printer software.

Connect wirelessly to the printer without a router

HP Wireless Direct allows your Wi-Fi devices (for example: computers or smartphones) to print directly to your printer wirelessly, without a wireless router, from your Wi-Fi enabled devices. To set up and use Wireless Direct:

1. From your printer's control panel, touch the **Wireless** button.
2. Touch **Settings**.
3. Touch **Wireless Direct**, touch **On (No Security)** or **On (With Security)**.
Note: If you turn on security, only users with the password will be able to print wirelessly to the printer. If you turn off security, anyone with a Wi-Fi device within Wi-Fi range of the printer will be able to connect to the printer. HP recommends that you turn on security for Wireless Direct.
4. Touch **Display Name** to display the Wireless Direct name.
5. Touch **Display Password** to display the Wireless Direct password if you have the Wireless Direct security on.
6. From your wireless computer or mobile device, turn on the Wi-Fi radio, search for and connect to the Wireless Direct name (for example: HP-Print-xx-Photosmart-5520). Then print as you normally do from your computer or mobile device.

If you have Wireless Direct security on, enter the Wireless Direct password when prompted.

Note:

- If you want to print from a mobile device, you need to have a print application on your mobile device.
- If you want to print from your computer, you need to install the printer software.
- The Wireless Direct connection is available even if the printer is also connected to a wireless home network.
- You cannot access the Internet through the Wireless Direct connection.

If you cannot connect the printer to the network...

- **Get help from Wireless Printing Center:** The HP Wireless Printing Center website (www.hp.com/go/wirelessprinting) is an online reference guide to setting up your home network and HP printer for wireless printing. On this website, you will find information that can help you prepare your wireless network, set up or reconfigure your printer, and troubleshoot your setup (including using the Windows Network Diagnostic Utility).
- **Confirm your printer's wireless radio is on.** From the printer's control panel, touch the **Wireless** button, if it shows **Wireless Off**, touch **Turn On**.
- **Confirm that your printer is on your network.** To do this:
 1. From your printer's control panel, touch the **Wireless** button.
 2. Touch **Settings**, touch the down arrow button to scroll through options, and then touch **Print Wireless Test Report**.
 3. The Wireless Test Report is automatically printed.
 - Check the top of the report to see if something failed during the test.
 - See the Diagnostics Results section for all tests that were performed, and whether or not your printer passed.
 - Find out the Network Name (SSID) to which your printer is currently configured for connection from the Current Configuration section.

Note: Your computer might be connected to a Virtual Private Network (VPN). Temporarily disable the VPN before proceeding with the installation. Being connected to a VPN is like being on a different network; you will need to disconnect the VPN to access the product over the home network.

- **Security software might be causing problems.** Security software installed on your computer is designed to protect your computer against threats that can come from outside your home network. A security software suite can contain different types of software such as an anti-virus, anti-spyware, firewall and child protection applications. Firewalls can block communication between devices connected on the home network and can cause problems when using devices like network printers and scanners.

Problems that you might see include:

- The printer cannot be found over the network when installing the printer software.
- You suddenly cannot print to the printer even though you could the day before.
- The printer shows that it is OFFLINE in the Printer and Faxes folder.
- The software shows the printer status is "disconnected" even though the printer is connected to the network.
- If you have an All-in-One, some functions work, like print, and others don't, like scan.

A quick troubleshooting technique is to disable your firewall and check if the problem goes away.

Here are some basic guidelines for using security software:

- If your firewall has a setting called **trusted zone**, use it when your computer is connected to your home network.
- Keep your firewall up to date. Many security software vendors provide updates which correct known issues.
- If your firewall has a setting to **not show alert messages**, you should disable it. When installing the HP software and using the HP printer, you may see alert messages from your firewall software. You should allow any HP software which causes an alert. The alert message may provide options to **allow**, **permit**, or **unblock**. Also, if the alert has a **remember this action** or **create a rule for this selection**, make sure to select it. This is how the firewall learns what can be trusted on your home network.

If you still cannot connect the printer to the network, go to www.hp.com/go/wirelessprinting, click **Firewall Help**, you can find more solutions there.

HP printer limited warranty statement

HP product	Duration of limited warranty
Software Media	90 days
Printer	1 year
Print or Ink cartridges	Until the HP ink is depleted or the "end of warranty" date printed on the cartridge has been reached, whichever occurs first. This warranty does not cover HP ink products that have been refilled, remanufactured, refurbished, misused, or tampered with.
Printheads (only applies to products with customer replaceable printheads)	1 year
Accessories	1 year unless otherwise stated

A. Extent of limited warranty

- Hewlett-Packard (HP) warrants to the end-user customer that the HP products specified above will be free from defects in materials and workmanship for the duration specified above, which duration begins on the date of purchase by the customer.
- For software products, HP's limited warranty applies only to a failure to execute programming instructions. HP does not warrant that the operation of any product will be interrupted or error free.
- HP's limited warranty covers only those defects that arise as a result of normal use of the product, and does not cover any other problems, including those that arise as a result of:
 - Improper maintenance or modification;
 - Software, media, parts, or supplies not provided or supported by HP;
 - Operation outside the product's specifications;
 - Unauthorized modification or misuse.
- For HP printer products, the use of a non-HP cartridge or a refilled cartridge does not affect either the warranty to the customer or any HP support contract with the customer. However, if printer failure or damage is attributable to the use of a non-HP or refilled cartridge or an expired ink cartridge, HP will charge its standard time and materials charges to service the printer for the particular failure or damage.
- If HP receives, during the applicable warranty period, notice of a defect in any product which is covered by HP's warranty, HP shall either repair or replace the product, at HP's option.
- If HP is unable to repair or replace, as applicable, a defective product which is covered by HP's warranty, HP shall, within a reasonable time after being notified of the defect, refund the purchase price for the product.
- HP shall have no obligation to repair, replace, or refund until the customer returns the defective product to HP.
- Any replacement product may be either new or like-new, provided that it has functionality at least equal to that of the product being replaced.
- HP products may contain remanufactured parts, components, or materials equivalent to new in performance.
- HP's Limited Warranty Statement is valid in any country where the covered HP product is distributed by HP. Contracts for additional warranty services, such as on-site service, may be available from any authorized HP service facility in countries where the product is distributed by HP or by an authorized importer.

B. Limitations of warranty

TO THE EXTENT ALLOWED BY LOCAL LAW, NEITHER HP NOR ITS THIRD PARTY SUPPLIERS MAKES ANY OTHER WARRANTY OR CONDITION OF ANY KIND, WHETHER EXPRESS OR IMPLIED WARRANTIES OR CONDITIONS OF MERCHANTABILITY, SATISFACTORY QUALITY, AND FITNESS FOR A PARTICULAR PURPOSE.

C. Limitations of liability

- To the extent allowed by local law, the remedies provided in this Warranty Statement are the customer's sole and exclusive remedies.
- TO THE EXTENT ALLOWED BY LOCAL LAW, EXCEPT FOR THE OBLIGATIONS SPECIFICALLY SET FORTH IN THIS WARRANTY STATEMENT, IN NO EVENT SHALL HP OR ITS THIRD PARTY SUPPLIERS BE LIABLE FOR DIRECT, INDIRECT, SPECIAL, INCIDENTAL, OR CONSEQUENTIAL DAMAGES, WHETHER BASED ON CONTRACT, TORT, OR ANY OTHER LEGAL THEORY AND WHETHER ADVISED OF THE POSSIBILITY OF SUCH DAMAGES.

D. Local law

- This Warranty Statement gives the customer specific legal rights. The customer may also have other rights which vary from state to state in the United States, from province to province in Canada, and from country to country elsewhere in the world.
- To the extent that this Warranty Statement is inconsistent with local law, this Warranty Statement shall be deemed modified to be consistent with such local law. Under such local law, certain disclaimers and limitations of this Warranty Statement may not apply to the customer. For example, some states in the United States, as well as some governments outside the United States (including provinces in Canada), may:
 - Preclude the disclaimers and limitations in this Warranty Statement from limiting the statutory rights of a consumer (e.g., the United Kingdom);
 - Otherwise restrict the ability of a manufacturer to enforce such disclaimers or limitations; or
 - Grant the customer additional warranty rights, specify the duration of implied warranties which the manufacturer cannot disclaim, or allow limitations on the duration of implied warranties.
- THE TERMS IN THIS WARRANTY STATEMENT, EXCEPT TO THE EXTENT LAWFULLY PERMITTED, DO NOT EXCLUDE, RESTRICT, OR MODIFY, AND ARE IN ADDITION TO, THE MANDATORY STATUTORY RIGHTS APPLICABLE TO THE SALE OF THE HP PRODUCTS TO SUCH CUSTOMERS.

HP Limited Warranty

Dear Customer,

You will find below the name and address of the HP entity responsible for the performance of the HP Limited Warranty in your country.

You may have additional statutory rights against the seller based on your purchase agreement. Those rights are not in any way affected by this HP Limited Warranty.

Ireland: Hewlett-Packard Ireland Limited, 63-74 Sir John Rogerson's Quay, Dublin 2

United Kingdom: Hewlett-Packard Ltd, Cain Road, Bracknell, GB-Berks RG12 1HN

Malta: Hewlett-Packard International Trade B.V., Malta Branch, 48, Amery Street, Sliema SLM 1701, MALTA

South Africa: Hewlett-Packard South Africa Ltd, 12 Autumn Street, Rivonia, Sandton, 2128, Republic of South Africa



PHOTOSMART 5520 e-ALL-IN-ONE SERIES

Einrichtung

Packen Sie den Drucker aus, und schalten Sie ihn ein (siehe Setup-Flyer). Befolgen Sie dann die Anweisungen und Animationen auf dem Druckerdisplay, um die Druckereinrichtung fertig zu stellen.

Elektronische Hilfe

Die elektronische Hilfe wird beim Installieren der Druckersoftware automatisch installiert. Die elektronische Hilfe enthält die Anweisungen zu den Produktfunktionen und zur Fehlerbehebung sowie zusätzliche Links zu Online-Inhalten. Darüber hinaus enthält sie die Produktspezifikationen, rechtliche Hinweise, Hinweise zum Umweltschutz, zur Konformität sowie Informationen zum Support.

Windows: Klicken Sie nach dem Installieren der Software auf **Start > Alle Programme > HP > HP Photosmart 5520 series > Hilfe**.

Mac: Wählen Sie beim Installieren der Software in der Anzeige mit der empfohlenen Software die Option **Von HP empfohlene Software** aus. Schließen Sie danach die Softwareinstallation ab.

- **Mac OS X v10.6:** Wählen Sie in der **Hilfe** die Option **Mac Hilfe** aus. Klicken Sie im **Help Viewer** auf die Schaltfläche **Home**, und halten Sie diese gedrückt. Wählen Sie dann die Hilfe für Ihr Gerät aus.
- **Mac OS X v10.7:** Wählen Sie in der **Hilfe** die Option **Help Center** aus. Klicken Sie dann auf die Option für die **Hilfe für alle Ihre Apps**, und wählen Sie die Hilfe für Ihr Gerät aus.

 Klicken Sie zum Abrufen der Zulassungshinweise für die Europäische Gemeinschaft und der Konformitätserklärung in der elektronischen Hilfe auf **Anhang > Technische Daten > Zulassungshinweise > Zulassungshinweise für die Europäische Gemeinschaft**. Die Konformitätserklärung für dieses Produkt finden Sie unter folgender Webadresse: www.hp.eu/certificates.

Readme-Datei

Die Readme-Datei enthält die Informationen zur Kontaktaufnahme mit dem HP Support, die Betriebssystemanforderungen sowie die neuesten Aktualisierungen in Bezug auf die Produktinformationen.

Windows: Legen Sie die CD mit der Software ein. Suchen Sie auf der Software-CD nach der Datei ReadMe.chm. Klicken Sie zum Öffnen auf die Datei ReadMe.chm, und wählen Sie dann die Readme-Datei in Ihrer Sprache aus.

Mac: Legen Sie die CD mit der Software ein, und doppelklicken Sie auf den Readme-Ordner, der sich im obersten Verzeichnis auf der CD mit der Software befindet.

Kein CD/DVD-Laufwerk?

Rufen Sie bei Computern ohne CD/DVD-Laufwerk die Website www.hp.com/support auf, um die Software herunterzuladen und zu installieren.

Registrieren Ihres Druckers

Lassen Sie das Gerät unter www.register.hp.com registrieren, um schnelleren Service und Hinweise vom Support zu erhalten.

Tintennutzung

Die Tinte aus den Patronen wird während des Druckvorgangs auf verschiedene Arten verwendet, z. B. während der Aufwärmphase, um den Drucker und die Patronen auf das Drucken vorzubereiten, oder bei der Druckkopfwartung, damit die Tintendüsen nicht verstopfen und die Tinte gleichmäßig fließt. Darüber hinaus verbleiben nach der Verwendung Tintenrückstände in den Patronen. Weitere Informationen finden Sie unter: www.hp.com/go/inkusage.

Komponenten des HP Photosmart

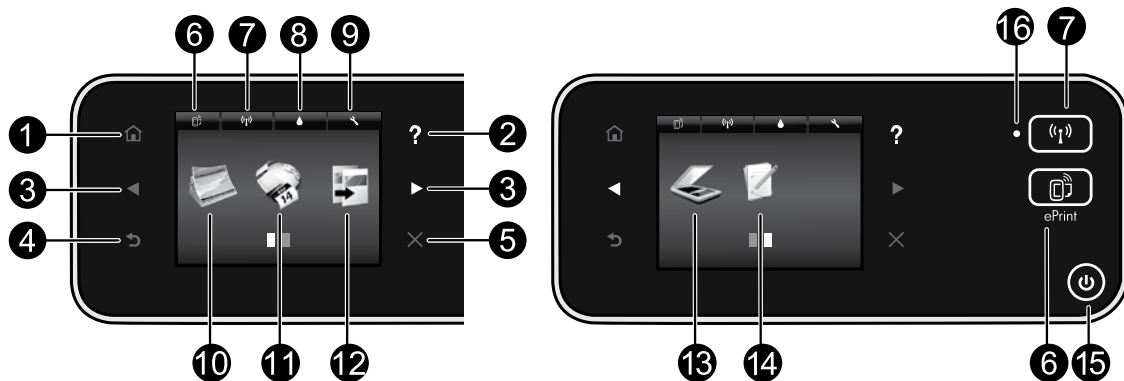

Bedienfeldschaltflächen:

1. **Startseite:** Dient zum Zurückkehren zur Startanzeige.
2. **Hilfe:** Zeigt auf der Startanzeige alle Hilfethemen an. Bei anderen Anzeigen wird die Hilfe zur jeweiligen Anzeige aufgerufen.
3. **Navigationsschaltflächen:** Dienen zum Wechseln zwischen zwei Startanzeigen, Fotos, Druckvorschauanzeigen, Apps und horizontalen Menüoptionen.
4. **Zurück:** Dient zum Zurückkehren zur vorherigen Anzeige.
5. **Abbrechen:** Stoppt den aktuellen Vorgang.
6. **ePrint-Symbol und ePrint-Schaltfläche:** Dienen zum Anzeigen der E-Mail-Adresse, des ePrint-Status und der ePrint-Funktion des Druckers. Sie können die ePrint-Einstellungen ändern oder eine Infoseite drucken.
7. **Wireless-Symbol und Wireless-Schaltfläche:** Dienen zum Anzeigen von Wireless-Status, IP-Adresse, Netzwerknamen, Hardware-Adresse (MAC) und Status für Wireless direkt. Sie können die Wireless-Einstellungen ändern oder einen Wireless-Testbericht drucken, der Ihnen bei der Diagnose von Problemen mit Netzwerkverbindungen hilft.
8. **Tinte (Symbol):** Zeigt den geschätzten Tintenfüllstand der einzelnen Patronen an.
9. **Einstellungen (Symbol):** Sie können die Einstellungen für den Ruhemodus, die Funktion „Autom.-Aus“ und weitere Einstellungen über das Menü **Voreinstellungen** ändern und Menüs verwenden, um Wartungsfunktionen auszuführen.
10. **Foto:** Drucken Sie Fotos direkt von einer Speicherkarte in unterschiedlichen Formaten auf unterschiedlichem Papier. Setzen Sie eine Speicherkarte in den Speicherkartensteckplatz ein. Tippen Sie auf **Anzeigen und drucken**, um zu blättern und Fotos zu drucken. Verwenden Sie das Menü **Bearbeiten**, um ein Foto zu drehen, zuzuschneiden oder zu korrigieren.
11. **Apps:** Bieten eine schnelle und einfache Methode, um auf Informationen im Web wie Karten, Ausmalseiten, Puzzles und mehr zuzugreifen und diese zu drucken.
12. **Kopieren:** Dient zum Erstellen 1- oder 2-seitiger Kopien in Schwarzweiß und Farbe. Tippen Sie auf die Schaltfläche **Einst.**, um die Papiereinstellungen (Format, Typ, Größenänderung, Ränder) und die Bildqualität (Heller/Dunkler, Optimierungen) zu ändern.
13. **Scannen:** Wählen Sie das Ziel aus, indem Sie auf **E-Mail**, **Speicherkarte** oder **Computer** tippen. Sie können Scanvorgänge auch über die Software auf dem Computer starten, über die zusätzliche Funktionen bereitgestellt werden.
14. **Formulare:** Sie können Kalender, Prüflisten, Spiele, Ringbuchpapier, Diagrammpapier und Notenpapier drucken.
15. **Netztaste.**

16. Wireless-Status (LED):

- Eine blau leuchtende LED zeigt an, dass die Wireless-Verbindung hergestellt wurde und Sie drucken können.
- Eine langsam blinkende LED zeigt an, dass der Wireless-Betrieb aktiviert ist, aber der Drucker nicht mit einem Netzwerk verbunden ist. Stellen Sie sicher, dass sich der Drucker in Reichweite des Funksignals befindet.
- Eine schnell blinkende LED zeigt einen Wireless-Fehler an. Lesen Sie die Meldung auf dem Druckerdisplay.

Wenn kein Drucken möglich ist...

Prüfen Sie, ob Fehlermeldungen vorliegen, und beheben Sie die Ursachen. Wenn weiterhin kein Druck möglich ist, führen Sie die folgenden Lösungsschritte in der angegebenen Reihenfolge aus:

Windows

Vergewissern Sie sich, dass der HP Photosmart als Standarddrucker festgelegt und nicht offline ist.

Dazu gehen Sie wie folgt vor:

1. Klicken Sie in der Windows-Taskleiste auf **Start**.
2. Klicken Sie dann auf:
 - **Geräte und Drucker** (Windows 7®)
 - **Drucker** (Windows Vista®)
 - **Systemsteuerung** und dann auf **Drucker und Faxgeräte** (Windows XP®)

Überprüfen Sie, ob das runde Feld neben Ihrem Drucker markiert ist. Ist dies nicht der Fall, klicken Sie mit der rechten Maustaste auf das Druckersymbol, und wählen Sie im Menü die Option **Als Standarddrucker festlegen** aus.

Klicken Sie mit der rechten Maustaste auf das Druckersymbol, und vergewissern Sie sich, dass die Optionen **Drucker offline verwenden** und **Drucker anhalten** nicht ausgewählt sind, um sicherzustellen, dass der Drucker nicht offline ist.

Fehler beim Installieren der HP Druckersoftware:

1. Nehmen Sie die CD aus dem CD-Laufwerk des Computers heraus, und trennen Sie den Drucker vom Computer.
2. Starten Sie den Computer neu.
3. Deaktivieren Sie vorübergehend alle Software-Firewalls, und schließen Sie sämtliche Antivirus-Software.
4. Legen Sie die CD mit der Druckersoftware in das CD-Laufwerk des Computers ein, und führen Sie die Installation entsprechend den angezeigten Anweisungen durch. Schließen Sie das USB-Kabel erst an, wenn Sie dazu aufgefordert werden.
5. Nach Abschluss der Installation starten Sie den Computer und die zuvor deaktivierte oder geschlossene Sicherheitssoftware neu.

Mac

Überprüfen Sie die Druckwarteschlange:

1. Klicken Sie unter „Systemeinstellungen“ auf Folgendes:
 - **Drucken & Faxen** (Mac OS X 10.6)
 - **Drucken & Scannen** (Mac OS X 10.7)
2. Klicken Sie auf die Schaltfläche **Druckwarteschlange öffnen**.
3. Klicken Sie auf einen Druckauftrag, um ihn auszuwählen.
4. Verwenden Sie zum Verwalten des Druckauftrags die folgenden Tasten:
 - **Löschen:** Ausgewählten Druckauftrag abbrechen.
 - **Fortsetzen:** Angehaltenen Druckauftrag fortsetzen.
 - Wenn Änderungen vorgenommen wurden, starten Sie einen erneuten Druckversuch.

Starten und Zurücksetzen:

1. Starten Sie den Computer neu.
2. Setzen Sie den Drucker zurück:
 - a. Schalten Sie den Drucker aus, und ziehen Sie das Netzkabel ab.
 - b. Warten Sie eine Minute, schließen Sie das Netzkabel wieder an, und schalten Sie den Drucker ein.

Wenn weiterhin kein Druck möglich ist, deinstallieren Sie die HP Druckersoftware, und installieren Sie diese erneut.

So deinstallieren Sie die Software:

1. Trennen Sie die Verbindung zwischen dem Drucker und dem Computer.
2. Öffnen Sie den Ordner „Programme: Hewlett-Packard“.
3. Doppelklicken Sie auf **HP Deinstallationsprogramm**. Befolgen Sie die angezeigten Anweisungen.

So installieren Sie die Software:

1. Legen Sie die CD in das CD-Laufwerk des Computers ein.
2. Öffnen Sie die CD auf dem Desktop, und doppelklicken Sie dann auf **HP Installationsprogramm**.
3. Befolgen Sie die angezeigten Anweisungen.

Technische Daten zur Stromversorgung

CQ191-60017

- Eingangsspannung: 100 – 240 V Wechselstrom (+/- 10 %)
- Netzfrequenz: 50/60 Hz (+/- 3 Hz)

CQ191-60018

- Eingangsspannung: 200 – 240 V Wechselstrom (+/- 10 %)
- Netzfrequenz: 50/60 Hz (+/- 3 Hz)

Hinweis: Verwenden Sie den Drucker ausschließlich mit dem von HP gelieferten Netzkabel.

Drucker in einer Netzwerkkumgebung

Wechseln von einer USB- zu einer Wireless-Netzwerkverbindung

Wenn der Drucker anfänglich über eine USB-Verbindung mit dem Computer verbunden wurde, können Sie mit den folgenden Schritten zu einer Wireless-Netzwerkverbindung wechseln.

Windows

So wechseln Sie von einer USB- zu einer Wireless-Verbindung:

1. Klicken Sie auf dem Computer auf **Start > Alle Programme > HP > HP Photosmart 5520 series > Druckereinrichtung und -software**.
2. Klicken Sie auf **Bei Drucker Verbindung von USB zu Wireless wechseln**. Lassen Sie das USB-Kabel angeschlossen, bis Sie zum Entfernen aufgefordert werden.
3. Befolgen Sie die angezeigten Anweisungen.

Mac

So wechseln Sie von einer USB- zu einer Wireless-Verbindung:

1. Tippen Sie auf dem Bedienfeld des Druckers auf die Schaltfläche **Wireless**.
2. Tippen Sie auf **Wireless-Einrichtungsassistent**.
3. Befolgen Sie die Anweisungen im Wireless-Einrichtungsassistenten, um eine Verbindung zum Drucker herzustellen.
4. Verwenden Sie den **HP Einrichtungsassistenten** im Ordner Programme/Hewlett-Packard/Device Utilities, um für diesen Drucker in der Software zu einer Wireless-Verbindung zu wechseln.

Gemeinsame Nutzung des Druckers durch mehrere Computer

Wenn der Drucker bereits mit dem Wireless-Netzwerk verbunden ist und er mit anderen Computern gemeinsam verwendet werden soll, die mit demselben Netzwerk verbunden sind, müssen Sie die Druckersoftware auf den weiteren Computern installieren. Wählen Sie beim Installieren der Software die **Wireless-Verbindung** aus, sobald Sie dazu aufgefordert werden. Befolgen Sie danach die angezeigten Anweisungen, um die Druckersoftware vollständig zu installieren.

Herstellen einer Wireless-Verbindung zum Drucker ohne Router

HP Wireless direkt gestattet Ihnen, mit Ihren Wi-Fi-Geräten (z. B. Computer oder Smartphones) direkt über eine Wireless-Verbindung zu drucken. Dazu benötigen Sie keinen Wireless-Router, sondern nur Wi-Fi-fähige Geräte. So richten Sie Wireless direkt ein und verwenden die Funktion:

1. Tippen Sie auf dem Bedienfeld des Druckers auf die Schaltfläche **Wireless**.
2. Tippen Sie auf **Einst**.
3. Tippen Sie auf **Wireless direkt** und dann auf **Ein (ohne Sicherheit)** oder **Ein (mit Sicherheit)**.

Hinweis: Wenn Sie die Sicherheitsfunktionen einschalten, können nur Benutzer, die in Besitz des Kennworts sind, wireless mit dem Drucker drucken. Wenn Sie die Sicherheitsfunktionen ausschalten, kann jeder Benutzer mit einem Wi-Fi-Gerät in Wi-Fi-Reichweite des Druckers eine Verbindung zum Drucker herstellen. HP empfiehlt Ihnen, Wireless direkt mit aktivierten Sicherheitsfunktionen zu verwenden.

4. Tippen Sie auf **Anzeigename**, um den Namen für Wireless direkt anzuzeigen.
5. Tippen Sie auf **Kennwort anzeigen**, um das Kennwort für Wireless direkt anzuzeigen, wenn die Sicherheitsfunktionen für Wireless direkt aktiviert wurden.
6. Aktivieren Sie auf dem Wireless-Computer oder dem mobilen Gerät den Wi-Fi-Funkbetrieb, suchen Sie nach dem Namen für „Wireless direkt“, und stellen Sie eine Verbindung zu diesem Namen her. (Beispiel: HP-Print-xx-Photosmart-5520). Drucken Sie danach in derselben Weise wie mit dem Computer oder einem mobilen Gerät. Wenn Wireless direkt mit Sicherheitsfunktionen eingerichtet wurde, geben Sie nach der entsprechenden Eingabeaufforderung das Kennwort für Wireless direkt ein.

Hinweis:

- Wenn Sie von einem mobilen Gerät aus drucken möchten, benötigen Sie eine Druckeranwendung auf dem mobilen Gerät.
- Wenn Sie vom Computer aus drucken möchten, müssen Sie die Druckersoftware installieren.
- Die Wireless-Direktverbindung ist selbst dann verfügbar, wenn der Drucker gleichzeitig mit einem Wireless-Home-Netzwerk verbunden ist.
- Über die Verbindung für Wireless direkt ist kein Zugriff auf das Internet möglich.

Wenn sich der Drucker nicht mit dem Netzwerk verbinden lässt...

- **Hilfe über das Wireless Printing Center:** Bei der HP Wireless Printing Center Website (www.hp.com/go/wirelessprinting) handelt es sich um ein Online-Referenzhandbuch zum Einrichten Ihres Heimnetzwerks und des HP Druckers für den Wireless-Druck. Auf dieser Website finden Sie Informationen, die Ihnen bei folgenden Aufgaben helfen: Vorbereiten des Wireless-Netzwerks, Einrichten und Neukonfigurieren des Druckers und Fehlerbehebung während der Einrichtung (einschließlich Verwendung des Windows Netzwerkdiagnoseprogramms).
- **Vergewissern Sie sich, dass der Wireless-Betrieb auf dem Drucker aktiviert ist.** Tippen Sie auf dem Bedienfeld des Druckers auf **Wireless**. Wenn **Wireless Aus** angezeigt wird, tippen Sie auf **Einschalten**.
- **Vergewissern Sie sich, dass der Drucker mit dem Netzwerk verbunden ist.** Dazu gehen Sie wie folgt vor:
 1. Tippen Sie auf dem Bedienfeld des Druckers auf die Schaltfläche **Wireless**.
 2. Tippen Sie auf **Einst**, die Pfeile nach oben oder unten, um in den Optionen zu blättern, und dann auf **Wired-Testbericht** drucken.
 3. Der Wireless-Testbericht wird automatisch gedruckt.
 - Prüfen Sie am Anfang des Berichts, ob beim Test ein Fehler aufgetreten ist.
 - Prüfen Sie anhand des Abschnitts „Diagnoseergebnisse“, ob alle Tests ausgeführt und vom Drucker bestanden wurden.
 - Suchen Sie im Abschnitt „Aktuelle Konfiguration“ den Netzwerknamen (SSID), mit dem der Drucker zurzeit zur Verbindungsherstellung konfiguriert ist.

Hinweis: Der Computer ist mit einem VPN-Netzwerk (Virtual Private Network) verbunden. Versuchen Sie zunächst, das VPN vorübergehend zu deaktivieren, bevor Sie mit der Installation fortfahren. Eine Verbindung zu einem VPN hat dieselben Auswirkungen wie die Verbindung zu einem anderen Netzwerk. Sie müssen die Verbindung zum VPN trennen, um über das eigene Netzwerk auf das Produkt zugreifen zu können.

- **Die Probleme werden durch Sicherheitssoftware verursacht.** Die auf Ihrem Computer installierte Sicherheitssoftware ist so konzipiert, dass Ihr Computer gegen Bedrohungen geschützt wird, die von außerhalb des Heimnetzwerks stammen. Eine Suite mit Sicherheitssoftware kann verschiedene Typen von Software wie Anti-Virus-, Anti-Spyware-, Firewall- und Kindersicherungsanwendungen beinhalten. Firewalls können die Kommunikation zwischen Geräten blockieren, die mit dem Heimnetzwerk verbunden sind, und Probleme verursachen, wenn Sie Geräte wie Netzwerkdrucker oder -scanner verwenden.

Folgende Probleme können auftreten:

- Der Drucker kann beim Installieren der Druckersoftware nicht über das Netzwerk gefunden werden.
- Sie können plötzlich nicht mehr mit dem Drucker drucken, obwohl dies am Tag zuvor noch möglich war.
- Im Ordner „Drucker und Faxgeräte“ wird der Drucker als OFFLINE angezeigt.
- In der Software wird der Druckerstatus „Nicht verbunden“ angezeigt, obwohl der Drucker mit dem Netzwerk verbunden ist.
- Bei einem All-in-One funktionieren einige Funktionen wie Drucken, während andere wie Scannen nicht funktionieren.

Eine schnelle Methode zur Fehlerbehebung besteht darin, die Firewall zu deaktivieren und zu prüfen, ob das Problem dann weiterhin besteht.

Im Folgenden finden Sie einige grundlegende Richtlinien zur Verwendung von Sicherheitssoftware:

- Wenn Ihre Firewall über eine Einstellung wie **Vertrauenswürdige Zone** verfügt, verwenden Sie diese, wenn Ihr Computer mit dem Heimnetzwerk verbunden ist.
- Halten Sie Ihre Firewall stets auf dem aktuellen Stand. Viele Hersteller von Sicherheitssoftware stellen Aktualisierungen zum Beheben bekannter Probleme zur Verfügung.
- Wenn Ihre Firewall über eine Einstellung für **Keine Warnmeldungen anzeigen** verfügt, müssen Sie diese deaktivieren. Wenn Sie die HP Software installieren und den HP Drucker verwenden, werden ggf. Warnmeldungen der Firewallsoftware angezeigt. Lassen Sie sämtliche HP Software zu, die Warnmeldungen verursacht. In der Warnmeldung werden ggf. Optionen zum **Zulassen**, **Gestatten** oder **Entsperren** angezeigt. Die Warnung kann auch eine Option wie **Aktion merken** oder **Regel hierfür erstellen** beinhalten. Wählen Sie diese Option aus. Auf diese Weise wird der Firewall mitgeteilt, welche Komponenten im Heimnetzwerk als vertrauenswürdig einzustufen sind.

Wenn weiterhin keine Verbindung zwischen Drucker und Netzwerk möglich ist, rufen Sie www.hp.com/go/wirelessprinting auf. Klicken Sie auf **Hilfe zur Firewall**. Hier finden Sie weitere Lösungsvorschläge.

Erklärung zur beschränkten Gewährleistung für HP Drucker

HP Produkt	Dauer der beschränkten Gewährleistung
Softwaremedien	90 Tage
Drucker	1 Jahr
Druckpatronen	Bis die HP Tinte verbraucht oder das auf der Druckpatrone angegebene Enddatum für die Garantie erreicht ist, je nachdem, welcher Fall zuerst eintritt. Diese Garantie gilt nicht für nachgefüllte, nachgearbeitete, recycelte, zweckentfremdete oder in anderer Weise manipulierte HP Tintenprodukte.
Druckköpfe (gilt nur für Produkte, deren Druckkopf vom Kunden ausgewechselt werden kann)	1 Jahr
Zubehör	1 Jahr (wenn nicht anders angegeben)

A. Umfang der beschränkten Gewährleistung

- Hewlett-Packard (HP) gewährleistet dem Endkunden, dass die oben genannten HP Produkte während des oben genannten Gewährleistungszeitraums frei von Material- und Verarbeitungsfehlern sind. Der Gewährleistungszeitraum beginnt mit dem Kaufdatum.
- Bei Softwareprodukten gilt die eingeschränkte Garantie von HP nur für die Nichtausführung von Programmieranweisungen. HP übernimmt keine Garantie dafür, dass die Verwendung jeglicher Produkte unterbrechungsfrei bzw. ohne Fehler verläuft.
- Die beschränkte Gewährleistung von HP gilt nur für Mängel, die sich bei normaler Benutzung des Produkts ergeben, und erstreckt sich nicht auf Fehler, die durch Folgendes verursacht wurden:
 - Unsatzgemäße Wartung oder Abänderung des Produkts;
 - Software, Druckmedien, Ersatzteile oder Verbrauchsmaterial, die nicht von HP geliefert oder unterstützt werden;
 - Betrieb des Produkts, der nicht den technischen Daten entspricht;
 - Unberechtigte Abänderung oder falsche Verwendung.
- Bei HP-Druckerprodukten wirkt sich die Verwendung einer nicht von HP hergestellten bzw. einer aufgefüllten Patrone nicht auf die Garantie für den Kunden bzw. auf jegliche Unterstützungsverträge mit dem Kunden aus. Wenn der Ausfall bzw. die Beschädigung des Druckers jedoch auf die Verwendung einer nicht von HP hergestellten bzw. einer aufgefüllten Patrone oder einer abgelaufenen Tintenpatrone zurückzuführen ist, stellt HP für die Wartung des Druckers bei diesem Ausfall bzw. dieser Beschädigung die standardmäßigen Arbeits- und Materialkosten in Rechnung.
- Wenn HP während des jeweils zutreffenden Gewährleistungszeitraums von einem Schaden an einem unter die Gewährleistung von HP fallenden Produkt in Kenntnis gesetzt wird, wird das betreffende Produkt nach Wahl von HP entweder repariert oder ersetzt.
- Sollte HP nicht in der Lage sein, ein fehlerhaftes, unter die Gewährleistung fallendes Produkt zu reparieren oder zu ersetzen, erstattet HP innerhalb eines angemessenen Zeitraums nach Benachrichtigung über den Schaden den vom Endkunden bezahlten Kaufpreis für das Produkt zurück.
- HP ist erst dann verpflichtet, das mangelhafte Produkt zu reparieren, zu ersetzen oder den Kaufpreis zurückzuerstatten, wenn der Endkunde dieses an HP zurückgesandt hat.
- Ersatzprodukte können entweder neu oder neuwertig sein, solange sie über mindestens denselben Funktionsumfang verfügen wie das ersetzende Produkt.
- HP Produkte können aufgearbeitete Teile, Komponenten oder Materialien enthalten, die in der Leistung neuen Teilen entsprechen.
- Die Erklärung zur beschränkten Gewährleistung von HP gilt in jedem Land, in dem die aufgeführten Produkte von HP vertrieben werden. Weitergehende auf der Gewährleistung beruhende Dienstleistungen (z.B. Vor-Ort-Service) können mit jeder autorisierten HP Serviceeinrichtung in den Ländern vereinbart werden, in denen das Produkt durch HP oder einen autorisierten Importeur vertrieben wird.

B. Einschränkungen der Gewährleistung

WEDER HP NOCH DESSEN ZULIEFERER ÜBERNEHMEN ÜBER DAS NACH GELTENDEM RECHT ZULÄSSIGE AUSMASS HINAUS ANDERE AUSDRÜCKLICHE ODER STILLSCHWEIGENDE GEWÄHRLEISTUNGEN ODER ZUSICHERUNGEN HINSICHTLICH DER MARKTGÄNGIGKEIT, ZUFRIEDEN STELLENDE QUALITÄT UND EIGNUNG FÜR EINEN BESTIMMTEN ZWECK.

C. Haftungsbeschränkung

- Sofern durch die geltende Gesetzgebung keine anderen Bestimmungen festgelegt sind, stehen dem Endkunden über die in dieser Gewährleistungsvereinbarung genannten Leistungen hinaus keine weiteren Ansprüche zu.
- IN DEM NACH GELTENDEM RECHT ZULÄSSIGEN MASS UND MIT AUSNAHME DER IN DIESER GEWÄHRLEISTUNGSVEREINBARUNG AUSDRÜCKLICH ANGEGEBENEN VERPFLICHTUNGEN SIND WEDER HP NOCH DESSEN ZULIEFERER ERSATZPFLICHTIG FÜR DIREKTE, INDIREKTE, BESONDERE, ZUFÄLLIGE ODER FOLGESCHÄDEN, UNABHÄNGIG DAVON, OB DIESE AUF DER GRUNDLAGE VON VERTRÄGEN, UNERLAUBTEN HANDLUNGEN ODER ANDEREN RECHTSTHEORIEN GELTEND GEMACHT WERDEN UND OB HP ODER DESSEN ZULIEFERER VON DER MÖGLICHKEIT EINES SOLCHEN SCHADENS UNTERRICHTET WORDEN SIND.

D. Geltendes Recht

- Diese Gewährleistungsvereinbarung stattet den Endkunden mit bestimmten Rechten aus. Der Endkunde hat unter Umständen noch weitere Rechte, die in den Vereinigten Staaten von Bundesstaat zu Bundesstaat, in Kanada von Provinz zu Provinz, und allgemein von Land zu Land verschieden sein können.
- Soweit diese Gewährleistungsvereinbarung nicht dem geltenden Recht entspricht, soll sie als dahingehend abgeändert gelten, dass die hierin enthaltenen Bestimmungen dem geltenden Recht entsprechen. Unter dem geltenden Recht treffen bestimmte Erklärungen und Einschränkungen dieser Gewährleistungsvereinbarung möglicherweise nicht auf den Endkunden zu. In einigen US-Bundesstaaten und in einigen anderen Ländern (sowie in einigen kanadischen Provinzen):
 - werden die Rechte des Verbrauchers nicht durch die Erklärungen und Einschränkungen dieser Gewährleistungsvereinbarung beschränkt (z.B. in Großbritannien);
 - ist ein Hersteller nicht berechtigt, solche Erklärungen und Einschränkungen durchzusetzen;
 - verfügt ein Endkunde über weitere Gewährleistungsansprüche; insbesondere kann die Dauer stillschweigender Gewährleistungen durch das geltende Recht geregelt sein und darf vom Hersteller nicht eingeschränkt werden, oder eine zeitliche Einschränkung der stillschweigenden Gewährleistung ist zulässig.
- DURCH DIESE GEWÄHRLEISTUNGSVEREINBARUNG WERDEN DIE ANSPRÜCHE DES ENDKUNDEN, DIE DURCH DAS IN DIESEN LÄNDERN GELTENDE RECHT IM ZUSAMMENHANG MIT DEM KAUF VON HP PRODUKTEN GEWÄHRT WERDEN, NUR IM GESETZLICH ZULÄSSIGEN RAHMEN AUSGESCHLOSSEN, EINGESCHRÄNKT ODER GEÄNDERT. DIE BEDINGUNGEN DIESER GEWÄHRLEISTUNGSVEREINBARUNG GELTEN ZUSÄTZLICH ZU DEN GESETZLICHEN ENDKUNDENRECHTEN.

HP Herstellergarantie

Sehr geehrter Kunde,

Als Anlage finden Sie die Namen und Adressen der jeweiligen HP Gesellschaft, die in Ihrem Land die HP Herstellergarantie gewährt.

Über die Herstellergarantie hinaus haben Sie gegebenenfalls Mängelansprüche gegenüber Ihrem Verkäufer aus dem Kaufvertrag, die durch diese Herstellergarantie nicht eingeschränkt werden.

Deutschland: Hewlett-Packard GmbH, Herrenberger Straße 140, D-71034 Böblingen

Luxemburg: Vegacenter, 75, Parc d'Activités Capellen, L-8308 Capellen

Österreich: Hewlett-Packard Ges.m.b.H., Wienerbergstrasse 41 A-1120 Wien



PHOTOSMART SÉRIE 5520 e-ALL-IN-ONE

Configuration

Déballer votre imprimante et mettez-la sous tension (voir le dépliant de configuration). Puis suivez les instructions et les animations sur l'écran de l'imprimante pour terminer la configuration de l'imprimante.

Aide électronique

L'installation de l'aide en ligne a lieu automatiquement en même temps que celle du logiciel d'impression. L'Aide électronique inclut des instructions sur les fonctionnalités du produit et le dépannage avec des liens supplémentaires au contenu en ligne. Elle décrit également les caractéristiques du produit, des notices légales, ainsi que des informations d'ordre environnemental, réglementaire et d'assistance.

Windows : Après installation du logiciel, cliquez sur **Démarrer > Tous les programmes > HP > HP Photosmart série 5520 > Aide**.

Mac : Pendant l'installation du logiciel, dans l'écran montrant les logiciels recommandés, sélectionnez **Logiciel recommandé par HP**, et terminez ensuite l'installation du logiciel.

- **Mac OS X v10.6** : Choisissez **Aide Mac** à partir de **Aide**. Dans l'**Afficheur d'aide**, cliquez sur le bouton **Accueil** en maintenant la sélection, puis sélectionnez l'aide relative à votre périphérique.
- **Mac OS X v10.7** : Choisissez **Centre d'aide** à partir de l'**Aide**, cliquez **Aide pour toutes vos applications**, puis sélectionnez l'aide relative à votre périphérique.



Pour trouver la déclaration des notices réglementaires de l'Union européenne et les informations sur la conformité, reportez-vous à l'aide en ligne, cliquez sur **Annexe > Informations techniques > Notices réglementaires > Notices réglementaires de l'Union européenne**. La déclaration de conformité pour ce produit est disponible à l'adresse Web suivante : www.hp.eu/certificats.

Fichier Lisez-moi

Le fichier Lisez-moi contient des informations permettant de contacter l'assistance HP et décrit la configuration requise pour le système d'exploitation, ainsi que les mises à jour les plus récentes des informations sur votre produit.

Windows : Insérez le CD du logiciel. Sur le CD du logiciel, localisez le fichier ReadMe.chm. Cliquez sur ReadMe.chm, puis sélectionnez le fichier Lisez-moi dans votre langue.

Mac : Insérez le CD du logiciel, puis double-cliquez sur le dossier Lisez-moi situé à la racine du CD.

Aucun lecteur de CD/DVD ?

Sur les ordinateurs non équipés d'un lecteur de CD/DVD, visitez le site www.hp.com/support pour télécharger et installer le logiciel.

Enregistrement de votre imprimante

Pour obtenir un service plus rapide et des alertes d'assistance, enregistrez-vous sur le site www.register.hp.com.

Utilisation de l'encre

L'encre contenue dans les cartouches est utilisée de différentes manières au cours du processus d'impression, y compris lors de l'initialisation, qui prépare l'imprimante et les cartouches en vue de l'impression, ou encore lors de l'entretien des têtes d'impression, qui permet de nettoyer les buses pour s'assurer que l'encre s'écoule de manière homogène. En outre, une certaine quantité d'encre demeure dans la cartouche après utilisation. Pour des informations complémentaires, reportez-vous au site : www.hp.com/go/inkusage.

Apprenez à connaître votre imprimante HP Photosmart

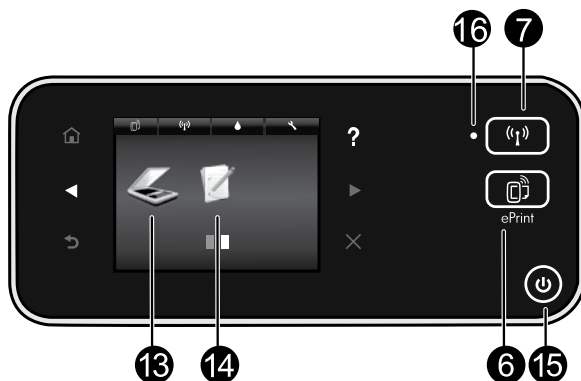
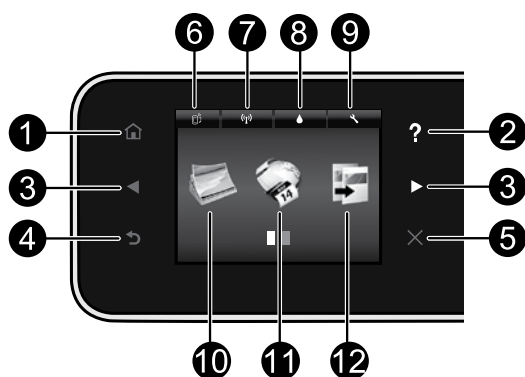

Boutons du panneau de commande :

1. **Accueil** : vous renvoie à l'écran d'accueil.
2. **Aide** : dans l'écran d'accueil, affiche tous les sujets de l'Aide. Dans un autre écran, affiche l'Aide pour cet écran.
3. **Boutons directionnels** : vous permettent de naviguer dans deux écrans d'accueil, des photos, des aperçus avant impression et des options de menu horizontal.
4. **Retour** : retourne à l'écran précédent.
5. **Annuler** : interrompt l'opération en cours.
6. Icône **ePrint** et bouton **ePrint** : affichent l'adresse de messagerie de l'imprimante ainsi que l'état et la fonctionnalité ePrint. Vous pouvez modifier les paramètres ePrint ou imprimer une page d'informations.
7. Icône **Sans fil** et bouton **Sans fil** : affichent l'état de la liaison sans fil, l'adresse IP, le nom de réseau, l'adresse matérielle (MAC) et l'état de la liaison sans fil direct. Vous pouvez modifier les paramètres sans fil, ou imprimer un rapport de test sans fil qui contribue à diagnostiquer des problèmes de connexion réseau.
8. Icône **Encre** : affiche les niveaux d'encre estimés par cartouche.
9. Icône **Paramètres** : vous pouvez modifier le mode Veille, la fonctionnalité Désact. auto ou d'autres paramètres du menu **Préférences** et utiliser les outils pour effectuer des tâches de maintenance.
10. **Photo** : imprimez les photos directement depuis une carte mémoire dans divers formats et types de papier. Insérez une carte mémoire dans son logement. Touchez **Afficher et imprimer** pour parcourir vos photos et les imprimer. Utilisez le menu **Édition** pour faire pivoter, recadrer ou rectifier une photo.
11. **Applications** : offre un moyen simple et rapide d'accéder à des informations sur le Web, telles que des cartes, des pages à colorier, des puzzles et davantage, puis de les imprimer.
12. **Copier** : vous permet d'effectuer des copies couleur ou noir et blanc recto ou verso. Touchez le bouton **Paramètres** pour modifier les paramètres papier (taille, type, redimensionnement, marges) et qualité d'image (plus clair/plus foncé et améliorations).
13. **Numériser** : sélectionnez une destination en touchant **Email**, **Carte mémoire** ou **Ordinateur**. Vous pouvez également démarrer une numérisation à partir du logiciel qui offre davantage de fonctionnalités avancées.
14. **Formulaires rapides** : vous pouvez imprimer des calendriers, des listes de vérification, des jeux, du papier format carnet, du papier millimétré et du papier à musique.
15. Bouton **Marche/Arrêt**.

16. Voyant d'état de la connexion sans fil :

- Un voyant bleu figé indique que la connexion sans fil a été établie et que vous êtes en cours d'impression.
- Un voyant clignotant lentement indique que l'option sans fil est activée mais que l'imprimante n'est pas connectée à un réseau. Assurez-vous que l'imprimante se trouve dans la plage de signaux sans fil.
- Un voyant clignotant rapidement indique une erreur de connexion sans fil. Reportez-vous au message affiché sur l'écran de l'imprimante.

Si vous ne parvenez pas à imprimer...

Vérifiez si des messages d'erreurs s'affichent et, le cas échéant, résolvez-les. S'il n'est toujours pas possible d'effectuer l'impression, essayez les solutions suivantes dans l'ordre indiqué :

Windows

Assurez-vous que votre imprimante HP Photosmart est définie en tant qu'imprimante par défaut et qu'elle n'est pas hors ligne.

Pour ce faire :

1. Dans la barre des tâches de Windows, cliquez sur **Démarrer**.
2. Puis, cliquez sur :
 - **Périphériques et imprimantes** (Windows 7®)
 - **Imprimantes** (Windows Vista®)
 - **Panneau de configuration**, puis cliquez sur **Imprimantes et télécopieurs** (Windows XP®)

Recherchez votre imprimante pour vérifier si elle est désignée par une coche cerclée de noir. Si tel n'est pas le cas, cliquez avec le bouton droit sur l'icône de l'imprimante et sélectionnez **Définir comme imprimante par défaut** dans le menu.

Pour vérifier que votre imprimante n'est pas hors ligne, cliquez avec le bouton droit sur l'icône de l'imprimante et assurez-vous que les options **Utiliser l'imprimante hors connexion** et **Suspendre l'impression** ne sont pas sélectionnées.

Échec d'installation du logiciel de l'imprimante HP :

1. Retirez le CD de l'unité de CD de votre ordinateur, puis débranchez l'imprimante de l'ordinateur.
2. Redémarrez l'ordinateur.
3. Désactivez temporairement le pare-feu ainsi que l'antivirus, le cas échéant.
4. Insérez le CD du logiciel d'impression dans le lecteur de CD de votre ordinateur, puis suivez les instructions à l'écran pour l'installer. Ne branchez le câble USB que lorsque vous y êtes invité.
5. Une fois l'installation terminée, redémarrez l'ordinateur, ainsi que les logiciels de sécurité que vous avez éventuellement désactivés ou fermés.

Mac

Contrôlez votre file d'attente d'impression :

1. Dans Préférences système, cliquez sur :
 - **Imprimer et télécopier** (Mac OS X v10.6)
 - **Imprimer et numériser** (Mac OS X v10.7)
2. Cliquez sur le bouton **Ouvrir la file d'attente d'impression**.
3. Cliquez sur une tâche d'impression pour la sélectionner.
4. Utilisez les boutons de contrôle de l'impression ci-après :
 - **Supprimer** : annule la tâche d'impression sélectionnée.
 - **Reprendre** : reprend la tâche d'impression mise en attente.
 - Si vous avez effectué des modifications, lancez une nouvelle impression.

Redémarrez et réinitialisez :

1. Redémarrez l'ordinateur.
2. Réinitialisez l'imprimante :
 - a. Mettez l'imprimante hors tension, puis débranchez le cordon d'alimentation.
 - b. Patientez environ une minute avant de le reconnecter. Mettez sous tension l'imprimante.

Si vous ne parvenez toujours pas à imprimer, désinstallez, puis réinstallez le logiciel de l'imprimante HP.

Pour désinstaller le logiciel :

1. Déconnectez l'imprimante de votre ordinateur.
2. Ouvrez le dossier Applications : Hewlett-Packard.
3. Double-cliquez sur **Programme de désinstallation HP**. Suivez les instructions à l'écran.

Pour installer le logiciel :

1. Insérez le CD dans le lecteur de CD de votre ordinateur.
2. Sur le bureau, ouvrez le CD, puis double-cliquez sur **Programme d'installation HP**.
3. Suivez les instructions à l'écran.

Caractéristiques électriques

CQ191-60017

- Tension d'entrée : 100 - 240 Vca (+/- 10 %)
- Fréquence d'entrée : 50/60 Hz (+/- 3 Hz)

CQ191-60018

- Tension d'entrée : 200 - 240 Vca (+/- 10 %)
- Fréquence d'entrée : 50/60 Hz (+/- 3 Hz)

Remarque : Utilisez cette imprimante exclusivement avec le cordon d'alimentation fourni par HP.

Utilisation de l'imprimante mise en réseau

Passer d'une connexion USB à une connexion réseau sans fil

Si, au départ, vous avez configuré votre imprimante à l'aide d'une connexion USB sur votre ordinateur, vous pouvez passer à une connexion réseau sans fil en suivant ces étapes.

Windows

Pour passer d'une connexion USB à une connexion sans fil :

1. Depuis votre ordinateur, cliquez sur **Démarrer > Tous les programmes > HP > HP Photosmart série 5520 > Configuration de l'imprimante et sélection logicielle**.
2. Cliquez sur **Convertir une imprimante USB en imprimante sans fil**. Gardez votre câble USB connecté tant que vous n'êtes pas invité à le déconnecter.
3. Suivez les instructions à l'écran.

Mac

Pour passer d'une connexion USB à une connexion sans fil :

1. Dans le panneau de commande de votre imprimante, touchez le bouton **Sans fil**.
2. Touchez l'option **Assistant de configuration sans fil**.
3. Suivez les étapes de l'Assistant de configuration sans fil afin de connecter l'imprimante.
4. Utilisez **Assistant d'installation de HP** dans Applications/Hewlett-Packard/Device pour passer d'une connexion logicielle à une connexion sans fil sur votre imprimante.

Partager votre imprimante avec d'autres ordinateurs

Si votre imprimante est déjà connectée à votre réseau sans fil et que vous souhaitez la partager avec d'autres ordinateurs sur le même réseau, vous devez installer le logiciel d'impression sur les autres ordinateurs. Pendant l'installation du logiciel, sélectionnez la connexion **Sans fil** lorsque vous y êtes invité, puis suivez les instructions à l'écran pour terminer l'installation du logiciel de l'imprimante.

Effectuer une connexion sans fil de l'imprimante sans routeur

HP Wireless Direct permet à vos périphériques Wi-Fi activés (par exemple : ordinateurs ou smartphones) d'imprimer directement sans fil sur votre imprimante, sans routeur sans fil. Pour configurer et utiliser la fonctionnalité Sans fil direct :

1. Dans le panneau de commande de votre imprimante, touchez le bouton **Sans fil**.
2. Touchez **Paramètres**.
3. Touchez **Sans fil direct**, touchez **Activé (sans sécurité)** ou **Activé (avec sécurité)**.

Remarque : Si vous activez la sécurité, uniquement les utilisateurs disposant du mot de passe pourront imprimer sans fil. Si vous désactivez la sécurité, quiconque muni d'un périphérique Wi-Fi avec une portée Wi-Fi pourra se connecter à l'imprimante. HP vous recommande d'activer la sécurité pour la fonctionnalité Sans fil direct.

4. Touchez **Nom affiché** pour afficher le nom Sans fil direct.
5. Touchez **Afficher le mot de passe** pour afficher le mot de passe Sans fil direct si la sécurité Sans fil direct est activé.
6. Depuis votre ordinateur sans fil ou votre périphérique mobile, activez la radio Wi-Fi, recherchez votre nom sans fil direct et connectez-vous comme dans (cet exemple : HP-Print-xx-Photosmart-5520). Puis, imprimez comme vous le faites habituellement à partir de votre ordinateur ou de votre périphérique mobile.

Si vous avez activé la sécurité Sans fil direct, entrez le mot de passe Sans fil direct lorsque vous y êtes invité.

Remarque :

- Si vous souhaitez imprimer à partir d'un périphérique mobile, vous devez disposer d'une application d'impression sur votre périphérique mobile.
- Si vous souhaitez imprimer depuis votre ordinateur, vous devrez installer le logiciel d'impression.
- La connexion directe sans fil est disponible même si l'imprimante est également connectée à un réseau domestique sans fil.
- Vous ne pouvez pas accéder à Internet via la connexion Sans fil direct.

Si vous ne pouvez pas connecter l'imprimante au réseau...

- **Obtenir de l'aide du Wireless Printing Center:** Le site Web HP Wireless Printing Center (www.hp.com/go/wirelessprinting) est un manuel de référence en ligne vous permettant de configurer votre réseau domestique et votre imprimante HP pour une impression sans fil. Sur ce site Web, vous trouverez des informations qui vous aideront à préparer votre réseau sans fil, à configurer ou à reconfigurer votre imprimante et à dépanner votre configuration (y compris en utilisant l'utilitaire de diagnostic réseau Windows).
 - **Confirmez que la radio sans fil de l'imprimante est activée.** Dans le panneau de commande de l'imprimante, touchez le bouton **Sans fil**. Si **Sans fil désactivé** s'affiche, touchez **Activer**.
 - **Vérifiez que votre imprimante est connectée à votre réseau.** Pour ce faire :
 1. Dans le panneau de commande de votre imprimante, touchez le bouton **Sans fil**.
 2. Touchez **Paramètres**, touchez le bouton de flèche vers le bas pour parcourir les options, puis touchez **Imprimer le rapport de test sans fil**.
 3. Le rapport Test sans fil est automatiquement imprimé.
 - Vérifiez le haut du rapport pour voir si quelque chose a échoué lors du test.
 - Voir la section Résultats de diagnostics pour vérifier si tous les tests ont été effectués et si, oui ou non, votre imprimante les a réussis.
 - Recherchez le Nom réseau (SSID) pour lequel votre imprimante est actuellement configurée pour connexion dans la section Configuration actuelle.
- Remarque :** Votre ordinateur est peut-être connecté à un réseau privé virtuel (VPN). Désactivez temporairement le VPN avant de poursuivre l'installation. Être connecté à un VPN revient à être sur un réseau différent, vous devrez déconnecter le VPN pour accéder au produit sur le réseau domestique.
- **Le logiciel de sécurité peut être à l'origine de problèmes.** Le logiciel de sécurité installé sur votre ordinateur est conçu pour protéger votre ordinateur contre les menaces extérieures à votre réseau domestique. Une suite logicielle de sécurité peut contenir différents types de logiciel tels qu'un antivirus, un logiciel anti-espion, un pare-feu et des applications de protection pour enfants. Les pare-feu peuvent bloquer les communications entre les périphériques connectés au réseau domestique et peuvent être à l'origine de problèmes lorsque vous utilisez des périphériques tels que des scanners et des imprimantes réseau.

Les problèmes rencontrés sont les suivants :

- L'imprimante est introuvable sur le réseau lors de l'installation du logiciel d'impression.
- Soudain, vous ne pouvez plus imprimer même si vous pouviez la veille.
- L'imprimante indique qu'elle est HORS-LIGNE dans le dossier Imprimantes et télécopieurs.
- Le logiciel affiche l'état de l'imprimante « déconnecté » même si l'imprimante est connectée au réseau.
- Si vous disposez d'une imprimante Tout-en-un, certaines fonctionnalités peuvent être utilisées telles que l'impression et d'autres ne peuvent pas être utilisées telles que la numérisation.

Une technique de dépannage rapide consiste à désactiver votre pare-feu pour voir si le problème est résolu.

Vous trouverez ci-dessous quelques directives fondamentales pour utiliser des logiciels de sécurité :

- Si votre pare-feu présente un paramètre nommé **zone de confiance**, utilisez-le lorsque votre ordinateur est connecté à votre réseau domestique.
- Votre pare-feu doit être à jour. De nombreux fournisseurs de logiciels de sécurité proposent des mises à jour qui corrigent les problèmes connus.
- Si le paramètre **Ne pas afficher les messages d'avertissement** de votre pare-feu est activé, vous devez le désactiver. Lorsque vous installez le logiciel HP et utilisez l'imprimante HP, il est probable que des messages d'avertissement s'affichent sur votre pare-feu. Vous devez autoriser tout logiciel HP à l'origine d'un avertissement. Le message d'avertissement propose des options permettant d'**autoriser**, de **permettre** ou de **débloquer**. De même, si l'avertissement propose de **se rappeler de cette action** ou de **créer une règle pour cette sélection**, assurez-vous de sélectionner cette option. C'est ainsi que le pare-feu sait ce qui est fiable sur votre réseau domestique.

Si vous ne pouvez toujours pas connecter l'imprimante au réseau, consultez le site www.hp.com/go/wirelessprinting, puis cliquez sur **Aide sur le pare-feu**. Vous trouverez plus de solutions dans cette rubrique.

Déclaration de garantie limitée de l'imprimante HP

Produit HP	Durée de la garantie limitée
Supports logiciels	90 jours
Imprimante	1 an
Cartouches d'encre	Jusqu'à épuisement de l'encre HP ou jusqu'à expiration de la date de garantie imprimée sur la cartouche (selon le cas qui se produira en premier). Cette garantie ne couvre pas les produits utilisant de l'encre HP qui ont été reconditionnés, mal utilisés ou altérés.
Têtes d'impression (ne s'applique qu'aux produits avec des têtes d'impression pouvant être remplacées par le client)	1 an
Accessoires	1 an, sauf indication contraire

A. Extension de garantie limitée

- Hewlett-Packard (HP) garantit au client utilisateur final que les produits HP décrits précédemment sont exempts de défauts de matériaux et malfaçons pendant la durée indiquée ci-dessus, à compter de la date d'achat par le client.
- Pour les logiciels, la garantie limitée HP est valable uniquement en cas d'impossibilité d'exécuter les instructions de programmation. HP ne garantit pas que le fonctionnement du logiciel ne connaîtra pas d'interruptions ni d'erreurs.
- La garantie limitée HP ne couvre que les défauts qui apparaissent dans le cadre de l'utilisation normale du produit et ne couvre aucun autre problème, y compris ceux qui surviennent du fait :
 - d'une mauvaise maintenance ou d'une modification ;
 - de logiciels, de supports, de pièces ou de consommables non fournis ou non pris en charge par HP ;
 - du fonctionnement du produit hors de ses caractéristiques ; ou
 - d'une modification non autorisée ou d'une mauvaise utilisation.
- Pour les imprimantes HP, l'utilisation d'une cartouche d'un autre fournisseur ou d'une cartouche rechargée n'entraîne pas la résiliation de la garantie ni d'un contrat de support HP. Toutefois, si la panne ou les dégâts peuvent être attribués à l'utilisation d'une cartouche d'un autre fournisseur, d'une cartouche rechargée ou d'une cartouche périmée, HP facturera les montants correspondant au temps et au matériel nécessaires à la réparation de l'imprimante.
- Si, pendant la période de garantie applicable, HP est informé d'une défaillance concernant un produit couvert par la garantie HP, HP choisira de réparer ou de remplacer le produit défectueux.
- Si HP est dans l'incapacité de réparer ou de remplacer, selon le cas, un produit défectueux couvert par la garantie HP, HP devra, dans un délai raisonnable après avoir été informé du défaut, rembourser le prix d'achat du produit.
- HP ne sera tenu à aucune obligation de réparation, de remplacement ou de remboursement tant que le client n'aura pas retourné le produit défectueux à HP.
- Tout produit de remplacement peut être neuf ou comme neuf, pourvu que ses fonctionnalités soient au moins équivalentes à celles du produit remplacé.
- Les produits HP peuvent contenir des pièces, des composants ou des matériels reconditionnés équivalents à des neufs en termes de performances.
- La garantie limitée HP est valable dans tout pays dans lequel le produit HP couvert est distribué par HP. Des contrats apportant des services de garantie supplémentaires, tels que la réparation sur site, sont disponibles auprès des services de maintenance agréés par HP dans les pays dans lequel le produit est distribué par HP ou par un importateur agréé.

B. Restrictions de garantie

DANS LA MESURE OÙ LES LOIS LOCALES L'AUTORISENT, HP OU SES FOURNISSEURS TIERS NE FONT AUCUNE AUTRE GARANTIE OU CONDITION, EXPRIME OU IMPLICITE, EN CE QUI CONCERNE LES PRODUITS HP ET NIEN TOUTE GARANTIE IMPLICITE DE COMMERCIALISATION, DE QUALITÉ SATISFAISANTE OU D'ADAPTATION À UN BUT PARTICULIER.

C. Restrictions de responsabilité

- Dans la mesure où les lois locales l'autorisent, les recours énoncés dans cette déclaration de garantie constituent les recours exclusifs du client.
- DANS LA MESURE OÙ LES LOIS LOCALES L'AUTORISENT, EXCEPTION FAITE DES OBLIGATIONS SPÉCIFIQUEMENT ÉNONCÉES DANS LA PRÉSENTE DÉCLARATION DE GARANTIE, HP OU SES FOURNISSEURS TIERS NE POURRONT ÊTRE TENUS POUR RESPONSABLES DE DOMMAGES DIRECTS, INDIRECTS, SPÉCIAUX OU ACCIDENTELS, QU'ILS SOIENT BASÉS SUR UN CONTRAT, UN PRÉJUDICE OU TOUTE AUTRE THÉORIE LÉGALE, QUE CES DOMMAGES SOIENT REPUTÉS POSSIBLES OU NON.

D. Lois locales

- Cette déclaration de garantie donne au client des droits juridiques spécifiques. Le client peut également posséder d'autres droits selon les états des États-Unis, les provinces du Canada, et les autres pays ou régions du monde.
- Si cette déclaration de garantie est incompatible avec les lois locales, elle sera considérée comme étant modifiée pour être conforme à la loi locale. Selon ces lois locales, certaines renonciations et limitations de cette déclaration de garantie peuvent ne pas s'appliquer au client. Par exemple, certains états des États-Unis, ainsi que certains gouvernements hors des États-Unis (y compris certaines provinces du Canada), peuvent :
 - exclure les renonciations et limitations de cette déclaration de garantie des droits statutaires d'un client (par exemple au Royaume-Uni) ;
 - restreindre d'une autre manière la possibilité pour un fabricant d'imposer ces renonciations et limitations ; ou
 - accorder au client des droits de garantie supplémentaires, spécifier la durée des garanties implicites que le fabricant ne peut nier, ou ne pas autoriser les limitations portant sur la durée des garanties implicites.
- EXCEPTÉ DANS LA MESURE AUTORISÉE PAR LA LÉGISLATION, LES TERMES DE LA PRÉSENTE DÉCLARATION DE GARANTIE N'EXCLUENT, NE LIMITENT NI NE MODIFIENT LES DROITS STATUTAIRES OBLIGATOIRES APPLICABLES À LA VENTE DES PRODUITS HP AUX DITS CLIENTS, MAIS VIENNENT S'Y AJOUTER.

Garantie du fabricant HP

Cher client,

Vous trouverez, ci-après, les coordonnées de l'entité HP responsable de l'exécution de la garantie fabricant relative à votre matériel HP dans votre pays.

En vertu de votre contrat d'achat, il se peut que vous disposiez de droits légaux supplémentaires à l'encontre de votre vendeur. Ceux-ci ne sont aucunement affectés par la présente garantie du fabricant HP.

En particulier, si vous êtes un consommateur domicilié en France (départements et territoires d'outre-mer (DOM-TOM) inclus dans la limite des textes qui leur sont applicables), le vendeur reste tenu à votre égard des défauts de conformité du bien au contrat et des vices rédhibitoires h dans les conditions prévues aux articles 1641 à 1649 du Code civil.

Code de la consommation :

*Art. L. 211-4. - Le vendeur est tenu de livrer un bien conforme au contrat et répare des défauts de conformité existant lors de la délivrance.

Il répond également des défauts de conformité résultant de l'emballage, des instructions de montage ou de l'installation lorsque celle-ci a été mise à sa charge par le contrat ou a été réalisée sous sa responsabilité.

*Art. L. 211-5. - Pour être conforme au contrat, le bien doit :

1° Être propre à l'usage habituellement attendu d'un bien semblable et, le cas échéant, correspondre à la description donnée par le vendeur et posséder les qualités que celui-ci a présentées à l'acheteur sous forme d'échantillon ou de modèle ;

2° Présenter les qualités qu'un acheteur peut légitimement attendre eu égard aux déclarations publiques faites par le vendeur, par le producteur ou par son représentant, notamment dans la publicité ou l'étiquetage ;

3° Ou présenter les caractéristiques définies d'un commun accord par les parties ou être propre à tout usage spécial recherché par l'acheteur, porté à la connaissance du vendeur et que ce dernier a accepté.

*Art. L.211-12. - L'action résultant du défaut de conformité se prescrit par deux ans à compter de la délivrance du bien."

Code civil :

*Code civil Article 1641 : Le vendeur est tenu de la garantie à raison des défauts cachés de la chose vendue qui la rendent impropre à l'usage auquel on la destine, ou qui diminuent tellement cet usage, que l'acheteur ne l'aurait pas acquise, ou n'en aurait donné qu'un moindre prix, s'il les avait connus.

*Code civil Article 1648 : L'action résultant des vices rédhibitoires doit être intentée par l'acquéreur dans un délai de deux ans à compter de la découverte du vice."

France : Hewlett-Packard France, SAS 80, rue Camille Desmoulins 92788 Issy les Moulineaux Cedex 9

Belgique : Hewlett-Packard Belgium BVBA/SPRL, Hermeslaan 1A, B-1831 Brussels

Luxembourg : Hewlett-Packard Luxembourg SCA, Vegacenter, 75, Parc d'Activités Capellen, L-8308 Capellen



PHOTOSMART 5520 e-ALL-IN-ONE SERIES

Configurazione

Disimballare la stampante e accenderla (vedere il pieghevole con le istruzioni per la configurazione). Seguire quindi le istruzioni e le animazioni sul display della stampante per completarne la configurazione.

Guida in formato elettronico

La Guida in formato elettronico viene installata automaticamente durante l'installazione del software della stampante. La Guida in formato elettronico contiene informazioni sulle caratteristiche del prodotto e la risoluzione dei problemi, con collegamenti aggiuntivi ai contenuti online. Fornisce inoltre specifiche del prodotto, avvisi legali, informazioni relative al supporto, alla normativa e informazioni per la tutela dell'ambiente.

In Windows: al termine dell'installazione, fare clic su **Start > Programmi > HP > HP Photosmart 5520 series > Guida**.

In Mac: durante l'installazione del software, selezionare **Software HP consigliato**, nella schermata dedicata e completare l'installazione del software.

- **Mac OS X v10.6:** Scegliere **Aiuto Mac** dalla **Guida**. Nel **Visualizzatore della Guida**, fare clic e tenere premuto il pulsante **Pagina iniziale**, quindi scegliere la Guida per il proprio dispositivo.
- **Mac OS X v10.7:** Scegliere **Centro assistenza** da **Guida**, fare clic su **Guida per tutte le applicazioni in uso**, quindi scegliere la Guida per il proprio dispositivo.



Per consultare l'Avvertenza normativa dell'Unione europea e le informazioni sulla conformità, accedere alla Guida in formato elettronico, fare clic su **Appendice > Informazioni tecniche > Avvertenze normative > Avvertenza normativa dell'Unione europea**. La Dichiarazione di conformità per questo prodotto è disponibile al seguente indirizzo Web: www.hp.eu/certificates.

Leggimi

Il file Leggimi contiene le informazioni relative all'assistenza HP, i requisiti del sistema operativo e gli aggiornamenti più recenti delle informazioni relative al prodotto.

In Windows: inserire il CD del software. Individuare il file ReadMe.chm sul CD del software. Fare clic sul file ReadMe.chm per aprirlo e selezionare il file Leggimi nella propria lingua.

In Mac: inserire il CD del software, quindi fare doppio clic sulla cartella Read Me posizionata sul livello superiore del CD del software.

Nessuna unità CD/DVD?

Per computer privi di unità CD/DVD, visitare il sito Web www.hp.com/support per scaricare e installare il software.

Registrazione della stampante

Per ottenere avvisi e risposte più rapide dall'assistenza, eseguire la registrazione all'indirizzo www.register.hp.com.

Utilizzo dell'inchiostro

L'inchiostro delle cartucce viene utilizzato in diversi modi nel processo di stampa, ad esempio nel processo di inizializzazione, che prepara il dispositivo e le cartucce per la stampa, e nel processo di manutenzione della testina, che mantiene puliti gli ugelli e garantisce che l'inchiostro scorra senza problemi. Nella cartuccia rimangono residui di inchiostro anche dopo l'utilizzo. Per ulteriori informazioni, visitare il sito: www.hp.com/go/inkusage.

Informazioni preliminari sulla stampante HP Photosmart

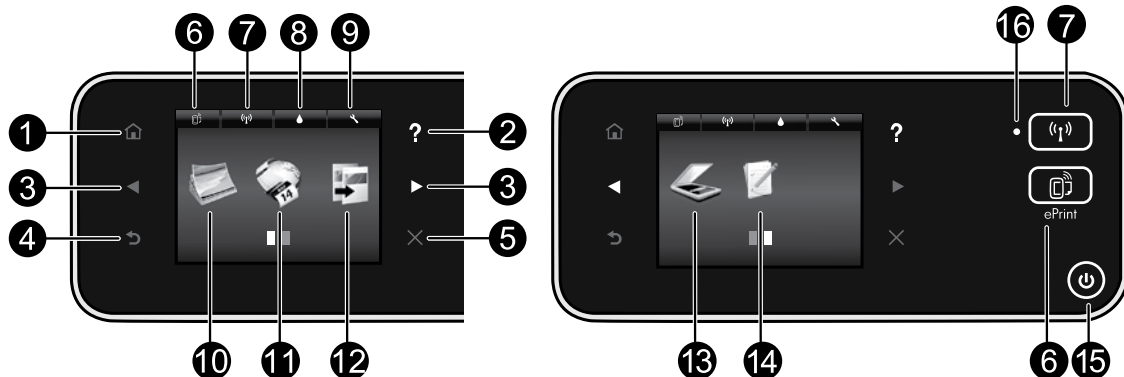

Pulsanti del pannello di controllo:

1. **Pagina iniziale:** consente di tornare alla schermata della pagina iniziale.
2. **Guida:** mostra tutti gli argomenti della Guida nella schermata della pagina iniziale. In schermate diverse, mostra la Guida per quella schermata.
3. **Tasti direzionali:** consentono di esplorare le due schermate iniziali, le foto, le anteprime di stampa, le applicazioni e le opzioni del menu orizzontale.
4. **Indietro:** consente di tornare alla schermata precedente.
5. **Annulla:** interrompe l'operazione corrente.
6. **Icona ePrint e pulsante ePrint:** consente di visualizzare l'indirizzo e-mail della stampante, lo stato di ePrint e la funzionalità ePrint. È possibile modificare le impostazioni di ePrint o stampare la pagina informativa.
7. **Icona Wireless e pulsante Wireless:** consente di visualizzare lo stato della connessione wireless, l'indirizzo IP, il nome di rete, l'indirizzo hardware (MAC) e lo stato della connessione Wireless diretta. È possibile modificare le impostazioni wireless o stampare un report di test della rete wireless che aiuta a diagnosticare i problemi di connessione della rete.
8. **Icona Inchiostro:** mostra i livelli stimati di inchiostro per cartuccia.
9. **Icona Impostazioni:** è possibile modificare la modalità
10. **Foto:** consente di stampare le foto direttamente da una scheda di memoria, in vari formati e su diversi tipi di carta. Inserire una scheda di memoria nell'apposito alloggiamento. Toccare **Visualizza e Stampa** per sfogliare e stampare le foto. Utilizzare il menu **Modifica** per ruotare, ritagliare o correggere una foto.
11. **Apps:** offre un mezzo facile e veloce per accedere alle informazioni sul Web (ad esempio mappe, pagine da colorare, puzzle e così via) e stamparle.
12. **Copia:** consente di realizzare copie a colori o in bianco e nero su un solo lato o fronte/retro. Toccare il pulsante **Impostazioni** per modificare le impostazioni relative alla carta (formato, tipo, ridimensionamento, margini) e la qualità dell'immagine (più chiaro/più scuro, ottimizzazioni).
13. **Scansione:** selezionare la destinazione toccando **E-mail, Scheda di memoria o Computer**. La scansione può anche essere avviata dal software del computer, in grado di offrire funzionalità più avanzate.
14. **Quick Forms:** con HP Quick Forms è possibile stampare calendari, elenchi di controllo, giochi, fogli per taccuini, carta millimetrata e spartiti.
15. **Pulsante On.**

16. Spia di stato della connessione wireless:

- La spia blu fisso indica che la connessione wireless è stata stabilita ed è possibile avviare la stampa.
- La luce lampeggiante in modalità lenta indica che la funzionalità wireless è attivata, ma che la stampante non è collegata a una rete. Verificare che la stampante si trovi nel raggio d'azione del segnale wireless.
- La luce lampeggiante in modalità rapida indica un errore nella connessione wireless. Fare riferimento al messaggio sul display della stampante.

Installazione e risoluzione dei problemi

Se non è possibile eseguire la stampa...

Cercare eventuali messaggi di errore e risolvere le problematiche. Se ancora non è possibile eseguire la stampa, seguire le seguenti istruzioni nell'ordine indicato:

Windows

Verificare che la HP Photosmart sia impostata come stampante predefinita e che sia in linea.

A tale scopo:

1. Fare clic su **Start** sulla barra delle applicazioni di Windows.
2. Quindi fare clic su:
 - **Dispositivi e stampanti** (Windows 7®)
 - **Stampanti** (Windows Vista®)
 - **Pannello di controllo**, e infine su **Stampanti e fax** (Windows XP®)

Verificare se accanto alla stampante è presente un segno di spunta all'interno di un cerchio. In caso contrario, fare clic con il pulsante destro del mouse sull'icona della stampante e scegliere **Imposta come stampante predefinita** dal menu.

Per controllare che la stampante sia in linea, fare clic con il pulsante destro del mouse sull'icona della stampante e verificare che le opzioni **Usa stampante non in linea** e **Sospendi stampa non** siano selezionate.

Installazione del software della stampante HP non riuscita:

1. Rimuovere il CD dall'unità CD del computer e scollegare la stampante dal computer.
2. Riavviare il computer.
3. Disabilitare temporaneamente il firewall e chiudere il software antivirus.
4. Inserire il CD del software della stampante nella relativa unità del computer, quindi seguire le istruzioni visualizzate sullo schermo per l'installazione del software. Non collegare il cavo USB finché non verrà espressamente richiesto.
5. Al termine dell'installazione, riavviare il computer e abilitare nuovamente il software di protezione.

Mac

Controllare la coda di stampa:

1. In Preferenze di sistema, fare clic su:
 - **Print & Fax** (Mac OS X v10.6)
 - **Print & Scan** (Mac OS X v10,7)
2. Fare clic sul pulsante **Apri coda di stampa**.
3. Fare clic su un processo di stampa per selezionarlo.
4. Utilizzare i pulsanti seguenti per gestire il processo di stampa:
 - **Elimina**: annulla il processo di stampa selezionato.
 - **Riprendi**: continua un processo di stampa messo in pausa.
 - Qualora siano state apportate delle modifiche, provare a stampare di nuovo.

Riavvia e reimposta:

1. Riavviare il computer.
2. Reimpostare la stampante:
 - a. Spegnerla la stampante e scollegare il cavo di alimentazione.
 - b. Attendere un minuto, quindi ricollegare il cavo di alimentazione e accendere la stampante.

Se non si riesce ancora a stampare, disinstallare e reinstallare il software della stampante HP.

Per disinstallare il software:

1. Scollegare la stampante dal computer.
2. Aprire la cartella Applicazioni: Hewlett-Packard.
3. Fare doppio clic su **HP Uninstaller**. Seguire le istruzioni visualizzate sullo schermo.

Per installare il software:

1. Inserire il CD nell'unità CD del computer.
2. Sul desktop, aprire il CD e fare doppio clic su **HP Installer**.
3. Seguire le istruzioni visualizzate sullo schermo.

Specifiche elettriche

CQ191-60017

- Tensione di ingresso: 100-240 V CA (+/-10%)
- Frequenza di ingresso: 50/60 Hz (+/-3 Hz)

CQ191-60018

- Tensione di ingresso: 200-240 V CA (+/-10%)
- Frequenza di ingresso: 50/60 Hz (+/-3 Hz)

Nota: utilizzare la stampante solo con il cavo di alimentazione fornito da HP.

Utilizzo della stampante collegata in rete

Passaggio da una connessione USB a una connessione di rete wireless

Se la stampante è stata inizialmente configurata utilizzando una connessione USB con il computer, è possibile passare a una connessione tramite rete wireless attenendosi alla procedura seguente.

Windows

Per passare da una connessione USB a una connessione wireless:

1. Sul computer, fare clic su **Start > Programmi > HP > HP Photosmart 5520 series > Configurazione stampante e software**.
2. Fare clic su **Converti il collegamento USB in wireless**. Mantenere il cavo USB collegato fino a quando verrà richiesto di scollegarlo.
3. Seguire le istruzioni visualizzate sullo schermo.

Mac

Per passare da una connessione USB a una connessione wireless:

1. Toccare il pulsante **Wireless** sul pannello di controllo della stampante.
2. Toccare **Installazione guidata wireless**.
3. Seguire le indicazioni di Installazione guidata wireless per collegare la stampante.
4. Utilizzare **HP Setup Assistant** in Applicazioni/Hewlett-Packard/Device Utilities per modificare la connessione software della stampante impostandola su wireless.

Condivisione della stampante con più computer

Se la stampante è già connessa alla rete wireless e si desidera condividerla con gli altri computer collegati alla stessa rete, è necessario installare il software della stampante sugli altri computer. Durante l'installazione del software, selezionare la connessione **Wireless** quando richiesto e attenersi alle istruzioni sullo schermo per completare l'installazione del software della stampante.

Connessione della stampante in modalità wireless senza router

HP Wireless Direct consente ai dispositivi abilitati per il Wi-Fi (ad esempio, computer o smartphone) di collegarsi direttamente alla stampante in modalità wireless e quindi di stampare, senza router wireless. Per configurare e utilizzare la connessione Wireless diretta, procedere come segue:

1. Toccare il pulsante **Wireless** sul pannello di controllo della stampante.
2. Toccare **Impostazioni**.
3. Toccare **Wireless diretta**, quindi **On (senza protezione)** oppure **On (con protezione)**.

Nota: se la protezione è attivata, solo gli utenti provvisti di password potranno stampare in modalità wireless sulla stampante. Se si disattiva la protezione, chiunque possieda un dispositivo Wi-Fi nel raggio d'azione della rete Wi-Fi potrà connettersi alla stampante. HP consiglia di attivare la protezione per la connessione Wireless diretta.

4. Toccare **Nome visualizzato** per visualizzare il nome della connessione Wireless diretta.
5. Toccare **Visualizza password** per visualizzare la password della connessione Wireless diretta se la protezione è attivata.
6. Dal computer wireless o dal dispositivo mobile, attivare il segnale radio Wi-Fi, cercare e connettersi al nome della connessione Wireless diretta (ad esempio, HP-Print-xx-Photosmart-5520). Stampare normalmente dal computer o dal dispositivo mobile.

Se la protezione della connessione Wireless diretta è attivata, inserire la password di Wireless diretta quando viene richiesta.

Nota:

- Per stampare da un dispositivo mobile, è necessario disporre di un'applicazione di stampa sul dispositivo.
- Per stampare dal computer, è necessario installare il software della stampante.
- La connessione Wireless diretta è disponibile anche se la stampante è già collegata a una rete domestica wireless.
- La connessione Wireless diretta non consente l'accesso a Internet.

Se non è possibile connettere la stampante alla rete...

- **Ottenere assistenza dal Wireless Printing Center:** il sito Web HP Wireless Printing Center (www.hp.com/go/wirelessprinting) è una guida di riferimento online alla configurazione della rete domestica e della stampante HP per la stampa wireless. Nel sito Web sono disponibili le informazioni utili alla preparazione della rete wireless, la configurazione o la riconfigurazione della stampante e la risoluzione dei problemi di configurazione (compreso l'utilizzo dell'utilità di diagnostica di rete in Windows).
 - **Confermare che il segnale radio wireless della stampante è attivo.** Sul pannello di controllo della stampante, toccare il pulsante **Wireless**, in caso di **Wireless disattivato**, toccare **Attiva**.
 - **Confermare che la stampante è connessa alla rete.** A tale scopo:
 1. Toccare il pulsante **Wireless** sul pannello di controllo della stampante.
 2. Toccare **Impostazioni**, quindi il pulsante freccia giù per scorrere le opzioni e infine **Stampa report Test rete wireless**.
 3. Viene stampato automaticamente il report di test della rete wireless.
 - Nella parte iniziale del report, controllare se si sono verificati eventuali errori durante il test.
 - Nella sezione Risultati diagnostica, controllare i test che sono stati effettuati e se sono stati superati dalla stampante.
 - Nella sezione Configurazione corrente, individuare il nome di rete (SSID) utilizzato attualmente dalla stampante per la connessione.
- Nota:** il computer potrebbe essere connesso a una rete privata virtuale (VPN: Virtual Private Network). Prima di procedere con l'installazione, disabilitare temporaneamente la rete VPN. Essere collegati a una rete VPN è come essere connessi a una rete diversa: per poter accedere al prodotto sulla rete domestica, è necessario disconnettersi dalla rete VPN.
- **Il software di protezione potrebbe causare dei problemi.** Il software di protezione installato nel computer è stato concepito per proteggere il computer da minacce esterne alla rete domestica. Una suite di software di protezione può comprendere tipi di software diversi, come antivirus, anti-spyware, firewall e applicazioni per la protezione dei bambini. I firewall possono bloccare le comunicazioni tra i dispositivi collegati alla rete domestica e possono essere origine di problemi quando si utilizzano dispositivi quali stampanti e scanner.

Potrebbero verificarsi i seguenti problemi:

- Impossibilità di rilevare la stampante sulla rete durante l'installazione del software della stampante.
- Impossibilità improvvisa di stampare, anche se era stato possibile fino al giorno prima.
- La stampante figura come OFFLINE nella cartella Stampanti e fax.
- Il software mostra la stampante come "disconnessa", anche se è connessa alla rete.
- Nel caso di dispositivi All-in-One, alcune funzionalità sono disponibili, come la stampa, mentre altre non sono accessibili, come la scansione.

Una procedura rapida per risolvere il problema è quella di disabilitare il firewall e controllare se il problema persiste.

Ecco alcune regole di base per l'uso del software di protezione:

- Se il firewall dispone di un'impostazione denominata **trusted zone**, utilizzarla quando il computer è collegato alla rete domestica.
- Aggiornare regolarmente il firewall. Molti fornitori di software di protezione mettono a disposizione aggiornamenti per la correzione di problemi noti.
- Se il firewall dispone di un'impostazione per **non mostrare i messaggi di avviso**, disabilitarla. Durante l'installazione del software HP e l'utilizzo della stampante HP, è possibile che il firewall generi dei messaggi di avviso. È necessario consentire l'esecuzione di qualsiasi software HP che generi un avviso. Il messaggio di avviso può mostrare le opzioni per **consentire**, **permettere** o **sbloccare**. Inoltre, se l'avviso offre la possibilità di **ricordare questa azione** o **creare una regola per la selezione**, è consigliabile selezionare la relativa opzione. In questo modo, il firewall memorizza i contenuti affidabili nell'ambito della rete domestica.

Se continua a non essere possibile collegare la stampante alla rete, visitare il sito Web www.hp.com/go/wirelessprinting e fare clic su **Guida firewall** in cui sono disponibili ulteriori soluzioni.

Dichiarazione di garanzia limitata della stampante HP

Prodotto HP	Durata della garanzia limitata
Supporti del software	90 giorni
Stampante	1 anno
Cartucce di stampa o di inchiostro	Fino ad esaurimento dell'inchiostro HP o fino al raggiungimento della data di "scadenza della garanzia" stampata sulla cartuccia, a seconda di quale evento si verifichi per primo. La presente garanzia non copre i prodotti con inchiostro HP che siano stati ricaricati, ricostruiti, ricondizionati, utilizzati in modo improprio o manomessi.
Testine di stampa (si applica solo ai prodotti con testine di stampa sostituibili dal cliente)	1 anno
Accessori	1 anno salvo diversamente definito

A. Durata della garanzia limitata

1. Hewlett-Packard (HP) garantisce all'utente finale che per il periodo sopra indicato, a partire dalla data dell'acquisto, i prodotti HP specificati sono privi di difetti di materiali e di manodopera. Il cliente è responsabile della conservazione della prova di acquisto.
2. Per i prodotti software, la garanzia limitata HP si applica solo in caso di mancata esecuzione delle istruzioni di programmazione. HP non garantisce che il funzionamento dei prodotti HP sia interrotto e privo di errori.
3. La garanzia HP si applica solo agli eventuali difetti derivanti dall'uso normale del prodotto e non da:
 - a. Manutenzione non corretta oppure modifiche improprie o inadeguate;
 - b. Software, interfacce, supporti, parti o componenti non forniti da HP;
 - c. Funzionamento del prodotto fuori delle specifiche di HP;
 - d. Uso improprio o modifiche non autorizzate.
4. Per le stampanti HP, l'utilizzo di una cartuccia non HP o di una cartuccia ricaricata non ha effetti sulla garanzia o su eventuali contratti di assistenza con il cliente. Tuttavia, qualora il malfunzionamento o il danneggiamento della stampante sia dovuto all'uso di una cartuccia di stampa non HP o ricaricata, o di una cartuccia scaduta, al cliente verranno addebitati i costi di manodopera e di materiale sostenuti per la riparazione.
5. Se, durante il periodo della garanzia, HP verrà a conoscenza di un difetto di un prodotto hardware coperto dalla garanzia HP, a sua discrezione HP sostituirà o riparerà il prodotto difettoso.
6. Se HP non fosse in grado di riparare o sostituire adeguatamente un prodotto difettoso coperto dalla garanzia HP entro un tempo ragionevole, HP rimborserà il prezzo d'acquisto del prodotto.
7. HP non ha alcun obbligo di riparazione, sostituzione o rimborso fino al momento della restituzione del prodotto difettoso.
8. I prodotti sostitutivi possono essere nuovi o di prestazioni equivalenti a un prodotto nuovo, purché dotati di funzioni almeno uguali a quelle del prodotto sostituito.
9. I prodotti HP possono contenere parti, componenti o materiali ricondizionati equivalenti ai nuovi per prestazioni.
10. La garanzia limitata HP è valida in qualunque paese in cui i prodotti HP sopraelencati sono distribuiti da HP. Eventuali contratti per servizi di garanzia aggiuntivi, come l'assistenza 'on-site', possono essere richiesti a un centro di assistenza HP autorizzato che si occupi della distribuzione del prodotto o a un importatore autorizzato.

B. Garanzia limitata

IN CONFORMITÀ ALLE DISPOSIZIONI DI LEGGE VIGENTI, È ESCLUSA QUALSIASI GARANZIA O CONDIZIONE, SCRITTA OPPURE VERBALE, ESPRESSA O IMPLICITA DA PARTE DI HP O DI SUOI FORNITORI. HP ESCLUDE SPECIFICAMENTE QUALSIASI GARANZIA O CONDIZIONE IMPLICITA DI COMMERCIALIZZABILITÀ, QUALITÀ SODDISFACENTE E IDONEITÀ AD USO PARTICOLARE.

C. Responsabilità limitata

1. Le azioni offerte dalla presente garanzia sono le sole a disposizione del cliente.
2. IN CONFORMITÀ ALLE DISPOSIZIONI DI LEGGE VIGENTI, FATTA ECCEZIONE PER GLI OBBLIGHI ESPRESSI SPECIFICAMENTE NELLA PRESENTE GARANZIA HP, IN NESSUN CASO HP O I RELATIVI FORNITORI SARANNO RESPONSABILI DI DANNI DIRETTI, INDIRETTI, SPECIALI, ACCIDENTALI O CONSEGUENTI, O ALTRI DANNI DERIVANTI DALL'INADEMPIMENTO DEL CONTRATTO, ILLECITO CIVILE O ALTRO.

D. Disposizioni locali

1. Questa garanzia HP conferisce al cliente diritti legali specifici. Il cliente può anche godere di altri diritti legali che variano da stato a stato negli Stati Uniti, da provincia a provincia in Canada, e da paese/regione a paese/regione nel resto del mondo.
2. Laddove la presente garanzia HP risulti non conforme alle leggi locali, essa verrà modificata secondo tali leggi. Per alcune normative locali, alcune esclusioni e limitazioni della presente garanzia HP possono non essere applicabili. Ad esempio, in alcuni stati degli Stati Uniti e in alcuni governi (come le province del Canada), è possibile:
 - a. Impedire che le esclusioni e le limitazioni contenute nella garanzia HP limitino i diritti statutari del consumatore (come avviene nel Regno Unito).
 - b. Limitare la possibilità da parte del produttore di rafforzare tali esclusioni o limitazioni.
 - c. Concedere al cliente diritti aggiuntivi, specificare la durata delle garanzie implicite che il produttore non può escludere o non consentire limitazioni alla durata delle garanzie implicite.
3. I TERMINI CONTENUTI NELLA PRESENTE DICHIARAZIONE DI GARANZIA, FATTI SALVI I LIMITI IMPOSTI DALLA LEGGE, NON ESCLUDONO, LIMITANO O MODIFICANO, BENSÌ INTEGRANO, I DIRITTI LEGALI APPLICABILI ALLA VENDITA DEI PRODOTTI HP AI CLIENTI DI TALI PAESI.

Garanzia del Produttore

Gentile Cliente,

In allegato troverà i nomi e indirizzi delle Società del Gruppo HP che prestano i servizi in Garanzia (garanzia di buon funzionamento e garanzia convenzionale) in Italia.

Oltre alla Garanzia del Produttore, Lei potrà inoltre far valere i propri diritti nei confronti del venditore di tali prodotti, come previsto negli articoli 1519 bis e seguenti del Codice Civile.

Italia: Hewlett-Packard Italiana S.p.A, Via G. Di Vittorio 9, 20063 Cernusco sul Naviglio



PHOTOSMART 5520 e-ALL-IN-ONE SERIES

Configuración

Retire la impresora del embalaje y enciéndala (consulte el prospecto de instalación). Después, siga las instrucciones y animaciones que aparecen en la pantalla de la impresora para completar la configuración de la misma.

Ayuda electrónica

La ayuda electrónica se instala automáticamente durante la instalación del software de la impresora. La ayuda electrónica incluye instrucciones sobre las funciones del producto y la detección de averías, con enlaces adicionales al contenido en línea. También ofrece especificaciones del producto, avisos legales e información medioambiental, regulatoria y de asistencia técnica.

Windows: Después de instalar el software, haga clic en **Inicio > Todos los programas > HP > HP Photosmart 5520 series > Ayuda**.

Mac: Durante la instalación del software, en el software recomendado que se muestra en la pantalla, seleccione **Software recomendado de HP** y luego finalice la instalación del software.

- **Mac OS X v10.6:** Elija **Ayuda Mac** en **Ayuda**. En el **Visor de ayuda**, haga clic y mantenga pulsado el botón **Inicio**, luego elija la Ayuda para su dispositivo.
- **Mac OS X v10.7:** Elija **Centro de ayuda** en **Ayuda**, haga clic en **Ayuda para todas sus aplicaciones**, y luego elija la Ayuda para su dispositivo.



Para encontrar la información sobre los reglamentos de la Unión Europea, vaya a la ayuda electrónica, haga clic en **Apéndice > Información técnica > Avisos reglamentarios > Aviso reglamentario de la Unión Europea**. La Declaración de conformidad para este producto está disponible en la siguiente dirección Web: www.hp.eu/certificates.

Léame

El archivo Léame contiene los requisitos de información de contacto con el servicio técnico de HP, del sistema operativo y las actualizaciones más recientes de información del producto.

Windows: Inserte el CD de software. En el CD de software se encuentra el archivo ReadMe.chm. Haga clic en el mismo para abrirlo para abrirlo y seleccione ReadMe en su idioma.

Mac: Introduzca el CD con el software y haga doble clic en la carpeta Read Me, situada en el nivel superior de dicho CD.

¿No dispone de unidad de CD/DVD?

Si no dispone de una unidad de CD/DVD, visite www.hp.com/support para descargar e instalar el software.

Registre la impresora

Obtenga un servicio más rápido y alertas de asistencia registrándose en www.register.hp.com.

Utilización de la tinta

La tinta de los cartuchos se utiliza en el proceso de impresión de varias maneras, entre las que están el proceso de inicio, que prepara la impresora y los cartuchos para la impresión, y el proceso de mantenimiento de cabezales, para mantener los inyectores de impresión limpios y el flujo de tinta correcto. Asimismo, parte de la tinta residual queda en el cartucho después de utilizarlo. Para obtener más información, visite: www.hp.com/go/inkusage.

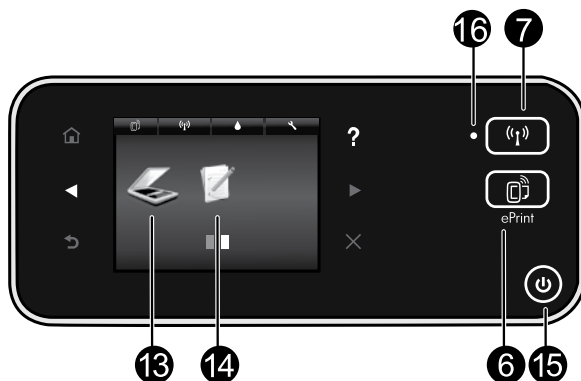
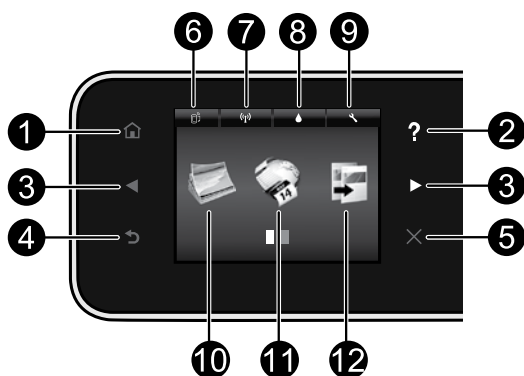

Botones del panel de control:

1. **Inicio:** regresa a la pantalla inicial.
2. **Ayuda:** en la pantalla Inicio, muestra todos los temas de Ayuda. La Ayuda para esta pantalla se muestra en otras pantallas.
3. **Botones direccionales:** le permite navegar por dos pantallas de inicio, fotos, vistas previas de impresión, aplicaciones y opciones de menú horizontal.
4. **Atrás:** vuelve a la pantalla anterior.
5. **Cancelar:** detiene la operación actual.
6. Icono **ePrint** y botón **ePrint:** muestra la dirección de correo electrónico de la impresora, el estado de ePrint y la función ePrint. Puede modificar las configuraciones de ePrint o imprimir una página de información.
7. Icono de **Conexión inalámbrica** y botón de **Conexión inalámbrica:** muestra el estado inalámbrico, la dirección IP, el nombre de la red, la dirección de hardware (MAC) y el estado de Wireless Direct. Puede cambiar las configuraciones de la conexión inalámbrica o imprimir un informe de prueba inalámbrico para ayudar a diagnosticar los problemas de conexión de la red.
8. Icono de **tinta:** muestra los niveles de tinta estimados por cartucho.
9. Icono de **configuración:** puede cambiar el modo de suspensión, la función de apagado automático y otras configuraciones desde el menú **Preferencias** y utilizar herramientas para realizar funciones de mantenimiento.
10. **Foto:** imprima fotos directamente desde una tarjeta de memoria en diversos tamaños y papeles. Inserte una tarjeta de memoria en la ranura correspondiente. Toque **Ver e Imprimir** para navegar e imprimir fotos. Use el menú **Editar** para rotar, cortar o corregir una fotografía.
11. **Apps:** proporciona una forma rápida y fácil para acceder e imprimir información desde Internet, como mapas, páginas para colorear, rompecabezas y mucho más.
12. **Copiar:** haga copias en una o dos caras, en color o blanco y negro. Toque el botón **Configuración** para cambiar las configuraciones de papel (tamaño, tipo, cambiar tamaño, márgenes) y la calidad de imagen (aclarar/oscurer, mejoras).
13. **Escanear:** seleccione el destino tocando **Correo electrónico, Tarjeta de memoria u Ordenador**. También puede comenzar a escanear desde el software del ordenador, que tiene funciones más avanzadas.
14. **Formularios rápidos:** puede imprimir calendarios, listas de control, juegos, papel de cuaderno, papel milimetrado y partituras.
15. Botón **Encender**.

16. Indicador de estado de conexión inalámbrica:

- La luz azul indica que se ha establecido la conexión inalámbrica y que se puede imprimir.
- Una luz con parpadeo lento indica que la función inalámbrica está encendida, pero que la impresora no está conectada a una red. Asegúrese de que la impresora esté dentro del rango de la señal inalámbrica.
- Una luz con parpadeo rápido indica error en la conexión inalámbrica. Consulte el mensaje en la pantalla de la impresora.

Si no puede imprimir...

Compruebe si hay mensajes de error y solucíelos. Si aún no puede imprimir, siga este procedimiento, por orden:

Windows

Asegúrese de que la HP Photosmart se haya definido como la impresora predeterminada y no esté fuera de línea.

Para hacer esto:

1. En la barra de tareas de Windows, haga clic en **Inicio**.
2. A continuación, haga clic en:
 - **Dispositivos e impresoras** (Windows 7®)
 - **Impresoras** (Windows Vista®)
 - **Panel de control**, y a continuación en **Impresoras y faxes** (Windows XP®)

Mire la impresora para ver si tiene al lado una marca de selección dentro de un círculo. Si no la tiene, haga clic con el botón secundario en el icono de la impresora y elija **Definir como impresora predeterminada** en el menú.

Para comprobar que la impresora no está fuera de línea, haga clic con el botón secundario en el icono de la impresora y asegúrese de que **Usar impresora sin conexión** y **Pausar impresión no** estén seleccionadas.

Si falla la instalación de software de la impresora HP:

1. Extraiga el CD de la unidad de CD del equipo y, a continuación, desconecte la impresora del ordenador.
2. Reinicie el equipo.
3. Desactive temporalmente los servidores de seguridad y cierre el software antivirus.
4. Inserte el CD del software de la impresora en la unidad de CD del equipo y siga las instrucciones en pantalla para instalar el software de la impresora. No conecte el cable USB hasta que se le indique.
5. Una vez que finalice la instalación, reinicie el ordenador y cualquier software de seguridad desactivado o cerrado.

Mac

Compruebe la cola de impresión:

1. En Preferencias del sistema, haga clic en:
 - **Impresión y fax** (Mac OS X v10.6)
 - **Impresión y fax** (Mac OS X v10.7)
2. Haga clic en el botón **Abrir la cola de impresión**.
3. Haga clic sobre un trabajo de impresión para seleccionarlo.
4. Utilice los botones siguientes para gestionar el trabajo de impresión:
 - **Eliminar:** cancela el trabajo de impresión seleccionado.
 - **Reanudar:** continúa un trabajo de impresión que se ha detenido.
 - Si ha hecho algún cambio, intente volver a imprimir.

Reinicio:

1. Reinicie el equipo.
2. Reinicie la impresora:
 - a. Apague la impresora y desconecte el cable de alimentación.
 - b. Espere un minuto, vuelva a enchufar el cable y encienda la impresora.

Si sigue sin poder imprimir, desinstale y vuelva a instalar el software de impresión HP.

Para desinstalar el software:

1. Desconecte la impresora del equipo.
2. Abra la carpeta Aplicaciones: Carpeta Hewlett-Packard.
3. Haga doble clic en **Programa de desinstalación de HP**. Siga las instrucciones que aparecen en la pantalla.

Para instalar el software:

1. Inserte el CD en la unidad de CD del equipo.
2. En el escritorio, abra el CD y haga doble clic en **HP Installer**.
3. Siga las instrucciones que aparecen en la pantalla.

Especificaciones de energía

CQ191-60017

- Voltaje de entrada: 100-240 VCA (+/- 10%)
- Frecuencia de entrada: 50/60 Hz (+/- 3 Hz)

CQ191-60018

- Voltaje de entrada: 200-240 VCA (+/- 10%)
- Frecuencia de entrada: 50/60 Hz (+/- 3 Hz)

Nota: Utilice esta impresora solo con el cable de alimentación suministrado por HP.

Uso de la impresora de red

Para cambiar de USB a una conexión de red inalámbrica

Si ha configurado inicialmente su impresora utilizando una conexión USB en su equipo, puede cambiar la conexión a una conexión de red inalámbrica realizando los siguientes pasos.

Windows

Para cambiar de USB a una conexión inalámbrica:

1. Desde su ordenador, pulse **Inicio > Todos los programas > HP > HP Photosmart 5520 series > Configuración y software de la impresora.**
2. Haga clic en **Convertir una impresora conectada con USB a inalámbrica.** Mantenga el cable USB conectado hasta que se le pida que lo desconecte.
3. Siga las instrucciones que aparecen en la pantalla.

Mac

Para cambiar de USB a una conexión inalámbrica:

1. Desde el panel de control de la impresora, toque el botón de **Conexión inalámbrica.**
2. Toque el **Asistente de instalación inalámbrica.**
3. Siga los pasos del Asistente de configuración inalámbrica para conectar la impresora.
4. Utilice el **Asistente de configuración HP** en utilidades de Aplicaciones/Hewlett-Packard/Dispositivo, para cambiar la conexión de software a inalámbrica para esta impresora.

Comparta la impresora con otros equipos

Si ya ha conectado su impresora a la red inalámbrica y desea compartirla con los demás ordenadores conectados a la misma red, necesitará instalar el software de impresión en otros ordenadores. Durante la instalación del software, seleccione la conexión **Inalámbrica** cuando le sea solicitado, y, seguidamente, siga las instrucciones que aparezcan en pantalla para finalizar la instalación del software de impresión.

Conéctese de forma inalámbrica a la impresora sin un enrutador

HP Wireless Direct admite dispositivos Wi-Fi (por ejemplo: ordenadores o teléfonos inteligentes) para imprimir directamente en su impresora de manera inalámbrica, sin un enrutador, desde sus dispositivos compatibles con tecnología Wi-Fi. Para configurar y usar Wireless Direct:

1. Desde el panel de control de la impresora, toque el botón de **Conexión inalámbrica.**
2. Toque **Configuración.**
3. Toque **Wireless Direct y Encender (sin seguridad)** o **Encender (con seguridad).**

Nota: Si activa la seguridad, solo los usuarios con contraseña podrán imprimir con esta impresora de manera inalámbrica. Si desactiva la seguridad, cualquiera con un dispositivo Wi-Fi dentro del radio de alcance Wi-Fi de la impresora podrá conectarse a la impresora. HP recomienda que active la seguridad para Wireless Direct.

4. Toque **Mostrar nombre** para visualizar el nombre de Wireless Direct.
5. Toque **Mostrar contraseña** para mostrar la contraseña de Wireless Direct si tiene encendida la seguridad para esta función.
6. En el ordenador inalámbrico o dispositivo móvil, encienda el botón de Wi-Fi, busque el nombre de Wireless Direct y establezca conexión con él, (por ejemplo: HP-Print-xx-Photosmart-5520). Luego, imprima de forma normal desde el ordenador o dispositivo móvil.

Si tiene encendida la seguridad para Wireless, ingrese la contraseña cuando le sea solicitado.

Nota:

- Si desea imprimir desde un dispositivo móvil, deberá tener una aplicación de impresión en su dispositivo móvil.
- Si quiere imprimir desde su ordenador, debe instalar el software de la impresora.
- La conexión con Wireless Direct está disponible aunque la impresora también esté conectada a una red doméstica inalámbrica.
- No puede acceder a Internet a través de la conexión Wireless Direct.

Solución de problemas de impresoras conectadas en red

Si no puede conectar la impresora a la red...

- **Obtenga ayuda del Centro de impresión inalámbrica:** El sitio web Centro de impresión inalámbrica HP (www.hp.com/go/wirelessprinting) contiene una guía de referencia en línea para configurar una red doméstica e impresoras HP inalámbricas. En este sitio web, encontrará información que puede ayudarlo a preparar su red inalámbrica, a configurar o a reconfigurar su impresora y a solucionar problemas de configuración (que incluye el uso de la utilidad de diagnóstico de red de Windows).
- **Confirme que el radio inalámbrica de la impresora está encendido.** Desde el panel de control de la impresora, toque el botón de **Conexión inalámbrica**, si muestra **Conexión inalámbrica apagada**, toque **Encender**.
- **Confirme que la impresora está conectada a la red.** Para hacer esto:
 1. Desde el panel de control de la impresora, toque el botón de **Conexión inalámbrica**.
 2. Toque **Configuración**, toque el botón de la flecha hacia abajo y desplácese por las opciones y toque **Imprimir informe de prueba de conexión inalámbrica**.
 3. El informe de Comprobación de la red inalámbrica se imprime automáticamente.
 - Compruebe la parte superior del informe para ver si algo ha fallado durante la comprobación.
 - Consulte la sección Resultado del diagnóstico de todas las pruebas realizadas y si la impresora las ha pasado o no.
 - Averigüe el Nombre de red (SSID) con el que la impresora está actualmente configurada para la conexión en la sección Configuración actual.

Nota: El ordenador puede estar conectado a una red privada virtual (VPN). Desactive temporalmente la VPN antes de continuar con la instalación. La conexión a una VPN es una conexión a una red distinta; debe desconectar la VPN para acceder al producto a través de la red doméstica.

- **El software de seguridad puede estar provocando problemas.** El software de seguridad instalado en su ordenador está diseñado para proteger su ordenador de amenazas procedentes de fuera de su red doméstica. Un paquete de programas de seguridad puede contener varios tipos de programas, como antivirus, anti software espía, servidor de seguridad, y aplicaciones de protección infantil. Los servidores de seguridad pueden bloquear la comunicación entre los aparatos conectados a la red doméstica y provocar problemas al usar dispositivos como impresoras de red y escáneres.

Los problemas pueden ser:

- No se encuentra la impresora en la red al instalar el software de la impresora.
- De repente, no puede imprimir en la impresora, aunque sí pudo hacerlo el día anterior.
- La impresora muestra que está DESCONECTADA en la carpeta Impresora y faxes.
- El software muestra el estado de la impresora como "desconectado" aunque la impresora está conectada a la red.
- Si tiene un dispositivo multifunción, algunas características funcionan bien y otras no, como el escáner.

Una solución rápida puede ser desactivar su servidor de seguridad y ver si el problema desaparece.

Estas son algunas pautas básicas sobre el software de seguridad:

- Si su servidor de seguridad tiene un ajuste llamado **zona de confianza**, defínalo cuando el ordenador esté conectado a su red doméstica.
- Actualice el servidor de seguridad. Muchos proveedores de software de seguridad lo actualizan con soluciones a los problemas conocidos.
- Si su servidor de seguridad tiene un ajuste que se denomina **no mostrar avisos de alerta**, deberá desactivarlo. Al instalar el software HP y usar la impresora HP, es posible que vea mensajes de alerta de su software de servidor de seguridad. Debe autorizar el uso de cualquier software de HP que provoque una alerta. El mensaje de alerta puede dar opciones para **autorizar**, **permitir** o **desbloquear**. Asimismo, si la alerta tiene una opción **recordar esta acción** o **crear una regla para esto**, selecciónela. Esta es la forma en que el servidor de seguridad puede saber en qué puede confiar.

Si no puede conectar la impresora a la red, vaya a www.hp.com/go/wirelessprinting, haga clic en **Ayuda de Firewall**, puede encontrar más soluciones aquí.

Declaración de garantía limitada de la impresora HP

Producto HP	Duración de la garantía limitada
Medio de almacenamiento del software	90 días
Impresora	1 año
Cartuchos de tinta o impresión	La garantía es válida hasta que se agote la tinta HP o hasta que se alcance la fecha de "fin de garantía" indicada en el cartucho, cualquiera de los hechos que se produzca en primer lugar. Esta garantía no cubrirá los productos de tinta HP que se hayan rellenado o manipulado, se hayan vuelto a limpiar, se hayan utilizado incorrectamente o se haya alterado su composición.
Cabezales de impresión (sólo se aplica a productos con cabezales de impresión que el cliente puede sustituir)	1 año
Accesorios	1 año, a no ser que se especifique otro dato

A. Alcance de la garantía limitada

- Hewlett-Packard (HP) garantiza al usuario final que el producto de HP especificado no tendrá defectos de materiales ni mano de obra por el periodo anteriormente indicado, cuya duración empieza el día de la compra por parte del cliente.
- Para los productos de software, la garantía limitada de HP se aplica únicamente a la incapacidad del programa para ejecutar las instrucciones. HP no garantiza que el funcionamiento de los productos se interrumpa o no contenga errores.
- La garantía limitada de HP abarca sólo los defectos que se originen como consecuencia del uso normal del producto, y no cubre otros problemas, incluyendo los originados como consecuencia de:
 - Mantenimiento o modificación indebidos;
 - Software, soportes de impresión, piezas o consumibles que HP no proporcione o no admita;
 - Uso que no se ajuste a las especificaciones del producto;
 - Modificación o uso incorrecto no autorizados.
- Para los productos de impresoras de HP, el uso de un cartucho que no sea de HP o de un cartucho recargado no afecta ni a la garantía del cliente ni a cualquier otro contrato de asistencia de HP con el cliente. No obstante, si el error o el desperfecto en la impresora se atribuye al uso de un cartucho que no sea de HP, un cartucho recargado o un cartucho de tinta caducado, HP cobrará aparte el tiempo y los materiales de servicio para dicho error o desperfecto.
- Si durante la vigencia de la garantía aplicable, HP recibe un aviso de que cualquier producto presenta un defecto cubierto por la garantía, HP reparará o sustituirá el producto defectuoso como considere conveniente.
- Si HP no logra reparar o sustituir, según corresponda, un producto defectuoso que esté cubierto por la garantía, HP reembolsará al cliente el precio de compra del producto, dentro de un plazo razonable tras recibir la notificación del defecto.
- HP no tendrá obligación alguna de reparar, sustituir o reembolsar el precio del producto defectuoso hasta que el cliente lo haya devuelto a HP.
- Los productos de sustitución pueden ser nuevos o seminuevos, siempre que sus prestaciones sean iguales o mayores que las del producto sustituido.
- Los productos HP podrían incluir piezas, componentes o materiales fabricados equivalentes a los nuevos en cuanto al rendimiento.
- La Declaración de garantía limitada de HP es válida en cualquier país en que los productos HP cubiertos sean distribuidos por HP. Es posible que existan contratos disponibles para servicios de garantía adicionales, como el servicio in situ, en cualquier suministrador de servicios autorizado por HP, en aquellos países donde HP o un importador autorizado distribuyan el producto.

B. Limitaciones de la garantía

HASTA DONDE LO PERMITAN LAS LEYES LOCALES, NI HP NI SUS TERCEROS PROVEEDORES OTORGAN NINGUNA OTRA GARANTÍA O CONDICIÓN DE NINGÚN TIPO, YA SEAN GARANTÍAS O CONDICIONES DE COMERCIALIZACIÓN EXPRESAS O IMPLÍCITAS, CALIDAD SATISFACTORIA E IDONEIDAD PARA UN FIN DETERMINADO.

C. Limitaciones de responsabilidad

- Hasta donde lo permitan las leyes locales, los recursos indicados en esta Declaración de garantía son los únicos y exclusivos recursos de los que dispone el cliente.
- HASTA EL PUNTO PERMITIDO POR LA LEY LOCAL, EXCEPTO PARA LAS OBLIGACIONES EXPUESTAS ESPECÍFICAMENTE EN ESTA DECLARACIÓN DE GARANTÍA, EN NINGÚN CASO HP O SUS PROVEEDORES SERÁN RESPONSABLES DE LOS DAÑOS DIRECTOS, INDIRECTOS, ESPECIALES, INCIDENTALES O CONSECUENCIALES, YA ESTE BASADO EN CONTRATO, RESPONSABILIDAD EXTRA CONTRACTUAL O CUALQUIER OTRA TEORÍA LEGAL, Y AUNQUE SE HAYA AVISADO DE LA POSIBILIDAD DE TALES DAÑOS.

D. Legislación local

- Esta Declaración de garantía confiere derechos legales específicos al cliente. El cliente podría también gozar de otros derechos que varían según el estado (en Estados Unidos), la provincia (en Canadá), o la entidad gubernamental en cualquier otro país del mundo.
- Hasta donde se establezca que esta Declaración de garantía contraviene las leyes locales, dicha Declaración de garantía se considerará modificada para acatar tales leyes locales. Bajo dichas leyes locales, puede que algunas de las declinaciones de responsabilidad y limitaciones estipuladas en esta Declaración de garantía no se apliquen al cliente. Por ejemplo, algunos estados en Estados Unidos, así como ciertas entidades gubernamentales en el exterior de Estados Unidos (incluidas las provincias de Canadá) pueden:
 - Evitar que las renunciaciones y limitaciones de esta Declaración de garantía limiten los derechos estatutarios del cliente (por ejemplo, en el Reino Unido);
 - Restringir de otro modo la capacidad de un fabricante de aumentar dichas renunciaciones o limitaciones; u
 - Ofrecer al usuario derechos adicionales de garantía, especificar la duración de las garantías implícitas a las que no puede renunciar el fabricante o permitir limitaciones en la duración de las garantías implícitas.
- LOS TÉRMINOS ENUNCIADOS EN ESTA DECLARACIÓN DE GARANTÍA, SALVO HASTA DONDE LO PERMITA LA LEY, NO EXCLUYEN, RESTRINGEN NI MODIFICAN LOS DERECHOS ESTATUTARIOS OBLIGATORIOS PERTINENTES A LA VENTA DE PRODUCTOS HP A DICHS CLIENTES, SINO QUE SON ADICIONALES A LOS MISMOS.

Información sobre la Garantía Limitada del Fabricante HP

Estimado Cliente:

Adjunto puede encontrar el nombre y dirección de las entidades HP que proporcionan la Garantía Limitada de HP (garantía comercial adicional del fabricante) en su país.

La garantía comercial adicional de HP (Garantía Limitada de HP) no afecta a los derechos que Usted, como consumidor, pueda tener frente al vendedor por la falta de conformidad del producto con el contrato de compraventa. Dichos derechos son independientes y compatibles con la garantía comercial adicional de HP y no quedan afectados por ésta. De conformidad con los mismos, si durante un plazo de dos años desde la entrega del producto aparece alguna falta de conformidad existente en el momento de la entrega, el consumidor y usuario tiene derecho a exigir al vendedor la reparación del producto, su sustitución, la rebaja del precio o la resolución del contrato de acuerdo con lo previsto en el Título V del Real Decreto Legislativo 1/2007. Salvo prueba en contrario se presumirá que las faltas de conformidad que se manifiestan en los seis meses posteriores a la entrega del producto ya existían cuando el producto se entregó.

Únicamente cuando al consumidor y usuario le resulte imposible o le suponga una carga excesiva dirigirse frente al vendedor por la falta de conformidad con el contrato podrá reclamar directamente al productor con el fin de obtener la sustitución o reparación.

España: Hewlett-Packard Española S.L. C/ Vicente Alejandro 1 Parque Empresarial Madrid - Las Rozas 28232 Las Rozas Madrid

Información Válida para México

La presente garantía cubre únicamente aquellos defectos que surgesen como resultado del uso normal del producto y no por aquellos que resultasen:

Cuando el producto se hubiese utilizado en condiciones distintas a las normales; cuando el producto no hubiese sido operado de acuerdo con el instructivo de uso que se le acompaña; cuando el producto hubiese sido alterado o reparado por personas no autorizadas por el fabricante nacional, importador o comercializador responsable respectivo. Los gastos de transportación generados en lugares dentro de la red de servicios de HP en la República Mexicana para dar cumplimiento a esta garantía serán cubiertos por Hewlett-Packard. Los gastos de transportación para llevar el producto al lugar donde se aplicará la garantía, serán cubiertos por el cliente.

Procedimiento:

Para hacer válida su garantía solo se deberá comunicar al Centro de Asistencia Telefónica de HP (Teléfonos: 1800-88-8588 o para la Ciudad de Mexico 55-5258-9922) y seguir las instrucciones de un representante, quien le indicará el procedimiento a seguir.

Importador y venta de partes, componentes, refacciones, consumibles y accesorios:

Hewlett-Packard de México, S. de R.L. de C.V.

Prolongación Reforma No. 700

Delegación Álvaro Obregón

Col. Lomas de Sta. Fé

México, D.F. CP 01210

Producto:

Modelo:

Marcas:

Fecha de Compra:

Sello del establecimiento donde fue adquirido:



PHOTOSMART 5520 e-ALL-IN-ONE SERIES

Configurar

Retire a impressora da embalagem e ligue-a (veja folheto de instalação). Depois, siga as instruções e as animações na tela da impressora para concluir a instalação da impressora.

Ajuda eletrônica

A Ajuda eletrônica é instalada automaticamente durante a instalação do software da impressora. A Ajuda eletrônica inclui instruções sobre os recursos do produto e solução de problemas, com links adicionais para conteúdo on-line. Ela também contém as especificações do produto, avisos legais e informações ambientais, regulamentares e de suporte.

Windows: Após a instalação do software, clique em **Iniciar > Todos os Programas > HP > HP Photosmart 5520 series > Ajuda**.

Mac: Durante a instalação do software, na tela que mostra o software recomendado, selecione **Software recomendado HP** e conclua a instalação do software.

- **Mac OS X v10.6:** Escolha **Ajuda Mac** em **Ajuda**. No **Visualizador da Ajuda**, clique e mantenha pressionado o botão **Início** e escolha a Ajuda para o seu dispositivo.
- **Mac OS X v10.7:** Escolha **Centro de Ajuda** em **Ajuda**, clique em **Ajuda para todos os seus aplicativos** e escolha a Ajuda para o seu dispositivo.

Para encontrar as informações de declaração e conformidade do Aviso Regulamentar da União Europeia, acesse a Ajuda eletrônica, clique em **Apêndice > Informações técnicas > Avisos regulamentares > Aviso Regulamentar da União Europeia**. A Declaração de Conformidade deste produto está disponível no seguinte endereço: www.hp.eu/certificates.



Readme

O arquivo Readme contém informações de contato com a HP, requisitos do sistema operacional e as informações sobre as atualizações mais recentes para o seu produto.

Windows: Insira o CD do software. No CD com o software, localize o arquivo ReadMe.chm. Clique em ReadMe.chm para abri-lo e depois selecione o arquivo ReadMe em seu idioma.

Mac: Insira o CD do software e clique duas vezes na pasta Read Me localizada na raiz do CD do software.

Nenhuma unidade de CD/DVD?

Para computadores sem uma unidade de CD/DVD, acesse www.hp.com/support para baixar e instalar o software.

Registrar a impressora

Receba alertas de serviço e suporte mais rapidamente, registrando-se em www.register.hp.com.

Uso de tinta

A tinta dos cartuchos é usada no processo de impressão de várias maneiras, como no processo de inicialização, que prepara a impressora e os cartuchos para a impressão, e na manutenção do cabeçote de impressão, que mantém os injetores de tinta limpos e a tinta fluindo com facilidade. Além disso, um pouco de tinta é deixado no cartucho depois que é usado. Para mais informações, acesse: www.hp.com/go/inkusage.

Conheça a HP Photosmart

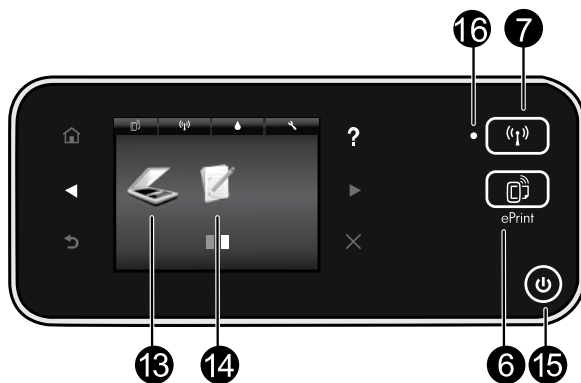
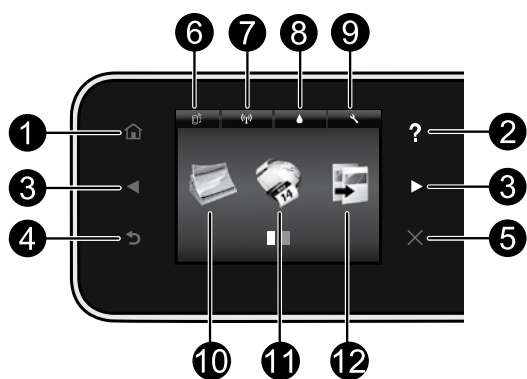

Botões do painel de controle:

- Início:** Retorna para a tela inicial.
- Ajuda:** Na tela Inicial, mostra todos os tópicos da Ajuda. Em outras telas, mostra a Ajuda dessa tela.
- Botões direcionais:** Permite navegar nas duas telas iniciais, em fotos, visualizações de impressão, aplicativos e opções de menu horizontal.
- Voltar:** Retorna à tela anterior.
- Cancelar:** Interrompe a operação atual.
- Ícone ePrint e botão ePrint:** Exibe o endereço de e-mail da impressora, o status do ePrint e o recurso ePrint. É possível alterar as configurações de ePrint ou imprimir uma página de informações.
- Ícone de Conexão sem fio e botão de Conexão sem fio:** Exibe o status da conexão sem fio, o endereço IP, o nome de rede, o endereço de hardware (MAC) e o status de Wireless Direct. Você pode alterar as configurações de conexão sem fio ou imprimir um relatório de teste de conexão sem fio para ajudar a diagnosticar problemas de conexão de rede.
- Ícone de Tinta:** Mostra estimativas de níveis de tinta por cartucho.
- Ícone de Configurações:** Você pode alterar o modo de Suspensão, o recurso Desligar auto ou outras configurações no menu **Preferências** e usar ferramentas para executar funções de manutenção.
- Foto:** Imprima fotos diretamente de um cartão de memória, em vários tamanhos e papéis. Insira seu cartão de memória no slot de cartão de memória. Toque em **Exibir e imprimir** para procurar e imprimir fotos. Use o menu **Editar** para girar, cortar ou corrigir uma foto.
- Apps:** Oferece uma forma rápida e fácil de acessar e imprimir informações da Web, como mapas, páginas para colorir, quebra-cabeças etc.
- Copiar:** Faça cópias com um só lado ou frente e verso, em preto-e-branco ou em cores. Toque no botão **Configurações** para alterar as configurações do papel (tamanho, tipo, redimensionamento, margens) e a qualidade da imagem (mais clara/mais escura, aprimoramentos).
- Digitalizar:** Selecione um destino tocando em **E-mail, Cartão de memória ou Computador**. Você pode também iniciar uma digitalização pelo software do computador, que fornece recursos mais avançados.
- Quick Forms:** Com o HP Quick Forms, você pode imprimir calendários, listas de tarefas, jogos, papéis de caderno, papéis quadriculados e papéis de partitura.
- Botão Liga/Desliga.**

16. Luz de Status sem fio:

- A luz azul acesa indica que a conexão sem fio foi estabelecida e é possível fazer impressões.
- A luz piscando lentamente indica que a conexão sem fio está ativa, mas a impressora não está conectada a uma rede. Verifique se a impressora está dentro do alcance do sinal sem fio.
- A luz piscando rápido indica erro na conexão sem fio. Consulte a mensagem no visor da impressora.

Configuração e solução de problemas

Se você não conseguir imprimir...

Verifique se há mensagens de erro e solucione-as. Caso ainda não consiga imprimir, tente o seguinte na ordem apresentada:

Windows

Verifique se a HP Photosmart está definida como a impressora padrão e não está offline.

Para fazer isso:

1. Na barra de tarefas do Windows, clique em **Iniciar**.
2. Em seguida, clique em:
 - **Dispositivos e Impressoras** (Windows 7®)
 - **Impressoras** (Windows Vista®)
 - **Painel de Controle** e depois clique em **Impressoras aparelhos de fax** (Windows XP®)

Procure a sua impressora, para ver há uma marca dentro de um círculo preto ao lado dela. Se não houver, clique com o botão direito do mouse no ícone da impressora e selecione **Definir como impressora padrão** no menu.

Para verificar se o dispositivo não está offline, clique com o botão direito do mouse no ícone e verifique se **Usar Impressora Offline** e **Pausar Impressão não** estão selecionados.

Se a instalação do software da impressora HP tiver falhado:

1. Remova o CD do computador e desconecte a impressora do computador.
2. Reinicie o computador.
3. Desabilite temporariamente qualquer firewall e feche os antivírus.
4. Insira o CD do software da impressora no computador e siga as instruções na tela para instalar o software da impressora. Não conecte o cabo USB até ser instruído a isso.
5. Após a instalação terminar, reinicie o computador e qualquer software de segurança que você tenha desabilitado ou fechado.

Mac

Verifique a fila de impressão:

1. Em Preferências do sistema, clique em:
 - **Impressão e fax** (Mac OS X v10.6)
 - **Impressão e digitalização** (Mac OS X v10.7)
2. Clique no botão **Abrir fila de impressão**.
3. Clique em um trabalho de impressão para selecioná-lo.
4. Utilize os seguintes botões para gerenciar o trabalho de impressão:
 - **Apagar:** Cancela o trabalho de impressão selecionado.
 - **Continuar:** Continua um trabalho de impressão pausado.
 - Caso tenha feito alguma alteração, tente imprimir novamente.

Reinicie:

1. Reinicie o computador.
2. Reinicie a impressora:
 - a. Desligue a impressora e desconecte o cabo de alimentação.
 - b. Aguarde um minuto e reconecte o cabo de alimentação. Ligue a impressora.

Se você ainda não conseguir imprimir, desinstale e reinstale o software da impressora HP.

Para desinstalar o software:

1. Desconecte a impressora do computador.
2. Abra a pasta Aplicativos: Hewlett-Packard.
3. Clique duas vezes em **HP Uninstaller**. Siga as instruções na tela.

Para instalar o software:

1. Insira o CD na unidade de CD do computador.
2. Na área de trabalho, abra o CD e clique duas vezes em **HP Installer**.
3. Siga as instruções na tela.

Especificações de alimentação

CQ191-60017

- Tensão de entrada: 100-240 VAC (+/- 10%)
- Frequência de entrada: 50/60 Hz (+/- 3 Hz)

CQ191-60018

- Tensão de entrada: 200-240 VAC (+/- 10%)
- Frequência de entrada: 50/60 Hz (+/- 3 Hz)

Observação: Use esta impressora apenas com o cabo de alimentação fornecido pela HP.

Uso da impressora em rede

Passar de conexão USB para conexão de rede sem fio

Se você tiver inicialmente configurado o dispositivo para usar uma conexão USB com o computador, poderá alterar para uma conexão de rede sem fio, seguindo estas instruções.

Windows

Para passar de conexão USB para conexão sem fio:

1. No computador, clique em **Iniciar > Todos os Programas > HP > HP Photosmart 5520 series > Configuração da impressora e softwares**.
2. Clique em **Converter impressora USB em sem fio**. Mantenha o cabo USB conectado até aparecer o aviso para desconectá-lo.
3. Siga as instruções exibidas na tela.

Mac

Para passar de conexão USB para conexão sem fio:

1. No painel de controle da impressora, toque no botão **Sem fio**.
2. Toque em **Assistente de configuração sem fio**.
3. Siga as instruções no Assistente de configuração sem fio para conectar a impressora.
4. Use o **Assistente de configuração HP** em Aplicativos/Hewlett-Packard/Device Utilities para alterar a conexão do software com essa impressora para sem fio.

Compartilhar a impressora com vários computadores

Se a impressora já estiver conectada à rede sem fio e você quiser compartilhá-la com os outros computadores conectados à mesma rede, será preciso instalar o software da impressora em outros computadores. Durante a instalação do software, selecione a conexão **Sem fio** quando solicitado e siga as instruções na tela para concluir a instalação do software da impressora.

Estabelecer conexão sem fio com a impressora sem um roteador

HP Wireless Direct permite que seus dispositivos Wi-Fi (por exemplo: computadores ou smartphones) imprimam diretamente na impressora sem fio, sem um roteador sem fio, nos dispositivos habilitados para Wi-Fi Para configurar e usar Wireless Direct:

1. No painel de controle da impressora, toque no botão **Sem fio**.
 2. Toque em **Configurações**.
 3. Toque em **Wireless Direct** e depois em **Ativar (sem segurança)** ou **Ativar (com segurança)**.
- Observação:** Se você ativar a segurança, somente os usuários com senha poderão imprimir sem fio em uma impressora. Se você ativar a segurança, todos com um dispositivo Wi-Fi dentro da faixa Wi-Fi da impressora poderão se conectar à impressora. A HP recomenda ativar a segurança para Wireless Direct.
4. Toque em **Nome para exibição** para exibir o nome de Wireless Direct.
 5. Toque em **Exibir senha** para exibir a senha de Wireless Direct, se a segurança de Wireless Direct estiver ativada.
 6. No computador sem fio ou no dispositivo móvel, ative o rádio Wi-Fi, procure o nome de Wireless Direct e se conecte a ele, (por exemplo: HP-Print-xx-Photosmart-5520). Imprima como você normalmente imprimiria do seu computador ou dispositivo móvel.

Se a segurança de Wireless Direct estiver ativada, digite a senha de Wireless Direct quando solicitado.

Observação:

- Se quiser imprimir de um dispositivo móvel, será preciso ter um aplicativo de impressão no dispositivo móvel.
- Se quiser imprimir pelo seu computador, será preciso instalar o software da impressora.
- A conexão Wireless Direct estará disponível mesmo se a impressora também estiver conectada a uma rede doméstica sem fio.
- Não é possível acessar a Internet por meio da conexão Wireless Direct.

Solução de problemas de impressora em rede

Se não for possível conectar a impressora à rede...

- **Obter ajuda do Centro de impressão sem fio:** O site do Centro de impressão sem fio (www.hp.com/go/wirelessprinting) é um guia de referência online para configurar sua rede doméstica e a impressora HP para impressão sem fio. Nesse site, você encontrará informações que podem ajudá-lo a preparar sua rede sem fio, configurar ou reconfigurar a impressora e solucionar problemas da configuração (incluindo o uso do Utilitário de diagnóstico de rede do Windows).
- **Confirme se o rádio sem fio da impressora está ativado.** No painel de controle da impressora, toque no botão **Sem fio**, se ele mostrar **Sem fio não Conectado**, e depois toque em **Ativar**.
- **Confirme se a impressora está conectada à sua rede.** Para fazer isso:
 1. No painel de controle da impressora, toque no botão **Sem fio**.
 2. Toque em **Configurações**, toque no botão de seta para baixo para navegar pelas opções e depois toque em **Imprimir relatório de teste de rede sem fio**.
 3. O Relatório de teste de rede sem fio é impresso automaticamente.
 - Verifique, no topo do relatório, se algo falhou durante o teste.
 - Consulte a seção Resultados de diagnósticos para todos os testes executados e se a impressora foi aprovada ou não neles.
 - Verifique o Nome da rede (SSID) para a qual sua impressora está atualmente configurada para conexão, na seção Configuração atual.

Observação: O computador pode estar conectado a uma Virtual Private Network (VPN). Desative temporariamente a VPN antes de continuar com a instalação. Estar conectado a uma VPN é como estar em uma rede diferente: você precisará se desconectar da VPN para acessar o equipamento pela rede doméstica.

- **Um software de segurança pode estar causando problemas.** O software de segurança instalado no seu computador foi desenvolvido para proteger o computador contra ameaças provenientes de fora de sua rede doméstica. Um conjunto de softwares de segurança pode conter tipos diferentes de software, como antivírus, antispymware, firewall e proteção contra o uso por crianças. Os firewalls podem bloquear a comunicação entre os dispositivos conectados na rede doméstica e causar problemas ao se usar dispositivos como scanners e impressoras de rede.

Os problemas que você pode ver são:

- Não é possível encontrar a impressora na rede ao instalar o software da impressora.
- De repente, não é mais possível imprimir na impressora, mas você conseguia imprimir no dia anterior.
- A impressora mostra que está OFFLINE na pasta Impressora e faxes.
- O software mostra que o status da impressora é “desconectado”, mas a impressora está conectada à rede.
- No caso de você ter um All-in-One, algumas funções funcionam, como impressão, e outras não, como digitalização.

Uma técnica de solução de problema rápida é desativar o seu firewall e verificar se o problema desaparece.

A seguir, algumas orientações básicas para usar o software de segurança:

- Caso o seu firewall tenha uma configuração denominada **zona confiável**, use-a quando o computador estiver conectado à sua rede doméstica.
- Mantenha o firewall atualizado. Muitos fornecedores de software de segurança fornecem atualizações que corrigem problemas conhecidos.
- Se o firewall tiver uma configuração para **não mostrar mensagens de alerta**, você deverá desativá-lo. Ao instalar o software HP e usar a impressora HP, você poderá ver mensagens de alerta do firewall. Você deverá permitir qualquer software HP que gere um alerta. A mensagem de alerta pode apresentar opções de **autorização**, **permissão** ou **desbloqueio**. Além disso, se o alerta tiver uma opção de seleção **lembrar esta ação** ou **criar uma regra para esta seleção**, certifique-se de selecioná-la. É dessa forma que o firewall memoriza o que pode ser confiável em sua rede doméstica.

Se ainda não conseguir conectar a impressora à rede, acesse www.hp.com/go/wirelessprinting, clique em **Ajuda de firewall**, você poderá encontrar mais soluções nesse link.

Declaração de garantia limitada da impressora HP

Produto HP	Duração da garantia limitada
Mídia de software	90 dias
Impressora	1 ano
Cartuchos de impressão ou de tinta	Até que a tinta HP acabe ou até a data do "fim da garantia" impressa no cartucho, o que ocorrer primeiro. Esta garantia não cobre produtos de tinta HP que tenham sido reabastecidos, refabricados, reconicionados, adulterados ou utilizados de forma incorreta.
Cabeças de impressão (aplicável somente aos produtos com cabeças de impressão substituíveis pelo cliente)	1 ano
Acessórios	1 ano, a não ser que haja outra indicação

A. Extensão da garantia limitada

1. A Hewlett-Packard (HP) garante ao cliente final que os produtos HP especificados acima estarão livres de defeitos de materiais e fabricação pelo período mencionado acima, que se inicia na data da compra pelo cliente.
2. No caso de produtos de software, a garantia limitada HP cobre apenas falhas de execução de instruções de programação. A HP não garante que a operação de qualquer produto será ininterrupta ou livre de erros.
3. A garantia limitada HP cobre somente os defeitos surgidos como resultado de uso normal do produto, e não cobre outros problemas, incluindo os que surgirem como resultado de:
 - a. Manutenção ou modificação inadequada;
 - b. Software, mídia, peças ou suprimentos não fornecidos ou aceitos pela HP;
 - c. Operação fora das especificações do produto;
 - d. Modificação não autorizada ou uso indevido.
4. Para produtos de impressoras HP, o uso de um cartucho não-HP ou de um cartucho reconicionado não afeta a garantia ao cliente nem qualquer contrato de suporte HP com o cliente. No entanto, se uma falha ou um dano da impressora puderem ser atribuídos ao uso de um cartucho não-HP ou reconicionado ou a um cartucho de tinta expirado, a HP cobrará suas taxas padrão referentes a tempo e materiais para fazer a manutenção na impressora quanto à falha ou ao dano em questão.
5. Se a HP for informada, durante o período de garantia aplicável, sobre um defeito em qualquer produto coberto pela garantia HP, poderá optar por substituir ou consertar o produto.
6. Se a HP não puder consertar ou substituir o produto defeituoso coberto pela garantia HP, como for aplicável, ela irá, dentro de um período de tempo razoável após a notificação do defeito, ressarcir o valor pago pelo produto.
7. A HP não tem obrigação de consertar, substituir ou ressarcir o valor pago até o cliente retornar o produto defeituoso à HP.
8. Qualquer produto de reposição pode ser novo ou em estado de novo, desde que a sua funcionalidade seja ao menos igual àquela do produto que está sendo substituído.
9. Os produtos HP podem conter peças manufaturadas, componentes, ou materiais equivalentes a novos no desempenho.
10. A Declaração de garantia limitada da HP é válida em qualquer país onde o produto coberto HP for distribuído pela HP. Contratos para serviços de garantia adicionais, como serviços nas instalações do cliente, podem estar disponíveis em qualquer representante de serviços HP em países onde o produto é distribuído pela HP ou por importador autorizado.

B. Limitações da garantia

DENTRO DOS LIMITES PERMITIDOS PELAS LEIS LOCAIS, NEM A HP NEM OS SEUS FORNECEDORES FAZEM QUALQUER OUTRA GARANTIA OU CONDIÇÃO DE QUALQUER NATUREZA, EXPRESSA OU IMPLÍCITA, GARANTIAS OU CONDIÇÕES IMPLÍCITAS DE COMERCIALIZAÇÃO, QUALIDADE SATISFATÓRIA E ADEQUAÇÃO A UM PROPÓSITO PARTICULAR.

C. Limitações de responsabilidade

1. Para a extensão permitida pela lei local, as soluções fornecidas nesta Declaração de Garantia são as únicas e exclusivas do cliente.
2. DENTRO DOS LIMITES PERMITIDOS PELAS LEIS LOCAIS, EXCETO PELAS OBRIGAÇÕES ESPECIFICAMENTE MENCIONADAS NESTA DECLARAÇÃO DE GARANTIA, EM HIPÓTESE ALGUMA A HP OU OS SEUS FORNECEDORES SERÃO RESPONSÁVEIS POR DANOS DIRETOS, INDIRETOS, ESPECIAIS, INCIDENTAIS OU CONSEQUENCIAIS, SEJAM ELES BASEADOS EM CONTRATO, AÇÃO DE PERDAS E DANOS OU QUALQUER OUTRO RECURSO JURÍDICO, MESMO QUE HP TENHA SIDO AVISADA DA POSSIBILIDADE DE TAIS DANOS.

D. Lei local

1. Esta Declaração de Garantia fornece ao cliente direitos legais específicos. O cliente pode também ter outros direitos que podem variar de estado para estado nos Estados Unidos, de província para província no Canadá e de país para país em outros lugares no mundo.
2. Na medida em que esta declaração de garantia for inconsistente com as leis locais, deve ser considerada emendada para se tornar consistente com tais leis. Sob elas, certas limitações desta declaração e isenções de responsabilidade podem não ser aplicáveis ao cliente. Por exemplo, alguns estados dos Estados Unidos, assim como alguns governos fora dos EUA (incluindo províncias canadenses), poderão:
 - a. Impedir que isenções de responsabilidades e limitações nesta Declaração de garantia limitem os direitos legais de um consumidor (por exemplo, Reino Unido);
 - b. Ou restringir a capacidade de um fabricante para impor tais renúncias ou limitações; ou
 - c. Conceder ao cliente direitos de garantia adicionais, especificar a duração de garantias implícitas das quais fabricantes não podem isentar-se ou permitir limitações na duração de garantias implícitas.
3. OS TERMOS DESTA DECLARAÇÃO DE GARANTIA, EXCETO PARA OS LIMITES LEGALMENTE PERMITIDOS, NÃO EXCLUEM, RESTRINGEM OU SE MODIFICAM, E SÃO UM ACRÉSCIMO AOS DIREITOS LEGAIS APLICÁVEIS À VENDA DE PRODUTOS HP A TAIS CLIENTES.

Informações relativas à Garantia Limitada da HP

Estimado Cliente,

Anexa à presente declaração encontra-se uma lista das empresas HP de entre as quais consta o nome e morada da empresa responsável pela prestação da Garantia Limitada da HP (garantia do fabricante) no seu país.

Além da referida garantia do fabricante prestada pela HP, poderá também beneficiar, nos termos da legislação local em vigor, de outros direitos legais relativos à garantia, ao abrigo do respectivo Contrato de Compra e Venda.

A presente garantia não representará quaisquer custos adicionais para o consumidor.

A presente garantia limitada não afecta dos direitos dos consumidores constantes de leis locais imperativas, como seja o Decreto-Lei 67/2003, de 8 de Abril, com a redacção que lhe foi dada pelo Decreto-Lei 84/2008, de 21 de Maio.

Portugal: Hewlett-Packard Portugal, Lda., Edifício D. Sancho I, Quinta da Fonte, Porto Salvo, 2780-730 Paco de Arcos, P-Oeiras



PHOTOSMART 5520 e-ALL-IN-ONE SERIES

Instellingen

Pak uw printer uit en schakel hem in (zie installatiefolder). Volg dan de instructies en animaties op het printerbeeldscherm om de printerinstallatie te voltooien.

Elektronische Help

De elektronische Help wordt automatisch geïnstalleerd tijdens de installatie van de printersoftware. De elektronische Help bevat instructies over productfuncties en het oplossen van problemen, met extra links naar online inhoud. De Help biedt ook productspecificaties, wettelijke mededelingen, en informatie over het milieu, de voorschriften en ondersteuning.

Windows: Na installatie van de software klikt u op **Start > Alle programma's > HP > HP Photosmart 5520 series > Help**.

Mac: Selecteer tijdens het installeren van de software, in het scherm met aanbevolen software, **HP Aanbevolen Software**, en voltooi dan de installatie.

- **Mac OS X v10.6:** Kies **Mac Help** in **Help**. Klik in de **Help Viewer** op de **Home** -knop en houd hem ingedrukt. Kies dan de Help voor uw apparaat.
- **Mac OS X v10.7:** Kies **Help Center** in **Help**, klik op **Help voor al uw apps** en kies dan de Help voor uw apparaat.



Om de EU-richtlijn en de voorschriften te bekijken, gaat u naar de elektronische Help en klikt u op **Bijlage > Technische informatie > Veiligheidsvoorschriften > EU-richtlijn**. De Conformiteitverklaring voor dit product is beschikbaar op dit webadres: www.hp.eu/certificates.

LeesMij

Het Leesmij-bestand bevat contactinformatie voor HP-ondersteuning, vereisten van het besturingssysteem en informatie over de meest recente productupdates.

Windows: Plaats de cd met de software. Zoek ReadMe.chm op de cd met de software. Klik op ReadMe.chm om het bestand te openen en kies vervolgens het LeesMij-bestand in uw taal.

Mac: Plaats de software-cd en dubbelklik op de LeesMij-map die u vindt in de hoofdmap van de cd met de software.

Geen cd/dvd-station?

Ga naar www.hp.com/support om de software te downloaden en te installeren voor computers zonder cd-/dvd-station.

Uw printer registreren

Door u te registreren bij www.register.hp.com krijgt u een betere service en ondersteuning.

Inktgebruik

Inkt uit de cartridges wordt in het afdrukproces op verschillende manieren gebruikt: in het initialiseringsproces waarbij de printer en de cartridges worden voorbereid om af te drukken, en bij het onderhoud van de printkoppen om ervoor te zorgen dat de afdrukproeiers schoon blijven en de inkt gemakkelijk kan uitstromen. Daarnaast blijft er wat inkt in de cartridge achter nadat deze is gebruikt. Raadpleeg voor meer informatie: www.hp.com/go/inkusage.

Uw HP Photosmart leren kennen

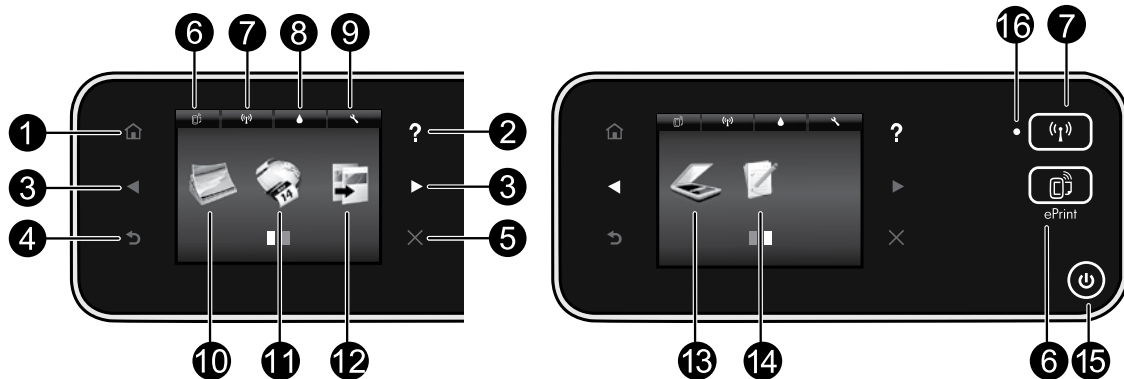

Knoppen op bedieningspaneel:

1. **Start:** Brengt u terug naar het startscherm.
2. **Help:** Geeft op het startscherm een overzicht van alle helponderwerpen. In elk ander scherm krijgt u specifieke help voor dat scherm.
3. **Richtingknoppen:** hiermee kunt u door twee startschermen, foto's, afdrukvoorbeeld, apps en horizontale menu-opties navigeren.
4. **Terug:** hiermee gaat u terug naar het vorige scherm.
5. **Annuleren:** beëindigt de huidige handeling.
6. **ePrint-pictogram en ePrint-knop:** geeft het e-mailadres van de printer, ePrint-status en ePrint-functie weer. U kunt de ePrint-instellingen wijzigen of een informatiepagina afdrukken.
7. **Draadloos-pictogram en Draadloos-knop:** hiermee worden de Draadloze status, IP-adres, netwerknaam, hardware-adres (MAC), en Wireless Direct-status weergegeven. U kunt de draadloze instellingen wijzigen of een draadloos testrapport afdrukken, wat helpt om netwerkverbindingsproblemen vast te stellen.
8. Pictogram **Inkt:** toont het geschatte inkniveau per cartridge.
9. Pictogram **Instellingen:** u kunt de Slaapmodus, Automatische uitschakelfunctie en andere instellingen wijzigen vanuit het menu.
10. **Foto:** druk foto's in diverse formaten en op verschillende papiersoorten direct af van een geheugenkaart. Plaats de geheugenkaart in de sleuf voor geheugenkaart. Raak **Bekijken en afdrukken** aan om door foto's te bladeren en ze af te drukken. Gebruik de menu **Bewerken** om een foto te draaien, bij te snijden of te corrigeren.
11. **Toepassingen:** biedt een snelle en gemakkelijke manier om toegang te krijgen tot informatie van het internet, zoals kaarten, kleurplaten, puzzels enz. en om deze af te drukken.
12. **Kopiëren:** maak 1- of 2-zijdige kopieën in kleuren of zwart/wit. Raak de knop **Instellingen** aan om de papierinstellingen (formaat, type, formaat wijzigen, marges) en afbeeldingskwaliteit (lichter/donkerder, correcties) te wijzigen.
13. **Scannen:** selecteer een bestemming door **E-mail, Geheugenkaart** of **Computer** aan te raken. U kunt ook een scan starten vanuit de computersoftware, waar meer geavanceerde functies worden geboden.
14. **Snelle formulieren:** u kunt kalenders, checklists, spelletjes, notitiepapier, grafiekpapier en muziekpapier afdrukken.
15. Knop **Aan.**

16. Statuslampje Draadloos:

- Een blauw lampje geeft aan dat de draadloze verbinding werd gemaakt en dat u kunt afdrukken.
- Een langzaam knipperend lampje geeft aan dat de draadloze functie is ingeschakeld, maar de printer niet is aangesloten op een netwerk. Zorg ervoor dat uw printer binnen bereik is van het draadloze signaal.
- Een snel knipperend lampje geeft een fout met de draadloze functie aan. Bekijk het bericht op het scherm van de printer.

Configuratie en probleemoplossing

Als u niet kunt afdrukken...

Controleer op foutmeldingen en los ze op. Indien u nog steeds niet kunt afdrukken, moet u het volgende in deze volgorde proberen:

Windows

Kijk na of uw HP Photosmart is ingesteld als standaardprinter en controleer of deze niet offline staat.

Hoe:

1. Klik op de taakbalk van Windows op **Start**.
2. Klik vervolgens op:
 - **Apparaten en printers** (Windows 7®)
 - **Printers** (Windows Vista®)
 - **Bedieningspaneel**, en klik vervolgens op **Printers en faxen** (Windows XP®)

Zoek uw printer en kijk na of er een vinkje in een cirkel naast staat. Als dit niet het geval is, klikt u met de rechtermuisknop op het printerpictogram en selecteert u **Instellen als standaardprinter** uit het menu.

Om na te kijken of uw printer niet offline staat, klikt u met de rechtermuisknop op het printerpictogram en controleert u of **Printer offline gebruiken** en **Afdrukken onderbreken niet** zijn geselecteerd.

Als de installatie van de HP-printersoftware is mislukt:

1. Verwijder de cd uit de eenheid van uw computer en koppel vervolgens de printer los van de computer.
2. Start de computer opnieuw op.
3. Schakel tijdelijk firewalls uit en sluit antivirussoftware.
4. Plaats de cd met printersoftware in de eenheid van de computer en volg de instructies op het scherm om de printersoftware te installeren. Sluit de USB-kabel niet aan voordat u daarom wordt gevraagd.
5. Na beëindiging van de installatie, start u de computer opnieuw en activeert u alle beveiligingssoftware die u hebt uitgeschakeld of afgesloten opnieuw.

Mac

Controleer de afdrukwachtrij:

1. Klik in Systeemvoorkeuren op:
 - **Afdrukken en faxen** (Mac OS X v10.6)
 - **Afdrukken en scannen** (Mac OS X v10.7)
2. Klik op de knop **Afdrukwachtrij openen**.
3. Klik op een afdruktaak om deze te selecteren.
4. Gebruik de volgende knoppen om de afdruktaak te beheren:
 - **Verwijderen:** de geselecteerde afdruktaak annuleren.
 - **Hervatten:** een onderbroken afdruktaak hervatten.
 - Als u wijzigingen hebt gemaakt, probeert u opnieuw af te drukken.

Opnieuw opstarten en instellen:

1. Start de computer opnieuw op.
2. Reset de printer:
 - a. Schakel de printer uit en haal de stekker uit het stopcontact.
 - b. Wacht een minuut en sluit het netsnoer opnieuw aan. Schakel de printer in.

Indien u nog steeds niet kunt afdrukken, maak de installatie van de HP-printersoftware dan ongedaan en installeer deze opnieuw.

De software verwijderen:

1. Koppel de printer los van de computer.
2. Open de map Toepassingen: Hewlett-Packard.
3. Dubbelklik op **HP Uninstaller**. Volg de aanwijzingen op het scherm.

De software installeren:

1. Plaats de cd in de cd-eenheid van uw computer.
2. Open de cd op het bureaublad en dubbelklik vervolgens op **HP Installer**.
3. Volg de aanwijzingen op het scherm.

Voedingspecificaties

CQ191-60017

- Invoervoltage: 100-240 Vac (+/- 10 %)
- Ingangsfrequentie: 50/60 Hz (+/- 3 Hz)

CQ191-60018

- Invoervoltage: 200-240 Vac (+/- 10 %)
- Ingangsfrequentie: 50/60 Hz (+/- 3 Hz)

Opmerking: Gebruik bij deze printer uitsluitend de netadapter die door HP is geleverd.

Een USB-aansluiting wijzigen in een draadloze netwerkverbinding

Wanneer u uw printer eerst hebt ingesteld op een USB-verbinding naar uw computer, kunt u deze verbinding wijzigen naar een draadloze netwerkverbinding. Volg onderstaande stappen.

Windows

Om over te schakelen van een USB-verbinding naar een draadloze verbinding:

1. Klik vanuit uw computer op **Start > Alle programma's > HP > HP Photosmart 5520 series > Printerinstellingen en -software**.
2. Klik op **Een printer met USB-aansluiting wijzigen naar draadloos**. Laat de USB-kabel zitten tot u wordt gevraagd deze te verwijderen.
3. Volg de aanwijzingen op het scherm.

Mac

Om over te schakelen van een USB-verbinding naar een draadloze verbinding:

1. Raak vanuit het bedieningspaneel van uw printer de knop **Draadloos** aan.
2. Raak **wizard draadloos instellen** aan.
3. Volg de stappen vermeld in de installatiewizard Draadloos om de printer aan te sluiten.
4. Gebruik de **HP Setup Assistant** in Toepassingen/Hewlett-Packard/Apparaatbeheer om de softwareverbinding voor deze printer naar draadloos te wijzigen.

Deel uw printer met meerdere computers

Als uw printer al op uw draadloze netwerk is geïnstalleerd en u hem wilt delen met de andere computers die op hetzelfde netwerk zijn aangesloten, dan moet de printersoftware op de andere computers worden geïnstalleerd. Selecteer tijdens de software-installatie de verbinding **Draadloos** wanneer hierom wordt gevraagd, en volg de instructies op het scherm om de installatie van de printersoftware te voltooien.

Draadloos verbinding maken met de printer zonder router

Met HP Wireless Direct kunnen uw WiFi-apparaten (bijvoorbeeld: computers of smartphones) rechtstreeks draadloos naar uw printer afdrukken, zonder draadloze router, vanaf uw apparaten met WiFi-functionaliteit. Wireless Direct installeren en gebruiken:

1. Raak vanuit het bedieningspaneel van uw printer de knop **Draadloos** aan.
2. Raak **Instellingen** aan.
3. Raak **Wireless Direct** aan en vervolgens **Aan (geen beveiliging)** of **Aan (met beveiliging)**.

Opmerking: Als u de beveiliging inschakelt, kunnen alleen gebruikers met een wachtwoord draadloos naar de printer afdrukken. Als u de beveiliging uitschakelt, kan iedereen met een Wi-Fi-apparaat binnen het Wi-Fi-bereik van de printer verbinding maken met de printer. HP raadt aan om de beveiliging voor Wireless Direct in te schakelen.

4. Raak **Naam weergeven** aan om de Wireless Direct-naam weer te geven.
5. Raak **Wachtwoord weergeven** aan om het Wireless Direct-wachtwoord weer te geven als u de Wireless Direct-beveiliging hebt ingeschakeld.
6. Schakel vanuit uw draadloze computer of mobiele toestel de Wi-Fi-radio aan, zoek naar de naam van Wireless Direct en maak er verbinding mee, (bijvoorbeeld: HP-Print-xx-Photosmart-5520). Druk af zoals u dat gewoonlijk zou doen vanaf uw computer of mobiele toestel.

Als u de beveiliging van Wireless Direct aan hebt, geeft u het Wireless Direct-wachtwoord op wanneer hierom wordt gevraagd.

Opmerking:

- Als u wilt afdrukken vanaf een mobiel apparaat, dan moet u een afdruktoepassing op uw mobiele apparaat hebben.
- Als u wilt afdrukken vanaf uw computer, moet u de printersoftware installeren.
- De Wireless Direct-verbinding is zelfs beschikbaar wanneer de printer ook is aangesloten op een draadloos thuisnetwerk.
- U hebt geen toegang tot het internet via de Wireless Direct-verbinding.

Problemen met de printer in een netwerk oplossen

Als u de printer niet kunt aansluiten op het netwerk...

- **Hulp van het centrum voor draadloos afdrucken:** De website van het HP-centrum voor draadloos afdrucken (www.hp.com/go/wirelessprinting) is een online naslagwerk waarmee u uw thuisnetwerk en HP-printer kunt instellen voor draadloos afdrucken. Op deze website vindt u informatie die u kan helpen uw draadloos netwerk voor te bereiden, uw printer in te stellen of opnieuw te configureren en problemen met uw installatie op te lossen (waaronder met het Windows-netwerkcontroleprogramma).
- **Bevestig dat de draadloze radio van uw printer is ingeschakeld.** Raak vanuit het bedieningspaneel van de printer de knop **Draadloos** aan. Als **Draadloos uit** wordt weergegeven, raakt u **Inschakelen** aan.
- **Bevestig dat uw printer is aangesloten op uw netwerk.** Hoe:
 1. Raak vanuit het bedieningspaneel van uw printer de knop **Draadloos** aan.
 2. Raak **Instellingen** aan om door de opties te bladeren en raak vervolgens **Draadloos testrapport afdrucken** aan.
 3. Het draadloze testrapport wordt automatisch afgedrukt.
 - Controleer de bovenste rapporttekst om na te gaan of er iets misging tijdens de test.
 - Bekijk het gedeelte Diagnostische resultaten van alle uitgevoerde tests, en kijk of uw printer is geslaagd.
 - Zoek de netwerknaam (SSID) waarmee uw printer momenteel is geconfigureerd voor verbinding vanuit het gedeelte Huidige configuratie.

Opmerking: Uw computer is mogelijk aangesloten op een VPN (Virtual Private Network). Schakel het VPN tijdelijk uit voordat u verder gaat met de installatie. Als u op een VPN bent aangesloten is het alsof u op een ander netwerk bent aangesloten; u moet het VPN afsluiten om toegang te krijgen tot het product over het thuisnetwerk.

- **Beveiligingssoftware veroorzaakt mogelijk problemen.** De beveiligingssoftware op uw computer is ontworpen om uw computer te beschermen tegen bedreigingen van buiten uw thuisnetwerk. Een beveiligingssoftwarepakket kan meerdere soorten software bevatten, zoals een antivirus- en antispywareprogramma, firewall en toepassingen voor het beschermen van kinderen. Firewalls kunnen de communicatie blokkeren tussen toestellen die zijn aangesloten op het thuisnetwerk. Ze kunnen problemen veroorzaken bij gebruik van apparaten zoals netwerkprinters en scanners.

Mogelijk voorkomende problemen:

- Bij het installeren van de printersoftware wordt de printer niet in het netwerk gevonden.
- Plotseling kunt u geen afdrukopdrachten meer verzenden naar uw printer, ook al kon u dit eerder wel.
- In de map Printers en faxapparaten ziet u dat de printer OFFLINE staat.
- De software geeft aan dat de printerstatus is "uitgeschakeld", ook al is de printer verbonden met het netwerk.
- Ook al hebt u een All-in-One, sommige functies werken perfect, terwijl andere functies (zoals Scannen) helemaal niet werken.

Een snelle manier van probleemoplossing is het uitschakelen van uw firewall en nagaan of het probleem blijft bestaan.

Hieronder vindt u enkele basisregels voor het gebruik van beveiligingssoftware:

- Indien uw firewall beschikt over een instelling **Vertrouwde zone**, moet u deze gebruiken wanneer uw computer is verbonden met uw thuisnetwerk.
- Houd uw firewall bijgewerkt. Vele fabrikanten van beveiligingssoftware bieden updates aan die bekende problemen oplossen.
- Indien uw firewall beschikt over een functie **Waarschuwingsmeldingen verbergen**, moet u deze uitschakelen. Bij het installeren van de HP-software en het gebruiken van de HP-printer krijgt u mogelijk waarschuwingmeldingen van uw firewall. U moet elke HP-software toestaan die een waarschuwing veroorzaakt. De waarschuwingmelding kan opties aanbieden zoals **toestaan**, **toelaten** of **blokkering opheffen**. Indien het alarm beschikt over een selectiekeuze **Deze actie onthouden** of **Een regel voor deze selectie aanmaken**, moet u deze selecteren. Zo leert de firewall wat hij kan vertrouwen op uw thuisnetwerk.

Als u de printer nog steeds niet op het netwerk kunt aansluiten, gaat u naar www.hp.com/go/wirelessprinting en klikt u op **Firewall Help**, waar u meer oplossingen kunt vinden.

Beperkte garantieverklaring voor de HP-printer

HP product	Duur van beperkte garantie
Softwaremedia	90 dagen
Printer	1 jaar
Print- of inktcartridges	Tot het HP inktpatroon leeg is of de "einde garantie"-datum (vermeld op het inktpatroon) is bereikt, afhankelijk van wat het eerst van toepassing is. Deze garantie dekt geen HP inktproducten die opnieuw zijn gevuld, opnieuw zijn gefabriceerd of zijn gerepareerd, noch HP inktproducten die op verkeerde wijze zijn gebruikt of behandeld.
Printkoppen (geldt alleen voor producten met printkoppen die door de klant kunnen worden vervangen)	1 jaar
Accessoires	1 jaar tenzij anders vermeld

A. Duur van beperkte garantie

- Hewlett-Packard (HP) garandeert de eindgebruiker dat bovenstaande HP-producten vrij van materiaal- en fabricagedefecten zijn gedurende de hierboven aangegeven periode, die begint op de datum van aankoop door de klant. De klant moet een bewijs van de datum van aankoop kunnen overleggen.
- Met betrekking tot softwareproducten is de beperkte garantie van HP uitsluitend geldig voor het niet kunnen uitvoeren van programmeringsinstructies. HP garandeert niet dat de werking van een product ononderbroken of vrij van fouten is.
- De beperkte garantie van HP geldt alleen voor defecten die zich voordoen als resultaat van een normaal gebruik van het product en is niet van toepassing in de volgende gevallen:
 - onjuist of onvoldoende onderhoud of wijziging van het product;
 - software, interfaces, afdrukmateriaal, onderdelen of benodigdheden die niet door HP worden geleverd of ondersteund;
 - gebruik dat niet overeenstemt met de specificaties van het product;
 - onrechtmatige wijzigingen of verkeerd gebruik.
- Voor HP printerproducten is het gebruik van een cartridge die niet door HP is geleverd of een nagevulde cartridge niet van invloed op de garantie aan de klant of een contract voor ondersteuning dat met de klant is gesloten. Als echter een defect of beschadiging van de printer toegewezen kan worden aan het gebruik van een cartridge die niet van HP afkomstig is, een nagevulde cartridge of een verlopen inktcartridge, brengt HP de gebruikelijke tijd- en materiaalkosten voor het repareren van de printer voor het betreffende defect of de betreffende beschadiging in rekening.
- Als HP tijdens de van toepassing zijnde garantieperiode kennisgeving ontvangt van een defect in een softwareproduct, in afdrukmateriaal of in een inktproduct dat onder de garantie van HP valt, wordt het defecte product door HP vervangen. Als HP tijdens de van toepassing zijnde garantieperiode kennisgeving ontvangt van een defect in een hardwareproduct dat onder de garantie van HP valt, wordt naar goeddunken van HP het defecte product door HP gerepareerd of vervangen.
- Als het defecte product niet door HP respectievelijk gerepareerd of vervangen kan worden, zal HP de aankoopprijs voor het defecte product dat onder de garantie valt, terugbetalen binnen een redelijke termijn nadat HP kennisgeving van het defect heeft ontvangen.
- HP is niet verplicht tot reparatie, vervanging of terugbetaling tot de klant het defecte product aan HP geretourneerd heeft.
- Een eventueel vervangingsproduct mag nieuw of bijna nieuw zijn, vooropgesteld dat het ten minste dezelfde functionaliteit heeft als het product dat wordt vervangen.
- De beperkte garantie van HP is geldig in alle landen/regio's waar het gegarandeerde product door HP wordt gedistribueerd, met uitzondering van het Midden-Oosten, Afrika, Argentinië, Brazilië, Mexico, Venezuela en de tot Frankrijk behorende zogenaamde "Départements d'Outre Mer". Voor de hierboven als uitzondering vermelde landen/regio's, is de garantie uitsluitend geldig in het land/de regio van aankoop. Contracten voor extra garantieservice, zoals service op de locatie van de klant, zijn verkrijgbaar bij elk officieel HP-servicekantoor in landen/regio's waar het product door HP of een officiële importeur wordt gedistribueerd.
- Er wordt geen garantie gegeven op HP-inktpatronen die zijn nagevuld, opnieuw zijn geproduceerd, zijn opgeknapt en verkeerd zijn gebruikt of waarmee op enigerlei wijze is geknoeid.

B. Garantiebeperkingen

IN ZOVERRE DOOR HET PLAATSELIJK RECHT IS TOEGESTAAN, BIEDEN NOCH HP, NOCH LEVERANCIERS (DERDEN) ANDERE UITDRUKKELIJKE OF STILZWIJGENDE GARANTIES OF VOORWAARDEN MET BETREKKING TOT DE PRODUCTEN VAN HP EN WIJZEN ZIJ MET NAME DE STILZWIJGENDE GARANTIES EN VOORWAARDEN VAN VERKOOPBAARHEID, BEVREDIGENDE KWALITEIT EN GESCHIKTHEID VOOR EEN BEPAALD DOEL AF.

C. Beperkte aansprakelijkheid

- Voor zover bij de plaatselijke wetgeving toegestaan, zijn de verhaalsmogelijkheden in deze beperkte garantie de enige en exclusieve verhaalsmogelijkheden voor de klant.
- VOORZOVER DOOR HET PLAATSELIJK RECHT IS TOEGESTAAN, MET UITZONDERING VAN DE SPECIFIEKE VERPLICHTINGEN IN DEZE GARANTIEVERKLARING, ZIJN HP EN LEVERANCIERS (DERDEN) ONDER GEEN BEDING AANSPRAKELIJK VOOR DIRECTE, INDIRECTE, SPECIALE EN INCIDENTELE SCHADE OF GEVOLGSCHADE, OF DIT NU GEBASEERD IS OP CONTRACT, DOOR BENADELING OF ENIGE ANDERE JURIDISCHE THEORIE, EN ONGEACHT OF HP VAN DE MOGELIJKHEID VAN DERGELIJKE SCHADE OP DE HOOGTE IS.

D. Lokale wetgeving

- Deze garantieverklaring verleent de klant specifieke juridische rechten. De klant kan over andere rechten beschikken die in de V.S. van staat tot staat, in Canada van provincie tot provincie en elders van land tot land of van regio tot regio kunnen verschillen.
- In zoverre deze garantieverklaring niet overeenstemt met de plaatselijke wetgeving, zal deze garantieverklaring als aangepast en in overeenstemming met dergelijke plaatselijke wetgeving worden beschouwd. Krachtens een dergelijke plaatselijke wetgeving is het mogelijk dat bepaalde afwijzingen en beperkingen in deze garantieverklaring niet op de klant van toepassing zijn. Sommige staten in de Verenigde Staten en bepaalde overheden buiten de Verenigde Staten (inclusief provincies in Canada) kunnen bijvoorbeeld:
 - voorkomen dat de afwijzingen en beperkingen in deze garantieverklaring de wettelijke rechten van een klant beperken (bijvoorbeeld het Verenigd Koninkrijk);
 - op andere wijze de mogelijkheid van een fabrikant beperken om dergelijke niet-aansprakelijkheidsverklaringen of beperkingen af te dwingen;
 - de klant aanvullende garantierechten verlenen, de duur van de impliciete garantie bepalen waarbij het niet mogelijk is dat de fabrikant zich niet aansprakelijk verklaart of beperkingen ten aanzien van de duur van impliciete garanties niet toestaan.
- DE IN DEZE VERKLARING GESTELDE GARANTIEVOORWAARDEN VORMEN, BEHALVE IN DE WETTELIIK TOEGESTANDE MATE, GEEN UITSLUITING, BEPERKING OF WIJZIGING VAN, MAAR EEN AANVULLING OP DE VERPLICHTTE EN WETTELIIK VOORGESCHREVEN RECHTEN DIE VAN TOEPASSING ZIJN OP DE VERKOOP VAN HP-PRODUCTEN.

HP Fabrieksgarantie

Geachte klant,

Als bijlage ontvangt u hierbij een lijst met daarop de naam en het adres van de HP vestiging in uw land waar u terecht kunt voor de HP fabrieksgarantie.

Naast deze fabrieksgarantie kunt u op basis van nationale wetgeving tevens jgens uw verkoper rechten putten uit de verkoopovereenkomst. De HP fabrieksgarantie laat de wettelijke rechten onder de toepasselijke nationale wetgeving onverlet.

Nederland: Hewlett-Packard Nederland BV, Startbaan 16, 1187 XR Amstelveen

Belgique: Hewlett-Packard Belgium BVBA/SPRL Hermestaan 1A B-1831 Brussels



PHOTOSMART 5520 e-ALL-IN-ONE SERIES

Installation

Packa upp skrivaren och slå på strömmen (se installationsanvisningen). Installera sedan skrivaren med hjälp av anvisningarna och animeringarna på skrivarens display.

Elektronisk hjälp

Den elektroniska hjälpen installeras automatiskt under installationen av skrivarprogramvaran. Den elektroniska hjälpen innehåller anvisningar angående produktfunktioner och felsökning samt länkar till ytterligare innehåll på nätet. Den innehåller även produktspecifikationer, juridisk information, miljörelaterad och regulatorisk information samt supportinformation.

Windows: Efter installationen av programvaran klickar du på **Start > Alla program > HP > HP Photosmart 5520 series > Hjälp**.

Mac: Under programvaruinstallationen, på den skärm som visar rekommenderad programvara, väljer du alternativet **HP-rekommenderad programvara** och slutför sedan installationen.

- **Mac OS X v10.6:** Välj **Mac Hjälp** från **Hjälp**. I **Hjälpvisning** klickar du på och håller ned **Hem** -knappen och väljer sedan hjälpen för din enhet.
- **Mac OS X v10.7:** Välj **Hjälpcenter** från **Hjälp**, klicka på **Hjälp för alla dina appar** och välj sedan hjälpen för din enhet.



Om du vill se ett meddelande angående bestämmelser inom EU samt information om regelefterlevnad, gå till den elektroniska hjälpen och klicka på **Bilaga > Tekniska data > Regelutlåtanden > Meddelande om bestämmelser inom EU**. Konformitetsdeklarationen för denna produkt är tillgänglig på följande webbadress: www.hp.eu/certificates.

Viktigt

Viktigt-filen innehåller information om hur man kontakter HPs support och vilka krav som ställs på operativsystemet. Dessutom inkluderas den senaste uppdaterade produktinformationen.

Windows: Sätt i CDn med programvaran. Leta reda på filen ReadMe.chm på CDn. Klicka på ReadMe.chm så att filen öppnas och välj sedan Viktigt (ReadMe) på ditt språk.

Mac: Sätt i CDn med programvaran och dubbelklicka på mappen Read Me som finns på den översta nivån på CDn.

Ingen CD/DVD-enhet?

Om du har en dator utan CD/DVD-enhet kan du gå till www.hp.com/support för att ladda ned och installera programvaran.

Registrera din skrivare

Du får snabbare service samt supportvarningar om du registrerar skrivaren på www.register.hp.com.

Bläckanvändning

Bläck från bläckpatronerna används i utskriftsprocessen på flera olika sätt, bland annat under den initieringsprocess som förbereder skrivaren och patronerna för utskrift, och under den service av skrivhuvudena som håller utskriftsmunstyckena rena så att bläckflödet blir jämnt. Dessutom lämnas lite bläck kvar i patronen när den är förbrukad. Mer information finns på www.hp.com/go/inkusage.

Bekanta dig med HP Photosmart

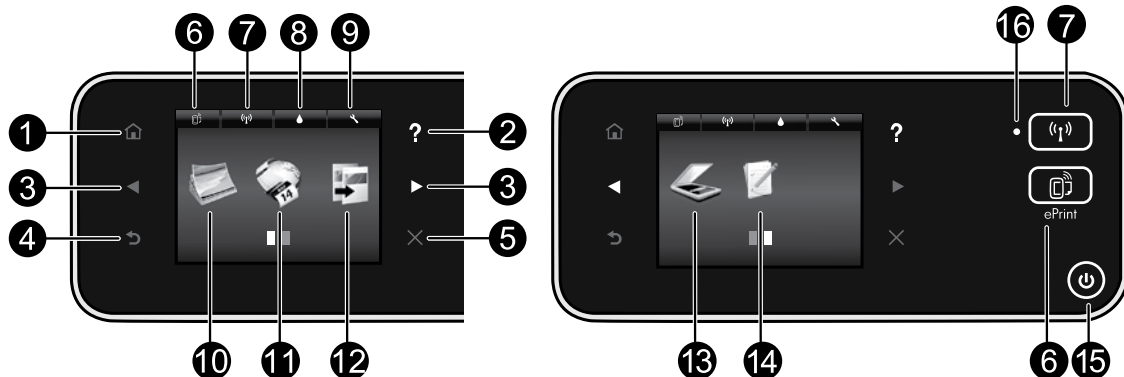

Knappar på kontrollpanelen:

1. **Hem:** Tar dig tillbaka till startskärmen.
2. **Hjälp:** På startskärmen visas alla hjälpavsnitt. På andra skärmar visas hjälp för just den skärmen.
3. **Riktningknappar:** Låter dig navigera mellan två startskärmar, foton, förhandsgranskningar, apps och menyalternativ på samma nivå.
4. **Tillbaka:** Tar dig tillbaka till föregående skärm.
5. **Avbryt:** Avbryter den aktuella åtgärden.
6. **ePrint-ikon och ePrint-knapp:** Visar skrivarens e-postadress, status för ePrint samt ePrint-funktionen. Du kan ändra ePrint-inställningarna eller skriva ut en infosida.
7. Ikonen för **trådlöst** och knappen för **trådlöst:** Visar status för trådlös funktion, IP-adress, nätverksnamn, maskinvaruadress (MAC) och status för trådlös direktutskrift. Du kan ändra inställningarna för trådlöst eller skriva ut en testrapport om trådlöst, som hjälper dig diagnostisera problem med nätverksanslutningen.
8. Ikon för **bläck:** Visar de uppskattade bläcknivåerna per patron.
9. Ikon för **inställningar:** Du kan ändra inställningarna för viloläget, strömavstängningsfunktionen eller andra funktioner från menyn **Inställningar** och använda olika verktyg för underhåll.
10. **Foto:** Skriv ut foton direkt från ett minneskort i varierande storlekar på olika typer av papper. Sätt in ett minneskort i motsvarande minneskortplats. Tryck på **Visa & skriv** om du vill se och skriva ut foton. Använd menyn **Redigera** om du vill rotera, beskära eller korrigera ett foto.
11. **Apps:** Gör att du snabbt och enkelt kan komma åt och skriva ut information från webben, som t.ex. kartor, färgläggningssidor, pussel och annat.
12. **Kopiera:** Gör enkel- eller dubbelsidiga kopior i färg eller svartvitt. Tryck på knappen **Inställningar**, om du vill ändra pappersinställningar (pappersstorlek och -typ, storleksändring, marginaler) och bildkvalitet (ljusare/mörkare, förbättringar).
13. **Skanna:** Välj en destination genom att trycka på **E-post**, **Minneskort** eller **Dator**. Du kan också starta en skanning från ditt datorprogram, vilket ger dig tillgång till mer avancerade funktioner.
14. **Snabbformulär:** Du kan skriva ut kalendrar, checklistor, spel, linjerat papper, rutat papper och notpapper.
15. **Strömbrytare.**

16. Statuslampa för trådlös funktion:

- En blå lampa som lyser med fast sken visar att en trådlös anslutning har upprättats och att du kan skriva ut.
- En långsamt blinkande lampa anger att den trådlösa funktionen är på, men att skrivaren inte är ansluten till något nätverk. Se till att skrivaren befinner sig inom den trådlösa signalens räckvidd.
- En snabbt blinkande lampa indikerar ett fel med den trådlösa funktionen. Se meddelandet på skrivarens display.

Om du inte kan skriva ut...

Se efter om det visas felmeddelanden och åtgärda dem. Om du fortfarande inte kan skriva ut kan du prova med följande i tur och ordning:

Windows

Kontrollera att din HP Photosmart är inställd som standardskrivare och inte är offline.

Gör så här:

1. Gå till aktivitetsfältet i Windows och klicka på **Start**.
2. Klicka sedan på:
 - **Enheter och skrivare** (Windows 7[®])
 - **Skrivare** (Windows Vista[®])
 - **Kontrollpanelen** och klicka sedan på **Skrivare och fax** (Windows XP[®])

Se efter om din skrivare är markerad med en bock i en cirkel bredvid. Om inte högerklickar du på skrivarikonen och väljer **Använd som standardskrivare** i menyn.

För att kontrollera att skrivaren inte är offline högerklickar du på skrivarikonen och ser till att alternativen **Använd skrivaren offline** och **Pausa utskrift inte** är markerade.

Om installationen av HPs skrivarprogramvara misslyckades:

1. Ta ut CDn ur datorns CD-enhet och koppla därefter bort skrivaren från datorn.
2. Starta om datorn.
3. Inaktivera eventuella brandväggsprogram tillfälligt och stäng eventuella antivirusprogram.
4. Sätt i CDn med skrivarprogramvara i datorns CD-enhet och följ sedan instruktionerna på skärmen för att installera skrivarprogramvaran. Anslut inte USB-kabeln förrän du blir ombedd att göra det.
5. När installationen är klar startar du om datorn och alla eventuella säkerhetsprogram som du inaktiverat eller stängt.

Mac

Kontrollera utskriftskön:

1. Gå till Systeminställningar och klicka på:
 - **Skrivare och fax** (Mac OS X v10.6)
 - **Skrivare och skanner** (Mac OS X v10.7)
2. Klicka på knappen **Öppna utskriftskö**.
3. Markera önskad utskrift.
4. Använd följande knappar för att hantera utskriftsjobbet:
 - **Radera:** Avbryt den valda utskriften.
 - **Fortsätt:** Återuppta en pausad utskrift.
 - Om du gjort några ändringar ska du göra ett nytt försök att skriva ut.

Starta om och återställ:

1. Starta om datorn.
2. Återställ skrivaren:
 - a. Stäng av skrivaren och dra ur strömsladden.
 - b. Vänta en minut, anslut sedan strömsladden igen och starta skrivaren.

Om du fortfarande inte kan skriva ut ska du avinstallera och installera om HPs skrivarprogramvara.

Så här avinstallerar du programvaran:

1. Koppla bort skrivaren från datorn.
2. Öppna mappen Program: Hewlett-Packard.
3. Dubbelklicka på **HP Avinstallerare**. Följ anvisningarna på skärmen.

Så här installerar du programvaran:

1. Sätt i CDn i datorns CD-enhet.
2. Öppna CD-skivan från skrivbordet och dubbelklicka sedan på **HP Installerare**.
3. Följ anvisningarna på skärmen.

Strömspecifikationer

CQ191-60017

- Inspänning: 100 - 240 V~ (+/-10 %)
- Infrekvens: 50/60 Hz (+/- 3 Hz)

CQ191-60018

- Inspänning: 200 - 240 V~ (+/-10 %)
- Infrekvens: 50/60 Hz (+/- 3 Hz)

Obs! Den här skrivaren får endast användas med den strömsladd som levererats av HP.

Använda skrivaren som nätverksskrivare

Ändra från USB-anslutning till trådlös nätverksanslutning

Om du ursprungligen konfigurerade skrivaren via en USB-anslutning till datorn kan du byta till en trådlös nätverksanslutning genom att följa de här stegen.

Windows

Så här ändrar du från USB-anslutning till trådlös:

1. Gå till datorn och klicka på **Start > Alla program > HP > HP Photosmart 5520 series > Skrivarinstallation och programvara**.
2. Klicka på **Omvandla en USB-ansluten skrivare till trådlös**. Låt USB-kabeln vara ansluten tills du blir ombedd att koppla ur den.
3. Följ instruktionerna på skärmen.

Mac

Så här ändrar du från USB-anslutning till trådlös:

1. Gå till skrivarens kontrollpanel och tryck på knappen för **Trådlöst**.
2. Tryck på **Guide för trådlös installation**.
3. Anslut skrivaren genom att gå igenom stegen i guiden för trådlös installation.
4. Använd **HP Setup Assistant** i Program/Hewlett-Packard/Enhetsprogram för att ändra anslutningen av skrivaren till trådlös.

Låta flera datorer dela skrivaren

Om skrivaren redan är ansluten till ditt trådlösa nätverk och du vill att andra datorer i samma nätverk ska kunna använda den, måste du installera skrivarprogramvaran på de andra datorerna. Under programvaruinstallationen väljer du **Trådlös** anslutning när du ombeds göra det och följer därefter instruktionerna på skärmen för att slutföra installationen av skrivarprogramvaran.

Ansluta trådlöst till skrivaren utan någon router

Med HP Trådlöst direkt kan du ansluta dina Wi-Fi-enheter (till exempel: datorer eller smartphone) för att skriva ut trådlöst direkt till skrivaren utan någon trådlös router från dina Wi-Fi-beredda enheter. Så här gör du för att installera och använda Trådlöst direkt:

1. Gå till skrivarens kontrollpanel och tryck på knappen för **Trådlöst**.
2. Tryck på **Inställningar**.
3. Tryck på **Trådlöst direkt** och sedan på **På (utan säkerhet)** eller **På (med säkerhet)**.
Obs! Om du aktiverar säkerhetsfunktionen kommer bara användare som har ett lösenord att kunna skriva ut trådlöst på skrivaren. Om du stänger av säkerhetsfunktionen kommer vem som helst som har en Wi-Fi-enhet som befinner sig inom skrivarens Wi-Fi-område att kunna ansluta sig till skrivaren. HP rekommenderar att du aktiverar säkerhetsfunktionen för Trådlöst direkt.
4. Tryck på **Visningsnamn** för att visa namnet för Trådlöst direkt.
5. Tryck på **Visa lösenord** för att visa lösenordet för Trådlöst direkt om säkerhetsfunktionen för Trådlöst direkt är aktiverad.
6. Från din trådlösa dator eller mobila enhet slår du på Wi-Fi-radion och söker efter och ansluter dig till namnet för Trådlöst direkt (till exempel: HP-Print-xx-Photosmart-5520). Skriv sedan ut på vanligt sätt från datorn eller den mobila enheten.
Om säkerhetsfunktionen för Trådlöst direkt är aktiverad anger du lösenordet för Trådlöst direkt när du blir ombedd att göra detta.

Obs!

- Om du vill skriva ut från en mobil enhet behöver du ha en utskriftsapplikation på den mobila enheten.
- Om du vill skriva ut från datorn behöver du installera skrivarprogramvaran.
- Anslutningen för Trådlöst direkt är tillgänglig även om skrivaren också är ansluten till ett trådlöst hemnätverk.
- Du kan inte komma åt internet via anslutningen för Trådlöst direkt.

Om du inte kan ansluta skrivaren till nätverket...

- **Få hjälp från centret för trådlös utskrift:** Webbplatsen för HPs center för trådlös utskrift (www.hp.com/go/wirelessprinting) fungerar som en referenshandbok till hur du installerar ditt hemmanätverk och HPs skrivare för trådlös utskrift. På den här webbplatsen hittar du information som hjälper dig att förbereda ditt trådlösa nätverk, installera eller konfigurera om skrivaren samt felsöka installationen (inklusive användning av Windows verktyg för nätverksdiagnostik).
- **Bekräfta att skrivarens trådlösa radio är påslagen.** Gå till skrivarens kontrollpanel och tryck på knappen för **Trådlöst**. Om den visar **Trådlöst av** trycker du på **Slå på**.
- **Bekräfta att skrivaren är ansluten till nätverket.** Gör så här:
 1. Gå till skrivarens kontrollpanel och tryck på knappen för **Trådlöst**.
 2. Tryck på **Inställningar**, använd nedåtpilen för att bläddra genom alternativen och tryck därefter på **Skriv ut trådlös rapport**.
 3. En rapport från testet av trådlöst nätverk skrivs ut automatiskt.
 - Om någon del av testet inte fick godkänt resultat, beskrivs detta högst upp i rapporten.
 - Gå till sektionen Diagnostiska resultat för att se alla tester som genomförts och huruvida de fick godkänt eller inte.
 - Ta reda på nätverksnamnet (SSID) för det nätverk som skrivaren för närvarande är konfigurerad för att anslutas till i sektionen Aktuell konfiguration.

Obs! Din dator kan vara ansluten till ett virtuellt privat nätverk (VPN). Inaktivera det virtuella privata nätverket tillfälligt innan du går vidare med installationen. Om datorn är ansluten till ett VPN är det som om den är i ett annat nätverk och du måste koppla bort VPN för att kunna nå produkten via hemmanätverket.

- **Säkerhetsprogramvaran kan ge upphov till problem.** Den säkerhetsprogramvara som är installerad på datorn är konstruerad för att skydda datorn mot hot som kan komma från källor utanför hemmanätverket. En svit med säkerhetsprogram kan innehålla olika typer av programvara som antivirus- och antispyonprogramvara samt brandväggar och program som är avsedda att skydda barn. Brandväggar kan blockera kommunikationen mellan olika enheter som är anslutna till hemmanätverket och kan orsaka problem när du använder enheter som nätverksskrivare och skannrar.

Det kan t.ex. röra sig om följande problem:

- Det går inte att hitta skrivaren via nätverket när du installerar skrivarprogramvaran.
- Plötsligt kan du inte skriva ut på skrivaren även om det gick bra dagen innan.
- Skrivaren visas som OFFLINE i mappen Skrivare och fax.
- Programvaran visar skrivarstatusen "frånkopplad" trots att skrivaren är ansluten till nätverket.
- Om du har en All-in-One fungerar vissa funktioner som t.ex. utskrift medan andra inte gör det, som t.ex. skanning.

En snabb felsökningsmetod är att inaktivera brandväggen och se om problemet försvinner.

Några grundläggande riktlinjer för hur du använder säkerhetsprogramvara:

- Om brandväggen har en inställning för **betrodd zon** ska du använda denna när datorn är ansluten till hemmanätverket.
- Håll brandväggen uppdaterad. Många leverantörer av säkerhetsprogramvara tillhandahåller uppdateringar som åtgärdar kända problem.
- Om din brandvägg har en inställning för att **inte visa varningsmeddelanden** ska du inaktivera denna. När du installerar HP-programvaran och använder HP-skrivaren kan det visas varningsmeddelanden från brandväggsprogrammet. Du bör tillåta all HP-programvara som ger upphov till ett varningsmeddelande. I varningsmeddelandet kan det finnas alternativ för att **tillåta**, **medge** eller **häva blockering**. Om varningsmeddelandet har ett alternativ för att **komma ihåg åtgärden** eller **skapa en regel för detta val** ska du markera detta alternativ. Det är så brandväggen lär sig vilka enheter i hemmanätverket som är betrodda.

Om du fortfarande inte lyckas ansluta skrivaren till nätverket kan du gå till www.hp.com/go/wirelessprinting, och klicka på **Brandvägghjälp** så hittar du fler lösningar där.

Begränsad garanti för HP-skrivare

HP-produkt	Omfattning
Programvarumedia	90 dagar
Skrivare	1 år
Bläckpatroner	Tills HP-bläcket är slut eller till och med det sista giltighetsdatum som står tryckt på patronen (vilket som inträffar först). Garantin gäller inte HP-bläckprodukter som har fyllts på, ändrats, reparerats, missbrukats eller manipulerats.
Skrivhuvuden (gäller endast produkter med skrivhuvuden som kunden själv kan byta ut)	1 år
Tillbehör	1 år om inte annat anges

A. Omfattning

- Hewlett-Packard (HP) garanterar att den ovan angivna HP-produkten inte är behäftad med material- eller tillverkningsfel under ovan angivna tid. Garantin gäller från och med inköpsdatum.
- För programvaruprodukter gäller endast HP:s begränsade garanti om det inte går att köra programmeringsinstruktionerna. HP garanterar inte att produkterna kommer att fungera utan avbrott eller fel.
- HP:s begränsade garanti omfattar endast sådana fel som uppstår till följd av normal användning och täcker inte andra typer av problem, inklusive sådana som uppstår till följd av:
 - felaktigt underhåll och d:o modifiering
 - användning av programvara, media, delar eller förbrukningsartiklar som inte tillhandahållits eller omfattas av support av HP
 - användning som faller utanför produktspecifikationen
 - obehörig användning eller felaktig användning.
- Vad gäller skrivare från HP påverkar inte användning av patroner som ej tillverkats av HP eller användning av påfyllda patroner kundens garanti eller eventuella supportöverenskommelser med HP. Om felet eller skadan på skrivaren beror på användning av patroner från andra leverantörer än HP, eller på en påfylld eller för gammal bläckpatron, kommer dock HP att debitera standardserviceavgifter för tid och material för att åtgärda felet eller skadan.
- Om HP under garantiperioden meddelas om fel på någon produkt som täcks av HP:s garanti skall HP antingen reparera eller byta ut produkten efter eget gottfinnande.
- Om HP inte kan reparera eller byta ut en felaktig produkt som täcks av garantin skall HP betala tillbaka produktens inköpspris inom en rimlig tid efter att ha meddelats om felet.
- HP är inte skyldigt att reparera, ersätta eller erlagga kompensation för en produkt förrän kunden returnerat den defekta produkten till HP.
- Ersättningsprodukter kan vara antingen nya eller likvärdiga nya, under förutsättning att dess funktionalitet minst motsvarar den produkt som ersätts.
- HP:s produkter kan innehålla återanvända delar, komponenter eller material som är likvärdiga nya.
- HP:s begränsade garanti gäller i alla länder där den aktuella HP-produkten distribueras av HP. Avtal för ytterligare garantiservice, exempelvis service på plats, kan finnas tillgängliga hos alla av HP auktoriserade serviceföretag i länder där produkten säljs av HP eller av en auktoriserad importör.

B. Begränsningar i garantin

SAVIDA INTE ANNAT STADGAS I LOKAL LAGSTIFTNING, LÄMNAR HP OCH DESS TREDJEPARTSLEVERANTÖRER INGA ANDRA GARANTIER, VARKEN UTTRYCKLIGEN ELLER UNDERFÖRSTÅTT, OM SÄLJBARHET, KVALITETSNIVÅ ELLER LÄMPLIGHET FÖR SPECIELLA ÄNDAMÅL.

C. Ansvarsbegränsning

- I den utsträckning lagen föreskriver utgör den ersättning som anges i denna garanti den enda gottgörelse kunden har rätt till.
- UTÖVER DE SKYLDIGHETER SOM NÄMNS SPECIFIKT I DENNA GARANTI, KAN HP OCH DESS UNDERLEVERANTÖRER UNDER INGA OMSTÄNDIGHETER HÅLLAS ANSVARIGA FÖR DIREKTA, INDIREKTA, SÄRSKILDA ELLER OFÖRUTSEDDA SKADOR ELLER FÖLJDSKADOR, OAVSETT OM GARANTI, KONTRAKT ELLER ANDRA LAGLIGA GRUNDER ÅBEROPAS.

D. Lokal lagstiftning

- Denna garanti ger kunden specifika lagliga rättigheter. Kunden kan också ha andra rättigheter, som kan variera i olika stater i USA, i olika provinser i Kanada och i olika länder i övriga världen.
- I det fall då denna garanti strider mot den lag som gäller där kunden använder HP-produkten, ska denna garanti anses modifierad så att den överensstämmer med denna lag. I vissa länder är friskrivningar och begränsningar i garantin inte tillåtna, varför ovanstående friskrivningar och begränsningar inte gäller alla kunder. I exempelvis vissa stater i USA, liksom i vissa andra länder (däribland vissa provinser i Kanada), är följande tillåtet:
 - Förhindra att friskrivningarna och begränsningarna i denna garanti begränsar konsumentens lagstadgade rättigheter (t.ex. i Storbritannien).
 - I övrigt begränsa en tillverkares möjligheter att hävda sådana friskrivningar och begränsningar, eller
 - Bevilja kunden ytterligare rättigheter, specificera giltighetstid för underförstådda garantier som tillverkaren inte kan fransäga sig eller förbjuda begränsningar i giltighetstid för underförstådda garantier.
- MED RESERVATION FÖR VAD LAGEN FÖRESKRIVER, BEGRÄNSAR ELLER ÄNDRAR VILLKOREN I DENNA GARANTI/AVTAL INTE DE LAGENLIGA RÄTTIGHETER SOM GÄLLER VID FÖRSÄLJNING AV HP-PRODUKTER TILL SÅDANA KUNDER, UTAN ÄR ETT TILLÄGG TILL DESSA RÄTTIGHETER.

Information om HPs begränsade garanti

Kära Kund,

Av bilagda förteckning framgår namn och adress till det HP-företag som svarar för HPs begränsade garanti (fabriksgaranti) i Sverige.

Ni kan även ha tillkommande lagstadgade rättigheter, som följer av Ert avtal med säljaren av produkten. Dessa rättigheter inskränks inte av fabriksgarantin.

Sverige: Hewlett-Packard Sverige AB, SE-169 85 Stockholm



PHOTOSMART 5520 e-ALL-IN-ONE SERIES

Oppsett

Pakk ut og slå på skriveren (se oppsettplakaten). Følg deretter instruksjonene og animasjonene på skriv skjermen for å fullføre skriveroppsettet.

Elektronisk hjelp

Den elektroniske hjelpen installeres automatisk under installeringen av programvaren. Den elektroniske hjelpen inkluderer instruksjoner for bruk av produktet og informasjon om problemløsning, og har flere lenker til innhold på nettet. Den inneholder også produktspesifikasjoner, juridiske merknader og informasjon om miljø, forskrifter og kundestøtte.

Windows: Klikk på **Start > Alle programmer > HP > HP Photosmart 5520 series > Hjelp** etter at programvaren er installert.

Mac: Under installeringen av programvaren, på skjermbildet som viser anbefalt programvare, velger du **Anbefalt HP-programvare**. Fullfør deretter programvareinstalleringen.

- **Mac OS X v10.6:** Velg **Mac Hjelp** fra **Hjelp**. I **Hjelpvisning** klikker du på og holder nede **Hjem**-knappen og velger hjelpen for din enhet.
- **Mac OS X v10.7:** Velg **Hjelpsenter** fra **Hjelp**, klikk på **Hjelp for all programmer**, og velg hjelpen for din enhet.



Hvis du vil finne merknader om forskrifter for EU og informasjon om samsvar, åpner du den elektroniske hjelpen, klikker på **Tillegg > Teknisk informasjon > Informasjon om forskrifter > Informasjon om forskrifter for EU**. Samsvarserklæringen for dette produktet er tilgjengelig på følgende nettadresse: www.hp.eu/certificates.

Viktig-filen

Viktig-filen inneholder informasjon om hvordan du kontakter HPs kundestøtte, krav til operativsystemet og de nyeste oppdateringene til produktinformasjonen.

Windows: Sett inn programvare-CDen. Finn ReadMe.chm på programvare-CDen. Klikk på ReadMe.chm for å åpne og deretter velge ReadMe på ditt språk.

Mac: Sett inn programvare-CDen og dobbelklikk på ReadMe-mappen på øverste mappenivå på CDen.

Ingen CD/DVD-stasjon?

Hvis du har en datamaskin uten CD/DVD-stasjon, går du til www.hp.com/support for å laste ned og installere programvaren.

Registrer skriveren

Få raskere service og støttevarsler ved å registrere på www.register.hp.com.

Blekkforbruk

Blekk fra patronene brukes på forskjellige måter i utskriftsprosessen, inkludert i initialiseringsprosessen, som klargjør skriveren og patronene for bruk, og ved service av skrivehodet, som holder dysene åpne slik at blekket flyter fritt. Noe overskuddsblekk vil også være igjen i patronen etter at den er brukt. Du finner mer informasjon her: www.hp.com/go/inkusage.

Bli kjent med HP Photosmart

Norsk

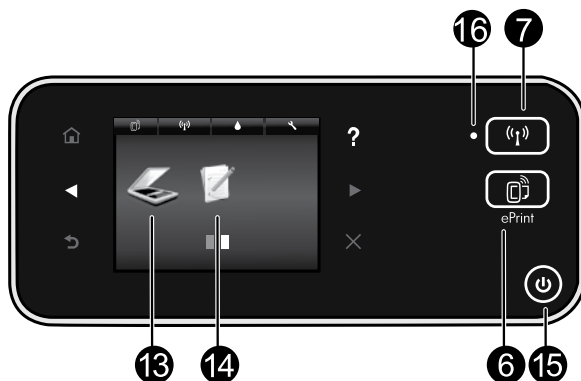
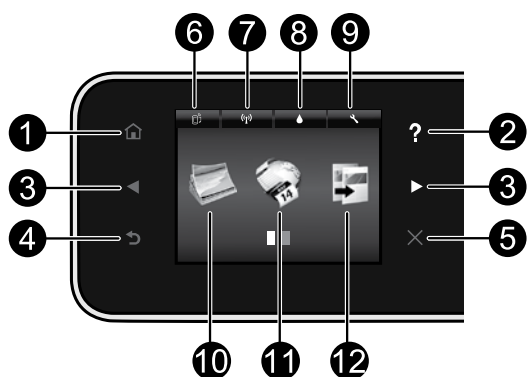

Knapper på kontrollpanelet:

- 1. Start:** Går tilbake til startskjermbildet.
- 2. Hjelp:** På startskjermbildet, viser alle Hjelp-emner. På andre skjermbilder, viser Hjelp for det skjermbildet.
- 3. Retningsknapper:** Lar deg navigere gjennom to startskjermbilder, bilder, forhåndsvisninger, apper og horisontale menyvalg.
- 4. Tilbake:** Går tilbake til forrige skjermbilde.
- 5. Avbryt:** Stopper den gjeldende operasjonen.
- 6. ePrint-ikon og ePrint-knapp:** Viser skriverens e-postadresse, ePrint-status og ePrint-funksjon. Du kan endre ePrint-innstillinger eller skrive ut en informasjonsside.
- 7. Trådløst-ikon og Trådløst-knapp:** Viser trådløststatus, IP-adresse, nettverksnavn, maskinvareadresse (MAC) og Trådløst direkte-status. Du kan endre trådløsinnstillingene eller skrive ut en test av trådløst nettverk som hjelp til å diagnostisere problemer med nettverkstilkoblingen.
- 8. Blekk-ikon:** Viser beregnede blekknivåer etter patron.
- 9. Innstillinger-ikon:** Du kan endre Hvilemodus, funksjonen for automatisk avslåing eller andre innstillinger fra **Innstillinger**-menyen, og bruke verktøy for å utføre vedlikeholdsfunksjoner.
- 10. Bilde:** Skriv ut bilder direkte fra et minnekort, i forskjellige størrelser og på ulike papirtyper. Sett inn minnekortet i minnekortsporet. Berør **Vis og skriv ut** for å bla gjennom og skrive ut bilder. Bruk **Rediger**-menyen til å rotere, beskjære eller fiske et bilde.
- 11. Apper:** Gir en rask og enkel metode for å få tilgang til og skrive ut informasjon fra Internett, som kart, fargeleggingssider, spill og mer.
- 12. Kopier:** Lag 1-sidige eller 2-sidige kopier i farger eller svart-hvitt. Berør **Innstillinger**-knappen for å endre papirinnstillinger (størrelse, type, endre størrelse, marger) og bildekvallitet (lysere/mørkere, forbedringer).
- 13. Skann:** Velg et mål ved å berøre **E-post**, **Minnekort** eller **Datamaskin**. Du kan også starte en skanning fra programvaren på datamaskinen, som inneholder flere avanserte funksjoner.
- 14. Hurtigskjemaer:** Du kan skrive ut kalendere, sjekklistor, spill, linjert papir, rutepapir og notepapir.
- 15. På-knapp.**

16. Lampe for trådløststatus:

- Fast blått lys angir at det er etablert en trådløs tilkobling slik at du kan skrive ut.
- Langsamt blinkende lys angir at trådløst er på, men skriveren er ikke koblet til et nettverk. Kontroller at skriveren er innenfor dekningsområdet til trådløssignalet.
- Raskt blinkende lampe angir en trådløstfeil. Se meldingen på skrivarskjermen.

Hvis du ikke kan skrive ut...

Se etter og løs eventuelle feilmeldinger. Hvis du fremdeles ikke kan skrive ut, prøver du følgende i rekkefølge:

Windows

Kontroller at HP Photosmart er angitt som standardskriver og at den ikke er frakoblet.

Slik gjør du det:

1. Klikk på **Start** på Windows-oppgavelinjen.
2. Klikk deretter på:
 - **Enheter og skrivere** (Windows 7®)
 - **Skrivere** (Windows Vista®)
 - **Kontrollpanel** og deretter på **Skrivere og telefakser** (Windows XP®)

Undersøk om skriveren har et avkrysningsmerke i en sirkel ved siden av navnet. Hvis den ikke har det, høyreklikker du på skriverikonet og velger **Angi som standardskriver** fra menyen.

Når du skal kontrollere at skriveren ikke er frakoblet, høyreklikker du på skriverikonet og forsikrer deg om at **Bruk skriver frakoblet** og **Stans utskrift midlertidig ikke** er merket.

Hvis installeringen av HP-skriverprogramvaren mislyktes:

1. Ta ut CDen fra datamaskinens CD-stasjon, og koble deretter skriveren fra datamaskinen.
2. Start datamaskinen på nytt.
3. Deaktiver midlertidig et eventuelt brannmurprogram, og lukk all antivirusprogramvare.
4. Sett CDen med skriverprogramvare inn i CD-stasjonen på datamaskinen, og følg instruksjonene på skjermen for å installere skriverprogramvaren. Ikke koble til USB-kabelen før du ser en melding om det.
5. Når installeringen er fullført, starter du datamaskinen på nytt. Start også eventuell sikkerhetsprogramvare du deaktiverte eller lukket.

Mac

Kontrollere utskriftskøen:

1. I Systemvalg klikker du på:
 - **Utskrift og faks** (Mac OS X v10.6)
 - **Utskrift og skanning** (Mac OS X v10.7)
2. Klikk på knappen **Åpne utskriftskø**.
3. Klikk på en utskriftsjobb for å velge den.
4. Bruk følgende knapper til å behandle utskriftsjobben:
 - **Slett:** Avbryt valgt utskriftsjobb.
 - **Fortsett:** Fortsett med en utskriftsjobb som er stanset.
 - Hvis du har gjort endringer, prøver du å skrive ut igjen.

Starte på nytt og tilbake stille:

1. Start datamaskinen på nytt.
2. Tilbake stille skriveren:
 - a. Slå av skriveren og koble fra strømledningen.
 - b. Vent et minutt og koble strømledningen til igjen før du slår på skriveren.

Hvis du fremdeles ikke kan skrive ut, avinstallerer du HP-skriverprogramvaren og installerer den på nytt.

Slik avinstallerer du programvaren:

1. Koble skriveren fra datamaskinen.
2. Åpne mappen Programmer: Hewlett-Packard.
3. Dobbeltklikk på **HP Uninstaller** (avinstalleringsprogram). Følg veiledningen på skjermen.

Slik installerer du programvaren:

1. Sett inn CDen i datamaskinens CD-stasjon.
2. Åpne CDen på skrivebordet og dobbeltklikk på **HP Installer** (installeringsprogram).
3. Følg veiledningen på skjermen.

Strømspesifikasjoner

CQ191-60017

- Inngangsspenning: 100 - 240 V vs (+/- 10 %)
- Inngangsfrekvens: 50/60 Hz (+/- 3 Hz)

CQ191-60018

- Inngangsspenning: 200 - 240 V vs (+/- 10 %)
- Inngangsfrekvens: 50/60 Hz (+/- 3 Hz)

Merk: Denne skriveren må bare brukes med strømadapteren som er levert av HP.

Endre fra en USB-tilkobling til en trådløs nettverkstilkobling

Hvis du først konfigurerte skriveren for å bruke en USB-tilkobling til datamaskinen, kan du bytte til en trådløs nettverkstilkobling ved å følge disse trinnene.

Windows

Slik endrer du fra USB til trådløs tilkobling:

1. Fra datamaskinen klikker du på **Start > Alle programmer > HP > HP Photosmart 5520 series > Skriveroppsett og programvare**.
2. Klikk på **Konverter USB-tilkoblet skriver til trådløs**. La USB-kabelen være tilkoblet til du ser en melding om å fjerne den.
3. Følg instruksjonene på skjermen.

Mac

Slik endrer du fra USB til trådløs tilkobling:

1. Berør **Trådløst**-knappen på skriverens kontrollpanel.
2. Berør **Veiviser for trådløs konfigurering**.
3. Følg trinnene i Veiviser for trådløs konfigurering for å koble til skriveren.
4. Bruk **HP Setup Assistant** i Programmer/Hewlett-Packard/Device Utilities for å endre skriverens programvaretilkobling til trådløst.

Dele skriveren med flere datamaskiner

Hvis skriveren allerede er koblet til det trådløse nettverket og du vil dele den med de andre datamaskinene som er koblet til samme nettverk, må du installere skriverprogramvaren på de andre datamaskinene. Under installeringen av programvaren velger du **Trådløs** tilkobling når du ser en melding om det. Deretter følger du instruksjonene på skjermen for å fullføre installeringen av skriverprogramvaren.

Koble trådløst til skriveren uten en ruter

Med HP Trådløst direkte kan Wi-Fi-enheter (som datamaskiner og smarttelefoner) skrive ut trådløst direkte til skriveren, uten en trådløs ruter. Slik konfigurerer og bruker du Trådløst direkte:

1. Berør **Trådløst**-knappen på skriverens kontrollpanel.
2. Berør **Innstillinger**.
3. Berør **Trådløst direkte**, berør **På (ingen sikkerhet)** eller **På (med sikkerhet)**.
Merk: Hvis du slår på sikkerhet, vil bare brukere med passordet kunne skrive ut trådløst til skriveren. Hvis du slår av sikkerhet, kan alle som har en Wi-Fi-enhet innenfor skriverens Wi-Fi-dekningsområde, kunne koble til skriveren. HP anbefaler at du slår på sikkerhet for Trådløst direkte.
4. Berør **Vis navn** for å vise Trådløst direkte-navnet.
5. Berør **Vis passord** for å vise Trådløst direkte-passordet hvis du har slått på sikkerhet for Trådløst direkte.
6. Fra datamaskinen eller den mobile enheten slår du på Wi-Fi-radio, søker etter og kobler til Trådløst direkte-navnet (for eksempel HP-Print-xx-Photosmart-5520). Deretter skriver du ut som normalt fra datamaskinen eller den mobile enheten.

Hvis du har slått på sikkerhet for Trådløst direkte, skriver du Trådløst direkte-passordet når du ser melding om det.

Merk:

- Hvis du vil skrive ut fra en mobil enhet, må du ha et utskriftsprogram på enheten.
- Hvis du skal skrive ut fra datamaskinen, må du installere skriverprogramvaren.
- Trådløst direkte-tilkoblingen er tilgjengelig selv om skriveren også er koblet til et trådløst hjemmenettverk.
- Du får ikke tilgang til Internett gjennom Trådløst direkte-tilkoblingen.

Hvis du ikke kan koble skriveren til nettverket...

- **Få hjelp fra Senter for trådløs utskrift:** Nettstedet HP Senter for trådløs utskrift (www.hp.com/go/wirelessprinting) er en nettbasert referansehandbok om konfigurering av hjemmenettverk og HP-skriverer for trådløs utskrift. På dette nettstedet finner du informasjon som kan hjelpe deg med å klargjøre det trådløse nettverket, sette opp eller omkonfigurere skriveren og løse problemer med konfigureringen (inkludert bruk av Nettverksdiagnostikkverktøy for Windows).
- **Kontroller at skriverens trådløsradio er på.** Berør **Trådløst**-knappen. Hvis den viser **Trådløst Av**, berører du **Slå på**.
- **Kontroller at skriveren er i nettverket.** Slik gjør du det:
 1. Berør **Trådløst**-knappen på skriverens kontrollpanel.
 2. Berør **Innstillinger**, berør nedpilen for å bla gjennom alternativene, og berør deretter **Skriv ut Test av trådløst nettverk**.
 3. Test av trådløst nettverk-rapporten skrives ut automatisk.
 - Se øverste del av rapporten for å se om noe gikk galt under testen.
 - Se under delen Diagnostikkresultater for å se alle testene som ble utført, og om skriveren bestod testen eller ikke.
 - Finn nettverksnavnet (SSID) som skriveren er konfigurert for tilkobling til, i delen Gjeldende konfigurasjon.

Merk: Datamaskinen kan være koblet til et VPN (Virtual Private Network). Deaktiver VPN-nettverket midlertidig før du fortsetter med installeringen. Å være tilkoblet et VPN er som å være koblet til et annet nettverk. Du må koble fra VPN for å få tilgang til produktet via hjemmenettverket.

- **Sikkerhetsprogramvare kan forårsake problemer.** Sikkerhetsprogramvare som er installert på datamaskinen, er laget for å beskytte datamaskinen mot trusler som kommer utenfra hjemmenettverket. En sikkerhetsprogramvare kan inneholde forskjellige typer programvare, som antivirus-, antispion-, brannmur- og foreldrekontrollprogrammer. Brannmur kan blokkere kommunikasjon mellom enheter som er koblet til hjemmenettverket, og kan forårsake problemer når du bruker enheter som nettverksskriverer og skannere.

Problemene kan inkludere:

- Skriveren blir ikke funnet i nettverket når du installerer skriverprogramvaren.
- Du kan plutselig ikke skrive ut, selv om du kunne det tidligere.
- Skriveren angis som FRAKOBLET i Skrivere og telefakser-mappen.
- Programvaren viser skriverstatusen som "frakoblet" selv om skriveren er koblet til nettverket.
- Hvis du har en alt-i-ett-enhet, vil enkelte funksjoner virke, som utskrift, mens andre ikke gjør det, som skanning.

En rask problemløsingsteknikk er å deaktivere brannmuren for å se om problemet forsvinner.

Her er noen grunnleggende retningslinjer for bruk av sikkerhetsprogramvare:

- Hvis brannmuren har en innstilling som kalles **klarert sone**, bruker du den når datamaskinen er koblet til hjemmenettverket.
- Hold brannmuren oppdatert. Mange leverandører av sikkerhetsprogramvare leverer oppdateringer som løser kjente problemer.
- Hvis din brannmur har en innstilling for **ikke å vise varselmeldinger**, må du deaktivere den. Når du installerer HP-programvaren og bruker HP-skriveren, kan du se varselmeldinger fra brannmuren. Du må tillate all HP-programvare som forårsaker et varsel. Varselmeldingen kan vise alternativer for å **tillate**, **godta** eller **fjerne blokkering**. Og hvis varselmeldingen har et valg for å **huske denne handlingen** eller **lage en regel for dette**, må du velge det. Det er slik brannmurer lærer hva som kan klareres i hjemmenettverket ditt.

Hvis du fremdeles ikke kan koble skriveren til nettverket, går du til www.hp.com/go/wirelessprinting, klikker på **Hjelp til Brannmur**. Der kan du finne flere løsninger.

Erklæring om begrenset garanti for HP-skriver

HP-produkt	Varighet av begrenset garanti
Programvaremedier	90 dager
Skriver	1 år
Skriverkassetter eller blekkpatroner	Til HP-blekkpatronen er oppbrukt eller utløpsdatoen for garantien som står på blekkpatronen, er nådd. Denne garantien dekker ikke blekkprodukter fra HP som er etterfylt, ombygd, brukt på feil måte eller klusset med.
Skrivehoder (gjelder bare for produkter med skrivehoder som kan byttes av kunden)	1 år
Tilbehør	1 år hvis ikke annet er angitt

A. Omfang av begrenset garanti

- Hewlett-Packard (HP) garanterer overfor sluttbrukeren/kunden at HP-produktene som er angitt ovenfor, er uten mangler i materiale og utførelse i den perioden som er spesifisert ovenfor. Denne perioden begynner den dagen kunden kjøper produktet.
- HPs begrensede garanti for programvare gjelder bare for feil ved utførelse av programinstruksjonene. HP garanterer ikke at produktet vil fungere uavbrutt og feilfritt.
- HPs begrensede garanti dekker bare mangler som oppstår som resultat av normal bruk av produktet, og dekker ikke noen andre problemer, inkludert de som måtte oppstå på grunn av følgende:
 - Feilaktig vedlikehold eller modifisering.
 - Programvare, utskriftsmateriale, deler eller rekvisita som ikke fulgte med, eller som ikke støttes av HP.
 - Bruk utenfor produktets spesifikasjoner.
 - Uautorisert endring eller feilbruk.
- For HP-skriverenheter har ikke bruken av en blekkpatron som ikke er produsert av HP eller som er påfylt, noen innvirkning på garantien til kunden eller eventuelle kontrakter for støtte som kunden har med HP. Hvis skriverfeil eller -skade imidlertid skyldes bruk av en blekkpatron som ikke er fra HP, en etterfylt blekkpatron eller en utgått blekkpatron, vil HP belaste kunden med standard arbeidstid og materialer for å yte service på skriveren for den bestemte feilen eller skaden.
- Hvis HP i løpet av gjeldende garantiperiode mottar melding om mangel i et hvilket som helst produkt som dekkes av HPs garanti, vil HP etter eget skjønn enten reparere eller erstatte det mangelfulle produktet.
- Hvis HP ikke kan reparere eller erstatte, uansett grunn, et mangelfullt produkt som er dekket av HPs garanti, vil HP, innen rimelig tid etter å ha mottatt meldingen om mangelen, refundere kjøpsprisen for produktet.
- HP er ikke forpliktet til å reparere, erstatte eller refundere noe før kunden har returnert det defekte produktet til HP.
- Eventuelle erstatningsprodukter kan være enten nye eller som nye, forutsatt at funksjonaliteten er minst like god som for produktet det erstatter.
- HP-produkter kan inneholde ombygde deler, komponenter eller materiale som er like bra som nytt med hensyn til ytelse.
- HPs erklæring om begrenset garanti er gyldig i alle land/regioner der HP-produktet som dekkes, er distribuert av HP. Kontrakter for utvidet garantiservice, for eksempel service på stedet, er tilgjengelig fra alle HP-authorized servicekontorer i landene/regionene der produktet distribueres av HP eller av en autorisert importør.

B. Garantibegrensninger

I DEN GRAD DET ER TILLATT UNDER LOKAL LOVGIVNING GIR VERKEN HP ELLER DERES TREDJEPARTSLEVERANDØRER NOEN SOM HELST ANNEN GARANTI ELLER BETINGELSE, VERKEN UTTRYKTE ELLER UNDERFORSTÅTTE GARANTIER ELLER BETINGELSER OM SALGBARHET, TILFREDSSTILLENDEN KVALITET ELLER EGNETHET TIL ET BESTEMT FORMÅL.

C. Ansvarsbegrensning

- I den utstrekning det er tillatt under lokal lovgivning, er rettsmidlene i denne garantierklæringen kundens eneste og eksklusive rettsmidler.
- I DEN GRAD DET ER TILLATT UNDER LOKAL LOVGIVNING, MED UNNTAK AV DE FORPLIKTELSE SOM ER SPESIELT FREMSATT I DENNE GARANTIERKLÆRINGEN, SKAL IKKE HP ELLER DERES TREDJEPARTSLEVERANDØRER UNDER NOEN OMSTENDIGHET VÆRE ANSVARLIGE FOR DIREKTE, INDIREKTE, SPESIELLE ELLER TILFELDIGE SKADER, ELLER FØLGESKADER, VERKEN BASERT PÅ KONTRAKT, SIVILT SØKSMÅL, ELLER NOEN ANNEN JURIDISK TEORI, UANSETT OM DE ER UNDERRETET OM SLIKE SKADER.

D. Lokal lovgivning

- Denne garantierklæringen gir kunden visse lovbestemte rettigheter. Kunden kan også ha andre rettigheter som kan variere fra stat til stat i USA, fra provins til provins i Canada og fra land/region til land/region andre steder i verden.
- I den grad denne garantierklæringen ikke er i overensstemmelse med lokal lovgivning skal den regnes for å være modifisert, slik at den samsvarer med lokal lovgivning. I henhold til lokal lovgivning gjelder muligens ikke visse fraskrivelsener og begrensninger av denne garantierklæringen for kunden. Noen av USAs delstater og andre myndigheter utenfor USA (inkludert provinser i Canada) kan for eksempel
 - utelukke fraskrivelsene og begrensningene i denne garantierklæringen som begrenser de lovbestemte rettighetene til en kunde (for eksempel Storbritannia),
 - på annen måte begrense leverandørers evne til å håndheve slike fraskrivelsener eller begrensninger, eller
 - gi kunden andre garantierrettigheter, spesifisere varigheten på underforståtte garantier som leverandøren ikke kan unndra seg, eller tillate begrensninger av varigheten på underforståtte garantier.
- GARANTIVILKÅRENE I DENNE ERKLÆRINGEN, MED UNNTAK AV DET SOM ER TILLATT VED LOV, VERKEN EKSKLUDERER, BEGRENSER ELLER ENDRER, MEN KOMMER I TILLEGG TIL, DE OBLIGATORISKE LOVBESTEMTE RETTIGHETENE SOM GJELDER FOR SALGET AV HP-PRODUKTENE TIL SLIKE KUNDER.

Informasjon om HPs begrensede garanti

Kjære kunde,

Vedlagt finner De navn og adresse på de HP-selskaper som svarer for HPs begrensede garanti (fabrikkgaranti) i Norge.

Utover dette kan De ha oppnådd rettigheter gjennom kjøpsavtalen med selgeren av Deres HP-produkt dersom De er en forbruker etter norsk forbrukerkjøpslov. Slike rettigheter innskrenkes ikke av fabrikkgarantien. Den lengste absolutte reklamasjonsretten er 5 år for produkter som ved vanlig bruk er ment å vare vesentlig lengre enn 2 år (med de begrensninger som følger av norsk lovgivning og rettspraksis). Overfor selgeren kan det reklameres på ytelsen som helhet selv om garantien kun dekker deler av ytelsen som er kjøpt. Reklamasjonsretten kan tapes dersom det ikke reklameres innen rimelig tid, også innenfor den absolutte reklamasjonsperioden.

Norway: Hewlett-Packard Norge AS Øststensjøveien 32 0667 OSLO



PHOTOSMART 5520 e-ALL-IN-ONE SERIES

Installation

Pak printeren ud og tænd den (se installationssedlen). Følg dernæst anvisningerne og animationerne på printerens display for at fuldføre konfigurationen.

Elektronisk hjælp

Den elektroniske hjælp installeres automatisk under installationen af printersoftware. Den elektroniske hjælp rummer beskrivelser af printerens funktioner og anvisninger på, hvordan du løser eventuelle problemer, samt link til materiale på nettet. Den indeholder endvidere produktspecifikationer, juridiske meddelelser samt oplysninger om miljø, myndighedskrav og support.

Windows: Når softwaren er installeret: Klik på **Start > Alle programmer > HP > HP Photosmart 5520 series > Hjælp**.

Mac: Under installationen af softwaren skal du på skærbilledet med anbefalet software vælge **Software anbefalet af HP**, og dernæst fuldføre installationen.

- **Mac OS X v10.6:** Vælg **Hjælp til Mac** under **Hjælp**. Under **Visning af hjælp** skal du holde knappen **Start** nede og dernæst vælge hjælpen til din enhed.
- **Mac OS X v10.7:** Vælg **Hjælpecenter** under **Hjælp**, klik på **Hjælp til alle dine applikationer** og vælg dernæst hjælpen til din enhed.

 Lovgivningsmæssige meddelelser mv. for EU findes i hjælpen. Gå til **Hjælp**, og klik på **Tillæg > Tekniske oplysninger > Lovgivningsmæssige oplysninger > European Union Regulatory Notice**. Overensstemmelseserklæringen for dette produkt finde på følgende webadresse: www.hp.eu/certificates.

Vigtigt

Vigtig-filen indeholder kontaktoplysninger til HP Support, krav til operativsystem samt de nyeste oplysninger om produktet.

Windows: Indsæt software-cd'en. Find ReadMe.chm på cd'en. Klik på ReadMe.chm for at åbne den, og vælg **Vigtigt** på dansk.

Mac: Sæt software-cd'en i, og dobbeltklik på Read Me-mappen på software-cd'ens øverste niveau.

Intet cd/dvd-drev?

Hvis din computer ikke har et cd-/dvd-drev, kan du hente softwaren på www.hp.com/support.

Registrer printeren

Tilmeld dig på www.register.hp.com, og få hurtigere service- og supportmeddelelser.

Blækforbrug

Der bruges blæk fra patronerne til flere ting under printprocessen, herunder initialiseringsprocessen, som forbereder printerens og patronernes til udskrivning, og til vedligeholdelse af printheadene, bl.a. til at holde dyserne rene, så blækket kan flyde frit. Der vil endvidere altid være lidt blæk tilbage i patronen, når den er brugt. Der er flere oplysninger på: www.hp.com/go/inkusage.

Lær din HP Photosmart at kende

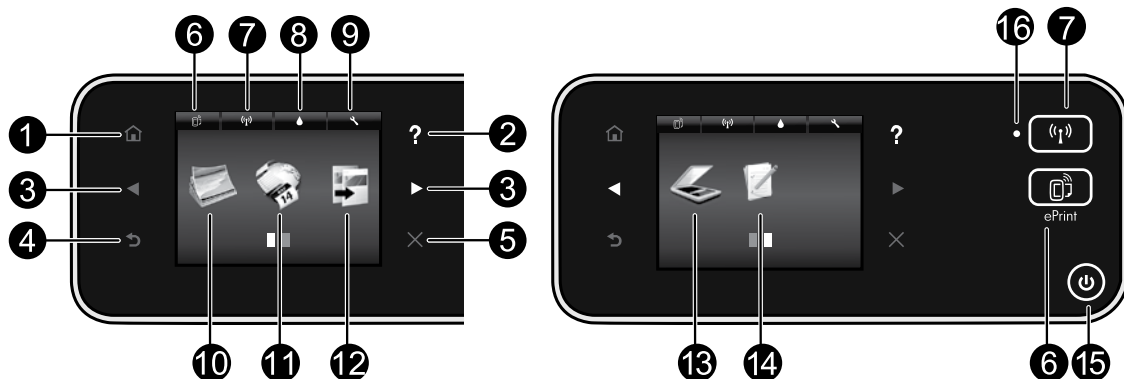

Knapperne på kontrolpanelet:

1. **Hjem:** Vender tilbage til startskærbilledet.
2. **Hjælp:** På startsidens vises alle emner i hjælpen. På andre skærbilleder vises Hjælp til det pågældende skærbillede.
3. **Navigeringsknapper:** Bruges til at navigere gennem til startskærbilleder, billeder, udskriftvisninger, applikationer og vandrette menupunkter.
4. **Tilbage:** Vender tilbage til forrige skærbillede.
5. **Annuler:** Stopper den aktuelle handling.
6. **ePrint-ikon og ePrint-knap:** Viser printerens e-mail-adresse, ePrint-status og ePrint-funktion. Du kan ændre ePrint-indstillinger og udskrive en informationsside.
7. **Trådløs-ikon og Trådløs-knap:** Viser status for trådløs forbindelse, IP-adresse, netværksnavn, hardwareadresse (MAC) samt status for Direkte trådløs. Du kan ændre indstillingerne for den trådløse forbindelse eller udskrive en testrapport for den, som kan bruges ved diagnosticering af eventuelle problemer med netværksforbindelsen.
8. **Blæk-ikon:** Viser det anslåede blækniveau for hver patron.
9. **Indstillinger-ikon:** Du kan ændre indstillinger for
dvalefunktionen, den automatiske slukkefunktion m.v. i menuen **Indstillinger** og benytte værktøjerne til forskellige vedligeholdelsesfunktioner.
10. **Foto:** Udskriv fotos i forskellige størrelser og på forskellige medier direkte fra et hukommelseskort. Indsæt hukommelseskortet i holderen. Tryk på **Vis og udskriv** for at finde og udskrive fotografierne. Brug menuen **Rediger** til at rotere, beskære og tilrette billedet.
11. **Applikationer:** Giver nem og hurtig adgang til udskrivning af informationer fra nettet, f.eks. kort, farvelægningssider, puslespil mv.
12. **Kopier:** Du kan fremstille 1- og 2-sidede kopier i farver eller sort-hvid. Tryk på **Indstillinger**, hvis du vil ændre papirindstillinger (størrelse, type, tilpasse størrelsen, marginer) og billedkvaliteten (lysere/mørkere, forbedringer).
13. **Scan:** Vælg destinationen ved trykke på **E-mail, Hukommelseskort** eller **Computer**. Du kan også starte en scanning fra programmet på computeren, der har flere avancerede funktioner.
14. **Lynformularer:** Du kan udskrive kalendere, tjeklister, spil, notesblokpapir, millimeterpapir samt nodepapir.
15. **Afbryder-knap.**

16. Statusindikator for trådløs kommunikation:

- Når indikatoren er blå, betyder det, at der er oprettet trådløs forbindelse, og du kan udskrive.
- Hvis den blinker langsomt, betyder det, at funktionen til trådløs forbindelse er tændt, men at der ikke er forbindelse til et netværk. Tjek, at printerens er inden for det trådløse signals rækkevidde.
- Hvis den blinker hurtigt, er der fejl ved den trådløse forbindelse. Se meddelelsen på printerens display.

Fejlfinding i forbindelse med installation

Hvis ikke du kan udskrive...

Tjek, om der er fejlmeddelelser, og løs eventuelle problemer. Prøv følgende i den angivne rækkefølge, hvis du stadig ikke kan udskrive:

Windows

Kontroller, at HP Photosmart er valgt som standardprinter, og den ikke er offline.

Det gør du på følgende måde:

1. Klik på **Start** på statuslinjen i Windows.
2. Klik på:
 - **Enheder og printere** (Windows 7®)
 - **Printere** (Windows Vista®)
 - **Kontrolpanel og Printere og faxenheder** (Windows XP®)

Der vises et hak i en ring ved siden af standardprinter. Hvis ikke der vises et hak, skal du højreklikke på printerikonet og vælge **Benyt som standardprinter** i menuen.

Tjek, at printeren ikke er offline. Det gør du ved at højreklikke på printerikonet og sikre dig, at **Brug printer offline** og **Stop udskrivning midlertidigt** ikke er valgt.

Hvis installationen af HP-printersoftwarens mislykkedes:

1. Tag cd'en ud af computerens cd-drev, og fjern kablet mellem printeren og computeren.
2. Genstart computeren.
3. Deaktiver en eventuel software-firewall, og luk eventuel antivirus-software.
4. Læg cd'en med printersoftwarens i computerens cd-drev, og følg vejledningen på skærmen for at installere printersoftwarens. Tilslut først USB-kablet, når du bliver bedt om det.
5. Genstart computeren og eventuel sikkerhedssoftware, som du har deaktiveret eller lukket, når installationen er færdig.

Mac

Kontroller udskriftskøen:

1. I Systemindstillinger skal du klikke på:
 - **Udskrivning og faxning** (Mac OS X v10.6)
 - **Udskrivning og scanning** (Mac OS X v10.7)
2. Klik på knappen **Åbn udskriftskø**.
3. Klik på et udskriftsjob for at markere det.
4. Brug følgende knapper til at håndtere udskriftsjobbet:
 - **Slet:** Annullerer det markerede udskriftsjob.
 - **Genoptag:** Fortsætter et udskriftsjob, der er standset midlertidigt.
 - Prøv at udskrive igen, hvis du har ændret noget.

Genstart og nulstil:

1. Genstart computeren.
2. Nulstil printeren:
 - a. Sluk printeren, og tag lysnetledningen ud.
 - b. Vent 1 minut, sæt ledningen i stikket igen, og tænd printeren.

Hvis du stadig ikke kan udskrive, skal du afinstallere HP-printersoftwarens og installere den igen.

Sådan afinstalleres softwarens:

1. Tag kablet ud af printeren og computeren.
2. Åbn mappen Applikationer: Hewlett-Packard-mappen.
3. Dobbeltklik på **HP Uninstaller** (HP afinstallation). Følg vejledningen på skærmen.

Sådan installeres softwarens:

1. Læg cd'en i computerens cd-drev.
2. Åbn cd'en på skrivebordet, og dobbeltklik på **HP Installer** (HP installationsprogram).
3. Følg vejledningen på skærmen.

Strømspecifikationer

CQ191-60017

- Indgående spænding: 100 til 240 V (+/- 10%)
- Indgående frekvens: 50/60 Hz (+/- 3 Hz)

CQ191-60018

- Indgående spænding: 200 til 240 V (+/- 10%)
- Indgående frekvens: 50/60 Hz (+/- 3 Hz)

Bemærk: Brug kun denne printer med den ledning til lysnettet, der er leveret af HP.

Ændring af en USB-forbindelse til en trådløs netværksforbindelse

Hvis du oprindeligt har konfigureret printeren via en USB-forbindelse til computeren, kan du skifte til trådløs netværksforbindelse ved at følge disse trin.

Windows

Sådan ændres en USB-forbindelse til en trådløs forbindelse:

1. Klik på **Start > Alle programmer > HP > HP Photosmart 5520 series > Printeropsætning og -software** på computeren.
2. Klik på punktet til **konvertering af en USB-tilsluttet printer til trådløs**. Lad USB-kablet være tilsluttet, indtil du bliver bedt om at tage det ud.
3. Følg vejledningen på skærmen.

Mac

Sådan ændres en USB-forbindelse til en trådløs forbindelse:

1. Tryk på **Trådløs**-knappen.
2. Tryk på **Guiden Trådløs konfiguration**.
3. Følg trinene i Guiden Trådløs konfiguration for at tilslutte printeren.
4. Brug **HP Setup Assistant** i Programmer/Hewlett-Packard/Device Utilities (Enhedsværktøjer) til at ændre softwareforbindelsen til denne printer til en trådløs forbindelse.

Deling af printeren mellem flere computere

Hvis du allerede har sluttet printeren til et trådløst netværk og ønsker at dele den med flere computere, der er tilsluttet det samme netværk, skal du installere printersoftwaren på de øvrige computere. Under softwareinstallationen skal du vælge forbindelse **Trådløs**, når du bliver bedt om det. Følg herefter vejledningen på skærmen for at afslutte installationen af printersoftwaren.

Trådløs forbindelse til printeren uden en router

HP Direkte trådløs gør det muligt at udskrive direkte fra trådløse enheder (for eksempel: computere og smartphones) på printeren via en trådløs forbindelse uden brug af en trådløs router. Sådan konfigureres og bruges Direkte trådløs:

1. Tryk på **Trådløs**-knappen på printerens kontrolpanel.
2. Tryk på **Indstillinger**.
3. Tryk på **Direkte trådløs**, tryk på **Til (ingen sikkerhed)** eller **Til (med sikkerhed)**.
Bemærk: Hvis du aktiverer sikkerhed, vil kun brugere med en adgangskode kunne udskrive trådløst på printeren. Hvis du deaktiverer sikkerhed, kan alle med en Wi-Fi-enhed inden for printerens trådløse rækkevidde oprette forbindelse til printeren. HP anbefaler, at du aktiverer sikkerhed for Direkte trådløs.
4. Tryk på **Vis navn** for at få vist navnet på Direkte trådløs.
5. Tryk på **Vis adgangskode**, hvis du vil se adgangskoden til Direkte trådløs, som bruges når Direkte trådløs med sikkerhed er slået til.
6. Aktiver Wi-Fi-funktionen på din mobilenheden, søg efter og opret forbindelse til for Direkte trådløs, (f.eks: HP-Print-xx-Photosmart-5520). Udskriv derefter på normal vis fra din computer eller en mobilenhed. Hvis sikkerhedsfunktionen for Direkte trådløs er slået til, skal du indtaste adgangskoden til Direkte trådløs, når du bliver bedt om det.

Bemærk:

- Hvis du vil udskrive fra en mobilenhed, skal du have en printerapplikation på mobilenheden.
- Hvis du vil udskrive fra computeren, skal du installere printersoftwaren.
- Forbindelsen til Direkte print er aktiv, også selvom printeren er tilsluttet et trådløst hjemmenetværk.
- Du kan ikke oprette forbindelse til internettet gennem Direkte trådløs-forbindelsen.

Hvis ikke printeren kan få forbindelse til netværket...

- **Få hjælp fra centeret for trådløs udskrivning:** HP's center for trådløs udskrivning (www.hp.com/go/wirelessprinting) er en referencevejledning til at konfigurere dit hjemmenetværk og HP-printere til trådløs udskrivning. På dette websted er der oplysninger, som kan hjælpe dig med at konfigurere dit trådløse netværk, indstille eller omkonfigurere printeren og løse problemer med alle ender og forbindelser (bl.a. ved hjælp af Windows-netværksdiagnosticeringsværktøjet).
 - **Kontroller, at printerens trådløse funktion er slået til.** På printerens kontrolpanel skal du trykke på **Trådløs**, og hvis der står **Trådløs fra**, skal du trykke på **Tænd**.
 - **Kontroller, at printeren er tilsluttet netværket.** Det gør du på følgende måde:
 1. Tryk på **Trådløs**-knappen på printerens kontrolpanel.
 2. Tryk på **Indstillinger**, og brug pil-ned til at rulle gennem punkterne, og tryk på punktet **Udskriv test af trådløst netværk**.
 3. Rapporten Test af trådløst netværk udskrives automatisk.
 - Hvis noget gik galt, vil det stå øverst i testen.
 - I afsnittet med diagnosticeringsresultater kan du se, hvilke test der blev kørt, og om printeren har gennemført testen uden problemer.
 - Du finder det netværksnavn (SSID), som printeren er indstillet til, i afsnittet Nuværende konfiguration.
- Bemærk:** Computeren er måske tilsluttet et VPN (Virtual Private Network). Deaktiver VPN midlertidigt, inden du fortsætter installationen. Hvis computeren er tilsluttet et VPN, svarer det til at være tilsluttet et andet netværk, og du skal således afbryde forbindelsen til VPN'et for at få adgang til printeren via hjemmenetværket.
- **Sikkerhedssoftware kan give problemer.** Sikkerhedssoftware, der er installeret på computeren, skal beskytte den mod trusler, der kommer udefra. En sikkerhedssoftwarepakke kan indeholde forskellige typer software som anti-virus, anti-spyware, firewall-programmer og programmer til beskyttelse af børn. Firewalls kan blokere for kommunikationen mellem enheder tilsluttet hjemmenetværket og give problemer, når der benyttes enheder som netværksprintere og -scannere.

Der kan opstå følgende problemer:

- Printeren bliver ikke fundet via netværket, når printersoftwarens installeres.
- Du kan pludselig ikke udskrive til printeren, selvom du kunne dagen før.
- Printeren viser, at den er OFFLINE i mappen Printere og faxenheder.
- Softwaren viser, at printerstatus er "ikke tilsluttet", selvom printeren er tilsluttet netværket.
- Hvis du har en All-in-One, fungerer nogle funktioner, f.eks. udskrivning, mens andre, f.eks. scanning, ikke fungerer.

Du kan ofte løse problemet ved at deaktivere firewallen og se om problemet forsvinder.

Her er nogle grundlæggende retningslinjer for brug af sikkerhedssoftware:

- Hvis firewallen har en indstilling kaldet **zone, der er tillid til**, skal du bruge denne, når computeren er tilsluttet hjemmenetværket.
- Hold din firewall opdateret. Mange leverandører af sikkerhedssoftware udsender opdateringer, der løser kendte problemer.
- Hvis firewallen har en indstilling, der gør, at der **ikke vises advarselsmeddelelser**, skal du deaktivere den. Når du installerer HP-softwaren og bruger HP-printeren, kan der vises advarselsmeddelelser fra firewall-softwaren. Tillad al HP-software, der måtte give anledning til en advarsel. Advarselsmeddelelsen kan give mulighed for at **tillade, godkende** eller **fjerne blokering**. Hvis meddelelsen giver mulighed for at vælge **husk denne handling**, eller **opret en regel for dette valg**, skal du gøre det. På den måde lærer firewallen, hvad den kan stole på i dit hjemmenetværk.

Hvis du stadig ikke kan slutte printeren til netværket, kan du gå til www.hp.com/go/wirelessprinting, og klikke på **Firewall Help**, hvor der er flere løsningsforslag.

Erklæring om begrænset garanti for HP-printer

HP-produkt	Varigheden af den begrænsede garanti
Softwaremedie	90 dage
Printer	1 år
Printer- eller blækpatroner	Ved ophør af den første af følgende to perioder: Indtil HP-blækket er opbrugt, eller når den garantiperiode, der er trykt på patronen, er udløbet. Denne garanti dækker ikke HP-blækprodukter, som er blevet genopfyldt, genfremstillet, oppoleret, anvendt forkert eller manipuleret.
Skrivehoveder (gælder kun produkter med skrivehoveder, som kunden selv kan udskifte)	1 år
Tilbehør	1 år, medmindre andet er angivet

A. Varigheden af den begrænsede garanti

- Hewlett-Packard (HP) garanterer slutbrugeren, at HP-produkterne, der er angivet ovenfor, er fri for fejl i materialer og udførelse i ovennævnte periode, som begynder på datoen for kundens køb af produktet.
- I forbindelse med softwareprodukter gælder HP's begrænsede garanti kun i tilfælde af manglende udførelse af programinstruktionerne. HP garanterer ikke, at produkternes drift vil foregå fejlfrit og uden afbrydelser.
- HP's begrænsede garanti dækker kun defekter, som opstår ved normal brug af produktet, og dækker ikke andre problemer, herunder problemer, som opstår pga.:
 - Forkert vedligeholdelse eller ændring.
 - Software, medier, dele eller tilbehør, der ikke er leveret af eller understøttes af HP.
 - Drift ud over produktets specifikationer.
 - Uautoriseret ændring eller forkert brug.
- I forbindelse med HP-printerprodukter har brugen af ikke-HP-blækpatroner eller en genopfyldt blækpatron ingen indflydelse på kundens garanti eller HP's supportkontrakt med kunden. Skulle der opstå fejl eller skader på printeren, der kan henføres til brugen af en ikke-HP-blækpatron eller en genopfyldt blækpatron, opkræver HP imidlertid standardbetaling for tids- og materialeforbrug ved service på printeren i forbindelse med den pågældende fejl eller skade.
- Hvis HP i garantiperioden adviseres om fejl på et produkt, der er omfattet af HP's garanti, vil HP efter eget valg enten reparere eller ombytte produktet.
- Hvis HP ikke kan henholdsvis reparere eller ombytte et defekt produkt, som er omfattet af HP's garanti, skal HP inden for rimelig tid efter at være blevet adviseret om defekten, refundere købsprisen for produktet.
- HP er ikke forpligtet til at reparere, ombytte eller refundere, før kunden har returneret det defekte produkt til HP.
- Et ombytningsprodukt kan være et nyt produkt eller et produkt svarende til et nyt produkt, forudsat det som minimum har samme funktionalitet som det produkt, det erstatter.
- HP-produkter kan indeholde oparbejdede dele, komponenter eller materialer, der, hvad ydelse angår, svarer til nye dele.
- HP's begrænsede garanti gælder i alle lande, hvor det dækkede HP-produkt distribueres af HP. Kontrakter om yderligere garantiservice, f.eks. service på stedet, kan aftales med alle autoriserede HP-servicesteder i de lande, hvor produktet distribueres af HP eller af en autoriseret importør.

B. Begrænsninger i garantien

I DET OMFANG DET TILLADES AF LOKAL LOVGIVNING, UDSTEDER HP ELLER HP'S TREDJEPARTSLEVERANDØRER IKKE NOGEN ANDEN GARANTI ELLER BETINGELSE, HVERKEN UDTRYKKELIGT ELLER UNDERFORSTÅET GARANTIER ELLER BETINGELSER FOR SALGBARHED, TILFREDSTILLENDE KVALITET OG EGNETHED TIL ET BESTEMT FORMÅL.

C. Ansvarsbegrænsninger

- I det omfang, det tillades af lokal lovgivning, er rettighederne i denne garanti kundens eneste og eksklusive rettigheder.
- I DET OMFANG DET TILLADES AF LOKAL LOVGIVNING, MED UNDTAGELSE AF DE FORPLIGTELSE, DER SPECIFIKT ER ANGIVET I DENNE GARANTIERKLÆRING, ER HP ELLER HP'S TREDJEPARTSLEVERANDØRER IKKE ANSVARLIG FOR NOGEN DIREKTE, INDIREKTE ELLER AFLEDT SKADE, HVAD ENTEN DER ER TALE OM ET KONTRAKTRETTLIG FORHOLD, ET FORHOLD UDEN FOR KONTRAKT ELLER NOGET ANDET JURIDISK BEGREB, OG UANSET OM DER ER ADVISERET OM RISIKOEN FOR SÅDANNE SKADER.

D. Lokal lovgivning

- Denne garanti giver kunden specifikke juridiske rettigheder. Kunden kan også have andre rettigheder, der varierer fra stat til stat i USA, fra provins til provins i Canada og fra land til land andre steder i verden.
- I det tilfælde at denne garantierklæring er i uoverensstemmelse med lokal lovgivning, skal denne garantierklæring modificeres, så den bringes i overensstemmelse med den pågældende lovgivning. Under en sådan lokal lovgivning vil visse fraskrivelse og begrænsninger i denne garantierklæring muligvis ikke gælde for kunden. Visse stater i USA kan i lighed med en række regeringer uden for USA (inkl. provinser i Canada) f.eks.:
 - Udelukke, at fraskrivelse og begrænsningerne i denne garanti begrænser en forbrugers lovmæssige rettigheder (f.eks. i Storbritannien).
 - På anden måde begrænse en producents mulighed for at gennemtvinge sådanne fraskrivelse og begrænsninger.
 - Give kunden yderligere garantirettigheder, angive varigheden af underforståede garantier, som producenten ikke kan frasige sig, eller ikke tillade begrænsninger i varigheden af underforståede garantier.
- BETINGELSERNE I DENNE GARANTIERKLÆRING TILSIDESÆTTER, BRUGEREN ELLER ÆNDRER IKKE, MED UNDTAGELSE AF HVOR DER ER JURIDISK GRUNDLAG HERFOR, OG ER ET TILLÆG TIL DE UFRÅVIGELIGE LOVBESTEMTE RETTIGHEDER GÆLDENDE FOR SALG AF HP-PRODUKTER TIL SÅDANNE KUNDER.

Information om HP's begrænsede mangeludbedring

Kære kunde,

Vedhæftet finder De navn og adresse på de HP-selskaber, som yder HP's mangeludbedring i Danmark.

Herudover kan De have opnået rettigheder overfor sælger af HP's produkter i henhold til Deres købsaftale. HP's regler om mangeludbedring begrænser ikke sådanne rettigheder.

Danmark: Hewlett-Packard A/S, Engholm Parkvej 8, DK-3450 Alleroed



PHOTOSMART 5520 e-ALL-IN-ONE SERIES

Asetukset

Pura tulostin pakkauksesta ja kytke siihe virta (katso asennuslehtistä). Noudata sitten tulostimen näytön ohjeita ja animaatioita ja suorita tulostimen asennus loppuun.

Sähköinen ohje

Sähköinen ohje asentuu automaattisesti tulostinohjelmiston asennuksen aikana. Sähköisessä ohjeessa on tietoja tuotteen ominaisuuksista ja vianmäärityksestä, sekä linkkejä verkossa olevaan lisämateriaaliin. Ohjeessa on myös laitteen tekniset tiedot, oikeudelliset huomautukset, ympäristötiedot, määräystiedot ja tukitiedot.

Windows: Kun ohjelmisto on asennettu, valitse **Käynnistä > Kaikki ohjelmat > HP > HP Photosmart 5520 series > Ohje**.

Mac: Valitse asennuksen aikana ohjelmistosuosituksia sisältävässä ruudussa **HP Recommended Software**, ja suorita ohjelmistoasennus loppuun.

- **Mac OS X 10.6:** Valitse **Mac-ohjeet** kohdasta **Ohjeet**. Pidä **Ohjeen katseluikkunassa Koti** -painiketta painettuna ja valitse sitten oman laitteesi ohje.
- **Mac OS X 10.7:** Valitse **Ohjekeskus** kohdasta **Ohjeet**, osoita **Kaikkien sovellusten ohjeet** ja valitse sitten oman laitteesi ohje.



Voit tarkastella Euroopan unionin säännöksiin ja yhteensopivuuteen liittyviä tietoja avaamalla sähköisen ohjeen ja valitsemalla **Liite > Tekniset tiedot > Tietoja säännöksistä > Ilmoitus Euroopan unionin säännösten noudattamisesta**. Tämän laitteen vaatimuksenmukaisuusvakuutus on saatavilla osoitteessa www.hp.eu/certificates.

Readme-tiedosto

Readme-tiedosto sisältää HP-tuen yhteystiedot, käyttöjärjestelmävaatimukset sekä viimeisimmät tuotetietojen päivitykset.

Windows: Aseta ohjelmisto-CD levyasemaan. Etsi ohjelmisto-CD ltä tiedosto ReadMe.chm. Avaa ReadMe.chm-tiedosto napsauttamalla sitä ja valitse sitten omankielisesi ReadMe.

Mac: Aseta ohjelmisto-CD asemaan ja kaksoisosoita sitten ohjelmistolevyn päätasolla olevaa Read Me -kansiota.

Ei CD/DVD-asemaa?

Jos tietokoneessa ei ole CD/DVD-asemaa, lataa ja asenna ohjelmisto osoitteesta www.hp.com/support.

Tulostimen rekisteröiminen

Saat entistä nopeampaa palvelua ja tukihälytyksiä, kun rekisteröit laitteen osoitteessa www.register.hp.com.

Musteenkulutus

Mustekasettien mustetta käytetään tulostuksessa useilla tavoilla. Mustetta käytetään esimerkiksi alustukseen, kun laite ja mustekasetit valmistellaan tulostusta varten, ja tulostuspäiden huoltoon pitämään tulostuskasetin suuttimet puhtaina ja musteenkulku esteettömänä. Lisäksi käytettyihin mustekasetteihin jää hieman mustetta. Lisätietoja on osoitteessa www.hp.com/go/inkusage.

Tutustuminen HP Photosmart -laitteeseen

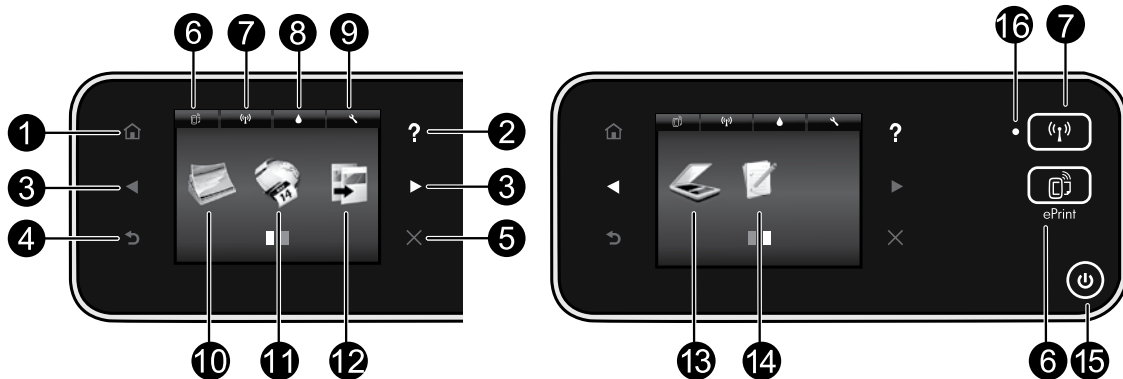

Ohjauspaneelin painikkeet:

1. **Aloitus:** Palaa aloitusnäyttöön.
2. **Ohje:** Näyttää aloitusnäytössä kaikki ohjeen aiheet. Muissa näytöissä toiminto tuo esiin kyseistä näyttöä koskevan ohjeen.
3. **Suuntapainikkeet:** Näiden avulla voit siirtyä kahden aloitusnäytön, valokuvien, tulostuksen esikatselujen, sovellusten ja vaakasuuntaisten valikkokohtien välillä.
4. **Takaisin:** Palaa edelliseen näyttöön.
5. **Peruuta:** Pysäyttää meneillään olevan toiminnon.
6. **ePrint-kuvake ja ePrint-painike:** Näyttää tulostimen sähköpostiosoitteen, ePrint-tilan ja ePrint-toiminnon. Voit muuttaa ePrint-asetuksia tai tulostaa tietosivun.
7. **Langaton-kuvake ja Langaton-painike:** Näyttää langattoman yhteyden tilan, IP-osoitteen, verkkonimen, laitteisto-osoitteen (MAC) ja Suora langaton -tilan. Voit muuttaa langattoman yhteyden asetuksia tai tulostaa langattoman yhteyden testiraportin, joka auttaa selvittämään verkkoyhteyden ongelmia.
8. **Muste-kuvake:** Näyttää kunkin kasetin arvioidun mustetason.
9. **Asetukset-kuvake:** Voit muuttaa lepotilan ja automaattisammutustoiminnon asetuksia tai muita asetuksia **Asetukset**-valikossa sekä käyttää työkaluja huoltotoimien suorittamiseen.
10. **Valokuva:** Voit tulostaa valokuvia suoraan muistikortista erikokoisina ja erilaisille papereille. Aseta muistikortti muistikorttipaikkaan. Voit selata ja tulostaa valokuvia koskettamalla **Näytä ja tulosta** -kohtaa. Voit kiertää, rajata tai korjata valokuvia **Muokkaa**-valikon avulla.
11. **Apps:** Tuo käyttöön nopean ja helpon tavan käyttää ja tulostaa internetistä tietoja, kuten karttoja, värityssivuja ja palapelejä.
12. **Kopioi:** Voit tehdä yksi- tai kaksipuolisia väri- tai mustavalkokopioita. Muuta paperiasetuksia (koko, tyyppi, koon muutos, marginaalit) ja kuvanlaatua (vaalenna/tummenna, parannukset) koskettamalla **Asetukset**-painiketta.
13. **Skanna:** Valitse skannauskohde koskettamalla **Sähköposti**-, **Muistikortti**- tai **Tietokone**-vaihtoehtoa. Voit myös aloittaa skannauksen tietokoneohjelmasta, joka tarjoaa enemmän toimintoja.
14. **Pikalomakkeet:** Voit tulostaa kalentereita, tarkistuslistoja, pelejä, muistivihkopaperia, kaaviopaperia ja nuottipaperia.
15. **Virta-painike.**

16. Langattoman yhteyden tilavalvo:

- Tasainen sininen valo tarkoittaa, että langaton yhteys on muodostettu ja voit tulostaa.
- Hitaasti vilkkuva valo ilmoittaa, että langaton yhteys on käytössä, mutta tulostinta ei ole yhdistetty verkkoon. Varmista, että tulostin on langattoman signaalin kantoalueella.
- Nopeasti vilkkuva valo ilmaisee langattoman yhteyden virhettä. Lisätietoja on tulostimen näyttöön tulevassa viestissä.

Jos tulostaminen ei onnistu...

Tarkista virhesanomat ja ratkaise ongelmat. Jos tulostaminen ei siltikään onnistu, kokeile järjestyksessä seuraavia toimia:

Windows

Varmista, että HP Photosmart on asetettu oletustulostimeksi ja että se ei ole offline-tilassa.

Toimi seuraavasti:

1. Valitse Windowsin tehtäväpalkista **Käynnistä**.
2. Valitse sitten:
 - **Laitteet ja tulostimet** (Windows 7®)
 - **Tulostimet** (Windows Vista®)
 - **Ohjauspaneeli** ja valitse sitten **Tulostimet ja faksit** (Windows XP®)

Katso, onko tulostinkuvakkeen vieressä ympyröity valintamerkki. Jos valintamerkkiä ei ole, napsauta kuvaketta hiiren kakkospainikkeella ja valitse valikosta **Aseta oletustulostimeksi**.

Voit tarkistaa, että tulostin on käytössä napsauttamalla tulostinkuvaketta hiiren kakkospainikkeella ja varmistamalla, että **Käytä tulostinta offline-tilassa**- ja **Keskeytä tulostus** -kohtia ei ole valittu.

Jos HP:n tulostinohjelmiston asentaminen epäonnistui:

1. Poista CD-levy tietokoneen CD-asemasta ja irrota sitten tulostin tietokoneesta.
2. Käynnistä tietokone uudelleen.
3. Poista palomuuriohjelmistot väliaikaisesti käytöstä ja sulje virustorjuntaohjelmistot.
4. Aseta tulostinohjelmiston CD-levy tietokoneen CD-asemaan. Asenna sitten tulostinohjelmisto noudattamalla näyttöön tulevia ohjeita. Älä kytke USB-kaapelia, ennen kuin ohjeissa pyydetään tekemään niin.
5. Kun asennus on valmis, käynnistä tietokone ja suljetut tai käytöstä poistetut tietoturvaohjelmistot uudelleen.

Mac

Tulostusjonon tarkastaminen:

1. Osoita Järjestelmäasetukset-kohdassa:
 - **Tulostus ja faksi** (Mac OS X v10.6)
 - **Tulostus ja skannaus** (Mac OS X v10.7)
2. Osoita **Open Print Queue** (Avaa tulostusjono) -painiketta.
3. Valitse tulostustyö osoittamalla sitä.
4. Voit hallita tulostustyötä seuraavien painikkeiden avulla:
 - **Poista**: Peruuta valittu tulostustyö.
 - **Jatka**: Jatka pysäytettyä tulostustyötä.
 - Jos teit muutoksia asetuksiin, kokeile tulostamista uudelleen.

Uudelleen käynnistäminen:

1. Käynnistä tietokone uudelleen.
2. Käynnistä tulostin uudelleen:
 - a. Katkaise tulostimen virta ja irrota virtajohto.
 - b. Odota noin minuutti ja kytke sitten virtajohto takaisin paikalleen. Kytke virta tulostimeen.

Jos tulostaminen ei edelleenkään onnistu, poista HP-ohjelmiston asennus ja asenna ohjelmisto uudelleen.

Ohjelmiston asennuksen poistaminen:

1. Irrota tulostimen kaapeli tietokoneesta.
2. Avaa Ohjelmat: Hewlett-Packard-kansio.
3. Kaksoisosoita **HP Uninstaller** -symbolia. Noudata näytön ohjeita.

Ohjelmiston asentaminen:

1. Aseta CD-levy tietokoneen CD-asemaan.
2. Avaa työpöydällä näkyvä CD-levy ja kaksoisosoita **HP Installer** -symbolia.
3. Noudata näytön ohjeita.

Virtatiedot

CQ191-60017

- Tulojännite: 100–240 V AC (+/- 10 %)
- Tulotaajuus: 50/60 Hz (+/- 3 Hz)

CQ191-60018

- Tulojännite: 200–240 V AC (+/- 10 %)
- Tulotaajuus: 50/60 Hz (+/- 3 Hz)

Huomautus: Käytä tätä tulostinta vain HP:n toimittaman virtajohtojen kanssa.

USB-yhteyden vaihtaminen langattomaan yhteyteen

Jos tulostin on alun perin määritetty käyttämään tietokoneen USB-liitäntää, yhteys voidaan muuttaa langattomaksi noudattamalla seuraavia ohjeita.

Windows

USB-yhteyden vaihtaminen langattomaan yhteyteen:

1. Valitse tietokoneesta **Käynnistä > Kaikki ohjelmat > HP > HP Photosmart 5520 series > Tulostimen asennus ja ohjelmisto**.
2. Valitse **Muuta USB-tulostinyhteys langattomaksi yhteydeksi**. Pidä USB-kaapeli kytkettynä, kunnes ohjelma pyytää irrottamaan sen.
3. Toimi näyttöön tulevien ohjeiden mukaan.

Mac

USB-yhteyden vaihtaminen langattomaan yhteyteen:

1. Kosketa tulostimen ohjauspaneelin **Langaton**-painiketta.
2. Valitse **Langaton asennustoiminto**.
3. Liitä tulostin noudattamalla ohjatun Langattoman asennustoiminnon vaiheita.
4. Muuta ohjelmiston tulostinyhteys langattomaksi **HP Setup Assistant** -ohjelman avulla, joka sijaitsee kansiossa Ohjelmat/Hewlett-Packard/Device Utilities.

Tulostimen jakaminen useiden tietokoneiden kesken

Jos olet liittänyt tulostimen langattomaan verkkoon ja haluat jakaa tulostimen muiden samaan verkkoon kytkettyjen tietokoneiden kanssa, tulostinohjelmisto on asennettava myös muihin tietokoneisiin. Valitse ohjelmiston asennuksen aikana **Langaton**, kun asennusohjelma pyytää valitsemaan verkkoyhteyden. Viimeistele sitten tulostinohjelmist on asennus noudattamalla näyttöön tulevia ohjeita.

Yhdistäminen tulostimeen langattomasti ilman reititintä

HP:n Suora langaton -toiminnon avulla Wi-Fi-laitteet (esimerkiksi tietokoneet tai älypuhelimet) voivat tulostaa suoraan tulostimeen langattomasti, ilman langatonta reititintä. Suora langaton -yhteyden asennus ja käyttö:

1. Kosketa tulostimen ohjauspaneelin **Langaton**-painiketta.
2. Kosketa **Asetukset**-painiketta.
3. Kosketa **Suora langaton** -kohtaa, kosketa **Käytössä (ei suojausta)** tai **Käytössä (suojaattu)**.

Huomautus: Jos otat tietosuojan käyttöön, langaton tulostaminen tulostimeen edellyttää salasanaa. Jos poistat tietosuojan käytöstä, kuka tahansa voi muodostaa yhteyden tulostimeen langattomasta laitteesta, joka on tulostimen langattoman yhteyden kantoalueella. HP suosittelee, että otat Suora langaton -toiminnon suojauksen käyttöön.

4. Tuo näyttöön Suora langaton -nimi valitsemalla **Näytä nimi**.
5. Näytä Suora langaton -toiminnon salasana koskettamalla **Näytä salasana** -kohtaa, jos olet ottanut Suora langaton -toiminnon suojauksen käyttöön.
6. Voit hakea Suora langaton -nimeä langattoman tietokoneen tai mobiililaitteen avulla kytkemällä Wi-Fi-yhteyden käyttöön, ja muodostaa yhteyden siihen. (Esimerkki: HP-Print-xx-Photosmart-5520). Tulosta sitten tietokoneesta tai mobiililaitteesta tavalliseen tapaan.

Jos olet ottanut Suora langaton -yhteyden suojauksen käyttöön, anna Suora langaton -salasana, kun sitä pyydetään.

Huomautus:

- Jos haluat tulostaa mobiililaitteesta, laitteessa on oltava tulostussovellus.
- Jos haluat tulostaa tietokoneesta, sinun on asennettava tulostinohjelmisto.
- Suora langaton -yhteys on käytettävissä myös silloin, kun tulostin on liitetty langattomaan kotiverkkoon.
- Et voi käyttää internetiä Suora langaton -yhteyden kautta.

Jos tulostimen liittäminen verkkoon ei onnistu...

- **Lue ohjeita langattoman tulostuksen tukisivustosta:** HP:n langattoman tulostuksen tukisivusto (www.hp.com/go/wirelessprinting) on verkossa oleva viiteopas, josta saat ohjeita kotiverkon ja HP-tulostimen määrittämiseen langatonta tulostamista varten. Tästä sivustosta löydät tietoja, joiden avulla voit valmistella langattoman verkon, asentaa tai määrittää tulostimen uudelleen ja selvittää asennuksen ongelmia (sisältää Windowsin verkon vianmääritysohjelman).
- **Varmista, että tulostimen langaton yhteys on käytössä.** Kosketa tulostimen ohjauspaneelin **Langaton**-painiketta. Jos sen tila on **Langaton ei käytössä**, kosketa kohtaa **Ota käyttöön**.
- **Varmista, että tulostin on liitetty verkkoon.** Toimi seuraavasti:
 1. Kosketa tulostimen ohjauspaneelin **Langaton**-painiketta.
 2. Kosketa **Asetukset**, selaa valintoja koskettamalla alanuolipainiketta ja kosketa sitten kohtaa **Tulosta langattoman testiraportti**.
 3. Langattoman verkon testiraportti tulostuu automaattisesti.
 - Tarkista raportin yläosasta, epäonnistuiko jokin toiminto testin aikana.
 - Vianmäärityksen Tulokset -osiossa näkyy tehtyjen testien tiedot sekä se, läpäisikö tulostin testin.
 - Tarkista Nykyiset Asetukset -osiesta verkkonimi (SSID), johon tulostin on määritetty muodostamaan verkkoyhteys.

Huomautus: Tietokone on mahdollisesti liitetty näennäiseen yksityisverkkoon (VPN). Poista VPN-verkko tilapäisesti käytöstä, ennen kuin jatkat asennusta. Kun muodostat VPN-yhteyden, on aivan kuin olisit eri verkossa. VPN-yhteys on katkaistava, ennen kuin laitetta voi käyttää kotiverkon kautta.

- **Tietoturvaohjelmisto saattaa aiheuttaa ongelmia.** Tietokoneelle asennettu tietoturvaohjelmisto on suunniteltu suojaamaan tietokonetta kotiverkon ulkopuolelta tulevilta uhilta. Tietoturvaohjelmistopaketti voi sisältää erityyppisiä ohjelmia, joita ovat esimerkiksi virustentorjunta-, vakoiluohjelmien torjunta-, palomuurit ja lapsisuojausovellukset. Palomuurit saattavat estää yhteyden kotiverkkoon liitettyjen laitteiden välillä ja aiheuttaa ongelmia verkkolaitteiden kuten tulostimien ja -skannerien käytössä.

Mahdollisia ongelmia:

- Tulostimen asennusohjelma ei löydä verkossa olevaa tulostinta.
- Tulostaminen ei enää onnistu, vaikka se on onnistunut aiemmin.
- Tulostin näkyy Tulostimet ja faksit -kansiossa OFFLINE-tilassa.
- Ohjelmiston mukaan yhteys tulostimeen on katkaistu, vaikka tulostin on liitetty verkkoon.
- Jos käytössä on All-in-One-laite, jotkin toiminnot toimivat, mutta toiset eivät (esimerkiksi tulostus toimii, mutta skannaus ei).

Nopea vianmäärityskeino on poistaa palomuuuri käytöstä ja tarkistaa, jatkuuko ongelma edelleen.

Tässä muutamia tietoturvaohjelmiston käyttöön liittyviä perusohjeita:

- Jos palomuurissa on **luotettu vyöhyke** -asetus, käytä sitä, kun tietokone on liitetty kotiverkkoon.
- Varmista, että palomuuuri on ajan tasalla. Useat tietoturvaohjelmistojen valmistajat tarjoavat päivityksiä, joilla korjataan tunnettuja ongelmia.
- Jos palomuurissa on **älä näytä varoitussanomiam** -asetus, poista se käytöstä. HP-ohjelmiston asennuksen ja HP-tulostimen käytön aikana palomuuriohjelmisto saattaa näyttää varoitussanomiam. Sinun on sallittava kaikki HP-ohjelmistot, jotka aiheuttavat varoituksen. Varoitussanomassa saattaa olla vaihtoehto **salli**, **hyväksy** tai **poista esto**. Jos varoitussanomassa on kohta **muista valinta** tai **luo sääntö tälle valinnalle**, valitse kyseinen asetus. Näin palomuuuri oppii, mitkä kotiverkon yhteydet ovat luotettavia.

Jos et edelleenkään pysty liittämään tulostinta verkkoon, mene osoitteeseen www.hp.com/go/wirelessprinting, ja napsauta **Palomuurin ohje**. Löydät täältä lisää ratkaisuja.

HP-tulostimen rajoitetun takuun lauseke

HP-tuote	Rajoitettu takuu aika
Ohjelmiston tallennusväline	90 päivää
Tulostin	1 vuosi
Tulostus- tai mustekasetit	Siihen asti, kunnes HP:n muste on kulunut loppuun tai kasettiin merkitty takuuajankohta on umpeutunut, aiempi näistä kahdesta. Tämä takuu ei kata HP-tuotteita, jotka on täytetty, valmistettu uudelleen, kunnostettu, joita on käytetty väärin tai joita on jollain tavalla muutettu.
Tulostuspäät (koskee vain sellaisia tuotteita, joissa on asiakkaan vaihdettavissa olevia tulostuspäitä)	1 vuosi
Lisälaitteet	1 vuosi, ellei toisin mainittu

A. Rajoitetun takuun kattavuus

- Hewlett-Packard (HP) takaa loppukäyttäjälle, että edellä mainituissa HP-tuotteissa ei ole materiaali- tai valmistusvirheitä takuuajana, jonka lasketaan alkavan siitä päivästä, kun asiakas on ostanut tuotteen.
- HP-ohjelmistotuotteen rajoitettu takuu koskee ainoastaan ohjekirjoissa määritettyjen toimintojen suorittamiseen liittyviä ongelmia. HP ei takaa sitä, että HP-tuotteet toimivat keskeytyksettä tai että niissä ei ole virheitä.
- HP:n rajoitettu takuu kattaa ainoastaan tuotteen tavanomaisen käytön yhteydessä ilmenevät viat. Takuu ei kata ongelmia, joiden syynä on esimerkiksi
 - virheellinen käyttö tai muokkaaminen
 - muiden valmistajien kuin HP:n toimittamat ohjelmistot, välineet, osat tai tarvikkeet
 - muu kuin tuotteen teknisissä tiedoissa mainittu käyttö
 - luvan muokkaaminen tai väärinkäyttö.
- Muun valmistajan kuin HP:n toimittaman kasetin tai uudelleentäytetyn kasetin käyttö ei vaikuta HP:n tulostintuotteita koskevaan asiakastakuueseen tai asiakkaan kanssa tehtävän HP-tukipalvelusopimuksen ehtoihin. Jos kuitenkin tulostimen virhe toiminto tai vahingoittuminen johtuu muun valmistajan kuin HP:n kasetin tai uudelleentäytetyn kasetin tai vanhentuneen mustekasetin käytöstä, HP laskuttaa normaalin aika- ja materiaalihinnastonsa mukaan tulostimen huollosta kyseisen virheoikinnon tai vahingoittumisen vuoksi.
- Jos HP:lle ilmoitetaan jonkin HP:n takuun piiriin kuuluvan tuotteen viasta takuuajana, HP joko korjauttaa tai korvaa viallisen tuotteen harkintansa mukaan.
- Jos HP ei kykene korjaamaan tai korvaamaan HP:n takuun piiriin kuuluvaa viallista tuotetta, HP hyvittää sen hankintahinnan kohtuullisen ajan kuluessa vikailmoituksen tekemisestä.
- HP korjaa, korvaa tai hyvittää viallisen tuotteen vasta sitten, kun asiakas on palauttanut tuotteen HP:lle.
- Korvaavat tuotteet voivat olla joko uusia tai uuden veroisia, ja ne ovat vähintään yhtä tehokkaita kuin korvatut tuotteet.
- HP:n tuotteet saattavat sisältää suorituskyvyltään uusia vastaavia, uudelleenvalmistettuja osia tai materiaaleja.
- HP:n rajoitettu takuu on voimassa kaikissa maissa ja kaikilla alueilla, missä HP vastaa kyseisen takuutuotteen jakelusta. Lisätakuupalveluja, kuten asennuspalveluja, koskevia sopimuksia on saatavissa mistä tahansa valtuutetusta HP-palveluyrityksestä, jossa HP tai sen valtuuttama maahantuojaa myy kyseistä tuotetta.

B. Takuun rajoitukset

HP TAI SEN KOLMANNEN OSAPUOLEN TOIMITTAJAT EIVÄT LUPAA PAIKALLISEN LAIN SALLIMISSA RAOISSA MITÄÄN MUUTA HP-TUOTTEITA KOSKEVAAN TAKUUTA TAI EHTOA JOKO SUORAAN TAI EPÄSUORASTI. HP JA SEN KOLMANNEN OSAPUOLEN TOIMITTAJAT TORJUVAT PÄTEMÄTTÖMINÄ NIMENOMAISESTI OLETETUT TAKUUT TAI VASTUUT, JOTKA KOSKEVAT TUOTTEEN MARKKINOITAVUUTTA, TYYDYTTÄVÄÄ LAATUA JA SOVELTUVUUTTA TIETTYYN TARKOITUKSEEN.

C. Vastuun rajoitus

- Takuuehdoissa kuvattu korvaus on ainoa asiakkaan saama korvaus, ellei paikallisesta lainsäädännöstä muuta johdu.
- NÄISSÄ TAKUUEHDOISSA MAINITTUJA VELVOITTEITA LUKUUN OTTAMATTA HP TAI JOKIN MUU OHJELMISTOTALO EI OLE MISSÄÄN TAPAUKSESSA VASTUUSSA VÄLITTÖMÄSTÄ, VÄLILLISESTÄ, ERITYISESTÄ, SEURAUKSEEN PERUSTUVASTA TAI MUUSTA VAHINGOSTA (MUKAAN LUKIEN MENETETTY VOITTO) RIIPPUMATTA SIITÄ, MIHIN KORVAUSVASTUU PERUSTUU.

D. Paikallinen laki

- Takuuehdot antavat asiakkaalle tietyt lainsäädäntöön perustuvat oikeudet. Asiakkaalla voi olla muita oikeuksia, jotka vaihtelevat Yhdysvaltojen eri osavaltioissa, Kanadan eri provinseissa ja muissa maissa muualla maailmassa.
- Jos takuuehdot ovat ristiriidassa paikallisen lainsäädännön kanssa, ne on saatettava yhdenmukaiseksi kyseisen lainsäädännön kanssa. Kyseisen paikallisen lainsäädännön nojalla joitakin näiden takuuehtojen rajoituksia ei voida soveltaa asiakkaaseen. Yhdysvaltojen ja muiden maiden viranomaiset voivat esimerkiksi
 - määrätä, etteivät takuusopimuksessa mainitut vastuuvapaudet ja rajoitukset saa rajoittaa kuluttajan lainmukaisia oikeuksia (esim. Iso-Britannia)
 - estää valmistajaa muilla tavoin asettamasta tällaisia rajoituksia
 - myöntää asiakkaalle muita takuuoikeuksia, määrittää oletetun takuun ajan, josta valmistaja ei voi vapautua, tai rajoittaa oletettujen takuiden aikaa.
- TÄSSÄ TAKUUILMOITUKSESSA ESITETYT TAKUUEHDOT EIVÄT SULJE POIS, RAJOITA TAI MUUTA ASIAKKAAN OIKEUKSIA, PAITSI LAIN SALLIMASSA LAAJUUDESSA, VAAN NIITÄ SOVELLETAAN NIIDEN PAIKOLLISTEN LAKIMÄÄRÄISTEN OIKEUKSIEN LISÄKSI, JOTKA KOSKEVAT HP-TUOTTEEN MYyntiä ASIAKKAALLE.

HP:n takuu

Hyvä asiakkaamme,

oheisesta luettelosta löydätte yhteystiedot valmistajan takuusta vastaavaan HP:n edustajaan maassanne.

Teillä voi olla oikeus esittää takuun lisäksi vaatimuksia myös lain nojalla. Valmistajan takuu ei rajoita lakiin perustuvia oikeuksianne.

Suomi: Hewlett-Packard Oy, Piispankalliontie, FIN-02200 Espoo



PHOTOSMART 5520 e-ALL-IN-ONE SERIES

Seadistus

Pakkige printer lahti ja lülitage sisse (vt häälestusleht). Seejärel järgige printeri häälestamiseks printeri ekraanil kuvatavaid juhiseid ja animatsioone.

Elektroniline spikker

Elektroniline spikker installitakse automaatselt printeritarkvara installi käigus. Elektroniline spikker sisaldab juhiseid toote funktsioonide ja tõrkeotsingu kohta ning linke lisasisu juurde veebis. Samuti on seal toote tehnilised andmed, juriidilised ja normatiivsed märkused ning keskkonda ja kliendituge puudutav teave.

Windows: Pärast tarkvara installimist valige **Start > Kõik Programmid > HP > HP Photosmart 5520 series > Spikker**.

Mac: Valige installimise ajal kuval, millel kuvatakse soovitatavat tarkvara, **HP soovitatav tarkvara** ja lõpetage tarkvara install.

- **Mac OS X v10.6:** Valige menüü **Spikker** käsk **Maci spikker**. Klõpsake ja hoidke aknas **Spikrivaatur** all nuppu **Kodu** ja valige seadme spikker.
- **Mac OS X v10.7:** Valige menüü **Spikker** käsk **Spikrikeskus**, klõpsake nuppu **Spikrid kõigi rakenduste jaoks** ja valige seadme spikker.

 Euroopa Liidu normatiivteabe ja vastavuskinnituste lugemiseks avage spikker ja seejärel valige **Lisa > Tehniline teave > Normatiivmärkused > Euroopa Liidu normatiivteave** Käesoleva toote vastavuskinnitus asub aadressil: www.hp.eu/certificates.

Seletusfail

Seletusfailis on HP klienditoe kontaktandmed, nõuded opsüsteemile ning teave uuenduste kohta.

Windows: Sisestage tarkvara-CD. Leidke CD-l fail ReadMe.chm. Klõpsake faili ReadMe.chm, et see avada, ja valige soovitud keeles seletusdokument.

Mac: Sisestage tarkvara-CD, tehke topeltklõps kaustal Read Me, mis asub tarkvara-CD akna ülaosas.

Teil puudub CD/DVD-draiv?

CD-/DVD-draivita arvutite puhul minge aadressile www.hp.com/support, laadige tarkvara alla ja installige see.

Printeri registreerimine

Kui registreerute veebisaidil www.register.hp.com, saate kiirema teeninduse ja toe märguanded.

Tindikasutus

Prindikassetid olevat tinti kasutatakse printimistoimingutes mitmel viisil, nt toimingu lähtestamisel, mille käigus valmistatakse printer ja tindikassetid printimiseks ette, ja prindipea hooldamisel, et hoida tindipihustid puhtana ja tagada tindi ühtlane voolamine. Lisaks sellele jääb kassetti pärast selle kasutamist tindijääk. Lisateabe leiate siit: www.hp.com/go/inkusage.

HP Photosmarti tundmaõppimine

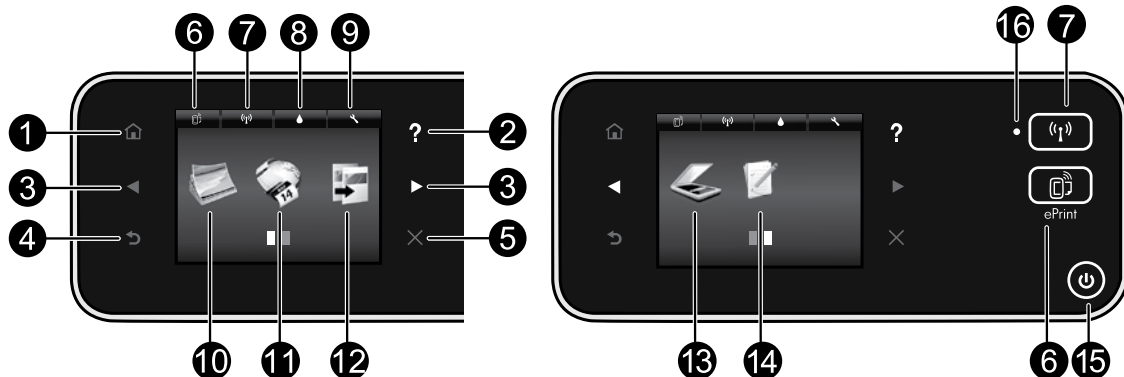

Juhtpaneeli nupud

1. **Avakuva:** viib tagasi avakuvale.
2. **Spikker:** kui puudutate avakuval spikrivalikut, näete kõiki spikriteemasid. Mõnel muul koval kuvatakse selle kuva spikker.
3. **Noolenupud:** võimaldavad navigeerimist kahe avakuva, piltide, prindieelvaadete, rakenduste ja horisontaalsete menüüde üksuste vahel.
4. **Tagasi:** viib tagasi eelmisele kuvale.
5. **Tühista:** seiskab poolelioleva toimingu.
6. Teenuse **ePrint** ikoon ja teenuse **ePrint** nupp: printeri meiliaadressi ja teenuse ePrint oleku kuvamine ning funktsiooni avamine. Soovi korral saate muuta teenuse ePrint sätteid või printida teabelehe.
7. Ikoon **Traadita ühendus** ja nupp **Traadita ühendus:** traadita ühenduse oleku, IP-aadressi, võrgu nime, riistvara-aadressi (MAC) ja funktsiooni Traadita otseühendus oleku kuvamine. Soovi korral saate muuta traadita ühenduse sätteid või printida traadita ühenduse testi aruande, mis on abiks võrguühenduse probleemide diagnoosimisel.
8. Ikoon **Tint:** kassetidesse jäänud tindi hinnangulise koguse kuvamine.
9. Ikoon **Sätted:** võimaldab menüü **Eelistused** kaudu muuta unerežiimi ja automaatse väljalülituse funktsiooni ning kasutada tööriistu hooldustoimingute tegemiseks.
10. **Foto:** võimaldab mälukaardil olevaid fotosid printida otse eri formaadis ja tüüpi kandjatele. Sisestage mälukaart mälukaardipessa. Puudutage fotode sirvimiseks ja printimiseks üksust **Kuva ja Prindi**. Foto pööramiseks, kärpimiseks või parandamiseks kasutage menüüd **Redigeeri**.
11. **Rakendused:** annab kiire ja lihtsa võimaluse Internetis olevale teabele juurdepääsuks ja printimiseks, nt kaardid, värvilehed, pused jne.
12. **Paljunda:** ühe- või kahepoolsete värviliste või mustvalgete koopiade tegemine. Paberisätete (formaad, tüüp, suuruse muutmine, veerised) ja kujutise kvaliteedi (heledam/tumedam, täiustused) muutmiseks puudutage nuppu **Sätted**.
13. **Skanni:** sihtkoha valimiseks puudutage üksust **Meiliaadress, Mälukaart** või **Arvuti**. Skannimist saate alustada ka arvutitarkvara kaudu, mis sisaldab täpsemaid funktsioone.
14. **Quick Forms:** võimaldab printida kalendreid, kontroll-loendeid, mängu ning märkme-, joonestus- ja noodilehti.
15. Nupp **toitenupp**.

16. Traadita ühenduse oleku tuli:

- Põlev sinine tuli märgib, et traadita ühendus on loodud ning võite printida.
- Kui märgutuli vilgub aeglaselt, siis on traadita ühendus sisse lülitatud, kuid printer pole traadita võrgus. Veenduge, et printer jääb traadita võrgu signali levialasse.
- Kiirelt vilkuv märgutuli viitab traadita võrguühenduse veale. Vaadake printeri ekraanil kuvatud teavet.

Kui pole võimalik printida...

Kontrollige tõrketeadeteid ja kõrvaldage kõik tõrked. Kui te ei saa ikka printida, toimige järgmiselt.

Windows

Veenduge, et HP Photosmart oleks määratud vaikeprinteriks ja poleks vallasrežiimis.

Selleks toimige järgmiselt:

1. Klõpsake Windowsi tegumiribal **Start**.
2. Seejärel klõpsake:
 - **Seadmed ja Printerid** (Windows 7®)
 - **Printerid** (Windows Vista®)
 - **Juhtpaneel** ja valige **Printerid ja faksid** (Windows XP®)

Urige, kas printer on märgitud täpikesega ringis. Kui pole, paremklõpsake printeri ikooni ja valige menüüst **Määra Vaikeprinteriks**.

Kontrollimaks, et teie printer pole vallasrežiimis, paremklõpsake printeri ikooni ja veenduge, et valikud **Kasuta Printerit Vallasrežiimis** ja **Peata printimine** on **märkimata**.

Kui HP printeritarkvara installimine nurjus:

1. Eemaldage CD-plaat arvuti CD-draivist ja lahutage USB-kaabel arvuti küljest.
2. Taaskäivitage arvuti.
3. Keelake ajutiselt tulemüritarkvara ja sulgege viirusetõrjetarkvara.
4. Sisestage printeri tarkvaraga-CD arvuti CD-draivi ja järgige printeri tarkvara installimiseks kuvatavaid juhiseid. Ärge ühendage USB-kaablit enne, kui teil palutakse seda teha.
5. Pärast installi lõppu taaskäivitage arvuti ja teie keelatud või suletud turbetarkvara.

Mac

Kontrollige printijärjekorda:

1. Klõpsake alal **Süsteemieelistused** üht järgmistest üksustest:
 - **Printimine ja Faksimine** (Mac OS X v10.6)
 - **Printimine ja Skannimine** (Mac OS X v10.7)
2. Klõpsake nuppu **Ava printijärjekord**.
3. Soovitud printitöö valimiseks klõpsake seda.
4. Printitööd saate hallata järgmiste nuppude abil.
 - **Kustuta**: tühistab valitud printitöö.
 - **Jätka**: saate peatatud printitööd jätkata.
 - Kui muutsite midagi, proovige uuesti printida.

Taaskäivitage ja lähtestage:

1. Taaskäivitage arvuti.
2. Lähtestage printer:
 - a. Lülitage printer välja ning eraldage toitejuhe vooluvõrgust.
 - b. Oodake umbes minut; seejärel ühendage toitejuhe uuesti ja lülitage printer sisse.

Kui teil ei õnnestu ikka printida, siis desinstallige ja taasinstallige HP printeri tarkvara.

Tarkvara desinstallimine:

1. Lahutage printer arvutist.
2. Avage Rakendused: Hewlett-Packardi kaust.
3. Topeltklõpsake **HP Uninstaller** it. Täitke ekraanil kuvatavaid juhiseid.

Tarkvara installimine:

1. Sisestage CD arvuti CD-draivi.
2. Avage töölaual CD ja topeltklõpsake valikut **HP installirakendus**.
3. Täitke ekraanil kuvatavaid juhiseid.

Toite spetsifikatsioonid

CQ191-60017

- Sisendpinge: vahelduvpinge 100-240 Vac (+/- 10%)
- Sisendsagedus: 50/60 Hz (+/- 3 Hz)

CQ191-60018

- Sisendpinge: vahelduvpinge 200-240 Vac (+/- 10%)
- Sisendsagedus: 50/60 Hz (+/- 3 Hz)

Märkus. Kasutage printerit ainult HP tarnitava toidejuhtmega.

Võrguprinteri kasutamine

USB-ühenduselt traadita võrguühendusele lülitumine

Kui esialgu ühendasite printeri arvutiga USB-kaabli kaudu, võite igal ajal traadita võrguühendusele ümber lülituda. Selleks järgige alltoodud samme.

Windows

USB-ühenduselt lülitumine traadita ühendusele:

1. Valige arvutis **Start > Kõik programmid > HP > HP Photosmart 5520 series > Printeri Seadistus ja Tarkvara**.
2. Valige **USB-ühendusega printerile traadita ühenduse määramine**. USB-kaablit ei tohi eraldada enne vastava korralduse ilmumist
3. Järgige ekraanil kuvatavaid juhiseid.

Mac

USB-ühenduselt lülitumine traadita ühendusele:

1. Puudutage printeri juhtpaneelil nuppu **Traadita ühendus**.
2. Puudutage valikut **Traadita ühenduse Seadistusviisard**.
3. Printeri ühendamiseks järgige traadita ühenduse seadistusviisardi juhiseid.
4. Kasutage kaustas Applications/Hewlett-Packard/ Device Utilities olevat rakendust **HP Seadistusabiline**, et muuta selle printeri tarkvaraühendus traadita ühenduseks.

Printeri ühiskasutus

Kui printer on juba ühendatud traadita võrku ja te soovite seda jagada samas võrgus asuva mitme arvuti vahel, peate igasse sellisesse arvutisse installima prinditarkvara. Valige tarkvara installimisel asjakohase viiba kuvamisel ühendus **Traadita ühendus**, seejärel järgige prinditarkvara installi lõpuleviimiseks kuvatavaid juhiseid.

Traadita ühenduse loomine printeriga ilma marsruuterita

HP funktsiooni Traadita otseühendus abil saate Wi-Fi-funktsiooniga seadmetest (nt arvutid ja nutitelefonid) traadita ühenduse kaudu ilma traadita ühenduseta marsruuterita otse printida. Funktsiooni Traadita otseühendus häälestamiseks ja kasutamiseks toimige järgmiselt.

1. Puudutage printeri juhtpaneelil nuppu **Traadita ühendus**.
2. Puudutage valikut **Sätted**.
3. Puudutage üksust **Traadita otseühendus** ja seejärel üksust **Sees (Turbeta)** või **Sees (Turbega)**.
Märkus. Kui lülitate turvafunktsiooni sisse, saavad traadita ühenduse kaudu printida vaid parooli teadvad kasutajad. Väljalülitatud turvafunktsiooni korral saavad printeriga ühenduse luua kõik Wi-Fi-seadmed, mis asuvad võrgu kasutuspiirkonnas. HP soovib funktsiooni Traadita otseühendus turbe sisse lülitada.
4. Traadita otseühenduse nime vaatamiseks puudutage valikut **Kuva nimi**.
5. Kui funktsiooni Traadita otseühendus turve on sisse lülitatud, puudutage selle parooli kuvamiseks üksust **Kuva parool**.
6. Lülitage traadita ühendust võimaldavas arvutis või mobiilsideseadmes Wi-Fi-funktsioon sisse ning otsige ühenduse loomiseks funktsiooni Traadita otseühendus nimega seadet (nt HP-Print-xx-Photosmart-5520). Seejärel printige, nagu tavaliselt arvutist või mobiilsideseadmest printiksite.

Kui funktsiooni Traadita otseühendus turve on sisse lülitatud, sisestage selle parool, kui seda küsitakse.

Märkus.

- Kui soovite prinditoid algatada mobiilseadmest, tuleb teil esmalt installida prindirakendus.
- Kui soovite arvutist printida, tuleb installida printeritarkvara
- Traadita otseühendus Wireless Direct on kättesaadav isegi, kui printer ei ole traadita koduvõrguga ühendatud.
- Funktsiooni Traadita otseühendus ühenduse kaudu ei pääse Internetile juurde.

Kui printeri ühendamine võrku ei õnnestu...

- **Abi leidmine veebisaidilt Wireless Printing Center:** Veebisait HP Wireless Printing Center (www.hp.com/go/wirelessprinting) on veebipõhine spikrikeskus, mis aitab teil koduvõrgu ja HP printeri traadita printimise jaoks ette valmistada. Veebisaidilt leiate teavet, mis võib olla abiks traadita võrgu häälestamisel, printeri häälestamisel või ümberkonfigureerimisel ja häälestuse tõrkeotsingul (sh Windowsi võrgudiagnostikautiliidi kasutamine).
- **Veenduge, et printeri traadita ühenduse seade on sees.** Puudutage printeri juhtpaneelil nuppu **Traadita ühendus** ning kui on kuvatud väärtus **Traadita ühendus väljas**, puudutage üksust **Lülita sisse**.
- **Veenduge, et printer on võrku ühendatud.** Selleks toimige järgmiselt:
 1. Puudutage printeri juhtpaneelil nuppu **Traadita ühendus**.
 2. Puudutage üksust **Sätted**, puudutage suvandite kerimiseks allanoolt ja seejärel puudutage üksust **Prindi traadita ühenduse testi aruanne**.
 3. Traadita ühenduse testiaruanne prinditakse automaatselt.
 - Kui testimise käigus midagi nurjus, näete seda aruande ülaosas.
 - Kõigi sooritatud testide ja selle kohta, kas teie printer need läbis või mitte, saate teavet jaotisest Diagnostika kokkuvõte.
 - Jaotisest Praegune konfiguratsioon leiate selle võrgu nime, kuhu printer on ühendatud (SSID).

Märkus. Arvuti võib olla ühendatud virtuaalsesse privaatvõrku (VPN). Enne installi alustamist keelake ajutiselt VPN-ühendused. VPN-võrku ühendatud olla on justkui olla ühendatud teise võrku; peate VPN-võrguühenduse katkestama, et seadmele koduvõrgus ligi pääseda.

- **Probleeme võib põhjustada turvatarkvara.** Turvatarkvara eesmärk on kaitsta arvutit koduvõrgust väljastpoolt tulevate rünnakute eest. Turvatarkvara komplekti võivad kuuluda eri rakendused, näiteks viiruse-, nuhkvaratõrje, tulemüür ja lapselukk. Tulemüürid võivad takistada andmevahetust koduvõrku ühendatud seadmete vahel ning põhjustada probleeme võrguprinterite ja -skannerite kasutamisel.

Ilmneda võivad järgmist laadi probleemid:

- Printeri tarkvara installimisel ei leita võrgus printereid.
- Te ei saa ühtäkki enam printida, kuigi eelmise päev oli kõik korras.
- Kaustas Printer ja Faksid on printeri juures teade **VÄLJAS**.
- Tarkvara näitab, et printer on lahutatud, kuigi printer on võrku ühendatud.
- Kui teil on universaalseade ning mõni funktsioon töötab (näiteks printimine) ja mõni mitte (näiteks skannimine).

Kiireim moodus tõrkeotsinguks on tulemüür välja lülitada ja vaadata, kas probleem on lahenenud.

Allpool on esitatud mõni põhijuhis turbetarkvara kasutamise kohta:

- Kui tulemüüriil on säte **usaldustsoon**, kasutage seda koduvõrku ühendatud arvuti puhul.
- Värskendage tulemüüri. Paljud turvatarkvara arendajad pakuvad levinud probleemide lahendamiseks värskendusi.
- Kui tulemüüriil on säte **ära näita hoiatusteateid**, tuleks see välja lülitada. HP tarkvara installimisel ja HP printeri kasutamisel võib tulemüür kuvada hoiatusteateid. Kui HP tarkvara käivitamisel kuvatakse hoiatus, lubage tarkvara kasutamine. Hoiatusteade võib sisaldada valikuid **Luba**, **Võimalda** või **Ära blokeeri**. Kui teade pakub **toimingu meeldejätmist** või **valiku jaoks reegli loomist**, valige pakutud üksus. Nii saate tulemüürile selgeks teha, mida saab koduvõrgus usaldada.

Kui te ei saa endiselt printeri võrku ühendada, avage veebisait www.hp.com/go/wirelessprinting ja klõpsake üksust **Tulemüüri Spikker**. Sealt leiate rohkem lahendusi.

HP printeri piiratud garantiivaldus

HP toode	Piiratud garantii kestus
Tarkvarakandja	90 päeva
Printer	1 aasta
Prindi- või tindikassetid	Kuni kas tindi lõppemiseni HP kassetis või kassetile märgitud garantiiaja saabumiseni. Käesolev garantii ei kehti neile HP-toodetele, mis on korduvalt täidetud, ümber töödeldud, parandatud, valesti kasutatud või rikutud.
Prindipead (kehtib ainult kliendi poolt vahetatavate prindipeadega toodetele)	1 aasta
Tarvikud	1 aasta, kui pole sätestatud teisiti

A. Piiratud garantii ulatus

- Hewlett-Packard (HP) garanteerib lõppkasutajale, et ülalkirjeldatud HP toodetel ei esine ülalmainitud ajaperioodi vältel, mille algust hakatakse lugema toote ostukuupäevast, puudusi materjalide või töö kvaliteedi osas.
- Tarkvaratoodete puhul kehtib HP piiratud garantii ainult programmeerimiskäskude täitmiseiga seotud tõrgete osas. HP ei garanteeri mis tahes toote katkestusteta või tõrgeteta tööd.
- HP osaline garantii kehtib vaid tavakasutuse käigus ilmnenud defektide puhul ega kehti, kui tegemist on teist laadi probleemidega, sealhulgas probleemidega, mille põhjuseks on:
 - ebaõige hooldamine või modifitseerimine;
 - sellise tarkvara, kandjate või tarvikute kasutamine, mis pole HP tarnitud ega HP poolt heaks kiidetud;
 - spetsifikatsiooniväliline käitamine;
 - volitamata muutmine või mittesihipärane kasutamine.
- HP printeritoodete puhul ei mõjuta mõne muu tootja kui HP toodetud kasseti või taastäidetud kasseti kasutamine kliendile antud garantiid ega kliendiga sõlmitud mis tahes HP tugiteenuste lepinguid. Kui aga printeri tõrge või kahjustused on põhjustatud mitte-HP või taastäidetud kasseti või aegunud tindikasseti kasutamisest, esitab HP selle tõrke või rikke kõrvaldamise eest tavalise hinnakirjajärgse töö- või materjalikulu arve.
- Kui HP-le teatatakse kehtiva garantiiaja jooksul defektsest tootest, millele kehtib HP antud garantii, siis HP omal valikul kas remondib toote või asendab selle uuega.
- Kui HP ei ole võimeline defektset toodet, millele kehtib HP garantii, mõistliku aja jooksul nõuetekohaselt remontima või uuega asendama, hüvitatakse kasutajale ostu maksumus.
- HP ei ole kohustatud toodet enne remontima, asendama või ostu maksumust hüvitama, kui ostja pole defektset toodet HP-le tagastanud.
- Asendustoodete võib olla täiesti uus või "nagu uus", tingimusel, et see toode on omadustelt vähemalt samaväärne tootega, mis välja vahetatakse.
- HP tooted võivad sisaldada korduskasutatavaid osi, komponente või materjale, mis oma omadustelt ei erine uutest.
- HP piiratud garantii avaldus kehtib kõikides riikides, kus HP turustab selle garantiiga hõlmata HP tooteid. Täiendavate garantiiteenuste (nt seadme kohapealne hooldus) lepinguid saate sõlmida ükskõik millises volitatud HP teeninduskeskuses neis riikides, kus toodet HP või volitatud importija poolt turustatakse.

B. Garantii kitsendused

KOHALIKU SEADUSANDLUSEGA LUBATUD MÄÄRAL EI ANNA HP EGA TEMA ALLTÖÖVÕTJAD MITTE MINGEID MUID KAUDSEID EGA OTSESEID GARANTIISID ega tingimusi TOOTE KAUBASTAVUUSE, RAHULDAVA KVALITEEDI EGA KINDLAKS OTSTARBEKS SOBIVUSE KOHTA.

C. Vastutuse piiramine

- Kohaliku seadusandlusega lubatud määral on käesolevas Garantiiavalduses toodud heastamismeetmed kliendi ainsad ja eksklusiivsed heastamismeetmed.
- KOHALIKU SEADUSEGA LUBATUD ULATUSES, V.A KÄESOLEVAS GARANTIIVALDUSES SPETSIAALSelt SÄTESTATUD KOHUSTUSTE OSAS, EI VASTUTA HP EGA TEMA TARNIJAD OTSESTE, KAUDSETE, SPETSIAALSETE, TAHTMATUTE JA TULENEVATE KAHJUDE EEST, MIS PÕHINEVAD LEPINGUL, ÕIGUSERIKKUMISEL VÕI MIS TAHES MUUL ÕIGUSLIKUL TEOORIAAL, OLENEMATA SELLEST, KAS NEID ON TEAVITATUD SELLISTE KAHJUDE VÕIMALIKUSEST.

D. Kohalik seadusandlus

- Käesolev Garantiiavaldus annab kliendile teatud seaduslikud õigused. Kliendil võib lisaks olla ka muid õigusi, mis võivad USA-s osariigiti, Kanadas provintsiiti ja mujal maailmas riigiti erineda.
- Kui käesolev Garantiiavaldus satub vastuollu kohaliku seadusandlusega, on ülilmslik kohalik seadusandlus. Sel juhul ei pruugi, vastavalt kohalikele seadusandlusele, käesoleva Garantiiavalduse teatud punktid ja kitsendused teile rakenduda. Näiteks võivad teatud USA osariigid, samuti riigid väljaspool USA-d (näiteks Kanada provintsid):
 - väljastada käesoleva Garantiiavalduse teatud punktid ja kitsendused, vältimaks tarbijatele seadusega kehtestatud õiguste piiramist (nt Suurbritannia);
 - piirata muul moel tootja võimalusi selliste punktide ja kitsenduste rakendamisel;
 - anda kliendile täiendavaid garantiioigusi, määrata kaudse garantii kestust, mida tootja ei saa vaidlustada, või lubada kaudsete garantiide kestuse piiramist.
- KÄESOLEVAS GARANTIIVALDUSES ESITATUD TINGIMUSED EI VÄLISTA, PIIRA EGA MUUDA HP TOODETE SELLISTELE KLIENTIDELE MÜÜMISE SUHTES KEHTIVAD KOHUSTUSLIKKE SEADUSES ETTE NÄHTUD ÕIGUSI (VÄLJA ARVATUD JUHUL, KUI SEE ON SEADUSEGA LUBATUD), VAID TÄIENDAVAD NEID.

HP müügarantii

Lugupeetud klient,

Lisatud on nende HP üksuste nimed ja aadressid, kes teie riigis HP müügarantiid teostavad.

Lisaks HP müügarantiile võib teil olla nõudeid müüja vastu seoses ostu lepingutingimustele mittevastavusega. Käesolev HP müügarantii ei piira teie nimetatud õigusi.

Estonia: Hewlett-Packard Oy Eesti Filiaal Estonia pst. 1 EE-10143 Tallinn



PHOTOSMART 5520 e-ALL-IN-ONE SERIES

Iestatīšana

Izsaiņojiet un ieslēdziet printeri (skatiet uzstādīšanas pamācību). Pēc tam ievērojiet norādījumus un animācijas printera displejā, lai pabeigtu printera iestatīšanu.

Elektroniskā palīdzība

Elektroniskā palīdzība tiek instalēta automātiski printera programmatūras instalēšanas laikā. Elektroniskā palīdzība ietver norādījumus par produkta funkcijām un traucējummeklēšanu ar papildu saitēm uz tiešsaistes saturu. Tā satur arī ierīces specifikācijas, juridiskos paziņojumus, vides aizsardzības, normatīvo un atbalsta informāciju.

Windows: Pēc programmatūras instalēšanas noklikšķiniet uz **Sākt > Visas Programmas > HP > HP Photosmart 5520 series > Palīdzība**.

Mac: Programmatūras instalēšanas laikā, kad ekrānā ir redzama ieteicamā programmatūra, atlasiet pogu **HP ieteicamā programmatūra**, un pēc tam pabeidziet programmatūras instalēšanu.

- **Mac OS X v10.6:** Izvēlieties **Mac Palīdzība**, izmantojot pogu **Palīdzība**. No **Palīdzības Skatītājs** noklikšķiniet uz pogas **Sākums** un paturiet to, pēc tam izvēlieties savas ierīces palīdzību.
- **Mac OS X v10.7:** Izvēlieties **Palīdzības centrs**, izmantojot pogu **Palīdzība**, noklikšķiniet uz **Palīdzība visām jūsu lietojumprogrammām** un pēc tam izvēlieties palīdzību savai ierīcei.



Lai atrastu Eiropas Savienības normatīvo paziņojumu un citu atbilstības informāciju, dodieties uz elektronisko palīdzību, noklikšķiniet uz **Pielikums > Tehniskā informācija > Normatīvie paziņojumi > Eiropas Savienības normatīvais paziņojums**. Šis ierīces atbilstības deklarācija ir atrodamā vietnē www.hp.eu/certificates.

Lasi mani

Lasi mani satur HP atbalsta dienesta kontaktinformāciju, operētājsistēmas prasības un jaunāko informāciju par izstrādājumu.

Windows: ievietojiet programmatūras kompaktdisku. Programmatūras kompaktdiskā atrodiet ReadMe.chm. Noklikšķiniet uz ReadMe.chm, lai to atvērtu, un pēc tam izvēlieties Lasi mani savā valodā.

Mac: Ievietojiet programmatūras kompaktdisku un pēc tam veiciet dubultklikšķi uz mapes Read Me, kas atrodama programmatūras kompaktdiska augšējā līmenī.

Nav CD/DVD diskdziņa?

Ja datoram nav CD/DVD diskdziņa, lūdzu, dodieties uz www.hp.com/support, lai lejupielādētu un instalētu programmatūru.

Reģistrējiet savu printeri

Saņemiet ātrākus pakalpojumus un atbalsta paziņojumus, reģistrējoties vietnē www.register.hp.com.

Tintes patēriņš

Kasetņu tinte drukāšanas procesā tiek izmantota dažādos veidos, tostarp inicializēšanā, kuras laikā printeris un kasetnes tiek sagatavotas drukāšanai, un drukas galviņas apkalpošanā, kas palīdz uzturēt drukas sprauslu tīrību un vienmērīgu tintes plūsmu. Turklāt kasetnē pēc izlietošanas paliek nedaudz tintes. Lai iegūtu papildinformāciju, apmeklējiet: www.hp.com/go/inkusage.

Iepazīstiet savu HP Photosmart ierīci

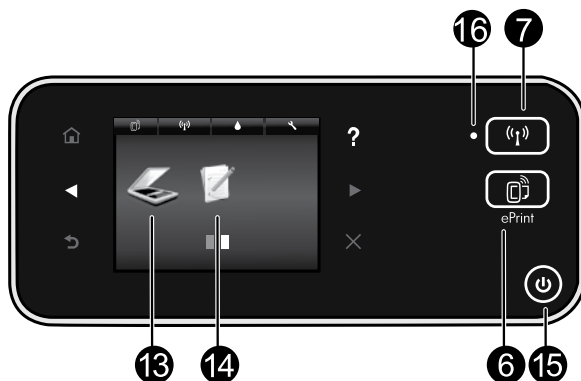
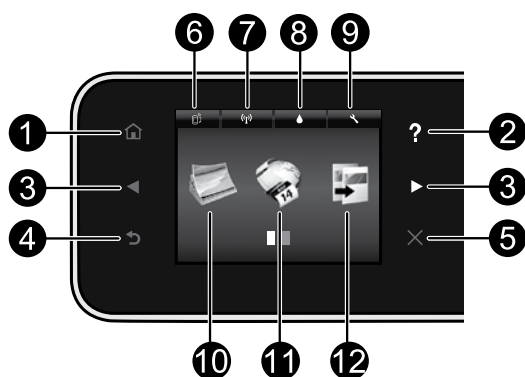

Vadības paneļa pogas:

1. **Sākums:** Atgriez sākumekrānā.
2. **Palīdzība:** ekrānā Sākums parāda visas tēmas Palīdzība. Citos ekrānos parāda šā ekrāna sadaļu Palīdzība.
3. **Virzienu pogas:** atļauj navigēt abus sākumekrānus, fotoattēlus, drukas priekšskatījumus, lietojumprogrammas un horizontālās izvēlnes opcijas.
4. **Atpakaļ:** atgriežas iepriekšējā ekrānā.
5. **Atcelt:** pārtrauc pašreizējo operāciju.
6. Ikona **ePrint** un poga **ePrint**: parāda printera e-pasta adresi, ePrint statusu un ePrint funkciju. Varat mainīt ePrint iestatījumus vai drukāt informācijas lapu.
7. Ikona **Bezvadū** un poga **Bezvadū**: parāda bezvadū savienojuma statusu, IP adresi, tīkla nosaukumu, aparatūras adresi (MAC) un tiešā bezvadū savienojuma statusu. Varat mainīt bezvadū iestatījumus vai izdrukāt bezvadū tīkla pārbaudes atskaiti, kas palīdzēs noteikt tīkla savienojuma problēmas.
8. Ikona **Tinte**: parāda aptuveno tintes līmeni katrā kasetnē.
9. Ikona **Iestatījumi**: varat mainīt snaudas režīmu, automātiskās izslēgšanās funkciju vai citus iestatījumus no izvēlnes **Preferences** un izmantot rīkus, lai veiktu apkopes funkcijas.
10. **Fotoattēls:** drukājiet dažāda izmēra fotoattēlus uz dažāda veida papīra tieši no atmiņas kartes. Ievietojiet atmiņas karšu slotā atmiņas karti. Lai pārliūkotu un drukātu fotoattēlus, pieskarieties **Skatīt un drukāt**. Izmantojiet izvēlni **Rediģēt**, lai pagrieztu, apcirtu vai labotu fotoattēlu.
11. **Lietojumprogrammas:** nodrošina iespēju ātri un viegli piekļūt tīmekļa informācijai, piemēram, kartēm, krāsojamām lapām un mozaīku attēliem, un drukāt to.
12. **Kopēt:** izveidojiet 1-pusējas vai 2-pusējas krāsainās vai melnbaltās kopijas. Pieskarieties pogai **Iestatījumi**, lai mainītu papīra iestatījumus (izmērs, veids, izmēra maiņa, malas) un attēla kvalitāti (gaišāks/tumšāks, uzlabojumi).
13. **Skenēt:** izvēlieties galamērķi, pieskarieties opcijai **E-pasts, Atmiņas karte** vai **Dators**. Varat arī sākt skenēšanu no datora programmatūras, kas nodrošina vairāk papildu līdzekļu.
14. **Ātrās veidlapas:** varat drukāt kalendārus, kontrolsarakstus, spēles, piezīmīppapīru, milimetrpapīru un nošu papīru.
15. Poga **Ieslēgt**.

16. Bezvadū savienojuma statusa indikators:

- Degošs zilais indikators norāda, ka ir izveidots bezvadū savienojums un var drukāt.
- Lēni mirgojošs indikators norāda, ka bezvadū savienojums ir ieslēgts, bet printeris nav pievienots tīklam. Pārliecinieties, vai printeris atrodas bezvadū signāla uztveršanas diapazonā.
- Ātri mirgojošs indikators norāda, ka ir radusies bezvadū savienojuma kļūda. Skatiet printera displejā redzamo paziņojumu

Iestatīšana un problēmu novēršana

Ja ierīce nedrukā...

Pārbaudiet, vai nav kļūdas paziņojumu, un novērsiet to. Ja joprojām nevar drukāt, mēģiniet veikt šīs darbības norādītajā secībā:

Windows

Pārliecinieties, vai jūsu HP Photosmart ierīce ir iestatīta kā noklusējuma printeris un vai tā nav bezaistē.

Lai to paveiktu:

1. Windows uzdevumjoslā noklikšķiniet uz **Sākt**.
2. Pēc tam noklikšķiniet uz:
 - **Ierīces un printeri** (Windows 7®)
 - **Printeri** (Windows Vista®)
 - **Vadības panelis** un pēc tam noklikšķiniet uz **Printeri un Faksa aparāti** (Windows XP®)

Meklējiet savu printeri, lai pārliecinātos, vai pie tā ir atzīme aplīti. Ja tās nav, ar peles labo pogu noklikšķiniet uz printera ikonas un izvēlnē atlasiet **Iestatīt kā noklusējuma printeri**.

Lai pārbaudītu, vai printeris nav bezaistē, ar peles labo pogu noklikšķiniet uz printera ikonas un pārliecinieties, vai **nav** atlasītas opcijas **Lietot printeri bezaistē** un **Pauzēt drukāšanu**.

Ja nav izdevies instalēt HP printera programmatūru:

1. Izņemiet kompaktdisku no datora CD diskdziņa un pēc tam atvienojiet printeri no datora.
2. Restartējiet datoru.
3. Īslaicīgi deaktivizējiet programmatūras ugunsmūri un aizveriet pretvīrusu programmatūru.
4. Ievietojiet printera programmatūras kompaktdisku datora kompaktdisku diskdziņī, pēc tam izpildiet ekrānā redzamos norādījumus, lai instalētu printera programmatūru. Nepievienojiet USB kabeli, kamēr nav parādīts atbilstošs pieprasījums.
5. Kad instalēšana pabeigta, restartējiet datoru un drošības programmatūru, kuru pirms tam atspējojāt vai aizvērāt.

Mac

Pārbaudiet drukas rindu:

1. Sadaļā Sistēmas preferences noklikšķiniet uz:
 - **Drukāšana un Fakss** (Mac OS X v10.6)
 - **Drukāšana un skenēšana** (Mac OS X v10.7)
2. Noklikšķiniet uz pogas **Atvērt drukas rindu**.
3. Lai izvēlētos drukas darbu, noklikšķiniet uz tā.
4. Lai pārvaldītu drukas darbu, lietojiet šīs pogas:
 - **Dzēst:** atceliet izvēlēto drukas darbu.
 - **Atsākt:** turpiniet īslaicīgi pārtraukta drukas darba izpildi.
 - Ja veicat izmaiņas, mēģiniet drukāšanu vēlreiz.

Restartējiet un atiestatiet:

1. Restartējiet datoru.
2. Atiestatiet printeri:
 - a. Izslēdziet printeri un atvienojiet strāvas vadu.
 - b. Pagaidiet minūti, pēc tam vēlreiz pievienojiet strāvas vadu un ieslēdziet printeri.

Ja joprojām neizdodas drukāt, atinstalējiet un no jauna instalējiet HP printera programmatūru.

Lai atinstalētu programmatūru:

1. Atvienojiet printeri no datora.
2. Lietojumprogrammas: Hewlett-Packard.
3. Veiciet dubultklikšķi uz **HP atinstalētājs**. Izpildiet ekrānā redzamos norādījumus.

Lai instalētu programmatūru:

1. Ievietojiet kompaktdisku datora kompaktdisku diskdziņī.
2. Darbvirsmā atveriet kompaktdisku un pēc tam veiciet dubultklikšķi uz **HP instalētājs**.
3. Izpildiet ekrānā redzamos norādījumus.

Strāvas specifikācijas

CQ191-60017

- leejas spriegums: 100–240 V maiņstrāva (+/- 10%)
- leejas frekvence: 50/60 Hz (+/- 3 Hz)

Piezīme: lietojiet šo printeri tikai ar HP ražoto strāvas vadu.

CQ191-60018

- leejas spriegums: 200–240 V maiņstrāva (+/- 10%)
- leejas frekvence: 50/60 Hz (+/- 3 Hz)

Tīklā pievienota printera izmantošana

USB savienojuma pārslēgšana uz bezvadu tīkla savienojumu

Ja sākumā iestatījāt printeri, izmantojot USB savienojumu ar datoru, varat mainīt savienojumu uz bezvadu tīkla savienojumu, veicot šādas darbības.

Windows

Lai pārslēgtos no USB uz bezvadu savienojumu:

1. Datorā noklikšķiniet uz **Sākt > Visas programmas > HP > HP Photosmart 5520 series > Printera iestatīšana un programmatūra**.
2. Noklikšķiniet uz **Pārslēgt printera USB savienojumu uz bezvadu tīkla savienojumu**. Atstājiet USB kabeli pievienotu, līdz to prasa atvienot.
3. Izpildiet ekrānā sniegtos norādījumus.

Mac

Lai pārslēgtos no USB uz bezvadu savienojumu:

1. Printera vadības panelī pieskarieties pogai **Bezvadu**.
2. Pieskarieties **Bezvadu tīkla iestatīšanas vednī**.
3. Lai pievienotu printeri, izpildiet Bezvadu tīkla iestatīšanas vednī aprakstītās darbības.
4. Izmantojiet sadaļā Lietojumprogrammas/Hewlett-Packard/Ierīces utilitās pieejamo **HP iestatīšanas palīgu**, lai mainītu šā printera programmatūras savienojumu uz bezvadu savienojumu.

Koplietojiet savu printeri ar vairākiem datoriem

Ja printeris jau ir pievienots bezvadu tīklam un vēlaties to koplietot ar citiem tam pašam tīklam pievienotajiem datoriem, šajos datoros jāinstalē printera programmatūra. Programmatūras instalēšanas laikā pēc uzvednes atlasiet savienojumu **Bezvadu** un pēc tam izpildiet ekrānā redzamos norādījumus, lai pabeigtu instalēt printera programmatūru.

Bezvadu savienojuma ar printeri izveidošana bez maršrutētāja

HP Wireless Direct atļauj Wi-Fi ierīcēm (piemēram, datoriem vai viedtālruniņiem) tieši drukāt ar printeri, izmantojot bezvadu savienojumu, bez bezvadu maršrutētāja no Wi-Fi iespējotām ierīcēm. Lai iestatītu un izmantotu tiešo bezvadu savienojumu:

1. Printera vadības panelī pieskarieties pogai **Bezvadu**.
2. Pieskarieties **Iestatījumi**.
3. Pieskarieties **Tiešais bezvadu savienojums**, pieskarieties **Leslēgts (Bez drošības)** vai **Ieslēgts (Ar drošību)**.
Piezīme: ja ieslēgsit drošības funkciju, ar šo printeri bezvadu tīklā varēs drukāt tikai lietotāji, kuriem zināma parole. Ja izslēgsit drošības funkciju, savienojumu ar printeri varēs izveidot jebkurš lietotājs no jebkuras Wi-Fi ierīces, kas atrodas printera Wi-Fi diapazonā. HP iesaka bezvadu tiešajam savienojumam ieslēgt drošības funkciju.
4. Lai parādītu tiešā bezvadu savienojuma nosaukumu, pieskarieties **Parādīt nosaukumu**.
5. Ja jums ir ieslēgta bezvadu tiešā savienojuma drošības funkcija, lai parādītu bezvadu tiešā savienojuma paroli, pieskarieties **Parādīt paroli**.
6. No bezvadu datora vai mobilās ierīces ieslēdziet Wi-Fi radio, meklējiet bezvadu tiešā savienojuma nosaukumu un savienojiet ar to (piemēram, HP-Print-xx-Photosmart-5520). Pēc tam drukājiet tāpat kā parasti no datora vai mobilās ierīces.
Ja ieslēgta tiešā bezvadu savienojuma drošība, pēc uzvednes ievadiet tiešā bezvadu savienojuma paroli.

Piezīme:

- Ja vēlaties drukāt no mobilās ierīces, mobilajā ierīcē jābūt instalētai drukāšanas lietojumprogrammai.
- Ja vēlaties drukāt no datora, jāinstalē printera programmatūra.
- Tiešais bezvadu savienojums ir pieejams arī tad, ja printeris ir pievienots bezvadu mājas tīklam.
- Jūs nevarat piekļūt internetam, izmantojot tiešo bezvadu savienojumu.

Ja nevarat pievienot printeri tīklam...

- **Saņemiet palīdzību no bezvadu drukāšanas centra:** HP bezvadu drukāšanas centra vietnē (www.hp.com/go/wirelessprinting) ir tiešsaistes uzzīņu rokasgrāmata, kas palīdzēs iestatīt mājas tīklu un HP printeri bezvadu drukāšanai. Šajā vietnē atradīsiet informāciju, kas palīdzēs sagatavot bezvadu tīklu, iestatīt vai pārkonfigurēt printeri un novērst iestatīšanas traucējumus (tostarp Windows tīkla diagnostikas utilitās izmantošanu).
- **Pārliecinieties, vai ieslēgts printera bezvadu radio.** Printera vadības panelī pieskarieties pogai **Bezvadu**, ja redzams **Bezvadu savienojums izslēgts**, pieskarieties **ieslēgt**.
- **Pārbaudiet, vai printeris ir pievienots tīklam.** Lai to paveiktu:
 1. Printera vadības panelī pieskarieties pogai **Bezvadu**.
 2. Pieskarieties **iestatījumi**, pieskarieties leņķupvērstās bultiņas pogai, lai ritinātu opcijas, un pēc tam pieskarieties **Drukāt bezvadu tīkla pārbaudes atskaiti**.
 3. Automātiski tiek izdrukāta bezvadu tīkla pārbaudes atskaite.
 - Pārbaudiet informāciju atskaites augšējā daļā, lai redzētu, vai pārbaudes laikā nav radusies kāda problēma.
 - Skatiet sadaļā Diagnostikas rezultāti visas veiktās pārbaudes, lai noskaidrotu, vai printeris ir izturējies šo pārbaudi.
 - Sadaļā Pašreizējā konfigurācija noskaidrojiet tā tīkla nosaukumu (SSID), kuram pašlaik ir konfigurēts printeris.

Piezīme: jūsu dators, iespējams, ir pievienots virtuālajam privātajam tīklam (VPN). Pirms turpināt instalēšanu, mēģiniet īslaicīgi atspējot VPN. Ja esat pievienots VPN, tas ir tāpat kā atrasties citā tīklā; lai piekļūtu ierīcei mājas tīklā, vispirms jāatvienojas no VPN.

- **Iespējams, problēmu iemesls ir drošības programmatūra.** Datorā instalētā drošības programmatūra ir izstrādāta tā, lai aizsargātu datoru pret draudiem, kas var ienākt no mājas tīkla ārpusē. Drošības programmatūras komplektā var būt iekļauti dažādi programmatūras veidi, piemēram, pretvīrusu, pretspieģprogrammatūra, uguns mūris un bērnu aizsardzības lietojumprogrammas. Uguns mūri var bloķēt saziņu starp mājas tīklam pievienotajām ierīcēm un izraisīt problēmas, izmantojot dažādas ierīces, piemēram, tīkla printerus un skenerus.

Dažas no iespējamām problēmām:

- Instalējot printera programmatūru, nevar atrast tīklam pievienoto printeri.
- Jūs pēkšņi nevarat drukāt, lai gan iepriekšējā dienā nekadu problēmu nebija.
- Printeris mapē Printeri un faksa aparāti rāda, ka tas ir BEZSAISTĒ.
- Programmatūra rāda, ka printera statuss ir „atvienots”, lai gan printeris ir pievienots tīklam.
- Ja jums ir All-in-One tipa ierīce, dažas funkcijas, piemēram, drukāšana, darbojas, bet dažas, piemēram, skenēšana, nedarbojas.

Ar ātrās traucējummeklēšanas paņēmieni var atspējot uguns mūri un pārbaudīt, vai problēma pazūd.

Šeit ir dažas pamata vadlīnijas drošības programmatūras izmantošanai:

- Ja uguns mūrim ir iestatījums **uzticama zona**, izmantojiet to, kad dators ir pievienots mājas tīklam.
- Regulāri atjauniniet uguns mūra programmatūru. Daudzi drošības programmatūru izplatītāji nodrošina atjauninājumus, kas spēj novērst atsevišķas problēmas.
- Ja uguns mūra iestatījums ir **nerādīt brīdinājuma ziņojumus**, atspējojiet to. HP programmatūras instalēšanas un HP printera izmantošanas laikā var redzēt uguns mūra programmatūras brīdinājuma ziņojumus. Jums ir jāatļauj visu to HP programmatūru darbība, kas izraisa brīdinājuma ziņojumus. Brīdinājuma ziņojums var piedāvāt opcijas **atļaut**, **ļaut** vai **atbloķēt**. Turklāt, ja brīdinājuma ziņojums piedāvā opciju **atcerēties šo darbību** vai **izveidot noteikumu šai atlasei**, pārliecinieties, vai tā ir atlasīta. Šādā veidā uguns mūris saprot, kam var uzticēties mājas tīklā.

Ja printeri joprojām nevar pievienot tīklam, dodieties uz www.hp.com/go/wirelessprinting, noklikšķiniet uz **Uguns mūra palīdzība**, lai tur atrastu vairāk risinājumu.

Paziņojums par HP printera ierobežoto garantiju

Latviešu

HP produkts	Ierobežotās garantijas ilgums
Programmatūras datu nesējs	90 dienas
Printeris	1 gads
Drukas vai tintes kasetnes	Kamēr HP tinte tiek izlietota vai pienācis uz kasetnes uzdrukātais servisa nodrošinājuma beigu datums - atkarībā no tā, kas notiek pirmais. Šis servisa nodrošinājums neattiecas uz HP tintes produktiem, kuri tiek atkārtoti uzpildīti, pārstrādāti, atjaunoti, nepareizi lietoti vai kuru darbībā kāds ir iejaucies.
Drukas galviņas (attiecas tikai uz produktiem ar klienta maināmajām drukas galviņām)	1 gads
Piederumi	1 gads, ja nav norādīts citādi

A. Ierobežotās garantijas apjoms

- Hewlett-Packard (HP) lietotājam-klientam garantē, ka iepriekš minētajā periodā, sākot ar datumu, kad klients iegādājies šo produktu, iepriekš norādītie HP produkti būs bez materiālu un apstrādes defektiem.
- Programmatūrai HP ierobežotā garantija attiecas tikai uz nespēju izpildīt programmēšanas instrukcijas. HP negarantē, ka jebkādu produktu darbība būs nepārtraukta un bez kļūdām.
- HP ierobežotā garantija attiecas tikai uz tiem defektiem, kas radušies produkta normālas lietošanas rezultātā, un neietver nevienu citu problēmu, ieskaitot tās, kuru cēlonis ir:
 - nepareiza apkope vai modificēšana;
 - programmatūra, materiāli, detaļas un izejmateriāli, ko nepiegādā vai neatbalsta HP; vai
 - darbība, kas neatbilst produkta specifikācijā norādītajiem parametriem;
 - nesankcionēta modificēšana vai nepareiza lietošana.
- Kasetņu, kas nav HP kasetnes, vai atkārtoti uzpildītu kasetņu izmantošana HP printeru produktos neietekmē ne klientam paredzēto garantiju, ne arī ar klientu noslēgto HP atbalsta līgumu. Tomēr, ja printera kļūme vai bojājums ir izskaidrojams ar tādas tintes kasetnes izmantošanu, kuras ražotāja nav HP, kas ir atkārtoti uzpildīta vai kurai beidzies derīguma termiņš, HP ir tiesīga pieprasīt savu standarta maksu par patērēto laiku un materiāliem, apkalpojot printeri ar šādu kļūmi vai bojājumu.1
- Ja atbilstošā garantijas perioda laikā HP saņem paziņojumu par jebkura produkta defektu, uz kuru attiecas HP garantija, HP pēc savas izvēles vai nu salabos, vai aizstās šo produktu.
- Ja HP nespēj salabot vai aizstāt bojāto produktu, uz kuru attiecas HP garantija, HP saprātīgā laika periodā pēc tam, kad tiks saņemts paziņojums par defektu, atmaksās produkta iegādes cenu.
- HP nav jālabo, jāaizstāj vai jāveic atmaksa, kamēr klients bojāto produktu nav nogādājis atpakaļ HP.
- Jebkurš aizstājējproduktus var būt jauns vai gandrīz jauns, ja tā funkcionalitāte ir vismaz tāda pati kā aizstājamajam produktam.
- HP produktos var būt pārstrādātas detaļas, komponenti un materiāli, kuru veikspēja ir tāda pati kā jauniem materiāliem.
- HP paziņojums par ierobežoto garantiju ir spēkā visās valstīs, kur HP izplata šai garantijai pakļautos produktus. Līgumus par papildu garantijas pakalpojumiem, piemēram, servisu, izbraucot pie klienta, piedāvā visi autorizētie HP servisa centri tajās valstīs, kur šo produktu izplata HP vai autorizēts importētājs.

B. Garantijas ierobežojumi

CIKĀL TO ATĻAUJ VIETĒJĀ LIKUMDOŠANA, NE HP, NE TĀS TREŠĀS PUSES PIEGĀDĀTĀJI NEGARANTĒ UN NEPIELĀUJ NEKĀDĀ VEIDA NE TIEŠI, NE NETIEŠI NORĀDĪTAS GARANTIJAS VAI NOTEIKUMUS PAR PIEMĒROTĪBU PĀRDOŠANAI, APMIERINOŠU KVALITĀTI UN PIEMĒROTĪBU NOTEIKTAM NOLŪKAM, KĀ ĀRĪ ŠĀDUS APSTĀKLĪS.

C. Atbildības ierobežojumi

- Šajā paziņojumā par garantiju norādītās kompensācijas ir klienta vienīgās un ekskluzīvās kompensācijas, ja tas nav pretrunā ar vietējo likumdošanu.
- JA TĀS NAV PRETRUNĀ AR VIETĒJO LIKUMDOŠANU, IZNEMOT ŠĀJĀ PAZIŅOJUMĀ PAR GARANTIJU ĪPAŠI NORĀDĪTĀS SAISTĪBAS, HP VAI TĀS TREŠĀS PUSES PIEGĀDĀTĀJI NEKĀDĀ GADĪJUMĀ NAV ATBILDĪGI PAR TIEŠIEM, NETIEŠIEM, SPECĪĻIEM, NETĪŠIEM UN IZRIETOŠIEM KAITĒJUMIEM NEATKARĪGI NO TĀ, VAI TO NOSAKA LĪGUMS, LIKUMĀ NOTEIKTIE ATĻIDZINĀMIE ZAUDĒJUMI VAI JEBKURŠ CITS JURIDISKS PIENĒMUMS, KĀ ĀRĪ PIENĒMUMI PAR ŠĀDU KAITĒJUMU IESPĒJĀMĪBU.

D. Vietējā likumdošana

- Šis paziņojums par garantiju klientam piešķir īpašas juridiskās tiesības. Klientam, iespējams, ir arī citas tiesības, kas dažādos ASV štatos, Kanādas provincēs un pasaules valstīs atšķiras.
- Šis paziņojums par garantiju ir jāuzskata par atbilstošu vietējās likumdošanas prasībām, ciktāl šis paziņojums par garantiju nav pretrunā ar vietējo likumdošanu. Saskaņā ar vietējo likumdošanu noteiktas atrunas un ierobežojumi, kas minēti šajā paziņojumā par garantiju, var neattiekties uz klientu. Piemēram, dažos ASV štatos, kā arī citās teritorijās ārpus ASV (ieskaitot Kanādas provinces) var:
 - nepieļaut šī paziņojuma par garantiju atrunu un ierobežojumu klienta likumā noteikto tiesību ierobežošanu (piemēram, Lielbritānijā);
 - citādi ierobežot ražotāja kompetenci realizēt šādas atrunas un ierobežojumus; vai
 - piešķirt klientam papildu garantijas tiesības, norādīt to netiešo garantiju ilgumu, no kurām ražotājs nevar atteikties, vai neatļaut netiešo garantiju ilguma ierobežojumus.
- ŠĪ PAZIŅOJUMA PAR GARANTIJU NOTEIKUMI, JA LIKUMDOŠANĀ NAV NOTEIKTS CITĀDI, NEIZSLĒDZ, NEIEREBOŽO UN NEPĀRVEIDO, KĀ ĀRĪ PAPILDINA OBLIGĀTĀS LIKUMĀ NOTEIKTĀS TIESĪBAS, KAS PIEMĒROJAMAS HP PRODUKTU PĀRDOŠANAI ŠIEM KLIENTIEM.

Informācija par HP ierobežoto servisa nodrošinājumu

Godātais Klient!

Pielikumā ir norādīti to HP uzņēmumu nosaukumi un adreses, kas sniedz HP ierobežoto servisa nodrošinājumu (ražotāja servisa nodrošinājumu) jūsu valstī.

Papildus ražotāja servisa nodrošinājumam likumdošanas aktos jums var būt paredzētas citas uz pirkuma līgumu balstītas pret pārdevēju izmantojamās tiesības, kas netiek ierobežotas ar šo ražotāja servisa nodrošinājumu.

Latvia: Hewlett-Packard SIA Dunes iela 17a Rīga, LV-1005 Latvia



PHOTOSMART 5520 e-ALL-IN-ONE SERIES

Sąranka

Išpakuokite ir įjunkite savo spausdintuvą (žr. nustatymų lankstinuką). Tada, norėdami baigti spausdintuvo sąranką, vadovaukitės spausdintuvo ekrane pateikiamomis instrukcijomis ir animacijomis.

Elektroninis žinynas

Spausdintuvo programinės įrangos diegimo metu automatiškai įdiegiamas elektroninis žinynas. Elektroninėje pagalboje yra instrukcijos apie produkto funkcijas ir trikčių šalinimą, papildomos nuorodos į internetinį turinį. Taip pat jame pateikiamos produkto specifikacijos, teisinės pastabos, aplinkos, teisinė ir pagalbos informacija.

Windows: Įdiegę programinę įrangą, spustelėkite **Start > Visos Programos > HP > HP Photosmart 5520 series > Žinynas**.

Mac: Programinės įrangos diegimo metu rekomenduojamą programinę įrangą rodančiame ekrane pasirinkite **Rekomenduojama HP programinė įranga** ir baikite programinės įrangos diegimą.

- **Mac OS X v10.6:** Pasirinkite **Mac Žinynas**, būdami **Žinynas** Būdami **Žinyno peržiūros priemonė**, paspauskite ir laikykite nuspaudę mygtuką **Pradžia**, tada pasirinkite savo įrenginiui skirtą žinyną.
- **Mac OS X v10.7:** Pasirinkite **Pagalbos centras** būdami **Žinynas**, spustelėkite **Jūsų programų žinynas**, tada pasirinkite savo įrenginio žinyną.



Norėdami rasti Europos Sąjungos reglamentinę ir suderinamumo informaciją, eikite į ekrane esantį žinyną, spustelėkite **Priedas > Techninė informacija > Reglamento pranešimai > Europos Sąjungos reglamento pranešimai**. Šio produkto suderinamumo pareiškimą galite pamatyti toliau pateikiamu žiniatinklio adresu: www.hp.eu/certificates.

Rinkmena Readme

Failė Readme pateikiama HP pagalbos kontaktinė informacija, reikalavimai operacinei sistemai ir naujausi produkto informacijos atnaujinimai.

Windows: Įdėkite programinės įrangos diską. Programinės įrangos CD raskite „ReadMe.chm“. Spustelėkite „ReadMe.chm“ ir jį atidarykite, tada pasirinkite „ReadMe“ norima kalba.

Mac: Įdėkite programinės įrangos diską, dukart spustelėkite aplanką „ReadMe“ disko viršutiniame kataloge.

Nėra CD / DVD įrenginio?

Jei kompiuteryje nėra kompaktinių diskų arba DVD įrenginio, programinę įrangą atsisiųskite iš tinklalapio www.hp.com/support ir ją įdiekite.

Užregistruokite spausdintuvą

Greičiau gaukite palaikymo ir priežiūros pranešimus, užsiregistruodami www.register.hp.com.

Rašalo naudojimas

Kasečių rašalas spausdinant naudojamas įvairiems procesams, įskaitant inicijavimo procesą, kuriuo įrenginys ir kasetės paruošiamos spausdinti, ir rašalo spausdinimo galvutei padavimą, dėl kurio spausdinimo purkštukai išsaugomi švarūs, o rašalas teka tolygiai. Be to, šiek tiek rašalo lieka ir sunaudotoje kasetėje. Jei reikia daugiau informacijos, aplankykite: www.hp.com/go/inkusage.

Susipažinkite su savo „HP Photosmart“

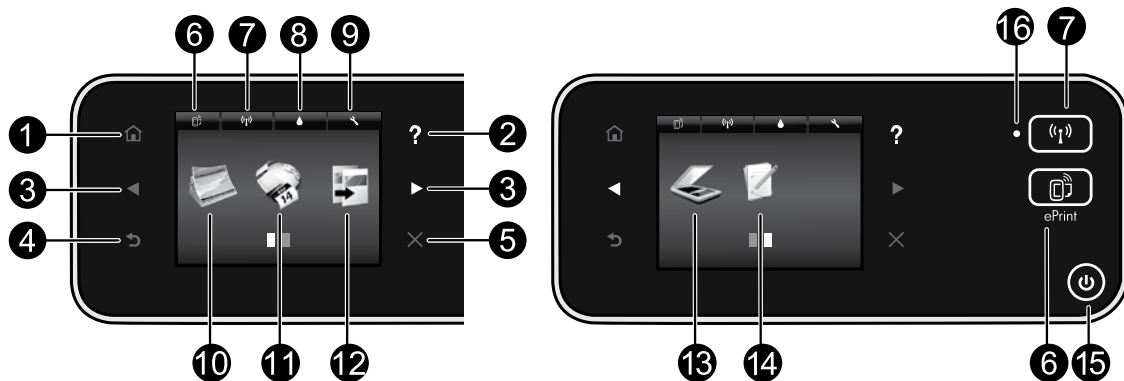

Valdymo skydelio mygtukai:

1. **Pagrindinis puslapis:** „Atgal“ grąžina ankstesnį ekraną.
2. **Žinynas:** Pagrindiniame ekrane galima peržiūrėti visas žinyno temas. Kituose ekranuose rodoma to ekrano žinyno informacija.
3. **Krypties mygtukai:** Leidžia persijungti tarp dviejų pagrindinių ekranų, nuotraukų, spausdinių peržiūrų, programų ir horizontaliojo meniu parinkčių.
4. **Atgal:** Grąžina į ankstesnį ekraną.
5. **Atšaukti:** sustabdo vykdomą operaciją.
6. **ePrint lemputė ir ePrint mygtukas:** Rodomas spausdintuvo el. pašto adresas, „ePrint“ būklė ir „ePrint“ funkcija. Galite pakeisti „ePrint“ nustatymus arba atspausdinti informacinį puslapį.
7. **Belaidžio ryšio** piktograma ir **belaidžio ryšio** mygtukas: Rodoma belaidžio ryšio būklė, IP adresas, tinklo pavadinimas, aparatūros adresas (MAC) ir tiesioginio belaidžio ryšio būklė. Galima keisti belaidžio ryšio nustatymus, spausdinti belaidžio ryšio ataskaitą, kuri padės diagnozuoti tinklo ryšio problemas.
8. **Rašalo** piktograma: Rodo apytikrą kiekvienos kasetės rašalo lygį.
9. **Nustatymų** piktograma: **Pasirinkimų** meniu galite pakeisti budėjimo režimą, automatinio išsijungimo funkciją ar kitus nustatymus bei naudotis įrankiais atliekant techninės priežiūros funkcijas.
10. **Nuotraukos:** Spausdinkite įvairių dydžių nuotraukas ant įvairaus popieriaus tiesiai iš atminties kortelės. Atminties kortelę įstatykite į atitinkamą atminties kortelės lizdą. Paspauskite **Peržiūrėti ir Spausdinti**, kad peržiūrėtumėte ir atspausdintumėte nuotraukas. Naudokite **Redaguoti** meniu, kad pasuktumėte, sumažintumėte ar pataisytumėte nuotrauką.
11. **Programos:** suteikiamas greitas ir lengvas būdas pasiekti ir spausdinti informaciją iš žiniatinklio, pvz., kuponus, spalvinimo puslapius ir naujienas.
12. **Kopijavimas:** Darykite 1 ar 2 pusių spalvotas ar nespalvotas kopijas. Paspauskite **Nustatymai** mygtuką, kad pakeistumėte popieriaus nuostatas (dydį, tipą, padidinimą, paraštes) ir vaizdo kokybę (pašviesinti/patamsinti, pagerinimai).
13. **Nuskaitymas:** pasirinkite paskirties vietą paliesdami **El. paštas**, **Atminties Kortelė** arba **Kompiuteris**. Taip pat galite pradėti nuskaitymą iš kompiuterio programinės įrangos, kuri pateiks pažangesnių funkcijų.
14. **Spausdinimo šablonai:** Galite spausdinti kalendorius, sąrašus, žaidimus, sąsiuvinių lapus, grafikų popierių ir natų lapus.
15. **Įjungimo** mygtukas.

16. Belaidžio ryšio būklės lemputė:

- Nuolat šviečianti mėlyna lemputė reiškia, kad užmegztas belaidis ryšys ir galima spausdinti.
- Lėtai mirksinti mėlyna lemputė rodo, kad belaidis ryšys yra, bet spausdintuvas neprijungtas prie tinklo. Pasirūpinkite, kad spausdintuvas būtų belaidžio ryšio zonoje.
- Greitai mirksinti lemputė rodo belaidžio ryšio klaidą. Žr. spausdintuvo ekrane rodomą pranešimą.

Sąranka ir trikčių diagnostika

Jei negalite spausdinti...

Patikrinkite, ar nėra klaidų pranešimų, ir ištaisykite klaidas. Jei vis tiek nepavyksta spausdinti, pabandykite atlikti toliau pateiktus veiksmus nurodyta tvarka.

Windows

Išitikinkite, kad „HP Photosmart“ yra nustatytas kaip numatytasis spausdintuvas ir yra prijungtas prie tinklo.

Tai daroma taip:

1. „Windows“ užduočių juostoje spustelėkite **Pradėti**.
2. Tada spustelėkite:
 - **Prietaisai ir Spausdintuvai** („Windows 7“)
 - **Spausdintuvai** („Windows Vista“)
 - **Valdymo Skydelis** tada spustelėkite **Spausdintuvai ir faksai** („Windows XP“)

Patikrinkite, ar prie spausdintuvo yra padėta varnelė. Jei jos nėra, paspauskite ant spausdintuvo piktogramos dešiniuoju pelės mygtuku ir iš menu pasirinkite **Nustatyti kaip numatytąjį spausdintuvą**.

Norėdami patikrinti, ar spausdintuvas nėra atjungtas nuo tinklo, spustelėkite ant spausdintuvo piktogramos dešiniuoju pelės mygtuku ir patikrinkite, kad funkcijos **Naudoti spausdintuvą autonominiu režimu** ir **Pristabdyti spausdinimą nebūtų** pasirinktos.

Jei nepavyko įdiegti HP spausdintuvo programinės įrangos:

1. Išimkite kompaktinį diską iš kompiuterio CD įrenginio ir atjunkite spausdintuvą nuo kompiuterio.
2. Pakartotinai paleiskite kompiuterį.
3. Laikinai išjunkite visas programinės įrangos užkardas ir išjunkite antivirusinę programinę įrangą.
4. Spausdintuvo pr. įrangos diską įdėkite į kompiuterio diskų įrenginį ir, vykdydami ekrane pateikiamus nurodymus, įdėkite spausdintuvo programinę įrangą. USB kabelį junkite tik tada, kai būsite paraginti tai daryti.
5. Įdiegę, paleiskite kompiuterį ir antivirusines programas, kurias išjungėte, iš naujo.

Mac

Patikrinkite spausdinimo eilę:

1. Sistemos pasirinkimuose spustelėkite:
 - **Spausdintuvas ir Faksas** („Mac OS X“ v10.6)
 - **Spausdinti ir Nuskaityti** („Mac OS X“ v10.7)
2. Spustelėkite mygtuką **Atidaryti fakso darbų eilę**.
3. Spustelėkite spausdinimo užduotį ir jį pasirinkite.
4. Naudokite šiuos mygtukus, kad pakeistumėte spausdinimo užduotį:
 - **Šalinti:** atšaukti pasirinktą spausdinimo užduotį.
 - **Tęsti:** tęsti sustabdytą spausdinimo užduotį.
 - Jei atlikote kokius nors pakeitimus, bandykite spausdinti dar kartą.

Paleiskite iš naujo ir atstatykite:

1. Pakartotinai paleiskite kompiuterį.
2. Kaip iš naujo nustatyti spausdintuvą:
 - a. Išjunkite spausdintuvą ir ištraukite maitinimo laidą.
 - b. Palaukite apie minutę ir vėl prijunkite maitinimo kabelį. Įjunkite spausdintuvą.

Jei vis tiek negalite spausdinti, pašalinkite ir iš naujo įdėkite HP spausdintuvo programinę įrangą.

norėdami pašalinti pr. įrangą:

1. Atjunkite spausdintuvą nuo kompiuterio.
2. Atidarykite aplanką „Applications“ (taikomosios programos): „Hewlett-Packard“ aplankas.
3. Dukart spustelėkite **Įdiegties pašalinimo priemonė**. Vykdykite ekrane pateikiamus nurodymus.

Kaip įdiegti programinę įrangą:

1. Įdėkite kompaktinį diską į kompiuterio diskų įrenginį.
2. Atidarykite kompaktinį diską darbalaukyje ir dukart spustelėkite **Įdiegimo programa**.
3. Vykdykite ekrane pateikiamus nurodymus.

Maitinimo šaltinio specifikacijos

CQ191-60017

- Įvesties įtampa: 100–240 V (+/- 10 %) (kintamoji srovė)
- Įvesties dažnis: 50 / 60 Hz (±3 Hz)

Pastaba: naudokite tik su spausdintuvu HP pateikiamą maitinimo adapterį.

CQ191-60018

- Įvesties įtampa: 200–240 V (+/- 10 %) (kintamoji srovė)
- Įvesties dažnis: 50 / 60 Hz (±3 Hz)

Pakeisti USB ryšį belaidžiu tinklo ryšiu

Jei iš pradžių nustatote spausdintuvą prijungti prie kompiuterio USB ryšiu, galite pakeisti jį belaidžiu tinklo ryšiu, atlikdami tokius veiksmus.

Windows

Norėdami persijungti iš USB į belaidį ryšį:

1. Savo kompiuteryje spustelėkite **Pradėti > Visos Programos > HP > HP Photosmart 5520 series > Spausdintuvo sąranka ir pr. įranga**.
2. Spustelėkite **Pakeisti USB ryšiu prijungtą spausdintuvą į belaidį ryšį**. Neatjunkite USB laido, kol nebūsate paraginti tai padaryti.
3. Vykdykite ekrane pateikiamus nurodymus.

Mac

Norėdami persijungti iš USB į belaidį ryšį:

1. Spausdintuvo valdymo pulte paspauskite mygtuką **Belaidis**.
2. Palieskite **Belaidžio ryšio sąrankos vediklis**.
3. Norėdami prijungti spausdintuvą, vykdykite „Belaidžio ryšio sąrankos vediklio“ nurodymus.
4. Naudokite **Sąrankos asistentą** „Applications/Hewlett-Packard/Device Utilities“, norėdami pakeisti programinės įrangos jungtį šiam spausdintuvui į belaidį ryšį.

Naudokite spausdintuvą bendrai keliuose kompiuteriuose

Jei prie belaidžio ryšio spausdintuvą jau prijungėte ir norite jį naudoti kartu su kitais kompiuteriais, prijungtais prie to paties tinklo, reikės įdiegti spausdintuvo programinę įrangą kituose kompiuteriuose. Pr. įrangos įdiegimo metu paraginti pasirinkite **Belaidis** ir vykdydami instrukcijas ekrane pabaikite spausdintuvo pr. įrangos įdiegimą.

Belaidžiu ryšiu sujunkite spausdintuvą su kelvedžiu

„HP Wireless Direct“ leidžia naudoti „Wi-Fi“ įrenginius (pavyzdys: kompiuteriai ar išmanieji telefonai) tiesioginiam spausdinimui tiesiai į spausdintuvą, be belaidžio ryšio maršrutizatoriaus, iš įrenginių, kuriuose įjungtas „Wi-Fi“ ryšys. Norėdami nustatyti ir naudoti „Wireless Direct“:

1. Spausdintuvo valdymo pulte paspauskite mygtuką **Belaidis**.
2. Spauskite **Nustatymai**.
3. Palieskite **Wireless Direct**, tada **Įjungti (nėra apsaugos)** arba **Įjungti (su apsauga)**.

Pastaba: Jei įjungiame apsaugą, belaidžiu ryšiu spausdintuvu galės spausdinti tik slaptažodį turintys vartotojai. Jei išjungiame apsaugą, spausdinti galės bet kuris vartotojas su „Wi-Fi“ prietaisu, esantis spausdintuvo „Wi-Fi“ aprėpties zonoje. HP rekomenduoja jums įjungti „Wireless Direct“ apsaugą.

4. Norėdami pamatyti tiesioginio belaidžio ryšio pavadinimą palieskite **Rodyti pavadinimą**.
5. Jei įjungėte „Wireless Direct“ ir norite peržiūrėti „Wireless Direct“ slaptažodį, paspauskite **Rodyti slaptažodį**.
6. Savo belaidžio ryšio kompiuteryje arba mobiliajame įrenginyje įjunkite „Wi-Fi“ radiją, ieškokite ir prisijunkite prie „Wireless Direct“ pavadinimo (pavyzdys: HP-Print-xx-Photosmart-5520). Įprastu būdu spausdinkite iš kompiuterio ar mobiliojo prietaiso.

Jei įjungėte „Wireless Direct“ apsaugą, kai būsite paprašyti, įveskite „Wireless Direct“ slaptažodį.

Pastaba:

- Jei norite spausdinti iš mobilaus įrenginio, reikės turėti spausdinimo programą mobiliajame įrenginyje.
- Jei norite spausdinti iš kompiuterio, turite įdiegti spausdintuvo programinę įrangą.
- Tiesioginiu belaidžiu ryšiu galima naudotis netgi tada, jeigu spausdintuvas tuo pačiu metu prijungtas prie belaidžio ryšio namų tinklo.
- Per „Wireless Direct“ negalite pasiekti interneto.

Jei negalite prijungti spausdintuvo prie tinklo...

- **Gaukite pagalbos iš belaidžio spausdinimo centro:** HP belaidžio spausdinimo centro tinklalapis (www.hp.com/go/wirelessprinting) yra internetinis informacijos centras, skirtas padėti sukurti namų tinklą ir naudoti HP spausdintuvą spausdinti belaidžiu ryšiu. Šioje svetainėje rasite informaciją, kuri padės jums paruošti belaidį tinklą, nustatyti ar sukonfigūruoti spausdintuvą, atlikti nuostatų trikčių šalinimą (įskaitant „Windows“ tinklo diagnostikos įrankį).
 - **Įsitikinkite, kad belaidis spausdintuvo radijas įjungtas.** Spausdintuvo valdymo pulte palieskite **Belaidis** mygtuką, jei jis rodo **Belaidis išjungtas**, paspauskite **Įjungti**.
 - **Patikrinkite, kad spausdintuvas būtų prijungtas prie tinklo.** Tai daroma taip:
 1. Spausdintuvo valdymo pulte paspauskite mygtuką **Belaidis**.
 2. Meniu **Nustatymai**, pereikite per parinktis rodykle žemyn ir palieskite **Spausdinti belaidžio ryšio patikrinimo ataskaitą**.
 3. Belaidžio tinklo patikrinimo ataskaita spausdinama automatiškai.
 - Patikrinkite ataskaitos viršų, kad sužinotumėte, ar testo metu kas nors veikė netinkamai.
 - Visus atliktus patikrinimus ir tai, ar spausdintuvas juos sėkmingai atliko, rasite ataskaitos skiltyje **DIAGNOSTIKOS REZULTATAI**.
 - Skiltyje „Dabartinė Konfigūracija“ patikrinkite šiuo metu spausdintuvo ryšiu priskirtą tinklo pavadinimą (SSID).
- Pastaba:** Galbūt kompiuteris prijungtas prie virtualaus asmeninio tinklo (VPN). Pabandykite laikinai išjungti VPN, o tada tęskite diegimą. Įrenginys, naudojantis VPN ryšį, dirba tarsi kitame tinkle; kad produktą galėtumėte pasiekti namų tinkle, jums gali reikėti atjungti VPN.
- **Saugos programinė įranga gali kelti problemų.** Saugos programinė įranga, įdiegta jūsų kompiuteryje, skirta apsaugoti kompiuterį nuo pavojų, kurie yra už jūsų namų tinklo ribų. Saugos programinės įrangos rinkinyje yra įvairaus tipo programinės įrangos, kaip, pavyzdžiui, antivirusinės, apsaugos nuo šnipinėjimo, tinklo užkardos ir apsaugos nuo vaikų taikomosios programos. Tinklo užkardos taikomosios programos gali blokuoti ryšį tarp įrenginių, prijungtų namų tinkle, ir sukelti problemų dėl naudojimosi tokiais įrenginiais kaip tinklo spausdintuvas ir skaitytuvai.

Toliau išvardytos problemos, su kuriomis galite susidurti:

- Diegiant spausdintuvo programinę įrangą spausdintuvas tinkle nerandamas.
- Netikėtai nebegalite spausdinti, net jeigu galėjote prieš dieną.
- Kataloge „Printer and Faxes“ spausdintuvas rodo, kad yra **NEPRIJUNGTA**.
- Programinė įranga rodo, kad spausdintuvo būseną yra „atjungta“, net tuo atveju, jeigu spausdintuvas yra prijungtas prie tinklo.
- Jeigu turite „All-in-One“ įrenginį, kai kurios funkcijos veikia, kaip pavyzdžiui spausdinimas, o kitos ne, kaip pavyzdžiui nuskaitymas.

Sparčiojo trikčių šalinimo metodas yra skirtas tam, kad išjungtų jūsų tinklo užkardą ir patikrintų ar problema išsprendė.

Toliau pateikiamos pagrindinės rekomendacijos dėl naudojimosi saugos programine įranga:

- Jeigu užkardoje yra nustatymas, vadinamas **patikima zona**, jungdami kompiuterį prie pagrindinio tinklo naudokite jį.
- Nuolat atnaujinkite užkardą. Daugybė saugos programinės įrangos gamintojų suteikia atnaujinimus, kurie ištaiso žinomas problemas.
- Jeigu nustatytas užkardos nustatymas **nerodyti perspėjimo pranešimų**, turėtumėte jį išjungti. Diegdami HP programinę įrangą ir naudodami HP spausdintuvą galite susidurti su tinklo užkardos programinės įrangos įspėjamosiomis žinutėmis. Leiskite visai HP programinei įrangai rodyti įspėjamasias žinutes. Įspėjamoji žinutė gali leisti rinktis iš **leisti**, **suteikti leidimą** arba **atblokuoti**. Be to, jei įspėjimas yra su pasirinkimais **atsiminti šį veiksmą** arba **naudoti nuolat**, įsitikinkite, kad jį pasirinkote. Šiuo būdu tinklo užkarda mokosi, kuo galima pasitikėti namų tinkle.

Jei vis dar negalite prijungti spausdintuvo prie tinklo, eikite į www.hp.com/go/wirelessprinting, spustelėkite **Ugniasienės Pagalba**, čia rasite daugiau sprendimų.

Pareiškimas dėl HP spausdintuvo ribotos garantijos

HP produktas	Ribotos garantijos galiojimo trukmė
Programinės įrangos laikmenos	90 dienų
Spausdintuvas	1 metai
Spausdinimo arba rašalo kasėtės	Tol, kol pasibaigia HP rašalas arba iki galiojimo pabaigos datos, išspausdintos ant kasetės, atsižvelgiant į tai, kas įvyksta pirma. Ši garantija netaikoma HP produktams, kurie buvo pakartotinai užpildyti, perdirbti, atnaujinti, netinkamai naudojami arba sugadinti.
Spausdinimo galvutės (taikoma tik produktams su naudotojo keičiamomis spausdinimo galvutėmis)	1 metai
Priedai	1 metai, jeigu nenurodyta kitaip

A. Ribotos garantijos galiojimo apimtis

- Bendrovė „Hewlett-Packard (HP)“ galutiniam vartotojui garantuoja, kad aukščiau minėtas HP produktas yra pagamintas kvalifikuotų darbininkų ir be medžiagų defektų, ir užtikrina jo veikimą visu aukščiau nurodytu laikotarpiu nuo produkto įsigijimo dienos.
- Programinės įrangos produktams HP ribota garantija taikoma tik tuo atveju, jeigu neįmanoma vykdyti programavimo instrukcijų. HP negarantuoja, kad visi jos produktai veiks netrikdomai ir be klaidų.
- HP ribota garantija apima tik tuos defektus, kurie yra tinkamo produkto naudojimo rezultatas. Ji netaikoma:
 - Jeigu produktas buvo netinkamai prižiūrimas arba buvo modifikuotas;
 - Programinei įrangai; laikmenoms, dalims bei priedams, kurių netiekia arba nepalaiko HP; arba
 - Operacijoms, kurios netelpa į specifikacijomis apibrėžtus produkto veikimo rėmus;
 - Jei produktas neleistinai modifikuojamas arba netinkamai naudojamas.
- HP spausdintuvų produktams naudojamos ne HP pagamintos arba pakartotiniai užpildytos kasėtės neturi įtakos nei naudotojo garantijai, nei jokiai su naudotoju sudarytai HP paramos sutarčiai. Tačiau jeigu spausdintuvo veikimas sutrinka arba jis sugenda dėl naudojamos ne HP pagamintos, pakartotiniai užpildytos kasetės arba rašalo kasetės, kurios galiojimo terminas pasibaigęs, bendrovė HP pareikalaus įprasto mokesčio už tokias trūkias ar gedimus pašalinti sunaudotas medžiagas ir sugaištą laiką.
- Jeigu garantijos galiojimo metu HP bus informuota apie kokį nors produkto, kurį HP garantija apima, defektą, bendrovė HP savo nuožiūra pataisys arba pakeis naudotojo produktą su defektais kitu.
- Jeigu HP negali pataisyti ar pakeisti defektų turinčios dalies, kurią apima HP garantija, kaip tai joje numatyta, bendrovė HP netrukus po to, kai jai bus pranešta apie defektą, grąžins pirkėjui už produktą sumokėtus pinigus.
- HP neprivalės pataisyti, pakeisti arba atlyginti nuostolių, kol naudojamas negrąžins defektų turinčio produkto bendrovei HP.
- Visi pakaitiniai produktai gali būti nauji arba beveik nauji, tačiau savo funkcionalumu visada prilygs arba net pralenks pakeičiamą produktą.
- HP produktuose gali būti perdirbtų dalių, komponentų arba medžiagų, kurios savo veikimu prilygsta naujoms.
- HP ribotos garantijos pareiškimas galioja bet kurioje šalyje bei vietovėje, kurioje HP platina šį produktą. Atskiras papildomas paslaugų sutartis, pvz., atvykimo pas naudotoją, gali būti įmanoma sudaryti bet kurioje HP įgaliotoje paslaugų teikimo įmonėje bet kurioje šalyje, kurioje šis HP produktas yra platinamas bendrovės HP arba jos įgaliotųjų importuotojų.

B. Garantijos apribojimai

TIEK, KIEK LEIDŽIA VIETOS ĮSTATYMAI NEI „HP“, NEI TREČIOS ŠALIES TIEKĖJAI NETEIKIA JOKIŲ KITŲ GARANTIŲ AR ŠALYGŲ, NEI AIŠKIAI IŠREIKŠTŲ, NEI NUMANOMŲ – KOMERCINĖS NAUDOS, TINKAMOS KOKYBĖS BEI TIKIMŲ KONKREČIAM TIKSLUI GARANTIJŲ.

C. Atsakomybės apribojimai

- Šiame Garantijos pareiškime nurodytos priemonės yra išskirtinės ir išimtinės vartotojui skirtos priemonės iki ribų, galimų pagal vietinius įstatymus.
- NEI „HP“, NEI TREČIOS ŠALIES TIEKĖJAI NEATSAKO NEI UŽ SUTARTIMI, NEI CIVILINĖS TEISĖS IEŠKINIŲ, NEI KOKIŲ NORS KITŲ TEISINIŲ BŪDŲ PAREMTUS IEŠKINIUS AR PRETENZIJAS DĖL TIESIOGINIŲ, NETIESIOGINIŲ, TYČINIŲ, NETYČINIŲ AR PASEKMINIŲ NUOSTOLIŲ, NESVARBU, AR APIE JUOS BUVO INFORMUOTA, AR NE, IŠSKYRUS ĮSIPAREIGOJIMUS, SPECIALIAI NURODYTUS ŠIAME GARANTIJOS PAREIŠKIME, IKI RIBŲ, GALIMŲ PAGAL ATSKIROS VALSTYBĖS ĮSTATYMUS.

D. Vietiniai įstatymai

- Šis garantijos pareiškimas suteikia naudotojui tam tikras juridines teises. Naudotojas taip pat gali turėti kitų teisių, kurios gali skirtis priklausomai nuo valstijos (JAV), provincijos (Kanadoje) bei nuo šalies (likusioje pasaulio dalyje).
- Jeigu šis garantijos pareiškimas yra nesuderintas su vietiniais įstatymais, jis privalės būti su jais suderintas. Tokiomis aplinkybėmis kai kurie pareiškimai ir apribojimai, nurodyti šiame garantijos pareiškime, naudotojui gali negaloti. Pvz., kai kuriose JAV valstijose bei jos valdomose teritorijose už jos ribų (įskaitant Kanados provincijas), gali būti:
 - Užkirstas kelias šio garantijos pareiškimo apribojimų ir teiginių galiojimui dėl įstatymuose nurodytų vartotojo teisių (pvz., Jungtinėje Karalystėje);
 - Kitai suvaržytos gamintojo teisės nurodyti tokius pareiškimus arba apribojimus; arba
 - Naudotojui užtikrinamos papildomos garantinės teisės, patikslintas išreikštų garantijų, kurių gamintojas negali atsakyti, galiojimo laikas arba galimi taikyti išreikštų garantijų galiojimo laiko apribojimai.
- ŠIO GARANTIJOS PAREIŠKIMO ŠALYGOS, IŠSKYRUS IKI PAGAL ĮSTATYMUS GALIMOS RIBOS, YRA TAIKOMOS PAPILDOMAI PRIE ĮSTATYMAIS NURODYTŲ TEISIŲ, TAIKOMŲ „HP“ PRODUKTŲ PARDAVIMUI TOKIEMS PIRKĖJAMS, IR JŲ NEATŠAUKIA, NEPAKEIČIA BEI NĖRA IŠIMTINĖS.

Informacija apie HP garantiją

Gerbiamas Kliente,

Priedami HP bendrovių, teikiančių HP garantiją (gamintojo garantiją) jūsų šalyje, pavadinimai ir adresai.

Pagal taikytinus nacionalinius teisės aktus, reglamentuojančius vartojimo prekių pardavimą, jūs taip pat turite įstatymų galios teises. Gamintojo garantija jūsų įstatymų galią turinčių teisių jokia būdu neapriboja ir joms poveikio neturi.

Lietuva: UAB "Hewlett-Packard" P.Luksio g. 32, 7 a. LT-08222 Vilnius LITHUANIA