



Digital Door Lock

- Multi Point

Installation Guide





Innehåll i förpackning

1. Behör in och utsida
2. Batterier
3. 3 st nyckeltagar
4. Slutbleck
5. Skruvkit standarddörr
6. Skruvkit extrem dörr
7. Manualer

I separat förpackning

8. Kabel till låskista
9. Borrskydd
10. MPL

Innehåll i skruvkit:

* Skruvkit standarddörr: 4 st långa skruvar, 8 st korta skruvar, insexnyckel, 2 st gummilock samt 1 st kort specialtorxskruv för att förhindra avmontering från insidan.

* Skruvkit extremdörr (för tunna eller tjocka dörrar): 1st lång klippbar vredpinne, 1st extra kort handtagspinne, 1st extra lång handtagspinne, 4 st långa klippbara skruvar.



Innhold i forpakning

1. Innvendig og utvendig skilt
2. Batterier
3. 3 stk nøkkelbrikker
4. Sluttstykke
5. Skruepose standard dør
6. Skruepose ekstrem dør
7. Manualer

I egen forpakning

8. Låskabel
9. Borrbeskyttelse
10. MPL

Innholdet i skrueposer:

* Skruepose for standard dører: 4 lange skruer, 8 korte skruer, sekskantnøkkel (umbrako), 2 gummiunderlag, 1 torx skruer for sperring av inv.skilt.

* Skruepose for veldig tykke og tynne dører: 1 ekstra lange medbringer, 1 ekstra kort medbringer, 1 ekstra lange vriderpinner, 4 lange klippbar skruer.



Pakken indeholder:

1. Indvendigt og udvendigt langskilt
2. Batterier
3. 3 stk. nøglebrikker
4. Slutblik
5. Skruepose til standard dør
6. Skruepose til ekstrem dør
7. Manualer

I separat emballage

8. Kabel til låsekasse
9. Borebeskyttelse
10. MPL – kantstanglås

Indhold i skrueposer:

* Skruepose til standard døre: 4 lange skruer, 8 korte skruer, unbrakonøgle, 2 gummipropper. 1 torx-skruer som skal forhindre manipulation fra indvendig side.

* Skruepose til ekstrem dør (tyk eller tynd dør): 1 lang vridergrebspind, 1 lang dørgrebspind, 1 kort dørgrebspind, 4 lange skruer, som kan afkortes.



Content in box

1. Escutcheon inside and outside
2. Batteries
3. 3 key tags
4. Strike
5. Assembly kit standard door
6. Assembly kit extreme door
7. Manuals

In separate package

8. Lock case cable
9. Drill protection
10. MPL

Content of the assembly kits:

* For standard doors: 4 long screws, 8 short screws (M5 Phillips), 2 allen wrench, 2 rubber covers, 1 torx screw to prevent tampering from inside

* For extreme doors (thicker or thinner than standard): 1 long follower spindle, 1 extra long handle spindle, 1 extra short handle spindle, 4 longer screws

Package 1/2

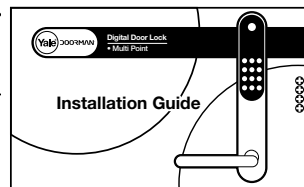
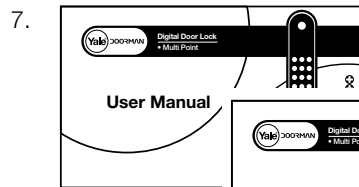
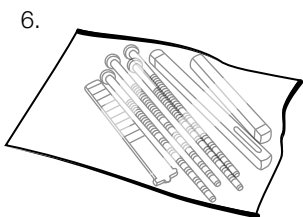
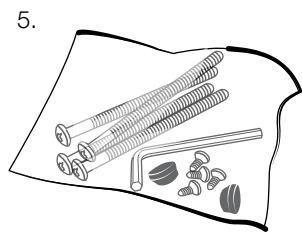
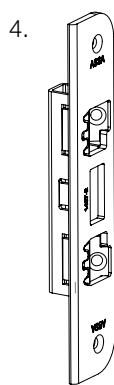
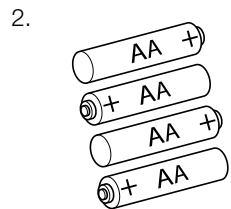
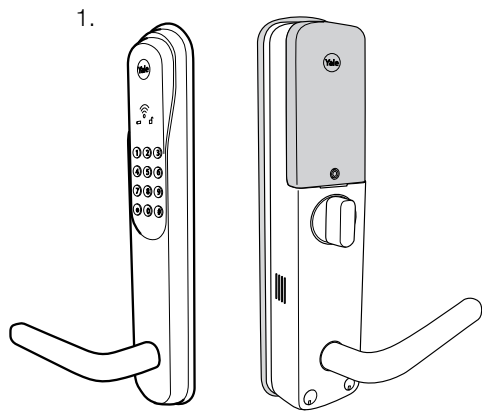

Package 2/2

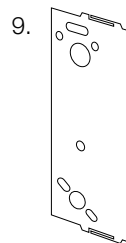
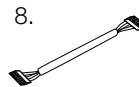

10.

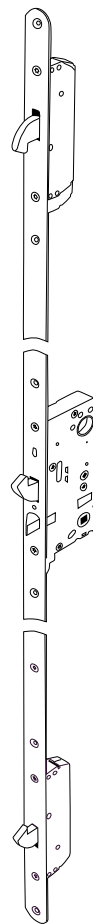



Instruktioner hur man vänder förreglingen på Yale Doorman lås.



Instruksjon på hvordan man snur slagretning på sperrefallen til Yale Doorman.



Sådan vendes spærrefallen på Yale Doorman låsekasse.



Instruction how to turn the trigger Bolt on Yale Doorman Lock Case.

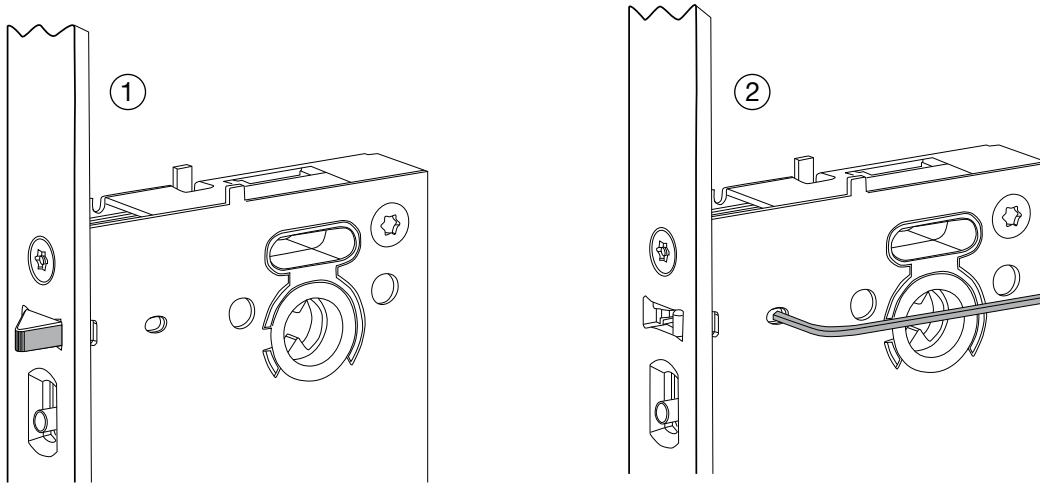

- ① Tryck in förreglingen helt in och håll kvar.
- ② Använd insexnyckeln för att skruva upp skruven, två varv är lagom.



- ① Trykk spærrefallen helt inn og hold den der.
- ② Bruk en sekskantnøkkel og skru ut skruen, holder med to omdreininger.



- ① Tryk spærrefallen ind og hold den inde.
- ② Tag unbrakonøglen og løsn skruen, ca. to omgange.



- ① Push in the Trigger Bolt to the bottom and hold in that position.
- ② Use the wrench key to unscrew the screw, about two turns is enough.

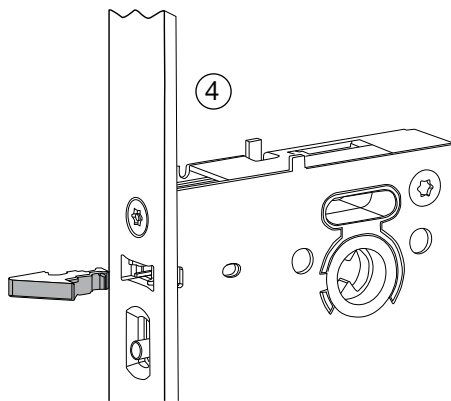
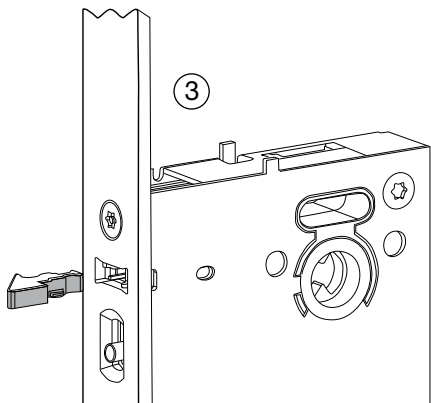

- 🇸🇪 ③ Dra ut förreglingen.
- 🇸🇪 ④ Vänd förreglingen.
- 🇳🇴 ③ Trekk ut sperrefallen forsiktig.
- 🇳🇴 ④ Snu sperrefallen.
- 🇩🇰 ③ Træk spærrefallen helt ud af låsen.
- 🇩🇰 ④ Vend spærrefallen.
- 🇬🇧 ③ Pull out the Trigger Bolt.
- 🇬🇧 ④ Turn the Trigger Bolt.

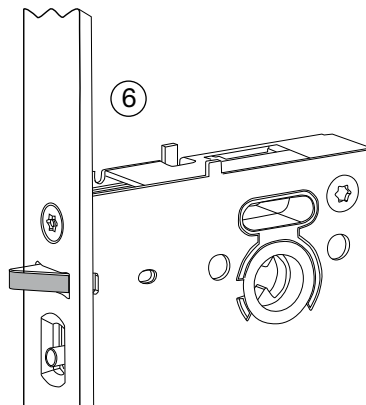
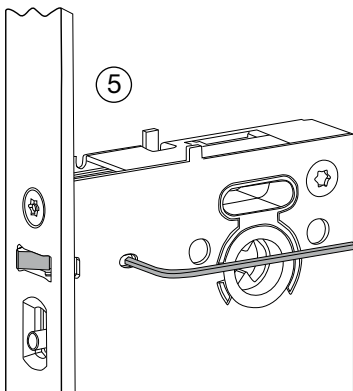

- 🇸🇪 ⑤ Tryck in förreglingen i botten och håll kvar i den positionen.
- 🇸🇪 ⑥ Använd insexnyckeln för att skruva tillbaka skruven i botten. Släpp förreglingen. Klar.
- 🇳🇴 ⑤ Trykk sperrefallen helt inn og hold den der.
- 🇳🇴 ⑥ Bruk en sekskantnøkkel og skru skruen til den sitter. Slipp sperrefallen. Ferdig.
- 🇩🇰 ⑤ Tryk spærrefallen ind og hold den inde.
- 🇩🇰 ⑥ Tag unbrakonøglen og spænd skruen igen. Slip spærrefallen. Nu er spærrefallen vendt.
- 🇸🇪 ⑤ Push in the Trigger Bolt to the bottom and hold in that position.
- 🇬🇧 ⑥ Use the wrench key to screw the screw to the bottom. Let it go out. Finished.



För in komplett MPL i det befintliga urtaget i dörren. Konfigurationen av MPL bör vara anpassad för att matcha befintligt lås för att minimera behov av extra urtag i dörren. Se till så att kabeln kommer ut ur översta hålet på insidan.



Monter borbeskyttelse og kabel på låskassen og installer i døren som vist på tegning under.



Monter borebeskyttelse og kabel på låsekassen og monter låsen i døren som vist på tegningen herunder.



Mount the drill protection and cable onto the lock case. Install the lock in the door according to images below.

Utsida / Utsiden / Udvendig side / Outside

Insida / Innsiden / Indvendig side / Inside

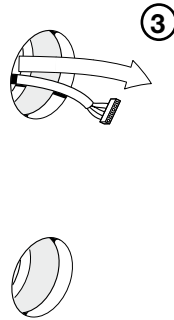
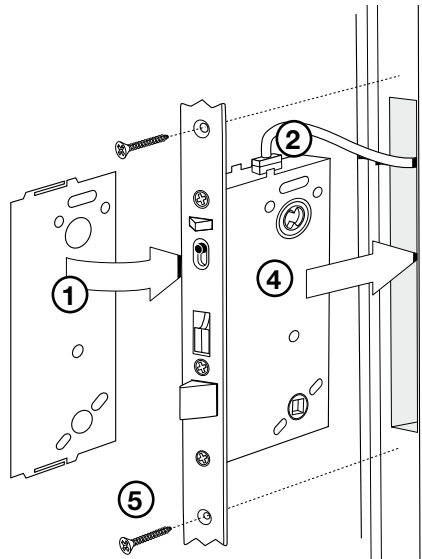

Kontrollera urtaget till centrumlåset så att tillräckligt med plats finns för låsets stångkopplingar (uppe och nere).

Kontroller at utfresningen til hovedlås er stor nok slik at stolpen opp og ned passer.

Kontroller at der er plads nok i udfresningen bag den midterste låsekasse, således at der er plads til den øvre og nedre stångkobling.

Check the hole for the lock case. There needs to be enough space for the rod connections (above and underneath the lock case)

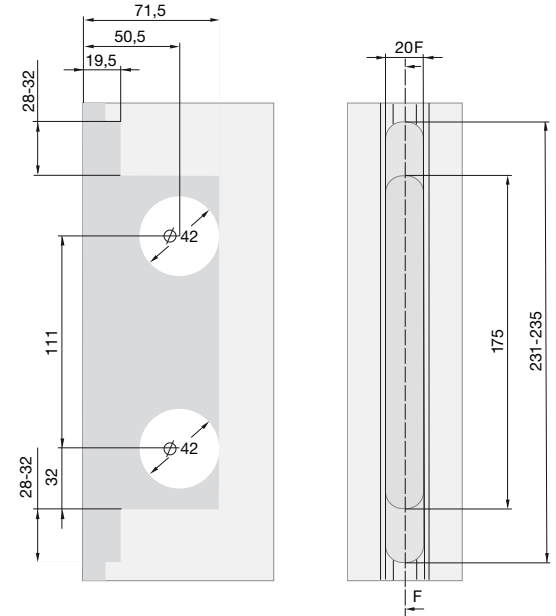

Vänsterdörr / Venstre dør sett fra innsiden / Venstre dør / Left door



- ① Montera borrhjulet på låset.
- ② Sätt i kabeln i toppen på låshuset.
- ③ Trä låshuskabeln genom övre hålet i låset.
- ④ För in låshuset i dörren.
- ⑤ Skruva fast låshuset med de två medföljande träskruvarna.



- ① Monter borbekskytelsen på låskassen
- ② Sett på låskabelen.
- ③ Tre låskabel igjennom øverste innvendige hull.
- ④ Skyv låskassen inn, pass på låskabel.
- ⑤ Fest låskassen med skruene som følger med.



- ① Monter borebeskyttelse
- ② Monter kablet i låsekassen.
- ③ Før kablet gennem det øverste hul.
- ④ Sæt låsekassen ind i døren.
- ⑤ Fastgør låsekassen med de medfølgende skruer.



- ① Mount the drill protection
- ② Mount the cable onto the lock case.
- ③ Pass the cable through the upper hole.
- ④ Slide the lock case in to the door.
- ⑤ Fasten the lock case to the door with the screws included.











Var försiktig när du för in låshuset i dörren så du inte skadar eller klämmer låshuskabeln.

Pass på at kabel ikke blir skadet når låskassen skyver på plass.

Vær forsigtig når låsekassen sættes i døren, således at kablet ikke bliver klemt eller skadet mellem dør og låsekasse.

Be careful when sliding the lock case into the hole in the door so that no cable is squeezed or cut by the lock case.

-  Placering av slutbleck i förhållande till låshus.
-  Plassering av sluttstykke i forhold til låskasse.
-  Placering af slutblik i forhold til låsekasse.
-  Positioning of strike in relation to lock.

-  Notera att slutblecket har snedställda skruvar inuti vid eventuellt byte av slutbleck.
-  Husk skråstilte skruer inne i sluttstykket ved eventuelt bytte av sluttstykke.
-  Husk skråstillede skruer inde i slutblikket ved eventuelt udskiftning af slutblikket.
-  Note that the strike has 2 screws inside if you need to replace the strike.

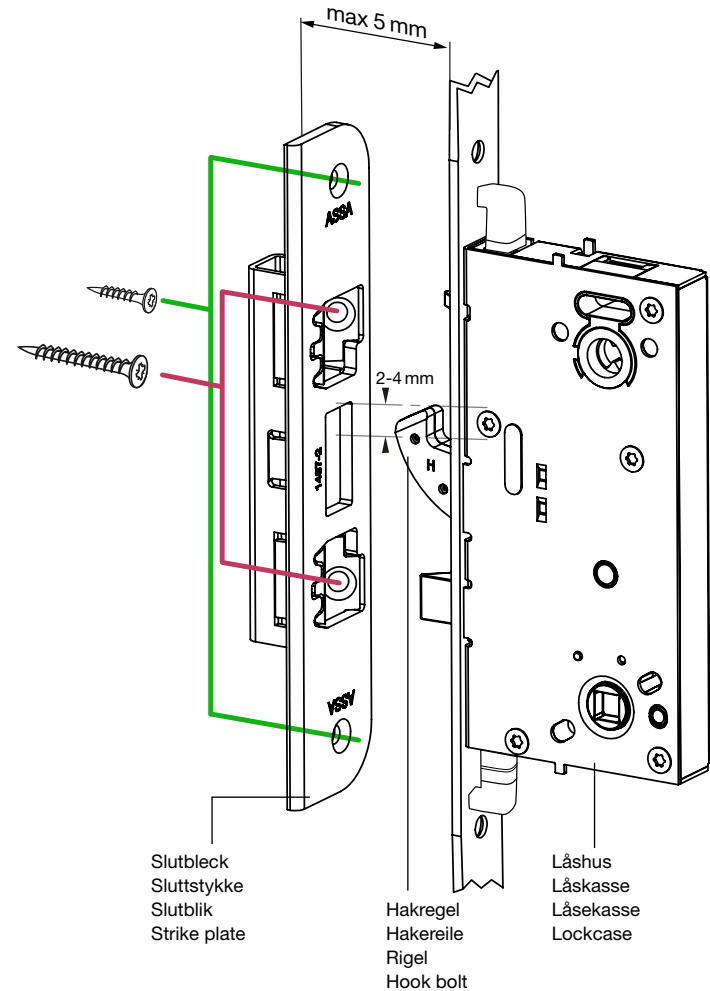



Kontroll av passning

Manövrera ut kolvarna genom att vrida tryckesroddaren uppåt (använd till exempel det handtag som satt i dörren).

Kontrollera så att:

- Kolvarna går ut fullt (så att inte kopplingarna tar i).
- Kolvarna passar mot slutblecken i karmen.



Kontroll av funksjon:

Ta tak i dørvrider og løft det opp. Benytt dørvrider som satt i døren fra før.

Kontroller at:

- Hakereilene kommer helt ut.
- Hakereilene passer mot sluttstykkene i karmen.



Funktion kontrol

Kontroller kolverne ved at løfte op i dørgrebet.

Kontroller at:

- Kolverne kommer helt ud.
- Kolverne passer i slutblikkene i karmen.



Check fitting

Turn the follower upwards to push out the hooks (use for example the old handle).

Make sure:

- The bolts are fully pushed out (the rod connections shall move freely).
- The bolts fit the strikes.



Högsta tillåtna avstånd mellan låshus och slutbleck är 5 mm. Underläggsbleck till slutbleck 1 mm och 2 mm finns som tillbehör.



Avstand mellom lås og sluttstykke kan maksimalt være 5 mm for at låsen fungerer. Underlagsplate 1 mm og 2 mm finnes som tilbehør.



Afstanden mellem låsekasse og slutblik må maksimalt være 5 mm for korrekt funktion af låsen. Underlagsplader til slutblik i 1 mm eller 2 mm kan købes som tilbehør.



Max gap between lock case and strike is 5 mm. Distance plate 1 mm and 2 mm is an accessory.



Ställ in för vänsterdörr.



Innstilling for venstre hengslet dør.



Indstilling til venstrehængslet dør.



Set for left door.



Ställ in för högerdörr.



Innstilling for høyre hengslet dør.



Indstilling til højrehængslet dør.



Set for right door.

Utsida / Utsiden / Udvendig side / Outside

Insida / Innsiden / Indvendig side / Inside

Insida / Innsiden / Indvendig side / Inside

Utsida / Utsiden / Udvendig side / Outside

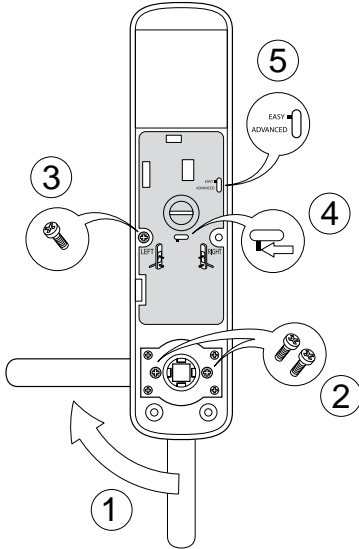
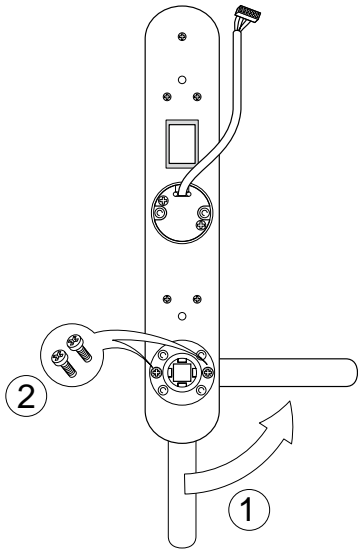

OBS! Skjut eventuella brytare till "Advanced mode", se User Manual.
 OBS! Skyv eventuelt bryter til "Advanced Mode" før montering, se User Manual.
 OBS! Stil eventuelt kontakt til "Advanced Mode" før montering, se User Manual.
 If you prefer using "Advanced mode" slide the switch down, see User Manual.

Eller / Or

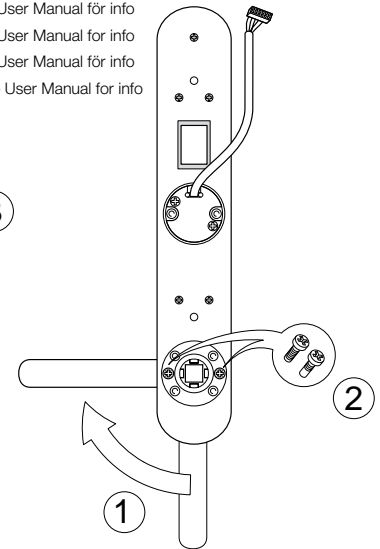
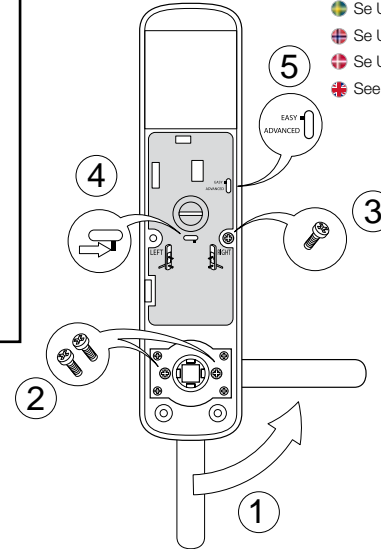

Se User Manual för info
 Se User Manual for info
 Se User Manual for info
 See User Manual for info



- ① Håll handtaget så att det pekar mot gångjärnen.
- ② Fäst handtaget med två av de korta skruvarna.
- ③ Skruva i skruven i vänster hål om handtaget pekar åt vänster eller i höger hål om handtaget pekar åt höger.
- ④ Ställ dipswitchen åt vänster om handtaget pekar åt vänster eller åt höger om handtaget pekar åt höger.
- ⑤ Välj Easy eller Advanced Mode (se separat avsnitt för mer information).







- ① Vri dørvrider mot dør hengsel.
- ② Skru fast dørvrider med 2 skruer på innside.
- ③ Flytt skrue mot hengsel side.
- ④ Skyv bryter mot hengsel side.
- ⑤ Velg Easy Mode eller Advance Mode før du monterer på skiltet.







- ① Dørgrebet drejes så det peger mod hængslerne på døren.
- ② Fastgør dørgrebets position med de medfølgende skruer.
- ③ Monter skruen i højre eller venstre hul, i forhold til dørgrebets position.
- ④ Sæt mikro-kontakten i højre eller venstre position i forhold til dørgrebets position.
- ⑤ Vælg Easy eller Advanced Mode.



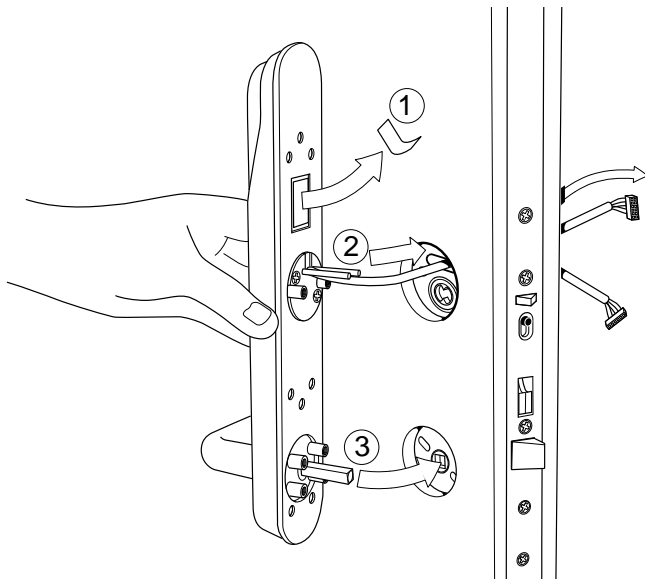



- ① Set the handle to point towards hinges.
- ② Attach the handle with the screws included.
- ③ Set the screw to left or right according to direction of the handle.
- ④ Set the dipswitch to left or right according to direction of the handle.
- ⑤ Choose easy or advanced Mode.

-  Sätt utsidan på plats med den dubbelhäftande teipen och kontrollera att handtaget kan dra in hakregeln.
-  Plasser det utvendige skiltet på døren med den dobbeltsidige teipen og kontroller at dørvideren kan trekke inn hakereilen.
-  Placer det udvendige langskilt på døren med den dobbeltklæbende tape og kotroller at dørgrebet kan trække riglen ind.
-  Mount the outside with the double sided sticker and check that the handle can retract the hook bolt.

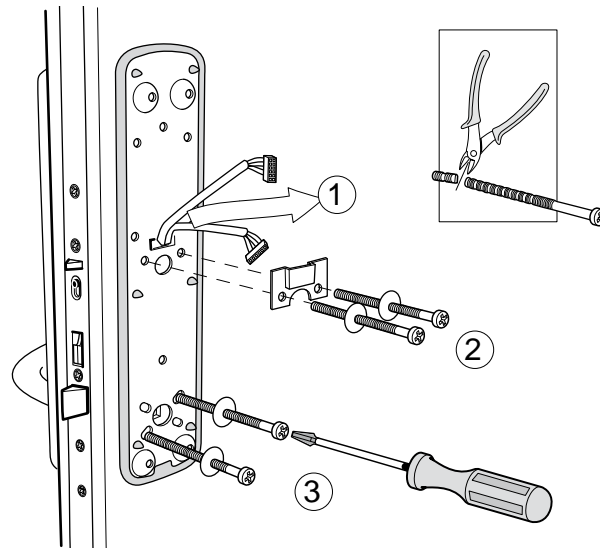







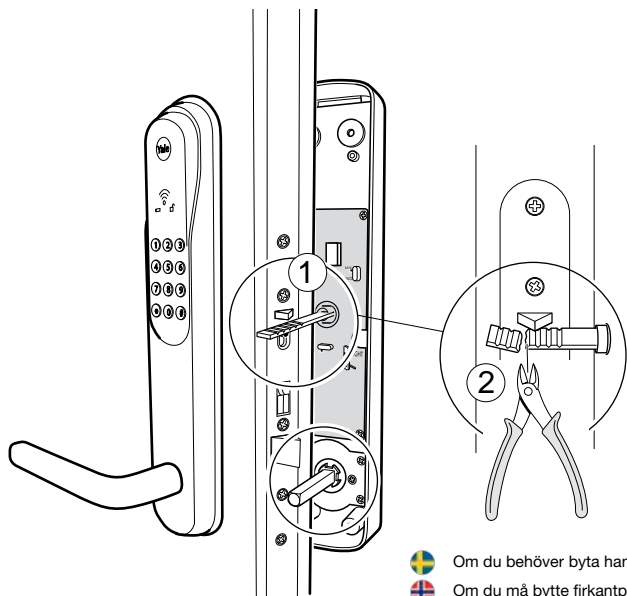

-  Skruva ihop utsidan med insidans plåt.
-  Skru sammen utvendig skilt med innvendig monteringsplate.
-  Skru det udvendige langskilt sammen med den indvendige montage plade.
-  Fasten the outside with the inside plate.







-  Anpassa vredpinnen. Välj mellan Easy och Advanced Mode.
-  Tilpass lengde på medbringer. Velg mellom Easy og Advanced Mode.
-  Tilpas vridergrebspinnen. Vælg mellem Easy eller Advanced Mode.
-  Adjust the length of the follower. Choose between Easy and Advanced Mode.



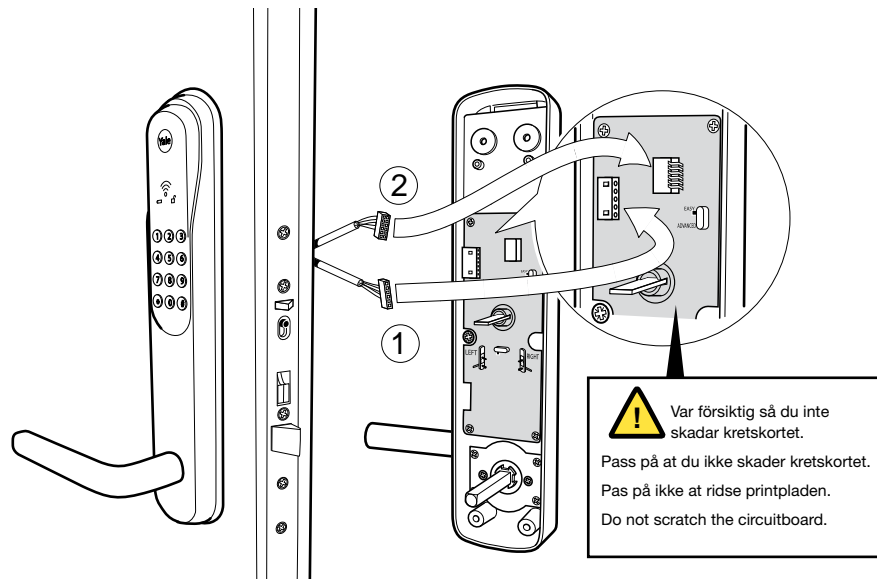



-  Om du behöver byta handtagspinne se sid 15.
-  Om du må bytte firkantpinne se side 15.
-  Hvis dørgrebspinden skal udskiftes, se side 15.
-  If you need to change to another spindle length see p. 15.

-  Fäst kontakterna. Kontakterna passar bara åt ett håll.
-  Kontakter passer bare en vei.
-  Forbind kablerne. Stikkene passer kun på en måde.
-  Connect the cables. The cables only fit in one direction.



-  Montera fast insidan. Kontrollera att kablarna inte kommer i kläm.
-  Monter innvendig skilt. Kontroller at kablene ikke kommer i klem.
-  Monter det indvendige langskilt. Kontroller at kablerne ikke kommer i klemme.
-  Fasten the inside. Check that the cables are not squeezed.

-  Sätt i batterierna.
-  Sett inn batterier.
-  Indsæt batterier.
-  Insert the batteries.

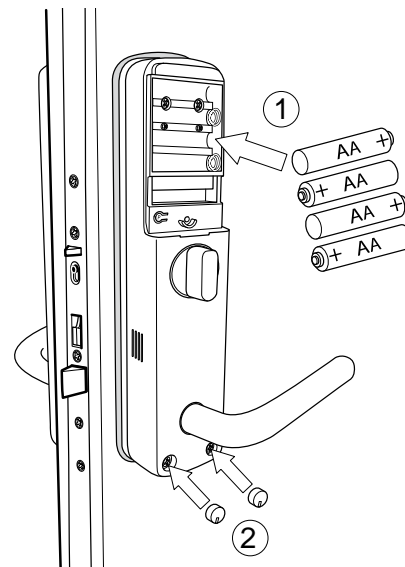
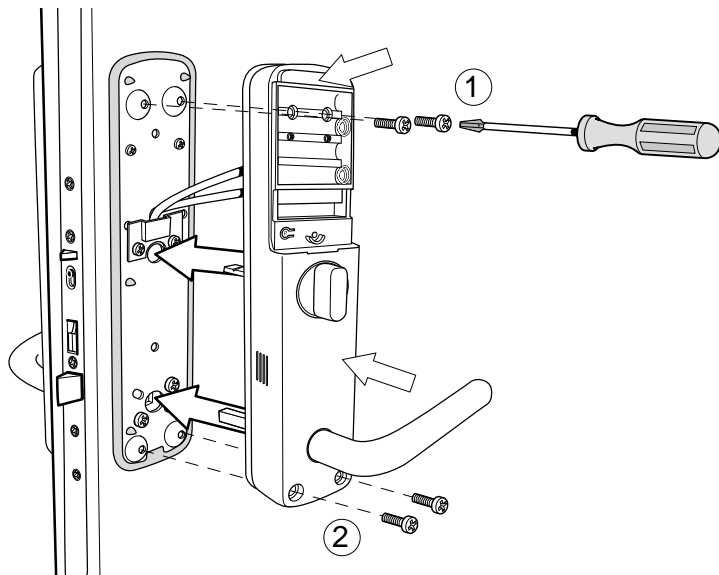



Byte av handtagsspindel (fyrkantspinne)

1. Tag loss c-ringen runt fyrkantspinnen på behörets insida.
Enklast görs detta med tång för låsring.
2. Tag loss handtaget från behöret.
3. Skruva upp skruven i handtaget.
4. Drag ut fyrkantspinnen från handtaget. Observera att det ligger en lös fjäder i handtaget som skall ligga kvar.
5. Sätt i den nya fyrkantspinnen i handtaget med slitsen i fyrkantspinnen på samma sida som skruvhålet i handtaget. Skruva tillbaka skruven. Sätt in handtaget i behöret. Återmontera c-ringen och du är klar.



Byte av vriderpinne (firkantpinne)

1. Ta av segerring som sitter rundt vriderpinnen på innsiden av skiltet. Her må segerringstang benyttes.
2. Dra ut dørvrider av skiltet.
3. Skru løs stjerneskrue.
4. Ta ut vriderpinne forsiktig da det ligger en fjær nedi.
5. Sett inn valgte vriderpinne, skru på skruen.
Sett dørvrider inn i skilt. Sett fast segerringen.



Udskiftning af dørgrebspind

1. Fjern låseringen (c-ringen), som er placeret rundt om dørgrebspinden på bagsiden af langskiltet.
2. Fjern derefter dørgrebet fra langskiltet.
3. Skru skruen ud.
4. Tag forsigtigt dørgrebspinden ud (der ligger en fjeder bag pinden).
5. Sæt den valgte dørgrebspind i og skru skruen fast.
Sæt grebet tilbage på langskiltet og monter låseringen.



Exchange of handle spindle

1. Remove the c-ring around the handle spindle from the inside of the escutcheon. If possible use a plier for lock ring.
2. Remove the handle from the escutcheon.
3. Unscrew the screw from the handle.
4. Pull the handle spindle out from the handle. Note that there is a loose spring in the handle that needs to remain there.
5. Insert the new handle spindle into the handle with the groove in the spindle on the same side as the screw hole in the handle. Fasten the handle screw. Insert the handle to the escutcheon. Remount the c-ring and you are done.

1.



2.

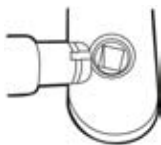

3.

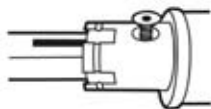

4.



5.

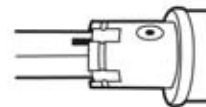



Registrera kod / masterkod.



Legge inn kode / masterkode.



Programmering af masterkode.



Register code / master code.

Slå kod/masterkod, fritt val 6 siffror

Legg inn kode/masterkode, fritt valgt 6 siffer

Indtast en 6-cifret masterkode

Enter your code/master code, free choice of 6 digits

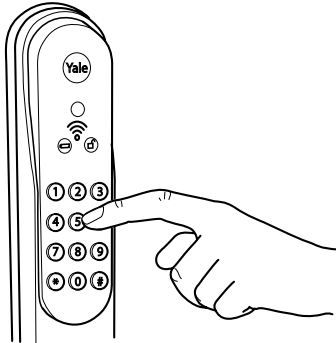

Notera masterkoden och förvara den säkert.

Noter masterkoden og oppbevar den på et sikkert sted.

Noter masterkoden ned og opbevar den et sikkert sted.

Note the master code and keep it safe.

Bekräfta med **P knappen**

Bekreft med **P knappen**

Bekræft med **P knappen**

Confirm with the **P button**

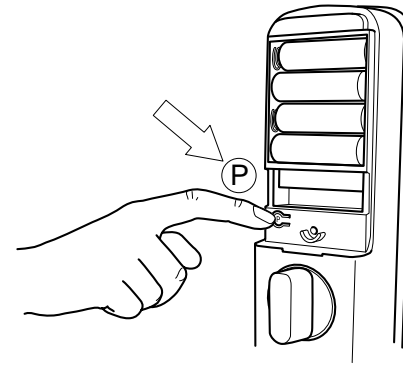



Återställning till fabriksinställningar:

- Ta ur batterierna.
- Montera loss insidan.
- Byt mode från Easy till Advanced eller motsatt beroende på din inställning.
- Sätt i batterierna. Låset kommer nu tala.
- Ta ur batterierna.
- Byt tillbaka till Easy eller Advanced Mode beroende på din inställning.
- Montera tillbaka insidan.
- Sätt i batterierna.
- Nu ber låset dig att slå in en ny masterkod (6 siffror) och avsluta med **P-knappen**.

Notera! När du återställt till fabriksinställningar måste du registrera dina elektroniska nycklar igen samt göra om dina övriga inställningar.



Tilbake til fabriksinnstilling:

- Ta ut batteriene.
- Skru av innvendig skilt.
- Sett Easy/Advance bryter til motsatt stilling.
- Sett på batteriene. Låsen vil snakke til deg.
- Ta ut batteriene igjen.
- Sett Easy/Advance bryter tilbake til din valgte posisjon.
- Skru fast innvendig skilt.
- Sett inn batteriene.
- Nå vil låsen be deg om å lage en ny masterkode, husk å bekrefte med **P knappen** på innvendig skilt.

PS! Nå må du lagre nye nøkkelbrikker, brukerkode og fjernkontroller.



Gendan fabriksindstilling:

- Tag batterierne ud.
- Indvendigt langskilt afmonteres.
- Sæt Easy/Advanced kontakten i modsat position.
- Indsæt batterier (låsen taler).
- Tag batteriene ud.
- Sæt Easy/Advanced kontakten i modsat position.
- Monter det indvendige langskilt.
- Indsæt batterierne.
- Indtast ny masterkode og bekræft med **P knappen**.

Husk: Nøglebrikker og brugerkoder skal registreres igen.



How to restore factory settings:

- Remove the batteries.
- Remove the inner plate.
- Set "Easy/Advanced" switch to the opposite position.
- Insert the batteries. The lock will now speak.
- Remove the batteries.
- Set "Easy/Advanced" switch back to the correct position.
- Fasten the inner plate.
- Insert the batteries again.
- Now you will be asked to create new master code. After entering the code confirm with **P button**.

Note! You have to register the key tags and user codes again.



Ställ in språk.



Velg språk.



Vælg sprog.



Select language.

Tryck # kod 6 siffror #

Trykk # masterkoden 6 siffer #

Tryk # efterfulgt af masterkode 6 cifre, bekræft med #

Push # code 6 digits #

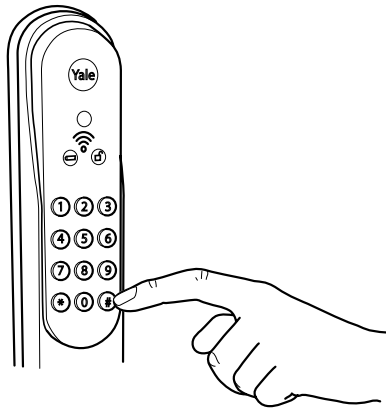

Tryck 1 (språkinställningar) bekräfta med #

Trykk 1 (språkinstilling) bekræft med #

Tryk 1 for sprogindstillinger, bekræft med #

Push 1 (language settings) confirm with #

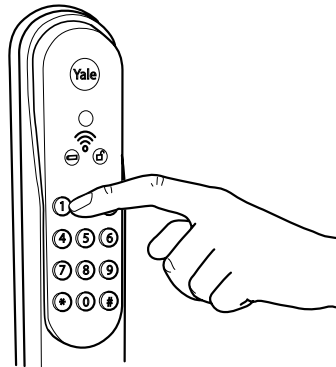





Tryck 3 för svenska, bekräfta med #



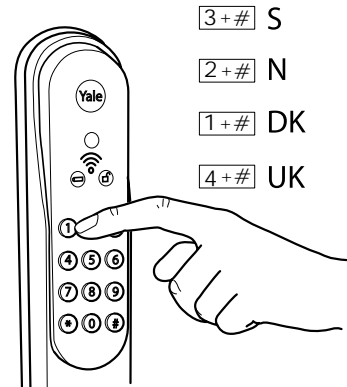

Trykk 2 for norsk språk, bekræft med #

Tryk 1 for dansk, bekræft med #





Push 4 for English, confirm with #

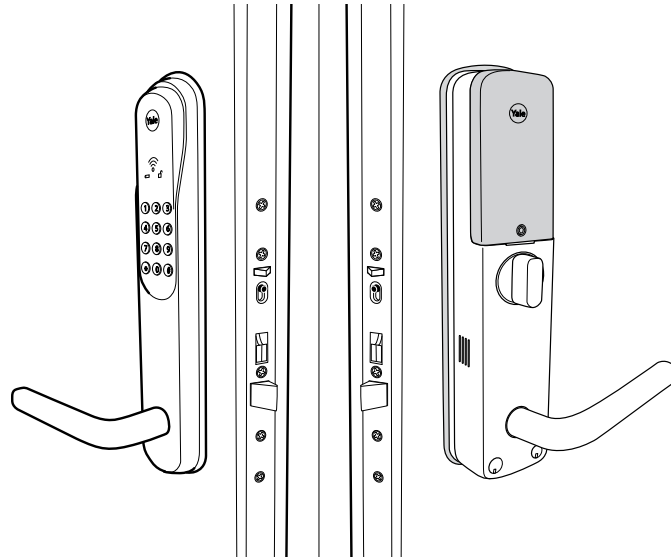
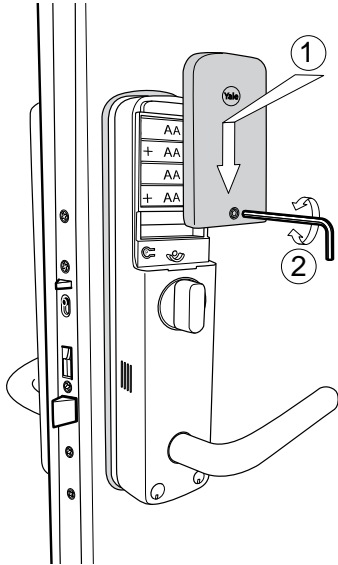

-  Skruva fast luckan.
-  Skru på batterideksel.
-  Skru batteridækslet fast.
-  Fasten the battery cover.

-  Klart för användande efter kontroller på sid 20.
-  Ferdigmontert og klar til bruk etter kontroll på side 20.
-  Klar til brug, husk funktionskontrol, se side 21.
-  Done and ready to use after installation control p. 21.



 För ytterligare programmeringar och inställning, se User Manual.  For flere programmeringer og innstillinger, se User Manual.  For yderligere programmering og indstillinger, se User Manual.  For more information about programming and installation, see User Manual.

Att kontrollera efter installation

- Kontrollera att vredpinnen är lagom avklippt genom att låsa dörren och ta ut ett batteri samt följ nödöppningsförfarande i user manualen.
- Kontrollera att vredet låser upp och låser på rätt sätt och kontrollera att det går att vrida vredet till horisonellt läge i öppningsriktningen. Om någon av dessa inte fungerar har switch och skruv på insidan av insidesbehöret inte ställts in på korrekt sätt. Lossa då insidesbehöret och ställ in korrekt enligt installationmanualen.
- Kontrollera att handtaget rör sig fritt och alltid återvänder till horisontellt läge när man inte håller i det. Detta är viktigt för korrekt funktion av produkten. För justering av produkten lossa skruvar och tillse att den monteras rakt.
- Kontrollera att alla koder och elektroniska nycklar fungerar.
- Tillse att alla användare känner till 9V back up och reset-knapp.

Kontroller dette etter installasjon

- Kontroller at medbringer har riktig lengde ved å låse døren, ta ut et batteri og kontrollere nødåpning som beskrevet i user manual.
- Kontroller at knappvrider låser opp på riktig måte og kontroller at knappvrider kan vris til horisontal stilling i åpningsretningen. Om noe av dette ikke fungerer har ikke bryter eller skrue på innvendig skilt blitt satt i riktig stilling. Skru løs innvendig skilt og still inn korrekt i forhold til installasjonsmanualen.
- Kontroller at dørvrider beveger seg fritt og alltid går tilbake til riktig horisontal stilling. Dette er viktig for riktig funksjon av produktet. Om ikke så sitter produktet skjevt på døren, løsne skruene og juster til riktig og rett stilling.
- Kontroller at alle koder, nøkkeltagger og fjernkontroller fungerer.
- Påse at alle brukere er kjent med 9V backup batteri og resetknapp.

Kontrollér efter installation

- Kontrollér at vridergrebspinden har korrekt længde, ved at låse døren, tag et batteri ud og følg nødåbningsfunktion som beskrevet i User Manual.
- Kontrollér at vridergrebet let kan låse og låse op og tjek at vridergrebet kan drejes til vandret position. Hvis en af de nævnte funktioner ikke fungerer, er det fordi at højre-venstreindstillingen ikke er korrekt. Afmontér det indvendige langskilt og indstil højre-venstre som anvist side 10.
- Kontrollér at dørgrebets vandring er korrekt og altid vender tilbage til vandret position efter brug. Dette er vigtigt for korrekt funktion af produktet. Hvis dørgrebet går trægt, kontrollér at produktet er monteret korrekt.
- Kontrollér at koder og elektroniske nøgler fungerer korrekt.
- Det er vigtigt alle brugere kender til brugen af eksternt 9V batteri backup og reset knappen nederst på det udvendige langskilt.

To check after installation

- Check that the thumb turn follower is correctly cut by removing one battery and follow the emergency opening procedure in User Manual.
- Check that the thumb turn locks and unlocks properly and check that you can turn the thumbturn to horizontal position in the opening direction. If any of these is not working correctly you have not put the right/left switch and/or the right/left screw in correct position. This switch and screw is located on the back side of the inside.
- Check that the handle can move easily and when releasing the handle it should return to horizontal position easily. If this is not the case, please check the length of the square pin and if the product is assembled straight on the door since this can cause malfunction of the product.
- Check that all codes and keytags and remotes (option) works correctly.
- Make sure all users knows about the battery back up function and reset button possibility.

1

Read more about SmartLock and order at verisure.com

2

Create an account or log in on My Pages

3

Follow the instructions on My Pages and install SmartLock

4

Make your personal settings on My Pages

5

Download Verisure App



Use Verisure App to remote control your Yale Doorman lock. Control even more features in your home by connecting additional services from us. Remote control the home alarm, see who activates/deactivates the alarm, control the lights and read the indoor temperature – wherever you are. Verisure App is available for both Android and iPhone. Download it from Google Play or App Store.

Control your digital lock with Verisure App



Remote control your new Yale Doorman lock with your mobile and adjust settings on My Pages by upgrading the lock with SmartLock from Verisure.

SmartLock includes VBox Mini, SmartLock Module and Verisure App. VBox Mini is the brain in the system that lets you connect to more services from Verisure.

Order at [verisure.com](https://www.verisure.com)

Remote control the lock. You can always lock and unlock wherever you are.

Create codes and key tags. Easy to use and quick overview.



VERISURE APP

Event log. Get immediate updates in the log with hour and name of who unlocked the door.

By connecting SmartLock to your Yale Doorman lock you don't have to handle codes using the lock. Instead, you get a clear overview on My Pages at [verisure.com](https://www.verisure.com), and in the app. Create new codes easily even when you're not there by the lock.

SmartLock can be connected to the Verisure alarm system for more services.



Læs mere om SmartLock og bestil på verisure.dk



Opret en konto eller log ind på Mine Sider.



Følg anvisningerne på Mine Sider, og monter SmartLock



Lav dine personlige indstillinger på Mine Sider



Hent Verisure App



Med Verisure App kan du fjerntstyre din Yale Doorman lås. Ved at koble sig på flere tjenestere fra os kan du styre flere funktioner i dit hjem. Fjerntstyr tyverialarmen, se hvem der til- og frakobler alarmen, kontroller belysningen og få besked om temperaturen i boligen – uanset hvor du er. Verisure App findes til både Android og iPhone. Hent den via Google Play eller App Store.



Verisure
COMPATIBLE

Styr eller fjernstyr din digital lås med Versure App



Fjernstyr din nye Yale Doorman lås med din smartphone, og indstil den via Mine Sider, når du opgraderer låsen med SmartLock til Versure.

I SmartLock indgår en VBox Mini, et SmartLock-modul og Versure App.VBox Mini er hjemmest i systemet, som giver dig mulighed for at tilmelde dig flere tjenester fra Versure.

Bestil på versure.dk

Fjernstyr låsen. Låsen hvor du befinder dig, kan du altid låse op og i.

Opret koder og nøglebrækker. Enkel håndtering og hurtigt overblik.



Hændelseslog. Få opdateringer direkte i loggen med klokkeslet og navn på den, der låste op.

Når du er koblet op via SmartLock til din Yale Doorman lås, slipper du for at håndtere koder direkte på låsen. I stedet får du et godt overblik på Mine Sider på versure.dk og i App'en. Der kan du i ro og mag oprette nye koder, selv når du ikke er i nærheden af låsen. SmartLock kan tilkobles et Versure alarmsystem for at opnå flere funktioner.



Les mer om SmartLock og bestill på versure.no



Opprett en brukerkonto og logg inn på Mine Sider



Følg instruksjonene på Mine Sider og installer SmartLock



Gjør dine personlige innstillinger på Mine Sider



Last ned Versure App



Med Versure App kan du fjernstyre din Yale Doorman-lås. Ved å legge til ytterligere tjenester fra oss kan du styre flere funksjoner i ditt hjem. Fjernstyr bolligalarmen, se hvem som står alarmen på/av, styr belysningen og les av inne-temperaturen – uansett hvor du er.

Versure App er tilgjengelig for både Android og iPhone. Last ned den fra Google Play eller App Store.



Fjernstyr din nye Yale Doorman lås med din smarttelefon og gjør innstillinger via Mine Sider ved å oppgradere låsen med SmartLock fra Verisure.

SmartLock inkluderer en VBox Mini, en SmartLock modul og Verisure App. VBox Mini er hjemmen i systemet som lar deg koble til flere tjenester fra Verisure.

Bestill på [verisure.no](https://www.verisure.no)



Fjernstyr låsen. Lansett hvor du bestemmer deg kan du alltid låse opp og igjer døren.

Legg til koder og nøkkeldnkkker. Enkel håndtering og rask oversikt.

VERISURE APP

Hendelseslogg. Få oppdateringer direkte i loggen med tid og navn på hvem som låste opp døren.

Når du har koblet SmartLock til din Yale Doorman lås, slipper du å håndtere koder direkte på låsen. Istedenfor får du en tydelig oversikt på Mine Sider på [verisure.no](https://www.verisure.no) og i Verisure App. Da kan du i fred og ro lage nye koder, selv når du ikke befinner deg ved låsen.

SmartLock kan kobles til Verisure alarmsystem for flere tjenester.

1

Läs mer om SmartLock och beställ på [verisure.se](https://www.verisure.se)

2

Skapa konto eller logga in på Mina Sidor

3

Följ anvisningarna på Mina Sidor och montera SmartLock

4

Gör dina personliga inställningar på Mina Sidor

5

Ladda ner Verisure App



Med Verisure App kan du fjärrstyra ditt Yale Doorman läs-
Genom att koppla på ytterligare tjänster från oss kan du
styra fler funktioner i ditt hem. Fjärrstyr hemlämnet, se vem
som lämnar av/på, styr belysning och läs av inomhusstem-
peraturen – var du än är.

Verisure App finns för både Android och iPhone. Ladda ner
den från Google Play eller App Store.



verisure
COMPATIBLE



Styr ditt digitala läs med Versure App



Fjärsstyr ditt nya Yale Doorman läs med din mobil och gör installationer via Mina Sidor genom att uppdatera läset med SmartLock från Versure.

I SmartLock ingår en Vbox Mini, en SmartLock modul och Versure App. Vbox Mini är hjälpan i systemet som låter dig koppla till fler tjänster från Versure.

Beställ på [versure.se](https://www.versure.se)

Fjärsstyr läset. Var du alltid läsa och låsa upp.

Skapa koder och nyckelrörkor. Enkel hantering och snabb överblick.



VERSURE APP

Händelselogg.
Få uppdatering direkt i loggen med klockslag och namn på vem som läste upp.

När du har kopplat på SmartLock till ditt Yale Doorman läs slipper du hantera koder direkt på läset. Istället får du en tydlig överblick under Mina sidor på [versure.se](https://www.versure.se) och i appen. Då kan du i lugn och ro skapa nya koder även när du inte är på plats vid läset.

SmartLock kan kopplas med Versure larmsystem för fler tjänster.



Verisure App Extension kit

