

시동 및 주행

시동 버튼	5-4	주차 브레이크	5-28
시동 버튼 조명	5-4	ABS(Anti-Lock Brake System)	5-36
시동 버튼	5-4	차체자세 제어 장치(ESC)	5-38
엔진 시동 방법	5-5	새시 통합 제어 시스템(VSM)	5-41
엔진 정지 방법	5-9	경사로 밀림 방지 기능 (HAC)	5-42
자동변속기	5-10	급제동 경보 시스템 (ESS)	5-42
자동변속기 작동	5-10	전자제어 서스펜션	5-42
패들 쉬프트(수동 변속 모드)	5-15	런치 컨트롤(Launch Control)	5-43
LCD 표시창 경고문	5-16	런치 컨트롤 작동 및 해제	5-43
올바른 운전 요령	5-20	런치 컨트롤 제한	5-44
4륜 구동 장치(AWD)	5-22	공회전 제한 시스템(ISG)	5-45
전자식 4륜 구동	5-22	ISG 시스템 작동 조건	5-45
4륜 구동 차량의 운전 요령	5-22	엔진 자동 정지	5-46
타이어 관련 유의 사항	5-23	엔진 자동 재시동	5-46
견인 관련 유의 사항	5-24	ISG 시스템 해제	5-47
정비 관련 유의 사항	5-24	ISG 시스템 강제 시동 조건	5-47
기타 유의 사항	5-24	ISG 시스템 이상 조건	5-47
차동 제한 장치(LSD)	5-25	배터리 센서 비 활성화	5-48
제동 장치	5-26	ISG 시스템 표시등 및 경고문	5-49
브레이크	5-26	AUTO STOP 누적시간 표시 모드	5-50
바른 제동요령	5-28		

시동 및 주행

통합 주행 모드 시스템.....	5-50	속도 제한 설정.....	5-74
드라이브 모드(DRIVE MODE).....	5-50	일시 해제.....	5-75
드라이브 모드(CUSTOM) 설정.....	5-54	재설정.....	5-75
트립 컴퓨터 모드 내 주행모드 표시.....	5-56	기능 해제.....	5-76
에코 코스팅 기능.....	5-56	크루즈 컨트롤.....	5-76
에코 코스팅 작동 조건.....	5-56	주행 속도 설정.....	5-77
에코 코스팅 해제 조건.....	5-57	설정 속도 증가.....	5-77
에코 코스팅 기능 설정.....	5-57	설정 속도 감소.....	5-78
에코 코스팅 기능 작동 시 표시.....	5-58	일시적인 속도 증가.....	5-78
전방 충돌 방지 보조 시스템(FCA).....	5-58	일시 해제.....	5-78
기능 설정 및 작동 조건.....	5-58	재설정.....	5-79
전방 충돌 방지 보조 시스템 경고 및 제어.....	5-60	기능 해제.....	5-79
전방 감지 센서(전방 레이더/전방 카메라).....	5-61	스마트 크루즈 컨트롤(스탑앤고 기능 포함).....	5-80
시스템 이상.....	5-62	LCD 표시창 작동 상태 표시.....	5-80
제한 사항.....	5-63	속도 설정.....	5-81
후측방 충돌 경고 시스템.....	5-67	스마트 크루즈 컨트롤 응답성 설정.....	5-85
사각 지대 차량 경고/고속 접근 차량 경고.....	5-68	크루즈 컨트롤 사용.....	5-86
후방 교차 충돌 경고 기능.....	5-70	차간 거리 설정.....	5-86
후측방 충돌 경고 시스템 경고.....	5-71	스마트 크루즈 컨트롤 경고.....	5-89
후측방 충돌 경고 시스템 비작동 조건.....	5-72	제한 사항.....	5-90
속도 제한 시스템.....	5-73	고속도로 안전구간 자동감속.....	5-94

시동 및 주행

차로 이탈 방지 보조 시스템(LKA)	5-98	고속도로 주행	5-116
차로 이탈 방지 보조 시스템 작동	5-99	여름철 운전	5-117
차로 이탈 방지 보조 시스템 비작동 조건	5-103	겨울철 운전	5-117
차로 이탈 방지 보조 시스템 기능 선택	5-104	눈 또는 빙판길 주행	5-118
고속도로 주행 보조(HDA) 시스템	5-105	터보 장착 차량 운행	5-120
기능설정 및 작동	5-105	터보차저 장착 차량 점검 사항	5-121
시스템 이상	5-107		
운전자 주의 경고(DAW) 시스템	5-110		
기능 설정 및 작동 조건	5-110		
운전자 주의 수준 표시	5-110		
휴식 권유	5-111		
시스템 초기화	5-111		
작동 대기	5-111		
시스템 이상	5-112		
경제적 운전	5-113		
안전 운전	5-114		
험한 길에서의 주행	5-114		
차 바퀴가 빠져 헛도는 경우	5-115		
커브길 주행 시	5-115		
야간 주행	5-115		
악천후 시의 주행	5-116		

시동 버튼

■ 시동 버튼 조명



운전석(또는 동승석) 도어를 열면 시동 버튼이 켜져 야간이나 어두운 곳에서 시동 버튼 위치를 쉽게 찾을 수 있습니다.

조명은 도어를 닫은 후 일정 시간(약 30초)이 지나거나, 모든 도어를 닫고 잠금 한 후 경계 상태에 들어가면 꺼집니다.

■ 시동 버튼

▶ OFF(전원 꺼짐)

엔진 시동(START) 또는 차량 전원(ON) 상태를 완전히 끄기 위해서는 차량을 멈춘 후 반드시 P 버튼(「P」(주차))을 누르고 시동 버튼을 누르십시오.

「P」(주차)단 이외의(「N」/「R」/「D」) 위치에서 시동 버튼을 누르면:

- 「R」(후진)/「D」(주행) - 자동으로 「P」(주차) 단으로 전환 후 시동 「OFF」 됩니다.
- 「N」(중립) - 시동 버튼을 누를 때마다 「ACC」와 「ON」 상태가 반복 전환되면서 시동이 「OFF」 되지 않습니다. 시동을 끄기 위해서는 시동 버튼 「ON」 상태에서 P 버튼을 누르고 다시 시동 버튼을 누르면 시동 「OFF」가 됩니다.

⚠ 주 의

엔진 시동(START) 또는 차량 전원(ON)을 완전히 끄기 위해서는 차량 정지 상태에서만 가능합니다. 단, 비상시 주행 중에 시동을 끌 필요가 있을 때에는 시동 버튼을 2초 이상 길게 누르거나 버튼을 3초 이내에 3회 누르면 시동이 꺼지면서 「ACC」 상태로 전환됩니다. 이때, 차량이 멈추지 않고 주행 상태라면 「N」(중립) 위치에서 브레이크 페달을 밟지 않고 시동 버튼만 눌러 시동을 다시 걸 수 있습니다.

▶ ACC(액세서리 전원)

시동 버튼 「OFF」 상태에서 브레이크 페달을 밟지 않고 시동 버튼을 누르십시오.
일부 전기 장치를 작동할 수 있습니다. 만일 시동 버튼 「ACC」 상태에서 1시간 이상 있으면 배터리 방전을 방지하기 위해 자동으로 시동 버튼 「OFF」 상태로 전환됩니다.

▶ ON(차량 전원)

시동 버튼 「ACC」 상태에서 브레이크 페달을 밟지 않고 시동 버튼을 누르십시오.
엔진에 시동을 걸기 전에 경고등을 점검할 수 있습니다. 엔진에 시동이 걸린 상태가 아니므로 방전이 될 수 있습니다.

▶ START/RUN(엔진 시동)

시동 버튼 「OFF」, 「ACC」 또는 「ON」 상태에서 「P」(주차) 또는 「N」(중립)으로 변속 후 브레이크 페달을 밟은 상태에서 시동 버튼을 누르면 바로 시동이 걸립니다.

⚠ 주의

- 브레이크 페달을 밟지 않은 상태에서 시동 버튼을 누르면 시동 버튼은 「OFF」 ➡ 「ACC」 ➡ 「ON」 ➡ 「OFF」 상태로 반복적으로 전환될 뿐 시동은 걸리지 않습니다.
- 엔진 정지 중 시동 버튼을 장시간 「ACC」 나 「ON」 위치에 두면 배터리가 방전됩니다.

⚠ 경고

- 주행 중에는 시동 버튼을 누르지 마십시오. 시동이 꺼질 수 있어 브레이크의 성능이 저하될 수 있으며, 파워스티어링 장치가 작동하지 않아 스티어링 휠 조작력이 많이 무거워질 수 있습니다.
- 주행 중 스티어링 휠 사이로 시동 버튼 또는 각종 스위치를 조작하지 마십시오. 손이나 팔로 차량을 제어할 수 없게 되어 심각한 부상이나 사망에 이르게 할 수 있는 사고가 날 수 있습니다.
- 운전석 주변에 움직일 수 있는 것은 놓지 마십시오. 운전을 방해할 뿐만 아니라 사고가 날 수 있습니다.

■ 엔진 시동 방법

1. 스마트키를 휴대하고 운전석에 앉으십시오.
2. 엔진에 시동을 걸기 전에 우선 안전벨트를 착용하십시오.
3. 주차 브레이크를 걸고, 변속 위치가 「P」(주차)에 있는지 확인하십시오. 「N」(중립) 위치에서도 시동은 걸리나, 안전을 위하여 반드시 「P」(주차) 위치에서 시동을 거십시오.
4. 모든 전기 장치를 끄십시오.
5. 가속 페달과 브레이크 페달의 위치와 작동유격을 오른발로 확인하십시오.

- 스마트키가 차 안에 있더라도 운전석과 멀리 떨어진 특정 위치에 있으면 시동이 걸리지 않을 수도 있습니다.
- 시동 버튼 「ACC」 또는 「ON」 상태에서 차 안에 스마트키가 없을 경우, 계기판에 “스마트키가 실내에 없습니다”라는 문구가 표시되며, 이후 모든 도어가 닫히면 경보음이 약 5초간 울립니다. 시동을 걸고자 할 때는 반드시 스마트키가 차 안에 있어야 합니다.

⚠ 경고

스마트키가 차 안에 있을 경우에는 시동 버튼을 눌러 시동을 걸 수 있습니다. 특히 차 안에 이러한 특성을 모르는 사람(어른, 어린이 포함)과 함께 스마트키를 차 안에 둘 경우에는 뜻밖의 상황이 발생할 수도 있으므로 항상 주의하십시오.

▶ 가솔린 엔진

6. 브레이크 페달을 밟은 상태에서 시동 버튼을 누르십시오.
7. 출발할 때는 브레이크 페달을 계속 밟은 상태에서 엔진 회전이 적정 범위(1,000rpm)에 있는지 확인하신 후 변속레버를 원하는 위치로 두십시오.
변속레버 잠금장치(Shift Lock)가 장착되어 엔진 시동 상태에서 브레이크 페달을 밟고 「UNLOCK」 버튼을 눌러야만 「P」(주차) 위치에서 「R」(후진) 또는 「D」(주행)로 변속이 됩니다.
8. 「P」(주차)단에서 주차 브레이크가 체결되어 있을 경우 브레이크 페달을 밟고 「P」(주차)에서 「R」(후진) 또는 「D」(주행)로 변속하면 주차 브레이크가 자동으로 해제됩니다.
수동으로 해제할 경우에는 브레이크 페달을 밟고 전자 파킹 브레이크 스위치를 눌러 주차 브레이크를 해제한 후 출발하십시오.
9. 엔진의 온도를 올리기 위해 정차 상태에서 공회전을 하지 마십시오. 엔진이 적정한 온도가 될 때까지는 적당한 속도로 주행하십시오. (급가속 또는 급감속을 하지 마십시오.)

▶ 디젤 엔진

6. 브레이크 페달을 밟은 상태에서 시동 버튼을 누르십시오.
7. 예열 표시등(⌘)이 켜지고 꺼질 때까지 브레이크 페달을 밟고 기다리십시오. (최대 5초 내외)
디젤 차량의 경우 날씨 또는 엔진 온도가 높은 경우 예열 없이 바로 시동이 걸릴 수 있습니다.
8. 예열 표시등(⌘)이 꺼지면 자동으로 시동이 걸립니다.
단, 예열(⌘ 켜짐) 중에 시동 버튼을 한번 더 눌러 표시등이 꺼지지 않았는데도 시동을 걸 수 있습니다. 그러나 예열 상태가 충분하지 않을 때는 시동이 걸리지 않을 수도 있습니다.
9. 출발할 때는 브레이크 페달을 계속 밟은 상태에서 엔진 회전이 적정 범위(1,000 rpm)에 있는지 확인하신 후 변속레버를 원하는 위치로 두십시오.

변속레버 잠금장치(Shift Lock)가 장착되어 엔진 시동 상태에서 브레이크 페달을 밟고 「UNLOCK」 버튼을 눌러야만 「P」(주차) 위치에서 「R」(후진) 또는 「D」(주행)로 변속이 됩니다.

10. 「P」(주차)단에서 주차 브레이크가 체결되어 있을 경우 브레이크 페달을 밟고 「P」(주차)에서 「R」(후진) 또는 「D」(주행)로 변속하면 주차 브레이크가 자동으로 해제됩니다.

수동으로 해제할 경우에는 브레이크 페달을 밟고 전자 파킹 브레이크 스위치를 눌러 주차 브레이크를 해제한 후 출발하십시오.

11. 엔진의 온도를 올리기 위해 정차 상태에서 공회전을 하지 마십시오. 엔진이 적절한 온도가 될 때까지는 적당한 속도로 주행하십시오.(급가속 또는 급감속을 하지 마십시오.)

엔진에 시동을 걸고 바로 가속 페달을 밟지 마십시오. 엔진이 차가운 상태이면, 터보차저에 윤활유가 공급될 수 있도록 몇 초간 공회전시키십시오.



• **스마트키의 배터리가 방전되거나 전자기기에 의해 전파 방해가 있을 때 시동 거는 방법**

스마트키의 배터리가 방전되거나 전자기기에 의해 전파 방해가 있는 경우에는 시동 버튼을 눌러도 스마트키를 인식할 수 없습니다.

이 경우에는 스마트키로 시동 버튼을 직접 누르십시오.

스마트키로 시동 버튼을 직접 눌러도 시동 버튼이 정상적으로 작동하지 않으면 자사 직영 서비스센터 또는 블루핸즈에서 점검을 받으십시오.

• **정지등(제동등)의 퓨즈가 고장 났을 때 시동 거는 방법**

정지등(제동등) 퓨즈가 고장 났을 때는 바로 시동이 걸리지 않을 수 있습니다. 이때에는 「ACC」 상태에서 시동 버튼을 10초 동안 누르면 시동이 걸립니다. 브레이크 페달을 밟지 않고도 시동을 걸 수 있으나 안전을 위하여 반드시 브레이크 페달을 밟고 시동을 거십시오.

! 주의

정지등(제동등) 퓨즈 고장과 같은 비상시를 제외하고는 시동 버튼은 10초 이상 길게 누르지 마십시오.

브레이크 페달을 밟지 않은 상태에서 시동이 걸리면 뜻밖의 매우 위험한 상황이 발생할 수 있습니다.

엔진 시동 시 유의 사항

- 겨울철에는 기온이 낮아 초기 rpm이 높을 수 있습니다.
- 엔진이 정상적으로 작동할 수 있는 온도에 이를 때까지 엔진 소음이 날 수 있으며 브레이크의 제동 거리가 다소 길어질 수 있습니다.

 **주 의**

- 고속 공회전을 삼가하십시오.
10분 이상 고속으로 공회전하면 배기 장치가 손상될 수 있습니다.
- 차량 주행 중에 시동이 꺼지더라도 변속 위치를 「P」(주차)에 두지 마십시오.
「P」(주차) 위치에 두면 변속기가 고장 날 수 있으며, 제동 거리가 더 길어질 수 있습니다. 브레이크 페달을 밟을 때는 평소보다 힘껏 밟으십시오. 만약 교통이나 도로 상태가 관촬다면, 차가 완전히 멈추기 전에 변속레버를 「N」(중립) 위치에 두고 시동 버튼을 눌러 다시 시동을 걸 수 있습니다.

 **경 고**

- 주위가 밀폐되어 환기가 잘 되지 않는 공간에서 장시간 엔진 시동을 걸어 두지 마십시오. 배기가스에 중독될 위험이 있습니다.
- 엔진 rpm(회전수)이 높은 상태에서 브레이크 페달을 밟지 않으면 차가 갑자기 움직일 수 있으므로 엔진 rpm이 안정될 때까지 기다려 출발하십시오.
- 절대 가속 페달을 밟으면서 시동을 걸지 마십시오. 차가 갑자기 움직여 사고가 날 수 있습니다.

시동이 걸리지 않을 때 조치 방법

- 변속 위치가 「P」(주차)에 있는지 확인하십시오.
- 스마트키의 배터리가 약하거나 고장으로 인하여 시동이 걸리지 않을 때는 스마트키로 시동 버튼을 직접 누르십시오.
- 정지등(제동등) 퓨즈가 고장 났을 때는 바로 시동이 걸리지 않습니다.
이때에는 「ACC」 상태에서 시동 버튼을 10초 동안 누르면 시동이 걸립니다. 브레이크 페달을 밟지 않아도 시동을 걸 수 있으나 안전을 위하여 반드시 브레이크 페달을 밟고 시동을 거십시오.
- 시동 버튼을 「OFF」 위치에 두고 모든 전기 장치를 끈 후 시동을 다시 거십시오.

위의 방법대로 했는데도 시동이 걸리지 않으면 자사 직영 서비스센터나 블루렌즈에서 점검을 받으십시오.

■ 엔진 정지 방법

1. 차량이 정지된 상태에서 브레이크 페달을 밟고 계십시오.
2. 브레이크 페달을 밟은 상태에서 P 버튼을 눌러 「P」(주차) 위치를 선택하십시오.
3. 전자 파킹 브레이크 스위치를 위로 당겨 주차 브레이크를 걸어 두십시오.
반드시 계기판에 브레이크 경고등이 켜져 있는지 확인하십시오.
4. 브레이크 페달을 밟은 상태에서 시동 버튼을 눌러 시동을 끄십시오.

엔진을 정지할 때 유의할 사항

- 엔진이 정지하기 직전에 고속 공회전을 삼가하십시오. 경사가 있는 곳에 주차할 때는 P 버튼을 눌러 「P」(주차) 위치를 선택하고 타이어에 고임목을 괴십시오.
- 주정차할 때 「P」(주차)로 변속하지 않으면 외부로부터의 충격에 의해 차가 움직일 수 있으므로 주의하십시오.
- 「N」(중립) 위치에서 시동을 끄면 「ACC」 상태로 전환됩니다.

! 경 고

급경사로에는 차량을 주차하지 마십시오.
차량이 움직일 수 있습니다.

자동변속기



OIK057003

변속레버를 움직일 때는 반드시 브레이크 페달을 밟은 상태에서 「UNLOCK」 버튼을 누르고 레버를 조작하십시오.

⚠ 경고

변속할 때는 계기판의 변속단 표시 및 변속레버 옆의 해당 표시등이 켜졌는지 필히 확인하십시오.

■ 자동변속기 작동

▶ 변속 위치별 기능

자동변속기는 변속레버의 위치, 차량 속도, 가속 페달의 위치에 따라 1속~8속까지 자동으로 변속됩니다. 변속 위치는 계기판에 표시됩니다.

「D」, 「R」 및 수동 변속 모드(+, -) 위치에서는 가속 페달을 밟지 않아도 브레이크 페달을 밟지 않으면 차량이 전진하거나 후진합니다. 이 위치에서 차를 멈추고자 할 때는 반드시 브레이크 페달을 밟으십시오.

⚠ 경고

미끄러지기 쉬운 도로에서 급격하게 엔진 브레이크를 조작하는 것(변속레버를 고단에서 저단으로 내리는 것)은 타이어가 미끄러질 위험이 있으므로 조작하지 마십시오.



● P(주차)

주차 및 엔진 정지·시동 시 차가 움직이지 않도록 변속기가 잠기는 위치입니다.

- 「R」, 「N」, 「D」 위치에서 「P」(주차)로 변속하기 위해서는 차량이 정지한 상태에서 P 버튼을 누르십시오.
- 「D」, 「R」 위치에서 시동 「OFF」를 한 경우 자동으로 「P」(주차)로 변속이 됩니다.
- 주·정차할 때 브레이크 페달을 밟은 채로 P 버튼을 누르고 주차 브레이크를 거십시오.
- 주·정차할 때 주차 브레이크 대신 사용하지 말고 반드시 주차 브레이크와 함께 사용하십시오.

⚠ 주 의

「P」(주차) 위치로 변속할 때는 반드시 차량이 정지한 상태에서 변속하십시오. 차량이 움직이는 상태에서 변속하면 자동변속기가 손상될 수 있습니다.

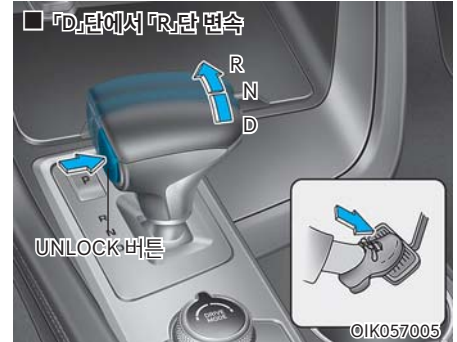

● R(후진)

차를 후진할 때 사용하십시오.

- 「R」(후진) 위치로 변속하기 위해서는 브레이크 페달을 밟고 변속레버의 「UNLOCK」 버튼을 누른 상태에서 변속레버를 앞으로 이동하십시오.
변속레버를 「D」 위치에서 앞으로 2칸 이동, 「P」 또는 「N」 위치에서는 앞으로 1칸 이동하면 됩니다.
- 변속레버를 「R」(후진) 위치에 두고자 할 때는 반드시 차를 멈춰야 합니다. 차가 움직이는 상태에서 「R」(후진) 위치로 변속하는 경우, 예기치 못한 사고가 날 수 있으니 반드시 정차한 후 사용하십시오.
- 주행 중 잠시 차를 멈출 경우, 브레이크 페달을 확실하게 밟지 않으면 차가 움직일 수 있으므로 주의하십시오.

! 주의

변속하려고 변속레버를 「R」(후진) 위치로 이동할 때나 「R」(후진) 위치에서 다른 위치로 전환하고자 할 때는 차를 완전히 멈춘 후 하십시오. 만약 주행 중에 「R」(후진)로 변속하면 변속기가 손상될 수 있습니다.



● N(중립)

주행 중 정차 시간이 길어질 때 사용하십시오. 바퀴와 변속기가 잠겨 있지 않습니다. 주행 중 정차할 때는 브레이크 페달을 밟거나 주차 브레이크를 거십시오.

- 「R」 또는 「D」 위치에서만 「N」(중립) 위치로 변속이 가능합니다. 「P」단에 있을 경우에는 안전을 위해 「N」(중립) 위치로 바로 변속이 되지 않습니다.
- 「N」(중립) 위치에서 시동을 바로 끌 수 없습니다. 시동 버튼을 눌러 시동 「OFF」 하면 「N」단이 유지되며 시동 「ACC」 상태가 됩니다. 이때, 변속기를 「N」단에 유지하기 위해 정상적인 작동음이 들릴 수 있습니다.

시동을 끄기 위해서 시동 버튼을 한 번 더 눌러 시동 버튼 「ON」 상태에서 P 버튼을 누르십시오.

자세한 내용은 5장, 「시동 버튼」을 참고하십시오.

- 시동 「ACC」 상태에서 운전석 도어를 열면, 자동으로 「P」(주차) 위치로 변속됩니다.
- 「N」(중립) 위치에서도 엔진 시동이 걸리나, 안전을 위해 반드시 「P」(주차) 위치에서 시동을 거십시오.

! 경고

주행 중 변속레버를 「N」(중립) 위치에 두면 엔진 브레이크가 작동하지 않아 예기치 못한 사고가 날 수 있으므로 주행 중에는 「N」(중립) 위치로 변속하지 마십시오.

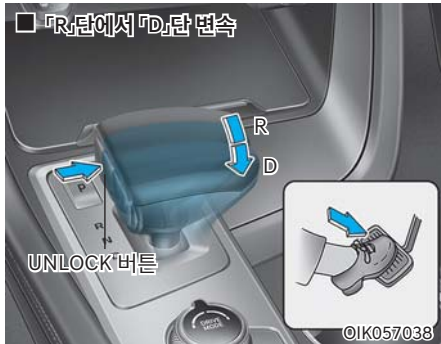

● D(주행)

이 위치는 정상적인 전진 주행 위치입니다. 변속기는 1속 ~ 8속 내에서 적절한 경제성과 힘을 제공하는 속도로 자동적으로 선택하여 변속합니다.

- 「D」(주행) 위치로 변속하기 위해서는 브레이크 페달을 밟고 변속레버의 「UNLOCK」 버튼을 누른 상태에서 변속레버를 뒤로 이동하십시오. 「R」(후진) 위치에서는 뒤로 2칸 이동, 「P」(주차) 또는 「N」(중립) 위치에서는 뒤로 1칸 이동하면 됩니다.
- 전자식 변속레버는 일반 변속레버와 달리 차량 정차 중에 「N」(중립) 위치에서 「D」(주행)로 변속하기 위해서는 브레이크 페달을 밟아야 변속됩니다.
- 출발하고자 할 때는 「P」(주차) 위치에서 시동을 건 후 브레이크 페달을 밟은 상태에서 「D」(주행)로 변속하십시오. 「D」(주행)로 변속하고, 브레이크 페달에서 발을 떼어 차가 서서히 움직이는 것을 확인한 후에 가속 페달을 밟아 출발하십시오.
- 주행 중 차를 잠시 멈출 경우, 브레이크 페달을 꼭 밟지 않으면 자동변속기의 특성상 차가 움직일 수 있으니 주의 하십시오.

경 고

언덕길에서 차를 멈춘 후 출발할 경우에는 변속레버가 「D」(주행) 위치에 있어도 가속 페달이나 브레이크 페달을 밟지 않으면 상황(등판각)에 따라 차가 뒤로 밀려 큰 사고가 날 수 있습니다. 「D」(주행) 위치로 변속할 때는 차를 완전히 멈춘 후 하십시오.

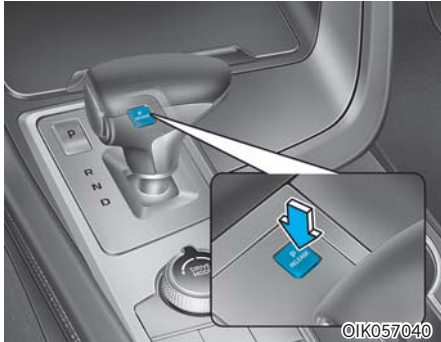

▶ N(중립)단 주차

다른 사람이 차량을 움직일 수 있도록 주차 시켜 놓을 때는 다음과 같이 하십시오.

1. 시동 「ON」 또는 시동이 걸린 상태에서 주차 브레이크를 푸십시오.

전자 파킹 브레이크(EPB)가 장착된 차량은 EPB가 걸린 상태에서 「N」(중립)단 주차를 할 경우 자동으로 전자 파킹 브레이크(EPB)가 해제되지 않습니다. 전자 파킹 브레이크(EPB) 스위치를 눌러서 해제하고 「N」(중립)단 주차를 하십시오. 또한, AUTO HOLD 기능이 작동되어 있으면, 「AUTO HOLD」 버튼을 눌러 기능을 해제하십시오.

2. 브레이크 페달을 밟고 P 버튼을 누른 후 시동을 끄십시오.
3. 브레이크 페달을 밟고 변속레버 앞쪽에 위치한 「P RELEASE」 버튼을 누르면 「N」(중립) 위치로 변속합니다. P 버튼을 누르면 「P」(주차) 위치로 다시 변속 가능합니다. 시동을 끄고 20초 동안만 「N」(중립) ↔ 「P」(주차) 변속이 가능합니다.
 - 「P RELEASE」 버튼을 누르면 변속기를 잠그고 해제하는 정상적인 작동음이 들릴 수 있습니다.
 - 「N」(중립)단 주차를 할 경우 평지에 주차 하십시오. 경사로에서는 차가 움직여서 안전사고가 발생할 수 있습니다.
 - 바퀴 구동이 필요한 자동세차기를 이용할 때는 변속레버를 「N」(중립) 위치에 두십시오.

▶ 변속레버 잠금장치(Shift Lock)

자동변속기의 변속레버를 「R」(후진) 또는 「D」(주행) 위치로 변속하고자 할 때, 운전자의 오조작을 방지하기 위하여, 브레이크 페달을 밟고 「UNLOCK」 버튼을 눌러야만 변속이 가능합니다.

「R」(후진) 또는 「D」(주행) 위치로 변속하고자 할 때는 다음과 같이 하십시오.

1. 브레이크 페달을 밟고 계십시오.
2. 시동을 「ON」 상태로 하십시오.
3. 브레이크 페달을 밟고 있는 상태에서 「UNLOCK」 버튼을 누른 후 「R」(후진) 또는 「D」(주행) 위치로 변속하십시오.

변속레버 잠금장치(Shift Lock)는 브레이크 페달을 밟고, 변속레버를 움직여야 잠금장치가 해제되므로 해제 순서를 반드시 준수하십시오.

 주 의
비상시 주차를 제외하고는 항상 안전을 위해 「P」(주차) 위치에 두고 주차 브레이크를 거십시오.

▶ 배터리 방전 시 조치 방법

배터리가 방전되면 전자식 변속레버는 변속이 되지 않습니다.

비상시에 「N」(중립) 위치로 변속하고자 할 때는 반드시 평지에서 다음 사항을 따르십시오.

• 배터리 점프 후 「P RELEASE」 버튼 이용

1. 타차량의 배터리나 보조 배터리를 점프 케이블을 이용하여 엔진룸 점프 스타트 단자에 연결하십시오.

자세한 내용은 6장 「배터리 방전 시 점프 스타트 요령」을 참고하십시오.

2. 시동 「ON」 상태에서 주차 브레이크를 푸십시오.

3. 시동을 끄십시오.

4. 브레이크 페달을 밟고 변속레버 앞쪽에 위치한 「P RELEASE」 버튼을 누르면 「N」(중립) 위치로 변속합니다.

P 버튼을 누르면 「P」(주차) 위치로 다시 변속 가능합니다. 시동을 끄고 20초 동안만 「N」(중립) ↔ 「P」(주차) 변속이 가능합니다.

■ 패들 쉬프트(수동 변속 모드)

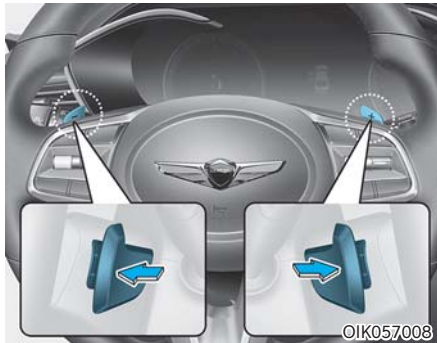

패들 쉬프트는 운전대에서 손을 떼지 않고 변속할 수 있는 변속장치입니다. 변속레버가 「D」(주행)에서만 작동하며 변속레버 위치에 따라 다음과 같이 작동합니다.

● 변속레버 D(주행) 위치

패들 쉬프트 「+」(UP) 또는 「-」(DOWN)축을 한번 당길 때마다 1속씩 상승하거나 내려가면서 수동 변속 모드로 진입합니다.

다음과 같은 경우에는 수동 변속 모드에서 자동 변속 모드로 자동 전환됩니다.

- 패들 쉬프트 「+」(UP)를 1초 이상 길게 당길 경우
- 차량 속도가 7 km/h 이하로 내려갈 경우
- 6초 이상 가속 페달을 밟은 상태로 정속 주행할 경우

단, 가솔린 차량에서는 SPORT 모드, CUSTOM 모드 (엔진/변속기를 SPORT로 설정) 선택하면 정속 주행 중 자동변속 모드 전환은 제외됩니다.



주의

레버의 「+」, 「-」 축을 동시에 당기거나 「+」 축을 당긴 상태에서 「-」 축을 당기면 변속되지 않습니다.

■ LCD 표시창 경고문

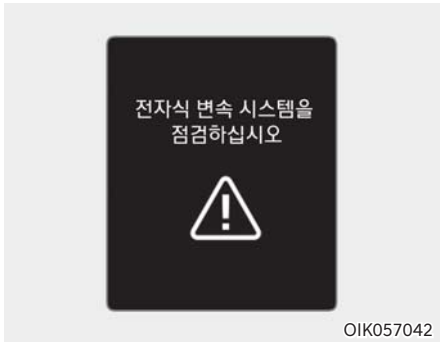

▶ 전자식 변속 시스템을 점검하십시오

「P」(주차)단 변속 기능을 포함하여 변속기와 변속레버의 변속이 정상적으로 작동하지 않을 때 표시창에 경고문이 뜹니다.
빠른 시일 내에 자사 직영 서비스센터 또는 블루핸즈에서 점검을 받으십시오.

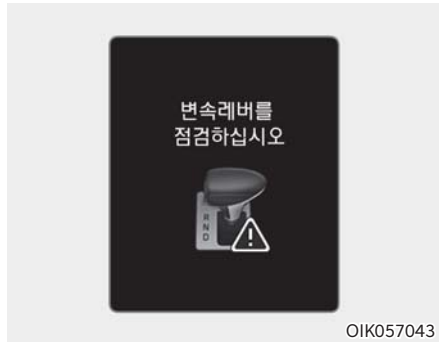

▶ 변속레버를 점검하십시오

변속레버의 주요 기능에 이상이 있으면 표시창에 경고문이 뜹니다.
빠른 시일 내에 자사 직영 서비스센터 또는 블루핸즈에서 점검을 받으십시오.



▶ 변속 조건이 아닙니다

엔진 회전 속도(rpm)가 높거나 차량 속도가 높아 변속 조건이 맞지 않을 때 표시창에 경고문이 뜹니다.
엔진 회전 속도(rpm)와 차량 속도를 낮추어 조작하면 변속이 됩니다.



OIK057045

▶ **브레이크를 밟고 변속하십시오**

변속할 때 브레이크 페달을 밟지 않으면 표시창에 경고문이 뜹니다.
브레이크를 밟고 변속하십시오.

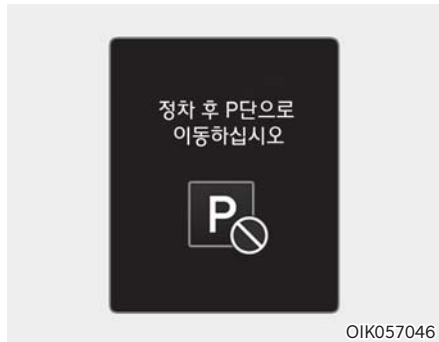

OIK057046

▶ **정차 후 P단으로 이동하십시오**

「P」(주차)단으로 변속할 때 차량 속도가 높으면 표시창에 경고문이 뜹니다. 차량을 정차한 후에 「P」(주차)단으로 변속하십시오.



OIK057053

▶ **정차 시에는 P 버튼을 누르십시오**

차량 정차 후에 「P」(주차)단으로 변속을 하지 않으면 안전을 위해 P 버튼을 눌러 「P」(주차)단으로 변속하라는 경고문이 뜹니다. 차량을 정차하면 반드시 「P」(주차)단으로 변속하십시오.



▶ P 버튼을 점검하십시오

P 버튼이 계속 눌러져 있거나 이상이 있을 때 표시창에 경고문이 뜹니다.
P 버튼 위에 물건을 놓여져 있는지 확인하고, 지속적으로 경고문이 표시될 경우 자사 직영 서비스센터 또는 블루핸즈에서 점검을 받으십시오.

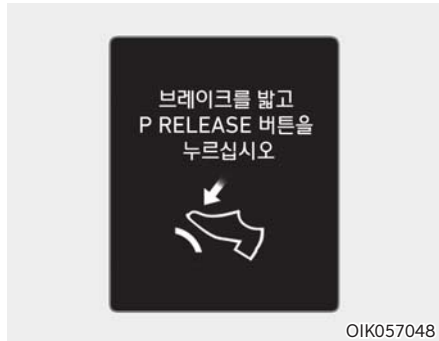

▶ 브레이크를 밟고 P RELEASE 버튼을 누르십시오

「N」(중립)단 주차를 할 때 브레이크를 밟지 않고 「P RELEASE」 버튼을 누르면 표시창에 경고문이 뜹니다.
브레이크 페달을 밟고 「P RELEASE」 버튼을 누르십시오.

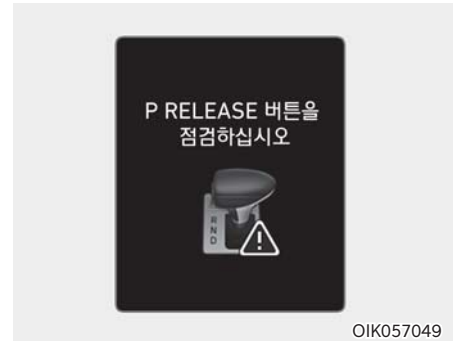

▶ P RELEASE 버튼을 점검하십시오

「P RELEASE」 버튼이 계속 눌러져 있거나 이상이 있을 때 표시창에 경고문이 뜹니다.
「P RELEASE」 버튼 위에 물건을 놓여져 있는지 확인하고, 지속적으로 경고문이 표시될 경우 자사 직영 서비스센터 또는 블루핸즈에서 점검을 받으십시오.



▶ UNLOCK 버튼을 누르고 변속하십시오

「UNLOCK」 버튼을 누르지 않았을 때 표시창에 경고문이 뜹니다.

「UNLOCK」 버튼을 누르고 변속하십시오.



▶ P단으로 자동 체결되었습니다

자동으로 「P」(주차)단 위치로 변속되면 표시창에 문구가 뜹니다.

자동으로 P단 위치로 전환되는 몇 가지 예:

- 「R」(후진), 「D」(주행) 위치에서 시동을 끌 때
- 시동 「ACC」 상태에서 운전석 도어를 열 때



▶ P단으로 체결되었습니다

「P」(주차)단이 체결되었을 때 표시창에 문구가 뜹니다.

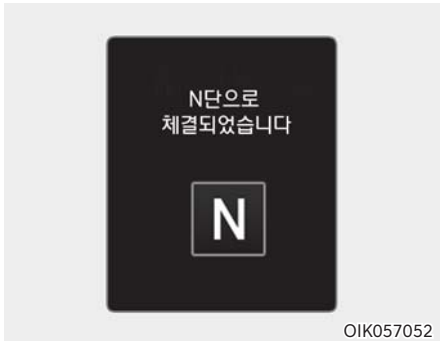

▶ N단으로 체결되었습니다

시동을 끄고 「P RELEASE」 버튼 눌러 「N」(중립)단으로 변속되었을 때 표시창에 문구가 뜹니다.

■ 올바른 운전 요령

- 시동을 걸 때 반드시 「P」(주차) 위치로 변속 후 주차 브레이크를 걸고 브레이크 페달을 밟은 상태에서 하십시오.
- 엔진 rpm(회전수)이 높을 때는 어떤 위치로도 변속하지 마십시오.
- 변속레버를 움직일 때는 반드시 브레이크 페달을 밟고, 계기판에 나타나는 각 위치의 표시등을 확인하면서 원하는 위치로 조작하고 레버를 고정시킨 다음 브레이크 페달에서 발을 서서히 떼십시오.
- 자동변속기 차량은 「R」, 「D」, 「+」, 「-」의 어느 위치에서나 공회전 상태에서 가속 페달을 밟지 않아도 차가 움직이려는 경향이 있으므로 정차 중에는 반드시 브레이크 페달을 밟고 주차 브레이크를 확실하게 작동시키십시오.
- 언덕길에서 정차할 때는 가속 페달을 이용하여 차를 정지시키려 하지 말고 브레이크 페달을 밟으십시오.
- 오르막길에서 서 있을 때는 엔진의 힘을 이용하여 정차하지 말고 주차 브레이크를 걸어 두거나 브레이크 페달을 밟으십시오.
- 브레이크 페달을 밟은 상태에서 어떠한 변속 위치에서도 가속 페달을 밟지 마십시오.
- 주정차 중에 엔진을 지나치게 고속 회전시키지 마십시오.

⚠ 경 고

- 주행 중에는 변속레버를 「N」(중립) 위치로 변속하지 마십시오. 엔진 브레이크가 작동되지 않아 위험합니다.
- 주정차 시 「P」(주차) 위치에 확실하게 변속되어 있지 않으면 외부로부터의 충격에 의해 차량이 움직일 수 있습니다. 그러므로 잠시라도 차에서 떠나 있을 때에는 안전을 위해 항상 「P」(주차) 위치로 변속 후 주차 브레이크를 걸어 두고 브레이크 페달을 밟은 상태에서 시동을 끄십시오.
- 언덕길에서 후진 시, 반드시 변속레버를 「R」(후진) 위치에 두십시오. 그렇지 않을 경우 시동이 꺼질 수 있어 매우 위험합니다.

▶ 출발하는 경우

1. 브레이크 페달을 밟은 채로 변속레버를 조작하십시오.
2. 브레이크 페달에서 발을 떼어 차량이 서서히 움직이는 것을 확인한 후에 가속 페달을 천천히 밟고 출발하십시오.

변속레버를 「D」, 「R」로 변속 및 수동 변속 모드(+, -) 진입 시 가속 페달을 밟지 않아도 차가 움직여 전진 또는 후진할 수 있습니다. 특히, 엔진 회전이 높은 경우(외부 온도에 따라 약 1,500~2,000rpm 이상)는 차량이 갑자기 움직일 수 있습니다.

 **경 고**

「N」(중립) 또는 「P」(주차)에서 다른 위치로 변속할 때는 반드시 브레이크 페달을 밟고 변속하십시오.

가속 페달을 밟은 채로 변속하면 차량이 갑자기 움직여 예기치 못한 사고가 날 수 있습니다.

▶ 통상 주행 시 급가속을 원하는 경우

「D」(주행) 위치에서는 다른 차량의 추월이 가능합니다. 가속 페달을 끝까지 밟으면 변속기는 저단 변속하여 급가속하게 됩니다. 다른 차량을 추월할 때는 추돌을 방지하기 위해 앞차와의 차간 거리를 충분히 확보하십시오.

가속 페달에 킥다운 장치(Kickdown Mechanism)가 장착되어 있는 차량의 경우 의도하지 않는 급격한 가속을 방지하기 위해 일정 지점에서 페달 답력이 증가됩니다. 하지만, 힘을 주어 끝까지 밟으면 절도감과 함께 차량의 최대 가속을 얻을 수 있습니다. 이는 고장이 아니며, 정상 작동 조건입니다.

▶ 정지했다가 언덕길로 주행하고자 할 때

정지했다가 언덕길로 올라가려면, 브레이크 페달을 밟고, 적재량과 언덕길의 경사도에 따라 변속레버를 「D」(주행) 또는 수동 변속 모드의 「1단」 위치에 놓고 주차 브레이크를 푸십시오.

브레이크 페달에서 발을 떼 후 가속 페달을 서서히 밟으십시오.

- 급한 오르막길에서 정차 후에 출발하면 차량이 뒤로 밀릴 수 있습니다.

4륜 구동 장치(AWD) ※ 사양 적용시

AWD는 All Wheel Drive의 약자로 전·후륜이 구동되어 일반 주행 및 동절기 눈길 주행 시 차량의 구동력을 극대화하여 주행성을 향상시키는 장치입니다.

주의

AWD는 비포장로 주행이 가능하나 험로의 경우 지상고가 낮아 차체 손상이 생길 수 있으므로 비포장 험로는 주행하지 마십시오.

■ 전자식 4륜 구동

전자식 4륜 구동이란 필요에 따라 엔진동력을 전·후륜으로 전자 제어 배분하는 장치입니다.

▶ 전자식 4륜 구동의 장점

1. 차량의 직진 안전성 향상
2. 차량의 선회 성능 향상
3. 눈길, 빗길, 모래길 등 험로에서의 운전성 확보

■ 4륜 구동 차량의 운전 요령

4륜 구동 차량의 특징을 잘 이해하고, 각 도로 조건에 맞게 사용하십시오. 또한 위험하다고 판단 되는 길은 주행하지 마십시오.

▶ 주행 전에

- 반드시 안전벨트를 착용하십시오.
- 운전할 때 자세를 평상시보다 스티어링 휠과 가깝게 하고 곧은 자세를 유지하십시오. 스티어링 휠이나 페달을 손쉽게 조작할 수 있도록 여유 있는 위치로 조정하십시오.
- 비포장 험로의 경우 차량 지상고가 낮아 차체 손상이 생길 수 있으므로 위험한 지역은 피하십시오.
- 4륜 구동차는 일반 차량과 마찬가지로 조향, 브레이크 조작을 신중히 하여 안전운전하도록 하십시오.
- 비포장도로를 주행할 때는 스티어링 휠을 안쪽으로 잡지 마십시오. 스티어링 휠이 갑자기 당겨질 수 있어서, 손을 다칠 수 있습니다. 비포장도로를 주행할 때는 항상 스티어링 휠의 바깥쪽을 확실하게 잡으십시오.

경고

4륜 구동 경고등이() 켜지면 4륜 구동 기능이 작동하지 않으므로 즉시 자사 직영 서비스센터나 서비스 협력사에 점검 및 정비 받으십시오.

▶ 눈길, 빙판길을 주행할 때

- 가속 페달을 서서히 밟아 부드럽게 출발하십시오.
- 타이어체인이나 스노우 타이어를 사용하십시오.
- 차간 거리를 충분히 유지하고, 브레이크 사용 시는 엔진 브레이크를 사용하십시오.
- 운전 중 급가속, 급브레이크, 과도한 스티어링 휠 조작을 하면 차량의 미끄러짐 등이 발생하므로 위험합니다.

▶ 급경사로 올라갈 때

- 돌, 모래 및 요철 부위가 적은 곳을 선택해서 주행하십시오.
- 언덕길을 오르기 전에 주행이 가능한지를 직접 확인하십시오.

▶ 급경사로 내려갈 때

- 엔진 브레이크를 사용해 천천히 내려오십시오.
- 언덕길을 내려올 때 전방에 장애물 등이 없는지 직접 확인하십시오.
- 언덕길을 내려올 때 도중에 변속하지 마십시오.
- 언덕길 상태에 따라 변속 기어를 미리 선택하십시오.

! 주 의

빗길, 눈길, 세차 등 수분 과다 상태에서 선회 주행 시 전륜 하부에서 ‘삐삐빅~’소음이 발생할 수 있으나 이는 수분에 의한 부트 비빔 소음으로 정상적인 현상이며 차량의 고장이 아닙니다.

■ 타이어 관련 유의 사항

4륜 구동 차량의 타이어에 세심한 주의를 하십시오. 4륜 구동 작동 중에는 모든 타이어에 구동력이 걸리므로 타이어의 마모 정도에 따라 차량 성능이 크게 영향을 받습니다.



- 타이어와 휠을 교체할 경우 4륜 모두 동일하게 교체하십시오. 모든 타이어가 동일하지 않을 경우 계기판에 경고문이 표시됩니다.
- 타이어의 공기압을 정기적으로 점검하십시오.

! 경 고

차량 출고 시 제공된 타이어 및 휠과 다른 사이즈, 다른 타입의 타이어와 휠을 사용하지 마십시오. 차량의 안전주행에 영향을 미칠뿐만 아니라 조향력의 상실 및 전복에 따른 심각한 사고가 날 수 있습니다. 타이어를 교체할 때, 반드시 모든 타이어와 휠은 동일 사이즈, 동일 타입, 동일 트레드, 동일 제조사, 동일 부하 용량으로 사용하십시오. 불가피하게 비포장도에서 다른 종류의 타이어를 장착해서 운전하게 될지라도 고속으로 운전을 해서는 안됩니다.

단, 타이어 펑크 등 긴급상황이 발생하였을 때는 한시적으로 제공된 타이어 리페어 키트(TMK)를 이용하여 수리한 후 자사 직영 서비스센터나 블루핸즈에서 점검을 받으십시오.



- 4륜 구동 차량을 잭으로 들어올린 상태에서 엔진에 시동이 걸려 타이어가 회전되지 않게 하십시오. 접지된 타이어가 회전하면 잭에서 차량이 튕겨져 나갈 수 있습니다.
- 4륜 구동 차량은 타이어에 체인을 장착할 때는 반드시 앞바퀴 및 뒷바퀴에 체인을 장착하십시오. 불가피한 경우, 뒷바퀴에 체인을 장착하십시오. 그러나 이런 경우는 4륜 구동 장치에 무리가 갈 수 있으므로 주행거리를 최소화하십시오.

 주 의
타이어체인은 반드시 모비스 순정용품(오토 삭 직물형 체인)을 사용하십시오. 규정 제품 이외의 체인은 차체를 손상시킬 수 있습니다.

■ 견인 관련 유의 사항



4륜 구동 차량은 타이어가 지면에 닿은 채로 견인하지 마십시오. 반드시 4륜을 들어 올려서 견인하거나 돌리(바퀴달린 수레)를 사용하여 견인하십시오.

차량 견인에 관한 자세한 내용은 6장「차량 견인」을 참고하십시오.

 주 의
4륜 구동 차량은 보통의 견인 트럭으로 견인할 수 없습니다. 반드시 4륜을 들어 올려 견인하십시오.

■ 정비 관련 유의 사항

- 차량을 리프트를 사용하여 들어올린 상태에서 점검할 경우에 전륜 또는 후륜 어느 한쪽만 구동시키지 마십시오.
- 차량을 리프트를 사용하여 들어올린 상태에서 차량을 구동시켜야 할 경우에는 반드시 주차 브레이크를 푸십시오.
4륜 구동 계통에 고장이 발생할 수 있습니다.

■ 기타 유의 사항

차량 정기검사 항목 중 “속도계 허용오차 기준 초과 검사”를 할 경우, 상시 4륜 구동 차량은 4륜 구동(AWD)용 롤 테스터(Roll Tester)에서 실시해야 합니다. 2륜 구동(2WD)용 롤 테스터(Roll Tester)에서 일반 2륜 구동 차량 검사 방법으로 실시할 경우, 트랜스퍼 내부 부품 손상 및 차량 이탈로 인한 안전사고 위험이 있으므로 주의하십시오.

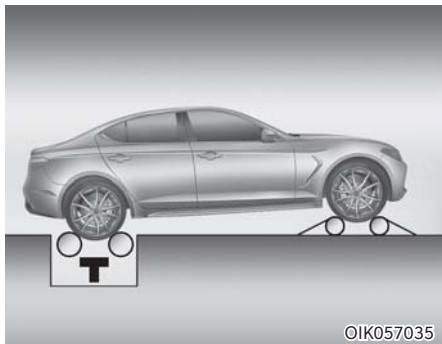

단, 불가피하게 2륜 구동용 롤 테스터(Roll Tester)에서 검사할 경우에는 다음의 절차에 유의하시어 실시하십시오.

1. 타이어 규정 공기압 여부를 확인하십시오.
2. 후륜을 속도계 검사 롤 테스터(Roll Tester) 위에 위치시키십시오.
3. 주차 브레이크를 푸십시오.
4. 전륜을 간이식 프리 롤(Free Roll) 장치 위에 올리십시오.
5. 검사 중 차량 이탈 및 안전사고 방지를 위해 차량 전방으로부터 벗어난 상태에서 검사를 실시하십시오.

차동 제한 장치(LSD) ※ 사양 적용시

리어디퍼런셜 안에 바퀴의 차동 기능을 제어하는 기구가 장착되어 선회 주행 시 핸들링을 향상시키는 장치입니다.

※ LSD는 Limited Slip Differential의 약자입니다.



주 의

- 차동 제한 장치를 장착한 차량은 한 바퀴를 잭으로 들어 올린 상태에서 바퀴를 구동시키지 마십시오.
- 리어디퍼런셜(LSD 사양) 오일 교체할 때는 반드시 LSD 전용 오일을 사용하십시오. (8-4페이지 「추천 오일 제원표」를 참고하십시오.)

제동장치

■ 브레이크

- 브레이크 페달을 밟을 때는 여러 번에 걸쳐 밟으십시오.
브레이크 성능을 좋게 하는 것은 물론 뒤따르는 차에 제동 상황을 미리 알려 주어 추돌 사고를 방지할 수 있습니다.
- 내리막길에서 브레이크 페달을 장시간 밟으면 브레이크 성능이 저하되므로 반드시 엔진 브레이크와 함께 사용하십시오.
- 브레이크가 걸리지 않는 차나 ABS를 장착한 차는 브레이크 페달을 펌프질하듯이 밟지 마십시오.

경고

- 가파르거나 긴 언덕길을 내려올 때 계속적인 브레이크 페달 사용은 브레이크 과열 및 브레이크 장치의 일시적인 고장을 야기할 수 있으므로 저단 기어(엔진 브레이크)를 사용하십시오.
- 브레이크 장치가 젖을 정도로 깊은 물이 있는 곳을 주행하는 것은 정상적인 브레이크 작동을 방해합니다. 브레이크 장치가 젖어 제동효과가 떨어졌을 때는 브레이크를 건조시키기 위해 안전거리를 유지한 상태에서 정상적인 브레이크 작동 시까지 수 회 가볍게 브레이크 페달을 밟으십시오. 물이 고인 곳을 주행했을 때나 세차 후에는 브레이크 성능을 점검하십시오.
- 페달을 잘못 밟을 수 있으므로 브레이크 페달 및 가속 페달의 위치가 분명치 않으면 운전하지 마십시오. 브레이크 페달 대신 가속 페달을 밟으면 사고가 일어나 심각한 부상을 입거나 또는 사망할 수 있습니다.

- 미끄러지기 쉬운 노면에서는 타이어가 미끄러지기 쉬우므로 급격한 엔진 브레이크는 피해 주십시오.
차량 조향력을 잃게 되어 위험할 수 있습니다.
- 엔진이 정지된 상태에서는 브레이크 페달을 밟기 위해 많은 힘을 필요로 하고 제동거리도 증가하므로 주행 중 엔진 시동을 끄지 마십시오.
- 브레이크 페달 밑으로 강통, 종이 등 이물질이 들어가지 않도록 주의하십시오.
브레이크 페달 작동을 방해하여 위험합니다.
- 브레이크 페달 위에 발을 올려놓고 주행하지 마십시오. 비정상적인 브레이크 온도 상승을 유발, 브레이크 패드의 과도한 마모, 제동거리의 증가를 가져옵니다.

▶ 고성능 브레이크

고성능 브레이크 (제동성능이 강화된 대구경 브렘보 브레이크) 적용 차량은 제동할 때 소리 ("끼이익", "우웅", "뚝", "그극")가 나는 것은 정상적인 현상입니다. 또한 디스크 표면 마찰에 의해 원형 무늬가 생길 수 있습니다. 이는 제동 성능에 영향을 주지 않는 정상적인 현상입니다.

! 경고

고성능 브레이크가 장착된 경우라도 반복적인 급제동은 관련 부품의 이상 변형, 마모를 일으켜 제동할 때 진동이 발생할 수 있습니다. 제한 속도를 준수하여 과도한 제동에 의한 브레이크 손상을 방지하십시오. 과도한 급제동, 트랙 주행 또는 레이싱 이벤트 참가 등으로 인한 브레이크 변형이 발생하면 보증 수리를 받을 수 없습니다.

▶ 디스크 브레이크 마모 표시

- 이 차는 디스크 브레이크가 장착되어 있습니다. 브레이크 패드가 마모되어 새 패드로 교체할 시기가 되면 앞 또는 뒤 브레이크에서 '깹' 하는 소리가 납니다. 브레이크 페달을 밟을 때 이 소리를 들을 수 있습니다. 이때는 가까운 자사 직영 서비스센터나 블루핸즈에서 브레이크 점검을 받고 패드를 교체하십시오. 특정한 주행 조건이나 날씨 상태에 따라 브레이크 페달을 처음 밟거나 살짝 밟을 때 '깹' 소리가 날 수 있습니다. 이는 정상적인 현상으로 브레이크에 문제가 있는 것은 아닙니다.
- 브레이크 장치를 수리하는 비용을 절감하려고 브레이크 패드가 마모된 상태에서 계속 주행하지 마십시오.
- 브레이크 패드를 교체할 때는 왼쪽, 오른쪽 세트로 교체하십시오.

! 경고

브레이크에서 고주파 경고음('깹'하는 소리)이 나면 자사 직영 서비스센터 또는 블루핸즈에서 점검을 받으십시오. 그렇지 않을 경우 브레이크가 작동되지 않아 심각한 사고가 날 수 있습니다.

■ 바른 제동요령

- 브레이크 페달을 2~3회에 걸쳐서 밟으면 브레이크 성능을 좋게 하는 것은 물론 뒤따르는 차에 제동 상황을 미리 알려주어 추돌 사고를 방지할 수 있습니다.
- 차가 멈추는데 필요한 만큼의 힘으로 브레이크 페달을 밟으십시오.
- 내리막길에서 브레이크를 계속 밟으면 브레이크가 과열되어 일시적으로 고장이 날 수 있으니 저단 기어를 사용하거나 속도를 서서히 줄이면서 차레대로 저단으로 변속하는 엔진 브레이크를 함께 사용하여 속도를 줄이십시오.
- 엔진 회전수(rpm)가 필요 이상으로 올라갈 경우에는 엔진 각 부분에 무리가 생겨 엔진이 손상될 수 있으므로 주의하십시오.

■ 주차 브레이크



▶ 전자 파킹 브레이크(EPB)

● 작동

1. 차를 정지시키고 브레이크 페달을 밟은 상태에서 전자 파킹 브레이크(EPB) 스위치를 당기면 체결됩니다.
2. 계기판에 브레이크 경고등이 켜집니다. 브레이크 경고등이 켜졌는지 반드시 확인하십시오.

- 브레이크가 작동하지 않는 위급 상황에서 전자 파킹 브레이크(EPB)를 사용할 수 있습니다. 그러나 제동거리는 정상적인 제동거리보다 길어질 수 있습니다.
- 겨울철에는 전자 파킹 브레이크(EPB) 관련 장치가 동결될 수 있습니다. 경사지가 아닌, 평탄하고 안전한 곳에 차를 주차할 때는 전자 파킹 브레이크(EPB)를 사용하는 대신 주차한 후 바퀴에 고임목을 과십시오.

⚠ 경고

본 차량에 대한 지식이 없는 사람이나 유아, 어린이가 전자 파킹 브레이크(EPB)에 손을 대지 못하도록 하십시오. 전자 파킹 브레이크(EPB)를 해제할 경우 주·정차 상태에 따라 사고가 날 수 있습니다.

※ EPB는 Electronic parking brake 의 약자입니다.

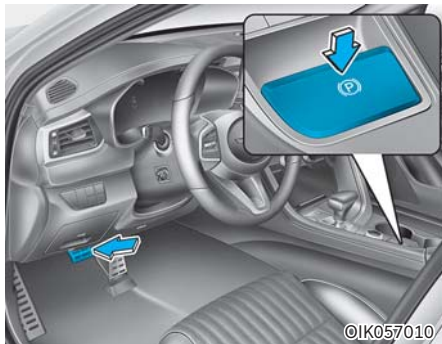

©IK057010

● 작동 해제

• 수동 해제

전자 파킹 브레이크(EPB) 스위치를 눌러 해제할 수 있습니다. 단 아래의 모든 조건이 만족되는 경우에 해제가 가능합니다.

1. 시동 「ON」 위치 일 때
2. 브레이크 페달을 밟은 상태

계기판의 브레이크 경고등이 꺼졌는지 확인하십시오.

• 자동 해제

- 변속기가 「P」(주차)에서 전자 파킹 브레이크(EPB)가 체결되어 있고 엔진이 켜진 경우 : 브레이크 페달을 충분히 밟은 상태에서 자동변속기 레버를 「P」(주차)에서 「R」(후진)/ 「N」(중립)/ 「D」(주행) 위치로 변속하면 전자 파킹 브레이크(EPB)가 자동으로 해제됩니다. 계기판의 브레이크 경고등이 꺼졌는지 확인한 후 브레이크 페달에서 발을 떼고 출발하십시오.
- 변속기가 「N」(중립)에서 전자 파킹 브레이크(EPB)가 체결되어 있고 엔진이 켜진 경우 : 브레이크 페달을 충분히 밟은 상태에서 자동변속기 레버를 「N」(중립)에서 「R」(후진)/ 「D」(주행) 위치로 변속하면 전자 파킹 브레이크(EPB)가 자동으로 해제됩니다. 계기판의 브레이크 경고등이 꺼졌는지 확인한 후 브레이크 페달에서 발을 떼고 출발하십시오.
- 아래의 모든 조건을 만족된 경우 가속 페달을 천천히 밟으면 전자 파킹 브레이크(EPB)가 자동 해제됩니다.
 1. 시동을 거십시오.
 2. 운전석 안전벨트를 착용하십시오.

3. 운전석 도어, 엔진 후드 및 트렁크를 닫으십시오.
4. 변속레버를 「R」(후진)/ 「D」(주행) 또는 수동 변속 모드에 두십시오. 계기판의 브레이크 경고등이 꺼졌는지 확인하십시오.



주의

- 전자 파킹 브레이크(EPB)가 완전히 해제된 후에도 주차 브레이크 경고등이 켜져 있으면 브레이크 장치가 고장이 난 것일 수 있으므로 자사 직영 서비스센터나 블루핸즈에서 점검 및 정비를 받으십시오.
- 전자 파킹 브레이크(EPB)가 작동된 상태에서 주행하면 브레이크 과열, 주차 브레이크 라이닝의 과도한 마모의 원인이 될 수 있습니다.
- 차량 탑승자의 안전을 위해 시동 버튼 「OFF」 상태에서는 전자 파킹 브레이크(EPB) 해제가 불가능합니다.

● 전자 파킹 브레이크(EPB) 자동 작동 조건

- 다른 시스템 신호에 따라서 전자 파킹 브레이크(EPB)가 체결될 수 있습니다.
- 엔진이 켜져 있는 상태에서 전자 파킹 브레이크(EPB) 체결 후 시동을 끈 후에도 안전을 위해 전자 파킹 브레이크(EPB)가 다시 체결될 수도 있습니다.



● 전자 파킹 브레이크(EPB) 자동 체결 기능

- 자동 정차 기능(Auto Hold) 작동 버튼을 켜 상태에서 차량이 정지한 후 시동을 끄면 자동으로 전자 파킹 브레이크(EPB)가 체결됩니다. 하지만, 시동을 끄고 1초 이내에 전자 파킹 브레이크(EPB) 스위치를 누르면 전자 파킹 브레이크(EPB) 자동 체결 기능은 작동하지 않습니다.

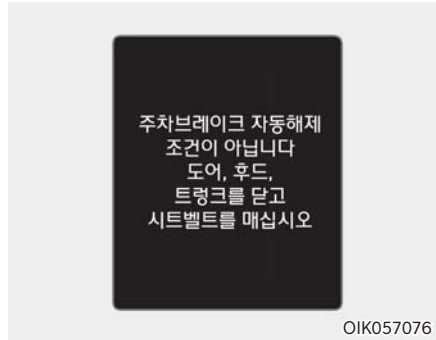

- 전자 파킹 브레이크(EPB)가 체결되어 있는 상태에서 가속 페달을 천천히 밟아 출발했을 때 자동 작동 해제 조건이 충족되지 않으면 경고음이 1회 울리고 LCD 표시창에 경고 문구가 뜹니다.
- 운전자가 안전벨트 미착용 상태이거나 운전석 도어가 열린 상태, 「D」 위치에서 엔진 후드가 열린 상태 또는 「R」 위치에서 트렁크가 열린 상태에서 시스템 작동 조건 불만족으로 자동 해제가 안될 때, LCD 표시창에 경고 문구가 표시되고 경고음이 1회 울립니다.

- 차량 고장으로 인해 자동 작동 해제 조건을 파악할 수 없는 경우에도 경고음이 1회 울리고 LCD 표시창에 경고 문구가 표시될 수 있습니다.
이때, 브레이크 페달을 밟고 전자 파킹 브레이크(EPB) 스위치를 눌러 주차 브레이크를 해제하고 출발할 수 있습니다.

! 주의

- 전자 파킹 브레이크(EPB)가 해제되지 않은 상태로 주행하면 전자 파킹 브레이크(EPB)가 손상될 수 있습니다.
- 가속 페달을 밟아 자동 작동 해제 기능을 사용하는 경우 가속 페달을 천천히 밟아 출발하십시오.
- 운전석을 비울 때는 반드시 P 버튼을 눌러 「P」(주차) 위치로 변속하고 전자 파킹 브레이크(EPB)를 작동시킨 후 차량 움직임이 없는지 확인하십시오. 전자 파킹 브레이크(EPB) 체결 후 차량에 움직임이 있으면 안전을 위하여 전자 파킹 브레이크(EPB)가 자동으로 다시 체결될 수 있습니다.
- 전자 파킹 브레이크(EPB)가 체결/해제되는 과정에서 기계적인 작동음이 들릴 수 있으나 이는 정상 작동음입니다.
- 키를 타인에게 양도할 때(대리주차 또는 대리운전 등)에는 전자 파킹 브레이크(EPB) 사용 방법을 숙지시켜 미숙한 사용으로 인한 사고를 예방하십시오.



- 전자 파킹 브레이크(EPB)에 이상이 있으면 계기판에 「EPB」 경고등이 켜집니다. 가까운 자사 직영 서비스센터나 블루핸즈에서 점검을 받으십시오. 차체 자세 제어 장치(ESC) 고장으로 인하여 차체 자세 제어 장치(ESC) 경고등이 켜질 경우, 「EPB」 경고등이 켜질 수 있습니다.

● 전자 파킹 브레이크 비상 제동

- 주행 중 브레이크 페달에 문제가 생겼을 때 전자 파킹 브레이크(EPB) 스위치를 당겨 비상 제동을 할 수 있습니다. 전자 파킹 브레이크(EPB) 스위치를 당기고 있는 동안만 제동력이 작동하며, 스위치에서 손을 떼면 제동력은 해제됩니다. 지속적으로 당겨 차량이 정지되는 경우 전자 파킹 브레이크(EPB)가 체결됩니다.
- 제동력이 작동하는 동안 계기판에 브레이크 경고등이 켜지고 경고음이 울립니다.

! 주의

- 전자 파킹 브레이크(EPB) 스위치를 비정상적으로 작동하였을 경우(과도한 조작, 지속적 작동)에는 「EPB」 경고등이 켜질 수 있습니다. 시동을 끄고 잠시 대기 후 다시 시동을 걸면 경고등이 꺼지면서 정상적인 작동 상태가 됩니다. 계속해서 EPB 경고등이 켜지면 자사 서비스센터나 블루핸즈에서 점검을 받으십시오.

- 전자 파킹 브레이크(EPB) 스위치를 당겼을 때 브레이크 경고등이 켜지지 않거나 깜박이면 전자 파킹 브레이크(EPB)가 체결되지 않은 상태입니다.
「EPB」 경고등이 켜진 상태에서 브레이크 경고등이 깜박이는 경우, 전자 파킹 브레이크(EPB) 스위치를 한번 눌렀다가 당긴 후 스위치를 원위치에서 다시 당겨보십시오. 계속해서 「EPB」 경고등이 켜지면 자사 직영 서비스센터 또는 블루핸즈에서 점검을 받으십시오.
- 전자 파킹 브레이크(EPB)로 비상제동을 하고 난 후, 관련 장치에 소음이 나거나 탄 냄새가 계속 나면 시스템에 손상이 있을 수 있으니 자사 직영 서비스센터 또는 블루핸즈에서 점검을 받으십시오.

경고

주행 중 전자 파킹 브레이크(EPB) 스위치를 작동하면 매우 위험한 상황이 발생할 수 있으므로 반드시 비상 시에만 사용하십시오.

● 전자 파킹 브레이크 해제 불가 시

전자 파킹 브레이크가 정상적인 절차를 통해 해제되지 않을 경우 차량을 상차 견인하여 자사 직영 서비스센터나 블루핸즈에서 점검을 받으십시오.

▶ 자동 정차 기능(Auto Hold)

변속레버가 「D」, 「N」 위치 혹은 수동 변속 모드에서 브레이크 페달을 밟고 차량이 정지한 후, 브레이크 페달에서 발을 떼고 있어도 정지 상태를 계속 유지하는 기능입니다.
변속레버가 「D」 위치 혹은 수동 변속 모드에서 가속 페달을 밟고 출발하면 자동으로 브레이크 상태가 해제되어 차량 출발이 가능합니다.



● 설정

1. 운전석 도어, 엔진 후드를 닫으십시오.
2. 운전석 안전벨트 착용하십시오.
3. 브레이크 페달을 밟은 상태에서 자동 정차 기능(Auto Hold) 작동 버튼을 누르십시오. 계기판에 흰색 「AUTO HOLD」 표시등이 켜지고 자동 정차 기능은 작동 대기 상태가 됩니다.



4. 주행 중 브레이크 페달을 밟고 차량이 멈추면 자동 정차 기능이 작동되면서, 「AUTO HOLD」 표시등이 흰색에서 녹색으로 바뀝니다.
 - 브레이크 페달에서 발을 떼어도 차량은 정지 상태를 계속 유지합니다.
 - 전자 파킹 브레이크(EPB)가 작동 중일 경우에는 자동 정차 기능(Auto Hold)은 작동하지 않습니다.

• 자동 정차 상태에서 차량 출발 방법

- 가속 페달을 천천히 밟고 출발하면 브레이크 상태가 해제되면서 차량은 출발합니다. 「AUTO HOLD」 표시등은 녹색에서 흰색으로 바뀌고, 자동 정차 기능(Auto Hold)은 작동 대기 상태가 됩니다.
- 스마트 크루즈 컨트롤 작동 상태에서 자동 정차 기능(Auto Hold)이 작동된 경우 「AUTO HOLD」 표시등은 녹색으로 켜짐에는 크루즈 컨트롤 스위치 「RES +」 또는 「SET -」를 이용하여 차량을 재출발시키면 가속 페달 작동과 무관하게 자동 정차 기능이 해제됩니다.
- 수동으로 해제를 원할 경우, 브레이크 페달을 밟은 상태에서 「AUTO HOLD」 버튼을 누르십시오. 녹색 「AUTO HOLD」 표시등은 꺼지고 자동 정차 기능(Auto Hold)은 해제됩니다. 전방에 차량이 가까이 있거나 내리막길 정차 후 출발할 때는 안전을 위해 수동으로 해제하십시오.



● 해제

자동 정차 기능(Auto Hold)을 사용하지 않으려면 차가 정지된 상태에서 브레이크 페달을 밟고 「AUTO HOLD」 버튼을 눌러 기능을 완전히 해제하십시오. 「AUTO HOLD」 표시등이 꺼집니다.

⚠ 주 의

- 자동 정차 기능은 안전을 위해 다음과 같은 상황에서는 작동하지 않습니다.
 - 운전석 안전벨트를 풀고 운전석 도어가 열린 경우
 - 엔진 후드가 열린 경우
 - 변속 위치가 「P」(주차) 또는 「R」(후진)에 있을 경우
 - 전자 파킹 브레이크(EPB)가 작동 중일 경우
- 자동 정차 상태(녹색등)에서 다음과 같은 상황이 발생하면 안전을 위해 전자 파킹 브레이크(EPB)가 작동합니다. 「AUTO HOLD」 표시등이 녹색에서 흰색으로 바뀌고, 빨간색 브레이크 경고등이 켜집니다.
 - 운전석 안전벨트를 풀고 운전석 도어가 열린 경우
 - 변속레버가 「D」(주행) 또는 「N」(중립) 위치에서 엔진 후드가 열린 경우
 - 가파른 언덕길이나 내리막길에 정차했을 경우
 - 장시간 자동 정차 기능이 작동한 경우
 - 차량의 움직임이 여러 번 감지될 경우

⚠ 주 의

- 안전벨트, 운전석 도어, 엔진 후드 등의 개폐신호가 고장일 때 자동 정차 기능(Auto Hold) 및 전자 파킹 브레이크(EPB)가 오작동할 수 있으므로 자사 직영 서비스센터 또는 블루핸즈에서 점검을 받으십시오.
- 계기판에 「AUTO HOLD」 표시등이 황색으로 켜지면 자동 정차 기능(Auto Hold) 고장입니다. 경고등이 켜지면 자사 직영 서비스센터 또는 블루핸즈에서 점검을 받으십시오.

⚠ 경고

- 가속 페달을 세게 밟으면 차량이 빠르게 출발할 수 있으니 가속 페달을 천천히 밟아 출발하십시오.
 - 내리막길에서는 안전을 위해 자동 정차 기능(Auto Hold)을 해제하고 주행하십시오.
 - 주차 등을 위해 차량을 천천히 움직여야 할 때는 자동 정차 기능(Auto Hold)을 해제하십시오.
 - 바퀴 구동이 필요한 자동세차기에 진입할 때에도 자동 정차 기능(Auto Hold)을 해제하십시오.
- 위의 사항을 지키지 않을 경우 차량이 갑자기 움직여 여기치 않은 사고가 날 위험이 있습니다.



▶ LCD 표시창 경고문

• 주차브레이크가 자동으로 체결되었습니다

자동 정차 기능(Auto Hold) 작동 상태에서 전자 파킹 브레이크(EPB) 체결 상태로 전환된 후 LCD 표시창에 경고문이 뜨고 경고음이 1회 울립니다.

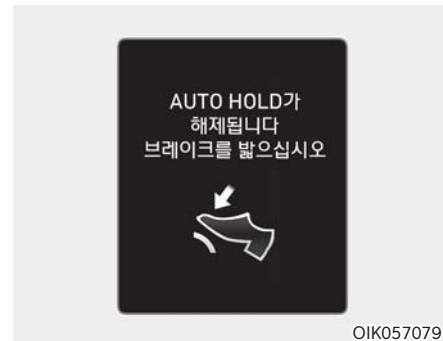

• AUTO HOLD가 해제됩니다 브레이크를 밟으십시오

자동 정차 상태에서 전자 파킹 브레이크(EPB) 전환이 불가할 때 LCD 표시창에 경고문이 뜨고 경고음이 울립니다. 이때, 브레이크 페달을 밟으십시오.

⚠ 주의

“AUTO HOLD가 해제됩니다. 브레이크를 밟으십시오” 문구가 뜰 경우 자동 정차 기능(Auto Hold)과 전자 파킹 브레이크(EPB)가 작동이 안 될 수 있으므로 브레이크 페달을 꼭 밟아 주십시오.

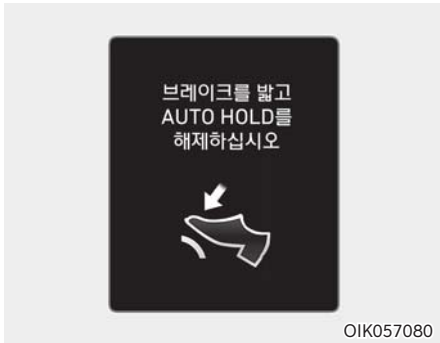

OIK057080

• **브레이크를 밟고 AUTO HOLD를 해제하십시오**

자동 정차 상태에서 브레이크 페달을 밟지 않고 「AUTO HOLD」 버튼을 눌러 자동 정차 기능을 해제하려고 할 때, LCD 표시창에 경고문이 뜨고 경고음이 울립니다.

브레이크 페달을 밟고 「AUTO HOLD」 버튼을 눌러 자동 정차 기능(Auto Hold)을 해제할 수 있습니다.

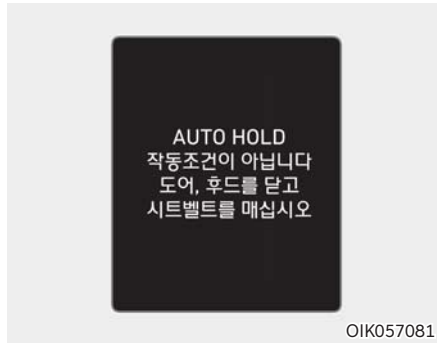

OIK057081

• **AUTO HOLD 작동조건이 아닙니다. 도어, 후드를 닫고 시트벨트를 매십시오**

자동 정차 기능(Auto Hold)을 사용하기 위해 「AUTO HOLD」 버튼을 누를 때, 운전석 도어, 엔진 후드가 열려 있거나 운전석 안전벨트를 착용하지 않을 경우 LCD 표시창에 경고문이 뜨고 경고음이 울립니다.

운전석 도어, 엔진 후드가 닫혀 있는 상태에서 운전석 안전벨트 착용 또는 브레이크 페달을 밟은 상태에서 「AUTO HOLD」 버튼을 누르십시오.

■ **ABS(Anti-Lock Brake System)**

ABS 장치는 차를 급제동하거나 미끄러운 도로에서 제동할 때, 구르던 바퀴가 잠기면서 노면 위에서 미끄러지는 현상을 방지하여 차의 진행 방향을 조작하는 스티어링 휠의 성능을 유지시켜 주는 장치입니다.

일반적인 주행조건에서 ABS의 제동력은 보통의 브레이크 장치와 같습니다.

ABS가 장착된 차로 운전할 때는 도로조건이나 교통 상태에 따라 다음과 같이 운전하십시오.

- 급제동할 때는 차가 완전히 멈출 때까지 브레이크 페달을 힘껏 밟으십시오. 이때 절대로 브레이크 페달에서 발을 떼거나 브레이크 페달을 펌프질하듯이 밟지 마십시오.
- ABS를 장착한 차는 급제동할 때에도 스티어링 휠로 차의 진행 방향을 조작할 수 있습니다.
- ABS가 작동할 때 브레이크 페달을 통해 전달되는 다소의 진동과 소음은 정상적인 현상입니다.
- ABS가 장착된 차는 젖은 도로나 빙판길 또는 다져진 눈길에서 일반 브레이크를 장착한 차보다 더 빨리 멈출 수 있습니다. 그렇다 해도 고속으로 주행하지 마십시오.
- ABS가 장착된 차라도, 충분한 제동 거리가 필요합니다. 항상 앞차와 안전거리를 유지하십시오.
- ABS가 장착된 차량도 옆으로 미끄러지는 것을 방지할 수는 없습니다.

- 또한 자갈길이나 비포장도로 또는 눈이 막 쌓인 길에서는 일반 브레이크를 장착한 차보다 제동 거리가 더 길어질 수 있습니다.
- 선회할 때는 항상 감속하여 주행하십시오. ABS가 장착된 차도 과속으로 인한 사고는 방지할 수 없습니다.
- 빙판길과 같은 미끄러운 도로를 주행할 때 브레이크 페달을 계속 밟고 있으면 ABS가 계속 작동하여 ABS 경고등이 켜지는 경우도 있습니다. 이러한 경우에는 차를 안전한 곳에 세운 후에 엔진을 껐다가 다시 시동을 걸어 ABS 경고등이 꺼지는지 점검하십시오.
- 운전 중에 ABS 경고등이 계속 켜져 있으면 ABS 장치에 이상이 생긴 것이므로 가능한 한 빨리 자사 직영 서비스센터나 블루핸즈에서 정비를 받으십시오. 이런 경우라도 일반적인 브레이크 기능은 작동합니다.
- ABS 경고등은 시동 「ON」 또는 시동 상태에서 3초 동안 켜집니다. 이 시간은 자가 진단 시간인데 ABS가 정상이면 경고등이 꺼집니다. 만약 계속 켜져 있으면 ABS 장치에 이상이 생긴 것입니다. 가능한 한 빨리 가까운 자사 직영 서비스센터나 블루핸즈에서 점검을 받으십시오.
- 엔진에 시동을 건 후 출발할 때 저속에서 ABS 자체 진단음이 미약하게 들릴 수 있습니다. 이것은 ABS가 정상적으로 작동하고 있음을 나타내는 것으로 이상이 아닙니다.
- 배터리가 방전되어 엔진을 점프 스타트할 때는 엔진 회전이 불안정하고 동시에 ABS 경고등이 켜지며 깜빡일 수 있습니다. 이것은 배터리의 전압이 부족해서 나타나는 현상이므로 배터리의 전압이 회복된 후 주행하십시오.
- 타이어 주위를 청소할 때는 각 휠에 장착되어 있는 차속 감지 장치 및 배선 등에 손상을 입히지 않도록 주의하십시오.
- ABS는 고속도로나 상태가 좋은 도로에서 브레이크 효과를 최대로 발휘하도록 설계되었습니다. 상태가 좋지 않은 포장도로에서 ABS는 브레이크 효과가 저하될 수 있습니다. 항상 기후나 도로 상태를 고려하여 이에 적합한 속도로 안전하게 주행하십시오.
- ABS가 장착된 차량이 요철을 통과할 때 브레이크를 작동하게 되면 순간적으로 브레이크가 서서히 내려가는 스펀지 현상이 일어날 수 있습니다. 이것은 ABS 작동에 의한 정상적인 현상으로 제동은 정상 작동됩니다. 요철을 통과 시에는 속도를 낮추어 안전 운전하십시오.

경고

ABS 경고등과 브레이크 경고등이 동시에 켜진 경우, 제동력의 전·후륜 배분 기능도 작동하지 않기 때문에 급제동 시 차량이 불안정하게 될 수 있습니다.

경고등이 켜지면 고속주행이나 급제동을 피하고 곧바로 가까운 자사 직영 서비스센터 또는 블루핸즈에서 점검 및 정비를 받으십시오.

- 안전한 운전을 위해서 ABS 장치에 너무 의존하지 마십시오. 그리고 다음과 같은 주행에 대해서 ABS 장치는 안전을 보장할 수 없습니다.
 - 운전미숙, 잘못된 판단 또는 과속이나 안전거리 미확보 등과 같은 안전수칙을 지키지 않는 무모한 주행 등
 - 빗길과 같은 수막으로 인한 타이어 마찰력이 현저히 감소되는 상황에서의 고속주행 등

■ 차체자세 제어 장치(ESC)

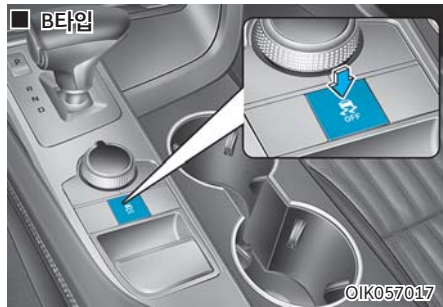





차체자세 제어 장치(ESC)는 미끄러지기 쉬운 노면에서 구동되는 바퀴가 헛도는 것을 방지하여 발전하기 쉽게 하고 선회 가속할 때 적절한 구동력, 조종력을 확보하는 기능뿐만 아니라, 차속 및 조향각 센서 등 각종 센서들로부터 운전자의 조종 의도를 판단하고 4개의 바퀴에 개별적인 제동력을 적절히 배분하여 제동 시 및 가속 시, 5-38

또한 커브를 돌 때 차량의 앞, 뒤, 좌, 우 모든 방향에 대한 차체의 자세를 제어하여 보다 안정된 조종력을 확보하기 위한 장치입니다.

※ ESC는 Electronic Stability Control 의 약자입니다.

▶ ESC 작동

● 작동 가능 상태

-
- 엔진에 시동을 걸면 자동으로 ESC 작동 가능한 상태가 됩니다.
- 시동을 건 후 ESC 작동 정지 버튼 「」을 눌러 ESC 작동을 정지시킨 상태( 표시등 켜짐)에서는 한 번 더 ESC 작동 정지 버튼()을 눌러 계기판에 ESC 작동 정지 표시등()이 꺼지면 차체자세 제어 장치가 작동 가능한 상태가 됩니다.
- 엔진 시동 후 출발 시 저속에서 미약한 ESC 자체 진단음이 들릴 수 있습니다. 이것은 ESC가 정상 작동되고 있음을 나타내는 것으로 이상이 아닙니다.

● 작동될 때



OTD059012

주행 중 차체자세 제어 장치가 작동되는 구간에서는 ESC 작동 표시등()이 깜빡입니다.

- ESC가 작동될 때는 구동력과 제동력의 영향으로 약간의 진동이 느껴질 수 있으나 이는 정상입니다.
- 진흙 길 또는 미끄러운 눈길을 빠져나오거나 가속 페달을 밟을 때, 엔진 회전수(rpm)가 상승하지 않을 수도 있습니다.

▶ ESC 작동 정지

● 작동 정지 상태





OTD059013

- 본 차량은 ESC OFF를 2단계로 설정할 수 있습니다. 엔진에 시동을 걸면 자동으로 ESC 작동 가능 상태가 됩니다.
- ESC 작동 정지 상태에서 시동을 껐다 다시 시동을 걸면 ESC 작동 가능한 상태가 됩니다.





● ESC OFF 1단계

엔진 시동 후 ESC 작동 정지 버튼  을 짧게 누르면 ESC 작동이 정지되며 계기판에 ESC 작동 정지 표시등()이 켜집니다 (1단계 OFF). 이때, 구동력 제어 기능이 해제되나 안전을 위한 브레이크 제어 기능은 작동합니다. LCD 표시창에 “구동력 제어 기능이 해제되었습니다”가 표시됩니다.



● ESC OFF 2단계

ESC 작동 정지 버튼  을 3초 이상 누르면 계기판에 ESC 작동 정지 표시등()이 켜지며 알림음이 울립니다 (2단계 OFF). 이 경우 엔진 제어 기능 및 새시 통합 제어 시스템 (VSM)과 브레이크 제어 기능이 모두 꺼지고 차체자세 제어 기능이 해제됩니다. LCD 표시창에 “차체자세 제어 기능이 해제되었습니다”가 표시됩니다. ESC 작동 정지 상태에서 시동을 껐다가 시동을 다시 걸거나, ESC 작동 정지 버튼을 짧게 누르면, ESC 작동 가능 상태가 됩니다.

 **주 의**

ESC 작동 정지 버튼  을 작동하여 ESC 기능을 해제한 후 주행하더라도 차량 안전을 위해 ESC 기능이 작동될 수가 있습니다. 이는 주행 안전을 위한 작동이므로 정상조건입니다.

▶ 표시등

● ESC 작동 표시등





OTD059012

시동을 「ON」하면 표시등이 켜지고, ESC 장치에 이상이 없으면 약 3초 후에 꺼집니다. 운전 중에 차체자세 제어 장치(ESC)가 작동할 때는 작동하는 동안 깜빡입니다. 단, 작동 표시등()이 꺼지지 않고 계속 켜져 있거나 주행 중 켜질 경우 ESC 장치에 이상이 있는 것이므로 가까운 자사 직영 서비스센터 또는 블루핸즈에서 점검을 받으십시오.

● ESC 작동 정지 표시등



ESC 작동 정지 버튼「」을 눌러 ESC를 해제시키면 ESC 작동 정지 표시등()이 켜져 ESC 장치가 작동되지 않고 있음을 알려줍니다.



OTD059013

경 고

커브길, 눈이 쌓인 도로, 동결로에서는 ESC 기능에 전적으로 의존하지 말고 안전 운전에 유의하십시오.
특히 ESC 작동 표시등이 깜빡이는 경우나 노면이 미끄러지기 쉬운 상태 또는 커브길에서는 가속하지 말고 서행하십시오.



▶ ESC OFF(작동 정지) 사용 방법

• 차량 검사 시

차량을 검사할 때는 시동「ON」 상태에서 ESC 작동 정지 버튼「」을 3초 이상 눌러 ESC 기능을 완전히 정지시킨 후 차량 검사를 실시해 주십시오. 계기판에 ESC 작동 정지 표시등()이 켜지며 알람음이 울립니다. 검사가 완료된 후 ESC 작동 정지 버튼「」을 다시 한번 눌러 ESC 작동 가능 상태가 되도록 하십시오.

• 차량을 검사할 때 속도계 시험기로 속도를 측정할 경우 ESC 작동을 정지시키지 않으면 ESC 기능이 작동하여 속도가 상승하는 것을 억제하기 때문에 속도계가 불량으로 나와 불합격 판정을 받을 수 있습니다. 반드시 ESC 작동 정지 버튼「」을 눌러 ESC 작동을 정지하십시오.

• 차량 운전 시



주행 중 ESC 작동 가능 상태에서 작동 정지 시키고자 할 때에는 직선 평탄로에서 정속 주행을 하면서 ESC 작동 정지 버튼「」을 누르십시오.
ESC 작동 상태( 표시등 깜빡임)에서는 절대로 ESC 작동 정지 버튼「」을 누르지 마십시오.
일상적인 차량 운전 시에는 가능한 ESC 작동 가능 상태로 운전하십시오. ESC 기능을 정지시키면 경사로 등판이나 선회 주행을 어려울 수 있습니다.

• ESC 작동 가능 상태에서 ESC 작동 정지 버튼「」을 눌러 ESC 기능이 정지되어도 ABS 및 제동성능에는 전혀 이상이 없습니다.

경 고

ESC 작동 상태에서는 ESC 작동 정지 버튼「」을 누르지 마십시오.

미끄러운 노면을 급가속 또는 선회 가속 중에 ESC 작동 정지 버튼「」을 눌러 ESC 기능을 정지시키면 갑작스런 차량의 미끄러짐으로 인하여 위험한 상황이 발생할 수 있습니다.

주행 중 ESC 작동 가능 상태에서 작동 정지() 상태로 변환시키고자 할 때에는 직선 평탄로에서 정속 주행을 하며 ESC 작동 정지 버튼「」을 누르십시오.

■ 새시 통합 제어 시스템(VSM)

새시 통합 제어 시스템(VSM)은 주행 노면이 미끄럽거나 좌·우 바퀴의 노면 마찰 계수가 다른 경우 제동 시 차체자세 제어 장치(ESC)와 전동 파워 스티어링(EPS)을 협조 제어하여 제동 안전성 및 주행 안정성을 향상시키는 시스템입니다.

※ VSM은 Vehicle Stability Management의 약자입니다.

▶ VSM 작동

VSM이 작동하는 구간에서는 ESC 작동 표시등()이 깜빡입니다.

VSM이 작동할 때는 구동력과 제동력의 영향 및 전동 파워 스티어링(MDPS)의 협조 제어의 영향으로 약간의 진동 및 스티어링 휠의 이질감이 느껴질 수 있으나 이는 정상입니다.

● 다음과 같은 경우에는 VSM이 작동하지 않습니다.

- 도로의 경사도가 심한 경우
- 후진 주행하는 경우
- ESC 작동 정지 표시등()이 켜진 경우
- 전동 파워 스티어링 경고등(MDPS)이 켜진 경우

▶ 시스템 이상

차체자세 제어 장치(ESC)와 전동 파워 스티어링(EPS)에 이상이 있을 때에는 VSM 기능이 작동되지 않습니다. ESC 작동 표시등() 또는 전동 파워 스티어링 경고등()이 계속 켜질 경우 자사 직영 서비스센터나 블루핸즈에서 점검 및 정비를 받으십시오.

! 주의

- VSM은 15km/h 이상, 커브길 주행 시 작동합니다.
 - VSM은 마찰 계수가 다른 노면을 30 km/h 이상 주행 시 작동합니다.
- ※ 마찰계수가 다른 노면은 좌·우 바퀴가 달리고 있는 노면의 마찰계수가 다른 것을 의미합니다.
(예: 왼쪽 바퀴는 얼음판 오른쪽 바퀴는 아스팔트를 걸쳐서 주행하고 있는 경우)

! 경고

VSM은 운전자를 위한 보조 장치입니다. 차량 안전 및 통제는 운전자 스스로의 판단에 의해 이루어져야 합니다. 시스템에 의존하여 위험한 주행을 해서는 안되며, 항상 스티어링 휠을 확실하게 잡고 안전한 제동 거리를 확보 및 필요시 브레이크를 밟아 속도를 줄이십시오.

VSM 작동 중에도 도로 및 주행 상태에 대하여 세심하고 지속적인 주의를 기울이십시오.

차량 출고 시 제공된 타이어 및 휠과 다른 사이즈 또는 다른 타입의 타이어와 휠을 사용하지 마십시오. 시스템 오작동의 원인이 될 수 있습니다.

■ 경사로 밀림 방지 기능 (HAC)

경사로 밀림 방지 기능은 경사가 심한 언덕길에서 정차 후 출발 시 일시적으로 브레이크가 작동하여 차량이 뒤로 밀리는 것을 방지합니다. 이 기능은 약 2초 동안 작동되거나 가속 페달을 밟아 차량이 출발하면 자동으로 해제됩니다.

※ HAC는 Hill-start Assist Control의 약자입니다.

! 주의
<ul style="list-style-type: none"> • HAC 기능에 의한 브레이크 작동은 2초 후 자동 해제되므로 일부러 브레이크 페달에서 발을 떼고 가속 페달을 밟지 않으면 차가 갑자기 뒤로 밀려 매우 위험합니다. • 「P」(주차) 또는 「N」(중립) 위치일 때는 작동되지 않습니다. • ESC 기능이 해제된 상태에서도 HAC 기능은 작동되거나, ESC 장치에 이상이 있을 때에는 HAC 기능도 작동하지 않습니다.

■ 급제동 경보 시스템 (ESS)

급제동 경보 시스템은 차량 주행 중에 급제동을 하거나 또는 제동 중에 ABS가 작동하면 브레이크 램프가 빠르게 깜빡여 후방 차량에게 위험 상황을 알려주는 시스템입니다.

▶ ESS 작동

차량 속도 55km/h 이상에서 제동 중에 차량 감속도가 7m/s² 이상이거나 ABS가 작동하면 브레이크 램프가 빠르게 깜빡입니다.

▶ ESS 해제

차량 속도 40km/h 이하에서 급제동 상황이 없거나 ABS 작동이 중지되면 브레이크 램프가 꺼지고 비상 경고등이 자동으로 켜집니다. 차량 정지 후 10km/h 이상으로 주행 또는 일정 시간 저속으로 주행하면 비상 경고등은 자동으로 꺼집니다. 비상 경고등 버튼을 눌러 비상 경고등을 끌 수도 있습니다.

! 주의
비상 경고등이 이미 켜져 있는 경우에는 급제동 경보 시스템은 작동하지 않습니다.

※ ESS는 Emergency Stop Signal의 약자입니다.

전자제어 서스펜션 사양 적용시

전자제어 서스펜션 장치는 노면의 상태와 주행 상태를 각종 차량 센서들로부터 정보를 받아 주행 상황에 맞게 차량에 전해지는 노면의 충격을 최소화 하도록 자동 조정하는 장치입니다.



▶ 시스템 이상

전자제어 서스펜션 점검 경고문이 표시되면 전자제어 서스펜션 장치에 이상이 있는 것이므로, 자사 직영 서비스센터 또는 블루핸즈에 서 점검을 받으십시오.

! 주의
배터리가 과전압 또는 저전압인 경우 시스템 보호를 위해 작동을 중지하고 일시적으로 경고문이 뜰 수 있습니다.

런치 컨트롤(LAUNCH CONTROL) 시양 적용시

런치 컨트롤은 차량이 정지한 상태에서 급출발 시 최적으로 가속을 시켜주는 기능입니다.

■ 런치 컨트롤 작동 및 해제

▶ 작동 전 주의 사항

런치 컨트롤을 작동하기 전에 아래 사항들을 준수해주시시오.

- 안전벨트를 착용하십시오.
- 엔진 온도가 낮으면 워밍업 하십시오.
- 차량을 정차시키고 바퀴를 일렬로 정렬하십시오.
- 전자 파킹 브레이크(EPB) 스위치를 눌러서 주차 브레이크를 해제하고, AUTO HOLD 기능이 작동되어 있으면 「AUTO HOLD」 버튼을 눌러 기능을 해제하십시오.

! 주 의

- 런치 컨트롤은 교통안전 등의 문제로 공로를 제외한 안전한 장소에서 사용하십시오.
- 발진 성능은 연료, 환경, 타이어, 적재 상태에 따라 달라질 수 있습니다.
- 신차 길들이기 이후 사용을 권장하며, 지속적인 런치 컨트롤 사용은 변속기 및 엔진, 구동축에 무리를 줄 수 있습니다.



▶ 런치 컨트롤 진입

1. DRIVE MODE 노브로 SPORT 모드를 선택 하십시오 (계기판에 SPORT 표시등 켜짐).
2. ESC OFF 버튼을 3초 이상 길게 눌러 ESC (차체자세 제어 장치)를 끄십시오(계기판에 ESC OFF 표시등 켜짐).
3. 「D」(주행) 위치로 변속하십시오.
4. 왼발로 브레이크 페달을 강하게 밟으면서 동시에 오른발로 가속 페달을 최대로 밟으십시오. 런치 컨트롤 작동 준비 상태가 됩니다. 준비 상태가 되면 “Launch Control Ready” 문구가 표시됩니다.



▶ 런치 컨트롤 작동

5. 가속 페달을 최대한으로 밟은 상태를 유지하면서 4초 이내에 브레이크 페달에서 발을 떼어 차량을 출발시키십시오. 런치 컨트롤이 작동하면서 “Launch Control Active” 문구가 표시됩니다.
6. 가속 페달에서 발을 떼면 런치 컨트롤 기능은 해제됩니다.

⚠ 주 의	
•	브레이크 페달과 가속 페달을 동시에 밟고 있다가 가속 페달에서 발을 떼면 런치 컨트롤 기능이 해제됩니다.
•	브레이크 페달과 가속 페달을 밟은 상태에서 4초가 지나도 출발하지 않는 경우에는 런치 컨트롤 기능이 해제됩니다.
•	런치 컨트롤을 다시 사용하려면, 차량을 주행하여 냉각 시킨 후에 사용해야 합니다.

■ 런치 컨트롤 제한

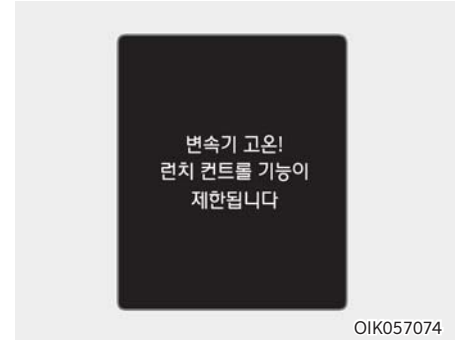

변속기 오일 온도가 일정 수준 이상인 상태에서 런치 컨트롤을 사용하면 경고 문구가 표시되며, 런치 컨트롤 기능이 작동되지 않습니다. 이 경우, 런치 컨트롤 사용을 위해서는 먼저 차량을 충분히 주행(60km/h 이상의 정속 주행)시켜 변속기 오일 온도를 낮추어야 합니다.

공회전 제한 시스템(ISG)



공회전 제한 시스템(ISG)은 신호 대기 상황이거나 정차 중일 때 차의 엔진을 일시 정지하여 연비를 향상시키고, 배출가스 발생을 억제하는 시스템입니다. ISG 시스템은 시동을 걸면 항상 작동합니다.

⚠ 주의

ISG 시스템이 작동할 때 일부 경고등(ABS, 브레이크, ESC, ESC OFF)이 켜질 수 있으나, 시동이 걸릴 때 순간적인 전류 소모로 인한 현상으로 시스템 고장이 아닙니다.

※ ISG는 Idle Stop and Go의 약자입니다.

■ ISG 시스템 작동 조건

- 운전석 안전벨트를 착용한 상태
- 운전석 도어(엔진 후드 포함)가 닫힌 상태
- 브레이크 부압이 적절할 때
- 배터리 센서가 활성화되었을 때
- 배터리 충전상태 및 배터리 액의 온도가 적절할 때
- 바깥 온도가 -10°C~35°C일 때
- 차량 속도가 8km/h를 넘은 후 다시 정지할 때
- 히터 및 에어컨 시스템 조건이 만족 되었을 때
- 키로 시동을 건 후 냉각수 온도가 20°C 이상일 때
- ISG 시스템 관련 부품에 문제가 없을 때
- 도로 경사도가 완만할 때
- DPF(배출가스 후처리 장치) 비 재생 구간
- 스티어링 휠(조향 핸들)을 180° 미만으로 돌린 후 정차할 때



WTF-444

ISG 시스템 작동 조건을 충족하지 않을 경우, 계기판에 ISG 표시등(노란색)이 켜지면 ISG 기능이 작동하지 않습니다.

ISG 시스템 작동 조건을 충족한 상태에서 ISG 표시등(노란색)이 연속적으로 켜지거나 LCD 표시창에 문구가 연속적으로 나타나면 ISG 시스템 및 배터리 점검이 필요합니다.

가까운 자사 직영 서비스센터나 블루핸즈를 방문하여 점검받으십시오.

■ 엔진 자동 정지

브레이크 페달을 밟은 상태에서 차속이 “0km/h”가 되면 엔진이 자동으로 정지하고, ISG 표시등(녹색)이 켜집니다.

! 주 의	
	<p>자동으로 엔진이 정지된 상태에서 후드가 열리면 안전을 위해 자동으로 시동이 걸리지 않고, 경고음이 울립니다. 이때는 반드시 브레이크 페달을 밟고 시동을 걸어야 합니다.</p>

■ 엔진 자동 재시동



엔진이 정지된 상태에서 브레이크 페달에서 발을 떼면 시동이 다시 걸리면서 ISG 표시등(녹색)이 꺼집니다.

• 엔진 자동 재시동 조건

- 브레이크 페달에서 발을 뗄 경우
- 브레이크 페달을 밟은 상태에서 「N」(중립) 또는 「D」(주행)에서 「R」(후진), 「P」(주차), 수동 변속 모드(+, -) 위치로 변속할 경우
- 브레이크 페달을 밟은 상태에서 변속레버를 「N」(중립)에서 「D」(주행) 위치로 이동할 경우

! 주 의	
	<p>「N」(중립) 위치에서 시동이 걸리지 않은 상태에서 브레이크 페달을 밟지 않고 변속레버를 「D」(주행) 또는 「R」(후진) 위치로 이동하면 시동이 걸리지 않습니다. 이 상태에서 브레이크 페달을 밟으면 자동으로 시동이 걸립니다.</p> <p>단, 정체 구간에서 가다 서다 반복 주행으로 재시동이 될 경우, 8km/h 이상 주행하지 않아도 「N」(중립) 위치로 변속하면 1회에 한하여 엔진이 자동 정지됩니다.</p>

■ ISG 시스템 해제



1. ISG OFF(⚡) 버튼을 누르십시오. ISG 기능이 꺼지면서, 버튼 내 표시등이 켜집니다.
안전을 위하여 브레이크 페달을 밟고 ISG OFF(⚡) 버튼을 누르십시오.

2. ISG OFF(⚡) 버튼을 다시 누르면 ISG 기능은 정상적으로 작동하며, 버튼 내 표시등은 꺼집니다.

⚠ 주의

배터리가 내장되지 않은 외장형 기기는 시가 라이터 잭 및 다용도 소켓의 전원을 사용할 경우, 자동으로 엔진이 다시 걸릴 때 초기화 현상이 발생할 수 있습니다.

■ ISG 시스템 강제 시동 조건

자동으로 엔진이 정지된 상태에서 다음의 경우 별도의 운전자 조작 없이 자동으로 엔진이 시동 됩니다. ISG 표시등은(녹색) 5초 동안 깜빡입니다.

- 브레이크 작동 압력이 낮아질 때
- 엔진 정지 상태가 장시간 (약 5분) 유지될 때
- 에어컨이 켜져 있고, 풍량 속도가 최대일 때
- 앞 유리 세리제거 버튼을 누를 때
- 배터리 충전상태가 충분하지 않을 때
- 에어컨이 작동되고 바깥 온도에 따라 약 1분 ~2분 이내

⚠ 주의

「D」(주행), 수동 변속 모드 또는 「R」(후진) 위치에서 브레이크 페달을 밟지 않은 엔진 자동 정지 상태에서는 ISG 시스템에 의한 강제 시동이 걸리지 않습니다.
안전을 위해 엔진 자동 정지 상태에서는 브레이크 페달을 밟고 계십시오.

■ ISG 시스템 이상 조건

1. 공회전 제한 시스템(ISG) 기능과 관련된 센서 및 시스템 고장이 발생하면 공회전 제한 시스템(ISG)이 작동하지 않습니다.
2. 이때 계기판에 ISG 표시등(노란색)이 깜빡거리며, ISG OFF(⚡)버튼의 표시등이 켜집니다.

가까운 자사 직영 서비스센터 또는 블루핸즈에서 점검 및 정비를 받으십시오.

■ 배터리 센서 비 활성화

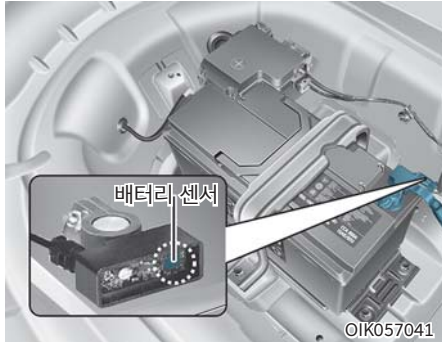

차량의 정비를 위해 배터리에 조립된 배터리 센서의 전원 커넥터를 분리하거나 (-)POLE에서 분리한 후 재 장착할 때는 배터리 센서가 비 활성화됩니다.

배터리 센서가 비 활성화되면 ISG 기능이 제한되고 경고등이 깜빡일 수 있습니다. 배터리 센서 활성화 조건을 참고한 후에 반드시 활성화하십시오.

▶ 배터리 센서 활성화 조건

시동을 끄고 4시간 후에 시동을 걸었다 껐다 3~4회 반복하면 배터리 센서가 활성화됩니다. 단, 시동을 끈 상태에서 차량에 연결된 출고 상태 외의 모든 전장품 전원(예 : 내비게이션, 블랙박스 등)의 연결을 끊으십시오. 전원이 연결되었을 경우 배터리 센서가 활성화되지 않을 수 있습니다.

 주 의
--

다음과 같은 조건에서는 ISG 기능이 작동하지 않습니다.

- ISG 시스템 구성 부품에 고장이났을 때
 - 차량 배터리가 충분히 충전되지 않았을 때
 - 브레이크 부압이 낮을 때
- 가까운 자사 직영 서비스센터 또는 블루핸즈를 방문하여 점검 및 정비를 받으십시오.

 경 고
--

배터리를 교체할 때 자사의 정품 ISG 시스템 배터리만 사용해야 합니다. 자사의 정품 배터리를 사용하지 않으면 정상 조건에서 ISG가 작동하지 않을 수 있습니다. 또한 ISG 시스템에 사용되는 배터리를 일반 충전기로 충전하면 배터리가 손상되거나 폭발할 수 있습니다. 배터리 윗면의 마개를 열거나 빼지 마십시오. 마개를 빼거나 열 경우 내부 전해액이 누출되어 인체에 손상을 줄 수 있습니다.

■ ISG 시스템 표시등 및 경고문

차량 상태를 최적화하고 효율적인 ISG 사용을 유도하기 위해 계기판에 경고가 표시됩니다.



▶ AUTO STOP 시스템 해제! 시동을 거십시오.

자동으로 엔진이 정지된 상태에서 다음과 같은 경우 ISG OFF(⚡) 버튼 내 표시등이 켜지면서 ISG 시스템이 해제(제한)되며 경고음이 울립니다.

- 후드를 열 때
- 시스템에 이상이 있을 때

ISG 시스템이 해제된 상태에서 엔진에 시동을 다시 걸 때는 브레이크 페달을 밟은 상태에서 P 버튼을 눌러 「P」(주차)단으로 변속하고 시동 버튼을 눌러 시동을 거십시오.

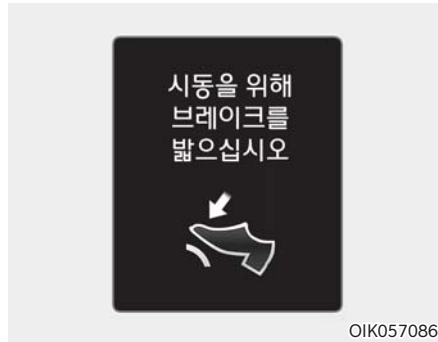

▶ 시동을 위해 브레이크를 밟으십시오.

자동으로 엔진이 정지된 상태에서 브레이크 페달을 밟지 않고 변속레버를 「N」(중립)에서 「D」(주행), 수동 변속 모드(+, -) 또는 「R」(후진) 위치로 변속하면 엔진에 시동이 걸리지 않으며, 경고음이 울립니다. 이때, 브레이크 페달을 밟으면 시동이 다시 걸립니다.

⚠ 경고

- 반드시 브레이크 페달을 밟고 시동을 거십시오. 그렇지 않을 경우 예상치 못한 차량의 갑작스러운 움직임으로 인해 사고가 날 수 있습니다.
- 운전자와 탑승자의 안전을 위해서 항상 안전벨트를 착용하십시오. 예기치 못한 사고로 크게 다칠 수 있습니다.

■ AUTO STOP 누적시간 표시 모드



트립 모드에서 AUTO STOP 누적시간을 표시합니다. AUTO STOP 누적시간은 시:분:초로 표시됩니다. AUTO STOP 누적시간은 초기화하기 전까지 누적되며, 스티어링 휠의 「OK」 버튼을 길게 누르면 초기화됩니다.

통합 주행 모드 시스템

■ 드라이브 모드(DRIVE MODE)



운전자의 취향이나 도로 여건에 따라 드라이브 모드를 선택할 수 있습니다.

「DRIVE MODE」노브를 돌릴 때마다 아래와 같이 표시됩니다.



- SMART(스마트) 모드 : 운전자의 주행 성향(마일드⇄다이나믹)에 따라 ECO⇄COMFORT⇄SPORT 모드가 자동으로 전환되는 지능형 주행
- ECO(에코) 모드 : 친환경 경제 운전이 최적화된 주행
- COMFORT(컴포트) 모드 : 부드러운 주행과 안락한 승차감
- SPORT(스포츠) 모드 : 스포티한 주행과 견고한 승차감
- CUSTOM(커스텀) 모드 : 운전자가 직접 선택한 개별 시스템 모드에 따른 주행

ECO 모드를 제외한 나머지 모드는 시동을 껐다가 다시 시동을 걸면 COMFORT 모드로 작동합니다.

▶ SMART(스마트) 모드

SMART

SMART 모드는 운전자의 가속 페달, 핸들링 조작 등을 감지하여 운전자의 주행 성향(마일드↔다이나믹)에 따라 ECO, COMFORT, SPORT 모드 중에서 현재의 운전 상황에 가장 적절한 주행 모드를 자동으로 제어하는 지능형 모드입니다.

- DRIVE MODE 노브를 돌려 SMART 모드를 선택하면 계기판에 「SMART」 표시등이 켜집니다.
- 슈퍼비전 타입 계기판을 장착한 차량의 경우 SMART 표시등이 운전 성향에 따라서 색깔이 변경되며 마일드 운전 판정인 경우 녹색, 평균적 운전 판정인 경우 흰색, 급 가속 또는 급 선회 판정인 경우 황색으로 켜집니다.
- SMART 모드를 작동시킨 후, 다시 시동을 걸면 COMFORT 모드로 돌아갑니다. 필요할 경우 다시 SMART 모드를 선택하십시오.

- SMART 모드에 진입하면 아래와 같이 변속 패턴, 엔진 토크, 승차감 특성(전자제어 서스펜션 적용 시), 구동력 배분(4륜 구동 장치 적용 시) 등이 운전 성향에 따라 자동으로 제어됩니다.



주의

- SMART 모드를 선택하고 부드러운 운전 성향으로 주행할 경우 자동으로 SMART ECO 모드가 작동하여 일반적으로 엔진과 변속기는 연비가 향상되는 방향으로 제어되지만, SMART ECO 모드 상태에서도 차량의 주행 환경 (오르막길, 내리막길, 가속이나 감속 등 차량 속도)에 따라 연비 효과는 달라질 수 있습니다.
- SMART 모드 선택 상태에서 급 가속, 급 선회 등에 의한 과도한 SMART SPORT 모드의 사용은 차량의 연비를 악화시킬 수 있습니다.

● SMART 모드 작동 시 발생할 수 있는 주행 특성

- 가속 페달을 부드럽게 조작할 경우, 마일드 주행으로 인식하여 일정 시간 경과 후에 자동적으로 SMART ECO 모드로 전환합니다.
- SMART ECO 모드 상태에서 가속 페달을 빠르게 또는 많이 밟는 경우 가속 주행으로 인식하여 SMART COMFORT 모드로 전환합니다.
- SMART ECO 모드 상태에서 운전 성향이 변하지 않더라도 일정 수준의 언덕길을 주행하면 도로의 기울기 정도를 자동 감지하여 SMART COMFORT 모드로 전환하며 언덕길을 벗어나면 다시 SMART ECO 모드로 전환합니다.
- 급 가속 또는 급 핸들링을 반복적으로 조작하는 경우 스포티 주행으로 인식하여 SMART SPORT 모드로 전환합니다. 이 경우 SMART COMFORT 모드 대비 낮은 변속 단으로 주행하므로 가속 응답이 향상되고 엔진 브레이크는 다소 크게 작동합니다.

- SMART SPORT 모드로 전환하면 가속 페달에서 발을 떼더라도 일정 시간 동안 낮은 변속 단을 지속 유지하므로 엔진 브레이크 감이 다소 느껴질 수 있으나, 이는 재 가속을 대비하는 시간 동안 발생하는 것으로서 정상적인 현상입니다.
- 매우 가혹한 가속 주행을 감지하는 경우에만 SMART SPORT 모드가 작동하므로 일반 주행 조건은 대부분 SMART ECO와 SMART COMFORT 모드를 유지합니다.
- 운전자의 주행 성향은 인공 지능 알고리즘을 통해 빠르게 인식되므로 운전자가 바뀔 경우 달라진 운전자의 주행 성향에 따라 주행 모드 역시 자동으로 전환됩니다.

● SMART(스마트) 모드 작동 제한

SMART 모드 작동 중 다음과 같은 상황이 발생될 경우 SMART 모드의 작동이 일시 중단합니다.

- 패들 쉬프트(수동 변속 모드)를 사용할 때: 운전자가 수동 변속 모드를 사용할 경우, 운전자 의지를 반영하여 SMART 모드를 중단합니다.
- 크루즈 컨트롤 기능이 작동할 때: 크루즈 컨트롤의 목표 속도를 설정하여 크루즈 기능이 작동하면 SMART 모드를 중단합니다. 크루즈 작동 버튼만으로는 SMART 모드가 중단되지 않고 자동 속도 제어가 시작되었을 때 중단됩니다.
- 변속기 오일 온도가 지나치게 높거나 낮은 경우:

SMART 모드 제어 시스템은 대부분의 일반 운전 조건에서 작동하지만 통상적으로 변속기가 정상적인 작동을 할 수 있는 오일 온도 범위를 벗어날 경우 일시적으로 작동을 제한할 수 있습니다.

▶ ECO(에코) 모드

A rectangular button with the word "ECO" inside, representing the Eco mode.

ECO 모드는 차량의 엔진 및 변속기 제어를 통해 연비를 향상시키는 모드입니다.

연비 개선 효과는 개개인의 운전 습관에 따라 차이가 날 수 있습니다.

- 「DRIVE MODE」 노브를 돌려 ECO 모드를 선택하면 계기판에 「ECO」 표시등이 켜집니다.

● ECO 모드 작동 시 발생할 수 있는 차량 주행 특성

엔진 및 변속기의 작동이 연비 우선형으로 제어되므로 급가속 등 연비 악화 주행을 COMFORT 모드 대비 억제합니다.

● ECO 모드 작동 제한

ECO 모드 작동 중에 다음과 같은 상황이 발생할 경우, 표시등은 변화가 없으나 시스템 내부적으로는 작동을 제한할 수 있습니다.

- 냉각수 온도가 낮을 때
차량 시동 직후 냉각 수온이 상승하여 엔진이 정상적인 성능을 낼 때까지 ECO 모드 작동이 제한됩니다.
- 오르막길을 주행할 때
ECO 모드는 엔진 토크를 일부 제한하기 때문에 오르막길에서의 성능 확보를 위해서 ECO 모드 작동이 제한됩니다.
- 패들 쉬프트(수동 변속 모드)를 사용할 때:
운전자가 수동 변속 모드를 사용할 경우, 의지를 반영하여 변속 단 제어는 운전자 선택에 따라 변경합니다.

▶ COMFORT(컴포트) 모드

COMFORT

부드러운 주행과 안락한 승차감을 제공하는 일반적인 주행 모드입니다.

- 「DRIVE MODE」 노브를 돌려 COMFORT 모드를 선택하면 계기판에 「COMFORT」 표시등이 켜집니다.

▶ SPORT(스포츠) 모드

SPORT

SPORT 모드는 핸들링, 엔진 및 변속기가 스포티한 주행에 적절한 제어를 제공하는 모드입니다.

- 「DRIVE MODE」 노브를 돌려 SPORT 모드를 선택하면 계기판에 「SPORT」 표시등이 켜집니다.
- SPORT 모드를 작동시킨 후, 다시 시동을 걸면 COMFORT 모드로 돌아갑니다. 필요할 경우 다시 SPORT 모드를 선택하십시오.
- SPORT 모드에 진입하면 아래와 같이 변속 패턴을 제어합니다.
 - 가속 후 가속 페달에서 발을 뺄 경우, 일정 시간 현재 단수 및 RPM 유지
 - 가속 시 변속 업쉬프트 시점을 늦춤



주 의

SPORT 모드에서는 연비가 안 좋아질 수 있습니다.

▶ CUSTOM(커스텀) 모드

CUSTOM

운전자가 엔진/변속기, 스티어링, 서스펜션, AWD에 대한 드라이브 모드를 AVN 화면에서 직접 선택 설정할 수 있습니다.

- 엔진/변속기 : ECO/COMFORT/SPORT
- 스티어링 : COMFORT/SPORT
- 서스펜션 : COMFORT/SPORT
- AWD : ECO/COMFORT/SPORT

드라이브 모드 설정 방법 및 자세한 설명은 바로 다음에 나오는 「드라이브 모드(CUSTOM) 설정」을 참고하십시오.

- 「DRIVE MODE」 노브를 돌려 CUSTOM 모드를 선택하면 계기판에 「CUSTOM」 표시등이 켜집니다.

■ 드라이브 모드(CUSTOM) 설정

▶ AVN 드라이브 모드 설정 방법



1. 헤드유닛의 「SETUP」 키를 누르거나 AVN 홈 화면에서 「전체 메뉴」를 누르면 「환경 설정」 화면으로 넘어갑니다.

※ 「DRIVE MODE」 노브를 돌려 CUSTOM 모드를 선택하면 AVN 화면에 뜬 「설정」을 누르십시오. 바로 CUSTOM 모드 설정 화면으로 넘어갑니다.

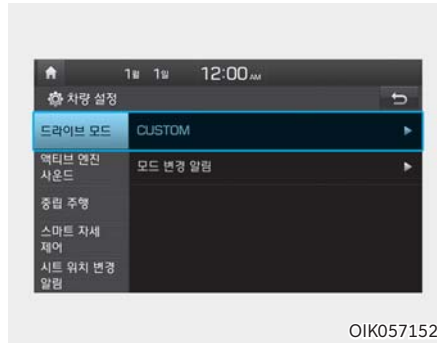

2. 「환경 설정」 화면에서 「차량(설정) → 드라이브 모드 → CUSTOM」을 누르십시오. CUSTOM 모드 설정 화면이 나타납니다.



● 엔진/변속기

1. CUSTOM 모드 설정 화면에서 [엔진/변속기]를 누르십시오.
2. 원하는 모드를 선택하십시오.
 - ECO: 친환경 경제 운전에 최적화된 주행 모드
 - COMFORT: 안락한 승차감과 부드러운 주행 모드
 - SPORT: 견고한 승차감과 스포티한 주행 모드



OIK057154

● 스티어링 휠

1. CUSTOM 모드 설정 화면에서 [스티어링 휠]을 누르십시오.
2. 원하는 모드를 선택하십시오.
 - COMFORT: 부드러운 주행 모드
 - SPORT: 스포티한 주행 모드



OIK057155

● 서스펜션 시양 적용시

1. CUSTOM 모드 설정 화면에서 [서스펜션]을 누르십시오.
2. 원하는 모드를 선택하십시오.
 - COMFORT: 승차감이 안락한 주행 모드
 - SPORT: 승차감이 견고한 주행 모드



OIK057156

● AWD 시양 적용시

1. CUSTOM 모드 설정 화면에서 [AWD]를 누르십시오.
2. 원하는 모드를 선택하십시오.
 - ECO: 친환경 경제 운전에서 최적화된 주행 모드
 - COMFORT: 안락한 승차감과 부드러운 주행 모드
 - SPORT: 견고한 승차감과 스포티한 주행 모드

■ 트립 컴퓨터 모드 내 주행 모드 표시

계기판 LCD 표시창에서 트립 컴퓨터 모드() 화면을 선택해서 스마트 시프트 화면으로 이동하면 운전자가 선택한 주행 모드 상태와 SMART 모드가 자동으로 전환한 주행 모드 상태를 볼 수 있습니다.

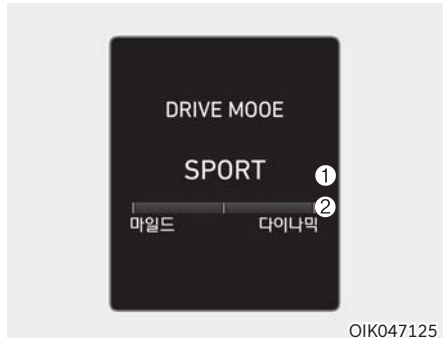

OIK047125

화면에는 선택한 드라이브 모드(1)와 운전자의 실시간 주행 성향을 나타내주는 운전자 성향 게이지(2)가 있습니다.

▶ SMART 모드 운전자 성향 게이지



- 운전자 성향 게이지는 표준적인 주행 성향을 중심으로 좌측이 마일드한 상태이고 우측이 다이나믹한 상태입니다.
- 운전자 성향 게이지가 마일드 방향으로 채워지고 일정 시간이 지나면 자동으로 SMART ECO 모드가 작동하며, 운전자 성향 게이지가 우측으로 채워지면 다이나믹한 운전 조건이 감지되어 SMART SPORT 모드가 작동합니다.
- 연비 운전을 위해 SMART ECO 모드를 유지하고 싶다면 운전 성향 게이지가 좌측 방향으로 채워진 상태를 유지하도록 운전하여야 합니다.

에코 코스팅 기능 사양 적용시

타력 주행 중에 변속기를 자동으로 증립화하여 타행 거리를 늘림으로써 실제로 연비를 향상시키는 기능입니다.

■ 에코 코스팅 작동 조건

다음과 같은 조건에서 가속 페달을 밟았다가 놓으면 에코 코스팅 기능이 작동합니다.

- 드라이브 모드가 ECO 모드일 경우
- SMART 모드에서 운전자 가속 성향이 SMART ECO일 때
- SMART 모드에서 앞차와의 차간 거리와 상대 속도가 일정 범위 이내인 경우 (스마트 크루즈 장착 차량)
- CUSTOM(커스텀) 모드 내에서 엔진/변속기를 ECO로 설정할 경우
- 변속레버가 「D」(주행) 위치에 있을 경우
- 크루즈 컨트롤/스마트 크루즈 컨트롤 버튼이 OFF 상태일 경우
- 가속 페달 및 브레이크 페달을 밟지 않을 경우
- 차량 속도가 55~160km/h 범위 내에 있을 경우
- 도로 경사도가 -5~+5% 범위 내에 있을 경우

- ※ 에코 코스팅 기능은 시동이 걸린 후에 엔진과 변속기 워밍업 및 엔진 센서류의 자기진단이 완료된 후에 작동합니다.
- ※ 주행 상황에 따라 위 조건이 만족되더라도 에코 코스팅 작동이 일시적으로 지연될 수 있습니다.
- ※ 스마트 크루즈용 전방 레이더가 정상적으로 동작할 수 없는 경우 차간 거리와 상대 속도 연동 조건은 자동으로 무시됩니다.

■ 에코 코스팅 해제 조건

에코 코스팅 기능 작동 중 다음과 같은 조건이 만족되면 에코 코스팅 기능이 자동 해제됩니다.

- 드라이브 모드가 COMFORT 또는 SPORT 모드일 경우
- SMART 모드에서 운전자 가속 성향이 SMART COMFORT 또는 SMART SPORT일 때
- SMART 모드에서 앞차와의 차간 거리가 너무 가깝거나 상대 속도가 순간적으로 변화한 경우 (스마트 크루즈 장착 차량)
- SMART 모드에서 차선 변경이 예측된 경우 (방향지시등 작동 또는 스티어링 휠 조향에 의한 LKA 경고 발생)
- 스티어링 휠의 패들 슈프트를 사용할 경우

- 크루즈 컨트롤/스마트 크루즈 컨트롤 버튼이 ON 상태일 경우(Ⓢ CRUISE 표시등 켜짐)
- 가속 페달 또는 브레이크 페달을 밟을 경우
- 차량 속도가 55~160km/h 범위를 벗어날 경우
- 도로 경사도가 -5% 미만(강판) 또는 +5% 초과(구배)할 경우
- ※ 빈번한 가속 또는 감속이 반복되는 주행 조건에서는 에코 코스팅 기능을 끄고 주행하는 것이 좋습니다. 드라이브 모드를 COMFORT 또는 SPORT 모드로 변경하거나 AVN 화면에서 에코 코스팅 모드를 해제하십시오.

■ 에코 코스팅 기능 설정

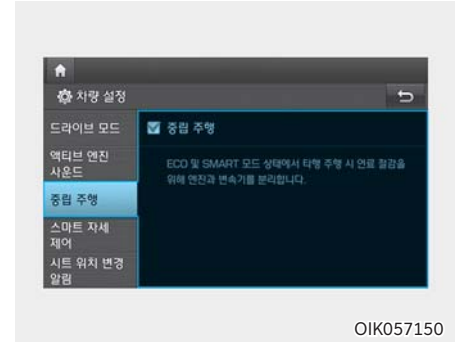

AVN 화면에서 「환경 설정 → 차량(설정) → 중립 주행」 선택 후 기능을 켜면 에코 코스팅 기능이 작동합니다.

■ 에코 코스팅 기능 작동 시 표시



에코 코스팅 기능이 작동하면 계기판 중앙 상단 부에 '중립 주행'문구가 표시됩니다.

! 주 의
<ul style="list-style-type: none"> • 에코 코스팅 기능 작동 상태에서 추월 가속 등을 위해 가속 페달을 빠르게 밟을 경우 변속기 내부 클러치 체결 후에 가속 감이 발생하므로 에코 코스팅 비작동 상태 대비 가속 지연감이 발생할 수 있습니다. • 주행 중 에코 코스팅 기능을 끄거나 켜기 위해 AVN 화면을 조작하는 행동은 운전자의 주의가 분산되어 위험할 수 있습니다.

전방 충돌 방지 보조 시스템(FCA)^① 사양 적용시

충돌을 피하거나 충돌 위험을 줄여주기 위한 장치로, 거리 감지 센서(레이더+카메라)를 통하여 전방 차 또는 보행자와의 거리를 미리 인식하여 충돌 위험 단계에 따라 경고문 표시, 경고음 등으로 충돌 위험을 운전자에게 알려주고, 브레이크 제어력을 향상시키며 탑승자를 보호합니다.

※ FCA는 Forward Collision-Avoidance Assist의 약자입니다.

■ 기능 설정 및 작동 조건

▶ 기능 설정

시동 [ON] 상태에서 계기판 「사용자 설정 → 운전자 보조 → 전방 충돌 방지 보조 시스템」을 선택하면 시스템이 켜지고 작동 준비 상태가 됩니다. 선택을 해제할 경우, 작동을 중지합니다.



전방 충돌 방지 보조 시스템을 해제하면 계기판에 경고등이 켜집니다. (ESC(차체자세 제어장치) 2단계 OFF 해도 경고등이 켜집니다.)

시스템 ON/OFF 상태는 계기판 사용자 설정에서 확인이 가능하며, 시스템이 켜진 상태에서 경고등이 지속적으로 켜져 있으면 자사 직영 서비스센터 또는 블루핸즈에서 점검을 받으십시오.

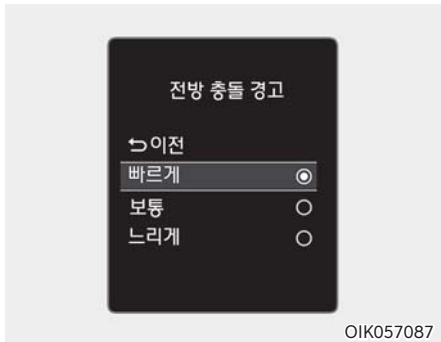

시동 「ON」 상태에서 계기판 「사용자 설정 → 운전자 보조 → 전방 충돌 경고 → 빠르게/보통/느리게」 메뉴를 선택하여 전방 충돌 경고 시점을 빠르게/보통/느리게 중에서 설정 가능합니다.

- ‘빠르게’를 선택하면 전방 충돌 방지 보조 시스템의 경고를 민감하게 설정합니다. ‘빠르게’ 상태의 경고가 너무 민감하게 느껴지면, ‘보통’으로 변경하여 사용하십시오. 전방 차량이 급제동하는 경우에는, 비록 ‘빠르게’ 상태로 설정했다더라도 경보가 느린 것처럼 느껴질 수 있습니다.
- ‘느리게’ 설정은 교통 상황이 한산하고, 낮은 속도로 주행할 때만 선택하십시오.

▶ 작동 조건

전방 충돌 방지 보조를 계기판에서 ON으로 설정하고 아래 조건을 만족할 경우 시스템은 작동 상태가 됩니다.

- ESC(차체자세 제어 장치) 켜짐
- 차량 속도가 약 10km/h 이상일 때
- 전방에 충돌이 예상되는 차량 또는 보행자가 감지됐을 때 (단, 전방 상황 및 차량 상태에 따라 작동하지 않거나 일부 경고만 작동할 수 있습니다.)

⚠ 주 의

- 스티어링 휠 리모컨 내 스위치를 이용하여 전방 충돌 방지 보조 시스템을 설정 및 해제할 때에는 안전을 위해 반드시 안전한 곳에 차를 정차한 후 조작하십시오.
- 시동 「ON」 상태에서 전방 충돌 방지 보조 시스템 기능은 항상 자동으로 켜져 있으며, 기능 해제가 필요할 때에는 계기판 메뉴 설정을 이용하여 해제해야 합니다.
- 전방 충돌 방지 보조 시스템이 ‘전방 충돌 방지 보조’ 사용으로 설정되어 있더라도 차체 자세 제어 장치(ESC)를 완전히 끄면 전방 충돌 방지 보조 시스템도 자동으로 꺼지게 되며, 전방 충돌 방지 보조 시스템 경고등이 켜지지만 고장이 아닙니다. 이때에는, 계기판 메뉴 설정에서도 전방 충돌 방지 보조를 설정할 수 없습니다.

■ 전방 충돌 방지 보조 시스템 경고 및 제어

전방 차량의 급제동이나 차간 거리 부족 또는 보행자와의 충돌 위험이 있을 때 위험 단계에 따라 경고문이 표시되고 경고음이 울립니다. 또한 브레이크 시스템이 충돌 위험 단계에 따라 브레이크를 제어합니다.



▶ 전방 충돌 경고(1차 경고)

- 헤드업 디스플레이(사양 적용시) 또는 계기판에 주의 경고문이 표시되고, 경고음이 울립니다.
- 일정 한도까지 차량이 감속합니다.
 - 전방 차량에 대해서는 완만하게 감속합니다.
 - 충돌할 때 충격을 완화하기 위해 정해진 한도 내 브레이크 제어가 작동합니다.



▶ 긴급제동(2차 경고)

- 헤드업 디스플레이(사양 적용시) 또는 계기판에 주의 경고문이 표시되고, 경고음이 울립니다.
- 일정 한도까지 차량이 자동 감속합니다.
 - 충돌할 때 충격을 완화하기 위해 정해진 한도 내 브레이크 제어가 작동합니다. 충돌 직전에 브레이크 제어가 최대로 작동합니다.

▶ 기타

- 긴급한 위험 상황의 경우 브레이크 시스템이 운전자의 페달 조작에 신속히 반응할 수 있도록 제동 시스템이 작동 대기 모드가 됩니다.
- 운전자가 긴급히 브레이크 페달을 밟아 차량을 감속하려 하면, 최적의 제동력으로 차량이 제동되도록 제동력 보조 기능이 작동합니다.
- 위험 상황인 경우, 운전자가 가속 페달을 과하게 밟거나 스티어링 휠을 급격히 꺾는 경우 브레이크 제어는 해제합니다.
- 위험 상황이 사라진 경우, 브레이크 제어는 중지합니다.

⚠ 주 의

경고문이 표시되지 않거나, 경고음이 울리지 않더라도 위험 상황을 대비하여 항상 주의를 기울이십시오.

⚠ 경고

브레이크 제어 기능은 차량을 완전히 자동 제동시키거나 충돌을 자동 회피하지 않습니다. 차량 안전 및 통제는 운전자 스스로의 판단에 의해 이루어져야 합니다.

⚠ 경고

전방 충돌 방지 보조 시스템은 전방 차량 또는 보행자와의 거리, 상대속도 및 운전자의 반응 여부에 따라 위험도를 판단하여 작동합니다. 시스템 작동을 위하여 위험한 운전을 시도하지 마십시오.

■ 전방감지 센서(전방레이더/전방카메라)

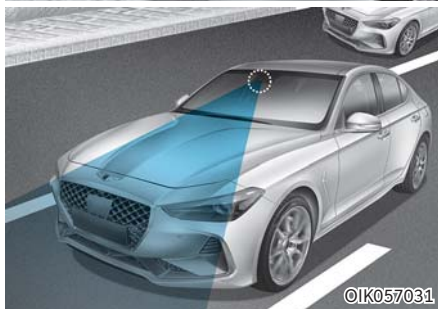

전방의 차량 및 보행자를 감지하는 센서입니다. 센서 커버 또는 센서에 눈, 비 또는 이물질이 묻으면 센서의 감지 성능이 저하되어 전방 충돌 방지 보조가 일시 해제되며, 해제되기 전까지 정상적으로 작동하지 않을 수 있습니다. 항상 청결을 유지하십시오.

⚠ 주의

- 전방 감지 센서의 감지 영역 내에 임의로 액세서리(번호판 몰딩, 스티커 등)를 붙이거나 그릴을 교체하지 마십시오. 센서의 성능에 영향을 미칠 수 있습니다.
- 센서나 그릴 주위를 깨끗하게 유지하십시오.
- 세차 시 커버의 훼손 방지를 위해 부드러운 천으로 세차하십시오. 또한, 그릴 뒷면에 장착된 센서에 직접적으로 고압 세차로 물을 분사하지 마십시오.
- 센서나 센서 주변에 전방 충돌 등의 충격이 가해지지 않도록 하십시오. 충격으로 인해 센서가 정상 위치를 벗어나면 계기판에 경고등 또는 경고문이 뜨지 않더라도 시스템이 정상적으로 작동하지 않을 수 있습니다. 자사 직영 서비스센터 또는 블루핸즈를 방문하여 점검을 받으십시오.
- 센서 커버는 반드시 순정부품을 사용해야 합니다. 센서 커버에 임의로 도장, 도색 처리를 하지 마십시오.

- 실내 미러 주위 카메라 장착 부위 앞유리에 선팅 필름, 스티커, 액세서리 등을 붙이지 마십시오.
- 전방 카메라 장착부에 물기가 들어가지 않도록 주의하십시오.
- 카메라 부품을 임의로 탈거하거나 충격을 가하지 마십시오.
- 반사되는 물질(흰색 종이나 거울 등)을 크래쉬 패드 위에 놓지 마십시오. 햇빛 반사로 불필요하게 작동할 수 있습니다.
- 과도한 음향기기 소리는 전방 충돌 방지 보조 시스템의 경고음을 들리지 않게 할 수 있습니다.



▶ 경고문 및 경고등

센서 커버 또는 센서가 눈, 비 등 이물질로 오염되어 시스템이 일시적으로 중지할 경우 계기판 경고를 통해 운전자에게 알려줍니다(일정 시간 후 꺼짐). 이 경우 시스템 고장이 아닙니다. 주변에 묻은 이물질을 제거하면 시스템은 다시 정상적으로 작동합니다.

하지만, 시동을 건 직후 레이더 전면이 오염된 경우 또는 감지되는 물체가 존재하지 않는 경우(개활지 등) 전방 충돌 방지 보조 시스템이 정상 작동하지 않을 수 있습니다.

■ 시스템 이상



- 경고 문구가 표시(일정 시간 후 꺼짐)되고 통합 경고등(△) 및 전방 충돌 방지 보조 시스템 경고등(☆)이 켜집니다. 전방 충돌 방지 보조 시스템에 이상이 있는 것이므로 자사 직영 서비스센터 또는 블루핸즈에서 점검을 받으십시오.
- 차체자세 제어 장치(ESC) 경고등이 켜지면 전방 충돌 방지 보조 시스템 경고문이 동시에 표시될 수 있습니다.

⚠ 경고

- 전방 충돌 방지 보조 시스템은 운전자를 위한 보조 장치입니다. 차량 안전 및 통제는 운전자 스스로의 판단에 의해 이루어져야 합니다. 시스템에 의존하여 위험한 주행을 해서는 안되며, 항상 안전한 제동거리를 확보하고, 필요하면 브레이크 페달을 밟아 속도를 줄이십시오.
- 불필요한 경고 및 제동을 할 수 있으며, 센서의 감지 한계에 따라 경고 및 제동을 하지 않을 수 있습니다.
- 앞 차량이 급정거하면 브레이크 제어가 충분히 이루어지지 않아 충돌할 수 있으므로 위험 상황을 대비하여 항상 주의를 기울이십시오.
- 전방 충돌 방지 보조 시스템 작동 중 급제동하면 탑승자 및 차량 내 물건들이 움직여 상해를 입을 수 있으므로 항상 주의를 기울이십시오.
- 충돌 위험 상황에서 운전자가 브레이크 페달을 밟으면 전방 충돌 방지 보조는 작동 안 할 수도 있습니다.

- 전방 충돌 방지 보조 시스템의 브레이크 제어 기능에 고장이나 기타 문제가 있을 경우에도 일반적인 제동 성능은 정상적으로 작동합니다. 이 경우 충돌 위험이 있을 때 제동력 제어 기능은 작동하지 않습니다.
- 전방 충돌 방지 보조 시스템은 차량 및 보행자에 대해 전진 주행 중에 작동하며, 동물 및 반대 차로를 주행 중인 차량은 제어 대상으로 보지 않습니다.
- 교차로에서 주행 방향에 수직으로 움직이는 차량이나 수직으로 정차한 차량은 시스템의 제어 대상이 아니므로, 경고 및 제동력 제어 기능이 작동하지 않습니다.
- 전방 충돌 방지 보조 시스템은 주행 조건, 교통 상황, 날씨 상태, 도로 환경에 따라 작동하지 않을 수 있습니다.
- 전방 충돌 방지 보조 시스템은 모든 차량에 대해 작동하지는 않습니다.

■ 제한 사항

전방 충돌 방지 보조 시스템은 위험도가 높은 특정한 주행 상황에서 운전자를 보조하는 장치이며 모든 위험 상황을 책임지지 않습니다. 시스템은 레이더 및 카메라 센서에 의해 주행 상황을 감지하며 레이더 및 카메라 센서의 성능을 넘어서는 주행 상황의 경우 성능이 저하될 수 있습니다.

다음과 같은 경우에는 전방 충돌 방지 보조 시스템이 제대로 반응하지 않거나 예기치 않은 시스템 작동이 발생할 수 있으므로 운전자의 주의가 필요합니다.

▶ 차량을 정상적으로 감지하기 어려운 조건

- 비포장도로 및 요철로나 경사가 급격히 변하는 구간 등 험로를 통과할 경우
- 공사구간이나 철로, 기타 금속제 물체가 도로상에 있는 경우
- 방지턱 통과하여 센서 인식이 급격하게 변하는 경우
- 터널, 톨게이트, 부분 포장로 등을 지나는 경우
- 레이더 및 카메라가 오염되거나 차단된 경우

- 전방 유리 선팅 필름, 발수코팅, 이물질 (스티커, 벌레 등) 등을 붙여서 카메라 렌즈 앞 부분이 오염된 경우
- 역광, 반사광, 어둠 등 카메라의 시야 확보가 어려운 상황인 경우
- 차량 앞 유리 습기가 완전하게 제거되지 않거나 언 경우
- 눈이나 비가 많이 오는 경우
- 안개가 낀 경우
- 다른 전자파에 의한 간섭이 발생된 경우
- 전방 차량의 후미등이 없거나 비대칭 및 장착 위치가 특이한 경우
- 터널 진/출입 시 조도 변화가 큰 상황인 경우
- 지하주차장 및 실내에서 차량이 주행 중인 경우
- 차량 거동이 불안정한 경우
- 차량이 심하게 흔들리는 경우
- 레이더 또는 카메라(렌즈 포함)가 파손된 경우
- 원형 교차로 등 전방 차 선회하는 경우
- 야간 또는 터널 구간에서 차량의 전조등을 사용하지 않거나 불빛이 약한 경우
- 주변에 레이더의 반사가 잘 되는 물체가 있을 경우 (가드레일 또는 근접 차량 등)

- 차량의 진행 방향으로 역광이 비추는 경우 (대형차 전조등 포함)
- 도로면의 물기로 인해 태양광, 가로등 또는 마주 오는 차량의 불빛이 반사될 경우
- 카메라 영상에 차량 전체가 포함되지 않는 경우
- 도로 위 그림자가 있는 경우
- 전방 물체의 폭이 좁은 경우(모터사이클, 자전거 등)
- 앞 차량이 특수 차량 및 특이 형태 짐을 실은 트럭, 트레일러 차량 등일 경우
- 기타 레이더 또는 카메라 센서 인식이 한계 상황인 경우



- 커브 길
 - 커브 길에서는 같은 차로에 있는 차량을 인식하지 못해 전방 충돌 방지 보조의 성능이 저하되어, 불필요한 경고 및 제동을 하거나 경고 및 제동을 하지 않을 수 있습니다.
 - 커브 길에서는 전방 도로 상황 및 주행 상태를 확인하고 필요하면 브레이크 페달을 밟아 직접 속도를 조절하십시오.



커브 길에서는 다른 차로에 있는 차량을 인식하여
전방 충돌 방지 보조가 작동하여, 불필요한 경고
및 제동을 할 수 있습니다. 전방 도로 상황 및 주행
상태를 확인하고 필요하면 브레이크 페달을 밟아
직접 속도를 조절하십시오.

이 경우 가속 페달을 밟아 불필요한 감속을 방지
할 수 있습니다. 주위의 교통 상황을 확인한 후
사용하십시오.

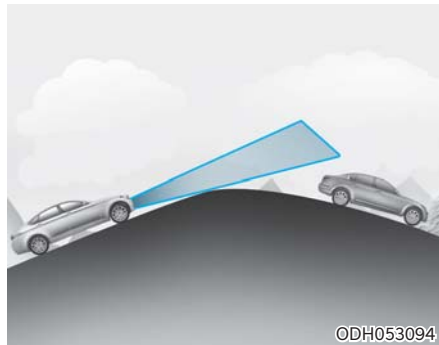

- 경사가 있는 길
오르막길이나 내리막길에서는 같은 차로에
있는 차량을 인식하지 못해 전방 충돌 방지
보조의 성능이 저하되어, 불필요한 경고 및
제동을 하거나 경고 및 제동을 하지 않을
수 있습니다.

또한 선행 차량을 갑자기 인식하여 속도가
빠르게 감속될 수 있습니다.

오르막길이나 내리막길에서는 전방 도로
상황 및 주행 상태를 확인하고 필요하면
브레이크 페달을 밟아 직접 속도를 조절
하십시오.

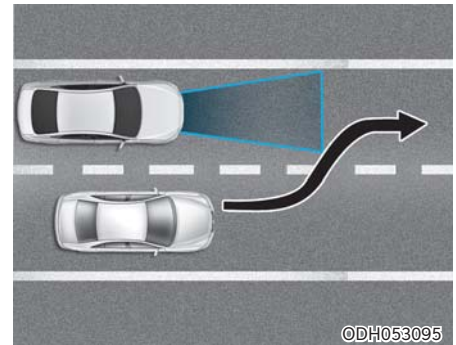

- 차로 변경할 때
옆 차로의 차량이 같은 차로로 차를 변경을
할 때 센서의 감지 범위 안으로 들어올 때
까지 전방의 차량을 인식하지 못할 수 있
습니다. 갑자기 끼어드는 차량은 센서가
늦게 인식할 수 있으니, 항상 주의를 기울
이십시오.

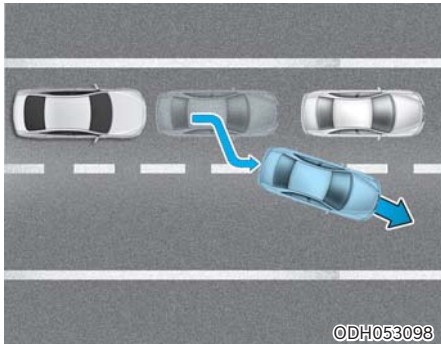

정지 유지 상태에서 앞 차량이 빠져 나가는 경우, 정지 차량을 인지하지 못하여 충돌 위험이 있을 수 있으니 주의하십시오.

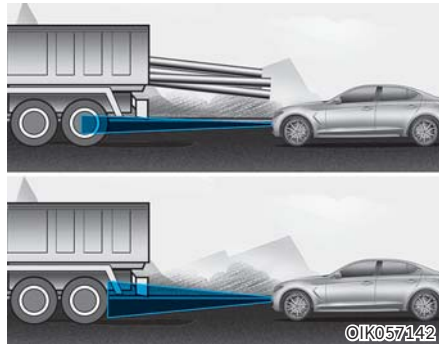

- 차량 인식 차고가 높은 차량 또는 적재물이 차량 후면으로 돌출되어 있는 경우, 위험 상황이 발생할 수 있으므로 주의하십시오.

▶ 보행자를 정상적으로 감지하기 어려운 조건

- 보행자의 몸이 가려지거나 직립 보행하지 않는 보행자인 경우
- 빠른 속도로 이동하는 보행자인 경우
- 키가 작은 보행자인 경우
- 보행자 거동이 불안정한 경우
- 보행자가 갑자기 끼어든 경우
- 배경과 유사한 색상 옷을 입은 보행자인 경우
- 주변 환경과 보행자를 구분하기 어려운 경우
- 주변 조도가 너무 높거나 낮은 경우
- 야간 또는 주변이 어두운 경우
- 사람과 유사하게 생긴 구조물인 경우
- 여러 명의 사람이 모여있는 경우
- 기타 환경이 센서 인식 한계 상황인 경우

경 고

- 다른 차량이나 트레일러를 견인할 경우, 계기판의 메뉴 설정을 이용하여 전방 충돌 방지 보조를 해제하십시오. 견인 상황에서 브레이크 제어 시 차량의 안전성이 떨어집니다.

- 앞 차량의 차고가 높거나 적재물이 차량 후방으로 돌출되어 있는 경우, 위험 상황이 발생할 수 있으므로 주의하십시오.
- 센서는 보행자를 감지하기 때문에 보행자가 끌거나 미는 카드, 자전거, 이륜차, 여행 가방, 유모차 등에는 작동하지 않습니다.
- 전방 충돌 방지 보조 시스템은 모든 상황에서 작동하지는 않습니다. 따라서, 절대로 사람이나 사물에 대해 시험하지 마십시오. 심각한 부상이나 사망에 이를 수 있습니다.
- 차량 앞유리 또는 전방 카메라 교체 및 탈거 후 재장착 할 때는 자사 직영 서비스 센터 또는 블루핸즈에서 시스템 점검을 받으십시오.

! 주 의

강한 전자파에 의해 시스템이 순간적으로 해제될 수 있습니다.

후측방 충돌 경고 시스템 사양 적용시

후측방 충돌 경고 시스템은 레이더 센서를 이용하여 자차의 후측방 영역을 감지하여 운전자에게 경고를 제공하는 주행 보조 장치입니다. 자차의 속도와 상대 차량의 속도의 차이에 따라 경고 영역이 변경됩니다.

1) 후측방 충돌 경고

① 사각 지대 차량 경고



경고 영역은 자차 차속에 따라 변경합니다. 단, 운전하는 차의 속도가 상대 차를 빠른 속도로 추월할 경우 경고를 하지 않습니다.

② 고속 접근 차량 경고

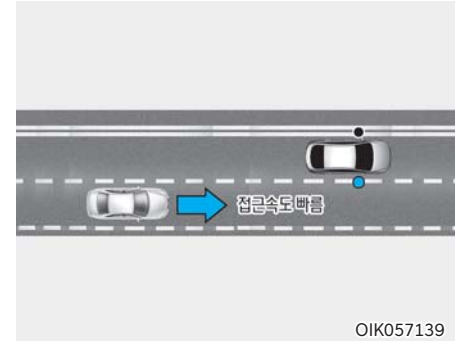

차량 후측방에서 고속으로 접근하는 차량을 감지하여 경고를 제공합니다. 경고 발생 거리는 상대 차량과의 속도 차이에 따라 상이하게 느껴질 수 있습니다.

2) 후방 교차 충돌 경고

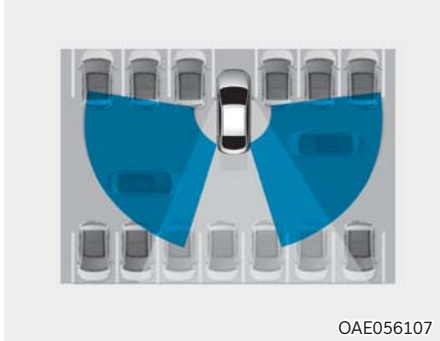

차량을 후진할 때 측면으로 접근하는 차량을 감지하여 경고합니다.

⚠ 경고

- 예기치 못한 상황 발생 시 사고의 위험이 있으므로 후측방 충돌 경고 시스템 작동 중에도 도로 및 주행 상태에 대하여 세심하고 지속적인 주의를 기울이십시오.
- 후측방 충돌 경고 시스템은 안전장치గా 아닌 운전자를 위한 보조 장치입니다. 차량 안전 및 통제는 운전자 스스로의 판단에 의해 이루어져야 합니다. 후측방 충돌 경고 시스템에만 의존할 경우 사고가 날 수 있습니다.

■ 사각 지대 차량 경고/고속 접근 차량 경고



▶ 작동조건

시동 「ON」 상태에서 「」 버튼을 눌러 버튼 내 표시등이 켜지고 차속이 약 30km/h 이상이면 작동합니다.

버튼을 다시 눌러 버튼 내 표시등이 꺼지면 기능은 꺼집니다.

시동을 껐다가 다시 시동을 걸면 운전자가 설정해 놓은 상태를 유지합니다. 사용하지 않을 때는 버튼을 눌러 기능을 끄십시오.

기능이 켜진 상태에서 시동을 끈 후 다시 시동을 걸면 실외 미러에 있는 경고등이 약 3초 동안 켜진 후 꺼져 기능이 켜졌음을 알려줍니다.

▶ 경고유형

기능이 설정되고 차량 속도가 약 30km/h 이상에서 후측방에 차량 등이 감지되면 기능이 작동합니다.

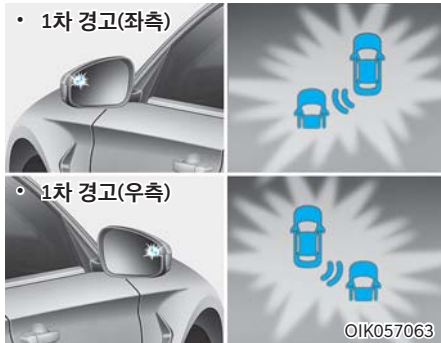

● 1차 경고

일정 거리 내 후측방에 차량이 감지되면 실외 미러 및 헤드업 디스플레이(사양 적용시)에 황색 경고등이 켜집니다.

경고 중 대상 차량이 경고 영역을 벗어나면 주행 조건에 따라 일정 시간 이후 경고가 꺼집니다.



※ A : 경고음

● 2차 경고

1차 경고 (실외 미러 및 헤드업 디스플레이(사양 적용시)에 황색 경고등 켜짐) 상태에서 해당 방향으로 차로 변경을 위해 방향지시등을 작동하면 2차 경고가 작동합니다.

2차 경고는 실외 미러 경고등이 깜빡이고 헤드업 디스플레이(사양 적용시) 경고등이 적색으로 깜빡입니다. 동시에 경고음이 작동하여 운전자에게 알립니다.

이때 방향지시등 스위치를 다시 원위치로 작동하면 2차 경고는 취소됩니다.

● 경고음 설정/해제 방법

경고음이 불필요하다고 판단되는 경우, 해제할 수 있습니다.

시동 「ON」 상태에서 계기판 「사용자 설정 → 운전자 보조 → 후측방 충돌 경고음」에서 해제하면 경고음이 나지 않습니다.

단, 경고음을 해제하실 경우 경고 상황 인지에 어려움이 있을 수 있습니다. 경고음 사용하고자 할 때 동일한 순서로 설정하십시오.

자세한 내용은 4장 「계기판·사용자 설정 모드」를 참고하십시오.

■ 후방 교차 충돌 경고 기능

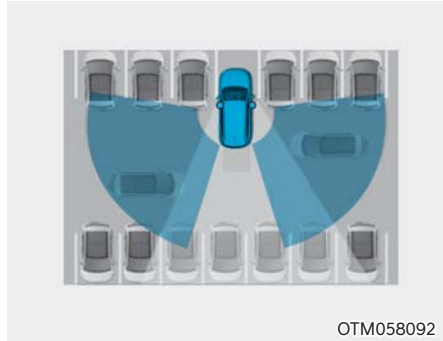

차량 후진 시 자차 후측방 좌우 측에서 접근하는 차량을 감지하여 운전자에게 알려주는 기능입니다.

▶ 기능 설정

시동 「ON」 상태에서 계기판 「사용자 설정 → 운전자 보조 → 후방 교차 충돌 경고」를 설정하면 기능이 켜지고 작동 준비 상태가 됩니다. 설정을 해제할 경우, 작동을 중지합니다. 시동을 껐다가 다시 시동을 걸면 운전자가 설정해 놓은 상태를 유지합니다. 자세한 내용은 4장 「계기판-사용자 설정 모드」를 참고하십시오.

▶ 작동 조건

- 「R」(후진)단으로 변속하고 차량의 속도가 약 10km/h 이하로 후진하면 시스템이 작동합니다.
- 후측방 감지 범위는 측면 방향으로 약 0.5m~20m입니다. 감지 영역 이내에서 차량이 약 4km/h~36km/h의 속도로 이동할 때 감지합니다. 단, 작동 환경에 따라서 감지 범위는 달라질 수 있으니, 항상 주의를 살피시기 바랍니다.



▶ 경고유형

- 차량 후방 좌우 측에서 자차를 향해서 접근하는 차량이 감지된 경우, 경고음이 울리고 실외 미러의 경고등이 깜빡이고 LCD 표시창을 통해 운전자에게 알려줍니다.
- 후방 좌우 측의 움직임은 차량이 감지 범위에서 벗어난 경우, 차량이 자차의 바로 뒤에 있는 경우, 상대 차량의 진행 방향이 자차를 향하지 않는 경우, 접근 차속이 느려진 경우 경고는 해제됩니다. 기능 작동 환경에 따라 경고를 안 할 수도 있으니, 반드시 주의를 살피시기 바랍니다. 차량 뒷 범퍼의 왼쪽 또는 오른쪽이 차량이나 장애물로 가려진 경우 해당 방향의 감지 성능이 저하됩니다.

■ 후측방 충돌 경고 시스템 경고



▶ 후측방 감지 센서

뒷 범퍼 내부에 후측방을 감지하는 센서가 있습니다.
범퍼에 이물질이 묻으면 기능이 정상적으로 작동하지 않습니다. 항상 청결을 유지하십시오.

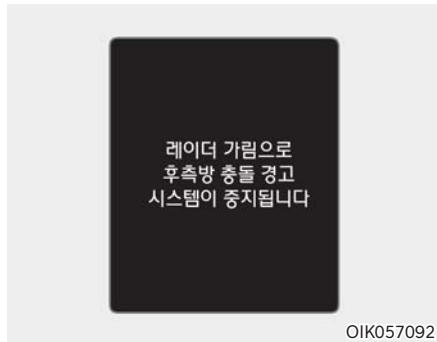

▶ 후측방 충돌 경고 시스템 경고문

• 레이더 가림으로 후측방 충돌 경고 시스템이 중지됩니다

다음과 같은 경우 센서 감지가 정상적으로 이루어 지지 않습니다.

따라서 계기판에 경고문이 표시되고, 버튼 내 표시등이 꺼지며 시스템이 자동으로 해제됩니다.

- 범퍼 표면 또는 범퍼 내부에 이물질이 묻어 있을 경우
- 차량 후방에 짐칸(트레일러 혹은 캐리어) 장착 또는 기타 장비를 거치한 경우
- 차량이 적은 넓은 지역이나, 광활한 사막에서 운전할 경우
- 눈이나 비가 많이 오는 경우

짐칸 및 기타 장비를 사용할 경우 시스템의 모든 기능에 대해 「OFF」하시기 바랍니다. 후측방 충돌 경고 시스템을 사용하려면 짐칸 및 기타 장비를 제거하십시오. 범퍼 표면에 이물질이 묻어 있을 경우, 이물질을 제거하십시오. 이물질을 제거한 후 일정 시간(약 10분)을 주행하면 시스템이 정상 작동합니다. 차량 후방 짐칸 또는 기타 장비 및 이물질을 제거해도 시스템이 정상 작동하지 않으면 자사 직영 서비스센터 또는 블루핸즈에서 점검 및 정비를 받으십시오.



• 후측방 충돌 경고 시스템을 점검하십시오

후측방 충돌 경고 시스템에 이상이 있는 경우 계기판에 경고문이 표시되며 시스템이 자동으로 해제됩니다.
자사 직영 서비스센터 또는 블루핸즈에서 점검 및 정비를 받으십시오.

■ 후측방 충돌 경고 시스템 비작동 조건

경 고

- 후측방 충돌 경고 시스템이 작동 중에는 후측방에 차량이 다가올 때마다 실외 미러 경고등이 켜집니다. 이때 실외 미러에 시선을 고정할 경우 차량 주변을 확인하지 않아 안전운전에 방해가 될 수 있으므로 주의하십시오.
- 후측방 충돌 경고 시스템이 장착된 차량이라도 신중히 운전하고 차로 변경 시 후측방 충돌 경고 시스템에만 의존할 경우 사고가 날 수 있으므로 전, 후, 측방의 차량을 눈으로 직접 확인하십시오.
후측방 충돌 경고 시스템은 주위 상황 및 주행 조건에 의해 경고 기능이 작동되지 않을 수도 있으므로 항상 주위를 확인하십시오.

주 의

- 범퍼 교체나 레이더 센서 주변의 페인트 작업 및 수리 시, 시스템 동작 성능이 저하될 수 있습니다.
- 시스템의 감지영역은 일반 도로의 표준 도로 폭에 따라 결정되기 때문에 차로가 좁은 도로에서는 양쪽 차로를 넘어 주행 중인 차량에 대해 경고할 수 있습니다.
- 이와는 반대로 폭이 넓은 도로에서 양쪽 차로에서 주행 중인 차량을 감지하지 못하여 경고를 하지 않을 수도 있습니다.
- 강한 전자파에 의해 시스템이 해제될 수 있습니다.

▶ 다음과 같은 경우에는 경고를 못하거나 오경고할 수 있으므로 운전자의 주의가 필요합니다.

- 차량 후방에 짐칸(트레일러 혹은 캐리어)을 장착한 경우
- 폭설 또는 폭우 같은 악천후 날씨의 경우
- 센서 주변 범퍼 표면이 눈, 비, 흙 등에 의해 오염된 경우
- 센서 주변 범퍼가 외부 물체(스티커 혹은 자전거 거치대 등)에 의해 가려진 경우

- 센서 주변 범퍼에 충격이 가해져서 범퍼가 손상되거나 센서 위치가 틀어진 경우
- 차고 높이 변화가 심하게 생긴 경우(타이어 공기압 이상, 화물칸의 과다 적재 등)
- 범퍼 주변부 온도가 높은 경우
- 차량 또는 주차장 기둥 및 벽 등으로 센서 주위가 가려진 경우
- 곡선도로, 고속도로 진출입 램프구간, 톨게이트를 주행하는 경우
- 도로 및 주변에 비정상적으로 금속 성분이 포함된 경우 (지하철 공사구간 등)
- 보행자, 동물, 가드레일 및 터널과 같은 도로 위의 고정된 물체가 인접한 경우
- 가파른 오르막길, 내리막길이거나 차선간의 높이가 다른 도로 환경의 경우
- 나무나 풀이 무성한 좁은 도로를 주행하는 경우
- 주변 차량 및 구조물이 적은 광활한 지역을 주행하는 경우 (사막, 초원, 교외 등)
- 젖은 도로 위를 운전하는 경우
- 버스 및 대형 트럭과 같은 대형 차량이 근접 주행하는 경우
- 상대 차량이 자차 후방에 매우 근접하여 주행하거나 근접 상태에서 추월하는 경우
- 상대 차량의 속도가 매우 빨라서 짧은 시간에 자차를 추월 하여 지나가는 경우

- 후진 시, 후진 방향과 동일 방향으로 이동하는 차량이 있는 경우
- 자차가 차로를 변경하는 경우
- 옆 차량과 동시에 출발하여 가속하는 경우
- 상대 차량이 옆차선에서 옆옆차선으로 이동하거나 옆옆차선에서 옆차선으로 이동하는 경우
- 소형 이륜 원동기 혹은 자전거를 탐지하는 경우
- 짐이 없는 평평한 트레일러와 같은 차량을 탐지하는 경우
- 사람, 쇼핑 카트, 유모차 등 크기가 작은 이동 물체를 탐지하는 경우
- 스포츠카와같이 차체가 낮은 차량을 탐지하는 경우

▶ 실외 미러 경고등을 감지하기 어려운 경우

- 차 옆 유리창이 심하게 오염된 경우
- 차 옆 유리창에 찌나게 선팅 필름을 붙인 경우
- 실외 미러 표면이 심하게 오염된 경우

속도 제한 시스템



운전자가 특정 속도 이상으로 주행하는 것을 원하지 않는 경우, 속도 제한 기능을 작동시킬 수 있습니다. 제한 속도를 초과하여 주행할 경우 차량 주행 속도가 제한 속도로 내려갈 때까지 경고등 및 경고음이 발생합니다.

■ 속도 제한 설정

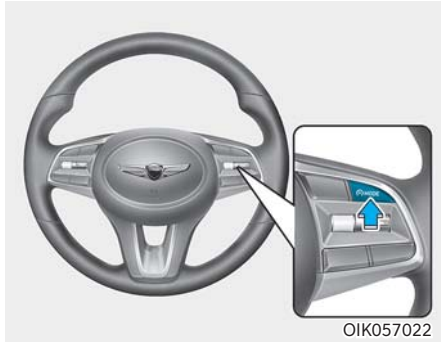

1. 「MODE」 스위치를 누르십시오.
계기판에 속도 제한 표시등(ⓁIMIT)이 켜집니다.

알아두기

ⓁMODE: 스위치를 누를 때마다 아래와 같이 기능이 변경됩니다.

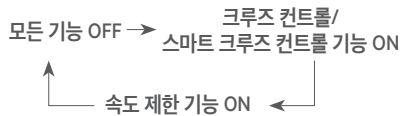

2. 「SET -」 레버를 짧게 당겨 내리십시오.

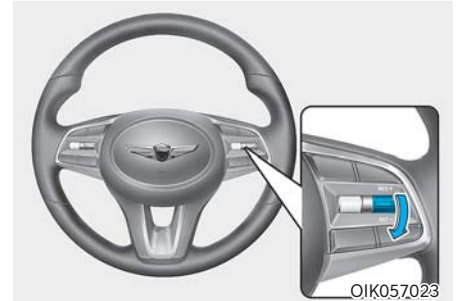
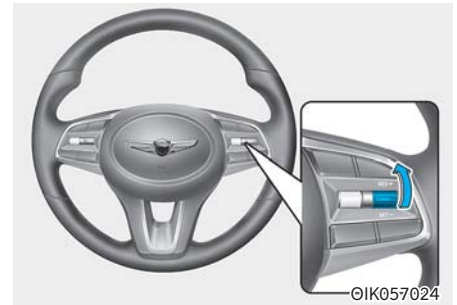

- 「RES +」 레버를 위로 올리거나 「SET -」 레버를 아래로 내려 원하는 속도를 설정하십시오.
- 「RES +」 레버를 위로 길게 올리거나 「SET -」 레버를 아래로 길게 내리고 있으면 5km/h씩 속도가 증가하거나 감소합니다.



OIK057095

설정된 속도 제한이 계기판에 표시됩니다.

만약, 설정한 속도 이상으로 주행하려면 딸각거리는 소리와 함께 킁다운 장치가 작동할 때까지 가속 페달을 세게 밟아야 합니다.

주행 속도가 설정한 제한 속도로 내려올 때까지 설정한 속도 표시등(1)이 깜빡이며 경고음이 울립니다.



주의

- 가속 페달을 50% 이하로 밟으면 차량은 설정한 제한 속도를 초과하지 않고 제한 속도 이하의 주행 속도를 유지합니다.
- 가속 페달을 세게 밟을 때 킁다운 장치에서 딸각거리는 소리가 들리는 것은 정상적인 현상입니다.

■ 일시 해제



OIK057025

속도 제한 시스템 작동을 일시적으로 해제할 수 있습니다.

「CANCEL」 스위치를 누르십시오.

설정된 속도 표시등이 꺼지면서 일시적으로 설정된 속도가 해제됩니다.

속도 제한 표시등(ⓈLIMIT)은 계속 켜져 있습니다.

■ 재설정



OIK057024

다시 속도 제한 기능을 사용할 때는 「SET - / RES +」 레버를 아래로 내리거나 위로 올리십시오. 원하는 속도가 될 때까지 조작하여 설정하십시오.

■ 기능 해제



OIK057022

기능을 완전히 해제하고자 할 때는 「CRUISE MODE」 스위치를 누르십시오.

계기판의 속도 제한 표시등(LIMIT)이 꺼지면서 기능이 해제됩니다.

속도 제한 기능을 사용하지 않을 때는 반드시 「CRUISE MODE」 스위치를 눌러 해제하십시오.

경고

- 속도 제한 기능을 사용하지 않을 때는 반드시 기능을 완전히 끄십시오. 오조작으로 인하여 주행 속도가 설정되는 것을 방지합니다. 계기판의 속도 제한 표시등(LIMIT)이 꺼지는 것을 확인하십시오.
- 속도를 설정할 때는 반드시 법규로 정해진 규정속도 이내로 설정하십시오.
- 예기치 못한 상황 발생 시 사고의 위험이 있습니다. 도로 및 주행 상태에 대하여 세심하고 지속적인 주의를 기울이십시오.
- 속도 제한 기능은 운전자를 위한 편의 장치입니다. 차량 안전 및 통제는 운전자 스스로의 판단에 의해 이루어져야 합니다. 속도 제한 기능에만 의존할 경우 사고가 날 수 있습니다.

크루즈 컨트롤 ① 사양 적용시



OIK057157

1. 크루즈 표시등
2. 설정 속도

가속 페달을 밟지 않아도, 차량의 속도를 일정하게 유지시켜주는 기능입니다. 장거리 여행 시 운전자의 피로를 줄여주기 위한 편의 장치입니다.

크루즈 컨트롤을 작동하기 위해서는 시동 「ON」 또는 엔진 시동 이후 브레이크 페달을 한번 이상 밟아야 합니다. 브레이크 스위치는 크루즈 컨트롤을 취소할 수 있는 매우 중요한 부품으로, 정상적으로 작동하는지 확인하기 위험합니다.

경고

안전을 위해 반드시 취급설명서를 숙지한 후 사용하십시오.

■ 주행 속도 설정

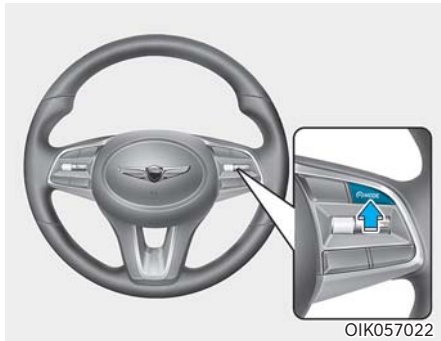

1. 「MODE」 스위치를 누르십시오.
계기판에 크루즈 표시등(CRUISE)이 켜집니다.

📖 알아두기

MODE: 스위치를 누를 때마다 아래와 같이 기능이 변경됩니다.

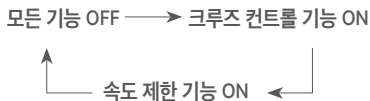

2. 원하는 속도까지 가속 페달을 밟으십시오.
단, 차량 속도는 30km/h 이상, 200km/h 이하에서만 설정이 가능합니다.



3. 원하는 속도에 도달했을 때 「SET -」 레버를 아래로 내리십시오.
계기판에 크루즈 설정 속도가 표시되면서 속도를 유지하게 됩니다.
4. 가속 페달에서 발을 떼십시오. 가속 페달을 밟지 않아도 설정한 속도를 유지합니다.

⚠️ 주의

오르막에서는 속도가 감소할 수 있으며 내리막에서는 속도가 증가할 수 있습니다.

■ 설정 속도 증가



- 「RES +」 레버를 위로 짧게 올릴 때마다 1km/h 씩 속도가 증가합니다.
- 「RES +」 레버를 위로 길게 올리면 점차적으로 속도가 증가합니다. 원하는 속도에 맞춰지면 손을 떼십시오.
- 200km/h 까지 속도를 설정할 수 있습니다.

■ 설정 속도 감소



- 「SET -」 레버를 아래로 짧게 내릴 때마다 1km/h 씩 속도가 감소합니다.
- 「SET -」 레버를 아래로 길게 내리면 점차적으로 속도가 감소합니다. 원하는 속도에 맞춰지면 손을 떼십시오.
- 30km/h 까지만 설정 가능합니다.

■ 일시적인 속도 증가

크루즈 컨트롤 작동된 상태에서 일시적으로 속도를 올리하고자 할 때는 가속 페달을 밟아 속도를 증가시키십시오. 설정된 값에 영향을 주지 않고 일시적으로 속도를 증가시킬 수 있습니다. 설정된 속도로 돌아가고자 할 때는 가속 페달에서 발을 떼십시오. 올라간 속도에서 다시 「SET -」 레버를 아래로 내리면 현재 속도로 재설정됩니다.

■ 일시 해제



▶ 수동으로

크루즈 컨트롤 작동을 일시적으로 해제할 수 있습니다. 브레이크 페달을 밟거나 또는 「CANCEL」 스위치를 누르십시오. 계기판의 설정 속도가 사라지면서 일시적으로 크루즈 컨트롤 기능이 해제됩니다. 크루즈 표시등(Ⓢ CRUISE)은 계속 켜져 있습니다.

▶ 자동으로

다음 상황에서는 자동으로 일시 해제됩니다.

- 수동 변속 모드에서 2단 이하로 변속할 경우
- 변속레버를 「N」(중립) 위치로 이동할 경우
- 주행 중 주차 브레이크를 사용할 경우
- 속도가 설정 속도보다 20km/h 낮아질 경우
- 속도가 25km/h 이하로 낮아진 경우
- 200km/h 이상으로 가속한 경우
- 차체자세 제어 장치(ESC)가 작동할 경우

계기판의 설정 속도가 사라지면서 일시적으로 크루즈 컨트롤 기능이 해제됩니다.

크루즈 표시등(ⓈCRUISE)은 계속 켜져 있습니다.

! 주의

위의 상황 이 외에 자동으로 일시 해제된 경우에는 자사 직영 서비스센터 또는 블루핸즈에서 점검을 받으십시오.

■ 재설정



다시 크루즈 컨트롤 기능을 사용할 때는 「SET -」/ 「RES +」 레버를 아래로 내리거나 위로 올리십시오. 「RES +」 레버를 위로 올리면 직전에 설정했던 속도로 다시 정속주행을 하게 됩니다. 단, 차량 속도가 30km/h 미만일 경우에는 작동하지 않습니다.

! 주의

「RES +」 레버를 위로 올려 재설정 할 때는 해제 직전의 설정 속도로 빠르게 증가하거나 감속할 수 있으므로 사전에 도로 상황을 확인하고 운전자가 이전의 설정속도를 확인 가능한 경우에만 사용하십시오.

■ 기능 해제



기능을 완전히 해제하고자 할 때는 「MODE」 스위치를 누르십시오.

계기판의 크루즈 표시등(ⓈCRUISE)이 꺼지면서 기능이 해제됩니다.

⚠ 경고

- 크루즈 컨트롤을 사용하지 않을 때는 반드시 기능을 완전히 끄십시오. 오조작으로 인하여 주행 속도가 설정되는 것을 방지합니다. 계기판의 크루즈 표시등 (CRUISE)이 꺼지는 것을 확인하십시오.
- 속도를 설정할 때는 반드시 법규로 정해진 규정속도 이내로 설정하십시오.
- 크루즈 컨트롤은 주행이 원활한 도로에서만 사용하십시오. 아래 상황에서는 사고가 발생할 위험이 높으므로 사용하지 마십시오.
 - 고속도로 인터체인지, 톨게이트 부근
 - 정체된 고속도로
 - 비, 눈, 얼음 등으로 미끄러워진 도로
 - 급커브길
 - 경사가 급한 내리막길이나 오르막길
 - 기상 상태가 좋지 않거나 시야 확보가 어려운 경우(안개, 눈, 비, 모래바람 등)
 - 바람이 많이 부는 도로

- 예기치 못한 상황 발생시 사고의 위험이 있습니다. 도로 및 주행 상태에 대하여 세심하고 지속적인 주의를 기울이십시오.
- 크루즈 컨트롤은 운전자를 위한 편의 장치입니다. 차량 안전 및 통제는 운전자 스스로의 판단에 의해 이루어져야 합니다. 크루즈 컨트롤 기능에만 의존할 경우 사고가 날 수 있습니다.
- 차량을 견인할 때 크루즈 컨트롤을 사용하지 마십시오.

스마트 크루즈 컨트롤 (스탑앤고 기능 포함) ※ 차량 적용시

가속 페달을 밟지 않아도, 차량의 속도를 일정하게 유지시켜주고 전방의 차량을 감지하여 앞 차량과의 거리를 일정하게 유지시켜 주는 편의 장치입니다.

■ LCD 표시창 작동 상태 표시

계기판 LCD 표시창에서 스마트 크루즈 컨트롤 작동 상태를 보기 위해서는 어시스트(ASSIST) 모드 (ASSIST) 화면을 선택하십시오. 자세한 내용은 4장 「계기판-계기판 메뉴 설정」을 참고하십시오.

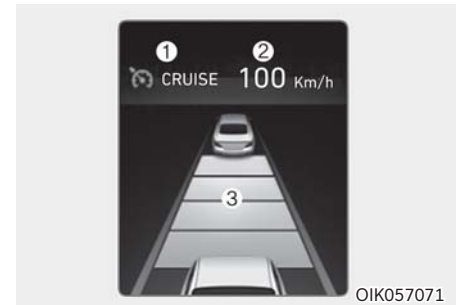

1. 크루즈 표시등 (CRUISE)
2. 설정 속도
3. 차간 거리 표시등

■ 속도 설정

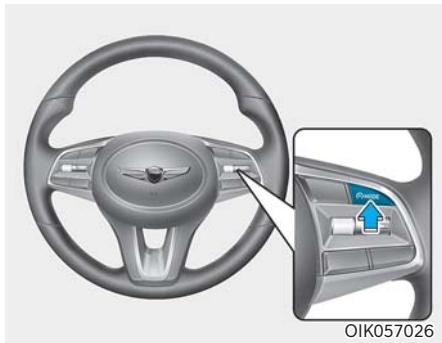

▶ 주행 속도 설정

1. 「MODE」 스위치를 누르십시오.
계기판에 크루즈 표시등(CRUISE)이 켜집니다.

📖 알아두기

MODE: 스위치를 누를 때마다 아래와 같이 기능이 변경됩니다.

모든 기능 OFF → 스마트 크루즈 컨트롤 기능 ON



2. 원하는 속도까지 가속 페달을 밟으십시오.
단, 스마트 크루즈 컨트롤 작동을 위해 차량 속도 설정은 아래와 같습니다.

- 앞에 차가 없을 경우:
30km/h~200km/h
- 앞에 차가 있을 경우:
0km/h~200km/h

⚠ 주의

앞에 차가 있고 0~30km/h로 주행하는 상황에서 「SET-」 레버를 작동하면 차량 속도는 30km/h로 자동 설정됩니다.



3. 원하는 속도에 도달했을 때 「SET-」 레버를 짧게 당겨 내리십시오.
계기판에 설정 속도, 차간 거리 표시등이 켜지면서 설정한 속도를 유지하게 됩니다.
4. 가속 페달에서 발을 떼십시오. 가속 페달을 밟지 않아도 설정한 속도를 유지합니다.
전방에 다른 차량이 있을 경우 거리 유지를 위해 속도가 줄어 들 수 있습니다.

⚠ 주의

오르막에서는 속도가 감소할 수 있으며 내리막에서는 속도가 증가할 수 있습니다.



▶ 설정 속도 증가

- 「RES +」 레버를 짧게 밀어 올릴 때마다 1km/h 씩 설정 속도가 증가합니다.
- 「RES +」 레버를 길게 밀어 올리면 10의 배수로 설정 속도가 증가합니다. 원하는 속도에 맞춰지면 손을 떼십시오.
- 200km/h 까지 속도를 설정할 수 있습니다.

! 주의

레버를 길게 밀어 올리면 속도가 빠르게 증가하므로 주변 도로 조건이 가능한지 확인하십시오.



▶ 설정 속도 감소

- 「SET -」 레버를 짧게 당겨 내릴 때마다 1km/h 씩 설정 속도가 감소합니다.
- 「SET -」 레버를 길게 당겨 내리면 10의 배수로 설정 속도가 감소합니다. 원하는 속도에 맞춰지면 손을 떼십시오.
- 30km/h 까지만 설정 가능합니다.

▶ 일시적인 속도 증가

스마트 크루즈 컨트롤 작동 상태에서 일시적으로 속도를 올리고자 할 때는 가속 페달을 밟아 속도를 증가시키십시오. 설정된 값에 영향을 주지 않고 일시적으로 속도를 증가시킬 수 있습니다.

설정된 속도로 돌아가고자 할 때는 가속 페달에서 발을 떼십시오. 올라간 속도에서 다시 「SET -」 레버를 누르면 현재 속도로 재설정됩니다.

! 주의

가속 페달을 밟아 일시적으로 속도가 증가할 때는 앞에 차가 있어도 자동으로 속도가 조절되지 않으므로 주의하십시오.



▶ 일시 해제

● 수동으로

스마트 크루즈 컨트롤 기능을 일시적으로 해제할 수 있습니다. 브레이크 페달을 밟거나 또는 「CANCEL」 스위치를 누르십시오.

계기판의 설정 속도, 차간 거리 표시등이 사라지면서 일시적으로 스마트 크루즈 컨트롤 기능이 해제됩니다.

크루즈 표시등(CRUISE)은 계속 켜져 있습니다.

● 자동으로

다음 상황에서는 자동으로 일시 해제됩니다.

- 운전석 도어가 열려 있는 경우
- 「N」(중립)/「R」(후진)/「P」(주차)로 변속할 경우
- 전자 파킹 브레이크(EPB)가 체결될 경우
- 210km/h 이상으로 가속할 경우
- 급경사에서 정차할 경우
- 차체자세 제어 장치(ESC)/미끄럼 방지 장치(TCS)/ABS가 작동할 경우
- 차체자세 제어 장치(ESC) 기능이 꺼졌을 경우
- 센서 커버가 심하게 오염되었을 경우
- 차량이 5분 이상 정차할 경우
- 차량이 정차와 주행을 장시간 반복할 경우
- 정차 중인 앞 차가 원거리에 정차했을 때, 운전자의 재출발 시도(「RES +」 / 「SET -」 스위치 조작 또는 가속페달 밟음)가 있을 경우
- 가속 페달을 장시간 지속적으로 밟을 경우
- 시스템에 의한 정차 제어가 있을 후, 앞에 차가 없는 상태에서 운전자의 재출발 시도(「RES +」 / 「SET -」 스위치 조작 또는 가속 페달 밟음)가 있을 경우

- 전방 충돌 방지 보조 시스템의 제동 제어가 작동하는 경우
- 엔진 rpm이 위험 영역에 진입한 경우

계기판의 설정 속도, 차간 거리 표시등이 사라지면서 일시적으로 스마트 크루즈 컨트롤 기능이 해제됩니다. 크루즈 표시등(CRUISE)은 계속 켜져 있습니다.

자동으로 일시 해제가 발생할 수 있는 상황에서 「SET -」, 「RES +」 레버를 조작할 경우 스마트 크루즈 컨트롤 기능을 사용할 수 없습니다.

스마트 크루즈 컨트롤 사용 중 정차 상태에서 자동 해제 조건이 발생하면 전자 파킹 브레이크(EPB)가 체결됩니다.

⚠ 주 의

위의 상황 이외에 자동으로 일시 해제된 경우에는 자사 직영 서비스센터 또는 블루핸즈에서 점검을 받으십시오.



스마트 크루즈 컨트롤이 자동 해제되면 전방 도로 상황 및 주행 상태를 확인하고 필요하면 브레이크 페달을 밟아 차량 속도를 직접 조절해야 합니다.

 주 의
<p>자동 해제되면 경고음이 울리면서 그림과 같은 표시가 나타납니다. 경고음이 울리면 즉시 전방 도로 상황 및 주행 상태를 확인하고 필요하면 브레이크 페달을 밟아 직접 속도를 조절하십시오.</p> <p>경고음이 울리지 않더라도 위험 상황을 대비해 항상 주의를 기울이십시오.</p>



▶ **재설정**

다시 스마트 크루즈 컨트롤 기능을 사용하고자 할 때는 「SET -」 또는 「RES +」 레버를 조작하십시오.

「RES +」 레버를 밀어 올리면 직전에 설정했던 속도로 다시 주행을 하게 됩니다. 하지만, 차량 속도가 30km/h 미만에서는 선행 차량이 있는 경우에만 재설정 됩니다.

 주 의
<p>「RES +」 레버를 밀어 올려 재설정 할 때는 해제 직전의 설정 속도로 빠르게 증가하거나 감속할 수 있으므로 사전에 도로 상황을 확인하고 운전자가 이전의 설정 속도를 확인 가능한 경우에만 사용하십시오.</p>

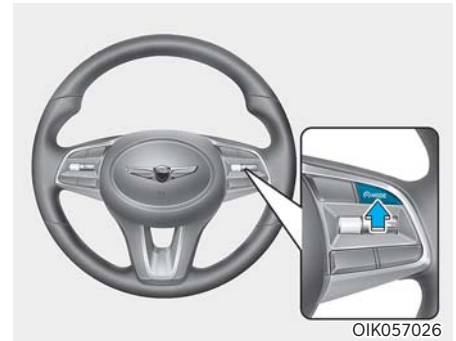

▶ **기능 해제**

완전히 기능을 해제하고자 할 때는 「MODE」 스위치를 누르십시오

계기판의 크루즈 표시등(CRUISE)이 꺼지면서 기능이 해제됩니다. 스마트 크루즈 컨트롤을 사용하지 않을 때는 반드시 「MODE」 스위치를 눌러 기능을 해제하십시오.

 경 고
<ul style="list-style-type: none"> 스마트 크루즈 컨트롤을 사용하지 않을 때는 반드시 기능을 완전히 끄십시오. 오조작으로 인하여 주행 속도가 설정되는 것을 방지합니다. 계기판의 크루즈 표시등(CRUISE)이 꺼지는 것을 확인하십시오.

- 속도를 설정할 때는 반드시 법규로 정해진 규정속도 이내로 설정하십시오.
- 차량 구조 등의 변경으로 차량의 전후방 수평이 출고 상태와 동등한 수준을 유지하지 못할 경우에는 감지 성능에 영향을 줄 수 있습니다.
- 스마트 크루즈 컨트롤은 주행이 원활한 도로에서만 사용하십시오.
아래 상황에서는 사고가 발생할 위험이 높으므로 사용하지 마십시오.
 - 고속도로 인터체인지, 톨게이트 부근
 - 도로 및 주변에 금속 구조물이 비정상적으로 많은 경우 (지하철 공사 현장, 철제 터널 등)
 - 주차장
 - 차선 근접 가드레일
 - 비, 눈, 얼음 등으로 미끄러워진 도로
 - 급커브길
 - 경사가 급한 내리막길이나 오르막길
 - 기상 상태가 좋지 않거나 시야 확보가 어려운 경우(안개, 눈, 비, 모래바람 등)
 - 바람이 많이 부는 도로

- 예기치 못한 상황 발생 시 사고의 위험이 있으므로 스마트 크루즈 컨트롤 작동 중에도 도로 및 주행 상태에 대하여 세심하고 지속적인 주의를 기울이십시오.
- 스마트 크루즈 컨트롤은 안전장치가 아닌 운전자를 위한 편의 장치입니다. 차량 안전 및 통제는 운전자 스스로의 판단에 의해 이루어져야 합니다. 스마트 크루즈 컨트롤에만 의존할 경우 사고가 날 수 있습니다.
- 차량을 견인할 때 스마트 크루즈 컨트롤을 사용하지 마십시오.

■ 스마트 크루즈 컨트롤 응답성 설정



설정된 차간 거리 유지를 위해 앞 차량이 가속하면 앞 차량을 따라 가속하게 됩니다. 앞 차량을 따라 가속하는 속도를 계기판 「사용자 설정 → 운전자 보조 → 스마트 크루즈 컨트롤 응답성」에서 변경할 수 있습니다.

- 빠르게 : 앞 차량을 따라 가속하는 속도가 보통 보다 빠름
- 보통 : 앞 차량을 따라 가속하는 속도가 보통
- 느리게 : 앞 차량을 따라 가속하는 속도가 보통 보다 느림

사용자가 설정한 스마트 크루즈 컨트롤 응답성은 저장됩니다.

■ 크루즈 컨트롤 사용



운전자의 조작에 의하여 차간 거리를 유지하지 않고 일정 속도만 유지하는 크루즈 컨트롤 기능을 이용할 수 있습니다.

스마트 크루즈 컨트롤을 사용하고 있지 않은 상태 (크루즈 표시등이 켜진 상태)에서 차간 거리 설정 버튼을 2초 이상 길게 누르면 크루즈 컨트롤 기능 또는 스마트 크루즈 컨트롤 기능을 선택할 수 있습니다. 계기판에 표시됩니다.

속도 설정 방법은 스마트 크루즈 컨트롤 속도 조작 방법과 동일합니다.

단, 「MODE」 스위치에 의한 해제 또는 재시동 후 「MODE」 스위치를 조작하면, 스마트 크루즈 컨트롤 기능으로 자동 전환합니다.

 주 의
크루즈 컨트롤 기능을 사용할 때, 운전자가 적절하게 브레이크 조작을 하지 않으면 앞 차량과 충돌할 수 있습니다.

■ 차간 거리 설정



센서를 통해 전방의 차량을 감지해 가속 페달 또는 브레이크 페달의 조작없이 같은 차로에 있는 전방의 차량과 일정한 거리를 유지시켜 주는 기능입니다.

스마트 크루즈 컨트롤이 설정되면 별도의 조작 없이 자동으로 작동합니다.

버튼을 누를 때마다 차간 거리가 변경됩니다. 차량의 속도 및 도로 상태에 따라 선택하십시오.

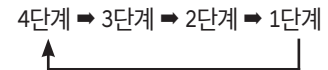

- ※ 예를 들어 차량의 속도가 90km/h 이면,
4단계 - 약 52.5m
3단계 - 약 40m
2단계 - 약 32.5m
1단계 - 약 25m
로 거리를 유지합니다.

운전자가 설정한 마지막 차간 거리 단계로 저장됩니다.

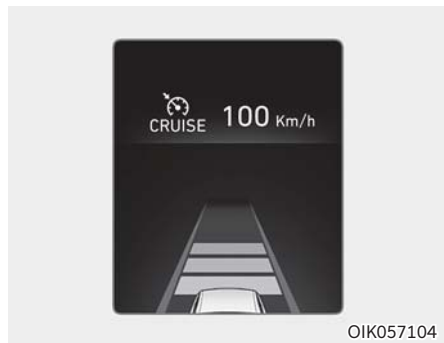

- 앞에 차량이 없을 경우 스마트 크루즈 컨트롤은 설정된 속도로 주행을 합니다.



- 앞에 차량이 있을 경우 스마트 크루즈 컨트롤은 차간 거리를 유지하기 위해 속도를 조절하며 주행을 합니다. 앞에 차량이 있을 경우에만 LCD 표시창 상에 앞에 차량이 나타납니다.

- 앞에 위치한 차량이 가속을 하여 차간 거리가 멀어질 경우, 설정된 속도까지 가속한 후 정속 주행을 합니다.

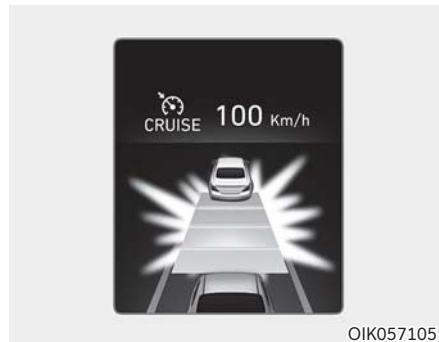

▶ 충돌 경고

스마트 크루즈 컨트롤을 주행 중 전방 차량의 급제동이나 차간 거리 부족 등으로 충돌 위험이 높아 운전자의 브레이크 조작이나 스티어링 휠 조작이 필요한 경우, 계기판의 차간 거리 표시등이 깜빡이며 충돌 경고음이 울립니다. 즉시 속도를 줄이십시오.

! 주 의

- 계기판의 차간 거리 표시등이 깜빡이지 않거나 충돌 경고음이 울리 않더라도 위험 상황을 대비하여 항상 주의를 기울이십시오.
- 라디오, 음향, 외부 여건에 따라 경고음이 들리지 않을 수 있으니 항상 도로 상황에 주의를 기울이십시오.
- 설정 거리를 충분히 유지하지 못할 경우 경고음이 울리면서 표시창이 깜박입니다. 경고음이 울리면 즉시 전방 도로 상황 및 주행 상태를 확인하고 필요하면 브레이크 페달을 밟아 직접 속도를 조절하십시오. 경고음이 울리지 않더라도 위험 상황을 대비해 항상 주의를 기울이십시오.

! 주 의



30km/h 이하에서 앞 차량과의 거리 제어 중, 앞 차량이 옆차선으로 사라지면 경고음이 울리면서 그림과 같은 표시가 나타납니다. 새롭게 나타난 정차 차량이나 물체가 있으면 충돌할 수 있으니 전방 도로 상황 및 주행 상태를 확인하고 필요하면 브레이크 페달을 밟아 직접 속도를 조절하십시오.



OIK057107

▶ 정체구간 제어

차량 정체가 발생하는 구간에서 스마트 크루즈 컨트롤 기능으로 일정거리를 유지하던 앞차가 정차를 하게 되면, 앞차의 뒤에 정차를 합니다. 앞차가 출발하면 다시 거리를 유지하며 따라갑니다. 단, 정차 후 3초 이후에는 가속 페달을 밟거나 「RES +」 또는 「SET -」 레버를 조작하면 재출발 합니다.



©IK057036

▶ 차간 거리 감지 센서(전방 레이더)

전방의 차량을 감지하여 차간 거리를 유지시켜 주는 센서입니다. 센서 커버 또는 센서에 눈, 비 또는 이물질이 묻으면 센서의 감지 성능이 저하되어 스마트 크루즈 컨트롤 기능이 일시 해제되며, 해제되기 전까지 정상적으로 작동하지 않을 수 있습니다. 항상 청결을 유지하십시오.

! 주의

- 차간 거리 감지 센서의 감지 영역 내에 임의로 액세서리(번호판 몰딩, 스티커 등)를 붙이거나 그릴을 교체하지 마십시오. 센서의 성능에 영향을 미칠 수 있습니다.
- 센서나 그릴 주위를 깨끗하게 유지하십시오.
- 세차 시 커버의 훼손 방지를 위해 부드러운 천으로 세차하십시오. 또한, 그릴 뒷면에 장착된 센서에 직접적으로 고압 세차로 물을 분사하지 마십시오.
- 센서나 센서 주변에 전방 충돌 등의 충격이 가해지지 않도록 하십시오. 충격으로 인해 센서가 정상 위치를 벗어나면 계기판에 경고가 없더라도 시스템이 정상적으로 작동하지 않을 수 있습니다. 자사 직영 서비스센터 및 블루핸즈를 방문하여 점검을 받으십시오.
- 센서 커버는 반드시 순정부품을 사용해야 합니다. 센서 커버에 임의로 도장, 도색 처리를 하지 마십시오.

■ 스마트 크루즈 컨트롤 경고

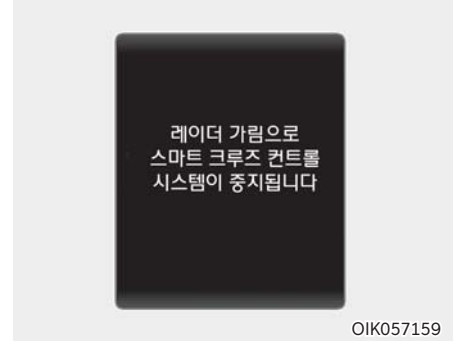

▶ 일시적 중지

센서 커버 또는 센서가 눈, 비 또는 이물질 등으로 오염되어 시스템이 일시적으로 중지할 경우, 계기판 경고를 통하여 운전자에게 알려 줍니다(일정 시간 후 꺼짐).

이 경우는 시스템 고장이 아닙니다. 주변에 묻은 이물질을 제거하면 시스템은 다시 정상적으로 작동합니다.

하지만, 시동을 건 직후 레이더 전면이 오염된 경우 또는 감지되는 물체가 존재하지 않는 경우 (개활지 등) 스마트 크루즈 컨트롤 시스템이 정상 작동하지 않을 수 있습니다.



▶ 시스템 이상

경고문이 표시(일정 시간 후 꺼짐)되고 통합 경고등(⚠)이 켜지면 시스템에 이상이 있는 것이므로 자사 직영 서비스센터 또는 블루핸즈에서 점검을 받으십시오.

■ 제한 사항

주변 차량이나 도로 사정에 의해 전방 차량을 감지함에 있어 오차가 발생할 수 있습니다.

주 의

©DH053092

▶ 커브길

- 커브길에서는 같은 차로에 있는 차량을 인식하지 못해 차량의 속도가 설정 속도까지 빠르게 가속할 수 있습니다.
- 또한 선행 차량을 갑자기 인식하여 속도가 빠르게 감속할 수 있습니다.
- 커브길에서는 적당한 설정 속도를 선택하고 전방 도로 상황 및 주행 상태를 확인하고 필요하면 브레이크 페달을 밟아 직접 속도를 조절하십시오.

©DH053093

- 다른 차로에 있는 차량이 감지되어 속도에 영향을 줄 수 있습니다. 전방 도로 상황 및 주행 상태를 확인하고 필요하면 브레이크 페달을 밟아 직접 속도를 조절하십시오.
- 이 경우 가속 페달을 밟아 불필요한 감속을 방지할 수 있습니다. 주위의 교통 상황을 확인한 후 사용하십시오.

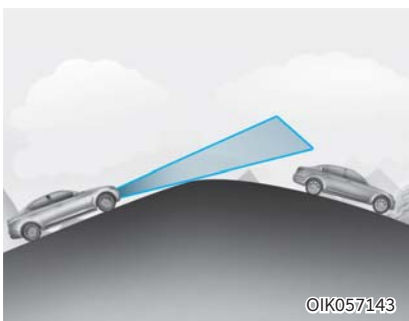

OIK057143

▶ 경사가 있는 길

- 오르막길이나 내리막길에서는 같은 차로에 있는 차량을 인식하지 못하여 설정 속도까지 빠르게 가속할 수 있습니다.
- 또한 선행 차량을 갑자기 인식하여 속도가 빠르게 감속할 수 있습니다.
- 오르막길이나 내리막길에서는 적당한 설정 속도를 선택하고 전방 도로 상황 및 주행 상태를 확인하고 필요하면 브레이크 페달을 밟아 직접 속도를 조절하십시오.

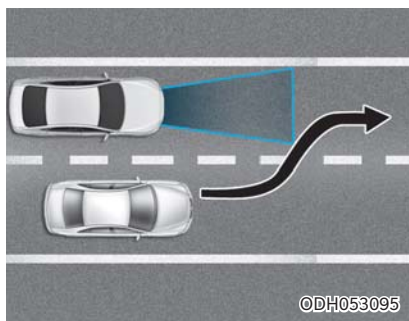

ODH053095

▶ 차로 변경할 때

- 옆 차로의 차량이 같은 차로로 차로 변경을 할 때 센서의 감지 범위 안으로 들어올 때까지 전방의 차량을 인식하지 못할 수 있습니다.
- 갑자기 끼어드는 차량은 센서가 늦게 인식할 수 있으니, 항상 주의를 기울이십시오.
- 같은 차로로 진입한 차량의 속도가 운전자의 차량 속도보다 느릴 경우에는 감속시켜 차간 거리를 유지합니다.
- 같은 차로로 진입한 차량의 속도가 운전자의 차량 속도보다 빠를 경우에는 일정 거리 이내에 있다 하더라도 계속 설정한 속도로 주행합니다.

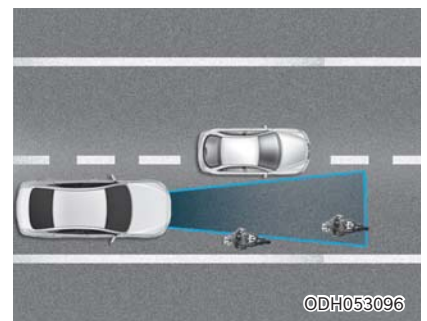

ODH053096

▶ 차량 인식

같은 차선에 있다 하더라도 센서의 감지 범위를 벗어나있는 다음과 같은 차량은 인식하지 못할 수 있습니다.

- 오토바이, 자전거, 경운기 등의 소형차량
- 한쪽으로 치우쳐서 주행하는 차량
- 속도가 매우 낮은 차량이나 급격하게 감속하는 차량
- 정지한 차
- 후면부가 작은 차량(짐을 싣지 않은 트레일러 등)

주 의

다음과 같은 상황에서는 선행 차량을 정확하게 인식하지 못할 수 있으니 항상 주의하십시오.

전방 도로 상황 및 주행 상태를 확인하고 필요하면 브레이크 페달을 밟아 직접 속도를 조절하십시오.

- 트렁크에 과도하게 짐을 실어 차량의 전면부가 들려있을 경우
- 스티어링 휠을 조작 중일 경우
- 차로의 한쪽으로 주행할 경우
- 차로 폭이 좁거나 굴곡이 심한 도로를 주행할 경우

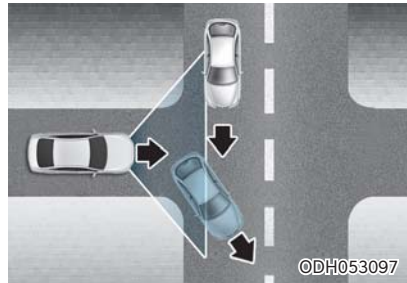

©DH053097

- 교차로에서 전방 차량이 사라진 경우 가속할 수 있습니다.
- 전방 차량 사라짐 경고 발생 시, 전방 상황을 고려하여 운전하십시오.

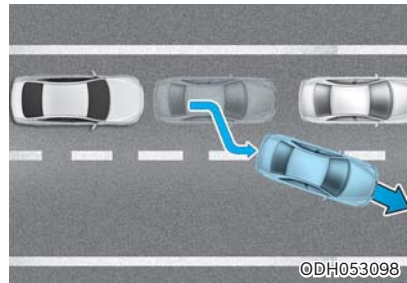

©DH053098

- 앞 차량이 빠져 나가는 경우, 전방의 정지 차량을 인지하지 못하여 충돌 위험이 있을 수 있으니 주의하십시오.

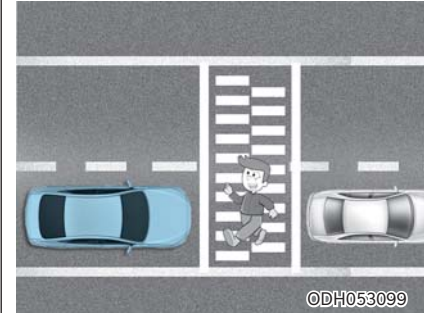

©DH053099

- 전방 차량을 감지하여 차간 거리를 유지하는 중 보행자가 나타나면 위험 상황이 발생할 수 있으므로 주의하십시오.

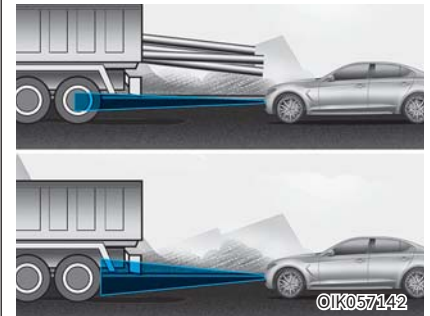

©IK057142

- 차고가 높은 차량 또는 적재물이 차량 후면으로 돌출되어 있는 경우, 위험 상황이 발생할 수 있으므로 주의하십시오.

⚠ 경고

- 비상 상황 발생으로 차량을 정지시켜야 할 때는 반드시 브레이크 페달을 사용하십시오.
- 차량의 속도와 도로 조건 등에 따라 안전 거리를 유지하십시오. 특히, 고속 주행 시 차간 거리를 가깝게 설정할 경우 앞 차와의 충돌 등 매우 위험한 상황이 발생할 수 있습니다.
- 전방에 정차된 차량이나, 급정거 차량, 보행자, 마주 오는 차량 등에 대해서는 차량이 이에 대처할 수 없습니다. 항상 전방을 주시하여 예기치 못한 상황에 대처할 수 있도록 주의를 기울이십시오.
- 전방의 차량이 차선을 자주 변경할 경우 반응 속도가 느려질 수 있으며 옆 차로의 차량에 반응할 수 있습니다. 전방을 주시하여 위험한 상황에 대처할 수 있도록 주의를 기울이십시오.
- 스마트 크루즈 컨트롤은 운전자를 위한 편의 장치일 뿐 안전을 위한 장치가 아닙니다. 차량 안전 및 통제는 운전자 스스로의 판단에 의해 이루어져야 합니다.

- 설정 속도와 차간 거리는 항상 알고 있어야 합니다.
- 항상 안전한 제동거리를 확보하고, 필요하면 브레이크 페달을 밟아 속도를 직접 줄이십시오.
- 스마트 크루즈 컨트롤은 복잡한 교통 상황을 인지할 수 없으므로 작동 중에는 항상 교통 상황에 주의해야 하며 위험한 상황에서는 운전자가 직접 차량 속도를 조절해야 합니다.
- 스마트 크루즈 컨트롤을 보다 안전하게 사용하기 위해서는 반드시 취급설명서를 숙지하고 연습한 후 사용하십시오.

⚠ 주의

강한 전자파에 의해 순간적으로 해제될 수 있습니다.

⚠ 경고

- 스마트 크루즈 컨트롤 설정 속도로 주행하면 전방에서 정지된 차량에 대해서 감지 못하는 경우가 생길 수 있어 스마트 크루즈 컨트롤 기능만 믿고 주행하면 충돌 위험이 생길 수 있으므로 주의 하십시오.
- 차량을 견인할 경우에는 스마트 크루즈 컨트롤을 해제하십시오.

고속도로 안전구간 자동감속 사양 적용시

스마트 크루즈 컨트롤 작동 중에 내비게이션으로 부터 주행 중인 고속도로의 제한 속도 정보를 받아 현재 차량의 과속단속 지점 또는 구간을 통과할 때 제한 속도 이상으로 주행하면 일시적으로 차량을 감속하여 운전자의 주행 편의를 향상시키는 기능입니다.

■ 기능 설정 및 작동

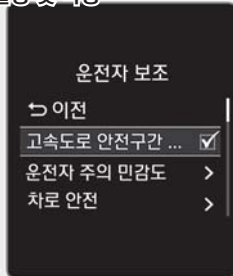

OIK047123

▶ 기능 설정

1. 시동 「ON」 상태에서 계기판 LCD 표시창에서 사용자 설정 모드 (🔗) 화면을 선택하십시오.
2. 사용자 설정 모드 화면에서 「운전자 보조 → 고속도로 안전구간 자동감속」을 선택해서 기능을 설정하면 작동 대기 상태가 됩니다. 기능을 끄고 싶으면 사용자 설정 모드에서 해제해야 합니다.

고속도로 안전구간 자동감속 기능은 시동을 껐다가 시동을 다시 걸면 운전자가 시동을 끄기 전에 설정해 놓은 상태를 유지합니다.

▶ 작동 조건

고속도로 안전구간 자동감속 기능을 계기판에서 켜고 아래 조건들을 만족하면 작동 가능한 상태가 됩니다. 계기판에 작동 표시등 (NAVI)이 켜집니다.

- 내비게이션 내 '과속단속 카메라 안내' 설정이 켜진 상태
- 스마트 크루즈 컨트롤이 작동 중인 상태 (차량 감속 및 가속 제어)
 - 스마트 크루즈 컨트롤 기능 설정 방법:
 1. 스티어링 휠에 있는 「MODE」 스위치를 누르십시오.
 2. 가속을 하여 원하는 속도에 도달하면 「SET-」 레버를 아래로 한번 내리십시오. 스마트 크루즈 컨트롤이 작동을 시작합니다. 자세한 내용은 5장 「스마트 크루즈 컨트롤(스탑앤고 기능 포함)」을 참고하십시오.
- 고속도로 주행 중(분기선 주행 중에는 작동하지 않음)

▶ 기능 작동

■ 작동 대기 상태



OIK057111

작동 조건을 모두 만족하면 작동 대기 상태가 됩니다.

- 작동 대기 상태 - 흰색 (NAVI) 켜짐

■ 작동 제어 중

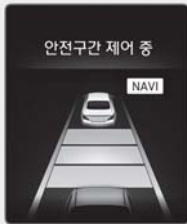

OIK057112

■ 작동 제어 중
(계기판 상단에 표시)

OIK057113

작동 조건을 모두 만족하면 기능이 작동을 하여 고속도로 제한 속도에 맞춰 자동으로 감속제어 합니다.

- 작동 중 - '안전구간 제어 중' 문구 표시, 녹색 **NAVI** 켜짐 또는 카메라 심볼 표시
 - 감속 제어 대상
 - 고속도로 본선에 위치한 단속 카메라
 - 내비게이션에서 과속단속 카메라 안내 설정에서 선택한 카메라 종류
- 예) 고정식 카메라: 안내 설정
이동식 카메라: 안내 해제
- 고정식 카메라 및 고정식 이동형 카메라 대상으로 자동 감속제어를 하고, 이동식 카메라 대상으로 자동 감속제어를 하지 않습니다.

⚠ 주 의

- 모든 상황에서 운전자의 동작에 우선권이 있습니다.
- 운전자가 계기판 내 사용자 설정 메뉴를 통해 설정한 경우에만 고속도로 안전구간 자동감속 기능이 작동합니다.
- 과속단속과 관련된 카메라에 대해서만 기능이 작동합니다. 운전자가 내비게이션 설정에서 카메라 안내를 해제할 경우 해당 종류의 카메라에 대해서는 자동감속 기능이 작동하지 않습니다.
- 전방의 선행차 존재 여부와 선행차의 주행 상태에 따라 고속도로 안전구간 자동감속 기능이 작동하지 않을 수 있습니다.
- 내비게이션 자체 안내 시점과 고속도로 안전구간 자동감속 기능의 시작/종료 시점이 다를 수 있습니다.
- 구간 과속단속 구간은 잔여 구간 평균 주행 목표 속도에 따라 단속 속도 이하로 주행할 수 있습니다.
- 구간 과속단속 구간에서는 운전자가 가속 페달을 밟아 가속하지 않는 이상 제한 속도 이상으로 가속하지 않습니다.

- 운전자의 안전을 위해 이동식 과속단속 구간의 경우 과속단속 안내 시점이 지난 후에 일정 구간 속도를 유지할 수 있습니다.
- 고속도로 안전구간 자동감속 기능이 작동하여 자동으로 감속하는 동안에도 차량 속도가 제한 속도보다 높을 경우 내비게이션에서 경고가 울립니다.
- 고속도로가 아닌 도시고속도로, 국도, 일반 도로에 위치한 단속카메라에 대해서는 작동하지 않습니다.
- 고속도로 주행 중 도시고속도로, 국도, 일반 도로 등으로 진입하여 도로 종류가 바뀌는 경우 고속도로 안전구간 자동감속 기능이 자동으로 꺼지므로 운전자는 주의하여 운전해야 합니다.
- 고속도로 안전구간 자동감속 기능이 작동 불가능한 상태일 경우 계기판 내 사용자 설정 메뉴는 비활성화됩니다.
- 국내를 제외한 해외지역에서는 고속도로 안전구간 자동감속 기능 작동이 제한됩니다.
- 계기판 속도, 헤드업 디스플레이(사양 적용 시) 속도, 내비게이션 속도가 다를 수 있습니다.

⚠ 경고

- 고속도로 안전구간 자동감속 기능 작동 중, 운전자가 가속 페달을 밟아 가속할 경우, 운전자 의지에 따라 가속한 것이므로 고속도로 안전구간 자동감속 기능에 의한 감속이 충분하지 않을 수 있습니다.
- 고속도로 안전구간 자동감속 기능 작동 중, 운전자가 가속한 후, 가속 페달에서 발을 떼면 제한 속도를 만족시키기 위해 급감속이 일어날 수 있습니다.
- 고속도로 안전구간 자동감속 기능이 작동 중, 감속이 충분하지 않을 수 있으므로 전방을 주시하여 필요한 경우 운전자가 브레이크 페달을 밟아 적절하게 감속하십시오.
- 고속도로 안전구간 자동감속 기능의 작동 여부와 상관없이 운전자는 전방을 주시하며 운전해야 하고 도로 교통법을 위반하지 않을 의무가 있습니다.

- 고속도로 안전구간 자동감속 기능은 전적으로 내비게이션이 제공하는 도로 정보에 의존하며 차량 제조사는 운전자의 도로 교통법 위반 행위나 사고에 대하여 아무런 책임을 지지 않습니다.
- 내비게이션이 정상 작동하지 않는 경우에는 고속도로 안전구간 자동감속 기능은 작동하지 않을 수 있습니다.
- 고속도로 안전구간 자동감속 기능은 아래와 같은 경우에 오작동하거나 작동하지 않을 수 있습니다.
 - 내비게이션에 있는 과속단속 지점 및 구간 정보를 최신 정보로 업데이트하지 않았을 경우
 - 실시간으로 제공되는 GPS 데이터 또는 지도 데이터의 오차에 따라 실제 도로와 다를 경우
 - 내비게이션이 경로탐색, 동영상 재생, 음성명령, 핸드프리 기능 등의 여러 기능을 한꺼번에 수행하여 과부하가 걸려 지도 정보를 미수신 할 경우

- 주행 중 경로 재탐색을 할 경우
- 터널 등에서 GPS 신호가 수신되지 않을 경우
- 운전자가 탐색된 경로로 주행하지 않거나 운전자가 목적지를 재설정하여 경로가 재탐색 또는 삭제되는 경우
- 운전자가 고속도로 휴게소에 진입할 경우 안내 경로와 주행 경로가 다르고 경로 재탐색이 자동으로 일어나지 않을 경우
- 고속도로 상황에 따라 일부 구간의 제한 속도가 변경된 경우
- Android Auto나 Car Play와 같은 스마트폰의 미러 링크 기술이 작동될 경우
- 상하부 도로 및 인접한 도로가 나란히 위치하는 경우

⚠ 경고

다음과 같은 경우에는 실제 운전자의 의지와 상이한 제어가 발생할 수 있으므로 운전자의 주의가 필요합니다.

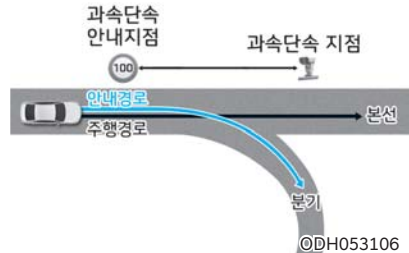

▶ 상황 1 : 설정 경로(분기선 이탈)와 주행 경로(본선 유지)의 차이가 발생할 경우

- 설정한 경로(분기선 이탈)에 제한 속도 정보가 없으므로 고속도로 안전구간 자동감속 기능은 작동하지 않습니다. 하지만, 설정한 경로가 아닌 고속도로 본선을 유지하여 주행할 경우 고속도로 안전구간 자동감속 기능은 작동을 시작합니다. 이때, 제한 속도 정보 지점과 거리, 현재 차량 속도에 따라 급제동할 수 있습니다.

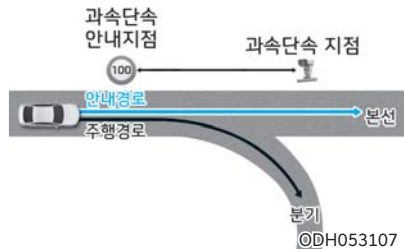

▶ 상황 2 : 설정 경로(본선 유지)와 주행 경로(분기선 이탈)의 차이가 발생할 경우

- 설정한 경로(본선 유지) 제한 속도 정보에 의해 고속도로 안전구간 자동감속 기능은 작동합니다. 하지만, 고속도로 분기선으로 진입하여 경로 이탈이라고 판단할 경우 고속도로 안전구간 자동감속 기능은 작동하지 않습니다. 이때, 원하지 않는 감속 제어가 일시적으로 발생할 수 있습니다.

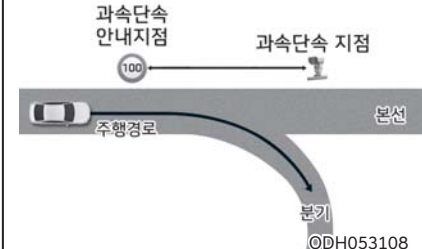

▶ 상황 3 : 설정 경로 없을 경우

- 설정 경로가 없는 경우 고속도로 본선 유지 기준으로 고속도로 안전구간 자동감속 기능은 작동하므로, 상황 2와 동일한 현상이 발생할 수 있습니다.

차로 이탈 방지 보조 시스템(LKA) ※ 사양 적용시

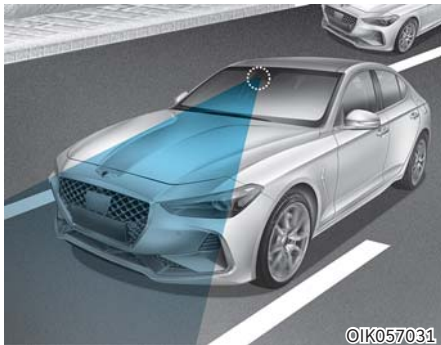

차로 이탈 방지 보조 시스템은 앞 유리 상단에 장착된 전방 카메라를 이용하여 전방 차로를 인식하고 스티어링 휠을 제어하여 운전자의 차로 이탈을 방지할 수 있도록 보조해 주는 편의장치입니다.

※ LKA는 Lane Keeping Assist 의 약자입니다.

경 고

- 차량의 안전 주행을 위한 스티어링 휠 조작의 책임은 운전자에게 있습니다.
- 차로 이탈방지 보조 시스템이 조향을 보조할 경우 스티어링 휠을 불필요할 정도로 급하게 돌리지 마십시오.
- 차로 이탈 방지 보조 시스템은 스티어링 휠 제어를 통해 운전자 의도와 관계없이 차로를 벗어나지 않도록 조향을 보조합니다. 차로 이탈 방지 보조 시스템은 자동차의 조향을 항상 자동으로 제어하지 않으며 단지 조향을 보조하는 시스템으로 주행 중에는 반드시 스티어링 휠을 잡고 주행하셔야 합니다.
- 차로 이탈 방지 보조 시스템 사용할 때는 도로 조건 및 주위 환경에 따라 시스템이 해제 또는 작동을 하지 않거나 불필요하게 작동할 수 있으니 운전할 때 주의하시기 바랍니다.

주 의

- 실내 미러 주위 전방 카메라가 장착된 앞 유리에 선팅 필름, 스티커, 액세서리 등을 부착하지 마십시오. 선팅 필름, 스티커, 액세서리 등을 부착하기 위해 전방 카메라를 임의로 탈거 후 조립할 때는 보정이 필요할 수 있으므로 자사 직영 서비스센터 또는 블루핸즈에서 시스템 점검을 받으십시오.
- 차량 앞 유리 또는 전방 카메라, 조향과 관련된 부품을 교체할 때는 보정이 필요할 수 있으므로 자사 직영 서비스센터 또는 블루핸즈에서 시스템 점검을 받으십시오.
- 전방 카메라를 이용하여 차로를 인식하고 조향을 보조하는 시스템으로, 차로 인식이 잘되지 않는 상황에서 시스템이 해제 또는 작동을 하지 않거나 불필요하게 작동할 수 있으니 시스템을 사용할 때는 운전에 주의하시기 바랍니다.
- 차로 인식이 잘되지 않는 경우에는 "운전자 주의 조건"을 반드시 확인하시기 바랍니다.

- 반사되는 물질(흰색 종이나 거울 등)을 크래쉬 패드 위에 놓지 마십시오. 햇빛 반사로 불필요하게 작동할 수 있습니다.
- 과도한 음향기기 소리는 차로 이탈 방지 보조 시스템의 경고음을 들리지 않게 할 수 있습니다.
- 스티어링 휠을 계속 놓고 운전하면 핸드오프 경고 후 조향 보조가 일시적으로 중지됩니다. 조향 보조가 일시적으로 자동 중지된 상태에서 다시 스티어링 휠을 잡고 주행하면 조향 보조가 재작동합니다.
- 차로를 고속으로 주행할 경우 조향보조력이 약하여 차량이 차로 밖으로 이탈할 수 있으니 사용 시 주의하시기 바랍니다.
- 스티어링 휠에 물체를 부착할 경우 정상적으로 조향이 보조되지 않을 수 있습니다.
- 스티어링 휠에 물체를 부착할 경우 핸드오프 경고가 정상적으로 작동하지 않을 수 있습니다.

■ 차로 이탈 방지 보조 시스템 작동



▶ 시스템 작동/해제



WCK-205

시동 「ON」 상태에서 스위치를 눌러 시스템을 작동 시킵니다. 시스템이 작동하면 계기판에 작동 표시등(흰색)이 켜집니다.

단, 이전 시동 상태에서 작동 표시등(흰색)이 켜져 있었을 경우 이전 상태를 기억하여 별도의 스위치 조작 없이 작동합니다. 차로 이탈 방지 보조 시스템이 작동된 상태에서 스위치를 한 번 더 누르면 시스템이 해제되며 계기판에 작동 표시등이 꺼집니다.

시스템 상태에 따른 작동 표시등 색상은 다음과 같습니다.

- 흰색: 차로 미인식 또는 차속 60km/h 이하
- 초록색: 차로 인식



OIK057114

▶ LCD 표시창 작동 상태 표시

계기판 LCD 표시창에서 차로 이탈 방지 보조 시스템 작동 상태를 보기 위해서는 어시스트(ASSIST) 모드() 화면을 선택하십시오. 자세한 내용은 4장 「계기판-계기판 메뉴 설정」을 참고하십시오.

차로 이탈 방지 보조 시스템이 켜진 후 차량 속도 60km/h 이상에서 양쪽 차선 모두 인식이 되고 조향보조 작동 조건이 만족되면 계기판에 스티어링 휠(☉) 표시등이 초록색으로 표시되며 조향보조를 시작합니다.

! 경고

차로 이탈 방지 보조 시스템은 차로 이탈을 예방하고 조향을 보조하는 시스템입니다. 어떠한 경우라도 차로 이탈 방지 보조 시스템에 의존하지 마시고, 운전 중에는 도로 상황을 확인하면서 주행하시기 바랍니다.



OIK057114



OIK057116

차량의 속도가 60km/h 이상이고 차로 이탈 방지 보조 시스템이 차로를 인식하면 인식된 차선 방향의 표시 부분 색상이 회색에서 흰색으로 바뀝니다.



OIK057118



OIK057117

차선이 인식된 상태에서 차로 이탈이 발생하면 이탈하는 방향의 차선이 깜빡이고 스티어링 휠을 진동(사양 적용시)시켜 이탈 경고를 운전자에게 제공합니다.

■ 차선 인식 후 조향보조가 가능한 경우



OIK057116

차량 속도가 60km/h 이상이고 양쪽 차선이 모두 인식된 상태에서 차량이 차로 안쪽에 있고 운전자의 급격한 조향이 없을 경우 차로 이탈 방지 보조 시스템은 조향보조가 가능한 상태로 바뀝니다.

조향보조가 가능한 상태가 되면 계기판에 스티어링 휠(⊕) 표시등이 초록색으로 표시됩니다.

■ 조향보조 중 차선 이탈시



OIK057118

■ 조향보조 중 차선 이탈시



OIK057117

조향보조 중 조향력의 부족으로 차량이 차로를 이탈할 경우 이탈 방향의 차선이 깜빡입니다.

■ 스티어링 휠에서 일정 시간 손을 놓았을 때 (핸즈 오프 경고)

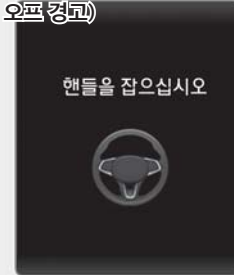

OIK057119

차로 이탈 방지 보조 시스템이 조향을 보조하는 도중에 운전자가 스티어링 휠에서 손을 놓고 주행할 경우 시스템은 핸드 오프 경고를 합니다.

⚠ 주 의

- 핸드 오프 경고의 경우 도로 조건에 따라 경고가 늦을 수도 있습니다. 항상 스티어링 휠을 잡고 주행하기 바랍니다.
- 스티어링 휠을 약하게 잡을 경우 스티어링 휠을 잡고 있지 않음으로 판단하여 핸드 오프 경고가 발생할 수 있습니다.



OIK057120

- 핸즈 오프 경고가 발생하는 상황에서 운전자가 계속 스티어링 휠을 잡지 않을 경우 조향 제어가 핸즈오프 경고 후 자동적으로 일시 중지됩니다.
- 차로 이탈 방지 보조 시스템이 중지된 상태에서 다시 스티어링 휠을 잡으면 조향 제어가 재작동됩니다.



OIK057121

OIK057122

▶ 시스템 이상

경고등(항색) 및 경고 문구가 표시(일정 시간 후 꺼짐)될 경우, 차로 이탈 방지 보조 시스템에 이상이 있는 것이므로 자사 직영 서비스센터 또는 블루핸즈에서 점검바랍니다.

⚠ 주 의
<ul style="list-style-type: none"> • 주행 중에 스티어링 휠 조작은 운전자가 해야 합니다. • 차로 이탈 방지 보조 시스템이 작동 중 이더라도 운전자가 스티어링 휠을 조작 하여 조향을 할 수 있습니다. • 아래의 조건에서는 시스템을 끄고 운전자가 집중하여 스티어링 휠을 조작하시기 바랍니다. <ul style="list-style-type: none"> - 날씨가 좋지 않을 경우 - 도로 상태가 좋지 않을 경우 - 빈번한 스티어링 휠 조작이 필요할 경우 • 차로 이탈 방지 보조 시스템이 조향을 보조할 때는 스티어링 휠이 무겁거나 가볍게 느껴질 수 있습니다.

■ 차로 이탈 방지 보조 시스템 비작동 조건

- 운전자가 차로 변경을 위하여 방향지시등을 작동하거나 비상 경고등을 작동한 경우
 - 차로를 변경하고자 할 때는 방향지시등 스위치를 작동한 후 차로를 변경하십시오.
 - 방향지시등 조작 없이 차로를 변경할 경우 스티어링 휠의 조향 반발력이 발생할 수 있습니다.
- 차로 중심으로 이동하지 않고 차선에 붙어서 계속 주행할 경우
 - 시스템 작동이나 차로 변경 후 반드시 차로 중심으로 이동해야 시스템이 조향보조 상태로 전환됩니다.
- 차체자세 제어 장치(ESC) 또는 새시 통합 제어 시스템(VSM)이 작동할 경우
- 곡선로에서 빠르게 선회할 경우
- 차속이 60km/h 이하이거나 180km/h 이상일 경우
- 다른 차로로 급하게 이동할 경우
- 차량이 급정거를 할 경우
- 국도처럼 차로폭이 좁은 경우나 너무 넓은 경우
- 양쪽 차선 중 하나라도 인식되지 않을 경우
- 현재 차로에 2개 이상의 차선이 표시되어 있을 경우 (예를 들면 공사구간 등)

- 곡선로 반경이 너무 작은 경우
- 급작스러운 조향을 할 경우 (시스템이 일시적으로 작동하지 않음)
- 급격한 경사로 및 언덕의 경우

▶ 운전자 주의 조건

다음과 같이 차선 인식이 어렵거나 제한적인 경우에는 작동을 하지 않거나 불필요한 동작을 할 수 있으므로 운전자의 주의가 필요합니다.

● 차선 및 도로 상태가 불량한 경우

- 차선에 먼지, 모래 등이 쌓여 차선과 도로를 구분하기 어려운 경우
- 차선과 도로의 색상 구분이 충분치 못한 경우
- 차선 근처에 차선 외의 흔적이 있거나 차선과 유사한 표시가 있는 경우
- 차선이 분명하지 않거나 훼손된 경우
- 차선 수가 증가, 감소하는 구간 또는 차선이 복잡하게 교차할 경우(틀게이트 진출입구, 도로 분기/합류 구간 등)
- 차선이 두 줄 이상인 경우
- 차선 두께가 폭이 매우 좁거나 넓은 경우

- 비, 눈, 먼지, 물웅덩이, 젖은 노면 등 이물 질로 인하여 차선이 잘 보이지 않는 경우
- 중앙분리대, 가드레일, 소음벽, 주변 잡목 등 도로 주변 물체의 그림자가 차선을 덮는 경우
- 공사구간 등 차선이 혼잡하거나 일부 구조물 등으로 차선을 대체하고 있는 경우
- 횡단보도 마크 또는 노면 이정표 등의 노면 표시가 있는 경우
- 교차로 등에서 차선이 갑자기 사라지거나 보이지 않는 경우
- 터널 내 차선이 먼지 또는 기름에 오염되어 있을 경우 등

● 외부 환경에 의해 영향을 받는 경우

- 터널 진출입 또는 다리 하단 통과 시와 같이 급격하게 차량 외부 밝기가 변하는 경우
- 야간 또는 터널 구간에서 차량의 전조등을 사용하지 않거나 전조등의 밝기가 약한 경우
- 보도블록 등의 경계 구조물이 있을 경우

- 도로면의 물기로 인해 태양광, 가로등 또는 마주 오는 차의 불빛이 반사되어 도로 내 차선 구분이 어려운 경우
- 차량의 진행 방향에서 역광이 강하게 비추는 경우
- 버스 전용 차로 혹은 버스 전용 차로의 좌/우측 차로로 주행하는 경우
- 앞차와의 거리가 극단적으로 짧거나 앞차가 차선을 가리고 주행하는 경우
- 급커브 구간이나 도로의 경사도가 심한 경우
- 차량이 심하게 흔들릴 경우
- 직사광선에 의해 실내 미러 주위 온도가 매우 높은 경우 등

● **카메라 시계가 불량한 경우**

- 차량의 앞 유리 및 제품의 렌즈 앞 부분이 먼지 등으로 오염된 경우
- 안개, 폭우, 폭설 등의 악천후로 시계가 불량한 경우
- 차량 앞 유리 습기가 완전하게 제거되지 않은 경우
- 크래쉬 패드 위에 물체를 올려놓을 경우 등

 **경 고**

차로 이탈 방지 보조 시스템은 차로 이탈을 예방하고 조향을 보조하는 시스템입니다. 어떠한 경우라도 차로 이탈 방지 보조 시스템에 의존하지 마시고, 안전에 관한 사항은 운전자가 직접 판단하여 필요한 조치를 취하십시오.

■ **차로 이탈 방지 보조 시스템 기능 선택**

차로 이탈 방지 보조 시스템의 기능은 사용자 설정 메뉴에서 선택할 수 있습니다. 정차 상태나 주행 중에 사용자 설정 메뉴의 ‘운전자 보조’ 메뉴를 선택하면 운전자 보조 관련 메뉴가 나타납니다. ‘차로 안전’ 메뉴를 선택하면 3가지의 선택기능이 표시됩니다. 운전자는 차로 이탈 방지 능동 보조, 차로 이탈 방지 보조, 차로 이탈 경고 기능 중 하나를 선택하여 사용할 수 있습니다.

▶ **차로 이탈 방지 보조 시스템 기능별 설명**

● **차로 이탈 방지 능동 보조 기능**

차로 이탈 방지 능동 보조 기능은 차로 이탈 방지 보조 기능 대비 차로 중앙 부근을 유지할 수 있도록 조향을 보조하여 장거리 운전 시 피로감을 줄여주기 위한 기능입니다.

● **차로 이탈 방지 보조 기능**

차로 이탈 방지 보조 기능은 차량이 차선에 근접할 경우 운전자가 차로를 벗어나지 않도록 보조하는 기능입니다. 차량이 차로 중앙 부근을 주행할 경우 스티어링 휠 작동은 거의 없으나 차선에 근접할 경우 스티어링 휠을 제어하여 차로를 유지하도록 도와줍니다.

● **차로 이탈 경고 기능**

차로 이탈 경고 기능은 차로 이탈 방지 보조 시스템에서 조향 기능을 수행하지 않고 차량이 차로 이탈을 할 경우 경고(스티어링 휠 진동 (사양 적용시))만 제공하는 기능입니다. 차량 앞쪽 바퀴가 차선에 닿을 경우(차로 이탈) 이탈한 차선을 알려줍니다.

고속도로 주행 보조(HDA) 시스템 ※ 사양 적용시

고속도로 본선에서 차간 거리/차선유지를 통합 제어하며 내비게이션으로부터 주행 중인 고속도로의 제한 속도 정보를 받아 필요할 때 스마트 크루즈 컨트롤의 설정 속도를 자동으로 변경하여 운전자의 주행 편의를 향상시키는 시스템입니다.

※ HDA는 Highway Driving Assist의 약자입니다.

■ 기능 설정 및 작동

▶ 기능 설정

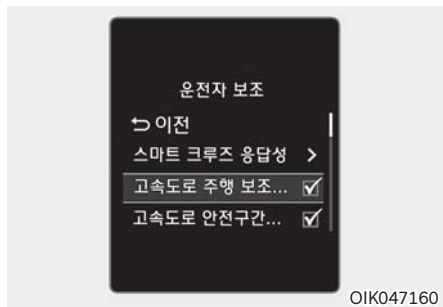

OIK047160

1. 시동 「ON」 상태에서 계기판 LCD 표시창에서 사용자 설정 모드 (🔧) 화면을 선택하십시오.
2. 사용자 설정 모드 화면에서 「운전자 보조 → 고속도로 주행 보조」를 선택해서 기능을 설정하면 작동 대기 상태가 됩니다.

기능을 끄고 싶으면 사용자 설정 모드에서 해제해야 합니다.

고속도로 주행 보조 기능은 시동을 껐다가 시동을 다시 걸면 운전자가 시동을 끄기 전에 설정해 놓은 상태를 유지합니다.

▶ 작동 조건

고속도로 주행 보조 기능을 계기판에서 켜고 아래 조건들을 만족하면 작동 가능한 상태가 됩니다. 계기판에 초록색 작동 표시등(🟢 HDA)이 켜집니다.

- 고속도로 주행 중(분기선 주행 중에는 작동하지 않음)
- 스마트 크루즈 컨트롤이 작동 중인 상태 (차량 감속 및 가속 제어)
 - 스마트 크루즈 컨트롤 기능 설정 방법:
 1. **스티어링휠에 있는** MODE 스위치를 누르십시오.
 2. 가속을 하여 원하는 속도에 도달하면 「SET-」레버를 아래로 한번 내리십시오. 스마트 크루즈 컨트롤은 작동을 시작합니다. 자세한 내용은 5장 「스마트 크루즈 컨트롤(스탑앤고 기능 포함)」을 참고하십시오.

- 스마트 크루즈 컨트롤이 작동 대기 상태 (시스템이 켜져 있지만 속도는 설정 안 되어 있는 상태)일 경우 고속도로 주행 보조 기능도 작동 대기 상태입니다. 계기판에 하얀색 작동 표시등(🟡 HDA)이 켜집니다.

- 차량 속도 150 km/h 이하로 주행 중

▶ 기능 작동

작동 조건을 모두 만족하면 조향 제어 및 고속도로 제한 속도에 맞춰 설정 속도를 자동 변경합니다.



OIK047157

OIK047158

● 조향 제어 작동

차선이 정상적으로 인식되면(LCD 표시창 내 차선이 흰색으로 변경) 스티어링 휠 표시등(🟡)이 켜지고 초록색 표시등(🟢 HDA)이 켜집니다.



일시적으로 조향 제어를 하지 않을 때는 HDA 표시등(🚗 HDA)이 하얀색(대기상태)으로 변경되고 스티어링 휠 표시등(🚗)이 사라집니다. 시스템이 일시적으로 조향 제어를 하지 않더라도 차간 거리 제어는 합니다. (조향 제어 비작동 조건은 차로 이탈 방지 보조 시스템 (LKA) 비작동 조건을 참고하십시오.)



• 조향제어 관련 경고문

고속도로 주행 보조 시스템이 조향을 보조하는 도중에 운전자가 스티어링 휠을 잡지 않고 주행할 경우 시스템은 핸드 오프 경고를 합니다.

주 의

- 스티어링 휠을 약하게 잡을 경우 스티어링 휠을 잡고 있지 않음으로 판단하여 핸드 오프 경고가 발생할 수 있습니다.
- 핸드오프 경고의 경우 도로 조건에 따라 경고가 늦을 수도 있습니다. 항상 스티어링 휠을 잡고 주행하기 바랍니다.



• 핸드오프 경고가 일정 시간 지속될 때

핸드오프 경고가 발생하는 상황에서 운전자가 계속해서 스티어링 휠을 잡지 않을 경우, 시스템은 '조향 보조 일시 중지' 경고 후, 조향 제어가 일시적으로 중지됩니다. 이때 HDA 표시등(🚗 HDA)은 흰색으로 표시되며, 스티어링 휠 표시등(🚗)은 사라집니다. 시스템이 일시적으로 조향 제어를 수행하지 않더라도 차간 거리 제어는 수행하며, 다시 스티어링 휠을 잡으면 조향 제어가 재작동합니다.



● 설정속도 자동 변경

HDA 작동 조건을 만족하고 운전자의 설정속도와 고속도로 제한 속도가 일치하면 자동 속도 설정 모드로 진입합니다. (설정 속도 및 「AUTO」 심볼 초록색 표시, 알림음 발생)

자동 속도 설정 모드의 경우 주행 중인 고속도로의 제한 속도가 바뀌는 구간에서 변경된 제한 속도로 설정속도가 자동으로 변경되고, 알림음이 울립니다.



운전자가 설정속도를 임의로 변경하면 수동 속도 설정 모드가 되며 설정 속도 표시가 흰색으로 표시되고 「AUTO」 심볼이 사라집니다.

■ 시스템 이상

■ A타입



■ B,C타입



경고문이 표시되면 시스템에 이상이 있는 것이므로 자사 직영 서비스센터 또는 블루핸즈에서 점검을 받으십시오.

 **주 의**

- 모든 상황에서 운전자의 동작에 우선권이 있습니다.
- 운전자가 계기판 내 사용자 설정 메뉴를 통해 설정한 경우에만 고속도로 주행 보조 시스템이 작동합니다.
- 설정속도 자동 변경 기능은 고속도로 본선의 제한 속도에 대해서만 기능이 작동하며, 과속단속과 관련된 카메라 속도에 대해서는 기능이 작동하지 않습니다.
- 내비게이션 자체 안내 시점과 고속도로 주행 지원 기능의 시작/종료 시점이 다를 수 있습니다.
- 설정속도 자동 변경 모드에서 고속도로 본선의 제한 속도가 과속단속 카메라의 제한 속도보다 높을 경우, 내비게이션 자체 경고가 발생합니다.
- 고속도로가 아닌 도시고속도로, 국도, 일반 도로에서는 고속도로 주행 보조 기능이 작동하지 않습니다.

- 고속도로 주행 보조 기능이 작동 불가능한 상태일 경우, 계기판 내 사용자 설정 메뉴는 비활성화됩니다.
- 고속도로 본선 주행 중에 휴게소, IC, JC 등본선을 벗어나는 경우, 고속도로 주행 보조 기능은 자동으로 꺼지므로 운전자는 주의하여 운전해야 합니다.
- 국내를 제외한 해외지역에서는 고속도로 주행 보조 기능의 작동이 제한됩니다.
- 고속도로 주행 중에 도시고속도로, 국도, 일반 도로 등으로 진입하여 도로 종류가 바뀌는 경우, 고속도로 주행 보조 기능은 자동으로 꺼지므로 운전자는 주의하여 운전해야 합니다.
- 고속도로 주행 중에 오픈형 톨게이트가 있을 경우에 전후방 500m 구간에서는 고속도로 주행 보조 기능이 자동으로 꺼지므로 운전자는 주의하여 운전해야 합니다. 스마트 크루즈 컨트롤로 자동 전환하면서 전환을 알리는 팝업창이 뜹니다.

- 설정속도 자동 변경 기능 작동 상태에서 고속도로 본선 주행 중, 제한 속도가 변경되는 지점에서는 설정 속도가 자동으로 변경되어 차량이 자동 가속 또는 감속할 수 있습니다.
- 시속 150km 이상으로 주행하면 고속도로 주행 보조 기능이 자동으로 꺼지므로 운전자는 주의하여 운전해야 합니다. 스마트 크루즈 컨트롤로 자동 전환하면서 전환을 알리는 팝업창이 뜹니다.

⚠ 경고

- 고속도로 주행 보조 기능의 작동 여부와 상관없이 운전자는 전방을 주시하며 운전해야 하고 도로 교통법을 위반하지 않을 의무가 있습니다.
- 고속도로 주행 보조 기능은 전적으로 내비게이션이 제공하는 도로정보에 의존하며, 차량 제조사는 운전자의 도로 교통법 위반 행위나 사고에 대하여 아무런 책임을 지지 않습니다.
- 내비게이션이 정상적으로 작동하지 않는 경우에는 고속도로 주행 보조 기능은 작동하지 않습니다.
- 운전자가 목적지 설정(안내 경로)없이 주행 중에 휴게소, IC, JC 등으로 고속도로 본선을 벗어날 경우, 고속도로 주행 보조 기능은 실제보다 늦게 꺼질 수 있습니다.

⚠ 경고

- 고속도로 주행 보조 기능은 아래와 같은 경우에 오작동하거나 작동하지 않을 수 있습니다.
 - 내비게이션에 있는 지도 정보를 최신 정보로 업데이트하지 않아서 내비게이션 지도와 실제 도로가 일치하지 않을 경우
 - 실시간으로 제공되는 GPS 데이터 또는 지도 데이터의 오차에 따라 실제 도로와 다를 경우
 - 내비게이션이 경로탐색, 동영상 재생, 음성명령, 핸즈프리 기능 등의 여러 기능을 한꺼번에 수행하여 과부하가 걸려 지도 정보를 미수신 할 경우
 - 주행 중 경로 재탐색을 할 경우
 - 터널 등에서 GPS 신호가 수신되지 않을 경우
 - 운전자가 탐색된 경로로 주행하지 않거나 운전자가 목적지를 재설정하여 경로가 재탐색 또는 삭제되는 경우

- 운전자가 고속도로 휴게소에 진입할 경우
- 안내 경로와 주행 경로가 다르고 경로 재탐색이 자동으로 일어나지 않을 경우
- 고속도로 상황에 따라 일부 구간의 제한 속도가 변경된 경우
- Android Auto나 Car Play와 같은 스마트폰의 미러 링크 기술이 작동 될 경우
- 상하부 도로 및 인접한 도로가 나란히 위치하는 경우

※ 차간 거리 제어와 전방 레이더에 대한 주의 및 경고 사항은 스마트 크루즈 컨트롤 (SCC)을 참고하십시오.

※ 조향 제어와 전방 카메라에 대한 주의 및 경고 사항은 차로 이탈 방지 보조 시스템 (LKA)을 참고하십시오.

운전자 주의 경고(DAW) 시스템 시양 적용시

운전자 주의 경고 시스템은 주행 중에 운전자의 피로 및 부주의 상태를 판단하여 알려줍니다.

※ DAW는 Driver Attention Warning의 약자입니다.

■ 기능 설정 및 작동 조건

▶ 시스템 ON/OFF 방법

- 공장 출하 시 운전자 주의 경고 시스템은 '꺼짐'으로 설정되어 있습니다.
- 시동 「ON」 상태에서 계기판 「사용자 설정」 → 운전자 보조 → 운전자 주의 민감도 → 높게/보통을 설정하면 시스템이 켜지고 작동합니다.
- 운전자는 작동 모드를 선택할 수 있습니다.
 - 높게: 운전자의 피로 및 부주의 상태를 좀 더 빠르게 알려줍니다.
 - 보통: 운전자의 피로 및 부주의 상태를 알려줍니다.
 - 꺼짐 : 운전자 주의 경고 시스템이 꺼집니다.
- 시동을 껐다가 시동을 다시 걸면 운전자가 설정해 놓은 상태를 유지합니다.

■ 운전자 주의 수준 표시

■ 시스템 꺼짐 선택 화면

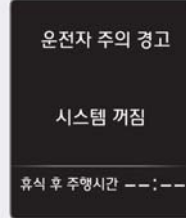

OIK057129

■ 운전자 주의 수준 좋음



OIK057130

■ 운전자 주의 수준 나쁨



OIK057131

- 계기판을 통해서 운전자 주의 수준을 확인할 수 있습니다.
 - 계기판 LCD 표시창에서 어시스트(ASSIST) 모드(▲) 화면을 선택하십시오. 자세한 내용은 4장 「계기판-계기판 메뉴 설정」을 참고하십시오.
- '운전자 주의 수준'은 5단계로 표시되고 운전자의 부주의 운전이 지속될 경우 그 단계가 감소합니다.
- 휴식 없이 장시간 운전할 경우에도 그 단계가 감소합니다.
- 일정 시간 이상 부주의 운전이 없을 경우 단계가 증가합니다.
- 주행 중에 시스템을 ON 시키면, '휴식 후 주행 시간'이 표시되고, 주행시간이 반영된 단계가 표시됩니다.

■ 휴식 권유

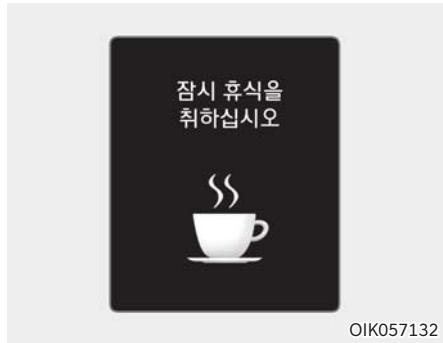

OIK057132

- ‘운전자 주의 수준’이 1단계 미만으로 떨어질 경우 계기판에 휴식 권유 문구가 표시되고 경고음이 울립니다.
- 주행 시간이 10분 이내일 경우 휴식을 권유하지 않습니다.

■ 시스템 초기화

- 시스템 초기화 시 ‘휴식 후 주행시간’은 00:00이 되고 ‘운전자 주의 수준’은 5단계(좋음)이 됩니다.
- 다음 상황 이후 주행을 시작하면 운전자 주의 경고 시스템의 상태 레벨이 초기화됩니다.
 - 시동을 끈 경우
 - 운전자가 안전벨트를 풀고 운전석 도어를 여는 경우
 - 10분 이상 계속해서 정차한 경우

■ 작동 대기

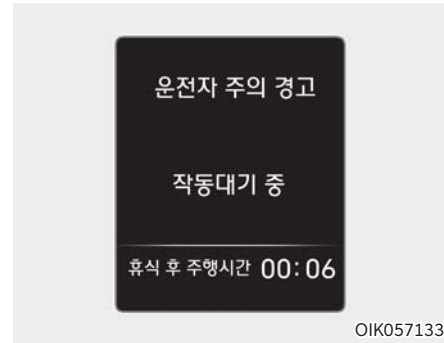

OIK057133

다음 상황에서 「작동 대기 중」 화면으로 전환되고 시스템은 대기 상태가 됩니다.

- 운전 상태를 판단하기 위한 차량 데이터를 수집하기 힘든 경우
- 주행 속도 60km/h 이하 혹은 180km/h 이상인 상태가 지속될 경우

■ 시스템 이상



경고문이 표시되면 시스템에 이상이 있는 것이므로 자사 직영 서비스센터 또는 블루핸즈에서 점검바랍니다.

경 고

- 운전자 주의 경고 시스템은 운전자를 위한 보조 장치입니다. 운전자 주의 경고 시스템은 운전자의 모든 부주의나 피로 상태를 판단하지 않습니다. 차량의 안전 운전을 위한 차량 조작의 책임은 운전자에게 있습니다.
- 운전자의 운전 스타일 및 습관에 따라 피곤함을 느끼지 않는 상황에서도 휴식을 권유할 수 있습니다.
- 시스템이 휴식 권유를 하지 않더라도 규칙적으로 또는 운전자가 피곤함을 느낄 경우 휴식을 취하십시오. 휴식을 취할 때에는 안전한 장소에서 주정차하십시오.
- 운전자 주의 경고 시스템은 전방 카메라를 이용하므로 카메라 성능을 최적으로 유지할 수 있도록 다음 사항에 주의하십시오.

- 실내 미러 주위 전방 카메라가 장착된 앞 유리에 선팅 필름, 스티커, 액세서리 등을 부착하지 마십시오. 선팅 필름, 스티커, 액세서리 등을 부착하기 위해 전방 카메라를 임의로 탈거 후 조립할 때는 보정이 필요할 수 있으므로 자사 직영 서비스센터 또는 블루핸즈에서 시스템 점검을 받으십시오.
- 반사되는 물질(흰색 종이나 거울 등)을 크래쉬 패드 위에 놓지 마십시오. 햇빛 반사로 불필요하게 작동할 수 있습니다.
- 전방 카메라 안으로 물기가 들어가지 않도록 주의하십시오.
- 전방 카메라 부품을 임의로 탈거하거나 충격을 주지 마십시오.
- 과도한 음향기 소리는 운전자 주의 경고 시스템의 경고음을 들리지 않게 할 수 있습니다.

! 주 의

다음과 같은 상황에서는 운전자 주의 판단이 제한되거나 정상 작동하지 않을 수 있습니다.

- 차선 인식 성능이 저하되는 경우(차로 이탈 방지 보조 시스템 참고)
- 과격한 주행이나 의도적인 회피 주행(도로 공사, 주변 차량, 낙하물, 도로 요철 등)
- 차량의 직진 주행성이 저하된 경우(타이어 공기압 편차가 큰 경우, 편마모, 휠 얼라이먼트 불량 등)
- 굴곡이 심한 곡선도로
- 노면 상태가 고르지 못한 도로
- 바람이 많이 부는 도로
- 다음의 운전자 보조 장치에 의해 차량이 제어되는 경우
 - 차로 이탈 방지 보조 (LKA) 시스템
 - 전방 충돌 방지 보조(FCA) 시스템
 - 고속도로 주행 보조(HDA) 시스템
 - 스마트 크루즈 컨트롤(SCC)

경제적 운전

연료 소모량은 주로 운전자의 운전습관에 따라 달라집니다. 차를 운전할 때 다음 사항을 준수하여 연료비 및 수리비를 절감하십시오.

- 엔진 정차 중에는 엔진을 끄십시오.
- 경제 속도로 운전하십시오.
- 고속 운전을 할 때는 창문을 열고 운전하지 마십시오. 연료 소비량이 증가합니다.
- 급출발, 급가속, 급제동을 삼가하십시오.
- 정차 후 가속할 때는 천천히 가속하여 연료를 절약하십시오.
- 횡 바람과 역 바람이 불 때는 천천히 운전하십시오.
- 차량은 항상 정비가 잘 된 상태로 유지하십시오.
- 에어컨은 필요할 때만 사용하십시오.
- 도로조건이 좋지 않은 길은 피하는 게 좋습니다. 비포장도로 주행 시 하부 부품이 손상될 수 있으므로 항상 주의하십시오.
- 불필요한 화물을 싣지 마십시오.
- 항상 지정된 타이어 공기압을 유지하십시오.
- 급정차를 피하기 위해 앞차와의 안전거리를 유지하십시오. 연료의 절감은 물론 브레이크 패드의 과마모를 줄일 수 있습니다.

- 브레이크 페달에 발을 올리고 운전하지 마십시오. 연료소비가 높아지고 브레이크가 손상될 수 있습니다.
- 적절한 휠 얼라이먼트는 연료를 절감시키고, 타이어가 빨리 마모되는 것을 방지합니다.
- 정기적으로 검사 및 정비를 받으십시오. 부품 수명이 증가하고 비용도 절감됩니다.
- ECO 또는 SMART 모드에서 에코 코스팅 기능을 사용하십시오. 타력 주행 시 엔진 브레이크가 걸리지 않으므로 먼 거리를 엔진 공회전 상태로 주행할 수 있습니다.

안전 운전

주행 중에는 차의 상태에 항상 주의하여 이상이 있다고 판단되면 즉시 안전한 장소에 세워 두고 점검을 하십시오. 또 원인이 불분명하거나 수리가 곤란할 때는 가까운 자사 직영 서비스센터 또는 블루핸즈에 연락하십시오.

- 차의 주행 속도는 안전 속도 이내로 하고, 주위의 차량 속도에 맞추어 차량 흐름이 원활하게 이루어질 수 있게 조절하십시오.
- 차선을 변경할 때는 미리 방향 지시등을 켜고 그 차선을 주행하는 다른 차량에 방해되지 않도록 충분한 안전거리를 확보한 후 하십시오.
- 경적음은 꼭 필요할 때만 울리십시오.
- 운전자는 보행자를 세심히 배려함으로써 보다 즐겁고 안전한 운전을 하도록 하십시오.
- 주행 중에 경고등이 켜지면 즉시 안전한 장소에 세워 두고 점검하십시오.
- 급출발, 급가속, 급제동을 삼가하십시오.

■ 험한 길에서의 주행

- 험로를 주행할 때는 돌이나 나무뿌리 등에 의하여 손상을 입을 수가 있으니 주의하여 주행하십시오.
- 요철이 심한 도로에서 양쪽 바퀴가 동시에 움푹 들어간 곳에 빠지면 차체 바닥이 지면에 닿게 됩니다. 이러한 도로에서는 볼록한 곳을 따라 주행하십시오.
- 비포장도로, 눈길, 빙판길, 진흙탕 길을 주행할 때는 속도를 낮추고 제동 거리를 충분히 확보하십시오. 급하게 스티어링 휠을 조작하지 마십시오.
- 눈길이나 진흙탕 길, 모랫길에서는 2단 기어를 사용하여 천천히 속도를 높이십시오. 차 바퀴가 헛돌지 않도록 주의하십시오.
- 얼음이나 눈, 모래에 빠졌을 때는 모래를 깔거나 타이어체인을 감거나, 또는 미끄러짐을 방지하는 물건을 바퀴 밑에 받쳐 놓아 바퀴가 굴러갈 수 있는 상태를 마련해 주십시오.

경고

미끄러운 도로를 주행할 때 갑자기 저단으로 변속하면 사고가 날 수 있습니다. 차의 속도를 갑자기 바꾸면 타이어가 미끄러질 수 있습니다. 미끄러운 길에서 저단 변속을 할 때는 주의하십시오.

■ 차바퀴가 빠져 헛도는 경우

- 물웅덩이나 진흙, 모래, 눈 등에 차바퀴가 빠져 헛도는 경우, 보다 잘 빠져나올 수 있게 스티어링 휠을 좌우로 빨리 움직이십시오.
- 이때 엔진을 갑자기 가속하지 마십시오. 그러면 바퀴가 헛돌게 되어 더 빠져게 되고, 차가 프레임(바디)까지 묻힐 수 있습니다. 변속기를 「D」(주행) 와 「R」(후진)에 번갈아 두면서 가속 페달을 부드럽게 밟아 빠져나오십시오.
- 필요하면 납작한 돌이나 나무 또는 이와 비슷한 물건들을 타이어 밑에 놓아 미끄러지지 않도록 하고, 차량을 앞뒤로 반복적으로 움직여서 빠져나오십시오.

몇 번의 시도에도 탈출을 하지 못할 때는 조작을 중지하고 견인하십시오.

! 경 고

- 차가 움직이지 못하는 상황에서 차바퀴가 헛돌면 타이어가 과열·폭발하여 주변에 있는 사람이 다칠 수 있으므로, 차바퀴가 빠지면 빠져나오기 어렵다고 판단되는 지역은 운전하지 마십시오.

- 빠져나온 직후에 차가 갑작스럽게 움직임으로 말미암아 예기치 못한 사고가 날 수 있으므로 반드시 주위가 안전한지 충분히 확인한 후 빠진 곳에서 탈출을 시도하십시오.
- 가속 페달을 밟은 상태에서는 변속기의 위치를 변경하지 마십시오. 위험합니다.
- 물웅덩이나 진흙, 모래, 눈 등에 차바퀴가 빠져 헛도는 경우, 빠져나오기 위해 바퀴 밑에 물건을 대어 놓고 시동을 걸 때 바퀴의 회전에 의한 사고나 차의 갑작스런 움직임에 대비하여 차 주위에 사람이 서 있지 않도록 하시고 안전하다고 판단될 때만 빠진 곳에서 탈출을 시도하십시오. 바퀴 밑에 대어 놓았던 물건이 바퀴의 회전에 의해 튀어나오거나 차가 갑작스럽게 움직임으로 말미암아 사고가 나서 다른 사람이 심하게 다치거나 사망할 수 있습니다.

■ 커브길 주행 시

커브길을 주행할 때는 브레이크를 밟거나 기어를 변속하지 말고, 미리 속도를 줄인 후, 가능한 한 차체를 똑바로 유지하면서 도십시오.

■ 야간 주행

야간 운전은 주간 운전보다 훨씬 많은 위험이 도사리고 있으므로 다음의 운전 요령을 숙지하십시오.

- 야간 주행을 할 경우 마주 오는 차와 서로 교차할 때는 전조등을 하향으로 향하게 하여 상대방이 눈부시지 않도록 하십시오.
- 비가 내리면 전조등의 빛이 노면에 흡수되거나 젖은 장애물에 반사되어 앞이 잘 보이지 않게 됩니다. 항상 주의하십시오.
- 속도를 줄여 차 간격을 충분히 유지하십시오. 가로등이 없을 때는 시야를 확보하기가 더욱 어렵습니다.
- 전조등은 수시로 닦아서 깨끗이 관리하고 전조등 각을 적절하게 조절하십시오.

■ 약천후 시의 주행

- 비나 눈이 내릴 때는 특히 차가 미끄러지기 쉬우므로 급브레이크 조작을 하지 마십시오.
- 브레이크 장치가 젖은 정도로 물이 깊은 곳은 피해서 주행하십시오. 브레이크 장치가 젖으면 제동이 잘되지 않기 때문에 물이 고인 곳을 주행하거나 세차한 후에는 반드시 브레이크 성능을 점검하십시오. 물기 있는 도로를 주행한 후에는 충분한 안전거리를 확보하고 천천히 운전하는 동안 여러 번에 걸쳐 브레이크를 밟아 건조시키십시오.
- 안개가 끼었거나 그 밖의 기상 상태로 인하여 시계가 나쁠 때는 차의 조명을 켜고 속도를 충분히 낮추어 운전하십시오.
- 폭우가 내릴 때는 시야를 확보하기가 더 어려워 제동 거리가 더 많이 필요하므로 천천히 운전하십시오.
- 와이퍼 상태를 항상 양호하게 관리하십시오.
- 와이퍼에 줄무늬가 생기거나 유리창이 잘 닦이지 않으면 와이퍼 블레이드를 교체하십시오.
- 타이어의 상태가 좋지 않은데 젖은 길이나 빗길에서 급정차하면 타이어가 미끄러져 사고가 날 수 있습니다. 타이어 상태를 항상 양호하게 관리하십시오.

■ 고속도로 주행

- 운전전 점검을 하십시오. 특히 연료, 냉각수, 엔진오일, 벨트류, 타이어 공기압 등을 점검하십시오.
- 안전벨트는 반드시 착용하십시오.
- 고속도로 진입 시는 방향지시등을 켜고 가속 차선에서 충분히 가속한 후 본선 차량의 속도에 맞춰 진입하십시오.
- 차간 거리를 충분히 확보하고 스티어링 휠을 천천히 조작하십시오.
- 터널 출구 부분을 나올 때 횡풍을 받아 차체가 흔들리는 일이 있으면 침착하게 속도를 줄이고 진로를 수정하십시오.
- 고속도로에서 벗어날 때는 미리 출구를 잘 확인하시고 방향지시등을 켜십시오. 출구를 지나쳐 버리게 되면 다음 인터체인지까지 주행하십시오. 당황하여 급제동을 하게 되면 대단히 위험합니다.
- 급제동은 미끄러질 위험이 있으므로 매우 위험합니다.
- 노면이 젖어 있을 때는 타이어가 미끄러지기 쉬우므로 속도를 낮추십시오.

- 고속 주행 시 브레이크 페달을 많이 사용하면 브레이크 장치가 과열되어 브레이크의 기능이 나쁘게 되거나, 브레이크 액이 기화되어 브레이크의 효과가 없게 되므로 매우 위험합니다. 엔진 브레이크와 함께 효과적으로 사용하십시오.

알아두기

엔진 브레이크(Engine Brake)란?

브레이크는 아니지만 엔진의 압축 압력을 이용하여 바퀴의 회전을 억제함으로써 제동력을 얻는 것 즉 엔진에 브레이크 작용을 하게 하는 것을 말합니다.

- 장마철이나 비가 많이 내리는 지역 등을 통과할 때는 특별히 주의하십시오. 타이어 중앙 부분(타이어 휠 허브)이 잠길 정도로 수위가 높으면 운전하지 마십시오. 물을 통과할 경우는 천천히 서행하고 물속에서는 제동성능이 제대로 발휘되지 않을 수 있으므로 적당한 제동거리를 유지하십시오. 물을 통과한 뒤에는 차를 서행하면서 브레이크를 부드럽게 몇 번 밟아 브레이크를 건조시키십시오.

■ 여름철 운전

- 여름철에는 특히 엔진상태를 항상 점검하십시오.
- 냉각수가 부족하지 않도록 주의하시고 라디에이터에 흙, 먼지, 벌레 등 오물이 끼지 않도록 점검하십시오.
라디에이터가 불결하면 냉각 효과가 떨어져 엔진 과열의 원인이 될 수 있습니다.

겨울철 운전

- 타이어체인, 창문 닦이, 유리창 성에 제거기, 모래나 소금 부대, 경고판 그리고 야삽과 점프 케이블 등의 비상장비를 갖고 다니십시오.
- 부동액 및 와셔액의 농도를 점검하십시오.
- 엔진 시동 후에는 적당한 워밍업을 한 후 운전하십시오. 추운 날씨에 엔진이 냉각된 채로 운전하면 엔진에 큰 무리가 갑니다.
- 배터리와 케이블 상태를 점검하십시오. 날씨가 추우면 배터리 용량이 저하되어 엔진 시동이 걸리지 않을 수 있습니다.
- 엔진오일 점도 수준을 점검하십시오.
- 추운 날씨에는 여름과 달리 주의가 더욱 필요합니다. 다음 사항을 운전 전 점검 시에 추가로 점검하십시오.
 1. 차의 밑부분 돌레에 있는 얼음덩어리를 부품에 손상을 주지 않도록 주의하면서 제거하십시오.
 2. 엔진을 시동하고 각종 페달이 정상시처럼 움직이는지 확인하십시오.
 3. 앞뒤 유리의 얼음이나 눈은 제거하십시오. 또한 와이퍼 블레이드가 유리에 얼어붙어 있지 않은지 확인하십시오.
- 오버히트(과열 시)는 기온이 높을 때만 발생하는 것은 아닙니다. 추운 날씨에는 냉각수 중에 부동액이 들어있지 않을 경우나 농도가 낮을 때 엔진 내부가 동결되어 냉각수가 순환하지 않으면 오버히트가 발생하게 됩니다.
- 냉각수는 자사 순정 부동액과 물을 적정 비율로 혼합하여 사용하십시오. 냉각수의 비율은 너무 높거나 낮아도 효과가 없습니다.
(7장 「냉각수 점검」의 혼합비율 참조)

■ 눈 또는 빙판길 주행

- 온도가 7°C 이하이거나 눈길, 빙판길을 주행할 때는 스노우 타이어 또는 사계절용 타이어를 장착하거나 규격에 맞는 타이어체인을 장착하시고, 급출발, 급가속, 급제동을 삼가하십시오. 오르막길 보다는 내리막길에 더욱 주의하십시오.
- 눈길이나 빙판에서는 타이어의 접지력이 약해지므로 가속 페달이나 스티어링 휠을 거칠게 조작하면 위험합니다.
- 내리막길에서 엔진브레이크를 사용하면 방향 조작에 도움이 됩니다.
오르막길에서는 한번 멈추면 출발하기가 어려우므로 차간 거리를 유지하여 서행하도록 하십시오.

▶ 서머 타이어

- 서머 타이어는 건조한 노면에서 주행 성능 극대화를 위해 장착합니다.
- 서머 타이어는 온도가 7°C 이하이거나 눈 또는, 빙판길 주행 시 접지력이 현저히 낮아져 제동력과 구동력을 잃게 됩니다.
- 온도가 7°C 이하이거나 눈 또는, 빙판길 주행 시 안전한 주행을 위해 차량의 표준 타이어와 동일 사이즈의 스노우 타이어 또는 사계절용 타이어를 사용하십시오. 스노우 타이어와 사계절용 타이어에는 모두 M+S 표시가 있습니다.
- M+S 타이어를 사용할 경우에는 안전한 주행을 위해 모든 휠에 동일한 제조사가 생산한 동일한 트레드의 타이어를 사용하십시오.
- 차량의 표준 서머 타이어 보다 최고 허용 속도가 낮은 M+S 타이어를 장착하고 주행할 때에는 M+S 타이어에 허용된 최고 속도가 초과되지 않도록 주의하여 주행하십시오.

▶ 스노우 타이어

차에 스노우 타이어를 장착할 경우, 동일 사이즈의 타이어인지를 확인하고 차량마다 타이어가 견딜 수 있는 중량이 다르므로 규격에 맞는 타이어인지를 확인하십시오. 모든 기상조건에서 차량 조향성의 균형을 맞추기 위해서는 스노우 타이어를 네 바퀴에 모두 장착하십시오. 스노우 타이어를 장착하고 건조한 도로를 주행하면, 원래 사양의 타이어 보다 마찰력이 작아 제동 거리가 길어질 수 있으니 주의하십시오. 또, 날씨가 맑은 경우에도 항상 조심하면서 운전하십시오.

경고

스노우 타이어의 규격과 형태는 차량의 표준 타이어 동등해야 합니다. 그렇지 않을 경우, 차량의 안전성과 조향 성능에 악영향을 미칠 수도 있습니다.



▶ 타이어체인

래디얼 타이어는 구조상 옆면이 얇기 때문에 금속제 체인을 사용하면 손상될 우려가 있으므로 되도록이면 스노우 타이어를 장착하십시오.

알루미늄 휠 장착 차량은 금속제 체인을 사용하면 휠이 손상될 우려가 있으므로 금속제 체인을 사용하지 마십시오.

단, 불가피하게 사용하여야 할 경우는 모비스 순정부품을 사용하십시오. 와이어 체인 9mm 이하 또는 오토삭 직물형 체인을 사용하십시오.

- 2륜 구동 차량은 뒷바퀴가 구동되는 후륜 구동 차량입니다. 따라서 타이어체인을 장착할 때는 반드시 뒷바퀴에 장착하십시오.
 - 4륜 구동 차량은 반드시 앞바퀴 및 뒷바퀴에 타이어체인을 장착하십시오. 불가피한 경우, 뒷바퀴에 체인을 장착하십시오. 그러나 이런 경우는 4륜 구동 장치에 무리가 갈 수 있으므로 주행거리를 최소화하십시오.
 - 체인을 장착한 후에는 천천히 운전하십시오. 체인이 차체나 새시에 닿는 소리가 들리면 즉시 차를 멈추고 체인을 다시 씌우십시오. 소리가 나지 않을 때까지 감속하고 눈이 없는 도로 주행 시는 바로 체인을 벗겨 체인이 손상되지 않도록 주의하십시오.
 - 타이어 규격에 맞는 체인을 사용하여 차체를 보호하십시오.
- 본 차량에 부적합한 체인을 사용할 경우에는 차체를 손상시키므로 반드시 적절한 체인을 사용하시고 장착은 체인 제작사에서 제공하는 설명서를 참조하여 차체에 손상이 가지 않도록 주의하십시오.
- 눈길, 빙판길 외에는 체인의 사용을 삼가시고, 체인 장착 시에는 체인 제작사에서 추천하는 규정속도 이하 또는 30km/h 이내로 주행하십시오.

⚠ 주 의

- 와이어 체인 장착 시 체인과 서스펜션 부품인 너클과의 간섭으로 체인 연결 고리가 손상될 수도 있으니 반드시 모비스 순정부품 체인을 사용하십시오. (체인 두께 9mm 이하 사용)
- 체인 규격이 맞지 않거나 잘못 장착한 경우는 차량의 제동 라인, 서스펜션, 차체 및 바퀴 등을 훼손시킬 수 있으므로 주의하십시오. 체인이 차량을 때리는 소리가 들리면 즉시 차를 멈추고 다시 씌어주십시오.
- 타이어체인을 장착하고 0.5~1km 정도 주행한 후에는 차체 손상 여부 및 안전을 위하여 체인의 장착 상태를 확인해야 하며, 느슨할 경우에는 타이어 안쪽으로 더 씌어주십시오.

⚠ 경고

- 노상에서 타이어체인 장착 시는 교통이 복잡하지 않고 평탄한 곳에서 실시하십시오. 비상 경고등 및 비상용 삼각판 등을 이용하여 후방 차량에 충분히 주의를 주고 안전한 상태에서 실시하십시오.
- 체인을 장착하면 차량의 조향 성능에 악영향을 미칠 수 있습니다.
- 체인 제작사가 추천하는 규정속도 이하 또는 30km/h 이내로 주행하십시오.
- 도로상의 돌출부나 구멍 등 위험한 도로 운전 및 과격한 회전 등은 차량이 튕 수 있으므로 삼가하십시오.
- 체인 규격이 맞지 않거나 규격대로 장착하지 아니한 경우에는 차량이 훼손될 수 있으며 이로 인해, 조향성 및 안전성에 문제를 야기할 수 있으므로 규격에 맞는 체인을 장착하십시오.

매우 추운 날씨의 주·정차 시 주차 브레이크를 걸어 두면 브레이크 장치가 얼어붙어버릴 우려가 있으므로 주차 브레이크는 풀어 놓고 주차하십시오. 경사 없는 평지에서는 「P.(주차) 위치로 변속하고, 타이어에는 고임목을 받쳐 차가 움직이지 않도록 하십시오.

- 주차할 때는 차의 앞부분을 바람이 부는 반대 쪽으로 향하게 하십시오.
- 도어나 연료 주입구가 얼어서 열리지 않을 때는 도어나 연료 주입구의 주위를 두드리거나 더운 물을 부어 얼어붙은 것을 녹이십시오. 부은 물을 방지하면 또 얼게 되므로 완전히 닦아 내십시오.

터보 장착 차량 운행

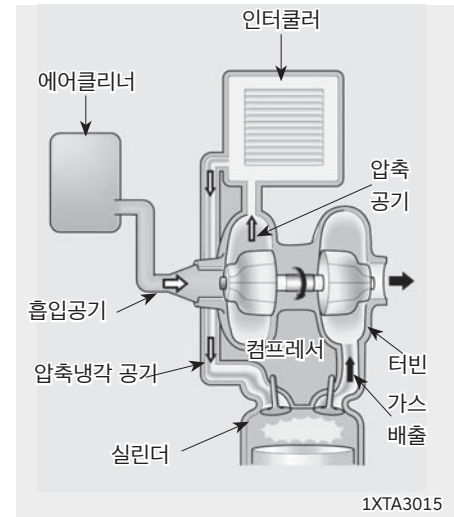

- TCI(Turbo Charger Intercooler, 터보차저 인터쿨러) 엔진은 엔진의 흡입 공기를 터빈으로 압축시켜 강제로 높은 밀도의 흡기를 공급하는 「Turbo Charger(터보차저)」와 흡입된 고온의 공기를 냉각시켜 충전 효율(실린더에 공급되는 흡기의 밀도)을 향상시키는 흡기 냉각기인 「Intercooler(인터쿨러)」를 함께 가진 엔진을 의미하며, 일반 엔진보다 고출력, 고성능을 발휘함은 물론 일반 Turbo 엔진보다도 높은 성능을 이끌어낼 수 있는 장치입니다.

또한, 초고속으로 회전하여 고열을 발생하게 되고 이때 그 윤활과 냉각 시 엔진 오일을 이용하게 되므로 정해진 주기에 교환하지 못할 경우에는 터보차저의 축을 지지하는 베어링 부의 고착 및 이상을 발생의 원인이 되므로 반드시 교환주기에 따라 엔진 오일을 교환하십시오.

- 터보차저는 정상 작동 시 분당 5만~20만회 이상으로 회전하므로 터보차저의 베어링 부위가 매우 고온 상태로 됩니다. 따라서 터보차저 취급 방법을 반드시 지키십시오.
- 엔진 시동을 건 직후는 오일 공급 부족 등으로 터보차저 베어링 부위가 원활하게 작동하지 않으므로 공회전 상태로 고속 회전시키지 마십시오.
- 엔진 시동을 건 직후 바로 출발하거나 급가속 등으로 엔진을 고속 회전시키면 터보차저의 베어링 부위가 원활하게 작동하지 않아 베어링이 파손될 우려가 있으므로 주의하십시오.
- 고속 주행 또는 언덕길을 주행한 직후는 터보차저가 고속으로 회전하고 있는 상태이므로 엔진을 곧바로 정지시키면 엔진 오일이 터보차저에 공급되지 않아 터보차저 베어링 부위가 고착될 우려가 있습니다.

■ 터보차저 장착 차량 점검 사항

- 터보차저는 비교적 간단한 기구이나 정밀한 부품입니다. 윤활유 공급, 엔진 오일 점검 등 일반 엔진에서 발생하는 문제점을 먼저 점검하십시오.
윤활유 공급 부족, 이물질의 유입, 엔진 오일이 오염되면 압축기 날개의 손상을 초래하여 터보차저의 고장이 발생할 수 있습니다.
- 엔진 오일은 지정된 것만을 사용하고 지정된 교환주기에 맞춰 반드시 교환하십시오.
- 점검을 위하여 에어클리너 필터를 장착하지 않고 고속 회전시키는 것을 삼가하십시오.
- 터보차저 엔진은 일반 엔진에 비해 많은 양의 열이 발생되므로 갑작스럽게 엔진 시동을 끄면 엔진이 과열될 우려가 있으므로 주의하십시오.