

HP PSC 1600 All-in-One series

Ръководство за потребителя



HP PSC 1600 All-in-One series



Ръководство за потребителя

© 2004 Hewlett-Packard Development Company, L.P.

Информацията, съдържаща се тук, подлежи на промяна без предизвестие.

Забранява се възпроизвеждане, адаптиране или превод без предварително писмено разрешение, освен по начин, разрешен в законите за авторско право



Adobe и логото на Acrobat са или регистрирани търговски марки, или търговски марки на Adobe Systems Incorporated в Съединените щати и/или други страни.

Windows®, Windows NT®, Windows Me®, Windows XP® и Windows 2000® са регистрирани в САЩ търговски марки на Microsoft Corporation.

Intel® и Pentium® са регистрирани търговски марки на Intel Corporation. SD™ Card е търговска марка на SD Card Association.

Energy Star® и логото на Energy Star® са регистрирани в САЩ марки на Агенцията за защита на околната среда на Съединените щати.

Номер на публикация: Q5584-90272
Първо издание: ноември 2004

Предупреждение

Единствените гаранции за HP продукти и услуги са изложени в изричните гаранционни условия, придружаващи тези продукти и услуги. Нищо от съдържащото се тук не трябва да се схваща като допълнителна гаранция. HP не носи отговорност за технически или редакторски грешки или пропуски, съдържащи се в настоящото.

Hewlett-Packard Company не носи отговорност за случайни или закономерни щети във връзка с, или възникнали поради доставката, работата или използването на този документ и програмния материал, който се описва в него.

Забележка: Информация за нормативните разпоредби може да

се намери в [Техническа информация](#).



На много места не се позволява от закона да се правят копия от елементите, посочени по-долу. При съмнение първо се допитайте до представител на закона.

- Държавни книжа или документи:
 - Паспорти
 - Имиграционни документи
 - Документи за определен вид услуги
 - Идентификационни значки, карти или знаци
- Държавни печати:
Пощенски марки и печати
Печати за храни
- Чекове или трати, теглени срещу държавни органи
- Хартиена валута, пътнически чекове или платежни нареждания
- Депозитни сертификати
- Материали, защитени с авторско право

Информация за безопасността



Предупреждение За да се предотврати риск от пожар или електрически удар, не излагайте този продукт на дъжд или влага от какъвто и да било вид.

Когато използвате този продукт, винаги спазвайте основните мерки за безопасност, за да намалите риска от нараняване от пожар или електрически удар.



Предупреждение Опасност от токов удар.

1. Прочетете и разберете всички инструкции в Ръководството за инсталиране.
2. За свързване на устройството към електрозахранването използвайте само заземен електрически контакт. Ако не знаете дали контактът е заземен, се допитайте до квалифициран електротехник.

3. Спазвайте всички предупреждения и указания, означени върху продукта.
4. Преди почистване изключвайте този продукт от контакта на мрежата.
5. Не инсталирайте и не използвайте този продукт в близост до вода или когато сте мокри.
6. Инсталирайте продукта надеждно върху стабилна повърхност.
7. Инсталирайте продукта на защитено място, на което никой не може да настъпи или да се спъне в захранващия кабел и на което захранващият кабел няма да се повреди.
8. Ако продуктът не работи нормално, вижте екранната помощ за отстраняване на неизправности.
9. Вътре няма части, които могат да се сервизират от оператора. За сервиз се обръщайте към квалифициран сервизен техник.
10. Да се използва на добре проветриво място.



Предупреждение Това устройство няма да работи, когато има повреда в главното захранване.

Съдържание

1	Общ преглед на HP All-in-One	5
	HP All-in-One на пръв поглед	5
	Общ преглед на контролния панел	6
	Общ преглед на менютата	7
	Ползвайте HP Image Zone, за да правите повече неща с вашия HP All-in-One	9
2	За да намерите повече информация	17
3	Информация за връзките	19
	Поддържани типове връзки	19
	Свързване чрез USB кабел	20
	Използване на споделянето на принтер под Windows	20
	Използване на споделяне на принтер (Macintosh OS X)	20
	Инсталиране на HP JetDirect 175x	21
	Използване на Webscan	23
4	Зареждане на оригинали и хартия	25
	Зареждане на оригинал	25
	Изберете хартия за печат и копиране	26
	Зареждане на хартия	27
	Избягване на засядането на хартията	32
5	Работа със снимки	35
	Пренасяне на снимки	35
	Редактиране на снимки	36
	Споделяне на снимки	38
	Печат на снимки	38
6	Използване на карта с памет или PictBridge камера	41
	Слотовете за карти с памет и портът за фотоапарат	41
	Пренасяне на снимки във вашия компютър	43
	Отпечатване на снимки от тестова страница	44
	Задаване на опции за фотографски печат	46
	Отпечатване на снимки директно от карта с памет	49
	Печат на снимки от PictBridge съвместима цифрова камера	50
	Печат на текущата снимка	51
	Печат на DPOF файл	51
7	Използване на функциите за копиране	53
	Задаване на размера на хартията за копиране	53
	Задайте типа на хартията за копиране	54
	Повишаване на скоростта или качеството на копиране	56
	Повече от едно копие от един и същ оригинал	56
	Копиране на черно-бял документ от две страници	57
	Създаване на копие без полета на снимка 10 x 15 см (4 x 6 инча)	57
	Копиране на снимка 10 x 15 см (4 x 6 инча) на цяла страница	58
	Копиране на снимка няколко пъти на една страница	60
	Преоразмеряване на оригинал с използване на настройки по избор	61
	Преоразмеряване на оригинал, за да се побере в хартия с формат Letter или A4	61

Копиране на избледнял оригинал	62
Копиране на документ, който е изпращан по факса няколко пъти	62
Подобряване на светлите зони на вашето копие	63
Създаване на постер	64
Подготвяне на цветно изображение за щампа	65
Смяна на настройките на копиране по подразбиране	65
Спиране на копирането	66
8 Използване на функциите за сканиране	67
Сканиране в приложение	68
Изпращане на сканирано изображение към карта с памет	69
Спиране на сканирането	69
9 Печат от вашия компютър	71
Печат от приложни програми	71
Променете настройките за печат	72
Прекратяване на задание за печат	74
10 Използване на HP Instant Share	75
Общ преглед	75
За начало	76
Изпращане на изображения с използване на вашия HP All-in-One	76
Изпращане на изображения с вашия компютър	78
11 Поръчване на консумативи	83
Поръчване на хартия, прозрачно фолио и други носители	83
Поръчване на печатащи касети	83
Поръчване на консумативи	84
12 Поддържане на вашия HP All-in-One	85
Почистване на HP All-in-One	85
Приблизителна оценка на нивата на мастилото	86
Отпечатване на отчет на автотеста	87
Работа с печатащите касети	88
Променяне на настройките на устройството	99
13 Информация за отстраняване на неизправности	101
Преди да се обадите на поддръжката на HP	101
Прочетете файла Readme (Прочети ме)	102
Отстраняване на неизправности по инсталацията:	102
Отстраняване на неизправности при работата:	115
Актуализиране на устройството	118
14 Получаване на поддръжка от HP	121
Може да получите поддръжка и друга информация по Интернет	121
Гаранционна поддръжка	121
Поддръжка за клиенти на HP	122
Достъп до вашия сериен номер и сервизен ИД номер	122
По време на гаранционния срок се обаждайте в Северна Америка	123
Обаждане навсякъде другаде по света	123
Call in Australia under warranty and post-warranty	126
Call HP Korea customer support	126
Call HP Japan support	126
Подготовка на вашия HP All-in-One за транспортиране	127
15 ДЕКЛАЦИЯ ЗА ОГРАНИЧЕНА ГАРАНЦИЯ на Hewlett-Packard	131
Продължителност на ограничената гаранция	131
Обхват на глобалната гаранция	131

Ограничения на гаранцията	132
Ограничения на отговорностите	132
Местно законодателство	132
Информация за ограничената гаранция в страните/регионите от ЕС	133
16 Техническа информация	135
Изисквания към системата	135
Данни за хартията	135
Данни за печата	137
Спецификации на копиране	137
Данни за карти с памет	138
Спецификации на сканиране	138
Физически спецификации	139
Данни за хранването	139
Спецификации на средата	139
Допълнителни спецификации	139
Програма за развиване на екологични продукти	139
Нормативни разпоредби	140
Declaration of conformity (European Economic Area)	143
Declaration of conformity	143
Индекс.....	145

1 Общ преглед на HP All-in-One

Много функции на HP All-in-One могат да се използват пряко, без да включвате компютъра си. Задачи като копиране или печат на снимки от картата с памет могат да се извършват бързо и лесно от вашия HP All-in-One.

Тази глава описва хардуерните функции на HP All-in-One, функциите на контролния панел и как се отваря софтуерът **HP Image Zone**.



Съвет С вашия HP All-in-One можете да вършите много неща, като използвате софтуера **HP Image Zone**, инсталиран на вашия компютър. Софтуерът осигурява разширени функции за копиране, сканиране и работа със снимки. За повече информация вижте екранната **Помощ за HP Image Zone** и **Ползвайте HP Image Zone**, за да правите повече неща с вашия HP All-in-One.

HP All-in-One на пръв поглед

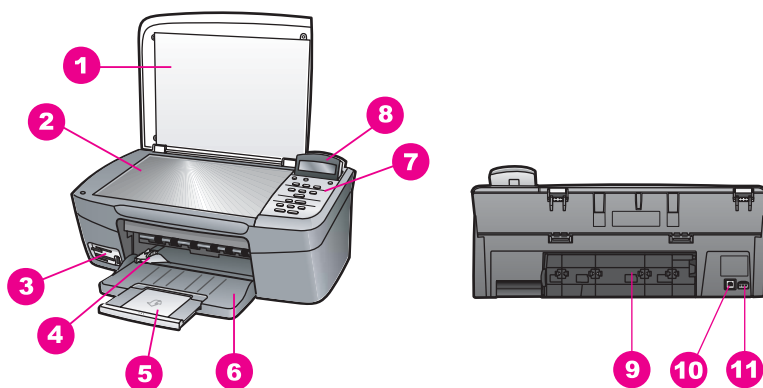

Етикет	Описание
1	Затвор
2	Съкло
3	Гнезда за карта памет и порт за камера
4	Водач за ширината на хартията
5	Удължение на тавата за хартия
6	Тавата за хартия
7	Контролен панел
8	Дисплей на контролния панел

(продължение)

Етикет	Описание
9	Задна вратичка за почистване
10	Заден USB порт
11	Съединение за захранване

Общ преглед на контролния панел

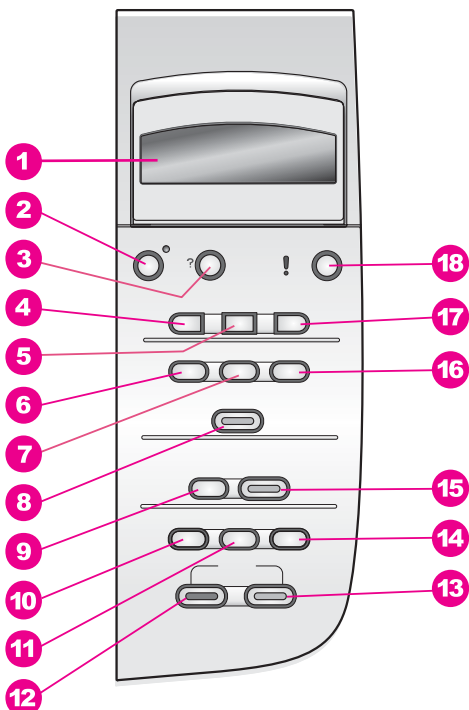

Етикет	Име и описание
1	Дисплей на контролния панел: Показва менюта, имена на файлове със снимки и съобщения. Дисплеят на контролния панел може да се повдига и завърта, за да се вижда по-добре.
2	Вкл: Включва и изключва HP All-in-One. Когато HP All-in-One е изключен, към устройството продължава да се подава минимално захранване. За да прекъснете напълно захранването към HP All-in-One, изключете устройството и след това изключете захранващия кабел.
3	Настройка: За достъп до системата с менюта за отчети, поддръжка и помощна информация.

(продължение)

Етикет	Име и описание
4	Стрелка наляво: За намаляване на стойности или връщане назад при преглеждане на имена на файлове на цветния графичен дисплей.
5	OK: За избор на меню, настройка или стойност, показани на дисплея на контролния панел.
6	Меню на снимки: За избиране на снимки за отпечатване, копиране на снимки, промяна на размера на изображението, промяна на размера и типа на хартията, промяна на оформлението или за фина настройка на вашите снимки.
7	Избор на снимки: За избиране на снимки за отпечатване от карта с памет.
8	Печат на снимки: За отпечатване на избраните снимки от карта с памет.
9	Сканиране в: Избор на местоназначение на сканирането.
10	Меню за копиране: За избиране на опции за копиране като брой копия, формат на хартията и тип хартия.
11	Намаление/увеличение: За намаляване или увеличаване на оригинал до размера на листа, зареден в тавата за хартия.
12	Старт на копиране черно: Стартира задание за черно.
13	Старт на копиране цветно: Стартира задание за цветно копиране.
14	Брой копия: За задаване на желан брой копия.
15	Стартиране на сканиране: Стартира задание за сканиране и изпращане към местоназначението, което сте избрали с бутона Сканиране в .
16	Тестова страница: Отпечатва тестова страница, когато в слот за карта с памет се постави карта памет. Тестовата страница показва миниатюри на всички снимки на картата памет. Можете да изберете снимки на тестовата страница и да ги отпечатате, като сканирате тестовата страница.
17	Стрелка надясно: За намаляване на стойности или минаване напред при преглеждане на имена на файлове на дисплея на контролния панел.
18	Отказ: За прекратяване на задание, излизане от меню или излизане от настройки.

Общ преглед на менютата

В следващите таблици е дадена бърза справка за основните менюта, които се показват на дисплея на контролния панел на HP All-in-One.

Меню за копиране

Размер копие
Тип хартия

Меню за копиране (продължение)

Качество копие
По-светло/по-тъмно
Подобрения
Интензитет цвят
Нови стандартни

Меню Сканиране в

HP Image Zone
Microsoft Word
Adobe PhotoShop
HP Instant Share

Менюто **Сканиране в** изброява местоназначения за сканиране, включващи приложения, инсталирани във вашия компютър. Следователно, вашето меню **Сканиране в** може да изброява местоназначения за сканиране, различни от показаните тук.

Меню на снимки

Избор на снимки
Брой копия
Размер на изображение
Размер на хартията
Тип хартия
Стил на оформление
Интелигентен фокус
Цифр. светкавица
Нови стандартни

Меню Тестова страница

Печат
Сканиране

Меню Настройка

1. Меню за помощ
2. Отчет на печата

Меню Настройка (продължение)

- 3. Инструменти
- 4. Предпочитания

Избирането на **Меню за помощ** в **Меню Настройка** осигурява бърз достъп до помощна информация за някои важни въпроси. Повечето от информацията се появява на екрана на свързан компютър.

Ползвайте HP Image Zone, за да правите повече неща с вашия HP All-in-One

Софтуерът **HP Image Zone** се инсталира на вашия компютър, когато инсталирате вашия HP All-in-One. За повече информация вижте Ръководството за инсталиране, което се предоставя с устройството.

Достъпът до софтуера **HP Image Zone** е различен в зависимост от операционната система (ОС):

- Например ако имате PC и работите под Windows, входната точка към софтуера **HP Image Zone** е прозорецът **HP Director**.
- Ако имате Macintosh и работите под OS 10.1.5 или по-нова версия, входната точка към софтуера **HP Image Zone** е прозорецът **HP Image Zone**.
- Ако имате Macintosh и работите под OS 9.2.6 или по-стара версия, входната точка към софтуера **HP Image Zone** е прозорецът **HP Director**.

От входната точка можете да започнете да ползвате софтуера и услугите на **HP Image Zone**.

Бързо и лесно можете да разширите функционалността на вашия HP All-in-One, като ползвате софтуера **HP Image Zone**. Търсете в ръководството карета като това, които ви дават конкретни съвети по темата и полезна информация за вашите проекти.

Достъп до софтуера HP Image Zone (Windows)

Отворете **HP Director** от иконата на десктопа, иконата на системния панел (system tray) или менюто **Start**(Старт). Функциите на **HP Image Zone** се показват в **HP Director**.

За да отворите HP Director







1. Направете едно от следните неща:
 - На десктопа на Windows щракнете два пъти върху иконата на **HP Director**.
 - В системния панел в десния край на лентата със задачи на Windows, щракнете два пъти върху иконата **Hewlett-Packard Digital Imaging Monitor**.
 - На работната лента кликнете върху **Start** (Старт), посочете **Programs** (Програми) или **All Programs** (Всички програми), изберете **HP** и после кликнете върху **Director**.
2. В кутийката **Select Device** (Избор на устройство) щракнете, за да видите списък с инсталираните устройства.
3. Изберете HP All-in-One.



Забележка Иконите в долната графика на **HP Director** може да изглеждат различно на вашия компютър. **HP Director** е персонализиран, за да показва икони, свързани с устройството, което е избрано. Ако избраното устройство не е снабдено с определена възможност или функция, тогава иконата за тази възможност или функция не се показва в **HP Director**.



Съвет Ако **HP Director** на вашия компютър не съдържа никакви икони, възможно е да е възникнала грешка по време на инсталирането на софтуера. За да отстраните този проблем, деинсталирайте софтуера по един от описаните в **Деинсталиране и повторно инсталиране на софтуера** методи.

Бутон	Име и предназначение
	Scan Picture (Сканиране на картина): Сканира снимка, картина или рисунка и я показва в HP Image Zone .
	Scan Document (Сканиране на документ): Сканира документ, който съдържа текст или текст и графики, и го показва в избраната от вас програма.
	Make Copies (Направи копия): Показва диалоговия прозорец Copy (Копиране) за избраното устройство, от който можете да направите печатно копие на вашето изображение или документ. Можете да изберете качеството на копиране, броя на копията, цвета и размера.
	HP Image Zone: Показва HP Image Zone , където можете: <ul style="list-style-type: none"> • Да видите и редактирате изображения • Да отпечатате снимки в множество размери • Да направите и отпечатате фотоалбум, пощенска картичка или обява • Да направите мултимедиен компактдиск • Да споделяте изображения чрез електронна поща или уебсайт
	Transfer Images (Пренасяне на изображения): Показва HP софтуера за пренасяне на изображения, който ви позволява да пренасяте изображения от HP All-in-One и да ги запамятвате в компютъра.
	Преглед на документ: Импортиране, намиране, редактиране, преглед, обработка, отпечатване и изпращане на документи.



Забележка За информация по допълнителните функции и елементи от менютата като "Актуализиране на софтуера (Software Update)", "Творчески идеи (Creative Ideas)" и "Пазаруване HP (HP Shopping)" вижте екранната **Помощ за HP Image Zone**.

Можете да намерите също менюта и списъци, които ще ви помогнат да изберете устройството, което желаете да ползвате, да проверите неговото състояние, да

промените различни настройки на софтуера и да отворите екранната помощ. Следващата таблица обяснява тези елементи.

Функция	Предназначение
Help (Помощ)	Използвайте тази функция, за да отворите Помощ за HP Image Zone , която ви предлага помощ за софтуера и информация за отстраняване на неизправности за вашия HP All-in-One.
Select Device (Избор на устройство)	Използвайте тази функция, за да изберете от списък с инсталирани устройства устройството, което желаете да използвате.
Settings (Настройки)	Използвайте тази функция, за да прегледате или промените различни настройки на вашия HP All-in-One като печат, сканиране или копиране.
Status (Състояние)	Използвайте тази функция, за да покажете текущото състояние на вашия HP All-in-One.

Отваряне на софтуера HP Image Zone (Macintosh OS 10.1.5 или по-нова версия)



Забележка Macintosh OS 10.0.0 - 10.1.4 **не** се поддържат.

Когато инсталирате софтуера **HP Image Zone**, иконата **HP Image Zone** застава в дока (Dock).

Можете да осъществите достъп до софтуера **HP Image Zone** по един от следните два начина:

- От прозореца **HP Image Zone**
- От менюто на **HP Image Zone** в дока

Използване на прозореца HP Image Zone

Прозорецът **HP Image Zone** има два основни елемента:

- Полето за разделите **Products/Services** (Продукти/Услуги)
 - Раздел **Products** (Продукти) ви дава достъп до много функции на вашите продукти за работа с изображения HP, като например изскачащо меню за инсталирани продукти и списък на възможните операции с текущия продукт. Списъкът може да включва операции като копиране, сканиране, изпращане на факс или пренасяне на изображенията. Кликването върху дадена операция отваря приложение, което ще ви помогне да извършите тази операция.
 - Разделът **Services** (Услуги) ви дава достъп до приложенията за цифрови изображения, които могат да ви помогнат да преглеждате, редактирате, управлявате и споделяте вашите изображения.
- Поле за въвеждане на текст **Search HP Image Zone Help** (Търсене в Помощ за HP Image Zone)

Полето за въвеждане на текст **Search HP Image Zone Help** (Търсене в Помощ за HP Image Zone) ви позволява да търсите в **Помощ за HP Image Zone** ключови думи или фрази.

За да отворите прозореца на HP Image Zone

→ Щракнете върху иконата **HP Image Zone** в дока.



Показва се прозорецът **HP Image Zone**.

Прозорецът **HP Image Zone** показва само функциите на **HP Image Zone**, които са подходящи за избраното устройство.



Забележка Иконите в долната таблица може да изглеждат различно на вашия компютър. Прозорецът **HP Image Zone** е персонализиран да показва иконите за функции, свързани с устройството, което е избрано. Ако избраното устройство не е снабдено с определена възможност или функция, тогава иконата за тази възможност или функция не се показва в прозореца **HP Image Zone**.

Продукти





Икона	Функция и предназначение
	Unload Images (Сваляне на изображения): Използвайте тази функция, за да пренасяте изображения от карта с памет във вашия компютър.
	Scan Picture (Сканиране на картина): Използвайте тази функция да сканирате изображение и да го покажете в HP Gallery .
	Scan to OCR (Сканиране в OCR): Използвайте тази функция, за да сканирате текст и да го покажете в избраната като местоназначение софтуерна програма за редактиране на текст. Забележка Наличността на тази функция варира според страната/региона.
	Make Copies (Направи копия): Използвайте тази функция, за да правите черно-бели или цветни копия.

Services (Услуги)

Икона	Функция и предназначение
	HP Image Edit (HP редакция на изображение): Използвайте тази функция за редактиране на изображения. (10.2 и по-нова) Използвайте тази функция за преглед и редактиране на изображения. (само 10.1.5)

(продължение)

Services (Услуги)

Икона	Функция и предназначение
	HP Gallery: Използвайте тази функция за преглед на изображения. (10.2 и по-нова)
	HP Image Print (HP печат на изображение): Използвайте тази функция, за да отпечатвате изображения от даден албум, като ползвате един от няколко налични шаблони.
	HP Instant Share: Използвайте тази функция да отворите софтуерното приложение-клиент HP Instant Share . (само за 10.2 и по-нова)
	HP Email Portal (HP портал за електронна поща): Използвайте тази функция за лесно изпращане на снимки по електронната поща.

Освен иконите на функциите, няколко елемента от менюта и списъци ви позволяват да изберете устройството, което искате да използвате, да проверите състоянието му, да зададете набор от настройки на софтуера и да получите помощна информация на екрана. Следващата таблица обяснява тези елементи.

Функция	Предназначение
Select Device (Избор на устройство)	Използвайте тази функция, за да изберете устройството, което желаете да използвате, от списък с инсталирани устройства.
Settings (Настройки)	Използвайте тази функция, за да прегледате или промените различни настройки на вашия HP All-in-One като печат, сканиране или копиране.
Търсене в Помощ за HP Image Zone	Използвайте тази функция, за да търсите в Помощ за HP Image Zone , която ви предлага помощ за софтуера и информация за отстраняване на неизправности за вашия HP All-in-One.

Ползване на менюто HP Image Zone в дока

Менюто **HP Image Zone** в дока ви дава бърз достъп до услугите на **HP Image Zone**. Менюто в дока автоматично се запълва с всички налични приложения в списъка на раздела **Services (Услуги)** на прозореца **HP Image Zone**. Можете също да зададете в предпочитанията на **HP Image Zone** да се добавят други елементи в менюто като операции от списъка в раздела **Products (Продукти)**

или **Помощ за HP Image Zone**. За повече информация вижте **Помощ за HP Image Zone**.

За да покажете менюто HP Image Zone в дока

→ Натиснете и задръжте мишката върху иконата **HP Image Zone** в дока.

Отваряне на софтуера HP Image Zone (Macintosh OS 9.2.6 или по-нова версия)

HP Director е входната точка към софтуера **HP Image Zone**. В зависимост от възможностите на вашия HP All-in-One **HP Director** ви позволява да стартирате функции на устройството като сканиране, копиране или сваляне на изображения от цифрова камера или карта с памет. Можете също да ползвате **HP Director**, за да отворите **HP Gallery**, за да разглеждате, променяте и управлявате изображенията във вашия компютър.

За да отворите HP Director

1. Можете да осъществите достъп до софтуера **HP Image Zone** по един от следните два начина:
 - Щракнете два пъти върху връзката **HP Director** на десктопа.
 - Щракнете два пъти върху връзката **HP Director** в папката **Applications: Hewlett-Packard:HP Photo and Imaging Software**.



Забележка Ако инсталирате няколко HP устройства от различни типове (например HP All-in-One, фотоапарат и HP скенер), на десктопа се показва икона **HP Director** за всеки тип устройство. Въпреки това, ако инсталирате две устройства от същия тип (например можете да имате преносим компютър, който свързвате към две различни устройства HP All-in-One - едно на работа и едно вкъщи) на десктопа се показва само една икона **HP Director**.

2. Показва се прозорецът **HP Director**.
HP Director показва бутони само за онези операции, които се отнасят до избраното устройство.





Забележка Иконите в долната таблица може да изглеждат различно на вашия компютър. Менюто на **HP Director** е персонализирано да показва иконите за функции, свързани с устройството, което е избрано. Ако избраното устройство не е снабдено с определена възможност или функция, тогава иконата за тази възможност или функция не се показва.

Операции на устройството

Икона	Предназначение
	Unload Images (Сваляне на изображения): Използвайте тази функция, за да пренасяте изображения от карта с памет във вашия компютър.

Операции на устройството

Икона	Предназначение
	Scan Picture (Сканиране на картина): Използвайте тази функция да сканирате изображение и да го покажете в HP Gallery .
	Scan Document (Сканиране на документ): Използвайте тази функция, за да сканирате текст и да го покажете в избраната като местоназначение софтуерна програма за редактиране на текст. Забележка Наличността на тази функция варира според страната/региона.
	Make Copies (Направи копия): Използвайте тази функция, за да правите черно-бели или цветни копия.

Управление и споделяне

Икона	Предназначение
	HP Gallery : Използвайте тази функция да покажете HP Gallery , за да прегледате и редактирате изображения.

Освен функцията **HP Gallery**, няколко други елемента в менютата без икони ви позволяват да изберете други приложения на вашия компютър, да промените настройките на функции на вашия HP All-in-One и да отворите екранната помощ. Следващата таблица обяснява тези елементи.

Управление и споделяне

Функция	Предназначение
Още приложения	Ползвайте тази функция, за да изберете други приложения на вашия компютър.
HP в Интернет	Ползвайте тази функция, за да изберете уебсайта на HP.
HP помощ	Ползвайте тази функция, за да изберете източник на помощ за вашия HP All-in-One.
Settings (Настройки)	Използвайте тази функция, за да прегледате или промените различни настройки на вашия HP All-in-One като печат, сканиране или копиране.

2 За да намерите повече информация

Разнообразни източници, както печатни, така и екранни, дават информация за настройката и ползването на вашия HP All-in-One.

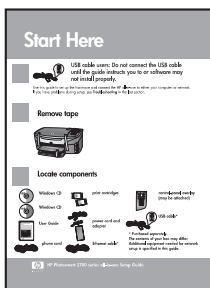

Ръководство за инсталиране

Ръководството за инсталиране дава указания за инсталирането на вашия HP All-in-One и инсталирането на софтуера. Трябва да следвате стъпките в тяхната последователност.

Ако имате проблеми по време на инсталирането, вижте "Отстраняване на неизправности" в последния раздел на Ръководството за инсталиране, [Информация за отстраняване на неизправности](#), или посетете www.hp.com/support.



Ръководство за потребителя

Ръководството за потребителя съдържа информация как да ползвате вашия HP All-in-One, включително съвети за отстраняване на неизправности и указания, дадени стъпка по стъпка.



HP Image Zone Обиколка

Обиколката из **HP Image Zone** е забавен и интерактивен начин за кратко запознаване със софтуера, включен към вашия HP All-in-One. Ще научите как **HP Image Zone** може да ви помогне да редактирате, организирате и отпечатвате вашите снимки.



HP Director

HP Director осигурява лесен достъп до софтуерните приложения, настройките по подразбиране, състоянието и екранна помощ за вашето HP устройство. За да стартирате **HP Director**, кликнете два пъти върху иконата на **HP Director** на вашия десктоп.



Помощ за HP Image Zone

Помощ за HP Image Zone дава подробна информация за използването на софтуера за вашия HP All-in-One.

- Темата **Get step-by-step instructions** (Указания стъпка по стъпка) дава информация как се ползва софтуерът **HP Image Zone** с устройства на HP.
- Темата **Explore what you can do** (Проучи какво можеш да правиш) дава повече информация за



практичните и творчески дейности, които можете да извършвате със софтуера **HP Image Zone** и вашите устройства на HP.

- Ако имате нужда от повече съдействие или желаете да проверите за актуализации на софтуера на HP, вижте темата **Отстраняване на неизправности и поддръжка**.

Екранна помощ от вашето устройство

Екранна помощ е достъпна от вашето устройство и съдържа допълнителна информация по избрани теми. Можете да отворите екранната помощ от контролния панел.

1. Натиснете **Настройка** на контролния панел. Менюто за помощ се появява на дисплея на контролния панел.
2. Натиснете **OK**.
3. Натискайте ◀ или ▶, за да превъртате през опциите за помощ.
4. Натиснете **OK**, за да видите избраната тема на екрана на вашия компютър.

Readme (Прочети ме)

Файлът Readme (Прочети ме) съдържа най-новата информация, която може да не фигурира в другите издания.

Инсталирайте софтуера, за да имате достъп до файла Readme (Прочети ме).

www.hp.com/support

Ако имате достъп до Интернет, може да получите помощ и поддръжка от уебсайта на HP. Този уебсайт предлага техническа поддръжка, драйвери, консумативи и информация за поръчки.

3 Информация за връзките

Вашият HP All-in-One е снабден с USB порт, за да можете да го свържете директно към компютър с USB кабел. Той има също така мрежови възможности, които могат да се ползват с външен сървър за печат (HP JetDirect 175x). HP JetDirect може да се купи като приспособление към вашия HP All-in-One и ви дава възможност лесно и евтино да споделяте вашето устройство през съществуваща Ethernet мрежа.

Поддържани типове връзки

Описание	Препоръчителен брой свързани компютри за най-добра производителност	Поддържани софтуерни функции	Инструкции за инсталация
USB връзка	Един компютър, свързан към HP All-in-One с USB кабел. USB портът се намира отзад на устройството.	Всички функции се поддържат.	Следвайте Ръководството за инсталация за подробни указания.
Споделяне на принтер под Windows	Пет. Компютърът хост трябва да бъде включен през цялото време. В противен случай другите компютри няма да могат да печатат на HP All-in-One.	Всички функции, намиращи се на компютъра-хост, се поддържат. От другите компютри се поддържа само печатане.	За указания за инсталиране вижте Използване на споделянето на принтер под Windows .
Споделяне на принтер (Macintosh)	Пет. Компютърът хост трябва да бъде включен през цялото време. В противен случай другите компютри няма да могат да печатат на HP All-in-One.	Всички функции, намиращи се на компютъра-хост, се поддържат. От другите компютри се поддържа само печатане.	За указания за инсталиране вижте Използване на споделяне на принтер (Macintosh OS X) .

Описание	Препоръчителен брой свързани компютри за най-добра производителност	Поддържани софтуерни функции	Инструкции за инсталация
Мрежова връзка през HP JetDirect 175x (J6035C) Наличността на продукта HP JetDirect варира според страна/ регион.	Пет компютъра, свързани в мрежа.	Поддържат се само печатане и Webscan. За допълнителна информация за Webscan вижте Използване на Webscan. Копиране и печатане се поддържат от контролния панел на вашия HP All-in-One.	За указания за инсталиране вижте Инсталиране на HP JetDirect 175x.

Свързване чрез USB кабел

Подробни инструкции за свързването на компютър към вашия HP All-in-One с USB кабел са включени в Ръководството за инсталация, предоставено с вашето устройство.

Използване на споделянето на принтер под Windows

Ако вашият компютър е в мрежа и друг компютър в мрежата е свързан към HP All-in-One с USB кабел, вие можете да ползвате това устройство като ваш принтер, като използвате споделянето на принтер под Windows. Компютърът, директно свързан към HP All-in-One, действа като хост ("домакин") за принтера и разполага с всичките му функции. Вашият компютър, наречен клиент, има достъп само до функциите за печат. Всички други функции трябва да се извършват от компютъра хост.

За да разрешите споделянето на принтер под Windows

- Вижте ръководството за потребителя към компютъра, или екранната помощ на Windows.

Използване на споделяне на принтер (Macintosh OS X)

Ако вашият компютър е в мрежа и друг компютър в мрежата е свързан към HP All-in-One с USB кабел, вие можете да ползвате това устройство като ваш принтер, като използвате споделянето на принтер. Компютърът, директно свързан към HP All-in-One, действа като хост ("домакин") за принтера и

разполага с всичките му функции. Вашият компютър, наречен клиент, има достъп само до функциите за печат. Всички други функции трябва да се извършват от компютъра хост.

За да разрешите споделянето на принтер

1. На компютъра-хост изберете **System Preferences** (Системни предпочитания) в дока.
Появява се прозорецът **System Preferences** (Системни предпочитания).
2. Изберете **Sharing** (Споделяне).
3. От раздела **Services** (Услуги) щракнете върху **Printer Sharing** (Споделяне на принтер).

Инсталиране на HP JetDirect 175x

Вашият HP All-in-One може да бъде споделян от най-много пет компютъра в локална мрежа (LAN) с използване на HP JetDirect 175x като сървър за печат за всички компютри в мрежата. Просто свържете вашия HP JetDirect към вашия HP All-in-One и рутер или хъб и след това стартирайте инсталационния компактдиск на HP JetDirect. Необходимите драйвери за принтера (INF файлът) се намират на инсталационния компактдиск на вашия HP All-in-One.



Забележка С HP JetDirect 175x можете да печатате и изпращате сканирани изображения, като използвате Webscan от вашия компютър. Можете също да копирате и печатате от контролния панел на вашия HP All-in-One.

За да свържете вашия HP All-in-One към мрежа с използване на HP JetDirect 175x (Windows)

1. Направете едно от следните неща:
 - Ако настройвате HP All-in-One и HP JetDirect 175x за първи път, ползвайте Ръководството за инсталиране за вашия HP All-in-One и следвайте указанията за настройка на хардуера.
 - Ако вашият HP All-in-One е бил свързан към компютър с USB кабел и сега искате да го свържете в мрежа с използване на HP JetDirect, деинсталирайте софтуера **HP Image Zone** от вашия компютър. За още информация вижте [Деинсталиране и повторно инсталиране на софтуера](#).
2. Следвайте инструкциите за инсталация на HP JetDirect 175x, за да свържете сървъра за печат в локална мрежа.
3. Свържете HP JetDirect към USB порта на гърба на вашия HP All-in-One.
4. Поставете инсталационния компактдиск на HP JetDirect.
Ще използвате този компактдиск, за да намерите HP JetDirect в мрежата.
5. Изберете **Install** (Инсталиране), за да стартирате инсталационната програма на HP JetDirect.
6. Когато ви бъде поискано, поставете инсталационния компактдиск на HP All-in-One.



Забележка Ако правите първоначална инсталация на вашия HP All-in-One и HP JetDirect 175x, не стартирайте съветника по

настройване на HP All-in-One. Просто инсталирайте драйверите, като следвате инструкциите по-долу.

7. Следвайте стъпките, подходящи за вашата операционна система:

Ако използвате Windows XP или 2000:

→ Влезте в главната директория на компактдиска и изберете файла с драйвер за принтер hporpn08.inf.

Ако използвате Windows 98 или ME:

- a. Потърсете в компактдиска папката "Drivers" и намерете под нея папката с правилния език.
Например за клиенти, говорещи английски, влезте в директорията \enu \drivers\win9x_me, където enu е директорията за английски език, а win9x_me е за Windows ME. Файлът с драйвер за принтера е hrouprdx.inf.
- б. Ако получите указание за това, повторете процедурата за всеки от исканите файлове.

8. Завършете инсталацията, като следвате екраните на вашия компютър.



Забележка Ако по-нататък поискате да свържете компютъра с USB кабел, изключете HP JetDirect от вашия HP All-in-One, деинсталирайте драйвера за принтер на HP от компютъра си и следвайте указанията в Ръководството за инсталация към вашия HP All-in-One.

За да свържете вашия HP All-in-One към мрежа с използване на HP JetDirect 175x (Macintosh)

1. Следвайте инструкциите за инсталация на HP JetDirect 175x, за да свържете сървъра за печат в локална мрежа.
2. Свържете HP JetDirect към USB порта на гърба на вашия HP All-in-One.
3. Направете едно от следните неща:
 - Ако правите първоначална инсталация на вашия HP All-in-One, уверете се, че сте поставили инсталационния компактдиск в CD-ROM устройството на вашия компютър и пуснете съветника по настройване на HP All-in-One.
Софтуерът за поддръжка на мрежата за вашия компютър се инсталира в този момент.
Когато инсталацията завърши, **HP All-in-One Setup Assistant** (Помощник по настройката на HP All-in-One) се появява на вашия компютър.
 - От Disk Drive (дисково устройство) отворете **HP All-in-One Setup Assistant** (Помощник по настройката на HP All-in-One) от следното място: Applications:Hewlett-Packard:HP Photo & Imaging Software:HP AiO Software
HP All-in-One Setup Assistant (Помощник по настройката на HP All-in-One) се появява на вашия компютър.
4. Следвайте указанията от екрана и дайте исканата информация.



Забележка Трябва да щракнете върху **TCP/IP Network** (TCP/IP мрежа) на екрана за връзка.

Използване на Webscan

Webscan ви дава възможност да правите просто сканиране чрез HP JetDirect 175x, като използвате само уеб браузър. Той ви позволява също да правите сканирането от вашия HP All-in-One, без софтуерът на устройството да е инсталиран на вашия компютър. Само въведете IP адреса на HP JetDirect в уеб браузър и влезте в началната страница на вградения в HP JetDirect уеб сървър и Webscan.

Потребителският интерфейс на Webscan е ограничен само до използването на HP JetDirect и не поддържа местоназначения "сканиране в" като сканиращия софтуер на **HP Image Zone**. Функциите за електронна поща на Webscan са ограничени, поради което се препоръчва да използвате сканиращия софтуер на **HP Image Zone**, ако не сте свързани с използване на HP JetDirect.

За да използвате Webscan

1. Натиснете кратко и отпуснете бутона за тест на гърба на HP JetDirect 175x. На HP All-in-One се отпечатва страница за конфигурация на мрежа HP JetDirect.
2. Въведете IP адреса на HP JetDirect (намира се на страницата за конфигурация на мрежата) в уеб браузър на вашия компютър. Уеб сървърът на HP JetDirect се отваря в прозореца на браузъра.
3. Изберете **Scan** (Сканиране).
4. Следвайте указанията от екрана.

4 Зареждане на оригинали и хартия

Тази глава дава указания за зареждането на оригинали на стъклото за копиране, сканиране или изпращане по факса; избиране на най-добрия тип хартия за вашето задание; зареждане на хартия в тавата за хартия; и избягване на засядания.

Зареждане на оригинал

Можете да копирате или да сканирате оригинали с размер до Letter или A4, като ги заредите на стъклото, както е описано тук. Трябва да съждате тези инструкции, когато зареждате на стъклото тестова страница за фотопечат.



Забележка Много от специалните функции няма да работят правилно, ако стъклото и затворот не са чисти. За още информация виждете [Почистване на HP All-in-One](#).

За да заредите оригинал на стъклото

1. Повдигнете затвора и поставете вашия оригинал с лицето надолу в десния преден ъгъл на стъклото.

Ако зареждате тестова страница, уверете се, че горната част на тестовата страница е подравнена по десния ръб на стъклото.



Съвет За още помощна информация по зареждането на оригинал вж. водачите по предния и десния ръб на стъклото.

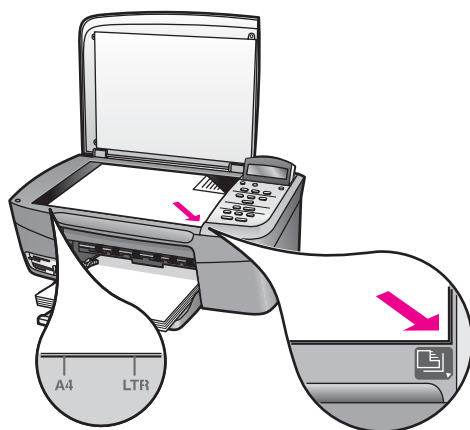

2. Затворете затвора.



Съвет Можете да копирате или да сканирате оригинали с големи размери, като напълно свалите затвора от вашия HP All-in-One. За да свалите затвора, вдигнете го до отворено положение, хванете страните на затвора и след това дръпнете затвора нагоре. Вашият HP All-in-One работи нормално с отстранен затвор. Поставете обратно затвора, като вмъкнете обратно пантите в съответните канали.

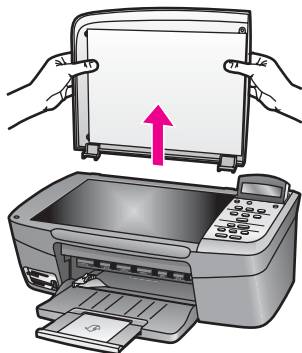

Изберете хартия за печат и копиране

Можете да ползвате много типове и размери хартия във вашия HP All-in-One. Прегледайте следните препоръки, за да постигнете най-добро качество на печат и копиране. Винаги, когато сменят видовете или размерите хартия, не забравяйте да промените тези настройки.

Препоръчвани видове хартия

Ако искате да постигнете най-доброто качество на печат, HP ви препоръчва да използвате хартии на HP, които са специално предназначени за типа на отпечатвания от вас проект. Ако отпечатвате снимки например, зареждайте гланцова или матова фотохартия в тавата за хартия. Ако отпечатвате брошура или презентация, ползвайте тип хартия, специално предназначена за тази цел.

За повече информация за хартиите на HP вижте екранната **Помощ за HP Image Zone** или отидете на уебсайта на HP:

www.hp.com/support/inkjet_media



Забележка На този етап тази част от уебсайта е само на английски.

Хартии, които трябва да се избягват

Използването на хартия, която е твърде тънка, хартия с хлъзгава текстура или лесно разтягаща се хартия може да причини засядане. Използването на хартия с плътна текстура или такава, която не поема мастило, може да причини

размазване на печатаните изображения, протичане на мастило или незапълнени изображения.

Ние не препоръчваме печатане върху следните видове хартия:

- Хартия с изрязвания или перфорация (освен ако е специално предназначена за използване с HP Inkjet устройства).
- Материали с плътна текстура, например лен. Върху такива хартии печатът може да не е равномерен, а мастилото да протече.
- Изключително гладка, лъскава хартия или хартия с покритие, която не е специално предназначена за вашия HP All-in-One. Тя може да заседне в HP All-in-One или да не поеме мастилото.
- Формуляри от няколко части (например двупластови или трипластови). Те могат да се нагънат или да заседнат и по-често зацапват мастилото.
- Пликове със скоби или прозорчета. Те могат да заседнат във валаците.
- Банерна хартия.

В зависимост от вашата страна/регион, някои от тези хартии може да не се предлагат.

Ние не препоръчва копирането върху следната хартия:

- Всеки формат хартия, който не е A4, 10 x 15 см, 13 x 18 см, Nagaki (само в Япония) или L (само в Япония). В зависимост от вашата страна/регион, някои от тези хартии може да не се предлагат.
- Панорамни хартии.
- Хартия с изрязвания или перфорация (освен ако е специално предназначена за използване с HP Inkjet устройства).
- Пликове.
- Банерна хартия.
- Прозрачно фолио (което не е HP Premium Inkjet прозрачно фолио или HP Premium Plus Inkjet прозрачно фолио).
- Формуляри от няколко части или етикети.

Зареждане на хартия

Този раздел описва процедурата за зареждане на различни типове и размери хартия във вашия HP All-in-One за копия или разпечатки.



Внимание За да избегнете разкъсването, измачкването, огъването или прегъването на ръбовете, съхранявайте хартията в хоризонтално положение в плик, който може да се залепва. Ако хартията не се съхранява правилно, по-големите промени в температурата и влажността могат да причинят огъване и хартията да не работи добре в HP All-in-One.

Зареждане на хартия със стандартен размер

Можете да зареждате различни типове хартия с формат Letter, A4 или legal в тавата за хартия на вашия HP All-in-One.

За да заредите хартия със стандартен размер

1. Отворете вратичката на тавата за хартия.



2. Изтеглете към себе си удължителя на тавата за хартия до упор. Обърнете леглото за хартията в края на удължителя на тавата за хартия, за да го отворите напълно.



Предупреждение Хартията legal може да се захване за удължението на тавата за хартия, ако то е изтеглено докрай, когато печатате на хартия legal. За да избегнете засядане, когато ползвате хартия с формат legal, **не** отваряйте удължението на тавата за хартия, както е показано тук.

3. Стиснете и дръжте накрайника в горната част на водача за ширина на хартията, а след това плъзнете водача за ширина на хартията до най-външната му позиция.

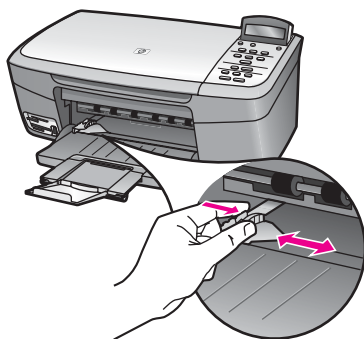

4. Подравнете ръбовете на тестето хартия чрез почукване върху плоска повърхност и след това проверете хартията за следното:
 - Уверете се, че липсват разкъсвания, запрашване, гънки и огънати или прегънати ръбове.
 - Уверете се, че всичката хартия в тестето е от един и същ размер и тип.
5. Вмъкнете тестето хартия в тавата за хартия с късата страна напред и страната за печат надолу. Плъзнете тестето хартия напред, докато спре.



Съвет Ако използвате антетка, вмъкнете първо горната част на страницата със страната за печат надолу. За още помощна информация за зареждане на хартия със стандартен размер и антетка вж. диаграмата, гравирани върху основата на тавата за хартия.

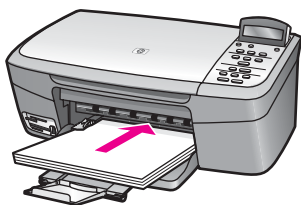

6. Стиснете и дръжте крайника в горната част на водача за ширина на хартията, а след това плъзнете водача за ширина на хартията до най-външната му позиция.

Не препълвайте тавата за хартия; уверете се, че тестето хартия се помещава в тавата за хартия и не излиза над горната част на водача за ширина на хартията.

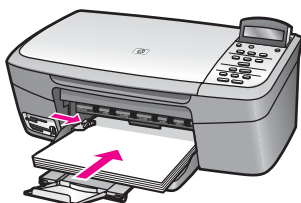

Зареждане на фотохартия 10 x 15 см (4 x 6 инча)

Можете да заредите фотохартия 10 x 15 см в тавата за хартия на вашия HP All-in-One. За най-добри резултати ползвайте 10 x 15 см HP Premium Photo Paper или HP Premium Plus Photo Paper. За още информация вижте [Препоръчвани видове хартия](#).

За най-добри резултати, задавайте типа и размера на хартията, преди да копирате или печатате. За информация за промяната на настройките за хартия вижте екранната **Помощ за HP Image Zone**.



Съвет За да избегнете разкъсването, измачкването, огъването или прегъването на ръбовете, съхранявайте хартията в хоризонтално положение в плик, който може да се залепва. Ако хартията не се съхранява правилно, по-големите промени в температурата и влажността могат да причинят огъване и хартията да не работи добре в HP All-in-One.

Зареждане на фотохартия 10 x 15 см

1. Извадете всичката хартия от тавата за хартия.

2. Вмъкнете тестето фотохартия в далечната дясна страна на тавата за хартия с късия ръб напред и лъскавата страна надолу. Плъзнете тестето фотохартия напред, докато спре.
Ако използваната фотохартия има перфорирани краища, заредете я така, че да са най-близо до вас.
3. Стиснете и дръжте накрайника в горната част на водача за ширина на хартията, а след това плъзнете водача за ширина на хартията навътре към тестето с фотохартия, докато спре.
Не препълвайте тавата за хартия; уверете се, че тестето фотохартия се помещава в тавата за хартия и не излиза над горната част на водача за ширина на хартията.

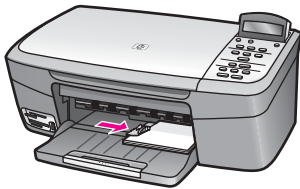

Зареждане на пощенски картички или картички Nagaki

Можете да зареждате пощенски картички или картички Nagaki в тавата за хартия на вашия HP All-in-One.

За да постигнете най-добри резултати, задайте типа и формата на хартията преди печат или копиране. За повече информация вижте екранната **Помощ за HP Image Zone**.

За да заредите пощенски картички или картички Nagaki

1. Извадете всичката хартия от тавата за хартия.
2. Вмъкнете тестето картички в далечната дясна страна на тавата за хартия с късия ръб напред и страната за печат надолу. Плъзнете тестето картички напред, докато спре.
3. Стиснете и дръжте накрайника в горната част на водача за ширина на хартията, а след това плъзнете водача за ширина на хартията навътре към тестето с картички, докато спре.
Не препълвайте тавата за хартия; уверете се, че тестето картички се помещава в тавата за хартия и не излиза над горната част на водача за ширина на хартията.

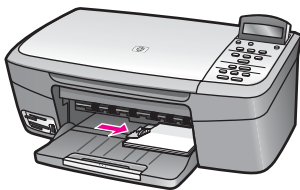

Зареждане на пликове

Можете да зареждате един или повече пликове в тавата за хартия на вашия HP All-in-One. Не използвайте блестящи или релефни пликове или пликове, които имат закопчалки или прозорчета.



Забележка За конкретни подробности как да формирате текст за отпечатване върху пликите се обърнете към файловете с помощна информация на вашия текстообработващ софтуер. За най-добри резултати помислете за използване на етикет за обратен адрес на пликите.

За да заредите пликове

1. Извадете всичката хартия от тавата за хартия.
2. Поставете един или повече пликове в десния край на тавата за хартия с капачето на плика нагоре и наляво. Плъзнете тестето пликите напред, докато спре.



Съвет За още помощна информация за зареждането на пликите вж. диаграмата, гравирани в основата на тавата за хартия.

3. Стиснете и дръжте найкрайника в горната част на водача за ширина на хартията, а след това плъзнете водача за ширина на хартията навътре към тестето с пликите, докато спре.

Не препълвайте тавата за хартия; уверете се, че тестето с пликите се помещава в тавата за хартия и не излиза над горната част на водача за ширина на хартията.

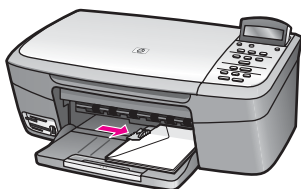

Зареждане на други типове хартия

В таблицата по-долу са дадени указания за зареждане на някои видове хартия. За най-добри резултати променяйте настройките за хартията всеки път, когато промените размера или типа на хартията. За информация за промяната на настройките за хартия вижте екранната **Помощ за HP Image Zone**.



Забележка Не всички размери и типове хартия са достъпни за всички функции на HP All-in-One. Някои размери и типове хартия могат да се използват само ако започвате да печатате задание от диалогов прозорец **Print** (Печат) на софтуерно приложение. Те не са достъпни при копиране или печатане на снимки от карта с памет или цифров фотоапарат. Хартиите, които са достъпни само за печатане от софтуерно приложение, са отбелязани като такива.

Хартия	Съвети
Хартии на HP	<ul style="list-style-type: none"> ● Хартия HP Premium: Намерете сивата стрелка на обратната страна на хартията и след това плъзнете хартията в тавата за хартия нагоре със страната, от която е стрелката. ● Прозрачно фолио HP Premium Inkjet: Поставете фолиото така, че бялата лентичка (със стрелките и логото на HP) да бъде отгоре и да влиза първа в тавата за хартия. Само за печат от софтуерно приложение. Забележка HP All-in-One не може автоматично да разпознава прозрачно фолио. За най-добри резултати задайте типа на хартията да бъде прозрачно фолио, преди да отпечатвате или копирате на прозрачно фолио. ● HP щампи за копиране: Изгладете листа със щампата идеално, преди да го ползвате; не зареждайте подгънати листа. (За да избегнете подгъване, дръжте листовите с щампи запечатани в оригиналния пакет, докато бъдете готови да ги използвате.) Намерете синята ивица на обратната страна на хартията и след това подавайте ръчно листовите един по един в тавата за хартия със синята ивица нагоре. Само за печат от софтуерно приложение. ● HP поздравителни картички, HP фото поздравителни картички или HP релефни поздравителни картички: Поставете малко топче хартия на HP за поздравителни картички в тавата за хартия със страната за печат обърната надолу; плъзнете топчето картички напред, докато опре. Само за печат от софтуерно приложение.
Етикети	<p>Винаги използвайте листове за етикети с формат Letter или A4, предназначени за използване с устройства HP Inkjet (като етикети Avery Inkjet) и се уверете, че етикетите не са по-стари от две години. Само за печат от софтуерно приложение.</p> <ol style="list-style-type: none"> 1. Разлистете тестето с етикети, за да се уверите, че няма залепнали страници. 2. Поставете тесте с листа с етикети върху стандартна хартия със стандартен размер в тавата за хартия със страната с етикети надолу. Не поставяйте етикетите лист по лист.

Избягване на засядането на хартията

За да помогнете за избягването на засядане на хартията, следвайте указанията по-долу:

- Не допускайте навиване и набръчкване на хартията, като съхранявате всички неизползвани носители в хоризонтално положение в плик, който може да се залепва.
- Изваждайте често отпечатаната хартия от тавата за хартия.
- Убедете се, че хартията, заредена в тавата за хартия, ляга плътно и краищата ѝ не са огънати или скъсани.

- Не комбинирайте хартия от различни типове и размери в тавата. Цялото тество хартия в тавата за хартия трябва да бъде от един и същ размер и тип.
- Нагласете водача за ширина на хартията в тавата за хартия да приляга плътно до цялата хартия. Уверете се, че водачът на хартията не огъва хартията в тавата за хартия.
- Не натискайте хартията твърде силно напред в тавата за хартия.
- Използвайте типове хартия, които се препоръчват за вашия HP All-in-One. За още информация вижте [Изберете хартия за печат и копиране](#).

За повече информация по отстраняването на заседнала хартия вижте [Отстраняване на неизправности с хартията](#).

5 Работа със снимки

Вашият HP All-in-One ви позволява да пренасяте, редактирате, споделяте и отпечатвате снимки по няколко различни начина. Тази глава съдържа кратък преглед на широкия набор от възможности за извършване на всяка от тези операции в зависимост от вашите предпочитания и настройките на компютъра. По-подробна информация за всяка операция има в другите глави от това ръководство или в екранната **Помощ за HP Image Zone**, предоставена с вашия софтуер.

Пренасяне на снимки

Имате няколко различни възможности за пренасяне на снимки. Можете да пренасяте снимки във вашия компютър или в карта с памет. За повече информация вижте конкретния за вашата операционна система раздел по-долу.

Пренасяне на снимки с използване на компютър с Windows

Графиката по-долу показва методи за пренасяне на снимки към вашия компютър с Windows или към карта с памет.

Можете да пренесете снимка от карта с памет, поставена във вашия HP All-in-One, към вашия компютър с Windows.

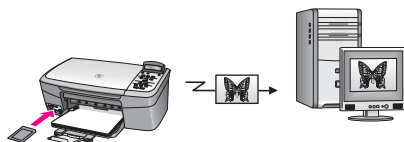

Можете да пренесете снимка от вашия цифров фотоапарат HP към вашия компютър с Windows.

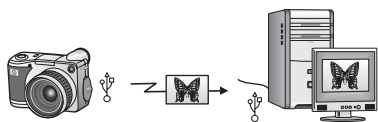

Можете да пренесете снимка като я сканирате директно в карта с памет, поставена във вашия HP All-in-One.

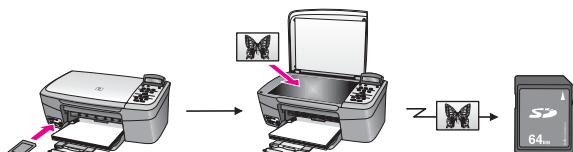

Пренасяне на снимки с използване на Macintosh

Графиката по-долу показва методи за пренасяне на снимки към вашия Macintosh или към карта с памет. За повече информация вижте списъка под графиката.

Можете да пренесете снимка от карта с памет, поставена в HP All-in-One, във вашия Macintosh.

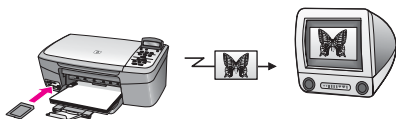

Можете да пренесете снимка от вашия цифров фотоапарат HP към вашия Macintosh.

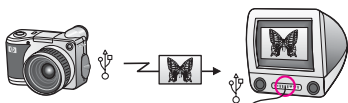

Можете да пренесете снимка като я сканирате директно в карта с памет, поставена във вашия HP All-in-One.

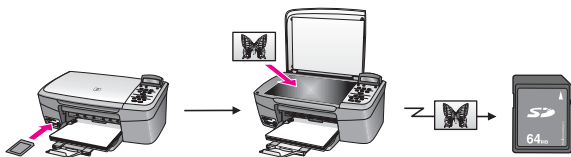

Редактиране на снимки

Имате няколко различни възможности за редактиране на снимки. За повече информация вижте конкретния за вашата операционна система раздел по-долу.

Редактиране на снимки с използване на компютър с Windows

Графиките по-долу показват методи за редактиране на снимки с използване на компютър с Windows.

Можете да редактирате снимка на вашия компютър с Windows с използване на софтуера **HP Image Zone**.

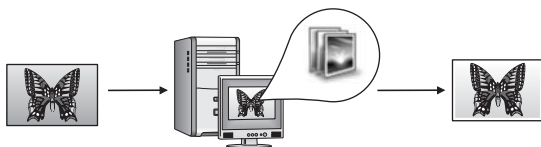

Можете да редактирате снимка с използване на контролния панел на вашия HP All-in-One.

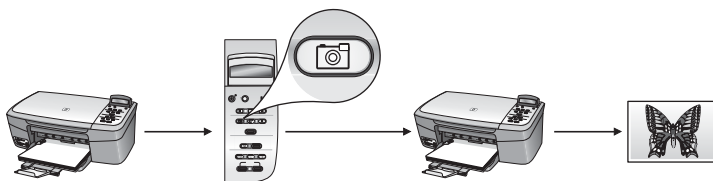

Редактиране на снимки с използване на Macintosh

Графиките по-долу показват методи за редактиране на снимки с използване на Macintosh.

Можете да редактирате снимка на вашия Macintosh с използване на софтуера **HP Image Zone**.



Можете да редактирате снимка на вашия Macintosh с използване на софтуера iPhoto.



Можете да редактирате снимка с използване на контролния панел на вашия HP All-in-One.

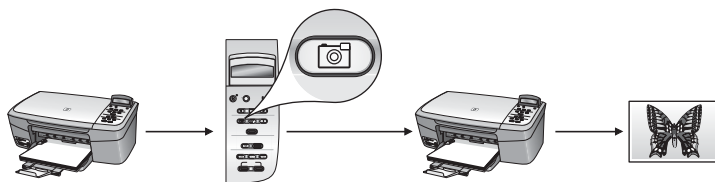

Споделяне на снимки

Имате няколко различни възможности за споделяне на снимки с приятели и близки. За повече информация вижте конкретния за вашата операционна система раздел по-долу.

Споделяне на снимки с използване на компютър с Windows

На долната графика е показан метод за споделяне на снимки при използване на компютър с Windows.

Можете да споделяте снимки от вашия свързан през USB HP All-in-One с използване на сървъра HP Instant Share. Прехвърляне на снимки от вашия свързан през USB HP All-in-One към вашия компютър, където ползвате софтуера **HP Image Zone**, за да прашате снимки през сървъра **HP Image Zone** като електронна поща до вашите приятели или роднини.

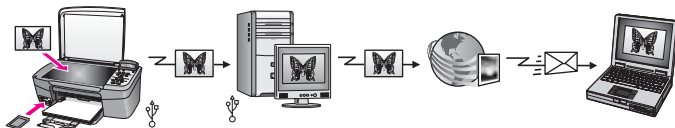

Споделяне на снимки с използване на Macintosh

На долната графика е показан един начин за споделяне на снимки при използване на Macintosh.

Можете да споделяте снимки от вашия свързан през USB HP All-in-One с използване на сървъра HP Instant Share. Прехвърляне на снимки от вашия свързан през USB HP All-in-One към вашия компютър, където ползвате софтуера **HP Image Zone**, за да прашате снимки през сървъра **HP Image Zone** като електронна поща до вашите приятели или роднини.

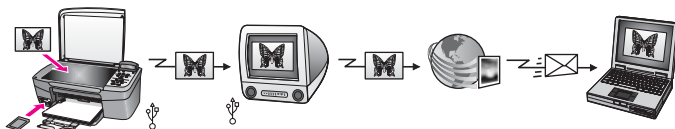

Печат на снимки

Имате няколко различни възможности за печат на снимки. За повече информация вижте конкретния за вашата операционна система раздел по-долу.

Отпечатване на снимки с използване на компютър с Windows

Графиките по-долу показват методи за отпечатване на снимки с използване на компютър с Windows.

Можете да отпечатвате снимки от вашия цифров фотоапарат HP с използване на PictBridge.

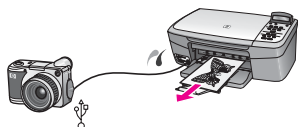

Можете да отпечатвате снимки от вашия фотоапарат с помощта на софтуерно приложение (например **HP Image Zone**) на вашия компютър.



Можете да печатате снимки от карта с памет с използване на контролния панел на HP All-in-One.

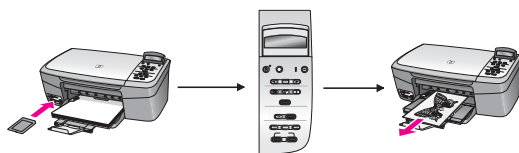

Можете да печатате снимки от карта с памет като пренасяте снимките към вашия компютър с Windows и ги отпечатвате със софтуера **HP Image Zone**.



Печат на снимки с използване на Macintosh

Графиките по-долу показват методи за отпечатване на снимки с използване на Macintosh.

Можете да отпечатвате снимки от вашия цифров фотоапарат HP с използване на PictBridge.



Можете да отпечатвате снимки от вашия фотоапарат с помощта на софтуерно приложение (например **HP Image Zone**) на вашия компютър.

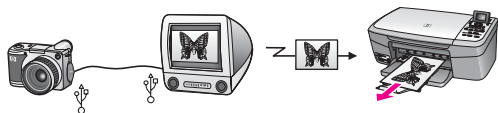

Можете да печатате снимки от карта с памет с използване на контролния панел на HP All-in-One.

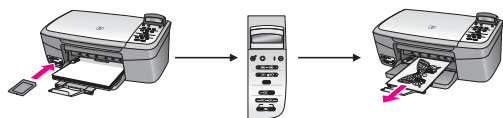

Можете да печатате снимки от карта с памет като пренасяте снимките към вашия Macintosh и ги отпечатвате със софтуера **HP Image Zone** или iPhoto.

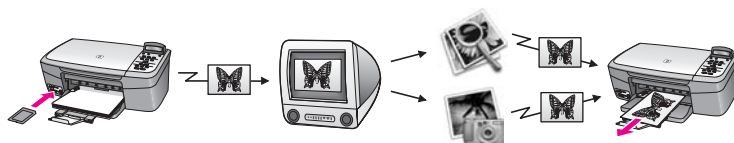

6 Използване на карта с памет или PictBridge камера

HP All-in-One може да работи с картите с памет, използвани в повечето цифрови фотоапарати, така че да можете да отпечатвате, съхранявате, и организирате вашите снимки. Можете да вмъквате картата с памет в HP All-in-One или да свързвате вашия фотоапарат директно и тогава HP All-in-One ще чете съдържанието на картата с памет, докато тя е все още в апарата.

Тази глава съдържа информация за това как се ползват карти с памет или фотоапарат, който поддържа PictBridge, с вашия HP All-in-One. Прочетете тази глава за информация по прехвърлянето на снимки към вашия компютър, задаването на настройките за печат на снимки, отпечатването на снимки и редакцията на снимки.

Слотите за карти с памет и портът за фотоапарат

Ако вашият цифров фотоапарат използва карта с памет за съхраняване на снимки, можете да вмъкнете картата с памет във вашия HP All-in-One, за да отпечатате или запаметите вашите снимки. Можете също да свържете цифров фотоапарат, който поддържа PictBridge, към HP All-in-One през порта за фотоапарат и да печатате директно от фотоапарата.



Съвет Можете да отпечатате карта за проверка, която може да бъде от няколко страници, с умалени изображения на снимки, съхранени на картата с памет, и да печатате снимки от картата с памет дори ако вашият HP All-in-One не е свързан към компютър.

Вашият HP All-in-One може да чете следните карти с памет: CompactFlash (I, II), Memory Sticks, MultiMediaCard (MMC), Secure Digital, SmartMedia и xD-Picture Card.

Следващата илюстрация показва съответния слот за карта с памет за всяка поддържана карта с памет.

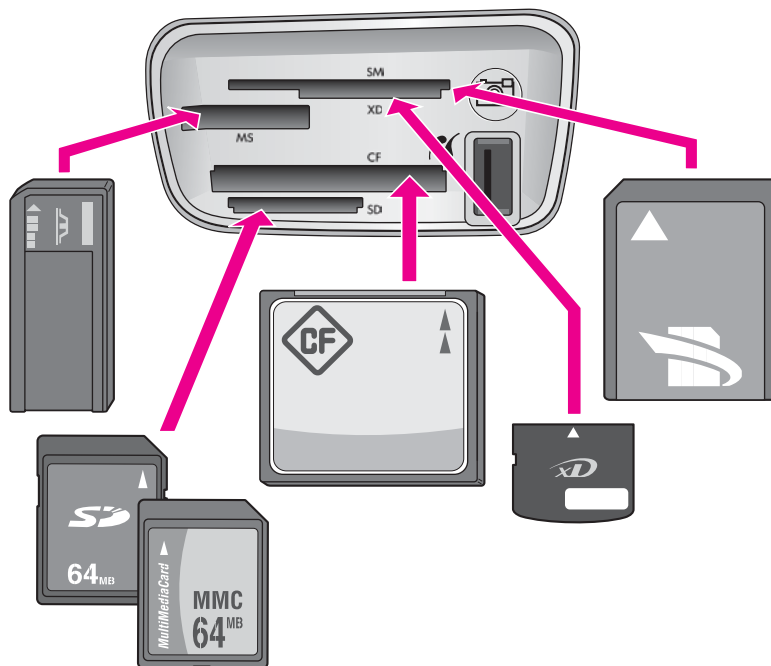

Слотовете са конфигурирани, както следва (отгоре надолу):

- SmartMedia, xD-Picture Card (включва се долу вдясно на слота)
- Memory Stick, Magic Gate Memory Stick, Memory Stick Duo (с адаптер на потребителя), Memory Stick Pro
- CompactFlash (I, II)
- Secure Digital, MultiMediaCard (MMC)
- Порт за фотоапарат (вдясно от слотовете за карти с памет): съвместим с всяка USB-съвместима цифрова камера, която поддържа PictBridge.

Потърсете иконата PictBridge (📷).



Забележка Портът за фотоапарат поддържа само USB-съвместими цифрови фотоапарати, които поддържат PictBridge. Той не поддържа други типове USB устройства. Ако свържете към порта за фотоапарат USB устройство, което не е съвместим цифров фотоапарат, на дисплея на контролния панел се появява съобщение за грешка. Ако имате по-стар цифров фотоапарат на HP, който не поддържа PictBridge, опитайте да използвате USB кабела, доставен с фотоапарата. Включете го в USB порта на задната страна на HP All-in-One, а не в порта за фотоапарат до слотовете за карти с памет.



Съвет По подразбиране Windows XP форматира картите с памет до 8 МБ и над 64 МБ с формата FAT32. Цифровите фотоапарати и други устройства използват формата FAT (FAT16 или FAT12) и не могат да работят с карта, форматирана с FAT32. Или форматирайте картата с памет във вашия фотоапарат, или изберете FAT формат, за да форматирайте картата с памет в компютър с Windows XP.

Пренасяне на снимки във вашия компютър

След като направите снимки с вашата цифрова камера, можете да ги отпечатате веднага или да ги запишете директно във вашия компютър. За да ги запишете във вашия компютър, трябва да извадите картата с памет от камерата и да я вмъкнете в подходящия слот за карта с памет на HP All-in-One.



Забележка Можете да използвате едновременно само една карта с памет във вашия HP All-in-One.

За да използвате карта с памет

1. Вмъкнете картата с памет в подходящия слот на вашия HP All-in-One. Когато картата с памет е поставена правилно, лампичката за състоянието до слотовете за карти с памет започва да примигва. **Четене на карта** се появява на дисплея на контролния панел. Когато картата се чете, лампичката за състоянието до слотовете за карти с памет примигва със зелена светлина.
Ако вмъкнете картата с памет неправилно, лампичката за състоянието до слотовете за карти с памет примигва с кехлибарен цвят и дисплеят на контролния панел показва съобщение за грешка като **Картата е сложена обратно** или **Картата не е вкарана докрай**.
 **Внимание** Никога не се опитвайте да извадите карта с памет, докато тя се чете. Това може да повреди файлове на картата. Можете да извадите безопасно картата само когато лампичката за състоянието до слотовете не примигва.
2. Ако на картата с памет има файлове със снимки, които никога преди това не са били пренасяни, един диалогов прозорец на вашия компютър ще ви попита дали искате да запишете файловете със снимки в компютъра.
3. Щракнете върху опцията за запис.
Това записва всички нови снимки от картата с памет във вашия компютър.
За Windows: по подразбиране, файловете със снимки се записват в папки с месеца и годината, когато сте изтеглили файловете от фотоапарата. Папките се създават в папка **C:\Documents and Settings\username\My Documents\My Pictures** в Windows XP и Windows 2000.
За Macintosh: по подразбиране файловете се запаметяват в компютъра в папката **Hard Drive:Documents:HP All-in-One Data:Photos** (OS 9) или в папката **Hard Drive:Users:User Name:Pictures:HP Photos** (OS X).
Когато HP All-in-One приключи четенето на картата с памет, лампичката за състоянието до слотовете за карти с памет престава да примигва и свети постоянно. Името на първия файл на картата с памет се появява на дисплея на контролния панел.
За да се придвижвате през файловете на картата с памет назад или напред файл по файл, натискайте ◀ или ▶. Натиснете и задръжте ◀ или ▶, за да се придвижите бързо назад или напред през файловете.

Отпечатване на снимки от тестова страница

Тестовата страница е прост и удобен начин за избор и отпечатване на снимки директно от карта с памет без използване на компютър. Тестовата страница, която може да бъде с дължина от няколко страници, показва миниатюрни изгледи на снимки, съхранени в картата с памет. Под всяка миниатюра се показва име на файл, индексен номер и дата. Тестовите страници са и бърз начин за създаване на печатен каталог на вашите снимки. За да отпечатате снимки с помощта на тестова страница, трябва да отпечатате тестовата страница, да я завършите и след това да я сканирате.

Отпечатването на снимки от тестова страница се прави с три стъпки: отпечатване на тестовата страница, попълване на тестовата страница и сканиране на тестовата страница. Този раздел съдържа подробна информация за всичките три стъпки.

Оставете картата с памет в слота, докато не приключите и трите стъпки (отпечатване, попълване и сканиране на карта за проверка) и не отпечатате снимките. Ако извадите картата с памет или вкарате друга карта с памет, избраните от вас снимки няма да се отпечатат.

Отпечатване на тестова страница

Първата стъпка от използването на тестова страница е да я отпечатате на HP All-in-One.

1. Вмъкнете картата с памет в подходящия слот на вашия HP All-in-One.



Забележка Оставете картата с памет в слота, докато не отпечатате, попълните и сканирате картата за проверка и не отпечатате вашите снимки. Ако извадите картата с памет или вкарате друга карта с памет, избраните от вас снимки няма да се отпечатат.

2. Натиснете **Карта за проверка** и след това натиснете **OK**. Това показва менюто **Карта за проверка** и след това избира **Печат**.



Забележка Времето, необходимо за отпечатване на тестовата страница, може да варира в широки граници в зависимост от това колко снимки има на картата с памет.

3. Ако на картата има повече от 20 снимки, се появява менюто **Избор на снимки**. Натиснете ►, за да превъртите до опцията, която желаете да изберете и след това натиснете **OK**.
 - Всички
 - Последните 20
 - Избран диапазон
4. Ако изберете **Избран диапазон**, трябва да въведете индексните номера на първата и последната снимки, които искате да отпечатате. Когато се появи съобщението **Първа снимка**, натискайте ►, докато се появи номерът на първата снимка в диапазона и след това натиснете **OK**.



Забележка Ако въведете погрешен номер, натиснете **Отказ**, за да прекъснете процедурата и да започнете отново.

5. Когато се появи съобщението **Последна снимка**, натиснете ►, докато се появи номерът на последната снимка в диапазона и след това натиснете **ОК**.

Завършване на тестовата страница

След като сте отпечатали тестова страница, можете да я използвате, за да изберете снимките, които искате да отпечатате.



Забележка Може да пожелаете да използвате фотографска печатаща касета за високо качество на отпечатване. С инсталирани трицветни и фотографски печатащи касети имате система с шест мастила. За още информация вижте [Използване на фотографска печатаща касета](#).



За да завършите тестова страница

1. Изберете снимките за печат, като с помощта на тъмно перо или молив запълните кръгчетата, разположени под миниатюрните изображения на тестовата страница.
2. Изберете един стил на оформление, като запълните едно кръгче в стъпка 2 на тестовата страница.

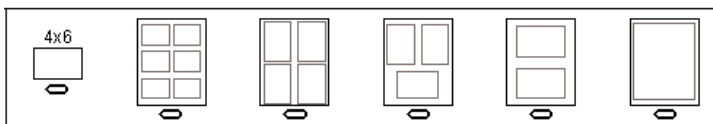

Забележка Ако имате нужда от повече контрол върху настройките на печата, отколкото ви предоставя тестовата страница, можете да отпечатате снимките директно от контролния панел. За още информация вижте [Отпечатване на снимки директно от карта с памет](#).

Сканиране на тестова страница

Последната стъпка от ползването на карта за проверка е да сканирате попълнената карта, за да започнете отпечатването на вашите снимки.



Съвет Уверете се, че стъклото на HP All-in-One е напълно почистено, защото в противен случай тестовата страница може да не се сканира правилно. За още информация вижте [Почистване на стъклото](#).

1. Заредете тестовата страница с лицето надолу в десния преден ъгъл на стъклото. Уверете се, че страните на тестовата страница опират в десния и предния край. Затворете затвора.

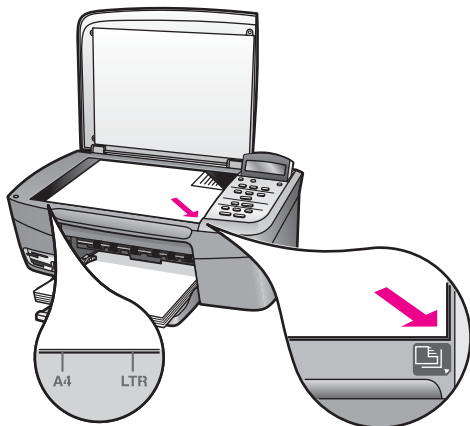

2. Заредете фотохартия в тавата за хартия. Уверете се, че същата карта с памет, която сте използвали за отпечатване на картата за проверка, е все още в слота, когато сканирате картата за проверка.
3. Натиснете **Карта за проверка** и след това натиснете ►, за да изберете **Сканиране**.
4. Натиснете **ОК**.
HP All-in-One сканира картата за проверка и отпечатва избраните снимки.

Задаване на опции за фотографски печат

От контролния панел можете да управлявате начина, по който вашият HP All-in-One отпечатва снимки, включително типа и размера на хартията, оформлението и др.

Този раздел съдържа информация по следните теми: настройка на опциите за печат на снимки, промяна на опциите за печат и задаване на нови настройки по подразбиране за печат на снимки.



Съвет Можете също да ползвате софтуера **HP Image Zone**, когато отпечатвате снимки. За повече информация вижте **Помощ за HP Image Zone**.

Използване на Меню на снимки за задаване на опциите за печат на снимки

Менюто **Снимка** ви дава достъп до различни настройки, които засягат начина на отпечатване на снимки, включително броя на копията, типовете хартия и др. Мерните единици и размерите по подразбиране варират според страната/региона.

1. Вмъкнете карта с памет в подходящия слот на вашия HP All-in-One.
2. Натиснете **Меню на снимки**.
Появява се менюто **Снимка**.
3. Натискайте **Меню на снимки** няколко пъти, докато настройката, която желаете да промените, се покаже на дисплея на контролния панел:

Настройка	Описание
Избор на снимки	Позволява ви да изберете снимките, които желаете да отпечатате. Всички избира всички снимки на картата с памет, а По избор ви позволява ръчно да изберете всяка снимка, която желаете да отпечатате.
Брой копия	Позволява да зададете броя на отпечатаните копия.
Размер на изображение	Позволява да зададете размера, с който искате да се отпечата изображението. Повечето възможности са ясни без пояснения, но две от тях изискват някои обяснения: Запълване на цяла страница и Побиране в страницата . <ul style="list-style-type: none">– Настройката Запълване цяла стр. мащабира изображението така, че да покрие цялата изходна хартия без никаква бяла рамка. Възможно е да се получи известно изрязване.– Побиране в страницата мащабира изображението така че да покрие възможно най-голяма част от страницата, като съхрани пропорцията на оригинала без изрязване. Изображението се центрира на страницата и се огражда с бяла рамка.
Размер на хартията	Позволява да изберете размера на хартията за текущото задание за печат. Настройката Автоматично е по подразбиране голям (letter или A4) и малък 10 на 15 см размер на хартията, който варира в зависимост от страната или региона. Когато и двете настройки Размер на хартията и Тип хартия са зададени Автоматично , HP All-in-One избира най-добрите опции за текущото задание за печат. Другите настройки в Размер на хартията ви позволяват да замените автоматичните настройки.
Тип хартия	Позволява да изберете типа хартия за текущото задание за печат. Настройката Автоматично

Настройка	Описание
	позволява на HP All-in-One да разпознае и зададе автоматично типа хартия. Когато и двете настройки Raper Type (Тип хартия) и Paper Type (Тип хартия) са зададени Автоматично , HP All-in-One избира най-добрите опции за текущото задание за печат. Другите настройки Тип хартия ви позволяват да замените автоматичните настройки.
Стил на оформление	<p>Позволява да изберете един от два стила на оформление за текущото задание за печат.</p> <p>Оформлението Икономия на хартия помества на хартията максимален брой снимки, като ги завърта и изрязва, ако е необходимо.</p> <p>Оформлението Албум запазва ориентацията на оригиналните снимки. Албум се отнася за ориентацията на страницата, а не за самите снимки. Възможно е да се получи известно изрязване.</p>
Интелигентен фокус	Позволява да разрешите или забраните автоматичното цифрово изостряне на снимките. Интелигентен фокус засяга само отпечатването на снимките. То не променя действителния файл с изображение на картата с памет. Интелигентен фокус е разрешен по подразбиране.
Цифр. светкавица	Позволява да направите тъмните снимки да изглеждат по-светли. Цифр. светкавица засяга само отпечатването на снимките. То не променя действителния файл с изображение на картата с памет. Цифр. светкавица е изключена по подразбиране.
Нови по подразбиране	Позволява да запаметите текущите настройки на опции за печат на снимки като нови настройки по подразбиране.

Променяне на опции за печат

Всяка от настройките на менюто **Опции за печат** се променя по един и същ общ начин.

1. Натискайте **Меню на снимки** продължително, за да видите всички опции. Текущо избраната опция е осветена и нейната настройка по подразбиране (ако има такава) се показва на втория ред на дисплея на контролния панел.
2. Направете промяната на настройката и след това натиснете **OK**.

За информация относно настройката на опциите за печат на снимки по подразбиране вж. **Задаване на нови настройки по подразбиране на опции за фотограfsки печат**.

Задаване на нови настройки по подразбиране на опции за фотографски печат

Можете да промените настройките по подразбиране на опциите за фотографски печат от контролния панел.

1. Натискайте **Меню на снимки**, докато опцията, която желаете да промените, се появи.
2. Направете промени в опциите според нуждите. Когато приключите с промяната на опцията, натиснете **ОК**.
3. Натискайте **Меню на снимки**, докато на дисплея на контролния панел се появи **Нови по подразбиране**.
4. Натиснете **▶**, за да изберете **Да**, след което натиснете **ОК**.
Всички текущи настройки стават нови настройки по подразбиране.

Отпечатване на снимки директно от карта с памет

Можете да вмъкнете карта с памет във вашия HP All-in-One и да използвате контролния панел, за да отпечатвате снимки. За информация за печатане на снимки на вашия HP All-in-One от PictBridge съвместима камера вж. [Печат на снимки от PictBridge съвместима цифрова камера](#).

Този раздел съдържа информация по следните теми: отпечатване на отделни снимки, създаване на снимки без полета и отмяна на избора на снимки.



Забележка Преди да отпечатвате снимки, трябва да изберете опциите за фина настройка на снимката и да зададете типа хартия. За още информация вижте [Задаване на опции за фотографски печат](#). Ако желаете, можете също така да ползвате фотографската печатаща касета за по-високо качество на отпечатване. За още информация вижте [Използване на фотографска печатаща касета](#).

Освен да отпечатвате снимки, можете да правите и повече неща, ако ползвате софтуера **HP Image Zone**. Този софтуер ви позволява да ползвате снимки за щампи, постери, банери, лепенки и други творчески проекти. За повече информация вижте файла на екранната [Помощ за HP Image Zone](#), предоставен с вашия софтуер.

Отпечатване на отделни снимки

Можете да отпечатвате снимки директно от контролния панел, без да използвате тестова страница.

1. Вмъкнете картата с памет в подходящия слот на вашия HP All-in-One. Лампичката за състоянието до слотовете за карти с памет светва.
2. Заредете фотохартия в тавата за хартия. Проверете дали сте заредили правилния размер хартия за размера снимка, която желаете да отпечатате.
3. Натискайте **◀** или **▶**, за да се придвижвате назад или напред по имената на файловете на картата с памет. Когато името на файла на снимката, която желаете да отпечатате, се появи на дисплея на контролния панел, натиснете **Избор на снимки**. До името на избрания файл се появява отметка.
4. Натиснете **Меню на снимки**, за да се покаже менюто **Снимка**, и след това променете опциите за отпечатване на снимка, както желаете. След като

заданието за печат завърши, настройките на опциите за печат се връщат към настройките по подразбиране.

5. Натиснете **Печат на снимки**, за да отпечатате избраните снимки.

Създаване на снимки без полета

Една от изключителните възможности на вашия HP All-in-One е способността му да преобразува снимки на карта с памет в професионални снимки без полета.

1. Вмъкнете картата с памет в подходящия слот на вашия HP All-in-One. Лампичката за състоянието до слотовете за карти с памет светва.
2. Ползвайте ◀ или ▶, за да се придвижвате назад или напред по имената на файловете на картата с памет. Когато името на файла на снимката, която желаете да отпечатате, се появи на дисплея на контролния панел, натиснете **Избор на снимки**. До името на избрания файл се появява отметка.
3. Заредете фотохартия 10 x 15 см в тавата за хартия.



Съвет Ако използваната фотохартия има перфорирани краища, заредете я така, че да са най-близо до вас.

4. Натиснете **Печат на снимки**, за да отпечатате избраните снимки като снимки без полета.

Отмяна на избора на снимки

Можете да отмените избора на снимки от контролния панел.

- Направете едно от следните неща:
 - Натиснете **Избор на снимки**, за да отмените избора на текущо избрания файл на дисплея.
 - Натиснете **Отказ**, за да отмените избора на **всички** снимки и да се върнете към празния екран.

Печат на снимки от PictBridge съвместима цифрова камера

HP All-in-One поддържа стандарта PictBridge, който ви позволява да свързвате всяка PictBridge съвместима камера към порта за камера и да отпечатвате JPEG снимките, които се съдържат в картата с памет в камерата.



Забележка Вашият HP All-in-One поддържа само JPEG формат на файлове, когато печата от порта PictBridge. За информация за смяната на формата на файловете във вашия PictBridge-съвместим цифров фотоапарат вижте документацията към фотоапарата.

1. Уверете се, че HP All-in-One е включен и процесът на първоначално зареждане е приключил.
2. Свържете вашата PictBridge съвместима цифрова камера към порта за камера отпред на вашия HP All-in-One, като използвате USB кабела, доставен с вашата камера.
3. Включете вашата камера и се уверете, че е в режим PictBridge.



Забележка Когато камерата е свързана правилно, лампичката за състояние до слотовете за карти с памет свети. Лампичката за състояние свети зелено, когато печатате от камерата.

За повече информация относно печатането от PictBridge-съвместим цифров фотоапарат, вижте документацията към фотоапарата.

Ако фотоапаратът не е съвместим с PictBridge или не е в режим PictBridge, лампичката за състояние мига в кехлибарен цвят и на монитора на вашия компютър се появява съобщение за грешка (ако сте инсталирали софтуера на HP All-in-One). Изключете фотоапарата, отстранете проблема в него и го свържете отново. За повече информация по отстраняването на неизправности с порта за PictBridge фотоапарат вижте **Troubleshooting Help** (Помощ за отстраняване на неизправности) към софтуера **HP Image Zone**.

След като свържете успешно вашия PictBridge-съвместим фотоапарат към HP All-in-One, можете да отпечатвате вашите снимки. Уверете се, че размерът на заредената хартия в HP All-in-One отговаря на настройката на вашата камера. Ако настройката за формат на хартията във вашия фотоапарат е зададена по подразбиране, HP All-in-One използва хартията, заредена в момента в тавата за хартия. Обърнете се към ръководството за потребителя на фотоапарата за подробна информация за печатане от него.



Съвет Ако вашата цифрова камера е модел на HP, който не поддържа PictBridge, вие пак можете да печатате директно на HP All-in-One. Свържете камерата към USB порта на гърба на HP All-in-One вместо към порта за камера. Това работи само с HP цифрови камери.

Печат на текущата снимка

Можете да използвате бутона **Печат на снимки**, за да отпечатате файла, която се вижда в момента на дисплея на контролния панел.

1. Вмъкнете картата с памет в подходящия слот на вашия HP All-in-One.
2. Придвигнете се до името на файла със снимката, която искате да отпечатате.
3. Натиснете **Печат на снимки**, за да отпечатате снимката, като използвате текущите настройки.

Печат на DPOF файл

Форматът за поръчка на цифрови снимки (DPOF) е индустриален стандарт на файл, който може да бъде създаван от някои цифрови фотоапарати. Когато изберете снимки с вашата камера, камерата създава DPOF файл, който обозначава кои снимки са отбелязани за отпечатване. Вашият HP All-in-One може да прочете DPOF файла от картата с памет, така че не е нужно да избирате отново снимките за печат.



Забележка Не всички цифрови камери позволяват да отбелязвате вашите снимки за отпечатване. Проверете в документацията на вашата цифрова камера дали поддържа DPOF. Вашият HP All-in-One поддържа DPOF файлов формат 1.1.

Когато печатате избрани с камера снимки, настройките на печата на HP All-in-One не се прилагат; настройките в DPOF файла за оформлението и броя на копията на снимките имат приоритет пред тези на вашия HP All-in-One.

DPOF файлът се записва от цифровата камера на карта с памет и задава следната информация:

- Кои снимки да се печатат
- Количеството за отпечатване на всяка снимка
- Завъртането на снимката
- Изрязването на снимката
- Отпечатването на индекс (миниатюри на избрани снимки)

За да отпечатате избрани с камера снимки

1. Вмъкнете картата с памет в подходящия слот на вашия HP All-in-One. Ако има снимки, маркирани в DPOF, на дисплея на контролния панел се появява съобщението **Print DPOF Photos** (Печат на DPOF снимки).
2. Направете едно от следните неща:
 - Натиснете **OK**, за да отпечатате всички снимки, маркирани в DPOF на картата с памет. Това избира **Да** и отпечатва снимките с настройките за DPOF.
 - Натиснете **▶** и след това натиснете **OK**. Това избира **Не** и пропуска отпечатването от DPOF.

7 Използване на функциите за копиране

HP All-in-One ви позволява да правите висококачествени цветни и черно-бели копия на различни типове хартия, включително на прозрачно фолио. Можете да увеличавате или намалявате размера на оригинала, за да се побере в определен формат хартия, да регулирате яркостта и интензитета на цвета на копието и да използвате специални функции, за да правите висококачествени копия на снимки, включително копия без поле 10 x 15 см.

Тази глава дава указания как да увеличите скоростта на копиране, да подобрите качеството на копиране, да зададете броя копия за печат, насоки за избиране на най-добрия тип и формат хартия за вашето задание, как да правите постери и как да правите щампи.



Съвет За най-добра производителност при стандартни проекти за копиране задайте размер на хартията **Letter** или **A4**, типа на хартията **Plain Paper** (Обикновена хартия) и качество на печат **Fast** (Бързо).

- За информация как се задава форматът на хартията вижте [Задаване на размера на хартията за копиране](#).
- За информация как се задава типът на хартията вижте [Задайте типа на хартията за копиране](#).
- За информация как се задава качеството на печат вижте [Повишаване на скоростта или качеството на копиране](#).

Можете да се научите как се изпълняват проекти за копиране на снимки като правене на копия от снимки без поле, увеличаване и намаляване на копията от снимките според предпочитанията ви, правене на повече копия от снимки на една страница и подобрявания на качеството на копия от избледнели снимки.



Създаване на копия без полета на снимка 10 x 15 см (4 x 6 инча).

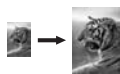

Копиране на снимка 10 x 15 см (4 x 6 инча) на цяла страница.

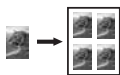

Копиране на снимка няколко пъти на една страница.

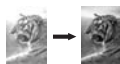

Подобряване на светлите зони на вашето копие.

Задаване на размера на хартията за копиране

Можете да зададете размера на хартията на вашия HP All-in-One. Избраният от вас размер на хартията трябва да отговаря на този, който е зареден във вашата тава за хартия. Настройката по подразбиране за размера на хартията за

копиране е **Автоматично**, при която HP All-in-One открива размера на хартията в тавата за хартия.

1. Проверете дали в тавата за хартия има заредена хартия.
2. Заредете оригинала с лицето надолу в предния десен ъгъл на стъклото.
3. Натискайте **Меню за копиране**, докато се появи **Размер копие**.
4. Натискайте ►, докато се появи подходящият формат хартия.
5. Натиснете **OK**, за да изберете показания размер хартия.
6. Натиснете **Старт на копиране черно-бяло** или **Старт на копиране цветно**.

Тип хартия	Предложени настройки за размер на хартията
Копирна хартия, хартия с широко предназначение или обикновена хартия	Letter или A4
Хартия за мастилено-струен печат	Letter или A4
Щампи за пренасяне	Letter или A4
Бланки	Letter или A4
Фотохартия	10 x 15 см или 10 x 15 см без полета 13 x 18 см или 13 x 18 см без полета 4 x 6 инча или 4 x 6 без полета 5 x 7 инча или 5 x 7 без полета Letter или Letter без полета A4 или A4 без полета L-размер или L-размер без полета (Само за Япония)
Картички Hagaki	Hagaki или Hagaki без полета (Само за Япония)
Прозрачно фолио	Letter или A4

Задайте типа на хартията за копиране

Можете да зададете типа на хартията на вашия HP All-in-One. Настройката по подразбиране за типа на хартията за копиране е **Автоматично**, при която HP All-in-One разпознава типа на хартията в тавата за хартия.

Ако копирате на специални хартии или ако качеството на печат е лошо при използване на настройката **Автоматично**, можете да зададете типа хартия ръчно от **Меню за копиране**.



Забележка HP All-in-One не може автоматично да разпознава прозрачно фолио. За най-добри резултати задайте тип на хартията **Прозрачно фолио**, преди да копирате на прозрачно фолио.

1. Проверете дали в тавата за хартия има заредена хартия.
2. Заредете оригинала с лицето надолу в предния десен ъгъл на стъклото.
3. Натискайте **Меню за копиране**, докато се появи **Тип хартия**.
4. Натискайте ►, докато се появи подходящият тип хартия, след което натиснете **ОК**.
5. Натиснете **Старт на копирането черно** или **Старт на копирането цветно**.

Направете справка с таблицата по-долу, за да определите каква настройка за типа хартия да изберете според заредената в тавата хартия.

Тип хартия	Настройка на панела за управление
Копирна хартия или бланки	Обикновена хартия
HP Bright White Paper (Ярко бяла хартия HP)	Обикновена хартия
HP Premium Plus Photo Paper, Glossy (Фотохартия HP Premium Plus, гланцирана)	Фотохартия Premium
HP Premium Plus Photo Paper, Matte (Фотохартия HP Premium Plus, матова)	Фотохартия Premium
Фотохартия HP Premium Plus 4 x 6 инча	Фотохартия Premium
Фотохартия HP	Фотохартия
Обикновена фотохартия HP	Обикновена фотохартия
Обикновена фотохартия HP, полугланцирана	Обикновена матова
Друга фотохартия	Друга фотохартия
Хартия за щампи HP (за цветни тъкани)	Щамповане
Хартия за щампи HP (за светли или бели тъкани)	Щампа огледално
Хартия HP Premium	Premium Inkjet
Друга хартия за мастиленоструйни принтери	Premium Inkjet
Професионална хартия за брошури и обяви HP (гланцирана)	Брошура гланц
Професионална хартия за брошури и обяви HP (матова)	Брошура мат
Прозрачно фолио HP за мастиленоструен печат Premium или Premium Plus	Прозрачно фолио
Друго прозрачно фолио	Прозрачно фолио

Използване на функциите за копиране

(продължение)

Тип хартия	Настройка на панела за управление
Обикновена Hagaki (Само за Япония)	Обикновена хартия
Гланцова Hagaki (Само за Япония)	Фотохартия Premium
L (само за Япония)	Фотохартия Premium

Повишаване на скоростта или качеството на копиране

HP All-in-One предоставя три опции, които въздействат върху скоростта и качеството на копиране.

- **Нормално** дава висококачествен изход и е препоръчаната настройка за повечето случаи на копиране. **Нормално** копира по-бързо от **Най-добро**.
- **Най-добро** дава най-високо качество на печат за всички носители и премахва ефекта на ивиците, които понякога се появяват в области с плътно покритие. **Най-добро** копира по-бавно от другите настройки за качество.
- **Бързо** копира по-бързо от настройката **Нормално**. Текстът е с качество, сравнимо с положението **Нормално**, но графиките може да са с по-ниско качество. Настройката **Бързо** използва по-малко мастило и удължава живота на вашите печатащи касети.

За да промените качеството на копиране от контролния панел

1. Проверете дали в тавата за хартия има заредена хартия.
2. Заредете оригинала с лицето надолу в десния преден ъгъл на стъклото.
3. Натискайте **Меню за копиране**, докато се появи **Качество копие**.
4. Натискайте ►, докато се появи подходящата настройка за качество, след което натиснете **OK**.
5. Натиснете **Старт на копирането черно** или **Старт на копирането цветно**.

Повече от едно копие от един и същ оригинал

Можете да зададете броя на копията от контролния панел или от софтуера **HP Image Zone**.

1. Проверете дали в тавата за хартия има заредена хартия.
2. Заредете оригинала с лицето надолу в десния преден ъгъл на стъклото.
3. Натиснете **Брой копия**.
4. Натиснете ◀ или ▶, за да въведете броя на копията, не по-голям от максималния, и след това натиснете **OK**.
(Максималният брой копия зависи от модела.)



Съвет Ако държите натиснат един от бутоните със стрелки, броят на копията се променя с нараствания от 5, за да направите по-лесно задаването на голям брой копия.

- Натиснете **Старт на копирането черно** или **Старт на копирането цветно**. В този пример HP All-in-One прави шест копия от оригиналната снимка 10 x 15 см.

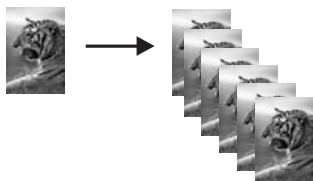

Копиране на черно-бял документ от две страници

Може да използвате HP All-in-One, за да копирате документ от една или повече страници в цвят или черно-бяло. В този пример HP All-in-One се използва за копиране на черно-бял оригинал от две страници.

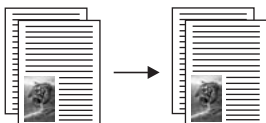

- Проверете дали в тавата за хартия има заредена хартия.
- Заредете първата страница на вашия оригинал с лицето надолу в десния преден ъгъл на стъклото.
- Натиснете **Старт на копирането черно**.
- Извадете първата страница от стъклото и заредете втората страница.
- Натиснете **Старт на копирането черно**.

Създаване на копие без полета на снимка 10 x 15 см (4 x 6 инча)

Можете да ползвате настройката **Запълване цяла стр.**, за да направите копие от снимка без полета. За да се получи снимка без полета, без да се променят пропорциите на оригинала, HP All-in-One може да ореже част от изображението около полетата. В повечето случаи това изрязване ще бъде незабележимо.

За да постигнете най-добро качество, когато копирате снимка, заредете фотохартия в тавата за хартия и променете настройките за копиране за избрания тип хартия и обработка на снимката. Може да желаете да използвате фотографска печатаща касета за високо качество на отпечатване. С инсталирани трицветни и фотографски печатащи касети имате система с шест мастила. За още информация вижте **Използване на фотографска печатаща касета**.

За да копирате снимка от контролния панел

1. Заредете фотохартия 10 x 15 см в тавата за хартия.



Забележка За да направите копие без полета, трябва да имате заредена фотохартия (или друга специална хартия). Ако HP All-in-One открие обикновена хартия в тавата за хартия, той няма да направи копие без полета. Вместо това вашето копие ще има полета.

2. Заредете оригиналната снимка с лицето надолу в десния преден ъгъл на стъклото.
Поставете снимката на стъклото, така че дългият ръб на снимката да е подравнен по предния ръб на стъклото.
3. Натиснете **Намаление/увеличение**.
Появява се менюто **Намаление/увеличение**.
4. Натискайте **▶**, докато се появи **Запълване цяла стр.**, след което натиснете **ОК**.
5. Натиснете **Старт на копирането цветно**.
HP All-in-One прави копие без полета 10 x 15 см на вашата оригинална снимка, както е показано по-долу.

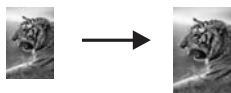

Съвет Ако отпечатъкът не бъде без поле, задайте подходящият формат на хартията без полета, задайте тип на хартията **Фотохартия**, задайте фина настройка **Снимка** и след това опитайте пак.

- За повече информация как да зададете формата на хартията вижте [Задаване на размера на хартията за копиране](#).
- За информация как да зададете типа на хартията вижте [Задайте типа на хартията за копиране](#).
- За информация как да зададете фината настройка **Снимка** вижте [Подобряване на светлите зони на вашето копие](#).

Копиране на снимка 10 x 15 см (4 x 6 инча) на цяла страница

Можете да използвате настройката **Запълване цяла стр.**, за да увеличавате или намалявате автоматично оригинала, така че да запълни печатната област на формата, зареден в тавата за хартия. В този пример **Запълване цяла стр.** се ползва, за да увеличи снимка 10 x 15 см, като създаде копие без полета на цяла страница. Когато копирате снимка, може да пожелаете да използвате фотографската печатаща касета за по-добро качество на печат. Когато са инсталирани трицветната и фотографската печатаща касета, имате система с

шест мастила. За още информация вижте [Използване на фотографска печатаща касета](#).



Забележка За да се получи снимка без полета, без да се променят пропорциите на оригинала, HP All-in-One може да ореже част от изображението около полетата. В повечето случаи това изрязване ще бъде незабележимо.



За да копирате от контролния панел снимка на страница с пълен размер



Забележка Тази функция няма да работи правилно, ако стъклото и подложката на затвора не са чисти. За още информация вижте [Почистване на HP All-in-One](#).

1. Заредете в тавата за хартия фотохартия Letter или A4.



Забележка За да направите копие без полета, трябва да имате заредена фотохартия (или друга специална хартия). Ако HP All-in-One открие обикновена хартия в тавата за хартия, той няма да направи копие без полета. Вместо това вашето копие ще има полета.

2. Заредете оригиналната снимка с лицето надолу в десния преден ъгъл на стъклото.
Поставете снимката на стъклото, така че дългият ръб на снимката да е подравнен по предния ръб на стъклото.
3. Натиснете **Намаление/увеличение**.
4. Натискайте **▶**, докато се появи **Запълване цяла стр.**, след което натиснете **ОК**.
5. Натиснете **Старт на копирането цветно**.



Съвет Ако отпечатъкът не е без поле, задайте формат на хартията **Letter без полета** или **A4 без полета**, задайте тип на хартията **Фотохартия**, задайте фината настройка **Снимка** и след това опитайте пак.

- За повече информация как да зададете формата на хартията вижте [Задаване на размера на хартията за копиране](#).
- За информация как да зададете типа на хартията вижте [Задайте типа на хартията за копиране](#).
- За информация как да зададете фина настройка **Снимка** вижте [Подобряване на светлите зони на вашето копие](#).

Копиране на снимка няколко пъти на една страница

Можете да печатате повече копия от даден оригинал на една страница, като изберете размер на изображение от менюто **Намаление/увеличение**.

След като изберете един от наличните размери, може да бъдете запитани дали искате да отпечатате няколко копия на снимката, за да запълните хартията, която сте заредили в тавата за хартия.

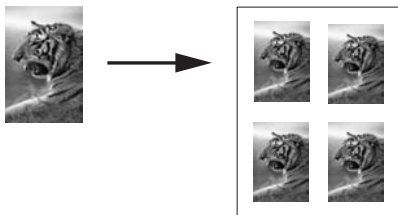

За да копирате от контролния панел една снимка няколко пъти на една страница

1. Проверете дали в тавата за хартия има заредена хартия.



Съвет За най-добро качество при копиране на снимка, зареждайте фотохартия в тавата за хартия.

2. Заредете оригиналната снимка с лицето надолу в десния преден ъгъл на стъклото.
Поставете снимката на стъклото, така че дългият ръб на снимката да е подравнен по предния ръб на стъклото.
3. Натиснете **Намаление/увеличение**.
4. Натискайте ►, докато се появи **Размер на изображение**, след което натиснете **OK**.
5. Натиснете ►, за да осветите размера, в който искате да копирате снимката, и след това натиснете **OK**.

В зависимост от размера на изображението, който изберете, може да се появи въпросът **Many on Page?** (Няколко на една страница?), за да определите дали искате да печатате множество копия на снимката, за да запълните хартията в тавата за хартия, или само едно копие.

При по-големите размери не се появява въпрос за брой на изображения. В този случай на страницата се копира само едно изображение.

6. Ако се появи въпросът **Няколко на една страница?**, натиснете ►, за да изберете **Да** или **Не** и след това натиснете **OK**.
7. Натиснете **Старт на копирането цветно**.

Преоразмеряване на оригинал с използване на настройки по избор

Можете да използвате настройки по ваш избор за намаляване или увеличаване на оригинал.

1. Проверете дали в тавата за хартия има заредена хартия.
2. Заредете оригинала с лицето надолу в предния десен ъгъл на стъклото.
3. Натиснете **Намаление/увеличение**.
4. Натискайте ►, докато се появи **По избор 100%**, след което натиснете **ОК**.
5. Натиснете ◀ или ▶, за да промените процента за намаляване или увеличаване и след това натиснете **ОК**.



Съвет Ако задържите натиснат някой от клавишите със стрелки, процентът за намаляване или увеличаване ще се променя през 5.

6. Натиснете **Старт на копирането черно** или **Старт на копирането цветно**.

Преоразмеряване на оригинал, за да се побере в хартия с формат Letter или A4

Ако изображението или текста на оригинала запълва целия лист без полета, използвайте функцията **Побиране в страницата**, за да намалите оригинала и да избегнете нежелано изрязване на текста или изображенията в краищата на листа.



Съвет Можете също да използвате **Побиране в страницата**, за да увеличите малка снимка, така че да запълни печатната област на страница с пълен размер. За да направите това без променяне на пропорциите на оригинала или изрязване на краищата, HP All-in-One може да остави различно бяло поле около ръбовете на хартията.

За да преоразмерите документ от контролния панел

1. Проверете дали в тавата за хартия има заредена хартия.
2. Заредете оригинала с лицето надолу в десния преден ъгъл на стъклото.
3. Натискайте **Меню за копиране**, докато се появи **Размер копие**.
4. Натискайте ►, докато се появи **Letter** или **A4**, което от двете е подходящо, и след това натиснете **ОК**.
5. Натиснете **Намаление/увеличение**.

6. Натискайте ►, докато се появи **Побиране в страницата**, след което натиснете **ОК**.
7. Натиснете **Старт на копирането черно** или **Старт на копирането цветно**.

Копиране на избледнял оригинал

Използвайте **По-светло/по-тъмно**, за да регулирате осветляването или затъмняването на копията, които правите. Можете също да настроите интензитета на цвета, за да направите цветовете на вашето копие по-ярки или по-бледи.

1. Проверете дали в тавата за хартия има заредена хартия.
2. Заредете оригинала с лицето надолу в десния преден ъгъл на стъклото.
3. Натискайте **Меню за копиране**, докато се появи **Lighter/Darker** (По-светъл/по-тъмен).
4. Натиснете ►, за да затъмните копието, и след това натиснете **ОК**.



Забележка Можете също така да натиснете ◀, за да осветлите копието.

5. Натискайте **Меню за копиране**, докато се появи **Color Intensity** (Интензитет на цвят).
6. Натиснете ►, за да направите изображението по-ярко, и след това натиснете **ОК**.



Забележка Може също да натиснете ◀, за да направите изображението по-бледо.

7. Натиснете **Старт на копирането черно** или **Старт на копирането цветно**.

Копиране на документ, който е изпращан по факса няколко пъти

Можете да използвате функцията **Фина настройка**, за да регулира качеството на текстови документи, като изостри контурите на черен текст или фотографии чрез подобряване на бледите цветове, които иначе може да изглеждат като бяло.

Фината настройка **Смесено** е опцията по подразбиране. Ползвайте фината настройка **Смесено**, за да правите контурите на повечето оригинали по-отчетливи.

За да копирате нечетлив документ от контролния панел

1. Проверете дали в тавата за хартия има заредена хартия.
2. Заредете оригинала с лицето надолу в десния преден ъгъл на стъклото.
3. Натискайте **Меню за копиране**, докато се появи **Enhancements** (Фина настройка).
4. Натискайте ►, докато се появи **Text** (Текст), след което натиснете **ОК**.
5. Натиснете **Старт на копирането черно** или **Старт на копирането цветно**.



Съвет Ако възникне някое от явленията по-долу, изключете фината настройка **Текст**, като изберете **Снимка** или **Никакви**.

- Разпръснати цветни точки ограждат част от текста на копията ви
- Едрият черен шрифт изглежда на петна (не е равномерен)
- Тънките цветни обекти или линии съдържат черни части
- Хоризонтални зърнести или бели ленти се появяват в зони в светлосив до средно сив цвят.

Подобряване на светлите зони на вашето копие

Можете да използвате фината настройка **Снимка**, за да засилите светлите цветове, които иначе може да изглеждат като бели. Можете да копирате с фината настройка **Снимка** и за да отстраните или намалите дадените по-долу ефекти, които може да възникнат при копиране с фината настройка **Текст**.

- Разпръснати цветни точки ограждат част от текста на копията ви
- Едрият черен шрифт изглежда на петна (не е равномерен)
- Тънките цветни обекти или линии съдържат черни части
- Хоризонтални зърнести или бели ленти се появяват в зони в светлосив до средно сив цвят.

За да копирате преекспонирана снимка от контролния панел

1. Проверете дали в тавата за хартия има заредена хартия.



Съвет За най-добро качество при копиране на снимка, зареждайте фотохартия в тавата за хартия.

2. Заредете оригиналната снимка с лицето надолу в десния преден ъгъл на стъклото.
Поставете снимката на стъклото, така че дългият ръб на снимката да е подравнен по предния ръб на стъклото.
3. Натискайте **Меню за копиране**, докато се появи **Enhancements** (Фина настройка).
4. Натискайте ►, докато се появи **Снимка**, след което натиснете **ОК**.
5. Натиснете **Старт на копирането цветно**.

Лесно е да се зададат настройките за **Enhancement** (Фина настройка) на снимки и други документи, които копирате, като използвате софтуера **HP Image Zone**, доставен с вашия HP All-in-One. С едно щракване на бутон на мишката можете да зададете снимка да се копира с фина настройка за **Снимка**, текстов документ да се копира с фина настройка за **Текст**, а документ, който съдържа както изображения, така и текст, да се копира с включени и двете фина настройки - **Снимка** и **Текст**. За повече информация вижте екранната **Помощ за HP Image Zone**.

Създаване на постер

Можете да използвате функцията **Постер**, за да създадете увеличено копие на оригинала на части и да ги обедините в постер.

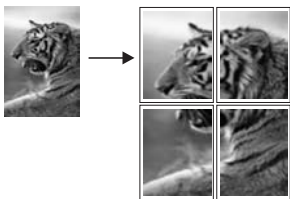

1. Проверете дали в тавата за хартия има заредена хартия.



Съвет Ако копирате снимка за плакат, ползвайте фотохартия на цяла страница, за да постигнете най-добро качество на копиране.

2. Заредете оригинала с лицето надолу в десния преден ъгъл на стъклото. Ако копирате снимка, поставете я на стъклото, така че дългият ѝ ръб да е подравнен по предния ръб на стъклото.
3. Натиснете **Намаление/увеличение**.
4. Натискайте ►, докато се появи **Постер**, след което натиснете **ОК**. Размерът на постера по подразбиране е две страници на ширина.
5. Натискайте ►, за да промените ширината на постера.
6. Натиснете **Старт на копирането черно** или **Старт на копирането цветно**. След като изберете ширина на постера, HP All-in-One настройва дължината автоматично, за да запази пропорциите на оригинала.



Съвет Ако оригиналът не може да бъде увеличен до избрания размер на постера, защото надвишава максималния процент увеличение, появява се съобщение за грешка, което ви казва да опитате по-малка ширина. Изберете по-малък размер на постера и направете копието отново.

7. След като постерът се отпечата, обрежете краищата на листовите и ги залепете един за друг.

Можете да проявите още творчество, като използвате софтуера **HP Image Zone**, доставен с вашия HP All-in-One. За повече информация вижте екранната **Помощ за HP Image Zone**.

Подготвяне на цветно изображение за щампа

Можете да копирате изображение или текст на щампа за пренасяне и после да го пренесете с ютия върху фланелка, кальфка за възглавница, постелка или друго парче плат.



Съвет Отначало изпробвайте пренасянето на изображението върху някоя стара дреха.

1. Заредете хартията за щамповане в тавата за хартия.
2. Заредете оригинала с лицето надолу в десния преден ъгъл на стъклото. Ако копирате снимка, поставете я на стъклото, така че дългият ѝ ръб да е подравнен по предния ръб на стъклото.
3. Натискайте **Меню за копиране**, докато се появи **Тип хартия**.
4. Натискайте **▶**, докато се появи **Щамповане** или **Щампа огледално**, и след това натиснете **ОК**.
 - Изберете **Щамповане** като тип на хартията, ако ползвате HP Iron-On Transfers for color fabrics (Щампи за копиране на цветни тъкани на HP). Ако ползвате HP Iron-On Transfers for color fabrics (Щампи за копиране на цветни тъкани на HP) изображението няма нужда да се обръща, за да се отпечата както трябва на плата.
 - Изберете **Щампа огледално**, ако ползвате HP Iron-On Transfers for light or white fabrics (Щампи за копиране на светли или бели тъкани на HP). HP All-in-One автоматично ще копира огледално изображение на вашия оригинал, за да се отпечата както трябва, когато го щамповате с ютията на светъл или бял плат.
5. Натиснете **Старт на копирането черно** или **Старт на копирането цветно**.

Смяна на настройките на копиране по подразбиране

1. Проверете дали в тавата за хартия има заредена хартия.
2. Заредете оригинала с лицето надолу в предния десен ъгъл на стъклото.
3. Направете нужните промени в опциите в менюто **Копиране**.
4. Натискайте **Меню за копиране** докато се появи **Нови по подразбиране**.
5. Натиснете **▶**, докато се появи **Да**.
6. Натиснете **ОК**, за да приемете настройките като нови настройки по подразбиране.
7. Натиснете **Старт на копирането черно** или **Старт на копирането цветно**.

Настройките, които задавате тук, се запаметяват само в HP All-in-One. Те не променят настройките в софтуера. Най-често използваните настройки можете да запаметите, като използвате софтуера **HP Image Zone**, доставен с вашия HP All-in-One. За повече информация вижте екранната **Помощ за HP Image Zone**.

Спиране на копирането

- За да спрете копирането, натиснете **Отмяна** на контролния панел.

8 Използване на функциите за сканиране

Сканирането е онзи процес, който преобразува текст и картини в електронен формат за вашия компютър. Можете да сканиране почти всичко: снимки, статии от списания и текстови документи, стига да внимавате да не надраскате стъклото на вашия HP All-in-One. Сканирането в карта с памет прави вашите сканирани изображения още по-преносими.

Можете да използвате функциите за сканиране на вашия HP All-in-One, за да направите следното:

- Да сканирате текст от статия във вашия текстов редактор и да го цитирате в доклад.
- Да отпечатате визитни картички и брошури, като сканирате лого, и да го използвате във вашия издателски софтуер.
- Да изпратите снимки на приятели и близки, като сканирате любимите си снимки и ги включите в съобщения по електронна поща.
- Да създадете фотографски инвентарен списък на вашия дом или офис или да архивирате ценни снимки в електронен албум.



Забележка Сканирането на текст (наричано още оптично разпознаване на символи или OCR) ви позволява да пренасяте съдържанието на статии от списания, книги и други печатни материали в предпочитаната от вас текстообработваща програма като (и в много други програми) като напълно редактируем текст. Важно е да се научите да работите правилно с OCR, ако искате да получите най-добри резултати. Не очаквайте сканираните текстови документи да излизат идеално още от първото ползване на вашия софтуер за OCR. Използването на софтуер за OCR е изкуство, което изисква време и практика, за да се усъвършенства. За повече информация за сканирането на документи, особено такива, които съдържат текст и графика, вижте документацията, доставена с вашия софтуер за OCR.

За да използвате функциите за сканиране, вашият HP All-in-One и компютърът трябва да бъдат свързани и включени. Преди сканирането софтуерът на HP All-in-One също трябва да бъде инсталиран и да работи на вашия компютър. За да се уверите, че софтуерът HP All-in-One работи на компютър с Windows, потърсете иконата HP All-in-One в системната тавичка в долната дясна част на екрана, близо до часовника. На Macintosh софтуерът HP All-in-One винаги работи.



Забележка Затварянето на иконата HP в системната тавичка на Windows може да доведе до загуба на някои от възможностите за сканиране на HP All-in-One и да изведе съобщение за грешка **Няма връзка**. Ако това се случи, можете да възстановите пълната функционалност, като рестартирате вашия компютър или като стартирате софтуера **HP Image Zone**.

За информация как да сканирате от компютъра и как да настроите, преоразмерите, завъртите, орежете и проявите сканираните си изображения, вижте екранната **Помощ за HP Image Zone**, предоставена с вашия софтуер.

Тази глава съдържа информация за изпращането на сканирано изображение към и от различни местоназначения и настройката на изображението за предварителен преглед.

Сканиране в приложение

Можете да сканиране оригиналите, поставени на стъклото, директно от контролния панел.

1. Заредете оригинала с лицето надолу в десния преден ъгъл на стъклото.
2. В полето "Сканиране" натиснете **Сканиране в**.
Появява се менюто **Сканиране в**. Менюто **Сканиране в** изброява списък от местоназначения, включително приложения, за всичко, което сканирате. Местоназначението по подразбиране е това, което сте избрали при последното ползване на това меню.
Менюто **Сканиране в** може да се конфигурира. Можете да зададете кои приложения и други местоназначения да се появяват в менюто **Сканиране в** с помощта на софтуера **HP Image Zone** от вашия компютър.
3. За да изберете в кое приложение ще отива сканираното изображение натиснете ►, докато желаното от вас местоназначение се появи на дисплея на контролния панел и след това натиснете **Старт скан.**
В прозореца **HP Scan** (HP сканиране) на компютъра се появява сканираното изображение за визуализация, където можете да го редактирате.
За повече информация за редактирането на изображение за визуализация вижте екранната **Помощ за HP Image Zone**, предоставена с вашия софтуер.
4. Направете нужното редактиране на изображението за визуализация в прозореца **HP Scan** (HP сканиране). Когато завършите, щракнете върху **Приеми**.

За повече информация за редактирането на сканирано изображение в прозореца **HP Scan** вижте екранната **Помощ за HP Image Zone**. HP All-in-One изпраща сканираното изображение към избраното приложение. Ако например изберете **HP Image Zone**, той автоматично отваря и показва изображението.

HP Image Zone има много инструменти, които можете да ползвате, за да редактирате сканираното от вас изображение. Можете да подобрите общото качество на изображението, като настроите яркостта, проясняването, тоналността на цвета или наситеността. Можете също да орежете, изправите, завъртите или преоразмерите изображението. Когато сканираното изображение изглежда точно както желаете, можете да го отворите в друго приложение, да го изпратите по електронна поща, да го запишете във файл или да го отпечатате. За повече информация как да използвате **HP Image Zone** вижте раздела **HP Gallery** в екранната **Помощ за HP Image Zone**.

Изпращане на сканирано изображение към карта с памет

Можете да изпратите сканираното изображение като JPEG изображение в картата с памет, която в този момент е вмъкната в един от слотовете за карти с памет на HP All-in-One. Това ви дава възможност да ползвате функциите на картата с памет за отпечатване на снимки без полета и албумни страници от сканираното изображение. Това ви позволява също достъп до сканираното изображение от други устройства, които поддържат картата с памет.

1. Заредете оригинала с лицето надолу в десния преден ъгъл на стъклото.
2. В полето "Сканиране" натиснете **Сканиране в**.
Появява се меню **Сканиране в** със списък на различни опции или местоназначения. Местоназначението по подразбиране е това, което сте избрали при последното ползване на това меню.
3. Натискайте **Сканиране в**, докато на дисплея на контролния панел се появи **Карта с памет**.
4. Натиснете **Старт скан..**

HP All-in-One сканира изображението и записва файла в картата с памет във формат JPEG.

Спиране на сканирането

- За да спрете сканирането, натиснете **Отказ** на контролния панел или в софтуера **HP Image Zone** щракнете върху **Отказ**.

9 Печат от вашия компютър

HP All-in-One може да бъде използван от всяка приложна програма, която позволява печат. Указанията може леко да се различават, в зависимост от това дали печатате от компютър с Windows, или от Macintosh. Проверете дали следват инструкциите за вашата операционна система в тази глава.

Освен възможностите за печат, описани в тази глава, можете да отпечатвате специални задания като разпечатки без полета и бюлетини; да отпечатвате изображения направо от карта с памет или от цифров фотоапарат, който поддържа PictBridge; и да ползвате сканираните изображения в проекти за печат в **HP Image Zone**.

- За повече информация за печатане от карта с памет или цифрова камера вижте **Използване на карта с памет или PictBridge камера**.
- За повече информация по извършването на специални задания за печат в **HP Image Zone** вижте екранната **Помощ за HP Image Zone**.

Печат от приложни програми

Повечето от настройките за печат се задават автоматично от приложната програма, от която печатате, или от технологията ColorSmart на HP. Нужда да промените настройките на ръка възниква само когато промените качеството на печат, печатате на специални типове хартия или прозрачно фолио или използвате специални функции.

За да печатате от приложната програма, която сте използвали за създаване на вашия документ (за потребители на Windows)

1. Проверете дали в тавата за хартия има заредена хартия.
2. От менюто **Файл** на вашата приложна програма щракнете върху **Печат**.
3. Изберете като принтер HP All-in-One.
4. Ако имате нужда от промяна на настройките, щракнете върху бутона, който отваря диалоговия прозорец **Свойства**.

В зависимост от вашата приложна програма, този бутон може да се нарича **Properties** (Свойства), **Options** (Опции), **Printer Setup** (Настройка на принтера), **Printer** (Принтер) или **Preferences** (Предпочитания).

5. Изберете подходящите опции за вашето задание за печат, като използвате функциите, налични в разделите **Качество на хартията**, **Допълнителна обработка**, **Ефекти**, **Основни положения** и **Цвят**.



Съвет Можете лесно да изберете подходящите опции за вашето задание за печат, като изберете някое от предварително дефинираните задания за печат в раздела **Printing Shortcuts** (Бързи команди за печат). Кликнете върху някое задание за печат в списъка **What do you want to do?** (Какво искате да направите?). Настройките по подразбиране за този тип задание за печат са зададени и обобщени в раздела **Printing Shortcuts** (Бързи команди за печат). Ако е необходимо, можете да промените настройките тук, а може да

направите вашите промени и в други раздели на диалоговия прозорец **Properties** (Свойства).

6. Натиснете **ОК**, за да затворите диалоговия прозорец **Свойства**.
7. Щракнете върху **Печат** или **ОК**, за да започнете печата.

За да печатате от приложната програма, която сте използвали за създаване на вашия документ (за потребители на Macintosh)

1. Проверете дали в тавата за хартия има заредена хартия.
2. Изберете HP All-in-One в **Chooser** (Избор) (OS 9), **Print Center** (Център за печат) (OS 10.2 или предишна версия) или **Printer Setup Utility** (Помощна програма за настройка на печата) (OS 10.3 или по-нова версия), преди да започнете да печатате.
3. От менюто **Файл** на вашата приложна програма изберете **Настройка на страница**.
Появява се диалоговият прозорец **Настройка на страницата**, който ви позволява да зададете размера на хартията, ориентацията и мащабирането.
4. Задайте атрибутите на страницата:
 - Изберете размера на хартията.
 - Изберете ориентацията.
 - Въведете процента на мащабиране.



Забележка За OS 9 диалоговият прозорец **Page Setup** (Настройка на страницата) освен това съдържа опции за печат на огледална (или обърната) версия на изображението и за коригиране на полетата на страницата за двустранен печат.

5. Натиснете **ОК**.
6. От менюто **Файл** на вашето софтуерно приложение изберете **Печат**.
Появява се диалоговият прозорец **Печат**. Ако използвате OS 9, се отваря панелът **General** (Общи). Ако използвате OS X, се отваря панелът **Copies & Pages** (Копия и страници).
7. Променете настройките за печат за всяка опция от изскачащото меню според нуждите на вашия проект.
8. Щракнете върху **Печат**, за да започнете печатането.

Променете настройките за печат

Можете да промените настройките за печат на HP All-in-One, за да се справите с почти всяко задание за печат.

За потребители на Windows

Преди да промените настройките за печат, трябва да решите дали желаете да промените настройките само за текущото задание за печат, или желаете да направите настройките по подразбиране за всички бъдещи задания за печат. Как се показват настройките за печат зависи от това дали желаете да зададете

промяната за всички бъдещи задания за печат или само за текущото задание за печат.

За да промените настройките за печат на всички бъдещи задания

1. В **HP Director** щракнете върху **Settings** (Настройки), посочете **Print Settings** (Настройки за печат) и после щракнете върху **Printer Settings** (Настройки на принтера).
2. Променете настройките за печат и щракнете върху **OK**.

За да промените настройките за печат на текущото задание

1. От менюто **Файл** на вашата приложна програма щракнете върху **Печат**.
2. Проверете дали избраният принтер е HP All-in-One.
3. Щракнете върху бутона, който отваря диалоговия прозорец **Свойства**. В зависимост от вашата приложна програма, този бутон може да се нарича **Properties** (Свойства), **Options** (Опции), **Printer Setup** (Настройка на принтера), **Printer** (Принтер) или **Preferences** (Предпочитания).
4. Променете настройките за печат и щракнете върху **OK**.
5. Щракнете върху **Print** (Печат) или **OK** в диалоговия прозорец **Print** (Печат), за да отпечатате заданието.

За потребители на Macintosh

Използвайте диалоговите прозорци **Page Setup** (Настройване на страницата) и **Print** (Печат), за да промените настройките за вашето задание за печат. Кой диалогов прозорец ще ползвате зависи от това коя настройка желаете да промените.

За да промените формата на хартията, ориентацията или процента на мащабиране

1. Изберете HP All-in-One в **Chooser** (Избор) (OS 9), **Print Center** (Център за печат) (OS 10.2 или предишна версия) или **Printer Setup Utility** (Помощна програма за настройка на печата) (OS 10.3 или по-нова версия), преди да започнете да печатате.
2. От менюто **Файл** на вашата приложна програма изберете **Настройка на страница**.
3. Направете промените на формата на хартията, ориентацията и процента на мащабиране и щракнете върху **OK**.

За да промените всички други настройки за печат

1. Изберете HP All-in-One в **Chooser** (Избор) (OS 9), **Print Center** (Център за печат) (OS 10.2 или предишна версия) или **Printer Setup Utility** (Помощна програма за настройка на печата) (OS 10.3 или по-нова версия), преди да започнете да печатате.
2. От менюто **Файл** на вашето софтуерно приложение изберете **Печат**.
3. Направете промени в настройките за печат и щракнете върху **Print** (Печат), за да отпечатате заданието.

Прекратяване на задание за печат

Макар че може да прекратите задание за печат и от HP All-in-One, и от компютъра, за най-добри резултати ви препоръчваме да го прекратите от HP All-in-One.

За да прекратите задание за печат от HP All-in-One

- Натиснете **Отказ** на контролния панел. Изчакайте съобщение **Печат прекратен** да се появи на дисплея на контролния панел. Ако съобщението не се появява, натиснете **Отказ** отново.

10 Използване на HP Instant Share

HP Instant Share улеснява споделянето на снимки с роднини и приятели. Като използвате софтуера **HP Image Zone**, инсталиран на вашия компютър, можете да избирате една или повече снимки за споделяне, да избирате местоназначение за вашите снимки и след това да ги изпращате. Можете дори да качите снимките в онлайн фотоалбум или онлайн бюро за обработка на снимки. Предлагането на услугите варира според страната/региона.

С **HP Instant Share E-mail** близки и приятели винаги получават снимки, които могат да разглеждат - няма вече огромни файлове за сваляне или изображения, които не се отварят, защото са твърде големи. Съобщение с миниатюрни изображения на вашите снимки се изпраща с връзка към защитена уебстраница, където близки и приятели лесно могат да разглеждат, споделят, отпечатват и запамятват снимките.

Общ преглед

Ако вашият HP All-in-One е свързан с USB, можете да споделяте снимки с приятели и близки, като използвате устройството и софтуера **HP Image Zone**, инсталиран на вашия компютър. Устройство, свързано с USB, е HP All-in-One, който се свързва с компютъра с USB кабел. HP All-in-One разчита на компютъра за достъп до Интернет.

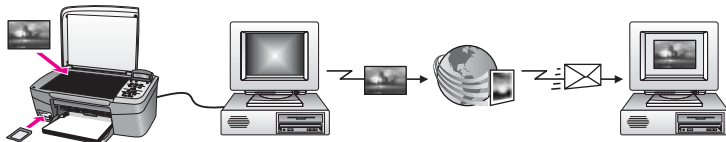

Използвайте HP Instant Share да прашате изображения от вашия HP All-in-One към местоназначение по ваш избор. Местоназначението, например, може да бъде адрес на електронна поща, онлайн фотоалбум или онлайн бюро за обработка на снимки. Наличността на услугите варира според страната/региона.



Забележка Можете също да изпращате изображения към свързан в мрежа HP All-in-One или фотопринтер на приятел или роднина. За да изпратите до дадено устройство, трябва да имате потребителски идентификационен код и парола за HP Passport (HP паспорт). Получаващото устройство трябва да бъде настроено и регистрирано в HP Instant Share. Също така трябва да получите името, което получателят е задал на получаващото устройство. Повече указания са дадени на стъпка 6 в [Изпращане на изображения с използване на вашия HP All-in-One](#).

За начало

Трябва да имате следните неща, за да използвате HP Instant Share с вашия HP All-in-One:

- HP All-in-One, свързан към компютър с USB кабел.
- Достъп до Интернет през компютъра, към който е свързан HP All-in-One.
- Софтуер **HP Image Zone**, инсталиран на вашия компютър. Потребителите на Macintosh ще забележат, че приложният софтуер **HP Instant Share** също е инсталиран.

След като сте настроили вашия HP All-in-One и сте инсталирали софтуера **HP Image Zone**, сте готови да започнете да споделяте снимки, като използвате HP Instant Share. За повече информация как се инсталира вашият HP All-in-One вижте Ръководството за инсталация към вашето устройство.

Изпращане на изображения с използване на вашия HP All-in-One

Изображенията могат да бъдат снимки или сканирани документи. И едните, и другите могат да бъдат споделяни с приятели и роднини, като се използват HP All-in-One и HP Instant Share. Просто прехвърлете снимките в компютъра от карта с памет или сканирайте изображение, изберете едно или повече изображения за споделяне и изпратете вашите изображения към избраното местоназначение.

Изпращане на снимки от карта с памет

Снимките от карта с памет се прехвърлят в компютъра със софтуера за прехвърляне на снимки на HP. След като снимките бъдат прехвърлени, използвайте софтуера **HP Image Zone**, за да споделяте снимките с HP Instant Share.

- За повече информация по прехвърлянето на снимки от карта с памет вижте [Пренасяне на снимки във вашия компютър](#).
- За повече информация по ползването на софтуера **HP Image Zone** за споделяне на снимки вижте [Изпращане на изображения с вашия компютър](#).

Изпращане на сканирано изображение

Можете да споделите сканирано изображение, като натиснете **Сканиране в** на панела за управление. За да използвате **Сканиране в**, поставете изображение с лицето надолу върху стъклото, изберете местоназначението, към което желаете да изпратите изображението, и започнете сканирането.



Забележка За повече информация по сканиране на изображение вижте [Използване на функциите за сканиране](#).

За да изпратите сканирано изображение от вашия HP All-in-One

1. Заредете оригинала с лицето надолу в десния преден ъгъл на стъклото.
2. Натиснете **Сканиране в** на панела за управление на вашия HP All-in-One. Менюто **Сканиране в** се появява на дисплея на контролния панел.

3. Използвайте стрелките ◀ и ▶, за да маркирате **HP Instant Share**.
4. Натиснете **OK** или **Стартиране на сканиране**, за да изберете местоназначение.

Изображението се сканира и зарежда във вашия компютър.

За потребители на Windows софтуерът **HP Image Zone** се отваря на вашия компютър. Появява се разделът **HP Instant Share**. Миниатюра на сканираното изображение се появява в Selection Tray (Тава на селекцията). За потребители на Macintosh приложният софтуер **HP Instant Share** се отваря на вашия компютър. В прозореца **HP Instant Share** се появява миниатюра на сканираното изображение.



Забележка Ако ползвате Macintosh OS по-стара версия от X v10.2 (включително OS 9 v9.1.5), вашите снимки се зареждат в **HP Gallery** на вашия Macintosh. Кликнете върху **E-mail**. Изпратете сканираното изображение като прикачен файл по електронна поща, като следвате указанията от екрана на вашия компютър.

5. Следвайте стъпките подходящи за вашата операционна система:

Ако използвате компютър с Windows:

- a. От полетата **Control** (Контролна) или **Work** (Работна) на раздела **HP Instant Share**, щракнете върху връзката или иконата на услугата, която искате да ползвате, за да изпратите вашето сканирано изображение.



Забележка Ако щракнете върху **See All Services** (Виж всички услуги), можете да изберете от всички услуги, налични за вашата страна/регион, например: **HP Instant Share E-mail** и **Create Online Albums** (Създаване на онлайн албуми). Следвайте указанията от екрана.

Екранът **Go Online** (Влез онлайн) се появява в Work area (Работна област).

- b. Кликнете върху **Next** (Нататък) и следвайте указанията от екрана.

Ако ползвате Macintosh:

- a. Уверете се, че сканираното изображение, което искате да споделите, е показано в прозореца **HP Instant Share**.
Използвайте бутона -, за да отстранявате снимки, или бутона +, за да добавяте снимки към прозореца.
 - b. Щракнете върху **Continue** (Продължи) и следвайте указанията от екрана.
 - v. От списъка с услуги на HP Instant Share изберете услугата, която желаете да ползвате, за да изпратите вашето сканирано изображение.
 - г. Следвайте указанията от екрана.
6. От услугата **HP Instant Share E-mail** можете:
 - Да изпратите съобщение по електронна поща с миниатюрни изображения на вашите снимки, които могат да бъдат разглеждани, отпечатани и съхранени в Интернет.
 - Да отворите и поддържате адресна книга за електронни адреси. Щракнете върху **Address Book** (Адресна книга), регистрирайте се в HP Instant Share и си направете регистрация (акаунт) в HP Passport.

- Изпратете вашето съобщение по електронна поща до повече адреси. Щракнете върху съответната връзка.
- За да изпратите колекция от изображения до мрежово устройство на ваш приятел или роднина. Въведете името, зададено за устройството от получателя, в полето **E-mail address** (E-mail адрес), последвано от @send.hp.com. Ще получите покана да влезете в HP Instant Share с вашите **userid** (потребителска идентификация) и **password** (парола) за HP Passport.



Забележка Ако преди това не сте настроили HP Instant Share, щракнете върху **I need an HP Passport account** (Имам нужда от регистрация в HP Passport) на екрана **Sign in with HP Passport** (Влезте с HP Passport). Снабдете се с потребителско име и парола за HP Passport.

Изпращане на изображения с вашия компютър

Освен да ползвате вашия HP All-in-One, за да изпращате изображения през HP Instant Share, можете да ползвате софтуера **HP Image Zone**, инсталиран на вашия компютър, за да пращате изображения. Софтуерът **HP Image Zone** ви позволява да изберете и редактирате едно или повече изображения и след това да отворите HP Instant Share, да изберете услуга (например **HP Instant Share E-mail**) и да изпратите вашите изображения. Като минимум можете да споделяте изображения, както следва:

- HP Instant Share E-mail (изпращане на адрес на електронна поща)
- HP Instant Share E-mail (изпращане на устройство)
- Онлайн албуми
- Онлайн обработка на снимки (наличността варира според страна/регион)

Изпращане на изображения, като използвате софтуера HP Image Zone (Windows)

Можете да ползвате софтуера **HP Image Zone**, за да споделяте изображения с приятели и роднини. Просто отворете **HP Image Zone**, изберете изображенията, които желаете да споделите, и препратете изображенията, като използвате услугата **HP Instant Share E-mail**.

1. Щракнете два пъти върху иконата **HP Image Zone** на вашия десктоп. Прозорецът **HP Image Zone** се отваря на вашия компютър. Разделът **My Images** (Моите изображения) се появява в прозореца.
2. Изберете едно или повече изображения от папките, в които те са съхранени. За повече информация вижте екранната **Помощ за HP Image Zone**.



Забележка Ползвайте инструментите на **HP Image Zone** за редакция на изображения, за да редактирате вашите изображения и да постигнете резултатите, които желаете. За повече информация вижте екранната **Помощ за HP Image Zone**.

3. Щракнете върху раздела **HP Instant Share**. Разделът **HP Instant Share** се появява в прозореца **HP Image Zone**.

4. От полетата **Control** (Контролна) или **Work** (Работна) на раздела **HP Instant Share**, щракнете върху връзката или иконата на услугата, която искате да ползвате, за да изпратите вашето сканирано изображение.



Забележка Ако щракнете върху **See All Services** (Виж всички услуги), можете да изберете от всички услуги налични за вашата страна/регион, например: **HP Instant Share E-mail** и **Create Online Albums** (Създаване на онлайн албуми). Следвайте указанията от екрана.

Екранът **Go Online** (Влез онлайн) се появява в полето **Work** (Работна) на раздела **HP Instant Share**.

5. Щракнете върху **Next** (Нататък) и следвайте указанията от екрана.
6. От услугата **HP Instant Share E-mail** можете:
 - Да изпратите съобщение по електронна поща с миниатюрни изображения на вашите снимки, които могат да бъдат разглеждани, отпечатани и съхранени в Интернет.
 - Да отворите и поддържате адресна книга за електронни адреси. Щракнете върху **Address Book** (Адресна книга), регистрирайте се в HP Instant Share и си направете регистрация (акаунт) в HP Passport.
 - Изпратете вашето съобщение по електронна поща до повече адреси. Щракнете върху съответната връзка.
 - За да изпратите колекция от изображения до мрежово устройство на ваш приятел или роднина. Въведете името, зададено за устройството от получателя, в полето **E-mail address** (E-mail адрес), последвано от @send.hp.com. Ще получите покана да влезете в HP Instant Share с вашите **userid** (потребителска идентификация) и **password** (парола) за HP Passport.



Забележка Ако преди това не сте настроили HP Instant Share, щракнете върху **I need an HP Passport account** (Имам нужда от регистрация в HP Passport) на екрана **Sign in with HP Passport** (Влезте с HP Passport). Снабдете се с потребителско име и парола за HP Passport.

Изпращане на изображения, като използвате приложния софтуер HP Instant Share (Macintosh OS X v10.2 и по-нова версия)



Забележка Macintosh OS X v10.2.1 и v10.2.2 **не** се поддържат.

Можете да ползвате софтуера HP Instant Share, за да споделяте изображения с приятели и роднини. Просто отворете прозореца на HP Instant Share, изберете изображенията, които желаете да споделите, и препратете изображенията, като използвате услугата **HP Instant Share E-mail**.



Забележка За повече информация по използването на приложния софтуер **HP Instant Share** вижте екранната **Помощ за HP Image Zone**.

За да използвате приложния софтуер HP Instant Share

1. Изберете иконата **HP Image Zone** от дока.
HP Image Zone се отваря на вашия десктоп.
2. В **HP Image Zone** щракнете върху бутона **Services** (Услуги) в горната част на прозореца.
Списък с приложения се появява в долната част на **HP Image Zone**.
3. Изберете **HP Instant Share** от списъка с приложения.
Приложният софтуер **HP Instant Share** се отваря на вашия компютър.
4. Използвайте бутона **+**, за да добавите изображение към прозореца или бутона **-**, за да отстраните изображение.



Забележка За повече информация по използването на приложния софтуер **HP Instant Share** вижте екранната **Помощ за HP Image Zone**.

5. Уверете се, че изображенията, които искате да споделяте, се показват в прозореца **HP Instant Share**.
6. Щракнете върху **Continue** (Продължи) и следвайте указанията от екрана.
7. От списъка с услуги на HP Instant Share изберете услугата, която желаете да ползвате, за да изпратите вашето сканирано изображение.
8. Следвайте указанията от екрана.
9. От услугата **HP Instant Share E-mail** можете:
 - Да изпратите съобщение по електронна поща с миниатюрни изображения на вашите снимки, които могат да бъдат разглеждани, отпечатани и съхранени в Интернет.
 - Да отворите и поддържате адресна книга за електронни адреси. Щракнете върху **Address Book** (Адресна книга), регистрирайте се в HP Instant Share и си направете регистрацията (акаунт) в HP Passport.
 - Изпратете вашето съобщение по електронна поща до повече адреси. Щракнете върху съответната връзка.
 - За да изпратите колекция от изображения до мрежово устройство на ваш приятел или роднина. Въведете името, зададено за устройството от получателя, в полето **E-mail address** (E-mail адрес), последвано от **@send.hp.com**. Ще получите покана да влезете в HP Instant Share с вашите **userid** (потребителска идентификация) и **password** (парола) за HP Passport.



Забележка Ако преди това не сте настроили HP Instant Share, щракнете върху **I need an HP Passport account** (Имам нужда от регистрацията в HP Passport) на екрана **Sign in with HP Passport** (Влезте с HP Passport). Снабдете се с потребителско име и парола за HP Passport.

Споделяне на изображения, като използвате HP Image Zone (Macintosh OS X по-стара версия от v10.2)



Забележка Macintosh OS X v10.0 и v10.0.4 **не се** поддържат.

Можете да споделяте изображения с всеки, който има регистрация за електронна поща. Просто стартирайте **HP Image Zone** и отворете **HP Gallery**. После създайте ново съобщение за електронна поща, като използвате приложението за електронна поща, инсталирано във вашия компютър.



Забележка За повече информация вижте раздела **HP Gallery** в екранната **Помощ за HP Image Zone**.

За да ползвате опцията за електронна поща от HP Image Zone

1. Изберете иконата **HP Image Zone** от дока.
HP Image Zone се отваря на вашия десктоп.
2. В **HP Image Zone** щракнете върху бутона **Services** (Услуги) в горната част на прозореца.
Списък с приложения се появява в долната част на **HP Image Zone**.
3. Изберете **HP Gallery** от списъка с приложения.
HP Gallery се отваря на вашия компютър.
4. Изберете едно или повече изображения за споделяне.
За повече информация вижте екранната **Помощ за HP Image Zone**.
5. Кликнете върху **E-mail**.
Програмата за електронна поща на вашия Macintosh се отваря.
Изпратете изображенията като прикачени файлове по електронна поща, като следвате указанията от екрана на вашия компютър.

Споделяне на изображения с използване на HP Director (Macintosh OS 9)



Забележка Macintosh OS 9 v9.1.5 и по-нова версия и v9.2.6 и по-нова версия **се** поддържат.

Можете да споделяте изображения с всеки, който има регистрация за електронна поща. Просто стартирайте **HP Director** и отворете **HP Gallery**. После създайте ново съобщение за електронна поща, като използвате приложението за електронна поща, инсталирано във вашия компютър.



Забележка За повече информация вижте раздела **HP Gallery** в екранната **Помощ за HP Image Zone**.

За да ползвате опцията за електронна поща от HP Director

1. Кликнете два пъти върху иконата **HP Director** на вашия десктоп.
Менюто **HP Director** се отваря на вашия десктоп.
2. Кликнете два пъти върху **HP Gallery**.
HP Gallery се отваря на вашия десктоп.

3. Изберете едно или повече изображения за споделяне.
За повече информация вижте екранната **Помощ за HP Image Zone**.
4. Цракнете върху **E-mail**.
Програмата за електронна поща на вашия Macintosh се отваря.
Изпратете изображенията като прикачени файлове по електронна поща,
като следвате указанията от екрана на вашия компютър.

11 Поръчване на консумативи

Можете да поръчвате препоръчителни типове хартия на HP и печатащи касети онлайн от уебсайта на HP.

Поръчване на хартия, прозрачно фолио и други носители

За да поръчате носители като хартия HP Premium, фотохартия HP Premium Plus, прозрачно фолио HP Premium Inkjet или HP щампи за копиране, отидете на www.hp.com. Ако получите указание за това, изберете вашата страна/регион, следвайте указанията, за да изберете вашия продукт и след това кликнете върху една от връзките за пазаруване на страницата.

Поръчване на печатащи касети

Номерата за повторна заявка на печатащи касети варират според страната/региона. Ако номерата за повторна заявка, посочени в това ръководство, не съответстват на номерата на печатащите касети, инсталирани в момента във вашия HP All-in-One, поръчвайте нови печатащи касети със същите номера като инсталираните в момента. Вашият HP All-in-One поддържа следните печатащи касети.

Печатащи касети	HP номер за повторна заявка
HP черна масиленоструйна печатаща касета	#338 16 ml черна печатаща касета
HP трицветна масиленоструйна печатаща касета	#344 16 ml цветна печатаща касета #343 11 ml цветна печатаща касета
HP фотографска масиленоструйна печатаща касета	#348 15 ml цветна печатаща касета

Можете да намерите номерата за повторна заявка на всички печатащи касети, които вашето устройство поддържа, по следния начин:

- За **потребители на Windows**: В **HP Director**, кликнете върху **Settings** (Настройки), посочете **Print Settings** (Настройки за печат), след което кликнете върху **Printer Toolbox** (Кутия с инструменти за принтера). Кликнете върху раздела **Estimated Ink Levels** (Приблизителни нива на мастилото), след което кликнете върху **Print Cartridge Ordering Information** (Информация за поръчка на печатащи касети).
- За **потребители на Mac**: В **HP Director** (OS 9) или **HP Image Zone** (OS X) изберете **Settings** (Настройки) и след това изберете **Maintain Printer** (Поддръжка на принтера). Ако получите указание за това, изберете HP All-in-One и след това кликнете върху **Utilities** (Помощни). От изскачащото меню изберете **Supplies** (Консумативи).

Освен това можете да се свържете с местен риселър на HP или да отидете на www.hp.com/support, за да потвърдите точните номера за повторна поръчка на печатащи касети за вашата страна/регион.

За да поръчате печатащи касети за вашия HP All-in-One, отидете на HP All-in-One. Ако получите указание за това, изберете вашата страна/регион, следвайте указанията, за да изберете вашия продукт и след това кликнете върху една от връзките за пазаруване на страницата.

Поръчване на консумативи

За да поръчате други консумативи, например HP All-in-One софтуер, екземпляр от печатното ръководство за потребителя, ръководството за инсталиране или други сменяеми от потребителя части, обадете се на подходящия номер по-долу:

- В САЩ или Канада наберете **1-800-474-6836 (1-800-HP invent)**.
- В Европа наберете +49 180 5 290220 (Германия) или +44 870 606 9081 (Великобритания).

За да поръчате софтуер на HP All-in-One в други страни/региони, обадете се на телефонния номер за вашата страна/регион. Номерата в списъка по-долу са актуални към момента на отпечатване на това ръководство. За списъка с текущите номера за поръчки отидете на www.hp.com. Ако получите указание за това, изберете вашата страна/регион, а след това кликнете върху **Contact HP** (Свържи се с HP) за информация как да се обадите за техническа поддръжка.

страна/регион	номер за поръчки
Азиатско-Тихоокеански страни/ региони (освен Япония)	65 272 5300
Австралия	1300 721 147
Европа	+49 180 5 290220 (Германия) +44 870 606 9081 (Великобритания)
Нова Зеландия	0800 441 147
Южна Африка	+27 (0)11 8061030
САЩ и Канада	1-800-HP-INVENT (1-800-474-6836)

12 Поддържане на вашия HP All-in-One

HP All-in-One не изисква голяма поддръжка. Понякога може да пожелаете да почистите стъклото и подложката на затвора, за да изчистите праха от повърхността и да сте уверени, че вашите копия ще бъдат чисти. Също така от време на време ще ви се налага да сменяте, подравнявате или чистите вашите печатащи касети. В тази глава са дадени инструкции за поддържането на вашия HP All-in-One в най-добро работно състояние. Изпълнявайте тези процедури на поддръжка, когато е необходимо.

Почистване на HP All-in-One

Отпечатъците от пръсти, петната, космите и другите замърсявания на стъклото или подложката на затвора намаляват производителността и влияят на точността на специални функции като **Побиране в страницата**. За да сте уверени, че вашите копия ще бъдат чисти, може да се наложи да почистите стъклото и подложката на затвора. Можете също да почистите от прах външната част на HP All-in-One.

Почистване на стъклото

Отпечатъците от пръсти, петната, космите и другите замърсявания по стъклото намаляват производителността и влияят на точността на специални функции като **Побиране в страницата**.

1. Изключете HP All-in-One, извадете щепсела от контакта и повдигнете капака.
2. Почиствайте стъклото с мека кърпа или гъба, леко намокрена с неабразивен препарат за почистване на стъкло.



Предупреждение Не използвайте абразивни препарати, ацетон, бензол или въглероден тетрахлорид върху стъклото - те могат да го повредят. Не изливайте и не пръскайте течност направо върху стъклото - течността може да проникне под стъклото и да повреди устройството.

3. Подсушете стъклото с гюдерия или целулозна гъба, за да предотвратите образуването на петна.

Почистете подложката на затвора

Възможно е да се съберат дребни частици върху бялата подложка за документите, разположена под затвора на HP All-in-One.

1. Изключете HP All-in-One, извадете щепсела от контакта и повдигнете капака.
2. Почистете бялата подложка с мека кърпа или гъба, леко навлажнена с мек сапун и топла вода.
3. Измийте внимателно подложката, за да изчистите замърсяванията. Не търкайте подложката.
4. Подсушете подложката с гюдерия или мека кърпа.



Предупреждение Не използвайте салфетки на хартиена основа, защото може да издраскат подложката.

5. Ако е нужно допълнително почистване, повторете предишните стъпки, като използвате изопропанолов спирт и избършете грижливо подложката с влажна кърпа, за да отстраните останалия спирт.



Предупреждение Внимавайте да не излеете спирт върху стъклото или боядисаните части на HP All-in-One, защото това може да повреди устройството.

Почистване на външната част

Използвайте мека кърпа или леко навлажнена гъба, за да избърсвате прах, зацапване и петна от корпуса. Вътрешната част на HP All-in-One не се нуждае от почистване. Пазете от течности контролния панел и вътрешността на HP All-in-One.



Предупреждение За да избегнете повреди по боядисаните части на HP All-in-One, не ползвайте спирт или почистващи продукти на спиртна основа по панела за управление, затвора или другите боядисани части на устройството.

Приблизителна оценка на нивата на мастилото

Лесно можете да проверите нивото на подаваното мастило, за да установите дали няма да ви се наложи скоро да сменяте печатаща касета. Нивото на мастилото показва приблизително количеството останало мастило в печатащите касети.



Съвет Можете също да отпечатате отчет за автотеста, за да видите дали печатащите касети не трябва да се сменят. За още информация вижте [Отпечатване на отчет на автотеста](#).

За да проверите нивата на мастилото от HP Director (Windows)

1. В **HP Director**, кликнете върху **Settings** (Настройки), посочете **Print Settings** (Настройки за печат), след което кликнете върху **Printer Toolbox** (Кутия с инструменти за принтера).



Забележка Можете да отворите **Printer Toolbox** (Кутията с инструменти за принтера) и от диалоговия прозорец **Print Properties** (Свойства на печата). В диалоговия прозорец **Print Properties** (Свойства на печата) кликнете върху раздела **Services** (Обслужване) и след това кликнете върху **Service this device** (Обслужване на това устройство).

2. Кликнете върху раздела **Estimated Ink Level** (Приблизително ниво на мастилото).
Появяват се приблизителните нива на мастилото за печатащите касети.

За да проверите нивата на мастилото от софтуера HP Image Zone (Macintosh)

1. В **HP Director** (OS 9) или **HP Image Zone** (OS X) изберете **Settings** (Настройки) и след това изберете **Maintain Printer** (Поддръжка на принтера).
2. Ако се отвори диалогов прозорец **Select Printer** (Избор на принтер), изберете вашия HP All-in-One и след това кликнете върху **Utilities** (Помощни програми).
3. От изскачащото меню изберете **Ink Level** (Ниво на мастилото).
Появяват се приблизителните нива на мастилото за печатащите касети.

Отпечатване на отчет на автотеста

Ако срещнете проблеми в печатането, преди да замените печатащите касети, трябва да отпечатате отчет за автоматичния тест. Този отчет предоставя полезна информация за няколко аспекта на вашето устройство, включително и печатащите касети.

1. Заредете в тавата за хартия неизползвана обикновена бяла хартия с формат Letter, A4 или legal.
2. Натискайте **Настройка**, докато се появи **Print Report** (Отпечатване на справка), след което натиснете **OK**.
Появява се **Отчет на автотеста**.
3. Натиснете **OK**.
4. HP All-in-One отпечатва справка за автоматичния тест, който може да показва източника на проблемите при печатане. Образец от областта за проба на мастилото в справката е показана по-долу.

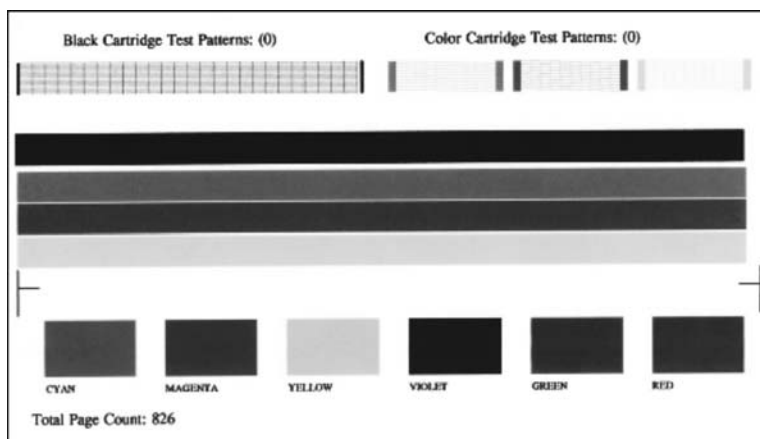

5. Уверете се, че шарките в теста са равномерни и мрежата е цяла.
Ако има повтаряща се поредица от доста прекъснати линии, това може да означава проблем с дюзите. Може да се наложи да почистите печатащите касети. За още информация вижте [Почистване на печатащите касети](#).
6. Уверете се, че цветните линии преминават през цялата страница.

Ако черната линия липсва, ако е бледа, на ивици или ако по нея има черти, това може да означава проблем с черната или фотографската печатаща касета в десния слот.

Ако някоя от останалите три линии липсва, ако е бледа, на ивици или ако по нея има черти, това може да означава проблем с трицветната печатаща касета в левия слот.

7. Уверете се, че цветните блокове са запълнени равномерно и съответстват на цветовете, изброени отдолу.

Трябва да видите блокове, оцветени в циан, магента, жълто, виолетово, зелено и червено.

Ако има липсващи цветни блокове или ако даден цветен блок е мътен или не съответства на обозначението под блока, това може да означава, че мастилото в трицветната печатаща касета е свършило. Може да се наложи да смените печатащата касета. За още информация за смяната на печатащи касети вж. [Смяна на печатащите касети](#).

8. Проверете цветните блокове и линии за прекъсвания или бели линии. Прекъсванията може да показват запушени дюзи или замърсени контакти. Може да се наложи да почистите печатащите касети. За още информация за почистване на печатащите касети вж. [Почистване на печатащите касети](#). Не почиствайте със спирт.



Забележка За примери за тестови шарки, цветни линии и цветни блокове от нормални и неизправни печатащи касети вижте екранната **Помощ за HP Image Zone**, предоставена с вашия софтуер.

Работа с печатащите касети

За да осигурите най-доброто качество на печат от вашия HP All-in-One, трябва да извършите някои лесни процедури за поддръжка. Този раздел дава насоки за боравене с печатащите касети и указания за смяната, подравняването и почистването на печатащите касети.

Боравене с печатащи касети

За да можете да смените или почистите печатаща касета, трябва да познавате имената на частите и да знаете как се борави с печатащите касети.

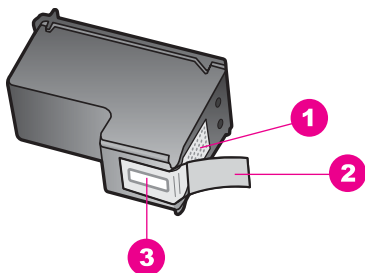

1	Контакти с медно покритие
2	Пластмасова лента с розов накрайник за издърпване (трябва да се отстрани преди инсталиране)
3	Дюзи за мастило под лентата

Дръжте печатащите касети за техните черни пластмасови страни с етикета отгоре. Не докосвайте контактите с медно покритие или мастилените дюзи

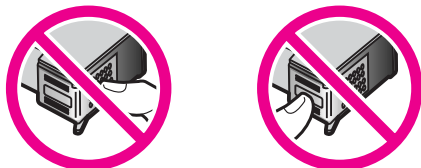

Предупреждение Внимавайте да не изпуснете печатащите касети. Това може да ги повреди и да ги направи неизползваеми.

Смяна на печатащите касети

Когато нивото на мастилото за печатащата касета е ниско, на дисплея на контролния панел се показва съобщение.



Забележка Можете също така да проверите приблизителното количество оставащо мастило, като използвате софтуера **HP Image Zone**, доставен с вашия HP All-in-One. За информация вижте [Приблизителна оценка на нивата на мастилото](#).

Когато на дисплея на контролния панел се появи предупреждение за свършващо мастило, проверете дали имате под ръка печатаща касета за смяна. Трябва да смените печатащите касети и когато забележите избледняване на текста или когато се натъкнете на проблеми с качеството на печата, свързани с печатащите касети.



Съвет Можете също да използвате тези инструкции, за да замените черната касета за печат с фотографска печатаща касета за отпечатване на висококачествени цветни снимки.

За да намерите номера за повторна заявка на всички печатащи касети, които вашият HP All-in-One поддържа, вижте [Поръчване на печатащи касети](#). За да поръчате печатащи касети за вашия HP All-in-One, отидете на [HP All-in-One](#). Ако получите указание за това, изберете вашата страна/регион, следвайте указанията, за да изберете вашия продукт и след това кликнете върху една от връзките за пазаруване на страницата.

За да смените печатащите касети

1. Уверете се, че HP All-in-One е включен.



Предупреждение Ако HP All-in-One е изключен, когато вдигнете вратичката за достъп до печатащата каретка, за да вземете печатащите касети, HP All-in-One няма да освободи касетите за смяна. Може да повредите HP All-in-One, ако печатащите касети не са безопасно паркирани в дясната страна, когато се опитвате да ги вземете.

2. Отворете вратичката за достъп до печатащата каретка, като я повдигнете откъм средата на предната част на устройството, докато вратичката се застопори.

Печатащата каретка се придвижва в далечната дясна страна на HP All-in-One.

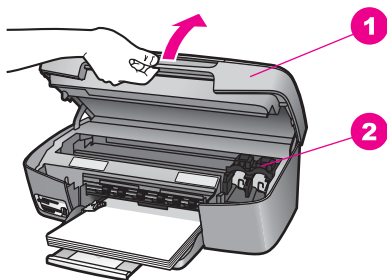

- | | |
|---|--|
| 1 | Вратичка за достъп до печатаща каретка |
| 2 | Печатаща каретка |

3. Изчакайте, докато печатащата каретка спре и утихне и тогава леко натиснете съответната печатаща касета надолу, за да я освободите. Ако сменяте трицветната печатаща касета, извадете печатащата касета от слота вляво. Ако сменяте черната или фотографската печатаща касета, извадете печатащата касета от слота вдясно.

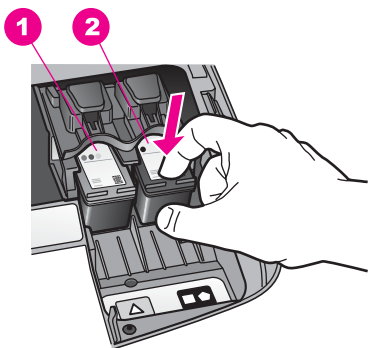

- | | |
|---|---|
| 1 | Слот за трицветната печатаща касета |
| 2 | Слот за черната и фотографската печатаща касета |

4. Измъкнете печатащата касета от слота, като я изтеглите към вас.
5. Ако изваждате черната касета за печат, за да инсталирате фотографската печатаща касета, съхранете черната печатаща касета в предпазителя за печатаща касета. За още информация вижте [Използване на предпазител за печатаща касета](#).

Ако сваляте печатащата касета, защото мастилото е на свършване или е свършило, дайте за рециклиране печатащата касета. Програмата на HP за рециклиране на мастилено-струйни консумативи действа в много страни/региони и ви дава възможност да рециклирате използваните печатащи касети безплатно. За повече информация отидете на следния уебсайт: www.hp.com/hpinfo/globalcitizenship/environment/recycle/inkjet.html

6. Извадете новата печатаща касета от опаковката ѝ, като внимавате да докосвате само черната пластмаса, и внимателно отстранете пластмасовата лепенка, като използвате розовия накрайник за издърпване.

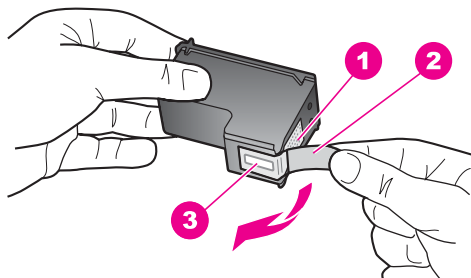

- | | |
|---|---|
| 1 | Контакти с медно покритие |
| 2 | Пластмасова лента с розов накрайник за издърпване (трябва да се отстрани преди инсталиране) |
| 3 | Дюзи за мастило под лентата |



Внимание Не докосвайте контактите с медно покритие или мастилените дюзи. Докосването на тези части може да доведе до

задръстване, повреда на мастилото и повреда на електрическите връзки.



- Плъзнете новата печатаща касета напред в празния слот. Натиснете печатащата касета напред, докато щракне.
Ако печатащата касета, която инсталирате, има бял триъгълник на етикета, плъзнете печатащата касета в слота вляво. Етикетът за слота е зелен с пълтен бял триъгълник.
Ако печатащата касета, която инсталирате, има бял квадрат или бял петоъгълник на нейния етикет, плъзнете печатащата касета в слота вдясно. Етикетът за слота е черен с пълтен бял квадрат и пълтен бял петоъгълник.

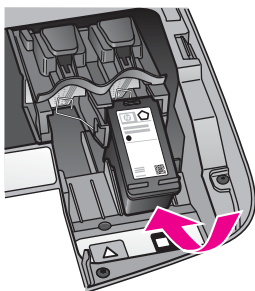

- Затворете вратичката за достъп до печатащата каретка.

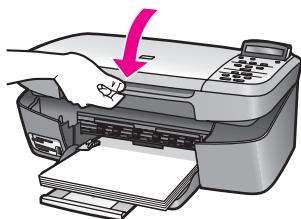

Използване на фотографска печатаща касета

Можете да оптимизирате качеството на цветните снимки, които печатате и копирате с вашия HP All-in-One, като закупите фотографска печатаща касета. Извадете черната печатаща касета и на нейно място поставете фотографската печатаща касета. Когато са инсталирани трицветната и фотографската

печатащи касети, разполагате със система с шест мастила, която отпечатва цветни снимки с по-добро качество.

Когато искате да печатате обикновени текстови документи, поставете обратно черната печатаща касета. Използвайте предпазител за печатаща касета, за да я съхранявате надеждно, когато не се използва.

- За повече информация за покупка на фотографска печатаща касета вижте [Поръчване на печатащи касети](#).
- За още информация за смяната на печатащи касети вижте [Смяна на печатащите касети](#).
- За още информация за използването на предпазителя на печатащата касета вижте [Използване на предпазител за печатаща касета](#).

Използване на предпазител за печатаща касета

В някои страни/региони, когато купувате фотографска печатаща касета, можете да получите и предпазител за печатаща касета. В други страни/региони предпазител за печатаща касета се доставя в кутията на HP All-in-One. Ако не получите предпазител нито с печатаща касета, нито с вашия HP All-in-One, можете да го поръчате от центъра за поддръжката на HP. Отидете на www.hp.com/support.

Предпазителят за печатаща касета е предназначен за сигурно съхраняване на касетата и я предпазва от изсъхване, когато не се използва. Всеки път, когато сваляте печатаща касета от HP All-in-One с намерението да я ползвате отново по-късно, я съхранявайте в предпазителя за печатаща касета. Например съхранявайте черната печатаща касета в предпазителя за печатаща касета, ако я сваляте, за да можете да печатате снимки с високо качество с фотографската и трицветната печатащи касети.

За да вмъкнете печатаща касета в предпазителя за печатаща касета

1. Плъзнете печатащата касета в предпазителя за печатаща касета под малък ъгъл и я вмъкнете докрай на мястото ѝ.

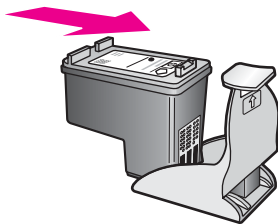

2. Съхранявайте предпазителя на печатащата касета на мястото за съхраняване на печатащи касети в HP All-in-One. Отворете вратичката за достъп до печатащите касети и поставете предпазителя на печатащата касета в устройството, както е показано по-долу.

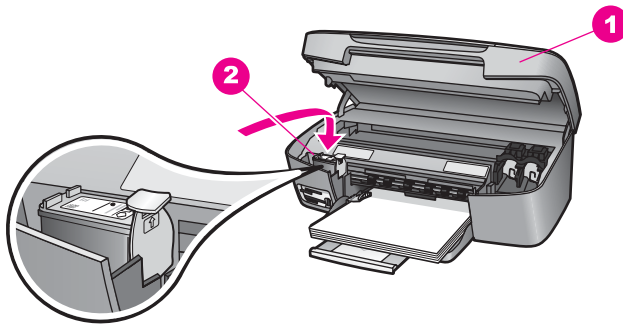

- | | |
|---|--|
| 1 | Вратичка за достъп до печатаща каретка |
| 2 | Място за съхранение на печатаща касета в HP All-in-One |

- Затворете вратичката за достъп до печатащата каретка.

За да извадите печатащата касета от предпазителя за печатаща касета

- Натиснете надолу и назад горната част на предпазителя за печатаща касета, за да освободите касетата, и плъзнете касетата навън от предпазителя.

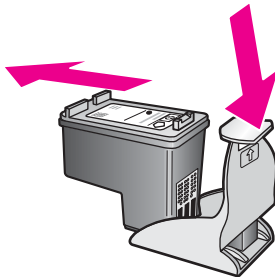

Подравняване на печатащите касети

HP All-in-One ви подканва да подравните печатащите касети всеки път, когато инсталирате или смените печатаща касета. Можете също така да подравните печатащите касети по всяко време от панела за управление или като ползвате софтуера **HP Image Zone** на вашия компютър. Подравняването на касетите гарантира висококачествен резултат.



Забележка Ако извадите и поставите отново една и съща печатаща касета, HP All-in-One няма да ви подкани да подравните печатащите касети. HP All-in-One запомня стойностите на подравняване за тази печатаща касета, за да не се налага да подравнявате отново печатащите касети.

За да подравните печатащите касети от лицевия панел при подканване

1. Уверете се, че тавата за хартия е заредена с неизползвана обикновена бяла хартия с формат Letter или A4, и след това натиснете **OK**.
HP All-in-One отпечатва лист за подравняване на печатащи касети и подравнява печатащите касети. Дайте страницата за рециклиране или я изхвърлете.



Забележка Ако сте заредили цветна хартия в тавата за хартия, когато подравнявате печатащите касети, подравняването ще бъде неуспешно. Заредете неизползвана обикновена бяла хартия в тавата за хартия и след това опитайте подравняването отново

Ако подравняването отново не успее, възможно е да има повреда в сензор или печатаща касета. Обърнете се към службата за поддръжка на HP. Отидете на: www.hp.com/support. Ако ви попита, изберете вашата страна/регион, а след това щракнете върху **Contact HP** (Свържи се с HP) за информация как да се обадите за техническа поддръжка.

2. Натиснете **OK**.

За да подравните касетите от контролния панел по всяко друго време

1. Заредете в тавата за хартия неизползвана обикновена бяла хартия с формат Letter или A4.
2. Натискайте **Настройка**, докато се появи **Инструменти**, след което натиснете **OK**.
3. Натискайте **▶**, докато се появи **Align Print Cartridge** (Подравнете касетата за печат), след което натиснете **OK**.

HP All-in-One отпечатва лист за подравняване на печатащи касети и подравнява печатащите касети. Дайте страницата за рециклиране или я изхвърлете.

4. Натиснете **OK**.

За информация как да подравните печатащите касети, като използвате софтуера **HP Image Zone**, предоставен с вашия HP All-in-One, вижте екранната **Помощ за HP Image Zone**, предоставена с вашия софтуер.

Почистване на печатащите касети

Използвайте тази функция, когато в отчета за автоматичния тест се показват ивици или бели линии през някоя от цветните ленти. Не почиствайте печатащите касети без нужда, тъй като това хаби мастило и скъсява живота на печатащите касети.

За да почистите печатащите касети от контролния панел

1. Заредете в тавата за хартия неизползвана обикновена бяла хартия с формат Letter или A4.

2. Натискайте **Настройка**, докато се появи **Инструменти**, след което натиснете **ОК**.
Появява се **Clean Print Cartridge** (Почисти печатащата касета).
3. Натиснете **ОК**.
HP All-in-One отпечатва страница, която можете да рециклирате или анулирате.
Ако копието или качеството на печат все още изглежда лошо и след изчистването на печатащите касети, опитайте да почистите контактите на печатащите касети, преди да замените засегнатата касета. Информация за почистване на контактите на печатащите касети вижте в [Почистване на контактите на печатащата касета](#). За информация относно замяната на печатащите касети, вж. [Смяна на печатащите касети](#).

За информация как да почистите печатащите касети, като използвате софтуера **HP Image Zone**, предоставен с вашия HP All-in-One, вижте екранната **Помощ за HP Image Zone**, предоставена с вашия софтуер.

Почистване на контактите на печатащата касета

Почистете контактите на печатащите касети само ако получавате отново съобщения на дисплея на контролния панел, които ви казват да проверите печатаща касета, след като вече сте почистили или подравнили печатащите касети.

Преди да почистите контактите на печатащата касета, извадите касетата и се уверете, че нищо не покрива контактите ѝ, и след това я инсталирайте отново. Ако продължавате да получавате съобщения да проверите печатащите касети, почистете контактите на печатащата касета.

Трябва да разполагате със следните материали:

- Сухи тампони от порест каучук, кърпа без власинки или какъвто и да е мек материал, който няма да се разпадне или да остави влакна.



Съвет Филтрите за кафе-машини нямат мъх и добре почистват печатащи касети.

- Дестилирана, филтрирана или бутилирана вода (водата от чешмата може да съдържа замърсители, които да повредят печатащите касети).



Предупреждение Не използвайте материали за почистване на плочи или спирт при почистването на контактите на печатащите касети. Те могат да повредят печатащата касета или HP All-in-One

За да почистите контактите на печатащата касета

1. Включете HP All-in-One и отворете вратичката за достъп до печатащата каретка.
Печатащата каретка се придвижва в далечната дясна страна на HP All-in-One.
2. Изчакайте, докато печатащата каретка остане неподвижна и тиха, и след това изключете захранващия кабел от задната част на HP All-in-One.

3. Леко натиснете надолу печатащата касета, за да я освободите и после я измъкнете от слота, като я изтеглите към вас.



Забележка Не сваляйте едновременно и двете печатащи касети. Сваляте и почистете печатащите касети една по една. Не оставяйте печатаща касета извън HP All-in-One за повече от 30 минути.

4. Проверете контактите на печатащата касета за наслагване на мастило и остатъци.
5. Потопете чист тампон от порест каучук или кърпа без власинки в дестилирана вода и изстискайте излишната вода.
6. Хванете печатащата касета отстрани.
7. Почистете само контактите с медно покритие. За информация как се чисти областта на мастилените дюзи вж. [Почистване на областта около мастилените дюзи](#).

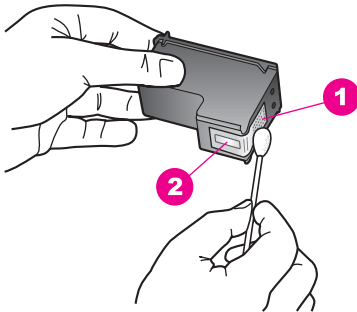

1	Контакти с медно покритие
2	Мастилене дюзи (не почиствайте)

8. Оставете печатащата касета да съхне десетина минути.
9. Плъзнете печатащата касета обратно в слота. Натиснете печатащата касета напред, докато щракне.
10. Ако е необходимо, повторете същото и за другата печатаща касета.
11. Внимателно затворете вратичката за достъп до печатащата каретка и включете захранващия кабел в задната част на HP All-in-One.

Почистване на областта около мастилените дюзи

Ако HP All-in-One се ползва в запрашена среда, малко количество замърсявания може да се натрупа в устройството. Тези замърсявания може да включват прах, косми, влакна от килими и дрехи. Когато замърсяванията попаднат на печатащите касети, те могат да причинят мастилене ивици и зацапвания на отпечатаните страници. Мастилените ивици могат да се отстранят чрез почистване около мастилените дюзи, както е описано тук.



Забележка Почистете областта около мастилените дюзи само ако продължавате да виждате ивици и зацапвания на отпечатаните страници, след като вече сте почистили печатащите касети от контролния панел

или от софтуера **HP Image Zone**. За още информация вижте **Почистване на печатащите касети**.

Трябва да разполагате със следните материали:

- Сухи тампони от порест каучук, кърпа без власинки или какъвто и да е мек материал, който няма да се разпадне или да остави влакна.



Съвет Филтрите за кафе-машини нямат мъх и добре почистват печатащи касети.

- Дестилирана, филтрирана или бутилирана вода (водата от чешмата може да съдържа замърсители, които да повредят печатащите касети).



Предупреждение Не докосвайте контактите с медно покритие или мастилениите дюзи. Докосването на тези части може да доведе до задръстване, повреда на мастилото и повреда на електрическите връзки.

За да почистите областта около мастилениите дюзи

1. Включете HP All-in-One и отворете вратичката за достъп до печатащата каретка.
Печатащата каретка се придвижва в далечната дясна страна на HP All-in-One.
2. Изчакайте, докато печатащата каретка остане неподвижна и тиха, и след това изключете захранващия кабел от задната част на HP All-in-One.
3. Леко натиснете надолу печатащата касета, за да я освободите и после я изтеглете от слота, като я изтеглите към вас.



Забележка Не сваляйте едновременно и двете печатащи касети. Свалете и почистете печатащите касети една по една. Не оставяйте печатаща касета извън HP All-in-One за повече от 30 минути.

4. Поставете печатащата касета на парче хартия с мастилениите дюзи нагоре.
5. Навлажнете леко чист тампон от порест каучук с дестилирана вода.
6. Почистете лицевата част и ръбовете около областта на мастилениите дюзи с тампона, както е показано по-долу.

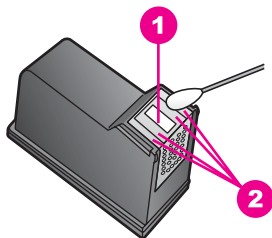

- | | |
|---|--|
| 1 | Плочка на дюзите (не почиствайте) |
| 2 | Лицева част и ръбове около областта на мастилениите дюзи |



Предупреждение Не почиствайте плочката на дюзите.

7. Оставете областта на мастилените дюзи да съхне десетина минути.
8. Плъзнете печатащата касета обратно в слота. Натиснете печатащата касета напред, докато щракне.
9. Ако е необходимо, повторете същото и за другата печатаща касета.
10. Внимателно затворете вратичка за достъп до печатащата каретка и включете захранващия кабел в задната част на HP All-in-One.

Променяне на настройките на устройството

Може да промените настройките на скорост на превъртане и време за изчакване на съобщенията на вашия HP All-in-One, така че да отговарят на вашите предпочитания. Можете също да възстановите настройките на устройството до състоянието, в което са били, когато сте го купили. Това ще изтрие всички нови настройки по подразбиране, които сте задали.

Задаване на скоростта на превъртане

Опцията **Скорост превърт.** ви позволява да управлявате скоростта, с която текстовите съобщения се превъртат на дисплея на контролния панел. Например, ако съобщението е "Заредете хартия и натиснете ОК.", то няма да се побере на дисплея на контролния панел и ще трябва да се превърта. Така можете да прочетете цялото съобщение. Можете да избирате скоростта, с която то ще се превърта: **Нормално**, **Бързо** или **Бавно**. Настройката по подразбиране е **Нормално**.

1. Натискайте **Настройка**, докато се появи **Предпочитания**, след което натиснете **ОК**.
2. Натискайте **▶**, докато се появи **Set Scroll Speed** (Задаване на скорост на смяна на текст на дисплея), след което натиснете **ОК**.
3. Натиснете **▶**, за да изберете скорост на превъртане и натиснете **ОК**.

Задаване на време на изчакване на съобщенията

Опцията **Време забавяне промпт** ви позволява да регулирате колко време ще измине, преди да се покаже съобщение, подканващо ви да предприемете по-нататъшни действия. Например, ако натиснете **Меню за копиране** и измине времето на изчакване, без да натиснете друг бутон, на дисплея на контролния панел се появява съобщението "Натиснете Меню за копиране за още опции.". Можете да изберете **Бързо**, **Нормално**, **Бавно** или **Изключено**. Ако изберете **Изключено**, на дисплея на контролния панел няма да се показват подсказващи съобщения, но другите съобщения, например предупрежденията за ниско ниво на мастилото и съобщенията за грешки, ще продължат да се появяват.

1. Натискайте **Настройка**, докато се появи **Предпочитания**, след което натиснете **ОК**.
2. Натискайте **▶**, докато се появи **Задаване време забавяне промпт**, след което натиснете **ОК**.
3. Натиснете **▶**, за да изберете времето на забавяне и след това натиснете **ОК**.

Възстановяване на фабричните настройки

Можете да възстановите текущите настройки до настройките при закупуването на вашия HP All-in-One.



Забележка Възстановяването на фабричните настройки по подразбиране няма да се отрази на никоя от промените, които сте направили на настройките за сканиране, за език и страна/регион.

Можете да извършвате тази процедура само от контролния панел.

1. Натискайте **Настройка**, докато се появи **Инструменти**, след което натиснете **ОК**.
2. Натискайте ►, докато се появи **Restore Factory Defaults** (Възстановяване на фабричните настройки), след което натиснете **ОК**.
Фабричните настройки се възстановяват.

13 Информация за отстраняване на неизправности

Тази глава съдържа информация за отстраняване на неизправности за HP All-in-One. Дадена е конкретна информация за проблеми при инсталацията и конфигурирането, както и по някои въпроси от работата. За повече информация за отстраняване на неизправности вижте екранната **Помощ за HP Image Zone**, която се доставя с вашия софтуер.

Много от проблемите възникват, когато HP All-in-One бъде свързан към компютъра с USB кабел, преди софтуерът HP All-in-One да бъде инсталиран на компютъра. Ако сте свързали HP All-in-One към вашия компютър, преди екранът на инсталацията на софтуера да ви каже да го направите, трябва да следвате тези стъпки, за да поправите инсталацията:

1. Откачете USB кабела от компютъра.
2. Деинсталирайте софтуера (ако вече сте го инсталирали).
3. Рестартирайте компютъра.
4. Изключете HP All-in-One, изчакайте една минута и след това го рестартирайте.
5. Инсталирайте отново софтуера HP All-in-One. Не свързвайте USB кабела към компютъра, преди екранът на инсталацията на софтуера да ви каже да го направите.

За информация по деинсталирането и повторното инсталиране на софтуера вижте [Деинсталиране](#) и [повторно инсталиране на софтуера](#).

Този раздел съдържа следните теми:

- **Отстраняване на неизправности по инсталацията:** Съдържа информация за настройката на хардуера, инсталацията на софтуера и информация по отстраняване на неизправности при настройката на HP Instant Share.
- **Отстраняване на неизправности при работа:** Съдържа информация по проблемите, които могат да възникнат по време на нормална работа, когато ползвате функциите на HP All-in-One.
- **Актуализиране на устройството:** По съвет на центъра за поддръжка на клиенти на HP или съобщение на дисплея на контролния панел можете да влезете в уебсайта за поддръжка на HP, за да извлечете надстройка за вашето устройство. Този раздел съдържа информация за актуализирането на вашето устройство.

Преди да се обадите на поддръжката на HP

Ако имате проблем, следвайте тези стъпки:

1. Проверете документацията, която се предоставя с HP All-in-One.
 - **Ръководство за инсталиране:** Ръководството за инсталиране обяснява как да инсталирате HP All-in-One.
 - **Ръководство за потребителя:** Ръководството за потребителя е книжката, която четете в момента. Тази книжка описва основните функции на HP All-in-One, обяснява как да ползвате HP All-in-One, без

- да го свързвате към компютър и съдържа информация за отстраняване на неизправности при инсталация и работа.
- **Помощ за HP Image Zone:** Екранната **Помощ за HP Image Zone** описва как да ползвате HP All-in-One с компютър и съдържа допълнителна информация за отстраняване на неизправности, която не е включена в Ръководството за потребителя.
 - **Файл Readme (Прочети ме):** Файлът Readme (Прочети ме) съдържа информация за евентуални проблеми при инсталацията. За още информация вижте [Прочетете файла Readme \(Прочети ме\)](#).
2. Ако не сте в състояние да решите проблема, като ползвате информацията в документацията, посетете www.hp.com/support, за да направите следното:
- Да получите достъп до онлайн страниците за поддръжка
 - Да изпратите съобщение по електронна поща на HP за отговори на вашите въпроси
 - Да се свържете с техник на HP през онлайн система за разговор
 - Да проверите за актуализации на софтуера
- Възможностите за поддръжка и тяхната наличност са различни в зависимост от продукта, страната/региона и езика.
3. Свържете се с местния магазин. Ако HP All-in-One има хардуерна повреда, ще поискат от вас да занесете HP All-in-One там, където сте го купили. Сервизът е безплатен по време на периода на ограничена гаранция на HP All-in-One. След гаранционния период ще ви дадат цена за сервиз.
4. Ако не сте в състояние да решите проблема, като използвате екранната помощ или уебсайтовете на HP, обадете се на поддръжката на HP, като ползвате телефона за вашата страна/регион. За още информация вижте [Получаване на поддръжка от HP](#).

Прочетете файла Readme (Прочети ме)

За допълнителна информация по евентуалните проблеми при инсталирането и системните изисквания може да прочетете файла Readme.

- В Windows можете да извикате файла Readme от работната лента на Windows, като кликнете върху **Start** (Старт), посочите **Programs** (Програми) или **All Programs** (Всички програми), посочите **Hewlett-Packard**, посочите **HP PSC 1600 series All-in-One** и тогава кликнете върху **View the Readme File** (Покажи файла Readme).
- В Macintosh OS 9 или OS X можете да извикате файла Readme (Прочети ме), като щракнете два пъти върху иконата, намираща се в папката на най-горното ниво на CD-ROM-а със софтуер HP All-in-One.

Отстраняване на неизправности по инсталацията

Този раздел включва съвети за отстраняване на неизправности при инсталацията и конфигурирането за някои от най-често срещаните проблеми, свързани с инсталацията на софтуера и настройката на хардуера.

Отстраняване на неизправности при настройката на хардуера

Ползвайте този раздел, за да решите всякакви проблеми, които можете да се срещнете, докато настройвате хардуера на HP All-in-One.

Моят HP All-in-One не се включва

Решение Опитайте следното:

- Проверете дали захранващият кабел е здраво свързан към HP All-in-One и захранващия адаптер, както е показано по-долу.

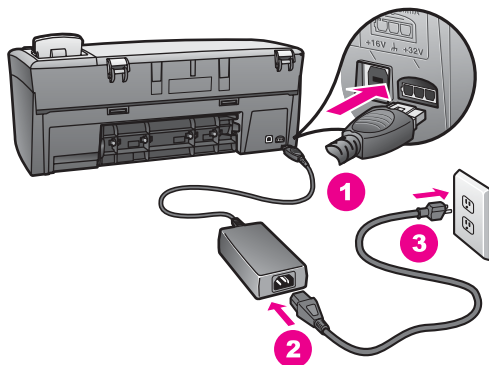

- Включете захранващия кабел в заземен контакт, устройство за защита от токови удари или разклонител. Ако ползвате разклонител с ключ, проверете дали е включен.
- Проверете контакта, за да видите дали работи. Включете уред, за който сте сигурни, че работи и вижте дали уредът се захранва. Ако не се захранва, може да има проблем с контакта.
- Ако сте включили HP All-in-One в контакт с ключ, проверете дали той е включен.
- След като натиснете бутона **Вкл.**, изчакайте няколко секунди HP All-in-One да се включи.

Моят USB кабел не е свързан

Решение Първо трябва да инсталирате софтуера, който се предоставя с вашия HP All-in-One, преди да свържете USB кабела. По време на инсталацията не включвайте USB кабела, преди указанията на екрана да ви подканят. Свързването на USB кабела преди указанията може да предизвика грешки.

Свързването на компютър към вашия HP All-in-One с USB кабел е лесно. Просто включете единия край на USB кабела на гърба на вашия компютър, а другия – на гърба на HP All-in-One. Можете да го включите във всеки USB порт на гърба на вашия компютър.



Забележка Не включвайте USB кабела в USB порта на вашата клавиатура.

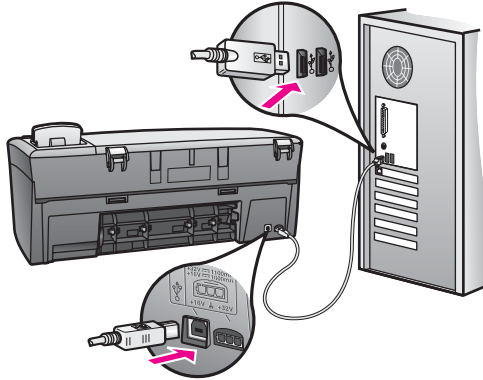

Получих съобщение на дисплея на контролния панел да поставя вложката на контролния панел

Решение Това може да означава, че панелът за управление не е поставен или че е поставен неправилно. Уверете се, че сте изравнили панела за управление над бутоните върху HP All-in-One и сте го поставили добре на мястото му.

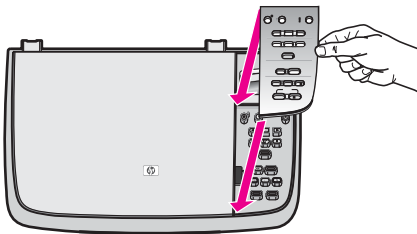

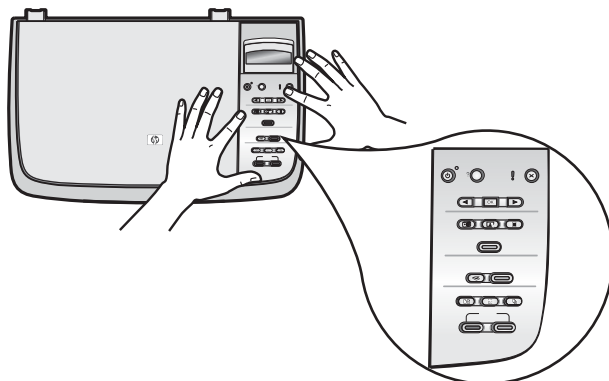

Дисплеят на контролния панел не показва правилния език

Решение Обикновено езикът и страната/регионът се задават при първото настройване на HP All-in-One. Въпреки това можете да промените тези настройки по всяко време, като използвате следната процедура:

1. Натиснете **Настройка**, докато се появи **Предпочитания**, след което натиснете **OK**.
2. Натиснете **►**, докато се появи **Set Language & Country/Region** (Задаване на език и Страна/Регион), след което натиснете **OK**.
Появява се списък с езици за избор. Можете да се движите в списъка с езици, като натискате **◀** или **►**.
3. Натиснете **OK** на подходящия език.
4. Когато получите указание за това, натиснете **OK**, за да изберете **Да** или **Отказ**, за да изберете **Не**.
Ще се покаже списък от страни/региони за избрания език.
5. Натиснете **►**, за да изберете подходящата страна/регион, след което натиснете **OK**.
6. Когато получите указание за това, натиснете **►**, за да изберете **Да** или **Не** и след това натиснете **OK**.

Можете да потвърдите езика и страната/региона, като отпечатате **Отчет на автоматичния тест**, както следва:

1. Натиснете **Настройка**, докато се появи **Print Report** (Отпечатване на справка), след което натиснете **OK**.
2. Натиснете **►**, докато се появи **Отчет на автотеста**, след което натиснете **OK**.

На менютата на дисплея на контролния панел се показват неправилни мерни единици

Решение Може да сте избрали неправилна страна/регион, когато сте настройвали вашия HP All-in-One. Страната/региона, които избирате, определят форматите на хартията, показани на дисплея на контролния панел.

За да промените страната/региона, трябва първо отново да изберете езика по подразбиране. Обикновено езикът и страната/регионът се задават при първото настройване на HP All-in-One. Въпреки това можете да промените тези настройки по всяко време, като ползвате следната процедура:

1. Натискайте **Настройка**, докато се появи **Предпочитания**, след което натиснете **OK**.
2. Натискайте **▶**, докато се появи **Set Language & Country/Region** (Задаване на език и Страна/Регион), след което натиснете **OK**. Появява се списък с езици за избор. Можете да се движите в списъка с езици, като натискате **◀** или **▶**.
3. Натиснете **OK** на подходящия език.
4. Когато получите указание за това, натиснете **OK**, за да изберете **Да** или **Отказ**, за да изберете **Не**.
Ще бъдете попитани за всички страни/региони за избрания език.
5. Натиснете **▶**, за да изберете подходящата страна/регион, след което натиснете **OK**.
6. Когато получите указание за това, натиснете **▶**, за да изберете **Да** или **Не** и след това натиснете **OK**.

Отпечатайте **Отчет на автоматичния тест**, за да потвърдите езика и страната/региона:

1. Натискайте **Настройка**, докато се появи **Print Report** (Отпечатване на справка), след което натиснете **OK**.
2. Натискайте **▶**, докато се появи **Отчет на автотеста**, след което натиснете **OK**.

На дисплея на контролния панел получих съобщение да подравня печатащите касети

Причина HP All-in-One ви казва да подравните касетите всеки път, когато инсталирате нова печатаща касета.



Забележка Ако извадите и поставите отново една и съща печатаща касета, HP All-in-One няма да ви подкани да подравните печатащите касети. HP All-in-One запомня стойностите на подравняване за тази печатаща касета, за да не се налага да подравнявате отново печатащите касети.

Решение Подравняване на печатащите касети.

1. Уверете се, че тавата за хартия е заредена с неизползвана обикновена бяла хартия с формат Letter или A4 и след това натиснете **OK**.
HP All-in-One отпечатва лист за подравняване на печатащи касети и подравнява печатащите касети. Дайте страницата за рециклиране или я изхвърлете.
2. Натиснете **OK**.
За още информация за подравняването на печатащите касети вижте **Подравняване на печатащите касети**.

На дисплея на контролния панел получих съобщение, че подравняването на печатащата касета не е успешно

Причина В тавата за хартия е зареден неправилен тип хартия.

Решение Ако сте заредили цветна хартия в тавата за хартия, когато подравнявате печатащите касети, подравняването ще бъде неуспешно. Заредете неизползвана бяла хартия Letter или A4 в тавата за хартия и опитайте да подравните отново. За още информация вижте [Подравняване на печатащите касети](#).

Ако подравняването отново не успее, възможно е да имате повреден датчик или печатаща касета. Обърнете се към службата за поддръжка на HP. Отидете на www.hp.com/support. Ако ви попита, изберете вашата страна/регион, а след това кликнете върху **Contact HP** (Свържи се с HP) за информация как да се обадите за техническа поддръжка.

Причина Печатащите касети са покрити със защитна лента.

Решение Проверете всяка печатаща касета. Ако пластмасовата лента все още покрива мастилените дюзи, внимателно отстранете пластмасовата лента, като използвате розовия накрайник за изтегляне. Не докосвайте мастилените дюзи или контактите с медно покритие.

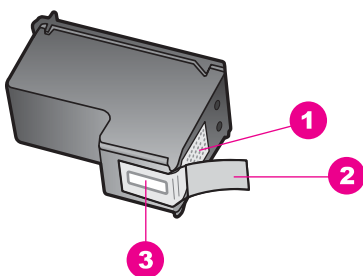

1	Контакти с медно покритие
2	Пластмасова лента с розов накрайник за издърпване (трябва да се отстрани преди инсталиране)
3	Дюзи за мастило под лентата



Поставете отново печатащите касети, проверете дали са вмъкнати докрай и фиксирани на място, след което опитайте подравняването отново. За още информация вижте [Подравняване на печатащите касети](#).

Причина Контактите на печатащата касета не докосват контактите в печатащата касета.

Решение Извадете и поставете отново печатащите касети. Проверете дали са вмъкнати докрай и фиксирани на място, след което опитайте подравняването отново. За още информация вижте [Подравняване на печатащите касети](#).

Причина Не ползвате печатащи касети на HP или ползвате повторно пълнени печатащи касети.

Решение Процедурата по подравняване може да бъде неуспешна, ако не ползвате печатащи касети на HP. Тя може да бъде неуспешна и ако ползвате повторно пълнени печатащи касети. Сменете печатащите касети с оригинални печатащи касети на HP, които не са били повторно пълнени, и опитайте подравняването отново. За информация за смяната на печатащите касети, вижте [Смяна на печатащите касети](#). За още информация за подравняването на печатащите касети вижте [Подравняване на печатащите касети](#).

Причина Печатащата касета или сензорът са дефектни.

Решение Обърнете се към службата за поддръжка на HP. Отидете на www.hp.com/support. Ако ви попита, изберете вашата страна/регион, а след това кликнете върху **Contact HP** (Свържи се с HP) за информация как да се обадите за техническа поддръжка.

HP All-in-One не печата

Решение Ако вашият HP All-in-One и компютър не обменят информация помежду си, опитайте следното:

- Погледнете дисплея на контролния панел на HP All-in-One. Ако дисплеят на контролния панел е празен и лампичката до бутона **Вкл.** не свети, значи HP All-in-One е изключен. Уверете се, че захранващият кабел е добре включен в HP All-in-One и в контакта. Натиснете бутона **Вкл.**, за да включите HP All-in-One.
- Проверете USB кабела. Ако ползвате по-стар кабел, той може да не работи добре. Опитайте се да го свържете към друг продукт, за да видите дали USB кабелът работи. Ако имате проблеми, може да се наложи да смените USB кабела. Също така проверете кабелът да не е по-дълъг от 3 метра.
- Проверете дали вашият компютър поддържа USB. Някои операционни системи като Windows 95 и Windows NT не поддържат USB връзки. Проверете документацията, която се предоставя с вашата операционна система, за повече информация.
- Проверете връзката от вашия HP All-in-One до вашия компютър. Уверете се, че USB кабелът е надеждно включен в USB порта на гърба на вашия HP All-in-One. Уверете се, че другият край на USB кабела е включен в USB порт на вашия компютър. След като кабелът бъде свързан правилно, изключете HP All-in-One и после го включете отново.

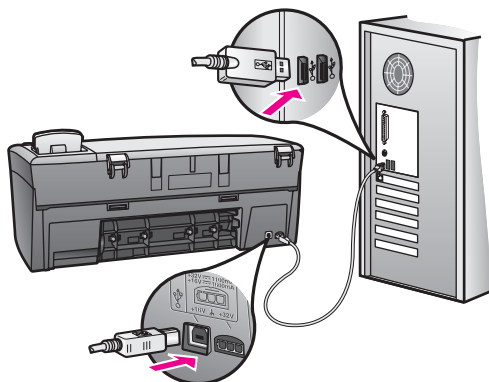

- Ако ползвате Macintosh: Проверете Apple System Profiler (OS 9) или System Profiler (OS X), за да проверите вашата USB връзка. Ако HP All-in-One се появява в прозореца USB, значи USB връзката между вашия компютър и HP All-in-One работи. Ако тя работи, значи може би има проблем със софтуера. Опитайте се да пуснете **HP All-in-One Setup Assistant** (Помощникът за настройка на HP All-in-One), за да видите дали може да разпознае HP All-in-One. (Можете да отворите **HP All-in-One Setup Assistant** (Помощника за настройка на HP All-in-One) от софтуера **HP Image Zone**.)
- Проверете други принтери или скенери. Може да се налага да разкачите по-стари продукти от вашия компютър.
- Опитайте се да свържете USB кабела към друг USB порт на вашия компютър. След като проверите връзките, опитайте да рестартирате компютъра. Изключете HP All-in-One и след това го включете отново.
- След като проверите връзките, опитайте да рестартирате компютъра. Изключете HP All-in-One и след това го включете отново.

За повече информация за настройката на вашия HP All-in-One и свързването му към компютър вижте Ръководството за инсталация, което се предоставя с вашия HP All-in-One.

На дисплея на контролния панел получих съобщение за засядане на хартия или за блокирала каретка

Причина В HP All-in-One може да има парчета амбалаж или заседнала хартия.

Решение Отворете с повдигане вратичката за печатащите касети, за да имате достъп до тях и махнете всички парчета амбалаж, лепенки или други чужди предмети. Изключете HP All-in-One, изчакайте една минута и след това натиснете бутона **Вкл**, за да го включите отново.

За повече информация по отстраняването на заседнала хартия вижте [Хартия е заседнала HP All-in-One](#).

Отстраняване на неизправности при инсталацията на софтуера

Ако срещнете проблем със софтуера по време на инсталацията, вижте темите по-долу за възможно решение. Ако срещнете хардуерен проблем по време на инсталацията, вижте [Отстраняване на неизправности при настройката на хардуера](#).

По време на нормална инсталация на софтуера на HP All-in-One се случват следните неща:

- Дисковото устройство на HP All-in-One се стартира автоматично
- Софтуерът се инсталира
- На твърдия ви диск се копират файлове
- От вас се иска да включите HP All-in-One
- На екрана на инсталационната програма се появяват зелено "ОК" и отметка
- От вас се иска да рестартирате вашия компютър
- Регистрационната процедура се стартира

Ако което и да е от тези неща не се случи, може да има проблем при инсталацията. За да проверите инсталацията в компютъра, проверете следните неща:

- Стартирайте **HP Director** и проверете дали се появяват следните икони: **Scan Picture** (Сканиране на картина) и **Scan Document** (Сканиране на документ). За информация по стартирането на **HP Director** вижте екранната **Помощ за HP Image Zone**, доставена с вашия софтуер. Ако иконите не се появяват незабавно, може да трябва да изчакате няколко минути HP All-in-One да се свърже с вашия компютър. В противен случай вижте [Някои от иконите липсват в HP Director](#).
- Отворете диалоговия прозорец Printers (Принтери) и проверете дали HP All-in-One фигурира там.
- Потърсете в системната тавичка в десния край на лента със задачи на Windows иконата HP All-in-One. Това означава, че HP All-in-One е готов.

Когато поставям компактдиска в дисковото устройство на моя компютър, нищо не се случва

Решение Направете следното:

1. От менюто **Start** (Старт) на Windows, натиснете **Run** (Пусни).
2. В диалоговия прозорец **Run** (Пусни) въведете **d:\setup.exe** (ако вашето дисково устройство не е под буква D, въведете съответната буква на устройството) и след това щракнете върху **ОК**.

Появява се екранът с минимални системни проверки

Решение Вашата система не покрива минималните изисквания за инсталиране на софтуера. Кликнете върху **Details** (Подробности), за да видите какъв е конкретният проблем и коригирайте проблема, преди да се опитате да инсталирате софтуера.

На указанието за свързване на USB се появява червен X

Решение Обикновено се появява зелена отметка, която означава, че "plug and play" (включване и пускане) е успешно. Червен X означава, че "plug and play" е било неуспешно.

Направете следното:

1. Проверете дали панелът за управление е добре прикрепен, след това изключете от HP All-in-One от контакта и после го включете отново.
2. Проверете дали USB и захранващите кабели за включени.

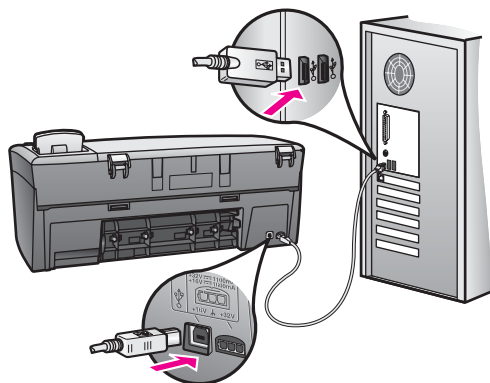

3. Проверете дали USB кабелът е правилно поставен, както следва:
 - Изключете USB кабела и го включете отново.
 - Не включвайте USB кабела към клавиатура или незахранен хъб.
 - Проверете дали USB кабелът не е по-дълъг от 3 метра.
 - Ако имате няколко USB устройства, свързани към вашия компютър, може да се наложи да изключите другите устройства по време на инсталацията.
4. Продължете инсталацията и рестартирайте компютъра, когато получите указание за това. След това отворете **HP Director** и проверете основните икони (**Scan Picture** (Сканиране на картина) и **Scan Document** (Сканиране на документ)).
5. Ако основните икони не се появяват, деинсталирайте софтуера и го инсталирайте отново. За още информация вижте [Деинсталиране и повторно инсталиране на софтуера](#).

Получих съобщение, че е възникнала неизвестна грешка

Решение Опитайте се да продължите инсталацията. Ако не става, спрете и пуснете отново инсталирането, като следвате указанията на екрана. Ако се появи грешка, може да се наложи да деинсталирате и после да инсталирате отново софтуера. За информация вижте [Деинсталиране и повторно инсталиране на софтуера](#).

Някои от иконите липсват в HP Director

Ако основните икони (**Scan Picture** (Сканиране на картина) и **Scan Document** (Сканиране на документ)) не се появяват, вашата инсталация може да не е завършена.

Решение Ако инсталацията ви е незавършена, може да трябва да деинсталирате и след това да инсталирате отново софтуера. Недейте просто да изтривате програмните файлове на HP All-in-One от твърдия си диск. Трябва да ги отстраните правилно, като ползвате помощната програма за деинсталиране, намираща се в програмната група на HP All-in-One. За още информация вижте [Деинсталиране и повторно инсталиране на софтуера](#).

Екранът за регистрация не се появява

Решение В Windows можете да отворите екрана за регистрация от работната лента на Windows, като кликнете върху **Start** (Старт), посочите **Programs** (Програми) или **All Programs** (Всички програми) (XP), **Hewlett-Packard, HP PSC 1600 series All-in-One** и след това кликнете върху **Sign up now** (Регистрирайте се сега).

Digital Imaging Monitor (Монитор за цифрови изображения) не се появява в системната лента

Решение Ако Digital Imaging Monitor (Мониторът на цифровите изображения) не се появява в системната тавичка, намираща се в десния край на работната лента на Windows, пуснете **HP Director**, за да проверите дали основните икони (**Scan Picture** (Сканиране на картина) и **Scan Document** (Сканиране на документ)) са там, или не са. За повече информация вижте раздела **Use the HP Director** (Използване на HP Director) в **Помощ за HP Image Zone**, предоставена с вашия софтуер.

Системната тавичка обикновено се появява в долната част на десктопа на Windows.

Деинсталиране и повторно инсталиране на софтуера

Ако инсталацията ви е незавършена или ако сте свързали USB кабела към компютъра, преди да получите указание за това от инсталационния екран на софтуера, може да се наложи да деинсталирате и повторно да инсталирате софтуера. Недейте просто да изтривате програмните файлове на HP All-in-One от твърдия си диск. Трябва да ги отстраните правилно, като ползвате помощната програма за деинсталиране, намираща се в програмната група на HP All-in-One.

Едно повторно инсталиране може да отнеме от 20 до 40 минути както за компютри с Windows, така и за компютри с Macintosh. Има три начина да се деинсталира софтуерът от компютър с Windows.

За да деинсталирате от компютър с Windows - начин 1

1. Откачете HP All-in-One от вашия компютър. Не свързвайте HP All-in-One към вашия компютър, докато не сте инсталирали отново софтуера.

2. От лента със задачи на Windows щракнете върху **Start** (Старт), **Programs** (Програми) или **All Programs** (Всички програми) (XP), **Hewlett-Packard, HP PSC 1600 series All-in-One, uninstall software** (деинсталиране на софтуер).
3. Следвайте указанията от екрана.
4. Ако ви попита дали желаете да изтриете споделените файлове, щракнете върху **No** (Не).
Други програми, които ползват тези файлове, може да не работят както трябва, ако тези файлове бъдат изтрети.
5. Рестартирайте компютъра.



Забележка Важно е да откачите вашия HP All-in-One, преди да рестартирате компютъра. Не свързвайте HP All-in-One към вашия компютър, докато не сте инсталирали отново софтуера.

6. За да инсталирате повторно софтуера, поставете компактдиска на HP All-in-One в CD-ROM устройството на вашия компютър и следвайте указанията от екрана и указанията, дадени в Ръководството за инсталация, предоставено с вашия HP All-in-One.
7. След като софтуерът бъде инсталиран, свържете HP All-in-One към компютъра.
8. Натиснете бутона **Вкл**, за да включите HP All-in-One.
След като свържете и включите вашия HP All-in-One, може да се наложи да изчакате няколко минути, докато се извършат всички събития "Plug and Play".
9. Следвайте указанията от екрана.

Когато инсталацията на софтуера завърши, иконата на Digital Imaging Monitor (Монитора на цифровите изображения) се появява в системната тавичка на Windows, намираща се в десния край на работната лента на Windows.

За да проверите дали софтуерът е правилно инсталиран, кликнете два пъти върху иконата **HP Director** на десктопа. Ако **HP Director** показва основните икони (**Scan Picture** (Сканиране на картина) и **Scan Document** (Сканиране на документ)), значи софтуерът е бил правилно инсталиран.

За да деинсталирате от компютър с Windows - начин 2



Забележка Използвайте този метод, ако **Uninstall Software** (Деинсталирай софтуер) не фигурира в менюто "Start (Старт)" на Windows.

1. На лентата със задачи на Windows щракнете върху **Start** (Старт), **Settings** (Настройки), **Control Panel** (Панел за управление).
2. Щракнете два пъти върху **Add/Remove Programs** (Добавяне/отстраняване на програми).
3. Изберете **HP All-in-One & Officejet & OfficeJet 4.0** и след това щракнете върху **Change/Remove** (Промяна/Отстраняване).
Следвайте указанията от екрана.
4. Откачете HP All-in-One от вашия компютър.
5. Рестартирайте компютъра.



Забележка Важно е да откачите вашия HP All-in-One, преди да рестартирате компютъра. Не свързвайте HP All-in-One към вашия компютър, докато не сте инсталирали отново софтуера.

6. Стартирайте инсталацията.
7. Следвайте указанията от екрана и указанията, дадени в Ръководството за инсталация, доставено с вашия HP All-in-One.

За да деинсталирате от компютър с Windows - начин 3



Забележка Това е друг начин, ако **Uninstall Software** (Деинсталирай на софтуер) не фигурира в менюто "Start (Старт)" на Windows.

1. Стартирайте инсталационната програма на софтуера HP PSC 1600 series All-in-One.
2. Изберете **Uninstall** (Деинсталирай) и следвайте указанията от екрана.
3. Откачете HP All-in-One от вашия компютър.
4. Рестартирайте компютъра.



Забележка Важно е да откачите вашия HP All-in-One, преди да рестартирате компютъра. Не свързвайте HP All-in-One към вашия компютър, докато не сте инсталирали отново софтуера.

5. Стартирайте отново инсталационната програма на софтуера HP PSC 1600 series All-in-One.
6. Стартирайте **Reinstall** (Повторно инсталиране).
7. Следвайте указанията от екрана и указанията, дадени в Ръководството за инсталация, предоставено с вашия HP All-in-One.

За деинсталиране от компютър Macintosh

1. Откачете HP All-in-One от вашия Macintosh.
2. Щракнете два пъти върху **Applications (Приложения)**: папката **HP All-in-One Software**.
3. Щракнете два пъти върху **HP Uninstaller** (HP деинсталатор). Следвайте указанията от екрана.
4. След като софтуерът бъде деинсталиран, откачете вашия HP All-in-One и после рестартирайте вашия компютър.



Забележка Важно е да откачите вашия HP All-in-One, преди да рестартирате компютъра. Не свързвайте HP All-in-One към вашия компютър, докато не сте инсталирали отново софтуера.

5. За да инсталирате повторно софтуера, поставете компактдиска HP All-in-One в дисковото устройство на компютъра.
6. Кликнете два пъти върху иконата на CD-ROM устройството на десктопа и след това кликнете два пъти върху **HP All-in-One installer** (Инсталатор на HP All-in-One).
7. Следвайте указанията от екрана и указанията, дадени в Ръководството за инсталация, предоставено с вашия HP All-in-One.

Отстраняване на неизправности при работата:

Разделът за отстраняване на неизправности в HP PSC 1600 series All-in-One в **Помощта за HP Image Zone** съдържа съвети за отстраняване на неизправности при някои от най-често срещаните проблеми с HP All-in-One.

За да стигнете до информацията за отстраняване на неизправности от компютър с Windows, влезте в **HP Director**, щракнете върху **Help** (Помощ) и след това изберете **Troubleshooting and Support** (Отстраняване на неизправности и поддръжка). Отстраняването на неизправности е достъпно и с бутона за помощ "Help", който се появява на някои съобщения за грешка.

За да отворите информацията за отстраняване на неизправности от Macintosh OS X, кликнете върху иконата **HP Image Zone** в дока, изберете **Help** (Помощ) от лентата с менюто, изберете **Помощ за HP Image Zone** от менюто за помощ и след това изберете **1600 series Troubleshooting** в екрана на помощта.

Ако имате достъп до Интернет, може да получите помощ от уебсайта на HP на www.hp.com/support.

Уебсайтът предлага и отговори на често задавани въпроси.

Отстраняване на неизправности с хартията

За да избегнете задръствания, ползвайте само типове хартия, които се препоръчват за вашия HP All-in-One. За списък с препоръчителните типове хартия вижте екранната **Помощ за HP Image Zone** или отидете на www.hp.com/support.

Не зареждайте огънатата или намачкана хартия или хартия с подгънати или скъсани краища в тавата за хартия. За още информация вижте [Избягване на засядането на хартията](#).

Ако хартията заседне в устройството, следвайте тези инструкции, за да отстраните засядането.

Хартия е заседнала HP All-in-One

Решение

1. Натиснете накрайника от лявата страна на задната вратичка за почистване, за да отворите вратичката. Свалете вратичката, като я изтеглите навън от HP All-in-One.

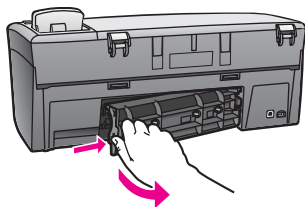

Внимание Ако се опитвате да отстраните заседнала хартия от предната част на HP All-in-One, можете да повредите печатация

механизъм. Винаги ползвайте задната вратичка за почистване за достъп до заседнала хартия и отстраняването ѝ.

- Внимателно издърпайте хартията от валаците.



Предупреждение Ако хартията се скъса, докато я изваждате от валаците, проверете дали парчета хартия не са останали по валаците и колелата. Ако не извадите всички парчета хартия от HP All-in-One, това може да предизвика нови засядания.

- Сложете обратно задната вратичка за почистване. Внимателно бутайте вратичката напред, докато се фиксира на място.
- Натиснете **OK**, за да продължите текущото задание.

Отстраняване на неизправности с печатаща касета

Ако имате проблеми при печатане, е възможно да има проблем с една от печатащите касети. Опитайте следното:

- Извадете печатащата касета от дясната страна, за да проверите дали пластмасовата лента е свалена. Ако пластмасовата лента все още покрива мастилените дюзи, внимателно я свалете, като използвате розовия накрайник за хващане. Не докосвайте мастилените дюзи или контактите с медно покритие.

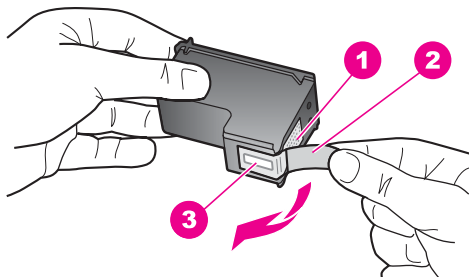

- | | |
|---|---|
| 1 | Контакти с медно покритие |
| 2 | Пластмасова лента с розов накрайник за хващане (трябва да се свали преди поставяне) |
| 3 | Мастилените дюзи под лентата |

- Поставете отново печатащата касета.

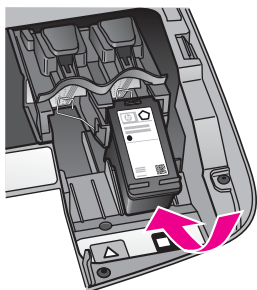

3. Повторете стъпки 1 и 2 за печатащата касета от лявата страна.
4. Ако проблемът продължи, отпечатайте отчет на автотеста, за да определите дали има проблем с печатащите касети.
Този отчет дава полезна информация за вашите печатащи касети, включително информация за състоянието. За още информация вижте [Отпечатване на отчет на автотеста](#).
5. Ако отчетът на автотеста покаже проблем, почистете печатащите касети.
За още информация вижте [Почистване на печатащите касети](#).
6. Ако проблемът продължи, почистете контактите с медно покритие на печатащите касети.
За още информация вижте [Почистване на контактите на печатащата касета](#).
7. Ако продължавате да имате проблеми при печатане, определете коя печатаща касета предизвиква проблема и я сменете.

Отстраняване на неизправности при печат

Моят документ не се отпечата

Решение Ако имате инсталирани няколко принтера, проверете дали сте избрали HP PSC 1600 series All-in-One за отпечатване от вашето софтуерно приложение.



Забележка Можете да зададете HP All-in-One като принтер по подразбиране, за да се уверите, че принтерът се избира автоматично, когато печатате от вашите софтуерни приложения. За повече информация вижте екранната помощ за отстраняване на неизправности, доставена със софтуера за **HP Image Zone**.

Решение Проверете състоянието на вашия HP All-in-One, за да се уверите, че няма грешка, например заседнал лист или съобщение за свършила хартия. Опитайте следното:

- Проверете дисплея на контролния панел на HP All-in-One, за да видите дали има съобщение за грешка.
- Потребители на Windows: Проверете състоянието на HP All-in-One от вашия компютър. В **HP Director** кликнете върху **Status** (Състояние).

Ако намерите някакви грешки, поправете ги. За повече информация по съобщенията за грешки вижте екранната помощ за отстраняване на неизправности, доставена със софтуера за **HP Image Zone**.

Отстраняване на неизправности с карти с памет

Следващият съвет за отстраняване на неизправности се отнася само за потребители на iPhoto с Macintosh.

Имате видеоклипове в карта с памет, но те не се появяват в iPhoto, след като импортирате съдържанието на картата с памет

Решение iPhoto работи само със снимки. За да работите и с видеоклипове, и със снимки, използвайте вместо това **Unload Images** (Сваляне на изображения) от **HP Director**.

Актуализиране на устройството

Ако получите указание от поддръжката на клиенти на HP или от съобщение на вашия компютър, актуализирайте вашия HP All-in-One. Предлагат се няколко метода за актуализация; всеки от тях е свързан с изтегляне на файл във вашия компютър за стартиране на **Device Update Wizard** (Съветник по актуализация на устройството).

Актуализация на устройството (Windows)

Използвайте един от следните начини да изтеглите актуализация за вашето устройство:

- Ако получите указание от центъра за поддръжка на клиенти на HP, изтеглете актуализация за HP All-in-One от www.hp.com/support с вашия браузър. Файлът е саморазархивираща се програма с разширение .exe. Когато кликнете два пъти върху .exe файла, на вашия компютър се отваря **Device Update Wizard** (Съветник по актуализация на устройството).
- Използвайте помощната програма **Software Update** (Актуализация на софтуера), доставена със софтуера **HP Image Zone**, за автоматично търсене на актуализации на устройството на предварително зададени интервали в уебсайта за поддръжка на HP. За допълнителна информация за помощната програма **Software Update** (Актуализация на софтуера) вижте екранната **Помощ за HP Image Zone**.



Забележка След като помощната програма **Software Update** (Актуализация на софтуера) бъде инсталирана на вашия компютър, тя търси актуализации на устройството. Ако нямате последната версия на помощната програма **Software Update** (Актуализация на софтуера) в момента на инсталацията, ще се появи диалогов прозорец на вашия компютър и ще ви предложи да я актуализирате. Приемете актуализацията. След като бъде инсталирана новата версия, рестартирайте помощната програма **Software Update**

(Актуализация на софтуера), за да намерите актуализации за вашия HP All-in-One.

За да използвате актуализацията на устройството

1. Направете едно от следните неща:
 - Кликнете два пъти върху файла update.exe, който сте изтеглили от www.hp.com/support.
 - Когато ви попита, приемоте актуализацията на устройството, намерена от помощната програма **Software Update** (Актуализация на софтуера).

На вашия компютър се отваря **Device Update Wizard** (Съветник по актуализация на устройството).

2. На екрана **Welcome** (Добре дошли) щракнете върху **Next** (Нататък). Появява се екранът **Select a Device** (Изберете устройство).
3. Изберете вашия HP All-in-One от списъка и след това щракнете върху **Next** (Нататък). Появява се екранът **Important Information** (Важна информация).
4. Уверете се, че вашият компютър и устройство отговарят на изброените изисквания.
5. Ако отговаряте на изискванията, щракнете върху **Update** (Актуализирай). На дисплея на устройството ще се появи лента за изпълнението на процеса или подобен индикатор.
6. Не откачайте, не изключвайте и не смущавайте устройството по никакъв начин, докато тече актуализацията.



Забележка Ако прекъснете актуализирането или съобщение за грешка покаже, че актуализирането е неуспешно, обадете се в службата по поддръжка на HP за съдействие.

След като HP All-in-One се рестартира, екранът **Update Complete** (Актуализацията приключи) ще се появи на компютъра и вашето устройство ще отпечата тестова страница.

7. Вашето устройство е актуализирано. Вече можете да ползвате вашия HP All-in-One.

Актуализация на устройството (Macintosh)

Ако получите указание от центъра за поддръжка на клиенти на HP или от съобщение на екрана, ползвайте инсталатора на актуализации за устройство, за да актуализирате вашия HP All-in-One, както следва:

1. Изтеглете актуализация за вашия HP All-in-One от HP All-in-One с вашия браузър.
2. Щракнете два пъти върху изтегления файл. Инсталационната програма се отваря на вашия компютър.
3. Следвайте указанията от екрана, за да инсталирате актуализация на вашия HP All-in-One.
4. Рестартирайте HP All-in-One, за да завършите процедурата.

14 Получаване на поддръжка от HP

Hewlett-Packard осигурява поддръжка за вашия HP All-in-One по Интернет и по телефона. Тази глава дава сведения как да получите поддръжка по Интернет, да се свържете с HP поддръжка за клиенти, да получите достъп до вашия сериен номер и сервизен идентификационен номер, да се обадите в Северна Америка по време на гаранцията, да се обадите на поддръжка за клиенти HP Корея, да се обадите другаде по света, да се обадите в Австралия след изтичане на гаранционния период и да подгответе вашия HP All-in-One за транспортиране.

Ако не можете да намерите необходимия ви отговор в печатната или екранна документация, предоставена с вашия продукт, можете да се обърнете към някой от сервизите за поддръжка на HP, изброени на следващите страници. Някои услуги за поддръжка се предлагат само в САЩ и Канада, а други се предлагат в много страни/региони по целия свят. Ако за вашата страна/регион не е даден номер за услуги за поддръжка, обърнете се за помощ към най-близкия оторизиран представител на HP.

Може да получите поддръжка и друга информация по Интернет

Ако имате достъп до Интернет, можете да получите помощ от www.hp.com/support. Този уебсайт предлага техническа поддръжка, драйвери, консумативи и информация за поръчки.

Гаранционна поддръжка

За да получите ремонтно обслужване от HP, първо трябва да се свържете със сервиз или център за поддръжка на клиенти на HP за основна диагностика. За стъпките, които трябва да предприемете, преди да се обадите в центъра за поддръжка на клиенти, вижте [Поддръжка за клиенти на HP](#).



Забележка Тази информация не се отнася за клиенти в Япония. За информация за сервизните възможности в Япония вижте [HP Quick Exchange Service \(Japan\)](#).

Удължаване на гаранционния срок

В зависимост от вашата страна/регион, HP може да предлага срещу допълнително заплащане възможност за удължаване или разширяване на стандартната гаранция на продукта. Предлаганите възможности може да включват приоритетна поддръжка по телефона, услуги за връщане или замяна в рамките на един работен ден. Обикновено сервизното обслужване започва от датата на покупка и трябва да бъде закупено в определен период след покупката на продукта.

За повече информация:

- В САЩ наберете 1-866-234-1377, за да говорите с консултант на HP.
- Извън САЩ трябва да се обадите в офиса на вашия местен център за поддръжка на клиенти на HP. Вижте [Обаждане навсякъде другаде по света](#) за списък с международни телефонни номера за поддръжка на клиенти.
- Посетете уебсайта на HP:
www.hp.com/support
Ако бъдете запитани, изберете вашата страна/регион и след това намерете информация за гаранцията.

Връщане на вашия HP All-in-One за сервиз

Преди да върнете вашия HP All-in-One за сервиз, трябва да се обадите в център за поддръжка на клиенти на HP. За стъпките, които трябва да предприемете, преди да се обадите в центъра за поддръжката на клиенти, вижте [Поддръжка за клиенти на HP](#).



Забележка Тази информация не се отнася за клиенти в Япония. За информация за сервизните възможности в Япония вижте [HP Quick Exchange Service \(Japan\)](#).

Поддръжка за клиенти на HP

Към вашия HP All-in-One могат да бъдат включени програми на други фирми. Ако се сблъскате с проблеми с някоя от тези програми, ще получите най-добра техническа помощ, като се обадите на специалистите в съответната фирма.

Ако е необходимо да се обърнете към Поддръжката за клиенти на HP, преди обаждането направете следното.

1. Уверете се, че:
 - а. Вашият HP All-in-One е свързан към мрежата и включен.
 - б. Специфицираните печатащи касети са инсталирани правилно.
 - в. Препоръчителният тип хартия е заредена правилно в тавата за хартия.
2. Нулирайте вашия HP All-in-One:
 - а. Изключете HP All-in-One, като натиснете бутона **Включване**.
 - б. Изключете захранващия кабел от съединителя на гърба на HP All-in-One.
 - в. Отново включете захранващия кабел в HP All-in-One.
 - г. Включете HP All-in-One, като натиснете бутона **Включване**.
3. За допълнителна информация посетете www.hp.com/support.
Този Web сайт предлага техническа поддръжка, драйвери, консумативи и информация за поръчки.
4. Ако все още имате проблеми и трябва да говорите с представител на Поддръжка на клиенти на HP, направете следното:
 - а. Пригответе си конкретното име на вашия HP All-in-One, както е изписано на панела за управление.
 - б. Отпечатайте отчета от автоматичния тест. За информация по въпроса как да отпечатате отчета от автоматичния тест, вижте [Отпечатване на отчет на автотеста](#).
 - в. Направете цветно копие, с което да разполагате като образец.
 - г. Бъдете готови да опишете вашия проблем в подробности.
 - д. Пригответе вашия сериен номер и сервизен ID номер. За информация по въпроса как да получите достъп до вашия сериен номер и сервизен ID номер, вж. [Достъп до вашия сериен номер и сервизен ID номер](#).
5. Обадете се на Поддръжка на клиенти на HP. Когато се обадите, бъдете близо до вашия HP All-in-One.

Достъп до вашия сериен номер и сервизен ID номер

Може да получите достъп до важна информация, като използвате Меню "Информация" на вашия HP All-in-One.



Забележка Ако вашият HP All-in-One не се включва, може да видите серийния номер, като погледнете лепенката над задната вратичка за почистване. Серийният номер представлява 10-знаков код в горния ляв ъгъл на лепенката.

За да получите достъп до вашия сериен номер и сервизен ИД номер

1. Натиснете и задръжте **OK**. Докато задръжате **OK**, натиснете **Меню за копиране**. Това показва **Information Menu** (Меню "Информация").
2. Натискайте **▶**, докато се появи **Модел номер**, след което натиснете **OK**. Ще се покаже сервизният идентификационен номер. Запишете пълния сервизен идентификационен номер.
3. Натиснете **Отказ**, а след това натискайте **▶** докато се появи **Сериен номер**.
4. Натиснете **OK**. Ще се покаже серийният номер. Запишете пълния сериен номер.
5. Натиснете **Отказ**, за да излезете от **Меню "Информация"**.

По време на гаранционния срок се обаждайте в Северна Америка

Обадете се на **1-800-474-6836 (1-800-HP invent)**. Поддръжка по телефона за САЩ се предлага на английски и на испански 24 часа на ден, 7 дни в седмицата (дните и часовете на поддръжка може да се променят без предизвестие). Тази услуга е безплатна по време на гаранционния срок. Извън гаранционния срок може да бъде наложена такса.

Обаждане навсякъде другаде по света

Изброените по-долу номера са актуални към датата на издаване на това ръководство. За списък с актуалните международни номера на услугите за поддръжка на HP посетете www.hp.com/support и изберете вашата страна/регион или език.

Можете да обадите в центъра за поддръжка на HP в следните страни/региони. Ако вашата страна/регион не е в списъка, се обърнете към вашия местен дилър или най-близкия Офис за продажби и поддръжка на HP, за да разберете как да получите обслужване.

Услугата за поддръжка е безплатна през време на гаранционния срок; важат обаче стандартните такси за междуградско повикване. В някои случаи може да се налага и еднократна такса за повикване.



Забележка Тарифите на обаждане и на минута, дадени в този раздел, са приблизителни.

За поддръжка по телефона в Европа проверете подробностите и условията за поддръжка по телефона във вашата страна/регион, като посетите www.hp.com/support.

Можете също да се допитате и до вашия дилър или да се обадите в HP на телефонния номер, посочен в това ръководство.

Като част от нашите непрекъснати усилия да подобрим услугите си за поддръжка по телефона, ви препоръчваме да проверявате редовно в нашия Web сайт за нова информация относно характера и начина на предоставяне на услугите.

Страна/регион	Техническа поддръжка на HP	Страна/регион	Техническа поддръжка на HP
Австралия, по време на гаранционния срок	1300 721 147	Ливан	+971 4 366 2020
Австралия, след изтичане на гаранционния срок (таксуване на обаждане)	1902 910 910	Люксембург (немски)	900 40 007

Appendix 14
(продължение)

Страна/регион	Техническа поддръжка на HP	Страна/регион	Техническа поддръжка на HP
Австрия	+43 1 86332 1000	Люксембург (френски)	900 40 006
Алжир ¹	+213 61 56 45 43	Малайзия	1-800-805405
Английски международен	+44 (0) 207 512 5202	Мароко ¹	+212 22 404747
Аржентина	(54)11-4778-8380, 0-810-555-5520	Мексико	01-800-472-6684
Бангладеш	изпратете факс на: +65-6275-6707	Мексико (Мексико Сити)	(55) 5258-9922
Бахрейн	800 171	Нигерия	+234 1 3204 999
Белгия (френски)	+32 070 300 004	Нова Зеландия	0800 441 147
Белгия (холандски)	+32 070 300 005	Норвегия ²	+47 815 62 070
Близкия изток (международен)	+971 4 366 2020	Обединени арабски емирства	+971 4 366 2020
Боливия	800-100247	Оман	+971 4 366 2020
Бразилия (останалите места)	0800 157751	Пакистан	изпратете факс на: +65-6275-6707
Бразилия (Сао Паулу)	(11) 3747 7799	Палестина	+971 4 366 2020
Бруней	изпратете факс на: +65-6275-6707	Панама	001-800-711-2884
Великобритания	+44 (0) 870 010 4320	Перу	0-800-10111
Венецуела	0-800-474-6836 (0-800-HP invent)	Полша	+48 22 5666 000
Венецуела (Каракас)	(502) 207-8488	Португалия	+351 808 201 492
Виетнам	84-8-823-4530	Пуерто Рико	1-877-232-0589
Гватемала	1800-999-5105	Румъния	+40 (21) 315 4442
Германия (0,12 евро/мин.)	+49 (0) 180 5652 180	Руска федерация, Москва	+7 095 7973520
Гърция (от Кипър до Атина безплатен)	800 9 2649	Руска федерация, Санкт Петербург	+7 812 3467997
Гърция, в страната/региона	801 11 22 55 47	САР Хонконг	+(852) 2802 4098
Гърция, международен	+30 210 6073603	Саудитска Арабия	800 897 1444
Дания	+45 70 202 845	Сингапур	65 - 62725300
Доминиканска република	1-800-711-2884	Сирия	+971 4 366 2020

(продължение)

Страна/регион	Техническа поддръжка на НР	Страна/регион	Техническа поддръжка на НР
Египет	+20 2 532 5222	Словакия	+421 2 50222444
Еквадор (Андинател)	999119+1-800-7112884	Съединени щати	1-800-474-6836 (1-800-НР invent)
Еквадор (Пасифител)	1-800-225528 +1-800-7112884	Тайван	+886 (2) 8722-8000, 0800 010 055
З. Африка	+351 213 17 63 80	Тайланд	0-2353-9000
Израел	+972 (0) 9 830 4848	Тринидад и Тобаго	1-800-711-2884
Индия	91-80-8526900	Тунис ¹	+216 71 89 12 22
Индия (безплатен)	1600-4477 37	Турция	+90 216 579 71 71
Индонезия	62-21-350-3408	Украйна, Киев	+7 (380 44) 4903520
Ирландия	+353 1890 923 902	Унгария	+36 1 382 1111
Испания	+34 902 010 059	Филипините	632-867-3551
Италия	+39 848 800 871	Финландия	+358 (0) 203 66 767
Йемен	+971 4 366 2020	Франция (0,34 евро/ мин.)	+33 (0)892 69 60 22
Йордания	+971 4 366 2020	Холандия (0,10 евро/ мин.)	0900 2020 165
Камбоджа	изпратете факс на: +65-6275-6707	Чешка република	+420 261307310
Канада по време на гаранционния срок	(905) 206 4663	Чили	800-360-999
Канада, след изтичане на гаранционния срок (таксуване на обаждане)	1-877-621-4722	Швейцария ³	+41 0848 672 672
Карибска и Централна Америка	1-800-711-2884	Швеция	+46 (0)77 120 4765
Катар	+971 4 366 2020	Шри Ланка	изпратете факс на: +65-6275-6707
Китай	021-38814518, 8008103888	Южна Африка (ЮАР)	086 0001030
Колумбия	01-800-51-474-6836 (01-800-51-НР invent)	Южна Африка, Извън републиката	+27 11 2589301
Корея	+82 1588 3003	Ямайка	1-800-711-2884
Коста Рика	0-800-011-4114, 1-800-711-2884	Япония	+81-3-3335-9800

Страна/регион	Техническа поддръжка на HP	Страна/регион	Техническа поддръжка на HP
Кувейт	+971 4 366 2020		

- 1 Този център за обаждания обслужва френско-говорящи клиенти от следните страни/региони: Мароко, Тунис и Алжир.
- 2 Цена на обаждане за настройка: 0,55 Норвежки крони (0,08 евро); цена на минута за клиента: 0,39 Норвежки крони (0,05 евро).
- 3 Този център за обаждания обслужва клиенти, говорещи немски, френски или италиански в Швейцария (0.08 CHF/мин в натоварено време, 0.04 CHF/мин извън натоварено време).

Call in Australia under warranty and post-warranty

If your product is under warranty, call 1300 721 147.

If your product is not under warranty, call 1902 910 910. A per-incident, out-of-warranty support fee will be charged to your phone bill.

Call HP Korea customer support

HP 한국 고객 지원 문의

*고객 지원 센터 대표 전화
1588-3003

*제품가격 및 구입처 정보 문의 전화
080-703-0700

*전화 상담 가능 시간 :
평 일 09:00~18:00
토요일 09:00~13:00
(일요일,공휴일 제외)

Call HP Japan support

カスタマー・ケア・センター

TEL : 0570-000-511 (ナビダイヤル)

03-3335-9800 (ナビダイヤルをご利用いただけない場合)

FAX : 03-3335-8338

月~金 9:00 ~ 17:00

土・日 10:00 ~ 17:00 (祝祭日、1/1~3を除く)

FAXによるお問い合わせは、ご質問内容とともに、ご連絡先、弊社製品名、接続コンピュータ名をご記入ください。

HP Quick Exchange Service (Japan)

製品に問題がある場合は以下に記載されている電話番号に連絡してください。製品が故障している、または欠陥があると判断された場合、**HP Quick Exchange Service**がこの製品を正常品と交換し、故障した製品を回収します。保証期間中は、修理代と送料は無料です。また、お住まいの地域にも依りますが、プリンタを次の日までに交換することも可能です。

電話番号：0570-000511（自動応答）

:03-3335-9800（自動応答システムが使用できない場合）

サポート時間：平日の午前 9:00 から午後 5:00 まで

土日の午前 10:00 から午後 5:00 まで。

祝祭日および1月1日から3日は除きます。

サービスの条件

- サポートの提供は、カスタマケアセンターを通してのみ行われます。
- カスタマケアセンターがプリンタの不具合と判断した場合に、サービスを受けることができます。
ご注意：ユーザの扱いが不適切であったために故障した場合は、保証期間中であっても修理は有料となります。詳細については保証書を参照してください。

その他の制限

- 運送の時間はお住まいの地域によって異なります。詳しくは、カスタマケアターに連絡してください。
- 出荷配送は、当社指定の配送業者が行います。
- 配送は交通事情などの諸事情によって、遅れる場合があります。
- このサービスは、将来予告なしに変更することがあります。

Подготовка на вашия HP All-in-One за транспортиране

Ако след като се свържете с Поддръжка на клиенти на HP или след като се върнете в точката на покупка, бъдете помолени да изпратите вашия HP All-in-One за сервиз, използвайте следните стъпки, за да избегнете допълнителни повреди на изделието на HP.



Забележка Тази информация не се отнася за клиенти в Япония. За информация за сервизните възможности в Япония вижте [HP Quick Exchange Service \(Japan\)](#).

1. Включете HP All-in-One. Ако вашият HP All-in-One не се включва, пропуснете тази стъпка и преминете на стъпка 2.
2. Отворете вратичката за достъп до печатащата шейна.
3. Изчакайте, докато печатащата каретка спре и затихне, след което извадете печатащите касети от техните гнезда. За информация относно изваждането на печатащите касети вж. [Смяна на печатащите касети](#).



Забележка Ако вашият HP All-in-One не се включва, можете да извадите захранващия кабел и ръчно да плъзнете печатащата касета в крайно дясно положение, за да извадите печатащите касети. Когато завършите, ръчно придвижете печатащата касета в начално положение (в лявата страна) и след това минете на стъпка 6.

4. Затворете вратичката за достъп до печатащата шейна и изчакайте малко, докато печатащата шейна се прибере в начална позиция (вляво).



Забележка Проверете дали скенерът се е върнал в паркирано положение, преди да изключите HP All-in-One.

5. Натиснете бутона **Вкл**, за да изключите HP All-in-One и след това извадете захранващия кабел.
6. Поставете печатащите касети в предпазителя за печатащи касети или в херметична пластмасова опаковка, за да не изсъхнат, и ги приберете. Не ги изпращайте с HP All-in-One, освен ако специалистът от Поддръжка за потребители на HP, на който сте се обадили, не ви е казал да ги изпратите.
7. Извадете захранващия кабел от HP All-in-One.



Забележка Не връщайте захранващия кабел и захранващото устройство с HP All-in-One. Замененият HP All-in-One няма да бъде изпратен с тези неща. Съхранявайте захранващия кабел и захранващото устройство на сигурно място, докато пристигне замяната.

8. Махнете вложката за панела за управление по следния начин:
 - а. Проверете дали дисплеят на контролния панел приляга плътно към HP All-in-One.
 - б. Вдигнете затвора.
 - в. Сложете палеца си върху жлеба от лявата страна на вложката на контролния панел. Внимателно свалете вложката на контролния панел от устройството, както е показано по-долу.

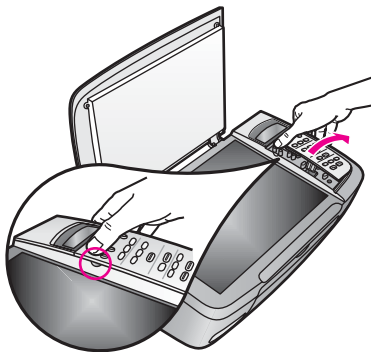

9. Задръжте вложката за панела за управление. Не връщайте вложката за панела за управление с HP All-in-One.



Забележка Замененият HP All-in-One може да не дойде с вложка на контролния панел. Съхранявайте вложката на контролния панел на сигурно място и когато пристигне замененият HP All-in-One, поставете отново вложката на контролния панел. Трябва да поставите вложката на контролния панел, за да използвате функциите на контролния панел със заменения HP All-in-One.



Съвет Вижте Ръководството за настройване, пристигнало с вашия HP All-in-One за указания как да прикачите вложката на вашия контролен панел.

10. Ако сте запазили оригиналните опаковки или опаковките, с които сте получили устройството за замяна, опаковайте с тях HP All-in-One за транспортиране.

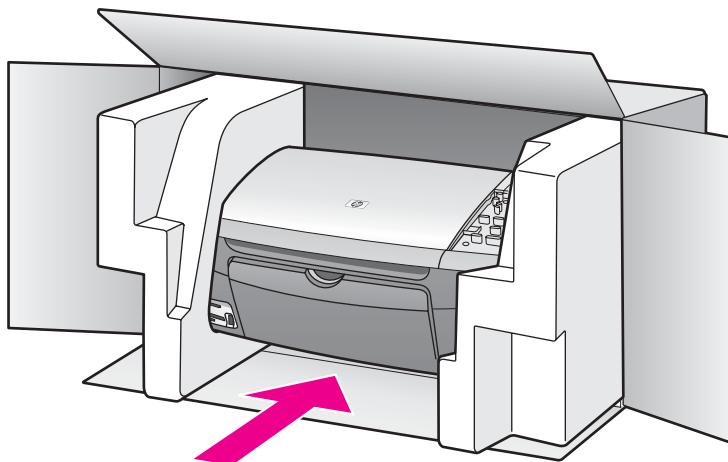

Ако нямате оригиналните опаковъчни материали, използвайте други подходящи опаковъчни материали. Повреда при транспортирането, предизвикана от неправилно опаковане и/или неправилно транспортиране, не се покрива от гаранцията.

11. Поставете етикета за обратно транспортиране отвън на кашона.
12. Поставете в кашона следните елементи:
 - Пълно описание на симптомите за сервизния персонал (полезно е да има образци от проблемите в качеството на печат).
 - Копие от фактурата или друго доказателство за закупуването, за да се установи срокът на валидност на гаранцията.
 - Вашето име, адрес и телефонен номер, на който се обаждате през деня.

15 ДЕКЛАРАЦИЯ ЗА ОГРАНИЧЕНА ГАРАНЦИЯ на Hewlett-Packard

Продължителност на ограничената гаранция

Продукт на HP	Продължителност на ограничената гаранция
Софтуер	90 дни
Принтер	1 година
Печатащи касети	Докато мастилото на HP се свърши или настъпи датата "край на гаранцията", отпечатана върху касетата – което от двете се случи първо. Тази гаранция не покрива мастиленни продукти на HP, които са били презареждани, преработвани, преоборудвани, неправилно употребявани или с нарушена цялост.
Акcesoари	90 дни

Обхват на глобалната гаранция

Hewlett-Packard (HP) дава гаранция на крайния потребител, че посочените по-горе продукти на HP няма да дадат дефекти в материала и изработката за посочения по-горе период, който започва да тече от датата на покупка от страна на клиента.

За софтуерните продукти, ограничената гаранция на HP се отнася само до невъзможност за изпълнение на програмни инструкции. HP не гарантира, че работата на който и да било продукт ще бъде непрекъсната или без грешки.

Ограничената гаранция на HP покрива само онези дефекти, които възникват в резултат на нормална работа с продукта, и не покрива никакви други проблеми, включително възникналите в следствие на: а) Неправилна поддръжка или изменения; б) Софтуер, материали, части или консумативи, които не се предлагат или поддържат от HP; в) Работа извън работния диапазон на продукта; г) Неупълномощени изменения или неправилна употреба.

За печатащите продукти на HP използването на мастилена касета, която не е на HP, или на пълнена отново касета, не влияе на гаранцията за клиента или на договорите на клиента за поддръжка с HP. Ако обаче неизправността или дефектът на принтера се дължат на използването на касета, която не е на HP, или на пълнена повторно касета с мастило, HP ще начисли стандартните такси за труд и материали за отстраняването на неизправността или дефекта на принтера.

Ако по време на действащия гаранционен срок HP получи сведение за дефект, в който и да е продукт, HP трябва да ремонтира или замени продукта по усмотрение на HP.

Ако HP не е в състояние да ремонтира или замени дефектен продукт, който е в гаранция от HP, HP ще възстанови продажната цена на продукта в разумен срок след като е била уведомена за дефекта.

HP няма задължението да ремонтира, заменя или да възстановява сумата, преди клиентът да е върнал дефектния продукт на HP.

Всеки заменящ продукт може да бъде нов или като нов, при условие че притежава функционалност, най-малко равностойна на продукта, който е заменен.

Продуктите на HP може да съдържат преработени детайли, компоненти или материали, равностойни на новите по възможности.

Ограничената гаранция на HP е валидна във всяка страна/регион, където покритият от гаранцията продукт на HP се разпространява от HP. Договори за допълнителни гаранционни сервизни услуги, например сервиз на място, могат да бъдат предлагани от всеки оторизиран сервиз на HP в страните, в които продуктът се разпространява от HP или оторизиран вносител.

Ограничения на гаранцията

В РАМКИТЕ НА ПОЗВОЛЕНОТО ОТ МЕСТНОТО ЗАКОНОДАТЕЛСТВО НИТО HP, НИТО НЕГОВИ ДОСТАВЧИЦИ – ТРЕТИ ЛИЦА – ДАВАТ КАКВИТО И ДА БИЛО ДРУГИ ГАРАНЦИИ ИЛИ УСЛОВИЯ ОТ КАКЪВТО И ДА БИЛО РОД, БИЛО ТО ИЗРИЧНИ ИЛИ ПОДРАЗБИРАЩИ СЕ ГАРАНЦИИ ИЛИ УСЛОВИЯ ЗА ПРОДАВАЕМОСТ, УДОВЛЕТВОРИТЕЛНО КАЧЕСТВО И ПРИГОДНОСТ ЗА КОНКРЕТНА ЦЕЛ.

Ограничения на отговорностите

Доколкото е позволено от местното законодателство, поправките, предвидени в тази Декларация за гаранция, са единствените поправки, които се осигуряват на клиента.

В РАМКИТЕ НА ПОЗВОЛЕНОТО ОТ МЕСТНОТО ЗАКОНОДАТЕЛСТВО, С ИЗКЛЮЧЕНИЕ НА ИЗРИЧНО ПОСОЧЕНИТЕ В ТАЗИ ДЕКЛАРАЦИЯ ЗА ГАРАНЦИЯ ЗАДЪЛЖЕНИЯ, HP ИЛИ НЕГОВИ ДОСТАВЧИЦИ – ТРЕТИ ЛИЦА – ПРИ НИКАКВИ ОБСТОЯТЕЛСТВА НЕ НОСЯТ ОТГОВОРНОСТ ЗА ПРЕКИ, КОСВЕНИ, СПЕЦИАЛНИ, СЛУЧАЙНИ ИЛИ ЗАКОНОМЕРНИ ЩЕТИ, НЕЗАВИСИМО ОТ ТОВА ДАЛИ СЕ БАЗИРАТ НА ДОГОВОР, ИСК ИЛИ КАКВАТО И ДА БИЛО ДРУГА ПРАВНА ТЕОРИЯ И НЕЗАВИСИМО ОТ НАЛИЧИЕТО НА ПРЕДУПРЕЖДЕНИЕ ЗА ВЪЗМОЖНОСТТА ЗА ТАКИВА ПОВРЕДИ.

Местно законодателство

Тази Декларация за гаранция дава на клиента определени юридически права. Клиентът може да има и други права, които варират за различните щати на САЩ, за различните провинции на Канада, както и за различни страни/региони другаде по света.

До степента, в която тази Декларация за гаранция има несъответствия с местното законодателство, тази Декларация за гаранция трябва да се счита за изменена така, че да съответства на съответното местно законодателство. Според местното законодателство някои ограничения и освобождавания от отговорност в тази Декларация за гаранция може да не са приложими по отношение на клиента. Например някои щати в САЩ, както и някои власти извън САЩ (включително провинции в Канада), могат:

Да не позволят освобождаването от отговорности и ограниченията в тази Декларация за гаранция да нарушат нормативно определени права на потребителя (напр. Великобритания);

Да ограничат по друг начин възможността производителя да приложи подобни откази от задължения или ограничения; или

Да предоставят на клиента допълнителни гаранционни права, да определят срока на подразбиращите се гаранции, които производителят не може да отхвърли, както и да не позволят ограничения върху срока на подразбиращите се гаранции.

УСЛОВИЯТА В ТАЗИ ДЕКЛАРАЦИЯ ЗА ГАРАНЦИЯ, С ИЗКЛЮЧЕНИЕ НА РАЗРЕШЕНОТО ОТ ЗАКОНА, НЕ ИЗКЛЮЧВАТ, ОГРАНИЧАВАТ ИЛИ ИЗМЕНЯТ, А СА В ДОПЪЛНЕНИЕ КЪМ ЗАДЪЛЖИТЕЛНИТЕ НОРМАТИВНО ОПРЕДЕЛЕНИ И ПРИЛОЖИМИ ЗА ПРОДАЖБАТА НА ПРОДУКТИТЕ НА HP ПРАВА НА КЛИЕНТИТЕ.

Информация за ограничената гаранция в страните/регионите от ЕС

По-долу са изброени имената и адресите на упълномощените от HP органи да осигуряват Ограничената гаранция на HP (гаранцията от производителя) във вашата страна.

Освен гаранцията на производителя, въз основа на договора за покупка, вие може да имате и нормативно определени законни права по отношение на продавача, които не са ограничени от тази гаранция на производителя.

Белгия/Люксембург Hewlett-Packard Belgium BVBA/ SPRL Luchtschipstraat 1 Rue de l'aeronef B-1140 Bruxelles	Ирландия Hewlett-Packard Ireland Ltd. 30 Herbert Street IRL-Dublin 2	Дания Hewlett-Packard A/S Kongevejen 25 DK-3460 Birkerøed
Холандия Hewlett-Packard Nederland BV Startbaan 16 1187 XR Amstelveen NL	Франция Hewlett-Packard France 1 Avenue du Canada Zone d'Activite de Courtaboeuf F-91947 Les Ulis Cedex	Португалия Hewlett-Packard Portugal - Sistemas de Informática e de Medida S.A. Edificio D. Sancho I Quinta da Fonte Porto Salvo 2780-730 Paco de Arcos P-Oeiras
Германия Hewlett-Packard GmbH Herrenberger Straße 110-140 D-71034 Böblingen	Австрия Hewlett-Packard Ges.m.b.H. Liebgasse 1 A-1222 Wien	Испания Hewlett-Packard Española S.L. C/ Vicente Aleixandre 1 Parque Empresarial Madrid - Las Rozas 28230 Las Rozas E-Madrid
Suomi Hewlett-Packard Oy Piispankalliontie 17 FIN-02200 Espoo	Гърция Hewlett-Packard Hellas E.Π.Ε. Voriou Epirou 76 151 25 Maroussi Athens	Sverige Hewlett-Packard Sverige AB Skalholtsgatan 9 S-164 97 Kista
Италия Hewlett-Packard Italiana S.p.A Via G. Di Vittorio 9 20063 Cernusco sul Naviglio I-Milano	Великобритания Hewlett-Packard Ltd Cain Road Bracknell GB-Berks RG12 1HN	Полша Hewlett-Packard Polska Sp. z o.o. ul. Szturmowa 2A

Appendix 15
(продължение)

		02–678 Warszawa Wpisana do rejestru przedsiębiorców w Sadzie Rejonowym dla m.st. Warszawy, XX Wydział Gospodarczy pod numerem KRS 0000016370
Унгария Hewlett-Packard Magyarország Kft. 1117 Budapest Neumann J. u. 1.	Литва UAB "Hewlett-Packard" Šeimyniškių g. 21B 09200 Vilnius	Латвия Hewlett-Packard SIA Palasta iela 7 Rīga, LV-1050
Словакия Hewlett-Packard Slovakia, s.r.o. Miletičova 23 826 00 Bratislava	Чехия HEWLETT-PACKARD s.r.o. Vyskočilova 1/1410 140 21 Praha 4	Естония HP Oü Eesti Filiaal Estonia pst. 1 EE-10143 Tallinn tel +372 6 813 820 fax +372 6 813 822
Словения Hewlett-Packard d.o.o. Tivolska cesta 48 1000 Ljubiana	Кипър Hewlett-Packard Hellas E.Π.Ε. Voriou Epirou 76 151 25 Maroussi Athens, Greece	Малта Hewlett-Packard Europe B.V. Amsterdam, Meyrin Branch 150, Route de Nant d'Avril 1217 Meyrin, Geneva Швейцария

16 Техническа информация

В този раздел са дадени техническите спецификации и международна нормативна информация за вашия HP All-in-One.

Тази глава съдържа следната информация:

- Системни изисквания за Windows и Macintosh
- Технически данни за хартия, печат, копиране, карти с памет и сканиране
- Данни за физическите характеристики, захранването и околната среда
- Нормативни разпоредби
- Декларация за съответствие

Изисквания към системата

Системните изисквания за софтуера се намират във файла Readme (Прочети ме).
Информация за това как можете да прочетете файла Readme може да намерите в [Прочетете файла Readme \(Прочети ме\)](#).

Данни за хартията

Този раздел съдържа информация за капацитета на тавите за хартия, размерите на хартията и полетата при печат.

Капацитет на тавата за хартия

Тип	Тегло на хартията	Входна тава*	Изходна тава**
Обикновена хартия	от 60 до 90 г/кв.м. (от 16 до 24 фунта)	100 (20-фунтова хартия)	50 (20-фунтова хартия)
Хартия Legal	от 75 до 90 г/кв.м. (от 20 до 24 фунта)	100 (20-фунтова хартия)	50 (20-фунтова хартия)
Картички	200 г/кв.м. индекс макс. (110 фунта)	20	10
Пликове	от 75 до 90 г/кв.м. (от 20 до 24 фунта)	10	10
Прозрачно фолио	N/A	30	15 или по-малко
Етикети	N/A	20	10
102 x 152 мм Фотохартия	236 г/кв.м. (145 фунта)	30	15
216 x 279 мм Фотохартия	N/A	20	10

* Максимален капацитет.

** Капацитетът на изходната тава зависи от типа на хартията и количеството използвано мастило. HP препоръчва да изпразвате често изходната тава.

Формати на хартията

Тип	Формат
Хартия	Letter: 216 x 279 мм A4: 210 x 297 мм A5: 148 x 297 мм Executive: 184 x 267 мм Legal: 216 x 356 мм B5: 176 x 250 мм
Пликове	U.S. #10: 105 x 241 мм U.S. #9: 99 x 226 мм A2: 111 x 146 мм DL: 110 x 220 мм C6: 114 x 162 мм
Прозрачно фолио	Letter: 216 x 279 мм A4: 210 x 297 мм
Фотохартия	102 x 152 мм 127 x 178 мм Letter: 216 x 280 мм A4: 210 x 297 мм 102 x 305 мм панорамна 127 x 305 мм панорамна
Картички	76 x 127 мм Картончета: 101 x 152 мм 127 x 178 мм A6: 105 x 149 мм Картичка Hagaki: 100 x 148 мм
Етикети	Letter: 216 x 279 мм A4: 210 x 297 мм
Потребителски	от 76 x 127 мм до 216 x 356 мм

Полета за печат

	Горно (водещ ръб)	Долно (край на листа)*
Хартия или прозрачно фолио		
U.S. (Letter, Legal, Executive)	1,8 мм	6,7 мм
ISO (A4, A5) и JIS (B5)	1,8 мм	6,7 мм
Пликове		

(продължение)

	Горно (водещ ръб)	Долно (край на листа)*
	3,2 мм	6,7 мм
Картички		
	1,8 мм	6,7 мм

* Това поле не е съвместимо с HP All-in-One; въпреки това пълната област за писане е съвместима. Областта за писане е отместена от центъра с 5,4 мм (0,21 инча), което води до асиметрични горно и долно полета.

Данни за печата

- 1200 x 1200 dpi черно-бяло
- 1200 x 1200 dpi цветно с HP PhotoREt III
- Метод: drop-on-demand thermal inkjet ("пускане при поискване" термален мастилено-струен)
- Език: HP PCL Level 3, PCL3 GUI или PCL 10
- Скоростите на печат варират в зависимост от сложността на документа
- Месечен работен цикъл: 500 отпечатани страници (средно), 5000 отпечатани страници (максимално)
- Панорамен печат

Режим		Разделителна способност (dpi)	Скорост** (стр/мин)
Best (Най-добро)	Черно	1200 x 1200	2
	Цветно	от 1200 x 1200 до 4800 dpi оптимизиран*	0,5
Normal (Нормално)	Черно	600 x 600	7
	Цветно	600 x 600	4
Fast (Бързо)	Черно	300 x 300	23
	Цветно	300 x 300	18

* До 4800 x 1200 dpi оптимизиран цветен печат върху premium фотохартии, 1200 x 1200 dpi на входа.

** Максимално, варира според модела и типа хартия.

Спецификации на копиране

- Обработка на цифрови изображения
- До 99 копия от оригинал (варира според модела)
- Цифрово мащабиране от 25 до 400% (варира според модела)
- Побирание в страницата, Постер, Много на страница
- До 23 копия в минута черно; 18 копия в минута цветно (варира според модела)
- Скоростите на копиране варират в зависимост от сложността на документа

Режим		Скорост (стр./мин)	Разделителна способност на печат (dpi)	Разделителна способност при сканиране (dpi)*
Best (Най-добро)	Черно	до 0,8	1200 x 1200	1200 x 2400
	Цветно	до 0,8	1200 x 1200**	1200 x 2400
Normal (Нормално)	Черно	до 7	600 x 600	1200 x 2400
	Цветно	до 4	600 x 600	1200 x 2400
Fast (Бързо)	Черно	до 23	300 x 300	600 x 1200
	Цветно	до 18	300 x 300	600 x 1200

* Максимално при мащабиране 400%.

** До 4800 x 1200 dpi оптимизиран цветен печат върху premium фотохартии, 1200 x 1200 dpi на входа.

Данни за карти с памет

- Максимален препоръчителен брой файлове на карта с памет: 1,000
- Максимален препоръчителен размер на отделен файл: 12 мегапиксела максимум, 8 МБ максимум
- Максимален препоръчителен обем на картата с памет: 1 ГБ (само твърдотелни)



Забележка Приближаването до който и да е от препоръчителните максимуми на една карта с памет може да доведе до по-бавна работа на HP All-in-One от очакваното.

Поддържани типове карти с памет

- CompactFlash
- SmartMedia
- Memory Stick
- Memory Stick Duo
- Memory Stick Pro
- Magic Gate Memory Stick
- Secure Digital
- MultiMediaCard (MMC)
- xD-Picture Card

Спецификации на сканиране

- Включен редактор на изображения
- Интегриран OCR софтуер автоматично превръща сканирания текст в редактируем текст
- Скоростите на сканиране варират в зависимост от сложността на документа
- Съвместим с Twain интерфейс
- Разделителна способност: до 1200 x 4800 dpi оптична; 19200 dpi разширена (софтуерно)
- Цвят: 48-битов цвят, 8-битова сива гама (256 нива на сивото)
- Максимален размер на сканиране от стъкло: 216 x 297 мм

Физически спецификации

- Височина: 171 мм (с дисплей на контролния панел в долно положение)
- Ширина: 438 мм
- Дълбочина: 283 мм
- Тегло: 5,5 кг

Данни за захранването

- Консумация на енергия: 40 W максимум
- Входно напрежение: от 90 до 240 V ~ 1 A 50–60 Hz, заземено
- Изходно напрежение: 32 V===940 mA, 16 Vdc===625 mA

Спецификации на средата

- Препоръчителен диапазон на работна температура: от 15° до 32° C (от 59° до 90° F)
- Допустим диапазон на работна температура: от 15° до 32° C (от 59° до 90° F)
- Влажност: от 15% до 85% RH некондензираща
- Неработен диапазон на температурата (за съхранение): от -40° до 60° C (от -40° до 140° F)



Забележка При наличие на силни електромагнитни полета е възможно печатът HP All-in-One да бъде леко изкривен

HP препоръчва да се ползва USB кабел, който е не по-дълъг от 3 м (10 фута), за да се намали привнесеният шум при евентуални силни електромагнитни полета.

Допълнителни спецификации

Памет: 8 МБ ROM, 32 МБ DRAM

Ако имате достъп до Интернет, можете да вземете акустичните данни от уебсайта на HP. Отидете на: www.hp.com/support.

Програма за развиване на екологични продукти

Този раздел дава информация за опазването на околната среда; отделяне на озон; консумация на енергия; изразходване на хартия; пластмаси; данни за безопасност на материалите и програми за рециклиране.

Опазване на околната среда

Hewlett-Packard има за цел осигуряването на качествени продукти с екологична защита. Този продукт е проектиран с няколко характеристики, които снижават до минимум въздействието върху околната среда.

За повече информация посетете уебсайта HP's Commitment to the Environment (Грижата на HP за околната среда) на:

www.hp.com/hpinfo/globalcitizenship/environment/index.html

Отделяне на озон

Този продукт не отделя озон (O₃) в обозрими количества.

Energy consumption

Energy usage drops significantly while in ENERGY STAR® mode, which saves natural resources, and saves money without affecting the high performance of this product. This product

qualifies for ENERGY STAR, which is a voluntary program established to encourage the development of energy-efficient office products.



ENERGY STAR is a U.S. registered service mark of the U.S. EPA. As an ENERGY STAR partner, HP has determined that this product meets ENERGY STAR guidelines for energy efficiency.

За повече информация, идете на следния уебсайт:

www.energystar.gov

Използване на хартия

Този продукт е подходящ за използване на рециклирана хартия по DIN 19309.

Пластмаси

Пластмасови части с тегло над 25 грама са маркирани според международните стандарти, което увеличава възможността да се отделят пластмасите с цел преработка в края на жизнения цикъл на продукта.

Данни за безопасността на материалите

Данните за безопасността на материалите могат да се вземат от уебсайта на HP на:

www.hp.com/go/msds

Клиенти без достъп до Интернет трябва да се обърнат към местния център HP Customer Care (HP обслужване на клиенти).

Програма за рециклиране

HP предлага все повече програми за връщане и рециклиране на продукти в много страни/региони и си сътрудничи с някои от най-големите центрове за рециклиране на електроника в света. HP също така съхранява ресурсите, като преоборудва и препродава някои от най-популярните си продукти.

Този продукт на HP съдържа следните вещества, за които може да е необходимо специално отношение след края на експлоатацията:

- Живак във флуоресцентната лампа на скенера (< 2 мг)
- Олово в спойките

Програма за рециклиране на консумативи за мастиленоструйни принтери на HP

HP се грижи за опазването на околната среда. Програмата на HP за рециклиране на мастилено-струйни консумативи действа в много страни/региони и ви дава възможност да рециклирате използваните печатащи касети безплатно. За повече информация отидете на следния уебсайт:

www.hp.com/hpinfo/globalcitizenship/environment/recycle/inkjet.html

Нормативни разпоредби

HP All-in-One отговаря на нормативните изисквания във вашата страна/регион.

Този раздел дава информация за нормативния идентификационен номер на модел на вашия HP All-in-One; декларация на Федералната комисия по комуникациите и отделни разпоредби за потребителите в Австралия, Япония и Корея.

Нормативен идентификационен номер на модел

За целите на нормативната идентификация вашият продукт има Нормативен номер на модел. Нормативният номер на модела на вашия продукт е SDGOB-0401-01. Този нормативен номер не бива да се бърка с търговското име (HP PSC 1600 series All-in-One) или номера на продукта.

FCC statement

The United States Federal Communications Commission (in 47 CFR 15.105) has specified that the following notice be brought to the attention of users of this product.

Declaration of Conformity: This equipment has been tested and found to comply with the limits for a Class B digital device, pursuant to part 15 of the FCC Rules. Operation is subject to the following two conditions: (1) this device may not cause harmful interference, and (2) this device must accept any interference received, including interference that may cause undesired operation. Class B limits are designed to provide reasonable protection against harmful interference in a residential installation. This equipment generates, uses, and can radiate radio frequency energy, and, if not installed and used in accordance with the instructions, may cause harmful interference to radio communications. However, there is no guarantee that interference will not occur in a particular installation. If this equipment does cause harmful interference to radio or television reception, which can be determined by turning the equipment off and on, the user is encouraged to try to correct the interference by one or more of the following measures:

- Reorient the receiving antenna.
- Increase the separation between the equipment and the receiver.
- Connect the equipment into an outlet on a circuit different from that to which the receiver is connected.
- Consult the dealer or an experienced radio/TV technician for help.

For more information, contact the Product Regulations Manager, Hewlett-Packard Company, San Diego, (858) 655-4100.

The user may find the following booklet prepared by the Federal Communications Commission helpful: How to Identify and Resolve Radio-TV Interference Problems. This booklet is available from the U.S. Government Printing Office, Washington DC, 20402. Stock No. 004-000-00345-4.



Внимание Pursuant to Part 15.21 of the FCC Rules, any changes or modifications to this equipment not expressly approved by the Hewlett-Packard Company may cause harmful interference and void the FCC authorization to operate this equipment.

Note à l'attention des utilisateurs Canadien/notice to users in Canada

Le présent appareil numérique n'émet pas de bruit radioélectrique dépassant les limites applicables aux appareils numériques de la classe B prescrites dans le Règlement sur le brouillage radioélectrique édicté par le ministère des Communications du Canada.

Това цифрово устройство не надхвърля границите за Class B емисии на шум от цифрови устройства, дадени в Разпоредбите за радиосмущения на Канадското министерство на съобщенията.

Notice to users in Australia



This equipment complies with Australian EMC requirements.

Notice to users in Japan (VCCI-2)

この装置は、情報処理装置等電波障害自主規制協議会（VCCI）の基準に基づくクラスB情報技術装置です。この装置は、家庭環境で使用することを目的としていますが、この装置がラジオやテレビジョン受信機に近接して使用されると受信障害を引き起こすことがあります。
取り扱い説明書に従って正しい取り扱いをして下さい。

Notice to users in Korea

사용자 안내문(B급 기기)

이 기기는 비업무용으로 전자파 적합 등록을 받은 기기로서, 주거지역에서는 물론 모든 지역에서 사용할 수 있습니다.

Declaration of conformity (European Economic Area)

The Declaration of Conformity in this document complies with ISO/IEC Guide 22 and EN 45014. It identifies the product, manufacturer's name and address, and applicable specifications recognized in the European community.

Declaration of conformity



DECLARATION OF CONFORMITY

according to ISO/IEC Guide 22 and EN 45014

Manufacturer's Name: Hewlett-Packard Company

Manufacturer's Address: 16399 West Bernardo Drive
San Diego CA 92127, USA

Regulatory Model Number: SDGOB-0401-01

Declares, that the product:

Product Name: HP PSC 1600 All-in-One series

Power Adapters HP part#: 0950-4491, 0957-2144, 0950-4466

RoHS Compliant Adapters: 0957-2146, 0957-2152, 0957-2153, 0957-2151

Conforms to the following Product Specifications:

Safety: IEC 60950: 1999 3rd edition
EN 60950: 1999
IEC 60825-1 Edition 1.2: 2001 / EN 60825-1+A11+A2+A1: 2002 Class 1(Laser/Led)
UL 60950: 1999
CAN/CSA-22.2 No. 60950-1-03
NOM 019-SFCI-1993, AS/NZS 60950: 2000, GB4943: 2001

EMC: CISPR 22:1997 / EN 55022:1998 Class B
CISPR 24:1997 / EN 55024:1998
IEC 61000-3-2: 2000 / EN 61000-3-2: 2000
IEC 61000-3-3/A1: 2001 / EN 61000-3-3/ A1: 2001
CNS13438:1998, VCCI-2
FCC Part 15-Class B/ICES-003, Issue 2
GB9254: 1998

Supplementary Information:

The product herewith complies with the requirements of the Low Voltage Directive 73/23/EC, the EMC Directive 89/336/EC and carries the CE-marking accordingly.

1) The product was tested in a typical configuration.

05 Nov 2004

Date

Muthya S. Guha, Hardware Test & Regs
MGR.

European Contact for regulatory topics only: Hewlett Packard GmbH, HQ-TRE, Herrenberger Strasse 140,
D-71034 Böblingen Germany, (FAX +49-7031-14-3143

Индекс

Символи/Числено означение

рециклиране
консумативи 140
устройство 140
рециклиране на консумативи
за мастиленоструйни
принтери 140

А

актуализация на софтуер..
вижте актуализиране на
устройството
актуализиране на
устройството
Macintosh 119
Windows 118
общ преглед 118

Б

Бутон ОК 7
бутон за включване 6
бутон за отказ 7
Бърз печат 51

В

време на изчакване на
съобщенията 99
връщане на вашия
HP All-in-One 127
възстановяване на
фабричните настройки 100

Г

гаранция
декларация 131
удължаване 121

Д

данни
етикети 135
печат 137
пликове 135
прозрачно фолио 135
фотохартия 135

фотохартия 10 x 15 см
135
хартия legal 135
хартия letter 135
данни за захранването 139
данни за карти с памет 138
данни за хартията 135
декларация за съответствие
Европейска икономическа
зона 143
Съединени щати 143
Декларация за ФКС 141
дисплей на контролния панел
промяна на мерните
единици 105
смяна на езика 105

Е

етикети
зареждане 31

З

записване
снимки в компютър 43
запълване на цяла
страница 58
зареждане
етикети 31
Картички Nagaki 30
оригинал 25
пликове 31
поздравителни картички
31
пощенски картички 30
прозрачно фолио 31
фотохартия 10 x 15 см 29
фотохартия 4 x 6 инча 29
хартия A4 28
хартия legal 28
хартия letter 28
хартия със стандартен
размер 28
щампи за пренасяне 31
засядане, хартия 32, 115

И

изисквания към системата
135
изпращане към устройство
HP Image Zone
(Macintosh) 79
HP Image Zone
(Windows) 78
сканирани изображения
76
Инсталация на USB кабела
103

К

капацитет на тавата за
хартия 135
Карта с памет
CompactFlash 41
Карта с памет Memory Stick
41
Карта с памет MultiMediaCard
(MMC) 41
Карта с памет Secure Digital
41
Карта с памет SmartMedia 41
Карта с памет xD 41
карти с памет
вмъкване на карта 43
записване на файлове в
компютър 43
изпращане на снимки 76
общ преглед 41
печат на DPOF файл 51
печат на снимки 49
тестова страница 44
Картички Nagaki
зареждане 30
касети. *вижте* печатащи
касети
касети с мастило. *вижте*
печатащи касети
качествено бързо копиране
56
качество
копиране 56
контролен панел

- време на изчакване на съобщенията 99
- скорост на превъртане 99
- копиране
 - интензивност на цвета 62
 - качество 56
 - меню 7
 - настройки по подразбиране 65
 - няколко на една страница 60
 - отмяна 66
 - подобряване на светли области 63
 - размер на хартията 53
 - скорост 56
 - снимки на лист letter или A4 58
 - снимки, подобряване 62
 - спецификации на копиране 137
 - текст, подобряване 62
 - типове хартия, препоръчителни 54
 - увеличение в постер 64
 - черно-бели документи 57
 - щампа за пренасяне 65
- копия без полета
 - запълване на цяла страница 58
 - снимка 10 x 15 см (4 x 6 инча) 57
- М**
- меню Сканиране в Windows 8
- Н**
- най-добро качество на копиране 56
- намаляване/увеличаване на копия
 - побиране на няколко на една страница 60
 - постер 64
 - преоразмеряване, за да се побере в Letter или A4 61
- направи копия
 - HP Director (HP директор) (OS 9) 15
 - HP Director (Windows) 10
- HP Image Zone (OS X) 12
- настройка
 - бутон 6
 - меню 8
- настройки
 - опции за печат 72
- нива на мастилото, проверка 86
- нормално качество на копиране 56
- нормативни разпоредби
 - note à l'attention des utilisateurs Canadien 141
 - notice to users in Japan 142
 - Notice to users in Korea 142
 - бележка за потребителите в Австралия 142
 - бележка за потребителите в Канада 141
 - декларация за съответствие 143
 - декларация за съответствие (Европейска икономическа зона) 143
 - Декларация за ФКС 141
 - нормативен идентификационен номер на модел 141
- носител. *вижте* хартия
- О**
- отмяна
 - задание за печат 74
 - копиране 66
 - сканирано изображение 69
- отстраняване на неизправности
 - възможности за поддръжка 101
 - инсталация на софтуера 110
 - карти с памет 118
 - неправилни мерни единици 105
 - общ преглед 101
 - общ преглед на инсталацията 102
- при работа 115
- свързване с поддръжката на HP 101
- хардуерна инсталация 103
- отстраняване на неизправности:
 - засядане, хартия 32
 - отчет на автотеста 87
 - отчети, автотест 87
 - още приложения
 - HP Director (HP директор) (OS 9) 15
- П**
- панел за управление
 - общ преглед 6
- печат
 - Бърз печат 51
 - данни за печата 137
 - опции за печат 72
 - от компютъра 71
 - от приложна програма 71
 - отмяна на заданието 74
 - отчет на автотеста 87
 - снимки от DPOF файл 51
 - снимки от карта с памет 49
 - тестова страница 44
- печатаща касета
 - рециклиране 140
- печатащи касети
 - боравене 89
 - имена на части 89
 - отстраняване на неизправности 116
 - подравняване 94
 - поръчване 83
 - почистване 95
 - почистване на контакти 96
 - почистване на областта на мастилените дюзи 97
 - проверка на нивата на мастилото 86
 - смяна 89
 - съхраняване 93
 - фотографска печатаща касета 92
- пликове
 - зарещдане 31
- побиране в страницата 61
- поддръжка

- време на изчакване на съобщенията 99
 - възможности 101
 - възстановяване на фабричните настройки по подразбиране 100
 - задаване на скоростта на превъртане 99
 - отчет на автотеста 87
 - подравняване на печатащите касети 94
 - почистване на печатащите касети 95, 96, 97
 - почистване на подложката на затвора 85
 - преди да се обадите 101
 - проверка на нивата на мастилото 86
 - смяна на печатащите касети 89
 - чиста външна част 86
 - чисто стъкло 85
 - поддръжка за клиенти
 - HP Quick Exchange Service (Japan) 127
 - Japan 126
 - Korea 126
 - Австралия 126
 - извън САЩ 123
 - контакт 122
 - Северна Америка 123
 - сервизен ИД номер 122
 - сериен номер 122
 - уебсайт 121
 - поддържани типове връзки
 - USB 20
 - мрежова 21
 - споделяне на принтер 20
 - подложка на затвора, почистване 85
 - подравняване на печатащите касети 94
 - поздравителни картички
 - зареждане 31
 - полета за печат 136
 - поръчване
 - печатащи касети 83
 - Ръководство за инсталиране 84
 - Ръководство за потребителя 84
 - софтуер 84
 - хартия 83
 - постери
 - копиране 64
 - потъмняване
 - копия 62
 - почистване
 - външна част 86
 - контакти на печатаща касета 96
 - област на мастилените дюзи на печатащата касета 97
 - печатащи касети 95
 - подложка на затвора 85
 - стъкло 85
 - пощенски картички
 - зареждане 30
 - Преглед на документ
 - HP Director (Windows) 10
 - предпазител за печатаща касета 93
 - прекрътяване
 - задание за печат 74
 - копиране 66
 - сканирано изображение 69
 - пренасяне на изображения
 - HP Director (Windows) 10
 - приложна програма, печат от 71
 - Програма за развиване на екологични продукти 139
 - прозрачно фолио
 - зареждане 31
 - просветляване
 - копия 62
- С**
- сваляне на изображения
 - HP Director (HP директор) (OS 9) 14
 - HP Image Zone (OS X) 12
 - сервиз
 - вижте също* поддръжка за клиенти
 - сервизен ИД номер 122
 - сериен номер 122
 - сканиране в OCR
 - HP Image Zone (OS X) 12
 - сканиране на документ
 - HP Director (HP директор) (OS 9) 15
 - HP Director (Windows) 10
 - сканиране на картина
 - HP Director (HP директор) (OS 9) 15
 - HP Director (Windows) 10
 - HP Image Zone (OS X) 12
 - сканирано изображение
 - HP Instant Share 76
 - бутон 7
 - в карта с памет 69
 - от контролния панел 68
 - прекрътяване 69
 - спецификации на сканиране 138
 - тестова страница 46
 - скорост
 - копиране 56
 - превъртане на контролния панел 99
 - скорост на превъртане 99
 - смяна на печатащите касети 89
 - снимка
 - бутон на меню 7
 - меню 8
 - снимки
 - HP Image Zone 78
 - без полета 50
 - Бърз печат 51
 - изпращане на сканирани изображения 76
 - изпращане от карта с памет 76
 - отмяна на избора 50
 - печат от DPOF файл 51
 - подобряване на копия 63
 - фотографска печатаща касета 92
 - снимки без полета
 - печат от карта с памет 50
 - спецификации. *вижте* техническа информация
 - спецификации на средата 139
 - споделяне на принтер
 - Macintosh 20
 - Windows 20
 - старт цветно 7
 - старт черно 7
 - стойности по подразбиране
 - възстановяване 100
 - стрелка надясно 7
 - стрелка наляво 7

стъкло
 зареждане на оригинал 25
 почистване 85
стъкло на скенера
 зареждане на оригинал 25
 почистване 85

Т
текст
 подобряване на копията 62
телефонни номера,
поддръжка за клиенти 122
тестова страница
 меню 8
 печат 44
 попълване 45
 сканирано изображение 46
техническа информация
 данни за захранването 139
 данни за карти с памет 138
 данни за печата 137
 данни за хартията 135
 изисквания към системата 135
 капацитет на тавата за хартия 135
 полета за печат 136
 спецификации на копиране 137
 спецификации на сканиране 138
 спецификации на средата 139
 тегло 139
 физически спецификации 139
 формати на хартията 136

Ф
фабрични настройки,
възстановяване 100
физически спецификации 139
фотохартия
 зареждане 29
фотохартия 10 x 15 см

 зареждане 29
фотохартия 4 x 6 инча
 зареждане 29

Х
хартия
 зареждане 27
 засядане 32, 115
 несъвместими типове 26
 поръчване 83
 препоръчвани типове 26
 препоръчителни типове за копиране 54
 формати на хартията 136

хартия A4
 зареждане 28
хартия legal
 зареждане 28
хартия letter
 зареждане 28

Ц
цвят
 интензивност 62
 копия 63
цифрова камера
 PictBridge 50

Щ
щампи за копиране
 зареждане 31
щампи за пренасяне
 копиране 65

D
DPOF файл 51

Н
HP All-in-One
 общ преглед 5
 подготовка за транспортиране 127
HP Director
 HP Instant Share 81
 start (старт) 9
 липсващи икони 111
HP Gallery (Галерия HP)
 HP Director (HP директор) (OS 9) 15
 HP Image Zone (OS X) 13
HP Image Edit (HP редакция на изображение)

 HP Image Zone (OS X) 12
HP Image Print (HP печат на изображение):
 HP Image Zone (OS X) 13
HP Image Zone
 HP Director (Windows) 10
 HP Instant Share 78, 79, 81
 Macintosh 79, 81
 Macintosh (OS 9) 14
 Macintosh (OS X) 11
 Windows 9, 78
 общ преглед 9
HP Instant Share
 HP Image Zone 78
 HP Image Zone (OS X) 13
 за 75
 изпращане към устройство 76, 78
 изпращане на изображения 76
 изпращане на изображения от 78
 изпращане на сканирани изображения 76
 изпращане на снимки от карта с памет (USB) 76
 изпращане на снимки по e-mail от 78
 настройка (USB) 76
HP JetDirect 19, 21
HP в Интернет
 HP Director (HP директор) (OS 9) 15
HP поддръжка
 преди да се обадите 101
HP помощ
 HP Director (HP директор) (OS 9) 15
HP портал за електронна поща
 HP Image Zone (OS X) 13

I
Instant Share. *вижте* HP Instant Share

P
PictBridge 50

S
Settings (Настройки)

© 2004 Hewlett-Packard Development Company, L.P.

Electronic Edition

www.hp.com



Q5584-90272