

HP Officejet J3500/J3600

Podręcznik użytkownika

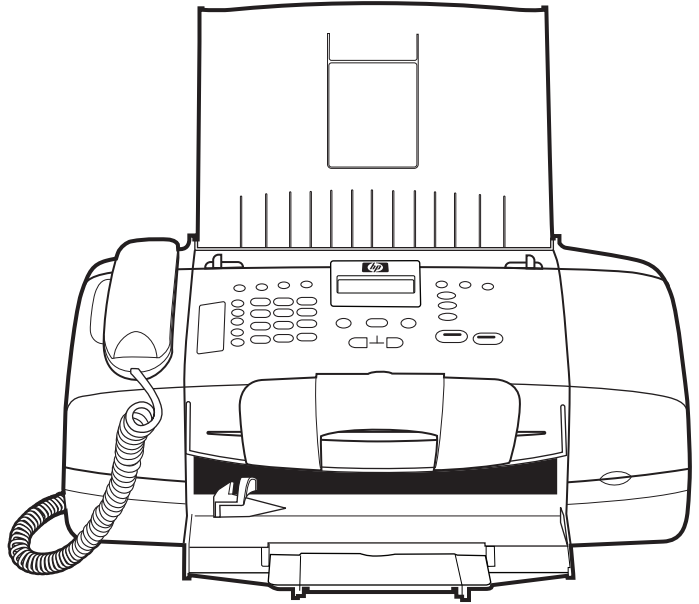

HP Officejet J3500/J3600 All-in-One series

Podręcznik użytkownika



Informacje dotyczące praw autorskich

© 2007 Copyright Hewlett Packard Development Company, L.P.

Oświadczenia firmy Hewlett-Packard

Informacje zawarte w niniejszym dokumencie mogą ulec zmianie bez powiadomienia.

Wszelkie prawa zastrzeżone. Kopiowanie, adaptacja lub tłumaczenie tych materiałów nie jest dozwolone bez uprzedniej pisemnej zgody firmy Hewlett-Packard, z wyjątkiem przypadków dozwolonych w ramach praw autorskich.

Jedynie gwarancje, jakich HP udziela na produkty i usługi, są określone w oświadczeniach gwarancyjnych dostarczanych wraz z takimi produktami i usługami. Żadne informacje tu zawarte nie mogą być rozumiane jako zawierające dodatkowe gwarancje. HP nie będzie odpowiedzialne za błędy techniczne czy edytorskie lub pominięcia zawarte w dokumencie.

Znaki towarowe

Microsoft i Windows XP są zarejestrowanymi w USA znakami towarowymi Microsoft Corporation. Windows Vista jest zarejestrowanym znakiem towarowym lub znakiem towarowym Microsoft Corporation w USA i/lub innych krajach.

Adobe® i Acrobat® są znakami towarowymi firmy Adobe Systems Incorporated.

Informacje dotyczące bezpieczeństwa



Podczas korzystania z produktu zawsze należy przestrzegać podstawowych zasad bezpieczeństwa w celu zmniejszenia ryzyka doznania obrażeń na skutek działania ognia lub porażenia elektrycznego.

1. Należy przeczytać i zrozumieć wszystkie instrukcje w dokumentacji dostarczonej z urządzeniem.
2. Urządzenie należy podłączać tylko do uziemionego gniazda prądu elektrycznego. W razie braku pewności, czy gniazdo elektryczne jest uziemione, należy zasięgnąć porady wykwalifikowanego elektryka.
3. Należy przestrzegać wszystkich ostrzeżeń i zaleceń umieszczonych na produkcie.
4. Przed czyszczeniem należy odłączyć urządzenie od gniazda sieciowego.

5. Nie wolno instalować ani używać tego produktu w pobliżu wody ani mając mokre ręce.

6. Należy umieścić produkt na stabilnej powierzchni.

7. Produkt należy zainstalować w bezpiecznym miejscu, w którym przewód zasilania nie będzie narażony na uszkodzenie ani nadeptanie i w którym nie będzie się można o niego potknąć.

8. Jeśli produkt nie działa prawidłowo, zobacz [Konserwacja i rozwiązywanie problemów](#).

9. Wewnątrz urządzenia nie ma żadnych części, które mogą być naprawiane przez użytkownika. Czynności serwisowe należy zlecać wykwalifikowanym pracownikom serwisu.

Ułatwienia dostępu

Urządzenie ma kilka funkcji, które sprawiają, że mogą z niego korzystać osoby niepełnosprawne.

Wzrokowe

Oprogramowanie jest dostępne dla użytkowników z wadami wzroku dzięki zastosowaniu opcji i funkcji ułatwień dostępu systemu operacyjnego. Obsługuje także najbardziej pomocne technologie, takie jak programy do odczytu tekstów wyświetlanych na ekranie, programy do odczytu tekstów w alfabecie Braille'a i aplikacje przekształcające głos na tekst. Dla użytkowników, którzy nie odróżniają kolorów, wszystkie kolorowe przyciski i karty na panelu sterowania i w oprogramowaniu zaopatrzone w prosty tekst lub ikony, które wskazują odpowiednią czynność.

Zdolność poruszania się

Użytkownicy niesprawni ruchowo mogą korzystać z funkcji oprogramowania urządzenia przy użyciu poleceń klawiaturowych. Ponadto oprogramowanie obsługuje opcje ułatwień dostępu systemu Windows, takie jak KlawiszeTrwałe, KlawiszePrzełączające, KlawiszeFiltru i KlawiszeMyszy. Drzwiczki, przyciski, podajniki i prowadnice papieru w urządzeniu mogą być obsługiwane przez użytkowników o ograniczonej sile rąk i ograniczonym zasięgu.

Wsparcie

Aby uzyskać informacje szczegółowe na temat ułatwień dostępu wprowadzonych w tym produkcie i zaangażowania firmy HP w produkcję urządzeń z ułatwionym dostępem, należy odwiedzić witrynę HP w sieci Web pod adresem www.hp.com/accessibility.

Aby uzyskać informacje o ułatwieniach dostępu w systemach operacyjnych

Macintosh, należy odwiedzić witrynę firmy Apple w sieci Web pod adresem www.apple.com/accessibility.

Spis treści

1 Rozpoczęcie pracy	
Znajdowanie innych zasobów dotyczących produktu	9
Prezentacja części urządzenia.....	10
Widok z przodu.....	10
Obszar materiałów eksploatacyjnych.....	11
Widok z tyłu.....	11
Przyciski i wskaźniki panelu sterowania.....	12
Informacje na temat połączeń.....	13
2 Korzystanie z urządzenia	
Używanie menu panelu sterowania.....	15
Rodzaje komunikatów panelu sterowania.....	15
Komunikaty o stanie.....	16
Komunikaty o strzegawcze.....	16
Komunikaty o błędzie.....	16
Komunikaty o błędach krytycznych.....	16
Zmiana ustawień domyślnych.....	16
Korzystanie z Centrum obsługi HP (Windows).....	17
Korzystanie z oprogramowania HP do obróbki fotografii i obrazowania.....	17
Tekst i symbole.....	19
Wpisywanie liczb i tekstu za pomocą klawiatury panelu sterowania.....	19
Aby wprowadzić tekst.....	20
Wprowadzanie spacji, pauzy lub symbolu.....	20
Aby usnąć literę, cyfrę lub symbol.....	20
Symbole dostępne podczas wybierania numerów faksów.....	20
Ładowanie oryginałów.....	21
Ładowanie oryginałów do automatycznego podajnika dokumentów (ADF).....	21
Wybór materiałów do drukowania.....	22
Wskazówki dotyczące wyboru i użytkowania materiałów do drukowania.....	22
Specyfikacje obsługiwanych materiałów.....	23
Obsługiwane rozmiary.....	23
Obsługiwane typy i gramatury materiałów.....	24
Ustawianie minimalnych marginesów.....	25
Ładowanie materiałów.....	25
Ładowanie pełnowymiarowych arkuszy papieru.....	25
Ładowanie papieru fotograficznego 10 x 15 cm (4 x 6 cali).....	27
Ładowanie kart indeksowych.....	28
Ładowanie kopert.....	29
Ładowanie innych rodzajów papieru.....	30

Drukowanie na materiałach specjalnych i o niestandardowych rozmiarach.....	31
Drukowanie na materiałach specjalnych lub materiałach o niestandardowych rozmiarach (Windows).....	32
Drukowanie na materiałach specjalnych lub materiałach o niestandardowych rozmiarach (Mac OS).....	32
Konfigurowanie indywidualnych pozycji szybkiego wybierania.....	33
Konfigurowanie numerów faksów jako wpisów szybkiego wybierania lub grup.....	33
Konfigurowanie indywidualnych pozycji szybkiego wybierania.....	33
Ustawianie grupy szybkiego wybierania.....	33
Drukowanie i przeglądanie listy wpisów szybkiego wybierania.....	34
Przeglądanie listy wpisów szybkiego wybierania.....	35
3 Drukowanie	
Zmiana ustawień druku.....	37
Zmiana ustawień z poziomu aplikacji dla bieżących zadań (Windows).....	37
Zmiana ustawień domyślnych dla wszystkich przyszłych zadań (Windows).....	38
Zmiana ustawień (Mac OS).....	38
Drukowanie dwustronne (dupleksowanie).....	38
Wskazówki dotyczące drukowania po obu stronach arkusza.....	38
Drukować dwustronnie.....	39
Anulowanie zadania drukowania.....	39
4 Kopiuje	
Sporządzanie kopii za pomocą panelu sterowania.....	41
Zmiana ustawień kopiowania.....	41
Ustawianie liczby kopii.....	42
Ustawianie rozmiaru papieru.....	42
Ustawianie rodzaju papieru.....	43
Zmiana szybkości lub jakości kopiowania.....	43
Zmiana wielkości oryginału, aby mieścił się na papierze o formacie Letter lub A4.....	44
Kopiowanie dokumentu o rozmiarze Legal na papier o rozmiarze Letter.....	45
Dostosowywanie rozjaśnienia lub przyciemnienia kopii.....	45
Poprawa jakości rozmazanych obszarów kopii.....	46
Zwiększanie wyrazistości jasnych obszarów kopii.....	46
Anulowanie zadania kopiowania.....	47
5 Skanowanie	
Skanowanie oryginału.....	49
Skanowanie oryginałów do programu na komputerze.....	49
Skanowanie z programu zgodnego ze standardem TWAIN lub WIA.....	50
Skanowanie z poziomu programu obsługującego standard TWAIN.....	50
Skanowanie z poziomu programu obsługującego standard WIA.....	50
Edycja zeskanowanego oryginału.....	51
Edycja zeskanowanych zdjęć lub grafiki.....	51
Edycja zeskanowanego dokumentu za pomocą oprogramowania do optycznego rozpoznawania znaków (OCR).....	51
Zmiana ustawień skanowania.....	52
Anulowanie zadania skanowania.....	52

6 Faks	
Wysyłanie faksu.....	53
Wysyłanie zwykłego faksu.....	54
Ręczne wysyłanie faksu za pomocą telefonu.....	54
Wysyłanie faksu przy użyciu funkcji monitorowania wybierania.....	55
Wysyłanie faksu z pamięci.....	56
Planowanie wysłania faksu w późniejszym czasie.....	57
Nadawanie faksu do wielu odbiorców.....	58
Wysyłanie faksu do wielu odbiorców za pomocą panelu sterowania.....	58
Wysyłanie faksu z komputera za pomocą oprogramowania HP Photosmart Studio (Mac OS).....	59
Faksowanie dokumentów kolorowych lub zdjęć.....	60
Zmiana rozdzielczości faksu i ustawień Jaśniej/Ciemniej	60
Zmiana rozdzielczości faksu.....	61
Zmiana ustawienia Jaśniej/Ciemniej	61
Definiowanie nowych ustawień domyślnych.....	62
Wysyłanie faksu w trybie korekcji błędów.....	62
Odbieranie faksu.....	63
Ręczne odbieranie faksu.....	63
Ustawianie odbierania faksów do pamięci.....	64
Ponowne drukowanie otrzymanych faksów z pamięci.....	65
Odpytywanie w celu odebrania faksu.....	66
Przekierowywanie faksów na inny numer.....	66
Ustawianie rozmiaru papieru dla odbieranych faksów.....	67
Ustawianie funkcji automatycznego zmniejszania dla faksów przychodzących.....	68
Blokowanie niepożądanych numerów faksów.....	68
Wybieranie ustawienia funkcji blokowania niepożądanych numerów faksów.....	68
Dodawanie numerów do listy niepożądanych numerów faksów.....	68
Usuwanie numerów z listy niepożądanych numerów faksów.....	69
Zmiana ustawień faksowania.....	70
Konfigurowanie nagłówka faksu.....	70
Ustawienie trybu odbierania (automatyczne odbieranie).....	71
Ustawianie liczby dzwonek przed odebraniem.....	71
Zmiana wzorca dzwonienia na dzwonienie dystynktywne.....	71
Ustawianie trybu korekcji błędów faksów.....	72
Ustawianie rodzaju wybierania numerów.....	72
Ustawianie opcji ponownego wybierania numeru.....	73
Ustawianie prędkości transmisji faksu.....	73
Faksowanie za pośrednictwem Internetu.....	74
Testowanie ustawień faksu.....	74
Korzystanie z raportów.....	75
Drukowanie potwierdzeń faksów.....	75
Drukowanie sprawozdań z błędów faksów.....	76
Drukowanie i przeglądanie dziennika faksu.....	76
Anulowanie faksu.....	77
7 Konfiguracja i zarządzanie	
Zarządzanie urządzeniem.....	79
Monitorowanie urządzenia.....	79
Administrowanie urządzeniem.....	80

Korzystanie z narzędzi do zarządzania urządzeniem.....	81
Przybornik (Windows).....	81
Otwórz Przybornik.....	81
Karty Przybornika	82
HP Printer Utility (Mac OS).....	82
Otwórz program HP Printer Utility.....	82
Okienka narzędzia HP Printer Utility.....	83
Konfiguracja urządzenia do faksowania.....	83
Konfigurowanie faksowania (równoległe systemy telefoniczne).....	83
Wybierz właściwe ustawienie faksu dla domu lub biura.....	84
Wybór przypadku ustawienia faksu.....	86
Przypadek A: Oddzielna linia faksu (brak odbieranych połączeń głosowych).....	88
Przypadek B: Ustawianie urządzenia do pracy z usługą DSL.....	88
Przypadek C: Ustawianie urządzenia do pracy z systemem telefonicznym PBX lub linią ISDN.....	90
Przypadek D: Faks z usługą dzwonienia dystynktywnego na tej samej linii.....	91
Przypadek E: Współdzielona linia głosowa/faksowa.....	92
Przypadek F: Współdzielona linia głosowa/faksowa z usługą poczty głosowej.....	93
Przypadek G: Linia telefoniczna do faksów współdzielona z modemem komputerowym (brak odbieranych połączeń głosowych).....	94
Przypadek H: Współdzielona linia głosowa/faksowa z modemem komputerowym.....	97
Przypadek I: Współdzielona linia głosowa/faksowa z automatyczną sekretarką.....	101
Przypadek J: Współdzielona linia głosowa/faksowa z modemem komputerowym i automatyczną sekretarką.....	103
Przypadek K: Współdzielona linia głosowa/faksu z modemem komputerowym i pocztą głosową.....	107
Konfiguracja faksu szeregowego.....	109
Konfiguracja urządzenia (Windows).....	110
Połączenie bezpośrednie.....	110
Instalacja oprogramowania przed podłączeniem urządzenia (zalecane).....	111
Podłączanie urządzenia przed zainstalowaniem oprogramowania.....	111
Udostępnianie urządzenia w sieci z lokalnym udostępnianiem.....	112
Konfiguracja urządzenia (Mac OS).....	112
Zainstaluj oprogramowanie do połączenia bezpośredniego.....	113
Udostępnianie urządzenia w sieci z lokalnym udostępnianiem.....	113
Deinstalacja i ponowna instalacja oprogramowania.....	114
8 Konserwacja i rozwiązywanie problemów	
Praca z wkładkami drukującymi.....	117
Obsługiwane pojemniki z tuszem.....	117
Obsługa kaset drukujących.....	118
Wymiana kaset drukujących.....	119
Wyrównywanie kaset drukujących.....	122
Wyczyść kasety drukujące.....	124
Czyszczenie styków kasety drukującej.....	125
Czyszczenie obszaru wokół dysz.....	126
Przechowywanie kaset drukujących.....	128

Czyszczenie urządzenia.....	128
Czyszczenie płyty szklanej.....	128
Czyszczenie białego paska.....	129
Czyszczenie obudowy.....	131
Wskazówki i zasoby dotyczące rozwiązywania problemów.....	131
Rozwiązywanie problemów z drukowaniem.....	131
Urządzenie niespodziewanie wyłącza się.....	132
Na panelu sterowania wyświetlany jest komunikat o błędzie.....	132
Urządzenie nie odpowiada (nic się nie drukuje).....	132
Urządzenie drukuje bardzo wolno.....	133
Jest drukowana pusta lub niekompletna strona.....	133
Brak niektórych fragmentów wydruku lub wydruki są nieprawidłowe.....	133
Niewłaściwe rozmieszczenie tekstu lub grafiki.....	134
Staba jakość druku i nieoczekiwane wydruki.....	134
Słaba jakość wydruków.....	135
Drukowane są niezrozumiałe znaki.....	135
Atrament się rozmazuje.....	136
Atrament nie wypełnia całkowicie tekstu lub grafiki.....	136
Wydruk jest wyblakły lub kolory są matowe.....	136
Kolory są drukowane w trybie czarno-białym.....	137
Drukowane są niewłaściwe kolory.....	137
Na wydrukach kolory zalewają się nawzajem.....	137
Kolory nie są właściwie wyrównane.....	137
Brak linii lub punktów w tekście lub na rysunkach.....	138
Rozwiązywanie problemów z podawaniem papieru.....	138
Materiał nie jest obsługiwany przez podajnik lub przez drukarkę.....	138
Materiały nie są pobierane z podajnika.....	138
Materiał nie wychodzi poprawnie z drukarki.....	138
Strony są podawane ukośnie.....	138
Pobieranych jest kilka stron naraz.....	139
Rozwiązywanie problemów z kopiowaniem.....	139
Kopia nie została wykonana.....	139
Kopie są puste.....	139
Brak dokumentów lub są wyblakłe.....	140
Zmniejszony rozmiar.....	140
Zła jakość kopii.....	140
Na kopii widoczne są różnego rodzaju defekty.....	140
Pojawiają się komunikaty o błędach.....	141
Rozwiązywanie problemów ze skanowaniem.....	141
Skaner niczego nie wykonał.....	142
Skanowanie trwa zbyt długo.....	142
Fragment dokumentu nie został zeskanowany lub brakuje tekstu.....	142
Nie można edytować tekstu.....	143
Pojawiają się komunikaty o błędach.....	143
Zła jakość zeskanowanego obrazu.....	143
Widoczne wady na zeskanowanym obrazie.....	145
Rozwiązywanie problemów z faksowaniem.....	145
Test faksu nie powiódł się.....	145

Rozwiązywanie problemów z instalacją.....	159
Sugestie dotyczące instalacji sprzętu.....	159
Sugestie dotyczące instalacji oprogramowania.....	160
Usuwanie zacięć papieru.....	160
Unikanie zacięć papieru.....	162
A Materiały eksploatacyjne HP	
Zamawianie materiałów eksploatacyjnych w trybie online.....	163
Materiały eksploatacyjne.....	163
Pojemniki z tuszem.....	163
Materiały firmy HP.....	163
B Wsparcie techniczne i gwarancja	
Oświadczenie firmy Hewlett-Packard o ograniczonej gwarancji.....	166
Uzyskiwanie wsparcia technicznego drogą elektroniczną.....	166
Uzyskiwanie wsparcia telefonicznego od firmy HP.....	167
Zanim zadzwonisz.....	167
Sposób uzyskiwania pomocy.....	167
Telefoniczna obsługa klientów HP.....	168
Okres obsługi telefonicznej.....	168
Numery wsparcia telefonicznego.....	168
Zgłaszanie problemu.....	169
Po upływie okresu obsługi telefonicznej.....	170
Dodatkowe opcje gwarancyjne.....	170
HP Quick Exchange Service (Japan).....	171
Call HP Korea customer support.....	171
Przygotowanie urządzenia do wysyłki.....	172
Usuwanie kaset drukujących przed wysłaniem.....	172
Zdejmij płytę czołową panelu sterowania.....	173
Pakowanie urządzenia.....	174
C Charakterystyka techniczna urządzenia	
Specyfikacje techniczne.....	177
Cechy i możliwości produktu.....	177
Dodatkowe dane techniczne.....	178
Wymagania systemowe.....	178
Specyfikacje drukowania.....	179
Specyfikacje kopiowania.....	179
Specyfikacje faksu.....	179
Specyfikacje skanowania.....	180
Specyfikacje środowiskowe.....	180
Specyfikacje elektryczne.....	180
Specyfikacje dotyczące emisji hałasu (poziomy hałasu wg. ISO 7779).....	181
D Informacje wymagane prawem	
FCC statement.....	184
Notice to users in Korea.....	184
VCCI (Class B) compliance statement for users in Japan.....	184
Notice to users in Japan about the power cord.....	185
RoHS notices (China only).....	185
Noise emission statement for Germany.....	185
Notice to users of the U.S. telephone network: FCC requirements.....	186

Spis treści

Notice to users of the Canadian telephone network.....	186
Notice to users in the European Economic Area.....	188
Australia wired fax statement.....	188
Warning for Australia and New Zealand with phone handset.....	188
Kontrolny numer modelu.....	188
Declaration of conformity.....	189
Program ochrony środowiska naturalnego.....	190
Zużycie papieru.....	190
Tworzywa sztuczne.....	190
Informacje o bezpieczeństwie materiałów.....	190
Program recyklingu.....	190
Program recyklingu materiałów eksploatacyjnych do drukarek atramentowych firmy HP.....	190
Utylizacja wyeksploatowanych urządzeń przez prywatnych użytkowników w Unii Europejskiej.....	191
Energy consumption.....	192
Indeks	193

1 Rozpoczęcie pracy

W niniejszej instrukcji podano szczegółowe informacje dotyczące korzystania z urządzenia oraz rozwiązywania problemów.

- [Znajdowanie innych zasobów dotyczących produktu](#)
- [Prezentacja części urządzenia](#)

Znajdowanie innych zasobów dotyczących produktu

Informacje o produkcie (i dalsze zasoby umożliwiające rozwiązywanie problemów), których nie ma w tej instrukcji, można uzyskać z następujących zasobów:

Zasób	Opis	Lokalizacja
Plakat instalacyjny	Zawiera ilustrowane informacje o instalacji.	Drukowana wersja tego dokumentu jest dostarczana wraz z urządzeniem.
Rozpoczęcie pracy z faksem	Zawiera instrukcje dotyczące przygotowania urządzenia do pracy, a także informacje na temat gwarancji oraz bezpieczeństwa pracy.	Drukowana wersja tego dokumentu jest dostarczana wraz z urządzeniem.
Plik readme i noty wydawnicze	Dostarczają najnowsze informacje i wskazówki dotyczące rozwiązywania problemów.	Umieszczone na dysku Starter CD.
Przybornik (Microsoft® Windows®)	Zawiera narzędzia umożliwiające wyrównanie i czyszczenie głowic drukujących, drukowanie strony testowej, sprawdzanie poziomu atramentu i zamawianie materiałów eksploatacyjnych przez Internet. Więcej informacji zawiera Przybornik (Windows) .	Zazwyczaj Przybornik jest instalowany razem z oprogramowaniem urządzenia po wybraniu odpowiedniej opcji instalacji.
HP Printer Utility (Mac OS) (Mac OS jest obsługiwany tylko przez HP Officejet J3600)	Udostępnia narzędzia umożliwiające konfigurowanie ustawień druku, wyrównanie i czyszczenie głowic drukujących, sprawdzanie poziomu atramentu, zamawianie materiałów eksploatacyjnych przez Internet i wyszukiwanie informacji pomocy technicznej w Internecie. Więcej informacji zawiera HP Printer Utility (Mac OS) .	Zazwyczaj program HP Printer Utility jest instalowany razem z oprogramowaniem urządzenia.

(ciąg dalszy)

Zasób	Opis	Lokalizacja
Panel sterowania	Dostarcza informacje o stanie urządzenia oraz o błędach i ostrzeżeniach związanych z jego działaniem.	Więcej informacji zawiera Przyciski i wskaźniki panelu sterowania .
Dzienniki i raporty	Dostarczają informacje o zdarzeniach, które miały miejsce.	Więcej informacji zawiera Monitorowanie urządzenia .
Witryny HP w sieci Web	Udostępniają najnowsze oprogramowanie drukarki oraz informacje o produkcie i pomocy technicznej.	www.hp.com/support www.hp.com
Wsparcie telefoniczne HP	Informacje, jak skontaktować się z firmą HP. Podczas okresu gwarancyjnego takie wsparcie jest często bezpłatne.	Więcej informacji zawiera Uzyskiwanie wsparcia telefonicznego od firmy HP .
Pomoc oprogramowania HP do obróbki fotografii i obrazowania	Zawiera informacje dotyczące korzystania z oprogramowania.	Więcej informacji zawiera Korzystanie z oprogramowania HP do obróbki fotografii i obrazowania .

Prezentacja części urządzenia

- [Widok z przodu](#)
- [Obszar materiałów eksploatacyjnych](#)
- [Widok z tyłu](#)
- [Przyciski i wskaźniki panelu sterowania](#)
- [Informacje na temat połączeń](#)

Widok z przodu



1	Podajnik dokumentów
2	Wyświetlacz panelu sterowania
3	Prowadnice papieru
4	Panel sterowania
5	Drzwiczki kasety drukującej
6	Podajnik
7	Przedłużka zasobnika
8	Ogranicznik szerokości papieru
9	Odbiornik dokumentów
10	Przedłużka odbiornika dokumentów
11	Słuchawka

Obszar materiałów eksploatacyjnych



1	Drzwiczki kasety drukującej
2	Pojemniki z tuszem
Uwaga HP Officejet J3500 obsługuje tylko druk czarno-biały.	

Widok z tyłu

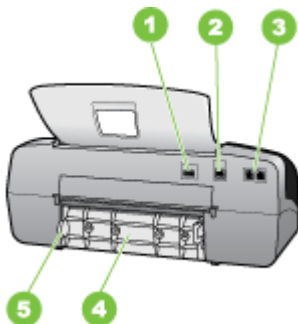

1	Zasilanie
2	Tyłny port USB (Universal Serial Bus)
3	Gniazda faksu (1-LINE oraz 2-EXT)
4	Tyłne drzwiczki
5	Uchwyt dostępowy tylnych drzwiczek

Przyciski i wskaźniki panelu sterowania

Poniższy schemat wraz z towarzyszącą mu tabelą stanowi skrócony przewodnik po funkcjach panelu sterowania urządzenia.

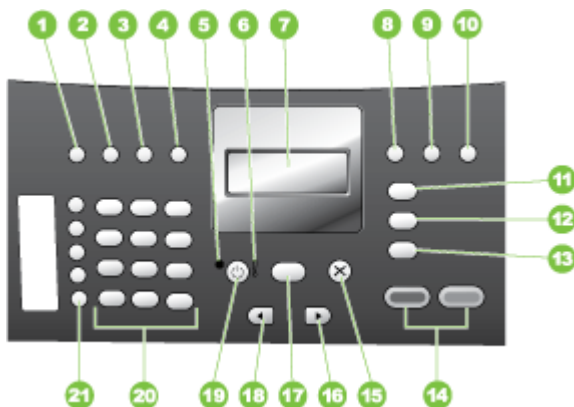

Etykieta	Nazwa i opis
1	Szybkie wybieranie: Służy do szybkiego wybierania numerów.
2	Ponów/Pauza: Ponawia wybieranie ostatnio wybranego numeru lub wstawia 3-sekundową przerwę w numerze faksu.
3	Jaśniej/Ciemniej: Rozjaśnia lub ściemnia wysyłane czarno-białe fakсы.
4	Rozdzielczość faksu: Dostosowuje rozdzielczość wysyłanych faksów czarno-białych.
5	Kontrolka zasilania: Świeci, gdy urządzenie jest włączone. Miga, gdy urządzenie wykonuje jakieś zadanie.
6	Dioda Uwaga: Migająca dioda Uwaga sygnalizuje błąd wymagający interwencji użytkownika.
7	Wyświetlacz: Wyświetla menu i komunikaty.
8	Odbieranie automatyczne: Umożliwia przełączanie trybu odpowiedzi. W zależności od ustawienia, urządzenie automatycznie odbiera połączenia przychodzące, wymaga ręcznego odbierania faksów lub nasłuchuje dźwięków faksu na linii.
9	Flash: Anuluje faks i przywraca ton wybierania. Służy także do odpowiadania na połączenia oczekujące.
10	Ustawienia: Wyświetla menu Ustawienia, służące do generowania sprawozdań, zmiany ustawień faksu i ustawień konserwacji oraz dostępu do menu Help (Pomoc) . Naciśnij przycisk

(ciąg dalszy)

Etykieta	Nazwa i opis
	 , aby przewinąć dostępne tematy Pomocy, a następnie naciśnij przycisk OK , aby wybrać właściwy temat. Wybrany temat Pomocy zostanie wyświetlony na ekranie komputera.
11	Menu Faksuj : Przelącza urządzenie w tryb faksu i wyświetla menu faksowania. Przycisk Menu Faksuj umożliwia przeglądanie opcji w menu faksowania.
12	Skanuj do : Przelącza urządzenie w tryb skanowania i wyświetla menu Skanuj do , w którym można wybrać miejsce docelowe skanowania.
13	Kopiuuj : Przelącza urządzenie w tryb kopiowania i wyświetla menu kopiowania. Przycisk Kopiuuj umożliwia przeglądanie opcji w menu kopiowania.
14	Mono : Rozpoczyna zadanie kopiowania, skanowania lub faksowania czarno-białego. Kolor : Rozpoczyna kopiowanie, skanowanie lub faksowanie w kolorze (tylko w HP Officejet J3600).
15	Anuluj : Służy do zatrzymywania zadania, zamykania menu lub anulowania ustawień.
16	Strzałka w prawo: Zwiększa wartości na wyświetlaczu.
17	OK : Umożliwia wybranie menu lub ustawienia na wyświetlaczu.
18	Strzałka w lewo: Zmniejsza wartości na wyświetlaczu.
19	Zasilanie : Służy do włączania i wyłączania urządzenia. Gdy urządzenie jest włączone, kontrolka obok przycisku Zasilanie świeci. W trakcie wykonywania zadania miga kontrolka. Gdy urządzenie jest wyłączone, nadal jest dostarczana do niego niewielka ilość energii elektrycznej. Aby całkowicie odłączyć zasilanie od urządzenia HP All-in-One, należy je wyłączyć, a następnie odłączyć od niego przewód zasilający.
20	Klawiatura: Służy do wprowadzania numerów faksów, liczb i tekstu.
21	Przyciski bezpośredniego szybkiego wybierania: Umożliwiają dostęp do pierwszych dziesięciu numerów szybkiego wybierania. Jednokrotne naciśnięcie przycisku szybkiego wybierania umożliwia wybranie numeru szybkiego wybierania wyświetlonego w lewej kolumnie. Naciśnięcie tego samego przycisku po raz drugi umożliwia wybranie numeru z prawej kolumny.

Informacje na temat połączeń

Opis	Zalecana liczba podłączonych komputerów dla zachowania najlepszej wydajności	Obsługiwane funkcje oprogramowania	Instrukcje przy konfiguracji
połączenie przez gniazdo USB	Komputer podłączony kablem USB do tylnego szybkiego portu USB 2.0 urządzenia .	Wszelkie funkcje są obsługiwane.	Szczegółowe instrukcje znajdują się w Instrukcji instalacji.
Udostępnianie drukarki	Maksymalnie pięć komputerów. Komputer główny musi działać przez cały czas albo pozostałe komputery nie będą mogły drukować na urządzeniu.	W komputerze głównym obsługiwane są wszystkie dostępne funkcje. Z innych komputerów dostępna jest wyłącznie funkcja drukowania.	Dla systemu Windows, postępuj zgodnie z instrukcjami opisanymi w części Udostępnianie urządzenia w sieci z lokalnym udostępnianiem . Dla systemu Mac OS,

Opis	Zalecana liczba podłączonych komputerów dla zachowania najlepszej wydajności	Obsługiwane funkcje oprogramowania	Instrukcje przy konfiguracji
			postępuj zgodnie z instrukcjami opisanymi w części Udostępnianie urządzenia w sieci z lokalnym udostępnianiem .

2 Korzystanie z urządzenia

W tym rozdziale opisano następujące zagadnienia:

- [Używanie menu panelu sterowania](#)
- [Rodzaje komunikatów panelu sterowania](#)
- [Zmiana ustawień domyślnych](#)
- [Korzystanie z Centrum obsługi HP \(Windows\)](#)
- [Korzystanie z oprogramowania HP do obróbki fotografii i obrazowania](#)
- [Tekst i symbole](#)
- [Ładowanie oryginałów](#)
- [Wybór materiałów do drukowania](#)
- [Ładowanie materiałów](#)
- [Drukowanie na materiałach specjalnych i o niestandardowych rozmiarach](#)
- [Konfigurowanie indywidualnych pozycji szybkiego wybierania](#)

Używanie menu panelu sterowania

Poniższe rozdziały stanowią dobrą ściągawkę przypominającą podstawowe polecenia menu widoczne na wyświetlaczu panelu sterowania. Aby wyświetlić menu, naciśnij przycisk menu obsługujący funkcję, której chcesz użyć.

- **Menu Skanowanie:** Wyświetla listę miejsc docelowych; np. oprogramowanie HP do obróbki fotografii i obrazowania.
- **Menu Faks:** Umożliwia wprowadzenie numeru faksu lub numeru szybkiego wybierania albo wyświetlenie menu Faks. Opcje menu obejmują:
 - Modyfikowanie rozdzielczości
 - Rozjaśnianie/przyciemnianie
 - Wysyłanie opóźnionych faksów
 - Konfigurowanie nowych ustawień domyślnych
- **Menu Kopia:** Opcje menu obejmują:
 - Wybieranie liczby kopii
 - Zmniejszanie/powiększanie
 - Wybieranie rodzaju i rozmiaru materiału

Rodzaje komunikatów panelu sterowania

W tym rozdziale opisano następujące zagadnienia:

- [Komunikaty o stanie](#)
- [Komunikaty o strzegawcze](#)
- [Komunikaty o błędzie](#)
- [Komunikaty o błędach krytycznych](#)

Komunikaty o stanie

Komunikaty o stanie odzwierciedlają bieżący stan urządzenia. Informują o normalnym działaniu urządzenia i nie wymagają żadnych czynności, aby je usunąć. Ulegają one zmianie wraz ze zmianą stanu urządzenia. Kiedy urządzenie jest gotowe do pracy, nie jest zajęte i nie wyświetla komunikatów ostrzegawczych, wyświetlany jest komunikat **GOTOWE**, jeżeli urządzenie jest włączone.

Komunikaty o strzegawcze

Komunikaty o strzegawcze informują o zdarzeniach, które wymagają zwrócenia uwagi użytkownika, lecz nie uniemożliwiają działania urządzenia. Przykładem takiego komunikatu jest ostrzeżenie o niskim poziomie tuszu. Komunikaty te są wyświetlane dopóty, dopóki nie zostanie usunięta ich przyczyna.

Komunikaty o błędzie

Komunikaty o błędzie informują o konieczności wykonania jakiejś czynności, takich jak dołożenie lub usunięcie zaciętych materiałów. Komunikatom tym zazwyczaj towarzyszy migająca czerwona kontrolka Uwaga. Podejmij odpowiednie czynności, aby kontynuować drukowanie.

Jeśli komunikat o błędzie pokazuje kod błędu, naciśnij przycisk zasilania, aby wyłączyć urządzenie, a następnie włącz je ponownie. W większości sytuacji rozwiązuje to problem. Jeżeli komunikat w dalszym ciągu jest wyświetlany, urządzenie może wymagać naprawy. Aby uzyskać więcej informacji, zobacz część [Wsparcie techniczne i gwarancja](#).

Komunikaty o błędach krytycznych

Komunikaty o błędach krytycznych informują użytkownika o awariach sprzętowych. Niektóre z tych komunikatów można usunąć poprzez naciśnięcie przycisku zasilania, aby wyłączyć urządzenie, a następnie włączyć je ponownie. Jeżeli błąd krytyczny nadal występuje, skontaktuj się z zakładem serwisowym. Więcej informacji zawiera [Wsparcie techniczne i gwarancja](#).

Zmiana ustawień domyślnych

Ustawienia urządzenia można zmienić z dwóch miejsc:

- Na panelu sterowania.
- W programie Centrum obsługi HP (Windows) lub HP Device Manager (Mac OS). Więcej informacji znajdziesz w [Korzystanie z oprogramowania HP do obróbki fotografii i obrazowania](#).

 **Uwaga** Podczas konfigurowania ustawień za pomocą oprogramowania Centrum obsługi HP lub Menedżer urządzeń HP użytkownik nie widzi ustawień skonfigurowanych za pomocą panelu sterowania (takich jak, ustawienia skanowania).

Aby zmienić ustawienia za pomocą panelu sterowania

1. Na panelu sterowania naciśnij przycisk funkcji, z której korzystasz (np. menu Kopiuj).
2. Aby uzyskać dostęp do opcji wymagającej zmiany, użyj jednej z następujących metod:
 - Naciśnij przycisk na panelu sterowania, a następnie dopasuj wartość za pomocą klawiszy strzałka w lewo lub strzałka w prawo.
 - Wybierz opcję w menu na wyświetlaczu panelu sterowania.
3. Wybierz żądaną wartość, a następnie naciśnij przycisk **OK**.

Zmiana ustawień za pomocą Centrum obsługi HP (Windows)

- ▲ Patrz [Korzystanie z oprogramowania HP do obróbki fotografii i obrazowania](#).

Aby zmienić ustawienia za pomocą oprogramowania HP do obróbki fotografii i obrazowania (Mac OS)

1. Kliknij ikonę **HP Device Manager** w programie Dock.
2. Wybierz urządzenie w menu rozwijanym **Devices** (Urządzenia).
3. W menu **Information and Settings** (Informacje i ustawienia) kliknij opcję, którą chcesz zmienić.



Uwaga Mac OS jest obsługiwany tylko przez HP Officejet J3600.

Korzystanie z Centrum obsługi HP (Windows)

Na komputerze z systemem Windows program Centrum obsługi HP jest punktem wprowadzania dla oprogramowania oprogramowanie HP Photosmart. Centrum obsługi HP służy do zmieniania ustawień drukowania, uruchamiania Kreatora ustawień faksu, zamawiania materiałów eksploatacyjnych i uzyskiwania dostępu do pomocy ekranowej.

Funkcje dostępne w Centrum obsługi HP różnią się w zależności od zainstalowanych urządzeń. Program Centrum obsługi HP jest dostosowany do wyświetlania ikon skojarzonych z wybranym urządzeniem. Jeśli wybrane urządzenie nie oferuje danej funkcji, odpowiadająca jej ikona nie jest wyświetlana w programie Centrum obsługi HP.

Jeśli znajdujący się na komputerze program Centrum obsługi HP nie zawiera żadnych ikon, podczas instalacji oprogramowania mógł wystąpić błąd. Aby go wyeliminować, skorzystaj z Panelu sterowania systemu Windows, aby wykonać pełną dezinstalację, a potem ponowną instalację oprogramowania oprogramowanie HP Photosmart. Więcej informacji można znaleźć w pomocy ekranowej programu dostarczonej z urządzeniem.

Aby uzyskać więcej informacji o uruchamianiu oprogramowania Centrum obsługi HP, zobacz [Korzystanie z oprogramowania HP do obróbki fotografii i obrazowania](#)

Korzystanie z oprogramowania HP do obróbki fotografii i obrazowania

Oprogramowanie HP do obróbki fotografii i obrazowania służy do uzyskiwania dostępu do wielu funkcji, które są niedostępne na panelu sterowania.

Oprogramowanie jest instalowane na komputerze podczas procedury instalacji. Więcej informacji można znaleźć w dokumentacji instalacji dołączonej do urządzenia.

Sposób dostępu do oprogramowania HP do obróbki fotografii i obrazowania zależy od zainstalowanego systemu operacyjnego. Na przykład dla komputerów z systemem Windows punktem wejściowym oprogramowania HP Photosmart Software do obróbki fotografii i obrazowania jest okno programu . Dla komputerów Macintosh punktem wejściowym oprogramowania HP do obróbki fotografii i obrazowania jest okno programu HP Photosmart Studio. W każdym przypadku punkt wejściowy służy jako panel uruchamiania usług oraz oprogramowania HP do obróbki fotografii i obrazowania.

Uruchamianie oprogramowanie HP Photosmart w komputerze z Windows

1. Wykonaj jedną z następujących czynności:
 - Na pulpicie systemu Windows, kliknij dwukrotnie ikonę HP Photosmart Software.
 - Możesz też kliknąć dwukrotnie ikonę **HP Digital Imaging Monitor** w zasobniku systemowym z prawej strony paska zadań systemu Windows.
 - Kliknij przycisk **Start** na pasku zadań, wskaż pozycję **Programy** lub **Wszystkie programy**, wybierz pozycję **HP**, a następnie kliknij opcję HP Photosmart Software.
2. Jeśli zainstalowane jest więcej niż jedno urządzenie HP, kliknij kartę z właściwą nazwą urządzenia.



Uwaga W komputerze z Windows funkcje dostępne w programie HP Photosmart Software są zależne od zainstalowanych urządzeń. Program jest dostosowany do wyświetlania ikon skojarzonych z wybranym urządzeniem. Jeśli wybrane urządzenie nie oferuje danej funkcji, odpowiadająca jej ikona nie jest wyświetlana w programie.



Wskazówka Jeśli znajdujący się na komputerze program HP Photosmart Software nie zawiera żadnych ikon, podczas instalacji oprogramowania mógł wystąpić błąd. Aby go wyeliminować, skorzystaj z Panelu sterowania systemu Windows i wykonaj pełną dezinstalację oprogramowania oprogramowanie HP Photosmart. Następnie ponownie zainstaluj program.

Uruchamianie oprogramowania HP Photosmart Studio na komputerze Macintosh

1. Kliknij ikonę HP Photosmart Studio w obszarze dokowania.
Pojawi się okno HP Photosmart Studio.

 **Uwaga** Mac OS jest obsługiwany tylko przez HP Officejet J3600.

2. Na pasku zadań programu HP Photosmart Studio kliknij opcję **Devices** (Urządzenia).
Zostanie wyświetlone okno HP Device Manager (Menedżer urządzeń HP).
3. Wybierz urządzenie w menu rozwijanym **Device** (Urządzenie).
Z tego miejsca można skanować, wysłać fakсы, importować dokumenty oraz przeprowadzać procedury konserwacji, takie jak sprawdzanie poziomu atramentu we wkładach atramentowych.

 **Uwaga** Na komputerze Macintosh funkcje dostępne w oprogramowaniu HP Photosmart Studio zależą od wybranego urządzenia.

 **Wskazówka** Gdy oprogramowanie HP Photosmart Studio jest uruchomione, możesz uzyskać dostęp do skrótów menu obszaru dokowania wybierając i przytrzymując przycisk myszy nad ikoną HP Photosmart Studio w obszarze dokowania.

Tekst i symbole

Do wprowadzania tekstu i symboli można użyć klawiatury na panelu sterowania.

W przypadku wybierania numeru faksu albo telefonu symbole można także wprowadzić z klawiatury. Podczas wybierania numeru przez urządzenie numer taki zostanie rozpoznany, a urządzenie wykona odpowiednią operację. Na przykład, jeśli w numerze faksu zostanie wprowadzony myślnik, urządzenie zrobi pauzę przed wybraniem pozostałej części numeru. Pauza jest pomocna, gdy przed wybraniem numeru faksu konieczne jest uzyskanie dostępu do linii zewnętrznej.

 **Uwaga** Aby w numerze faksu wprowadzić symbol, np. myślnik, należy użyć klawiatury.

Wpisywanie liczb i tekstu za pomocą klawiatury panelu sterowania

Tekst oraz symbole można wprowadzić przy użyciu klawiatury na panelu sterowania.

Po zakończeniu wprowadzania tekstu naciśnij przycisk **OK**, aby zapamiętać wpis.

Aby wprowadzić tekst

1. Naciskaj przyciski z cyframi odpowiadające literom. Na przykład litery a, b, i c odpowiadają cyfrze 2, jak widać poniższym na przycisku.



Wskazówka Naciskaj przycisk, aby wyświetlić dostępne znaki. W zależności od języka i ustawień kraju/regionu, oprócz znaków widocznych na klawiaturze mogą być dostępne inne znaki.

2. Po wyświetleniu właściwej litery poczekaj, aż kursor automatycznie przesunie się w prawo, lub naciśnij przycisk strzałki w prawo. Naciśnij przycisk z liczbą odpowiadającą następnej literze w nazwie. Naciśnij przycisk kilka razy, aż zostanie wyświetlona właściwa litera. Pierwsza litera wyrazu jest automatycznie zamieniana na wielką.

Wprowadzanie spacji, pauzy lub symbolu

- Aby wstawić spację, naciśnij przycisk **Spacja**.
- Aby wstawić pauzę, naciśnij przycisk **Ponów/Pauza**. Między cyframi numeru pojawi się myślnik.
- Aby wprowadzić symbol, np. @, naciskaj przycisk **Symbol** w celu przejrzania listy dostępnych symboli: gwiazdka (*), myślnik (-), ampersand (&), kropka (.), ukośnik (/), nawiasy (), apostrof ('), znak równości (=), znak numeru (#), „małpa” (@), podkreślnik (_), plus (+), wykrzyknik (!), średnik (;), znak zapytania (?), przecinek (,), dwukropk (:), procent (%), tylda (~).

Aby usnąć literę, cyfrę lub symbol

- ▲ W razie pomyłki naciśnij przycisk strzałki w lewo, aby skasować znak, a następnie wprowadź poprawny znak.

Symboly dostępne podczas wybierania numerów faksów

Aby wprowadzić symbol, np. *, naciskaj przycisk **Symbol** w celu przejrzania listy symboli. Poniższa tabela zawiera symbole, których można używać w numerach faksów i telefonów, nagłówkach faksów oraz pozycjach szybkiego wybierania.

Dostępne symbole	Opis	Dostępne podczas wprowadzania następujących elementów
*	Wyświetla symbol gwiazdki, gdy jest on niezbędny podczas wybierania.	Nazwa nagłówka faksu, nazwy i numery pozycji szybkiego wybierania, numery faksów lub telefonów oraz pozycje monitorowania wybierania
-	Podczas automatycznego wybierania urządzenie wprowadza pauzę między cyframi numeru.	Nazwa i numer nagłówka faksu, nazwy i numery pozycji szybkiego wybierania oraz numery faksów lub telefonów

(ciąg dalszy)

Dostępne symbole	Opis	Dostępne podczas wprowadzania następujących elementów
()	Wyświetla lewy lub prawy nawias w celu oddzielenia numerów (np. numerów kierunkowych), aby ułatwić ich odczytanie. Symbole te nie mają wpływu na wybieranie numeru.	Nazwa i numer nagłówek faksu, nazwy i numery pozycji szybkiego wybierania oraz numery faksów lub telefonów
W	Użycie znaku W powoduje, że podczas automatycznego wybierania urządzenie czeka na sygnał wybierania przed kontynuowaniem.	Numery szybkiego wybierania oraz numery faksów lub telefonów
R	Użycie znaku R podczas automatycznego wybierania ma takie samo działanie jak użycie przycisku Flash w telefonie.	Numery szybkiego wybierania oraz numery faksów lub telefonów
+	Wyświetla znak plus. Symbol ten nie ma wpływu na wybieranie numeru.	Nazwa i numer nagłówek faksu, nazwy i numery pozycji szybkiego wybierania oraz numery faksów lub telefonów

Ładowanie oryginałów

Oryginał do kopiowania, faksowania lub skanowania można załadować do automatycznego podajnika papieru. Oryginały załadowane do automatycznego podajnika dokumentów będą automatycznie wprowadzane do urządzenia.

△ **Przeostroga** W miejscach o wysokiej wilgotności i temperaturze należy unikać umieszczania oryginałów fotografii w automatycznym podajniku dokumentów. Może dojść do ich zablokowania i uszkodzenia.

☞ **Wskazówka** Aby uniknąć porysowania lub uszkodzenia oryginałów fotografii w inny sposób, przed załadowaniem należy włożyć je do przezroczystej okładki.

Ładowanie oryginałów do automatycznego podajnika dokumentów (ADF)

Jedno- i wielostronicowe dokumenty rozmiaru A4, letter i legal można skanować, kopiować lub faksować, umieszczając je w zasobniku podajnika dokumentów.

Zasobnik podajnika dokumentów może pomieścić do 20 arkuszy papieru typu Letter lub A4 albo do 15 arkuszy papieru formatu Legal.

Aby załadować oryginał do zasobnika podajnika dokumentów

1. Załaduj oryginał do zasobnika podajnika dokumentów zadrukowaną stroną do dołu. Umieść strony tak, aby najpierw pobierana była górna krawędź dokumentu. Wsuwaj papier do automatycznego podajnika dokumentów, aż usłyszysz brzęczyk lub zobaczysz na wyświetlaczu komunikat z informacją, że urządzenie wykryło załadowane strony.

☞ **Wskazówka** Dodatkowe instrukcje ładowania oryginałów do automatycznego podajnika dokumentów zamieszczono na schemacie wytłoczonym w zasobniku podajnika dokumentów.



2. Dosuń prowadnice szerokości do wewnątrz, aby przylegały do lewej i prawej krawędzi stosu materiałów.

Wybór materiałów do drukowania

Urządzenie jest tak zaprojektowane, aby dobrze współpracowało z większością rodzajów materiałów biurowych. Najlepiej przetestować różne rodzaje materiału do drukowania przed zakupem jego większej ilości. Aby uzyskać optymalną jakość wydruku, należy stosować materiały HP. Odwiedź witrynę HP pod adresem www.hp.com, aby uzyskać więcej informacji o materiałach HP.

Wskazówki dotyczące wyboru i użytkowania materiałów do drukowania

Aby uzyskać najlepsze wyniki, należy przestrzegać następujących zaleceń:

- Należy zawsze używać materiałów zgodnych ze specyfikacją urządzenia. Więcej informacji zawiera [Specyfikacje obsługiwanych materiałów](#).
- Do podajnika należy ładować tylko jeden rodzaj materiałów.
- Materiały należy ładować zwrócone w dół stroną przeznaczoną do druku oraz wyrównane do prawej i tylnej krawędzi podajnika. Aby uzyskać więcej informacji, zobacz część [Ładowanie materiałów](#).
- Nie należy przepelniać podajników. Aby uzyskać więcej informacji, zobacz część [Specyfikacje obsługiwanych materiałów](#).
- Aby zapobiec zacięciom, słabej jakości druku i innym problemom z drukowaniem, należy unikać następujących materiałów:
 - Formularze wieloczęściowe
 - Materiały uszkodzone, pognięte lub pomarszczone
 - Materiały z wycięciami i perforacją
 - Materiały o głębokiej teksturze, wypukłościach i takie, które nie przyjmują dobrze atramentu
 - Materiały o za małej gramaturze lub łatwo się rozciągające

Karty i koperty

- Należy unikać kopert o bardzo gładkim wykończeniu, samoprzylepnych, z klamerkami lub okienkami. Należy także unikać kart i kopert o grubych, nieregularnych lub zawiniętych krawędziach bądź o obszarach pomarszczonych, zgniecionych lub uszkodzonych w inny sposób.
- Należy używać kopert ciasno złożonych i o dobrze zagiętych skrzydełkach.
- Koperty należy ładować tak, aby skrzydełka były skierowane do góry.

Materiały fotograficzne

- Do drukowania fotografii należy stosować tryb jakości wydruku **Najlepsza**. Należy pamiętać, że w tym trybie drukowanie trwa dłużej, a w komputerze jest zajmowana większa ilość pamięci.
- Po wydrukowaniu każdego arkusza wyjmuj go i odkładaj na bok, aby wysechł. Pozostawianie wilgotnych materiałów, aby były układane w stos, może powodować rozmazywanie druku.

Folie

- Folie należy wkładać szorstką stroną w dół i przyklepnym paskiem skierowanym w głąb urządzenia.
- Do drukowania na foliach należy stosować tryb jakości wydruku **Normalny**. Tryb ten zapewni dłuższy czas schnięcia, dzięki czemu atrament wysycha całkowicie, zanim na tacę odbiorczą zostanie wysunięta kolejna strona.
- Po wydrukowaniu każdego arkusza wyjmuj go i odkładaj na bok, aby wysechł. Pozostawianie wilgotnych materiałów, aby były układane w stos, może powodować rozmazywanie druku.

Materiały o niestandardowych rozmiarach

- Należy używać tylko takich materiałów o niestandardowych rozmiarach, które są obsługiwane przez urządzenie.
- Jeśli aplikacja obsługuje materiały o niestandardowych rozmiarach, przed wydrukowaniem dokumentu należy ustawić rozmiar materiału w aplikacji. W przeciwnym razie należy ustawić rozmiar w sterowniku drukarki. Aby istniejące dokumenty dało się poprawnie wydrukować na materiałach o niestandardowych rozmiarach, może być konieczna zmiana formatu dokumentów.

Specyfikacje obsługiwanych materiałów

Poniższe tabele umożliwiają określenie materiałów odpowiednich dla tego urządzenia i określenie funkcji, które będą działać z danymi materiałami.

- [Obsługiwane rozmiary](#)
- [Obsługiwane typy i gramatury materiałów](#)

Obsługiwane rozmiary



Uwaga HP Officejet J3600 obsługuje wszystkie materiały z poniższej tabeli. HP Officejet J3500 obsługuje tylko papier.

Rodzaj	Rozmiar
Papier	A4: 210 x 297 mm Legal: 216 x 356 mm B5–JIS: 182 x 257 mm
Koperty	U.S. nr 10: 105 x 241 mm A2: 111 x 146 mm DL: 110 x 220 mm C6: 114 x 162 mm
Folia	Letter: 216 x 279 mm A4: 210 x 297 mm
Papier fotograficzny Premium	10 x 15 cm Letter: 216 x 280 mm A4: 210 x 297 mm
Karty	Karta katalogowa: 127 x 203 mm A4: 210 x 297 mm
Etykiety	Letter: 216 x 279 mm A4: 105 x 149 mm
Nietypowy	102 x 152 mm do 216 x 356 mm

Obsługiwane typy i gramatury materiałów



Uwaga HP Officejet J3600 obsługuje wszystkie materiały z poniższej tabeli.
HP Officejet J3500 obsługuje tylko zwykły papier oraz papier w formacie legal.

Rodzaj	Gramatura papieru	Podajnik*	Pojemnik wyjściowy**	Podajnik dokumentów
Zwykły papier	60 do 90 g/m ² (16 do 24 funtów)	maksymalnie 100 (papier 16 funtów)	maksymalnie 20 (papier 16 funtów)	maksymalnie 20
Papier Legal	75 do 90 g/m ² (20 do 24 funtów)	maksymalnie 100 (papier 16 funtów)	maksymalnie 20 (papier 16 funtów)	maksymalnie 15
Karty	maksymalnie 200 g/m ²	20	10	N/D
Koperty	20–24 funtów (75–90 g/m ²)	10	10	N/D
Folia	N/D	25	maksymalnie 10	N/D
Etykiety	N/D	maksymalnie 20	maksymalnie 10	N/D

(ciąg dalszy)

Rodzaj	Gramatura papieru	Podajnik*	Pojemnik wyjściowy**	Podajnik dokumentów
Papier fotograficzny 4 x 6 cali	maksymalnie 280 g/m ² (75 funtów)	30	20	N/D
Papier fotograficzny 8,5 x 11 cali	N/D	40	20	N/D

* Pojemność maksymalna. Podajnik mieści maksymalnie 10 mm papieru.

** Pojemność zasobnika wyjściowego jest uzależniona od rodzaju używanego papieru oraz ilości tuszu. Firma HP zaleca częste opróżnianie zasobnika wyjściowego.

Ustawianie minimalnych marginesów

 **Uwaga** HP Officejet J3500 nie obsługuje kopert i kart pocztowych.

	Góra (krawędź początkowa)	Dół (krawędź końcowa)	Lewy i prawy margines
USA (Letter, Legal, Executive)	1,5 mm	12,7 mm	6,4 mm
ISO (A4, A5) i JIS (B5)	1,8 mm	12,7 mm	3,2 mm
Koperty	3,2 mm	3,2 mm	1,0 mm
Karty	1,0 mm	12,7 mm	3,2 mm

Ładowanie materiałów

W tej części opisano procedurę ładowania różnych rodzajów i rozmiarów papieru do urządzenia w celu wykonania kopii, wydruków lub drukowania faksów.

 **Wskazówka** Wszystkie nośniki należy przechowywać płasko, w szczelnie zamkniętym pojemniku, dzięki czemu nie będą podarte, pomarszczone ani nie będą miały pozaginanych brzegów. Duże zmiany temperatury i wilgotności mogą powodować zwijanie się arkuszy, a przy ich nieprawidłowym przechowywaniu efekty pracy urządzenia mogą być niezadowalające.

W tej części zawarte są następujące tematy:

- [Ładowanie pełnowymiarowych arkuszy papieru](#)
- [Ładowanie papieru fotograficznego 10 x 15 cm \(4 x 6 cali\)](#)
- [Ładowanie kart indeksowych](#)
- [Ładowanie kopert](#)
- [Ładowanie innych rodzajów papieru](#)

Ładowanie pełnowymiarowych arkuszy papieru

Do zasobnika wejściowego urządzenia można załadować wiele rodzajów papieru rozmiaru Letter, A4 lub Legal.

Wkładanie papieru pełnowymiarowego

1. Przesuń prowadnicę szerokości papieru do najbardziej odsuniętej pozycji.



2. Obróć przedłużenie zasobnika w górę.



 **Uwaga** Jeśli używany jest papier formatu Legal, przedłużenie zasobnika papieru powinno być zamknięte.

3. Wyrównaj krawędzie stosu papieru na płaskiej powierzchni, a następnie upewnij się, że:
 - Arkusze papieru nie są podarte, pomarszczone ani nie mają pozaginanych brzegów.
 - Wszystkie arkusze papieru w stosie mają ten sam rodzaj i rozmiar.

4. Wsuń stos papieru do zasobnika wejściowego krótszą krawędzią do przodu, stroną przeznaczoną do drukowania odwróconą do dołu. Wsuń stos papieru do urządzenia aż do oporu.



△ **Przeostoga** Podczas ładowania papieru do zasobnika wejściowego urządzenie powinno być bezczynne i nie wydawać sygnałów dźwiękowych. Jeśli urządzenie przeprowadza czyszczenie kaset drukujących lub wykonuje inne zadanie, ogranicznik papieru w urządzeniu może być przemieszczony. W takim przypadku można włożyć papier zbyt głęboko; urządzenie wysunie wtedy czyste kartki papieru.

💡 **Wskazówka** Papier firmowy należy wkładać nagłówkiem do przodu, stroną do zadrukowania skierowaną w dół. Więcej pomocnych informacji na temat ładowania pełnowymiarowych arkuszy papieru zwykłego oraz firmowego znajduje się na diagramie na podstawie podajnika.

5. Przesuwaj prowadnicę szerokości papieru do środka, dopóki nie oprze się o krawędź papieru. Podajnika nie należy przepelniać. Sprawdź, czy stos papieru mieści się w podajniku oraz czy nie wykracza powyżej górnej krawędzi prowadnicy regulującej szerokość papieru.



Ładowanie papieru fotograficznego 10 x 15 cm (4 x 6 cali)

(Tylko HP Officejet J3600)

Papier fotograficzny rozmiaru 10 x 15 cm można załadować do zasobnika wejściowego urządzenia. Najlepsze rezultaty można uzyskać, używając papieru fotograficznego HP Premium Plus lub HP Premium rozmiaru 10 x 15 cm.

Wskazówka Wszystkie nośniki należy przechowywać płasko, w szczelnie zamkniętym pojemniku, dzięki czemu nie będą podarte, pomarszczone ani nie będą miały pozaginanych brzegów. Duże zmiany temperatury i wilgotności mogą powodować zwijanie się arkuszy, a przy ich nieprawidłowym przechowywaniu efekty pracy urządzenia mogą być niezadowolające.

W celu uzyskania optymalnych wyników przed rozpoczęciem kopiowania lub drukowania należy ustawić rodzaj i rozmiar papieru.

Aby załadować papier fotograficzny z zakładkami formatu 10 x 15 cm do zasobnika wejściowego

1. Wymij cały papier z zasobnika wejściowego.
2. Dosuń stos papieru fotograficznego do tylnej prawej krawędzi zasobnika wejściowego krótką stroną do przodu i stroną do zadruku w dół. Wsuń stos papieru fotograficznego do urządzenia aż do oporu.
Załaduj papier fotograficzny tak, aby zakładki znajdowały się bliżej użytkownika.

Wskazówka Dodatkową pomoc na temat ładowania papieru fotograficznego o niewielkich rozmiarach stanowią prowadnice wyłoczone na podstawie zasobnika wejściowego.

3. Przesuń prowadnicę szerokości papieru do środka, aż oprze się o stos papieru fotograficznego.
Podajnika nie należy przepelniać. Sprawdź, czy stos papieru mieści się w podajniku oraz czy nie wykracza powyżej górnej krawędzi prowadnicy regulującej szerokość papieru.



Ładowanie kart indeksowych

(Tylko HP Officejet J3600)

Do zasobnika wejściowego urządzenia można ładować karty indeksowe, aby drukować notatki, przepisy i inne teksty.

W celu uzyskania optymalnych wyników przed rozpoczęciem kopiowania lub drukowania należy ustawić rodzaj i rozmiar papieru.

Aby załadować karty do zasobnika wejściowego

1. Wyjmij cały papier z zasobnika wejściowego.
2. Dosuń stos kart do prawej krawędzi zasobnika, stroną do zadrukowania w dół. Przesuń stos kart do przodu aż do oporu.
3. Przesuwaj prowadnicę szerokości papieru do środka, aż oprze się o stos kart. Zasobnika nie należy przepelniać. Sprawdź, czy stos kart mieści się w zasobniku oraz czy nie wykracza powyżej górnej krawędzi prowadnicy regulującej długość papieru.



Ładowanie kopert

(Tylko HP Officejet J3600)

Do zasobnika wejściowego urządzenia można załadować jedną lub więcej kopert. Nie używaj kopert błyszczących, tłoczonych ani kopert z metalowymi zamknięciami lub okienkami.

 **Uwaga** Informacje dotyczące formatowania tekstu drukowanego na kopertach można znaleźć w plikach Pomocy używanego edytora tekstu. W celu osiągnięcia najlepszych efektów należy rozważyć możliwość nanoszenia adresu zwrotnego na etykietach.

Aby załadować koperty

1. Wyjmij cały papier z zasobnika wejściowego.
2. Włóż kopertę lub koperty do prawej części zasobnika wejściowego, tak aby były zwrócone zamknięciami w górę i w lewo. Wsuń stos kopert do urządzenia aż do oporu.

 **Wskazówka** Więcej pomocnych informacji na temat ładowania kopert znajduje się na diagramie na podstawie podajnika.

3. Przesuwaj prowadnicę szerokości papieru do środka, aż oprze się o stos kopert. Zasobnika wejściowego nie należy przepelniać; sprawdź, czy stos kopert mieści się w zasobniku wejściowym oraz czy nie wykracza powyżej górnej krawędzi prowadnicy szerokości papieru.



Ładowanie innych rodzajów papieru

(Tylko HP Officejet J3600)

Należy zwrócić szczególną uwagę na ładowanie następujących rodzajów papieru.

 **Uwaga** Nie wszystkie rozmiary i rodzaje papieru są dostępne ze wszystkimi funkcjami urządzenia. Niektóre formaty i typy papieru można stosować tylko w przypadku rozpoczęcia zadania drukowania z poziomu okna dialogowego **Drukuj** w aplikacji. Nie są one dostępne podczas kopiowania i faksowania. Papiery, które mogą być użyte jedynie do drukowania z poziomu aplikacji, zostały odpowiednio oznaczone.

Folia HP Premium do drukarek atramentowych albo Folia HP Premium Plus do drukarek atramentowych.

- ▲ Umieść folię w taki sposób, aby biały pasek (ze strzałkami i logo firmy HP) znajdował się u góry i jako pierwszy wchodził do zasobnika wejściowego.

 **Uwaga** Urządzenie nie potrafi automatycznie rozpoznawać formatu i rodzaju papieru. W celu uzyskania najlepszych wyników przed rozpoczęciem drukowania lub kopiowania na folii jako rodzaj papieru należy wybrać folię.

Naprasowanki HP (tylko do drukowania)

1. Wyrównaj naprasowankę przed jej użyciem, nie ładuj wygiętych arkuszy.

 **Wskazówka** Aby zapobiec zwijaniu się arkuszy, papier do naprasowanek należy przechowywać zamknięty w oryginalnym opakowaniu aż do chwili jego użycia.

2. Odszukaj niebieski pasek na stronie arkusza nieprzeznaczonej do zadrukowania i ręcznie wsuwaj pojedyncze sztuki do zasobnika wejściowego niebieskim paskiem do góry.

Karty pocztowe HP, Karty pocztowe HP Photo lub Karty pocztowe HP Textured (tylko do drukowania)

- ▲ Włóż niewielki stos kart pocztowych HP do zasobnika wejściowego, stroną do zadrukowania do dołu; wsuń stos kart do urządzenia aż do oporu.

 **Wskazówka** Upewnij się, że obszar, na którym chcesz drukować, został włożony do zasobnika wejściowego jako pierwszy i jest skierowany do dołu.

Etykiety do drukarek atramentowych HP (tylko do drukowania)

1. Używaj zawsze arkuszy o formacie letter lub A4 przeznaczonych dla urządzeń atramentowych HP (np. naklejki HP dla drukarek atramentowych) i sprawdzaj, czy nie są starsze niż dwa lata. Etykiety na starszych arkuszach mogą się odklejać przy przeciąganiu papieru przez urządzenie, co może spowodować blokady papieru.
2. Przekartkuj stos etykiet, aby arkusze nie były ze sobą sklejone.
3. Umieść plik arkuszy w podajniku na zwykłym papierze pełnego rozmiaru, skierowany etykietami ku dołowi. Nie wkładaj arkuszy pojedynczo.

W celu uzyskania optymalnych wyników przed rozpoczęciem kopiowania lub drukowania należy ustawić rodzaj i rozmiar papieru.

Tematy pokrewne

[Wskazówki dotyczące wyboru i użytkowania materiałów do drukowania](#)

Drukowanie na materiałach specjalnych i o niestandardowych rozmiarach

(Tylko HP Officejet J3600)

- [Drukowanie na materiałach specjalnych lub materiałach o niestandardowych rozmiarach \(Windows\)](#)
- [Drukowanie na materiałach specjalnych lub materiałach o niestandardowych rozmiarach \(Mac OS\)](#)

Drukowanie na materiałach specjalnych lub materiałach o niestandardowych rozmiarach (Windows)

Drukowanie na materiałach specjalnych i o niestandardowych rozmiarach

1. Załaduj odpowiednie materiały. Więcej informacji zawiera [Ładowanie materiałów](#).
2. Przy otwartym dokumencie w menu **Plik** kliknij polecenie **Drukuj**, a następnie kliknij przycisk **Ustawienia**, **Właściwości** lub **Preferencje**.
3. Kliknij kartę **Papier/Funkcje**.
4. Wybierz rozmiar materiału z listy rozwijanej **Format**.

Aby ustawić niestandardowy rozmiar materiałów:

- a. Kliknij przycisk **Niestandardowe**.
 - b. Wpisz nazwę nowego niestandardowego rozmiaru.
 - c. W polach **Szerokość** i **Wysokość** wpisz wymiary, a następnie kliknij przycisk **Zapisz**.
 - d. Kliknij przycisk **OK** dwa razy, aby zamknąć okno dialogowe Właściwości lub Preferencje. Ponownie otwórz to okno dialogowe.
 - e. Wybierz nowy niestandardowy rozmiar.
5. Aby wybrać rodzaj materiału:
 - a. Kliknij opcję **Więcej** na liście rozwijanej **Rodzaj**.
 - b. Kliknij żądany rodzaj materiałów i kliknij przycisk **OK**.
 6. Zmień inne ustawienia i kliknij przycisk **OK**.
 7. Wydrukuj dokument.

Drukowanie na materiałach specjalnych lub materiałach o niestandardowych rozmiarach (Mac OS)

Drukowanie na materiałach specjalnych i o niestandardowych rozmiarach

1. Załaduj odpowiednie materiały. Więcej informacji zawiera [Ładowanie materiałów](#).
2. W menu **File** (Plik) kliknij polecenie **Page Setup** (Ustawienia strony).
3. Wybierz rozmiar materiału.
4. Aby ustawić niestandardowy rozmiar materiałów:
 - a. Kliknij polecenie **Manage Custom Sizes** (Zarządzaj niestandardowymi rozmiarami) w menu rozwijanym **Settings** (Ustawienia).
 - b. Kliknij opcję **New** (Nowy), a następnie wpisz nazwę w polu **Paper Size Name** (Nazwa formatu papieru).
 - c. W polach **Szerokość** i **Wysokość** wpisz wymiary i, jeśli to konieczne, ustaw marginesy.
 - d. Kliknij przycisk **Done** (Gotowe) lub **OK**, a następnie kliknij przycisk **Save** (Zapisz).
5. W menu **File** (Plik) kliknij polecenie **Page Setup** (Ustawienia strony) i wybierz nowy niestandardowy rozmiar.
6. Kliknij **OK**.
7. W menu **File** (Plik) wybierz polecenie **Print** (Drukuj).
8. Otwórz okienko **Paper Handling** (Obsługa papieru).

9. W obszarze **Destination Paper Size** (Docelowy rozmiar papieru) kliknij kartę **Scale to fit paper size** (Skalowanie dopasowujące rozmiar papieru), a następnie wybierz niestandardowy rozmiar papieru.
10. Zmień inne żądane ustawienia i kliknij przycisk **OK** lub **Print** (Drukuj).

Konfigurowanie indywidualnych pozycji szybkiego wybierania

Często używane numery faksów można konfigurować jako wpisy szybkiego wybierania. Dzięki temu będzie można je szybko wybierać za pomocą panelu sterowania. Pierwszych pięć wpisów każdego typu jest związanych z pięcioma przyciskami szybkiego wybierania na panelu sterowania.

Konfigurowanie numerów faksów jako wpisów szybkiego wybierania lub grup

Można zapisać numery faksów lub grupy numerów faksów jako wpisy szybkiego wybierania. Wpisy szybkiego wybierania o numerach od 1 do 5 są związane z pięcioma przyciskami szybkiego wybierania na panelu sterowania.

Aby uzyskać informacje na temat drukowania listy skonfigurowanych wpisów szybkiego wybierania, zobacz [Drukowanie i przeglądanie listy wpisów szybkiego wybierania](#).

Konfigurowanie indywidualnych pozycji szybkiego wybierania

- **Oprogramowanie HP Photosmart (Windows):** Otwórz program HP Photosmart i postępuj zgodnie z instrukcjami zamieszczonymi w pomocy ekranowej.
- **HP Device Manager (Mac OS):** Uruchom program **Device Manager**, kliknij opcję **Information and Settings** (Informacje i ustawienia), a następnie wybierz opcję **Fax Speed-Dial Settings** (Ustawienia szybkiego wybierania numerów faksów) na liście rozwijanej.
- **Panel sterowania:** Naciśnij przycisk **Ustawienia**, a następnie wybierz opcję **Ustawienia szybkiego wybierania**.
 - Aby dodać lub zmienić wpis: Wybierz opcję **Osoba — szybkie wyb.** lub **Grupa szybkiego wybierania** i za pomocą przycisków strzałek wybierz niewykorzystany numer pozycji lub wpisz ten numer na klawiaturze. Wprowadź nowy numer faksu, a następnie naciśnij przycisk **OK**. Dołącz wszelkie pauzy i inne żądane numery, takie jak numer kierunkowy, kod dostępu do linii zewnętrznej w systemie PBX (zazwyczaj 9 lub 0) lub prefiks operatora. Wpisz nazwę, a następnie naciśnij przycisk **OK**.
 - Aby usunąć jeden wpis lub wszystkie wpisy: Wybierz polecenie **Delete Speed Dial** (Usuń szybkie wybieranie), wybierz wpisy szybkiego wybierania za pomocą przycisków strzałek, a następnie naciśnij **OK**.

Ustawianie grupy szybkiego wybierania

Jeśli do grupy numerów faksów są regularnie wysyłane informacje, można określić wpis szybkiego wybierania grupy, aby uprościć to zadanie. Wpis szybkiego wybierania dla grupy może być związana z przyciskiem szybkiego wybierania na panelu sterowania.

Członek grupy musi być członkiem listy szybkiego wybierania zanim będzie można go dodać do grupy wybierania. Do każdej grupy można dodać do 20 numerów faksów (przy czym każdy numer może zawierać do 50 znaków).

- **Oprogramowanie HP Photosmart (Windows):** Otwórz program HP Photosmart i postępuj zgodnie z instrukcjami zamieszczonymi w pomocy ekranowej.
- **HP Device Manager (Mac OS):** Uruchom program **Device Manager**, kliknij opcję **Information and Settings** (Informacje i ustawienia), a następnie wybierz opcję **Fax Speed-Dial Settings** (Ustawienia szybkiego wybierania numerów faksów) na liście rozwijanej.
- **Panel sterowania:** Naciśnij przycisk **Ustawienia**, a następnie wybierz opcję **Speed Dial Setup** (Konfiguracja szybkiego wybierania).
 - Aby dodać grupę: Wybierz **Group Speed Dial** (Grupowe szybkie wybieranie), a następnie nieprzypisany wpis szybkiego wybierania i naciśnij **OK**. Wybierz wpis szybkiego wybierania za pomocą przycisków strzałek, a następnie naciśnij **OK**, aby go wybrać (obok wpisu pojawi się znacznik wyboru). Powtórz ten krok, aby dodać do grupy kolejne wpisy szybkiego wybierania. Po zakończeniu, wybierz opcję **Done Selecting** (Zakończono wybieranie), a następnie naciśnij **OK**. Użyj klawiatury na ekranie, aby nazwę grupy szybkiego wybierania, a następnie wybierz polecenie **Done** (Zakończono).
 - Aby dodać pozycje do grupy: Wybierz **Group Speed Dial** (Grupowe szybkie wybieranie), a następnie grupę szybkiego wybierania, która ma zostać zmieniona i naciśnij **OK**. Wybierz wpis szybkiego wybierania za pomocą przycisków strzałek, a następnie naciśnij **OK**, aby go wybrać (obok wpisu pojawi się znacznik wyboru). Powtórz ten krok, aby dodać do grupy kolejne wpisy szybkiego wybierania. Po zakończeniu, wybierz opcję **Done Selecting** (Zakończono wybieranie), a następnie naciśnij **OK**. Wybierz polecenie **Done** (Zakończono) na ekranie **Group Name** (Nazwa grupy).
 - Aby usunąć wpis z grupy: Wybierz **Group Speed Dial** (Grupowe szybkie wybieranie), a następnie grupę szybkiego wybierania, która ma zostać zmieniona i naciśnij **OK**. Wybierz wpis szybkiego wybierania za pomocą przycisków strzałek, a następnie naciśnij **OK**, aby go wybrać (znacznik wyboru obok wpisu jest usuwany). Powtórz ten krok, aby usunąć z grupy kolejne wpisy szybkiego wybierania. Po zakończeniu, wybierz opcję **Done Selecting** (Zakończono wybieranie), a następnie naciśnij **OK**. Wybierz polecenie **Done** (Zakończono) na ekranie **Group Name** (Nazwa grupy).
 - Aby usunąć grupę: Wybierz polecenie **Delete Speed Dial** (Usuń szybkie wybieranie), wybierz wpisy szybkiego wybierania za pomocą przycisków strzałek, a następnie naciśnij **OK**.

Drukowanie i przeglądanie listy wpisów szybkiego wybierania

Można drukować i przeglądać listę wszystkich ustawionych wpisów szybkiego wybierania. Każda pozycja na liście zawiera następujące informacje:

- Numer wpisu szybkiego wybierania (pierwszych pięć wpisów odpowiada pięciu przyciskom szybkiego wybierania na panelu sterowania)
- Nazwa związana z numerem faksu lub grupą numerów faksu
- W wypadku listy szybkiego wybierania numerów faksów – numer faksu (lub wszystkie numery faksów w grupie)

Przeglądanie listy wpisów szybkiego wybierania

- **HP Device Manager (Mac OS):** Uruchom program **Device Manager**, kliknij opcję **Information and Settings** (Informacje i ustawienia), a następnie wybierz opcję **Fax Speed-Dial Settings** (Ustawienia szybkiego wybierania numerów faksów) na liście rozwijanej.
- **Oprogramowanie HP Photosmart (Windows):** Otwórz program HP Photosmart i postępuj zgodnie z instrukcjami zamieszczonymi w pomocy ekranowej.

3 Drukowanie

W tym rozdziale opisano następujące zagadnienia:

- [Zmiana ustawień druku](#)
- [Drukowanie dwustronne \(dupleksowanie\)](#)
- [Anulowanie zadania drukowania](#)

Zmiana ustawień druku

Ustawienia druku (takie jak rozmiar lub rodzaj papieru) można zmienić podczas pracy z aplikacją lub w sterowniku drukarki. Zmiany dokonane przy użyciu aplikacji mają pierwszeństwo przed zmianami wprowadzonymi w sterowniku drukarki. Jednak po zamknięciu aplikacji ustawienia powracają do wartości domyślnych skonfigurowanych w sterowniku.

 **Uwaga** Aby określić ustawienia druku dla wszystkich zadań drukowania, należy dokonać zmian w sterowniku drukarki.

Aby uzyskać więcej informacji o funkcjach sterownika drukarki w systemie Windows, zobacz Pomoc ekranową sterownika. Aby uzyskać więcej informacji o drukowaniu z określonej aplikacji, zobacz dokumentację tej aplikacji.

Zmiana ustawień z poziomu aplikacji dla bieżących zadań (Windows)

Aby zmienić ustawienia

1. Otwórz dokument, który chcesz wydrukować.
2. W menu **Plik** kliknij polecenie **Drukuj**, a następnie kliknij przycisk **Ustawienia**, **Właściwości** lub **Preferencje**. (Określone opcje mogą się różnić w zależności od używanej aplikacji).
3. Zmień żądane ustawienia i kliknij przycisk **OK**, **Drukuj** lub podobne polecenie.

 **Uwaga** Lista dostępnych opcji zależy od modelu urządzenia.

Zmiana ustawień domyślnych dla wszystkich przyszłych zadań (Windows)

Aby zmienić ustawienia

1. Kliknij przycisk **Start**, wskaż polecenie **Ustawienia**, a następnie kliknij polecenie **Drukarki** lub **Drukarki i faksy**.
-lub-
Kliknij przycisk **Start**, następnie polecenie **Panel sterowania** i kliknij dwukrotnie polecenie **Drukarki**.
2. Kliknij prawym przyciskiem myszy ikonę drukarki, a następnie wybierz polecenie **Właściwości**, **Ustawienia domyślne dokumentów** lub **Preferencje drukowania**.
3. Zmień żądane ustawienia, a następnie kliknij przycisk **OK**.



Uwaga Lista dostępnych opcji zależy od modelu urządzenia.

Zmiana ustawień (Mac OS)

Aby zmienić ustawienia

1. W menu **File** (Plik) kliknij polecenie **Page Setup** (Ustawienia strony).
2. Zmień żądane ustawienia (np. rozmiar papieru), a następnie kliknij przycisk **OK**.
3. W menu **File** (Plik) kliknij polecenie **Print** (Drukuj), aby otworzyć sterownik drukarki.
4. Zmień żądane ustawienia (np. rodzaj materiału) i kliknij przycisk **OK** lub **Print** (Drukuj).



Uwaga Lista dostępnych opcji zależy od modelu urządzenia.

Drukowanie dwustronne (dupleksowanie)

Za pomocą sterownika drukarki w Windows można drukować na obu stronach arkusza ręcznie, odwracając arkusz papieru i wkładając go ponownie do drukarki.

W Mac OS drukowanie dwustronne można uzyskać drukując najpierw strony nieparzyste, odwracając wydrukowany papier i drukując strony parzyste. Mac OS jest obsługiwany tylko przez HP OfficeJet J3600.

- [Wskazówki dotyczące drukowania po obu stronach arkusza](#)
- [Drukować dwustronnie](#)

Wskazówki dotyczące drukowania po obu stronach arkusza

- Należy zawsze używać materiałów zgodnych ze specyfikacją urządzenia. Więcej informacji zawiera [Specyfikacje obsługiwanych materiałów](#).
- Nie należy drukować dwustronnie na folii, kopertach, papierze fotograficznym, materiałach błyszczących lub papierze typu Bond o gramaturze mniejszej niż 16 funtów (60 g/m²) lub większej niż 28 funtów (105 g/m²). Podczas stosowania tych rodzajów materiałów mogą występować zacięcia.
- Niektóre rodzaje materiałów, takie jak papier z nagłówkiem, papier z nadrukiem, papier ze znakami wodnymi i papier dziurkowany, wymagają zachowania określonej orientacji podczas drukowania na obu stronach arkusza.

Drukować dwustronnie

Drukowanie obustronne (Windows)

1. Załaduj odpowiednie materiały. Więcej informacji znajduje się w [Wskazówki dotyczące drukowania po obu stronach arkusza](#) oraz [Ładowanie materiałów](#).
2. Przy otwartym dokumencie w menu **Plik** kliknij polecenie **Drukuj**, a następnie kliknij przycisk **Ustawienia**, **Właściwości** lub **Preferencje**.
3. Kliknij kartę **Funkcje**.
4. Wybierz listę rozwijaną **Drukowanie dwustronne**.
5. Aby automatycznie zmienić rozmiar każdej strony, tak żeby zachować widoczny na ekranie układ dokumentu, upewnij się, że jest wybrana opcja **Zachowaj układ**. Jeśli opcja ta nie będzie zaznaczona, może wystąpić nieoczekiwane łamanie stron.
6. Zaznacz lub wyczyść pole wyboru **Odwracaj strony** zależnie od tego, w jaki sposób chcesz zszywać wydruki. Aby zapoznać się z przykładami, zobacz rysunki w sterowniku drukarki.
7. Jeśli to konieczne, zmień układ broszurowy na liście rozwijanej **Układ broszurowy**.
8. Zmień inne ustawienia i kliknij przycisk **OK**.
9. Wydrukuj dokument.

Drukowanie obustronne (Mac OS)

1. Załaduj odpowiednie materiały. Więcej informacji znajduje się w [Wskazówki dotyczące drukowania po obu stronach arkusza](#) oraz [Ładowanie materiałów](#).
2. Mając otwarty dokument, kliknij polecenie **Print** (Drukuj) w menu **File** (Plik).
3. Z listy rozwijanej wybierz **Paper Handling** (Obsługa papieru), kliknij **Print: Odd numbered pages** (Strony nieparzyste), po czym kliknij **Print** (Drukuj).
4. Odwróć zadrukowany papier i wydrukuj strony parzyste.

Anulowanie zadania drukowania

Zadanie drukowania można anulować, korzystając z jednego następujących sposobów.

- **Panel sterowania:** Naciśnij przycisk **X** (przycisk **Anuluj**). Nastąpi usunięcie zadania, które urządzenie właśnie przetwarza. Nie wpływa to na zlecenia oczekujące na przetworzenie.
- **System Windows:** Kliknij dwukrotnie ikonę, która jest widoczna w dolnym, prawym rogu ekranu komputera. Wybierz zadanie drukowania, po czym naciśnij klawisz **Delete** na klawiaturze.
- **Mac OS:** Kliknij dwukrotnie drukarkę w programie **Printer Setup Utility**. Zaznacz zadanie drukowania, kliknij opcję **Hold** (Wstrzymaj) i kliknij przycisk **Delete** (Usuń).

4 Kopiuuj

W tym rozdziale opisano następujące zagadnienia:

- [Sporządzanie kopii za pomocą panelu sterowania](#)
- [Zmiana ustawień kopiowania](#)
- [Ustawianie liczby kopii](#)
- [Ustawianie rozmiaru papieru](#)
- [Ustawianie rodzaju papieru](#)
- [Zmiana szybkości lub jakości kopiowania](#)
- [Zmiana wielkości oryginału, aby mieścił się na papierze o formacie Letter lub A4](#)
- [Kopiowanie dokumentu o rozmiarze Legal na papier o rozmiarze Letter](#)
- [Dostosowywanie rozjaśnienia lub przyciemnienia kopii](#)
- [Poprawa jakości rozmazanych obszarów kopii](#)
- [Zwiększanie wyrazistości jasnych obszarów kopii](#)
- [Anulowanie zadania kopiowania](#)

 **Uwaga** Oprogramowanie umożliwia wykonywanie różnych rodzajów kopii. Więcej informacji znajdziesz w pomocy do oprogramowania.

Sporządzanie kopii za pomocą panelu sterowania

 **Uwaga** HP Officejet J3500 obsługuje tylko kopiowanie czarno-białe na zwykłym papierze.

Możesz tworzyć wysokiej jakości kopie wybranych zdjęć za pomocą panelu sterowania.

Wykonywanie kopii z panelu sterowania

1. Upewnij się, że do zasobnika wejściowego załadowano papier.
2. Załaduj oryginał do podajnika ADF. Aby uzyskać więcej informacji, zobacz część [Ładowanie oryginałów](#).
3. Wykonaj jedną z następujących czynności:
 - Naciśnij przycisk **KOPIUJ mono**, aby uruchomić czarno-białe zadanie kopiowania.
 - Naciśnij przycisk **KOPIUJ kolor**, aby uruchomić kolorowe zadanie kopiowania.

 **Uwaga** Jeśli oryginał jest kolorowy, naciśnięcie przycisku **KOPIUJ mono** spowoduje utworzenie kopii czarno-białej, natomiast naciśnięcie przycisku **KOPIUJ kolor** — kopii kolorowej.

Zmiana ustawień kopiowania

 **Uwaga** HP Officejet J3500 obsługuje tylko kopiowanie czarno-białe na zwykłym papierze.

Ustawienia kopiowania można dostosować do wykonania niemal każdego zadania.

Zmiany ustawień kopiowania dotyczą tylko obecnego zadania drukowania. Musisz ustawić zmiany jako wartości domyślne by ustawienia te dotyczyły wszystkich przyszłych zadań kopiowania.

Aby zapisać ustawienia bieżące jako domyślne dla przyszłych zadań kopiowania

1. Dokonaj zmian wybranych opcji w **Kopiuuj**.
2. Naciśnij przycisk **Kopiuuj**, a następnie naciśnij przyciski strzałek, aby wyświetlić opcję **Nowe ustawienia domyślne**.
3. Naciskaj przyciski strzałek, aby wybrać opcję **Tak**, a następnie naciśnij przycisk **OK**.

Ustawianie liczby kopii

Korzystając z opcji **Liczba kopii**, można ustawić żądaną liczbę kopii.



Uwaga HP Officejet J3500 obsługuje tylko kopiowanie czarno-białe na zwykłym papierze.

Aby ustawić liczbę kopii za pomocą panelu sterowania

1. Upewnij się, że do zasobnika wejściowego załadowano papier.
2. Umieść oryginał w zasobniku podajnika dokumentów, zadrukowaną stroną skierowaną w dół.
Umieść strony tak, aby najpierw pobierana była górna krawędź dokumentu.
3. W obszarze **Kopiuuj** naciskaj przycisk **Kopiuuj**, aż zostanie wyświetlona opcja **Liczba kopii**.
4. Naciskając przycisk  lub za pomocą klawiatury urządzenia, wprowadź liczbę kopii nieprzekraczającą liczby maksymalnej.
(Maksymalna liczba kopii zależy od modelu urządzenia).



Wskazówka Przytrzymanie przycisku strzałki powoduje, że wybrana liczba kopii będzie się zmieniała skokowo o 5, co ułatwia ustawienie dużej liczby kopii.

5. Naciśnij przycisk **KOPIUJ mono** lub **KOPIUJ kolor**.

Ustawianie rozmiaru papieru

Można wybrać rozmiar papieru w urządzeniu. Wybrany rozmiar papieru powinien być zgodny z rozmiarem arkuszy załadowanych do zasobnika wejściowego.



Uwaga HP Officejet J3500 obsługuje tylko kopiowanie czarno-białe na zwykłym papierze.

Aby ustawić rozmiar papieru

1. W obszarze **Kopiuuj** naciskaj przycisk **Kopiuuj**, aż zostanie wyświetlona opcja **Rozm.pap.kop.**
2. Naciskaj przycisk  do momentu wyświetlenia odpowiedniego rozmiaru papieru.
3. Naciśnij przycisk **KOPIUJ mono** lub **KOPIUJ kolor**.

Ustawianie rodzaju papieru

Można wybrać rodzaj papieru w urządzeniu.

 **Uwaga** HP Officejet J3500 obsługuje tylko kopiowanie czarno-białe na zwykłym papierze.

Ustawianie rodzaju papieru dla kopii w panelu sterowania

1. W obszarze Kopiuj naciskaj przycisk **Kopiuj**, aż zostanie wyświetlona opcja **Rodzaj papieru**.
2. Naciskaj przycisk , aż zostanie wyświetlony odpowiedni rodzaj papieru.
3. Naciśnij przycisk **KOPIUJ mono** lub **KOPIUJ kolor**.

Poniższa tabela służy do określenia ustawień rodzaju papieru na podstawie papieru załadowanego do zasobnika wejściowego.

Rodzaj papieru	Ustawienie Panelu sterowania
Papier do kopiarek albo firmowy	Zwykły papier
Papier HP Bright White	Zwykły papier
Papier fotograficzny HP Premium Plus, Błyszczący	Papier fotograficzny Premium
Papier fotograficzny HP Premium Plus, matowy	Papier fotograficzny Premium
Ładowanie papieru fotograficznego HP Premium Plus 10 x 15 cm (4 x 6 inch)	Papier fotograficzny Premium
Folia HP Premium lub Premium Plus do drukarek atramentowych	Folia
Inne rodzaje folii	Folia
Zwykły Hagaki	Zwykły papier
Błyszczący Hagaki	Papier fotograficzny Premium
L (tylko Japonia)	Papier fotograficzny Premium

Zmiana szybkości lub jakości kopiowania

Urządzenie udostępnia trzy opcje wpływające na szybkość i jakość kopiowania.

- Opcja **Najl.** zapewnia najwyższą jakość dla wszystkich rodzajów papieru i eliminuje pasma (paski), które występują czasem na obszarach o jednolitym wypełnieniu. Działa wolniej niż pozostałe opcje jakości.
- Opcja **Normalna** zapewnia wysoką jakość i jest zalecana dla większości kopii. Działa szybciej od opcji **Najl.** i jest ustawieniem domyślnym.
- **Szybka** działa szybciej od opcji **Normalna**. Jakość tekstu jest porównywalna z ustawieniem **Normalna**, natomiast grafika może być niższej jakości. Opcja **Szybka** powoduje mniejsze zużycie atramentu i przedłuża okres wykorzystania kaset drukujących.

 **Uwaga** HP Officejet J3500 obsługuje tylko kopiowanie czarno-białe na zwykłym papierze.

Aby zmienić jakość kopiowania z panelu sterowania

1. Upewnij się, że do zasobnika wejściowego załadowano papier.
2. Umieść oryginał w zasobniku podajnika dokumentów, zadrukowaną stroną skierowaną w dół.
Umieść strony tak, aby najpierw pobierana była górna krawędź dokumentu.
3. W obszarze Kopiuj naciskaj przycisk **Jakość**, aż zostanie podświetlone odpowiednie ustawienie jakości.
4. Naciśnij przycisk **KOPIUJ mono** lub **KOPIUJ kolor**.

Zmiana wielkości oryginału, aby mieścił się na papierze o formacie Letter lub A4

Jeżeli obraz lub tekst oryginału wypełnia cały arkusz bez marginesów, skorzystaj z opcji **Dopasuj do strony** lub **Cała strona 91%**, unikając dzięki temu niezamierzonego przycięcia tekstu lub obrazu przy krawędziach arkusza.



 **Wskazówka** Korzystając z funkcji **Dopasuj do strony**, można także powiększyć małe zdjęcie do rozmiaru obszaru drukowania pełnowymiarowej strony. W celu zachowania proporcji oryginału i uniknięcia sytuacji, w której zostałyby obcięte krawędzie oryginału, urządzenie może pozostawić nierówną ilość pustego miejsca wokół krawędzi arkusza papieru.

 **Uwaga** HP Officejet J3500 obsługuje tylko kopiowanie czarno-białe na zwykłym papierze.

Aby zmienić rozmiar dokumentu z poziomu panelu sterowania

1. Upewnij się, że do zasobnika wejściowego załadowano papier.
2. Umieść oryginał w zasobniku podajnika dokumentów, zadrukowaną stroną skierowaną w dół.
Umieść strony tak, aby najpierw pobierana była górna krawędź dokumentu.

3. W obszarze Kopiuj naciśnij przycisk **Zmniejsz/Powiększ**.
4. Naciskaj przycisk , aż zostanie wyświetlona opcja **Cała strona 91%**.
5. Naciśnij przycisk **KOPIUJ mono** lub **KOPIUJ kolor**.

Kopiowanie dokumentu o rozmiarze Legal na papier o rozmiarze Letter

Ustawienie **Legal > Ltr 72%** umożliwia pomniejszenie kopii dokumentu o rozmiarze Legal do takiego rozmiaru, który zmieści się na papierze o rozmiarze Letter.

 **Uwaga** Wartość procentowa podana w przykładzie **Legal > Ltr 72%** może różnić się od pokazywanej na wyświetlaczu.

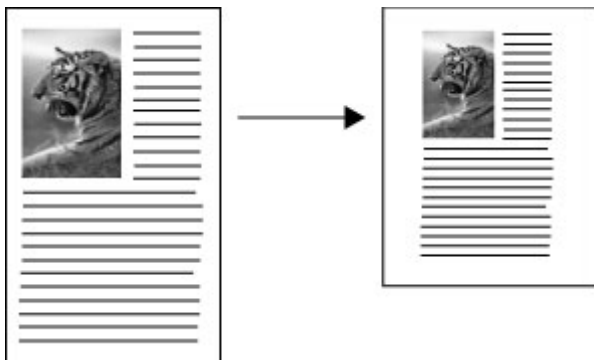

 **Uwaga** HP Officejet J3500 obsługuje tylko kopiowanie czarno-białe na zwykłym papierze.

Kopiowanie dokumentu formatu Legal na papier Letter za pomocą panelu sterowania



1. Upewnij się, że do zasobnika wejściowego załadowano papier.
2. Umieść dokument formatu Legal w zasobniku podajnika dokumentów zadrukowaną stroną do dołu.
Umieść stronę w zasobniku podajnika dokumentów tak, aby najpierw została pobrana górna krawędź dokumentu.
3. W obszarze Kopiuj naciśnij przycisk **Zmniejsz/Powiększ**.
4. Naciskaj przycisk , aż zostanie wyświetlona opcja **Legal > Ltr 72%**.
5. Naciśnij przycisk **KOPIUJ mono** lub **KOPIUJ kolor**.

Dostosowywanie rozjaśnienia lub przyciemnienia kopii

Do ustawienia kontrastu wykonywanych kopii służy opcja **Jaśniej/Ciemniej**.

 **Uwaga** HP Officejet J3500 obsługuje tylko kopiowanie czarno-białe na zwykłym papierze.

Aby ustawić kontrast kopii z poziomu panelu sterowania

1. Upewnij się, że do zasobnika wejściowego załadowano papier.
2. Umieść oryginał w zasobniku podajnika dokumentów, zadrukowaną stroną skierowaną w dół.
Umieść strony tak, aby najpierw pobierana była górna krawędź dokumentu.
3. W obszarze Kopiuj naciskaj przycisk **Kopiuj**, aż zostanie wyświetlona opcja **Jaśniej/Ciemniej**.
4. Wykonaj jedną z następujących czynności:
 - Naciśnij przycisk , aby przyciemnić kopię.
 - Naciśnij przycisk , aby rozjaśnić kopię.
5. Naciśnij przycisk **KOPIUJ mono** lub **KOPIUJ kolor**.

Poprawa jakości rozmazanych obszarów kopii

Funkcja **Poprawa jakości** polepsza jakość dokumentów tekstowych dzięki wyostreniu krawędzi czarnego tekstu lub zdjęć, modyfikując jasne kolory, które w przeciwnym razie mogłyby zostać skopiowane jako białe.

Domyślna opcja zwiększania jakości to **Mieszane**. Opcja **Mieszane** służy do zwiększania ostrości krawędzi większości oryginałów.

 **Uwaga** HP Officejet J3500 obsługuje tylko kopiowanie czarno-białe na zwykłym papierze.

Kopiowanie rozmazanego dokumentu z panelu sterowania

1. Upewnij się, że do zasobnika wejściowego załadowano papier.
2. Umieść oryginał w zasobniku podajnika dokumentów, zadrukowaną stroną skierowaną w dół.

 **Wskazówka** Aby uniknąć zadrapań i innych uszkodzeń oryginałów, przed załadowaniem umieść zdjęcie w przezroczystej, foliowej okładce na zdjęcia.

3. W obszarze Kopiuj naciskaj przycisk **Kopiuj**, aż zostanie wyświetlona opcja **Poprawa jakości**.
4. Naciskaj przycisk , aż zostanie wyświetlona opcja **Tekst**.
5. Naciśnij przycisk **KOPIUJ mono** lub **KOPIUJ kolor**.

Jeżeli wystąpi jeden z opisanych niżej problemów, wyłącz funkcję ulepszeń **Tekst**, wybierając opcję **Zdjęcie** lub **Brak**:

- Rozproszone kolorowe kropki wokół fragmentów tekstu na kopiach.
- Duże, czarne litery wyglądają jak poplamione (nie są jednolite).
- Cienkie kolorowe figury lub linie są częściowo zaczernione.
- Na obszarach jasnych lub średnioszarych widoczne są poziome ziarniste lub białe pasma.

Zwiększanie wyrazistości jasnych obszarów kopii

Za pomocą opcji **Zdjęcie** funkcji zwiększania jakości można uwydatnić jasne kolory, które inaczej mogłyby zostać skopiowane jako białe. Opcja **Zdjęcie** funkcji zwiększania jakości

umożliwia wyeliminowanie lub zredukowanie opisanych poniżej problemów, które mogą wystąpić podczas korzystania z opcji **Tekst**:

- Rozproszone kolorowe kropki wokół fragmentów tekstu na kopiach.
- Duże, czarne litery wyglądają jak poplamione (nie są jednolite).
- Cienkie kolorowe figury lub linie są częściowo zaczerwienione.
- Na obszarach jasnych lub średnioszarych widoczne są poziome ziarniste lub białe pasma.

 **Uwaga** HP Officejet J3500 obsługuje tylko kopiowanie czarno-białe na zwykłym papierze.

Kopiowanie prześwietlonego zdjęcia z panelu sterowania

1. Upewnij się, że do zasobnika wejściowego załadowano papier.
2. Umieść oryginał w zasobniku podajnika dokumentów, zadrukowaną stroną skierowaną w dół.

 **Wskazówka** Aby uniknąć zadrapań i innych uszkodzeń oryginałów, przed załadowaniem umieść zdjęcie w przezroczystej, foliowej okładce na zdjęcia.

3. W obszarze Kopiuj naciśnij przycisk **Kopiuj**, aż zostanie wyświetlona opcja **Poprawa jakości**.
4. Naciśnij przycisk , aż zostanie wyświetlone ustawienie ulepszenia **Zdjęcie**.
5. Naciśnij przycisk **KOPIUJ kolor**.

Anulowanie zadania kopiowania

- ▲ Aby zatrzymać kopiowanie, naciśnij przycisk **Anuluj** na panelu sterowania.

5 Skanowanie

Za pomocą urządzenia można skanować oryginały i wysłać je do różnych miejsc docelowych, takich jak folder sieciowy lub program na komputerze. Można używać panelu sterowania, oprogramowania HP do obróbki fotografii i obrazowania oraz programów komputerowych zgodnych ze standardem TWAIN lub WIA.

W tym rozdziale opisano następujące zagadnienia:

- [Skanowanie oryginału](#)
- [Skanowanie z programu zgodnego ze standardem TWAIN lub WIA](#)
- [Edycja zeskanowanego oryginału](#)
- [Zmiana ustawień skanowania](#)
- [Anulowanie zadania skanowania](#)

Skanowanie oryginału

Skanowanie można rozpocząć za pomocą komputera lub na panelu sterowania.

 **Uwaga** Ponadto do skanowania obrazów można wykorzystać oprogramowanie HP Photosmart. Za pomocą oprogramowania można edytować skanowane obrazy lub tworzyć specjalne projekty, korzystając z zeskanowanego obrazu. Aby uzyskać więcej informacji na temat skanowania z komputera, dostosowania zeskanowanych materiałów, zmiany ich rozmiaru, obracania, przycinania oraz poprawy ostrości, zajrzyj do ekranowej Pomoc do oprogramowania HP Photosmart, dołączonej do oprogramowania.

Aby można było korzystać z funkcji skanowania, urządzenie oraz komputer muszą być ze sobą połączone i muszą być włączone. Ponadto przed przystąpieniem do skanowania na komputerze należy zainstalować i uruchomić oprogramowanie drukarki. Aby sprawdzić, czy oprogramowanie drukarki jest uruchomione na komputerze z systemem Windows, należy znaleźć ikonę na pasku zadań w prawym dolnym rogu ekranu, obok zegara. Aby to sprawdzić na komputerze z systemem Mac OS, otwórz program HP Device Manager i kliknij opcję **Scan Picture** (Skanuj obraz). Jeśli skaner jest dostępny, uruchomiona zostanie aplikacja HP ScanPro. Jeśli nie jest dostępny, zostanie wyświetlony komunikat informujący, że nie znaleziono skanera.

 **Uwaga** Zamknięcie ikony HP Digital Imaging Monitor w zasobniku systemowym Windows może spowodować utratę niektórych funkcji skanowania w urządzeniu i wyświetlenie komunikatu **Brak połączenia**. W takim przypadku można przywrócić pełną funkcjonalność, ponownie uruchamiając komputer lub uruchamiając oprogramowanie HP Photosmart.

Skanowanie oryginałów do programu na komputerze

Jeśli urządzenie jest podłączone bezpośrednio do komputera za pomocą kabla USB, należy wykonać następujące kroki.

Gdy skanowanie zostanie zakończone, wybrany program otworzy i wyświetli zeskanowany dokument.

Aby wysłać zeskanowane dokumenty do programu na komputerze, korzystając z oprogramowania HP do obróbki fotografii i obrazowania

1. Na komputerze otwórz oprogramowanie HP do obróbki fotografii i obrazowania. Więcej informacji zawiera [Korzystanie z oprogramowania HP do obróbki fotografii i obrazowania](#).
2. Aby uzyskać dalsze instrukcje, zobacz Pomoc ekranową.

Aby wysłać zeskanowane dokumenty do programu na komputerze, korzystając z panelu sterowania

1. Załaduj oryginał do podajnika ADF. Aby uzyskać więcej informacji, zobacz część [Ładowanie oryginałów](#).
2. Naciśnij przycisk **Menu Skanuj** lub **Skanuj do**.
3. Naciskaj przyciski strzałek, aby wybrać program, którego chcesz użyć (taki jak oprogramowanie HP do obróbki fotografii i obrazowania), a następnie naciśnij przycisk **OK**.
4. Naciśnij przycisk **SKANUJ**.

Skanowanie z programu zgodnego ze standardem TWAIN lub WIA

Urządzenie jest zgodne ze standardami TWAIN oraz WIA i współpracuje z programami obsługującymi urządzenia skanujące zgodne ze standardami TWAIN oraz WIA. W czasie pracy w programie zgodnym ze standardem TWAIN lub WIA można uzyskać dostęp do funkcji skanowania i skanować obraz bezpośrednio do programu.

Standard TWAIN jest obsługiwany we wszystkich systemach operacyjnych Windows oraz Mac OS.

W systemach operacyjnych Windows standard WIA jest obsługiwany jedynie w przypadku połączeń bezpośrednich w systemie Windows XP i Windows Vista. Standard WIA nie jest obsługiwany w systemie Mac OS.

Skanowanie z poziomu programu obsługującego standard TWAIN

Z reguły program jest zgodny ze standardem TWAIN, jeśli udostępnia takie polecenie jak: **Acquire (Pobierz)**, **File Acquire (Pobierz plik)**, **Scan (Skanuj)**, **Import New Obiekt (Importuj nowy obiekt)**, **Insert from (Wstaw z)** lub **Scanner (Skaner)**. Jeśli nie wiadomo, czy program jest zgodny ze standardem albo jaka jest nazwa polecenia, należy zapoznać się z pomocą programu lub jego dokumentacją.

Należy uruchomić skanowanie za pomocą programu zgodnego ze standardem TWAIN. Aby uzyskać informacje na temat poleceń i niezbędnych kroków, zobacz pomoc lub dokumentację programu.

 **Uwaga** Jeśli skanowanie TWAIN uruchomiono podczas odbierania faksu, zostanie wyświetlony komunikat o błędzie i skanowanie nie zostanie wykonane. Zaczekaj, aż zakończy się odbieranie faksu i ponownie uruchom skanowanie.

Skanowanie z poziomu programu obsługującego standard WIA

Z reguły program jest zgodny ze standardem WIA, jeśli w menu **Insert (Wstaw)** lub w menu **File (Plik)** ma takie polecenie jak **Picture/From Scanner or Camera (Obraz/Z**

skanera lub z kamery). Jeśli nie wiadomo, czy program jest zgodny ze standardem albo jaka jest nazwa polecenia, należy zapoznać się z pomocą programu lub jego dokumentacją.

Należy uruchomić skanowanie za pomocą programu zgodnego ze standardem WIA. Aby uzyskać informacje na temat poleceń i niezbędnych kroków, zobacz pomoc lub dokumentację programu.

Edycja zeskanowanego oryginału

oprogramowanie HP Photosmart umożliwia edycję zeskanowanego obrazu. Za pomocą oprogramowania OCR (Optical Character Recognition) można także zeskanowane dokumenty poddać edycji.

Edycja zeskanowanych zdjęć lub grafiki

oprogramowanie HP Photosmart umożliwia edycję zeskanowanych zdjęć i grafiki. Korzystając z oprogramowania, można zmienić jasność, kontrast, nasycenie koloru i inne parametry obrazu. oprogramowanie HP Photosmart umożliwia także obracanie obrazów.

Więcej informacji na ten temat znajduje się w ekranowej Pomoc do oprogramowania HP Photosmart.

Edycja zeskanowanego dokumentu za pomocą oprogramowania do optycznego rozpoznawania znaków (OCR)

Oprogramowania OCR można używać do zaimportowania zeskanowanego tekstu do preferowanego edytora w celu poddania tekstu dalszej edycji. Dzięki temu można edytować faksy, listy, wycinki z gazet i wiele innych dokumentów.

Można określić edytor tekstu, który ma być używany do edycji. Jeśli nie ma ikony edytora tekstu lub jest ona nieaktywna, to edytor tekstu nie jest zainstalowany na komputerze lub oprogramowanie skanera nie rozpoznało programu podczas instalacji. Aby utworzyć połączenie z edytorem tekstu, zobacz Pomoc ekranową oprogramowania HP do obróbki fotografii i obrazowania.

Oprogramowanie OCR nie obsługuje tekstu zeskanowanego w kolorze. Tekst kolorowy jest zawsze konwertowany na czarno-biały przed wysłaniem do programu OCR. Dlatego tekst w ostatecznym dokumencie jest zawsze czarno-biały, niezależnie od oryginalnego koloru.

Ze względu na złożoność niektórych edytorów tekstu i sposób ich współpracy z urządzeniem, czasem lepiej zeskanować tekst do programu Wordpad (z grupy akcesoriów Windows), a następnie skopiować go do preferowanego edytora tekstu.

Zmiana ustawień skanowania

Zmianianie ustawień skanowania

- **HP Device Manager (Mac OS):** Uruchom program **HP Device Manager**, kliknij opcję **Information and Settings** (Informacje i ustawienia), a następnie wybierz opcję **Scan Preferences** (Preferencje skanowania) na liście rozwijanej.
- **Windows:** Otwórz oprogramowanie urządzenia, wybierz opcję **Ustawienia, Ustawienia i opcje skanowania**, a następnie wybierz dostępne opcje.

Anulowanie zadania skanowania

- ▲ Naciśnij przycisk **Anuluj** na panelu sterowania.

6 Faks

Za pomocą urządzenia można wysłać i odbierać fakсы, w tym fakсы kolorowe. Można zaplanować wysłanie faksu później oraz ustawić szybkie wybieranie, aby szybko i łatwo wysłać fakсы pod często używane numery. Za pomocą panelu sterowania można także skonfigurować wiele opcji faksu, takich jak rozdzielczość i kontrast między rozjaśnieniem i przyciemnieniem w wysyłanych faksach.

Jeśli urządzenie jest podłączone bezpośrednio do komputera, wówczas można użyć oprogramowania HP do obróbki fotografii i obrazowania w celu wykonania operacji faksowania niedostępnych z panelu sterowania urządzenia wielofunkcyjnego. Więcej informacji znajdziesz w [Korzystanie z oprogramowania HP do obróbki fotografii i obrazowania](#).

 **Uwaga** Przed rozpoczęciem faksowania upewnij się, że urządzenie zostało prawidłowo skonfigurowane. Być może urządzenie zostało już skonfigurowane w ramach konfiguracji początkowej, za pomocą panelu sterowania lub oprogramowania dostarczonego wraz z urządzeniem. Prawidłowość konfiguracji faksu można sprawdzić, uruchamiając test konfiguracji faksu na panelu sterowania. Aby uruchomić test faksu, naciśnij przycisk **Ustawienia**, wybierz opcję **Narzędzia**, wybierz opcję **Uruchom test faksu**, a następnie naciśnij przycisk **OK**.

W tym rozdziale opisano następujące zagadnienia:

- [Wysyłanie faksu](#)
- [Odbieranie faksu](#)
- [Zmiana ustawień faksowania](#)
- [Faksowanie za pośrednictwem Internetu](#)
- [Testowanie ustawień faksu](#)
- [Korzystanie z raportów](#)
- [Anulowanie faksu](#)

Wysyłanie faksu

Faks można wysłać na wiele sposobów. Za pomocą panelu sterowania można wysłać faks czarno-biały lub kolorowy. Można również wysłać faks ręcznie za pomocą podłączonego telefonu. Umożliwia to rozmowę z odbiorcą przed wysłaniem faksu.

- [Wysyłanie zwykłego faksu](#)
- [Ręczne wysyłanie faksu za pomocą telefonu](#)
- [Wysyłanie faksu przy użyciu funkcji monitorowania wybierania](#)
- [Wysyłanie faksu z pamięci](#)
- [Planowanie wysłania faksu w późniejszym czasie](#)
- [Nadawanie faksu do wielu odbiorców](#)
- [Faksowanie dokumentów kolorowych lub zdjęć](#)
- [Zmiana rozdzielczości faksu i ustawień Jaśniej/Ciemniej](#)
- [Wysyłanie faksu w trybie korekcji błędów](#)

Wysyłanie zwykłego faksu

Za pomocą panelu sterowania możesz łatwo wysłać czarno-białe fakсы jedno- lub wielostronicowe.

 **Uwaga** Jeśli potrzebne jest drukowane potwierdzenie pomyślnego wysłania faksu, **przed** przystąpieniem do wysyłania faksów należy włączyć funkcję potwierdzania faksów.

 **Wskazówka** Faks można również wysłać ręcznie za pomocą telefonu lub funkcji monitorowania wybierania. Funkcje te pozwalają na kontrolę tempa wybierania numeru. Są również przydatne, gdy połączenie jest opłacane za pomocą karty telefonicznej, a podczas wybierania numeru istnieje konieczność odpowiadania na monity dotyczące sygnału.

Aby wysłać zwykły faks za pomocą panelu sterowania

1. Załaduj oryginały. Więcej informacji zawiera [Ładowanie oryginałów](#).
2. Wprowadź numer faksu za pomocą klawiatury, naciśnij przycisk **Szybkie wybieranie** lub przycisk bezpośredniego szybkiego wybierania, aby wybrać pozycję szybkiego wybierania, albo naciśnij przycisk **Ponów/Pauza**, aby ponownie wybrać ostatnio wybierany numer.

 **Wskazówka** Aby dodać pauzę we wprowadzanym numerze faksu, naciśnij przycisk **Ponów/Pauza** lub naciskaj przycisk **Symbole (*)**, aż na wyświetlaczu pojawi się myślnik (-).

3. Naciśnij przycisk **FAKSUJ mono**.

Jeśli urządzenie wykryje oryginał załadowany do automatycznego podajnika dokumentów, dokument zostanie wysłany pod wprowadzony numer.

 **Wskazówka** Jeśli odbiorca zgłasza problemy z jakością wysłanego faksu, można zmienić rozdzielczość lub kontrast faksu.

Ręczne wysyłanie faksu za pomocą telefonu

Ręczne wysyłanie faksu umożliwia przeprowadzanie rozmowy z odbiorcą przed wysłaniem faksu. Jest to przydatne, gdy przed wysłaniem faksu należy powiadomić o tym adresata. Przy ręcznym wysyłaniu faksu w słuchawce telefonu słychać sygnały wybierania, monity telefonu i inne dźwięki. Dzięki temu do wysyłania faksów można łatwo wykorzystać kartę telefoniczną.

Zależnie od tego, jak jest skonfigurowany faks odbiorcy, odbiorca może odebrać telefon lub może odebrać go faks. Jeśli telefon odbierze osoba, możesz z nią porozmawiać przed wysłaniem faksu. Jeśli odbierze faks, możesz wysłać faks bezpośrednio do urządzenia faksowego gdy usłyszysz sygnał faksu od urządzenia faksowego odbiorcy.

 **Uwaga** HP Officejet J3500 obsługuje tylko fakсы czarno-białe.

Aby ręcznie wysłać faks za pomocą telefonu

1. Załaduj oryginały. Więcej informacji zawiera [Ładowanie oryginałów do automatycznego podajnika dokumentów \(ADF\)](#).
2. Wybierz numer przy użyciu klawiatury telefonu podłączonego do urządzenia.

 **Uwaga** Nie należy używać klawiatury na panelu sterowania urządzenia podczas ręcznego wysyłania faksu. Należy użyć klawiatury telefonu, aby wybrać numer odbiorcy.

3. Jeśli telefon odbierze osoba, możesz rozpocząć rozmowę przed wysłaniem faksu.

 **Uwaga** Jeśli odbierze faks, usłyszysz sygnał faksu od urządzenia faksowego odbiorcy. Przejdź do następnego kroku by wysłać faks.

4. Gdy faks będzie gotowy do wysłania, naciśnij przycisk **FAKSUJ mono** lub **FAKSUJ kolor**.

 **Uwaga** Po wyświetleniu monitu wybierz **Send Fax (Wysyłanie faksu)**, a następnie naciśnij przycisk **FAKSUJ mono** lub ponownie **FAKSUJ kolor**.

Jeśli przed wysłaniem faksu rozmawiałeś z odbiorcą, poinformuj go, że po usłyszaniu sygnału faksu powinien nacisnąć przycisk **Start** na swoim urządzeniu faksującym. Podczas transmisji faksu linia telefoniczna pozostaje wyciszona. W tym momencie możesz odłożyć słuchawkę telefoniczną. Aby kontynuować rozmowę z odbiorcą, pozostań na linii do zakończenia transmisji faksu.

Aby ręcznie wysłać faks za pomocą telefonu za pomocą dołączonej słuchawki

1. Załaduj oryginały do zasobnika podajnika dokumentów zadrukowaną stroną do dołu, tak aby ich górna część była zwrócona do wnętrza urządzenia.
2. Podnieś słuchawkę dołączoną do urządzenia HP All-in-One i wykręć numer za pomocą klawiatury numerycznej na panelu sterowania.
3. Jeśli odbiorca odbierze telefon, możesz z nim porozmawiać przed wysłaniem faksu.

 **Uwaga** Jeśli odbierze faks, usłyszysz sygnał faksu od urządzenia faksowego odbiorcy. Przejdź do następnego kroku by wysłać faks.

4. Po przygotowaniu faksu do wysłania naciśnij przycisk **FAKSUJ mono** lub **FAKSUJ kolor**.

 **Uwaga** Po wyświetleniu monitu naciśnij przycisk **1**, aby wybrać opcję **Send Fax (Wysyłanie faksu)**, a następnie naciśnij ponownie przycisk **FAKSUJ mono** lub **FAKSUJ kolor**.

Jeśli przed wysłaniem faksu rozmawiałeś z odbiorcą, poinformuj go, że po usłyszaniu sygnału faksu powinien nacisnąć przycisk **Start** na swoim urządzeniu faksującym. W trakcie transmitowania faksu linia telefoniczna jest wyciszona. W tym momencie możesz się rozłączyć. Jeśli chcesz kontynuować rozmowę z odbiorcą, pozostań na linii do momentu zakończenia transmisji faksu.

Wysyłanie faksu przy użyciu funkcji monitorowania wybierania

Funkcja monitorowania wybierania pozwala na wybranie numeru z panelu sterowania, tak jak ze zwykłego telefonu. Przy wysyłaniu faksu z użyciem funkcji monitorowania

wybijania w głośniku urządzenia słycać sygnały wybierania, zgłoszenia telefoniczne i inne dźwięki. Dzięki temu można odpowiadać na zgłoszenia podczas wybierania, a także kontrolować jego tempo.

 **Wskazówka** Jeśli kod PIN karty telefonicznej nie zostanie wprowadzony wystarczająco szybko, urządzenie może rozpocząć wysyłanie tonów faksu zbyt wcześnie, w wyniku czego kod PIN nie zostanie rozpoznany przez usługę kart telefonicznych. W takim przypadku można utworzyć pozycję szybkiego wybierania, aby zapisać kod PIN karty telefonicznej.

 **Uwaga** Upewnij się, że głośnik jest wyłączony, w przeciwnym razie nie będzie słycać sygnału wybierania.

Uwaga HP Officejet J3500 obsługuje tylko fakсы czarno-białe.

Wysyłanie faksu z panelu sterowania z wykorzystaniem monitorowania wybierania

1. Załaduj oryginały. Więcej informacji zawiera [Ładowanie oryginałów do automatycznego podajnika dokumentów \(ADF\)](#).
2. Naciśnij przycisk **FAKSUJ mono** lub **FAKSUJ kolor**.
Jeśli urządzenie wykryje oryginał załadowany do automatycznego podajnika dokumentów, usłyszysz sygnał wybierania.
3. Po usłyszaniu sygnału wybierania wprowadź numer za pomocą klawiatury na panelu sterowania.
4. Postępuj zgodnie z wyświetlanymi komunikatami.

 **Wskazówka** Jeśli do wysłania faksu używana jest karta telefoniczna, a kod PIN został zapisany jako pozycja szybkiego wybierania, po wyświetleniu monitu o wprowadzenie kodu PIN należy nacisnąć przycisk **Szybkie wybieranie** lub przycisk bezpośredniego szybkiego wybierania, aby wybrać pozycję szybkiego wybierania, w której zapisano kod PIN.

Faks zostanie wysłany, gdy urządzenie faksujące odbiorcy odpowie.

Wysyłanie faksu z pamięci

Czarno-biały faks można zeskanować do pamięci, a następnie wysłać zapamiętany faks w późniejszym terminie. Ta funkcja jest przydatna, jeśli numer faksu odbiorcy jest zajęty lub tymczasowo niedostępny. Urządzenie zeskanuje oryginały do pamięci i wyśle, gdy będzie możliwe nawiązanie połączenia z faksem odbiorcy. Gdy tylko urządzenie zeskanuje strony i zapisze ich obraz w pamięci, można wyjąć oryginały z podajnika dokumentów.

 **Uwaga** Z pamięci można wysłać tylko fakсы czarno-białe.

Aby wysłać faks z pamięci

1. Umieść oryginały w zasobniku podajnika dokumentów, zadrukowaną stroną skierowaną w dół.
2. W obszarze Faks naciśnij przycisk **Menu Faksuj**.
Zostanie wyświetlony monit **Wprowadź numer**.

3. Wprowadź numer faksu za pomocą klawiatury, naciśnij przycisk **Szybkie wybieranie** lub przycisk bezpośredniego szybkiego wybierania, aby wybrać pozycję szybkiego wybierania, albo naciśnij przycisk **Ponów/Pauza**, aby ponownie wybrać ostatnio wybierany numer.
4. W obszarze Faks naciskaj przycisk **Menu Faksuj**, aż zostanie wyświetlona opcja **Jak przesłać faks**.
5. Naciskaj przycisk , aż zostanie wyświetlona opcja **Skanuj i faksuj**, a następnie naciśnij przycisk **OK**.
6. Naciśnij przycisk **FAKSUJ mono**.
Urządzenie zeskanuje oryginały do pamięci, a następnie wyśle je, gdy faks odbiorcy będzie dostępny.

Planowanie wysłania faksu w późniejszym czasie

Wysłanie faksu czarno-białego można zaplanować w ciągu następnych 24 godzin. Umożliwia to wysłanie faksu czarno-białego późnym wieczorem, kiedy na przykład linie telefoniczne nie są zajęte lub opłaty za połączenie są niższe. Urządzenie automatycznie wysyła faks o ustalonej porze.

Można zaplanować wysłanie tylko jednego faksu naraz. Nic jednak nie stoi na przeszkodzie, by wysłać fakсы w zwykły sposób, podczas gdy zaplanowany faks oczekuje na wysłanie.

 **Uwaga** Ze względu na ograniczenie pamięci, można wysyłać tylko fakсы czarno-białe.

Aby zaplanować wysłanie faksu za pomocą panelu sterowania

1. Umieść oryginały w zasobniku podajnika dokumentów, zadrukowaną stroną skierowaną w dół.
2. W obszarze Faks naciskaj przycisk **Menu Faksuj**, aż zostanie wyświetlona opcja **Jak przesłać faks**.
3. Naciskaj przycisk , aż zostanie wyświetlona opcja **Wysyłanie faksu później**, a następnie naciśnij przycisk **OK**.
4. Przy użyciu klawiatury numerycznej wprowadź godzinę wysłania, a następnie naciśnij przycisk **OK**. Po wyświetleniu monitu naciśnij przycisk **1**, aby wybrać opcję **AM**, lub przycisk **2**, aby wybrać opcję **PM**.
5. Wprowadź numer faksu za pomocą klawiatury, naciśnij przycisk **Szybkie wybieranie** lub przycisk bezpośredniego szybkiego wybierania, aby wybrać pozycję szybkiego wybierania, albo naciśnij przycisk **Ponów/Pauza**, aby ponownie wybrać ostatnio wybierany numer.
6. Naciśnij przycisk **FAKSUJ mono**.
Urządzenie zeskanuje wszystkie strony, a na wyświetlaczu pojawi się zaplanowana godzina. Urządzenie wyśle faks o zaplanowanej godzinie.

Aby anulować zaplanowany faks

1. W obszarze Faks naciskaj przycisk **Menu Faksuj**, aż zostanie wyświetlona opcja **Jak przesłać faks**.
2. Naciskaj przycisk , aż zostanie wyświetlona opcja **Wysyłanie faksu później**, a następnie naciśnij przycisk **OK**.
Jeśli zaplanowano już wysłanie faksu, na wyświetlaczu pojawi się monit **Anuluj**.
3. Naciśnij przycisk **1**, aby wybrać opcję **Port USB z przodu drukarki — oprogramowanie drukarki zainstalowane**.

 **Uwaga** Zaplanowany faks można także anulować, naciskając przycisk **Anuluj** na panelu sterowania, gdy na wyświetlaczu widoczna jest zaplanowana godzina wysłania.

Nadawanie faksu do wielu odbiorców

W tym rozdziale opisano następujące zagadnienia:

- [Wysyłanie faksu do wielu odbiorców za pomocą panelu sterowania](#)
- [Wysyłanie faksu z komputera za pomocą oprogramowania HP Photosmart Studio \(Mac OS\)](#)

Wysyłanie faksu do wielu odbiorców za pomocą panelu sterowania

Możesz wysłać faks do wielu odbiorców bez wcześniejszego konfigurowania grupy szybkiego wybierania.

 **Uwaga** Określona przez użytkownika lista odbiorców danego faksu nie jest zapisywana i działa tylko przy wysłaniu faksów czarno-białych. Jeśli zamierzasz wysłać inne fakсы do odbiorców z tej samej listy, należy utworzyć listę grup szybkiego wybierania. Szczegółowe informacje można znaleźć w rozdziale [Konfigurowanie numerów faksów jako wpisów szybkiego wybierania lub grup](#)

Aby wysłać faks do wielu odbiorców bez używania grupy szybkiego wybierania

1. Naciśnij przycisk **Menu Faksuj** i wybierz opcję **Roześlij faks**.
2. Wprowadź numer faksu za pomocą klawiatury lub użyj klawiszy strzałek, aby uzyskać dostęp do opcji szybkiego wybierania numeru.

 **Uwaga** Istnieje możliwość dodania do 20 numerów faksów.

3. Naciśnij przycisk **FAKSUJ mono**.
4. Po wyświetleniu monitu załaduj oryginały stroną do druku do góry i górną krawędzią do urządzenia na środku zasobnika podajnika dokumentów. Więcej informacji zawiera [Ładowanie oryginałów do automatycznego podajnika dokumentów \(ADF\)](#).
5. Ponownie naciśnij przycisk **FAKSUJ mono**.

Łącząc indywidualne pozycje szybkiego wybierania w grupowe pozycje szybkiego wybierania, można nadać faks do wielu odbiorców jednocześnie.

Aby wysłać faks do wielu odbiorców używając grupy szybkiego wybierania

1. Umieść oryginały w zasobniku podajnika dokumentów, zadrukowaną stroną skierowaną w dół.
2. Naciskaj przycisk **Szybkie wybieranie**, aż zostanie wyświetlona odpowiednia grupowa pozycja szybkiego wybierania.

 **Wskazówka** Pozycje szybkiego wybierania można także przewijać, naciskając przycisk ◀ lub ▶. Można również wybrać pozycję szybkiego wybierania, wprowadzając jej kod za pomocą klawiatury na panelu sterowania.

3. Naciśnij przycisk **FAKSUJ mono**.

Jeśli urządzenie wykryje oryginał załadowany do automatycznego podajnika dokumentów, dokument zostanie wysłany pod każdy numer należący do grupowej pozycji szybkiego wybierania.

 **Uwaga** Ze względu na ograniczenia pamięci grupowych pozycji szybkiego wybierania można używać tylko do wysyłania faksów czarno-białych. Urządzenie skanuje faks do pamięci, a następnie wybiera pierwszy numer. Po nawiązaniu połączenia urządzenie wysyła faks i wybiera następny numer. Jeśli numer jest zajęty lub nie odpowiada, urządzenie działa zgodnie z ustawieniami opcji **Ponowne wyb. — sygn. zajętości** i **Ponowne wyb. — brak odp.**. Jeśli nie można nawiązać połączenia, urządzenie wybiera kolejny numer i generuje raport błędów.

Wysyłanie faksu z komputera za pomocą oprogramowania HP Photosmart Studio (Mac OS)

Aby wysłać faks do wielu odbiorców za pomocą oprogramowania

1. Umieść oryginały w zasobniku podajnika dokumentów, zadrukowaną stroną skierowaną w dół.
2. Wybierz **HP Device Manager** (Menedżer urządzeń HP) na **Doku**. Zostanie wyświetlone okno **Menedżer urządzeń HP**.
3. W menu Otwórz kontekstowym **Devices** (Urządzenia) wybierz HP All-in-One, a następnie kliknij dwukrotnie **Send Fax** (Wyślij faks). Zostanie wyświetlone okno dialogowe **Print** (Drukuj).
4. W menu kontekstowym **Printer** (Drukarka) wybierz HP All-in-One (Fax).
5. W menu rozwijanym wybierz opcję **Fax Recipients** (Odbiorcy faksów).
6. Wprowadź informację o odbiorcy, a następnie kliknij przycisk **Add to Recipients** (Dodaj do odbiorców).

 **Uwaga** Odbiorców można także dodać z **Phone Book** (Książki telefonicznej) oraz **Address Book** (Książki adresowej). Jeżeli chcesz dodać odbiorcę z **Address Book** (Książki telefonicznej), kliknij **Open Address Book** (Otwórz książkę adresową), a następnie przeciągnij odbiorcę do obszaru **Fax Recipients** (Odbiorcy faksu).

7. Kolejnych odbiorców można dodawać klikając po jednym **Add to Recipients** (Dodaj do listy odbiorców), aż w polu **Recipient List** (Lista odbiorców) znajdą się wszyscy, do których chcesz wysłać faks.
8. Kliknij **Send Fax Now** (Wyślij faks teraz).

Faksowanie dokumentów kolorowych lub zdjęć

(Tylko HP Officejet J3600)

Z urządzenia można wysłać faksem dokumenty kolorowe lub zdjęcia. Jeśli urządzenie stwierdzi, że urządzenie faksujące odbiorcy obsługuje wyłącznie fakсы czarno-białe, automatycznie zostanie wysłany faks czarno-biały.

Firma HP zaleca korzystanie z faksowania w kolorze jedynie w przypadku kolorowych oryginałów.

Aby wysłać faksem dokument kolorowy lub zdjęcie za pomocą panelu sterowania

1. Umieść oryginały w zasobniku podajnika dokumentów, zadrukowaną stroną skierowaną w dół.
2. W obszarze Faks naciśnij przycisk **Menu Faksuj**.
Zostanie wyświetlony monit **Wprowadź numer**.
3. Wprowadź numer faksu za pomocą klawiatury, naciśnij przycisk **Szybkie wybieranie** lub przycisk bezpośredniego szybkiego wybierania, aby wybrać pozycję szybkiego wybierania, albo naciśnij przycisk **Ponów/Pauza**, aby ponownie wybrać ostatnio wybierany numer.
4. Naciśnij przycisk **FAKSUJ kolor**.
Jeśli urządzenie wykryje oryginał załadowany do automatycznego podajnika dokumentów, dokument zostanie wysłany pod wprowadzony numer.



Uwaga Jeśli urządzenie faksujące odbiorcy obsługuje wyłącznie fakсы czarno-białe, urządzenie HP All-in-One automatycznie wysła faks czarno-biały. W takim przypadku wyświetlany jest komunikat z informacją, że faks został wysłany jako czarno-biały. Naciśnij przycisk **OK**, aby usunąć komunikat.

Zmiana rozdzielczości faksu i ustawień Jaśniej/Ciemniej

W przypadku faksowanych dokumentów można zmienić ustawienia **Rozdzielczość i Jaśniej/Ciemniej**.



Uwaga Ustawienia te nie wpływają na ustawienia kopiowania. Rozdzielczość i rozjaśnienie/przyciemnienie kopii są ustawiane niezależnie od ustawień rozdzielczości i rozjaśnienia/przyciemnienia faksu. Ustawienia zmienione za pomocą panelu sterowania nie mają także wpływu na fakсы wysyłane z komputera.

W tej części zawarte są następujące tematy:

- [Zmiana rozdzielczości faksu](#)
- [Zmiana ustawienia Jaśniej/Ciemniej](#)
- [Definiowanie nowych ustawień domyślnych](#)

Zmiana rozdzielczości faksu

Ustawienie **Rozdzielczość** wpływa na szybkość transmisji i jakość faksowanych dokumentów czarno-białych. Jeśli faks odbiorcy nie obsługuje wybranej przez użytkownika rozdzielczości, urządzenie HP All-in-One będzie wysyłać fakсы z najwyższą rozdzielczością obsługiwaną przez faks odbiorcy.

 **Uwaga** Rozdzielczość można zmienić tylko w przypadku faksów wysyłanych jako czarno-białe. Urządzenie wysyła wszystkie fakсы kolorowe z rozdzielczością **Wys.**

Dostępne są następujące opcje rozdzielczości przy wysyłaniu faksów: **Wys.**, **Bardzo wys.**, **Zdjęcie** i **Standard.**

- **Wys.:** zapewnia uzyskanie tekstu o wysokiej jakości odpowiedniej do wysyłania faksem większości dokumentów. Jest to ustawienie domyślne. Podczas wysyłania faksów w kolorze urządzenie zawsze korzysta z ustawienia **Wys.**
- **Bardzo wys.:** zapewnia najwyższą jakość faksów sporządzonych z dokumentów zawierających bardzo drobne szczegóły. Należy pamiętać, że w przypadku wybrania rozdzielczości **Bardzo wys.** przesyłanie faksu trwa dłużej i można wysyłać wyłącznie fakсы czarno-białe. Fakсы kolorowe będą za to wysyłane w rozdzielczości **Wys.**
- **Zdjęcie:** zapewnia najlepszą jakość faksu czarno-białego w czasie wysyłania zdjęć. Wybierając opcję **Zdjęcie**, pamiętaj, że wtedy faksowanie trwa dłużej. Podczas faksowania zdjęć w czerni i bieli firma HP zaleca wybór ustawienia **Zdjęcie**.
- **Standard.:** zapewnia najszybszą możliwą transmisję przy najniższej jakości faksu.

Po opuszczeniu menu Faks przywracana jest opcja domyślna, chyba że wprowadzone zmiany zostały zapisane jako domyślne.

Zmiana rozdzielczości za pomocą panelu sterowania

1. Umieść oryginały w zasobniku podajnika dokumentów, zadrukowaną stroną skierowaną w górę.
2. W obszarze Faks naciśnij przycisk **Menu Faksuj**.
Zostanie wyświetlony monit **Wprowadź numer**.
3. Wprowadź numer faksu za pomocą klawiatury, naciśnij przycisk **Szybkie wybieranie** lub przycisk bezpośredniego szybkiego wybierania, aby wybrać pozycję szybkiego wybierania, albo naciśnij przycisk **Ponów/Pauza**, aby ponownie wybrać ostatnio wybierany numer.
4. W obszarze Faks naciskaj przycisk **Menu Faksuj**, aż zostanie wyświetlona opcja **Rozdzielczość**.
5. Naciskaj przycisk , aby wybrać ustawienie rozdzielczości, a następnie naciśnij przycisk **OK**.
6. Naciśnij przycisk **FAKSUJ mono**.
Jeśli urządzenie wykryje oryginał załadowany do automatycznego podajnika dokumentów, dokument zostanie wysłany pod wprowadzony numer.

Zmiana ustawienia Jaśniej/Ciemniej



Można zmienić kontrast faksu, aby faks był jaśniejszy lub ciemniejszy od oryginału. Opcja ta jest przydatna przy faksowaniu wyblakłych lub wypłowiałych dokumentów oraz pisma odręcznego. Zmieniając wartość kontrastu, można przyciemnić oryginał.



Uwaga Ustawienie **Jaśniej/Ciemniej** ma zastosowanie tylko do faksów czarno-białych, nie kolorowych.

Po opuszczeniu menu Faks przywracana jest opcja domyślna, chyba że wprowadzone zmiany zostały zapisane jako domyślne.

Aby zmienić ustawienie Jaśniej/Ciemniej za pomocą panelu sterowania

1. Umieść oryginały w zasobniku podajnika dokumentów, zadrukowaną stroną skierowaną w górę.
2. W obszarze Faks naciśnij przycisk **Menu Faksuj**.
Zostanie wyświetlony monit **Wprowadź numer**.
3. Wprowadź numer faksu za pomocą klawiatury, naciśnij przycisk **Szybkie wybieranie** lub przycisk bezpośredniego szybkiego wybierania, aby wybrać pozycję szybkiego wybierania, albo naciśnij przycisk **Ponów/Pauza**, aby ponownie wybrać ostatnio wybierany numer.
4. W obszarze Faks naciskaj przycisk **Menu Faksuj**, aż zostanie wyświetlona opcja **Jaśniej/Ciemniej**.
5. Naciskaj przycisk , aby rozjaśnić faks, lub przycisk , aby go przyciemnić, a następnie naciśnij przycisk **OK**.
W miarę naciskania przycisków strzałek wskaźnik przesuwa się w lewo lub w prawo.
6. Naciśnij przycisk **FAKSUJ mono**.
Jeśli urządzenie wykryje oryginał załadowany do automatycznego podajnika dokumentów, dokument zostanie wysłany pod wprowadzony numer.

Definiowanie nowych ustawień domyślnych

Za pomocą panelu sterowania można zmieniać domyślne wartości ustawień **Rozdzielczość** i **Jaśniej/Ciemniej**.

Aby zdefiniować nowe ustawienia domyślne za pomocą panelu sterowania

1. Wprowadź zmiany w ustawieniach **Rozdzielczość** i **Jaśniej/Ciemniej**.
2. W obszarze Faks naciskaj przycisk **Menu Faksuj**, aż zostanie wyświetlona opcja **Nowe ust. domyślne**.
3. Naciskaj przycisk , aż zostanie wyświetlona opcja **Port USB z przodu drukarki — oprogramowanie drukarki zainstalowane**, a następnie naciśnij przycisk **OK**.

Wysyłanie faksu w trybie korekcji błędów

Tryb korekcji błędów (ECM) zapobiega utracie danych z powodu słabej jakości połączenia dzięki wykrywaniu błędów pojawiających się podczas transmisji i automatycznemu żądaniu retransmisji błędnego pakietu danych. Nie ma to wpływu na opłaty telekomunikacyjne; mogą one nawet zmaleć, jeśli połączenie jest dobrej jakości. W przypadku słabego połączenia tryb korekcji błędów spowoduje wydłużenie czasu transmisji i zwiększenie opłat, ale przesyłanie danych jest o wiele pewniejsze. Domyślnie ustawiona jest opcja **Włącz**. Tryb ECM należy wyłączyć tylko wtedy, jeśli jego włączenie znacznie podwyższa opłaty telekomunikacyjne, a uzyskana oszczędność rekompensuje obniżenie jakości.

Przed wyłączeniem trybu ECM należy rozważyć poniższe konsekwencje. Jeśli wyłączysz tryb ECM:

- Zmieni się jakość i szybkość transmisji faksów odbieranych i wysyłanych.
- Ustawienie **Szybkość faksu** jest automatycznie ustawiane na **średniej długości**.
- Nie można odbierać ani wysyłać faksów w kolorze.

Zmiana ustawienia ECM za pomocą panelu sterowania

1. Naciśnij przycisk **Ustawienia**.
2. Naciśnij przycisk **5**, a następnie **6**.
Spowoduje to wybranie opcji **Zaawansowane ustawienia faksu**, a następnie opcji **Tryb korekcji błędów**.
3. Naciśnij przycisk , aby wybrać opcję **Włącz** lub **Wył.**.
4. Naciśnij przycisk **OK**.

Odbieranie faksu

Urządzenie umożliwia odbieranie faksów automatycznie lub ręcznie. Jeśli opcja **Odbieranie automatyczne** zostanie wyłączona, fakсы muszą być odbierane ręcznie. Jeśli opcja **Odbieranie automatyczne** zostanie włączona (ustawienie domyślne), urządzenie automatycznie odpowiada na połączenia przychodzące i odbiera fakсы po takiej liczbie dzwonek, jaką określono w ustawieniu **Dzwon. do odebr.** (Domyślną wartością ustawienia **Dzwon. do odebr.** jest pięć dzwonek).

Jeśli odebrany faks ma rozmiar Legal, a urządzenie nie jest w danym momencie skonfigurowane na potrzeby korzystania z papieru tego rozmiaru, nastąpi automatyczne zmniejszenie rozmiaru faksu, aby zmieścił się na papierze załadowanym do urządzenia. Jeśli zablokowano funkcję **Automatyczne zmniejszanie**, urządzenie wydrukuje faks na dwóch stronach.

 **Uwaga** HP Officejet J3500 może odbierać tylko fakсы czarno-białe.

- [Ręczne odbieranie faksu](#)
- [Ustawianie odbierania faksów do pamięci](#)
- [Ponowne drukowanie otrzymanych faksów z pamięci](#)
- [Odpytywanie w celu odebrania faksu](#)
- [Przekierowywanie faksów na inny numer](#)
- [Ustawianie rozmiaru papieru dla odbieranych faksów](#)
- [Ustawianie funkcji automatycznego zmniejszania dla faksów przychodzących](#)
- [Blokowanie niepożądanych numerów faksów](#)

Ręczne odbieranie faksu

Podczas rozmowy telefonicznej rozmówca może wysłać użytkownikowi faks w ramach tego samego połączenia. Jest to tzw. ręczne wysyłanie faksów. Aby otrzymać faks wysłany ręcznie, należy stosować się do instrukcji zawartych w tej sekcji.

 **Uwaga** Można podnieść słuchawkę, aby rozmawiać, lub posłuchać dźwięków faksu.

Faksy można odbierać ręcznie przy użyciu telefonu, który jest:

- Bezpośrednio podłączony do urządzenia (do portu 2-EXT).
- Podłączony do tej samej linii telefonicznej, ale nie bezpośrednio do urządzenia.



Uwaga HP Officejet J3500 może odbierać tylko faksy czarno-białe.

Aby ręcznie odebrać faks

1. Upewnij się, że urządzenie jest włączone i w zasobniku wejściowym został umieszczony papier.
2. Usuń wszystkie oryginały z podajnika dokumentów.
3. Ustaw dużą liczbę w opcji **Dzwon. do odebr.**, aby umożliwić odebranie połączenia przychodzącego, zanim zrobi to urządzenie. Można także wyłączyć ustawienie **Odbieranie automatyczne**, w wyniku czego urządzenie nie będzie automatycznie odbierało połączeń przychodzących.
4. Jeśli prowadzisz rozmowę z nadawcą, poleć mu, aby nacisnął przycisk **Start** na swoim urządzeniu faksującym.
5. Po usłyszeniu tonów emitowanych przez faks nadający wykonaj następujące czynności:
 - a. Naciśnij przycisk **FAKSUJ mono** lub **FAKSUJ kolor** na panelu sterowania.
 - b. Po wyświetleniu monitu wybierz opcję **Odbieranie faksu**.
 - c. Gdy urządzenie zacznie odbierać faks, możesz odłożyć słuchawkę lub pozostać na linii. Podczas transmisji faksu linia telefoniczna jest wyciszona.

Ustawianie odbierania faksów do pamięci

W zależności od preferencji i wymagań bezpieczeństwa można wybrać zachowanie w urządzeniu wszystkich odebranych faksów, tylko faksów odebranych, gdy wystąpił błąd lub żadnych.

Dostępne są następujące ustawienia trybu **Rezerwowy odbiór faksów**:

Włącz	<p>Ustawienie domyślne. Kiedy opcja Rezerwowy odbiór faksów ma ustawienie Włącz, urządzenie przechowuje w pamięci wszystkie odebrane faksy. Funkcja ta umożliwia ponownie wydrukowanie do ośmiu ostatnio drukowanych faksów, pod warunkiem, że są one jeszcze przechowywane w pamięci.</p> <hr/> <p>Uwaga Po zapelnieniu pamięci urządzenie zastępuje najstarsze wydrukowane faksy nowo otrzymanymi. Po zapelnieniu pamięci niewydrukowanymi faksami urządzenie przestanie odbierać przychodzące połączenia faksowe.</p> <p>Uwaga W przypadku otrzymania zbyt dużego faksu, na przykład szczegółowego, kolorowego zdjęcia, nie będzie możliwe jego przechowanie z powodu ograniczeń pamięci.</p>
Tylko przy błędzie	<p>Powoduje, że urządzenie przechowuje faksy w pamięci tylko wtedy, gdy wystąpi błąd uniemożliwiający urządzeniu drukowanie faksów (na przykład gdy w urządzeniu skończy się papier). Urządzenie zachowuje faksy przychodzące tak długo, dopóki jest na nie miejsce w pamięci. Jeśli pamięć zostanie zapelniona, urządzenie przestanie odbierać przychodzące połączenia faksowe. Po usunięciu przyczyny błędu faksy zachowane w pamięci są drukowane automatycznie, a następnie usuwane z pamięci.</p>

(ciąg dalszy)

Wyl.	Faksy nigdy nie są przechowywane w pamięci. Możesz wyłączyć opcję Rezerwowy odbiór faksów , na przykład ze względów bezpieczeństwa. Gdy wystąpi błąd uniemożliwiający urządzeniu drukowanie faksów (na przykład gdy skończy się w nim papier), urządzenie przestanie odbierać przychodzące połączenia faksowe.
-------------	---

 **Uwaga** Jeśli opcja **Rezerwowy odbiór faksów** jest włączona, po wyłączeniu urządzenia wszystkie fakсы zapisane w pamięci zostaną usunięte (łącznie ze wszystkimi niewydrukowanymi faksami odebranymi po wystąpieniu błędu urządzenia). W takim przypadku należy skontaktować się z nadawcami i poprosić ich o ponowne wysłanie niewydrukowanych faksów. Aby uzyskać listę odebranych faksów, należy wydrukować **Dziennik faksów**. Po wyłączeniu urządzenia **Dziennik faksów** nie jest usuwany.

Ustawianie odbierania faksów do pamięci za pomocą panelu sterowania

1. Naciśnij przycisk **Ustawienia**.
2. Wybierz opcję **Zaawansowane ustawienia faksu**, a następnie wybierz opcję **Kopia zapasowa odebranego faksu**.
3. Naciśnij przycisk strzałki w prawo, aby wybrać opcję **Włącz, Tylko przy błędzie** lub **Wyl.**
4. Naciśnij przycisk **OK**.

Ponowne drukowanie otrzymanych faksów z pamięci

Jeśli opcja **Rezerwowy odbiór faksów** ma wartość **Włącz**, urządzenie zachowuje odebrane fakсы w pamięci, niezależnie od tego, czy wystąpił błąd urządzenia czy nie.

 **Uwaga** Po zapełnieniu pamięci urządzenie zastępuje najstarsze wydrukowane fakсы, gdy odbierze nowe. Jeśli wszystkie zapisane fakсы są niewydrukowane, urządzenie przestanie odbierać połączenia do czasu wydrukowania lub usunięcia faksów z pamięci. Fakсы znajdujące się w pamięci można także usuwać na przykład ze względów bezpieczeństwa lub w celu zachowania poufności.

Zależnie od rozmiaru faksów w pamięci, możesz ponownie wydrukować do ośmiu ostatnio drukowanych faksów, jeśli nadal znajdują się w pamięci. Przykładowo, możesz chcieć wydrukować swoje fakсы po utracie ostatnich wydruków.

Ponowne drukowanie faksów znajdujących się w pamięci za pomocą panelu sterowania

1. Upewnij się, że do zasobnika wejściowego załadowano papier.
2. Naciśnij przycisk **Ustawienia**.
3. Wybierz opcję **Narzędzia**, a następnie wybierz opcję **Drukuj fakсы z pamięci**. Fakсы są drukowane w kolejności odwrotnej niż ta, w jakiej zostały odebrane, np. ostatni odebrany błąd jest drukowany jako pierwszy itd.
4. Jeśli chcesz zatrzymać ponowne drukowanie faksów z pamięci, naciśnij przycisk **Anuluj**.

Aby usunąć wszystkie fakсы znajdujące się w pamięci za pomocą panelu sterowania

- ▲ Wyłącz urządzenie, naciskając przycisk **Zasilanie**.

Po wyłączeniu zasilania wszystkie fakсы przechowywane w pamięci zostaną usunięte.

Odpytywanie w celu odebrania faksu

Odpytywanie to metoda odbierania faksów polegająca na tym, że urządzenie HP All-in-One prosi inny telefaks o przestanie faksu oczekującego w kolejce. Podczas korzystania z funkcji **Wypytywanie przy odbieraniu** urządzenie dzwoni do wybranego urządzenia faksującego i żąda od niego faksu. Wyznaczony telefaks musi być skonfigurowany do pracy w trybie odpytywania i musi mieć faks gotowy do wysłania.

 **Uwaga** Urządzenie HP All-in-One nie obsługuje hasła odpytywania. Hasła odpytywania to funkcja zabezpieczająca, która wymaga, aby w celu odebrania faksu urządzenie faksujące odbiorcy przedstawiło hasło urządzeniu odpytującemu. Należy upewnić się, że urządzenie odpytywane nie ma ustawionego kodu dostępu (lub zmienionego z domyślnego), ponieważ w takim przypadku urządzenie HP All-in-One nie będzie mogło odebrać faksu.

Uwaga HP Officejet J3500 może odbierać tylko fakсы czarno-białe.

Aby skonfigurować odpytywanie w celu odebrania faksu za pomocą panelu sterowania

1. W obszarze Faks naciskaj przycisk **Menu Faksuj**, aż zostanie wyświetlona opcja **Jak przesłać faks**.
2. Naciskaj przycisk , aż zostanie wyświetlona opcja **Wypytywanie przy odbieraniu**, a następnie naciśnij przycisk **OK**.
3. Wprowadź numer drugiego telefaksu.
4. Naciśnij przycisk **FAKSUJ mono** lub **FAKSUJ kolor**.

 **Uwaga** Jeśli został naciśnięty przycisk **FAKSUJ kolor**, ale nadawca wysłał faks czarno-biały, urządzenie wydrukuje faks czarno-biały.

Przekierowywanie faksów na inny numer

Urządzenie można tak skonfigurować, aby przekierowywało fakсы na inny numer. Odebrany kolorowy faks jest przekierowywany jako czarno-biały.

Firma HP zaleca sprawdzenie działania numeru, pod który będą przekierowywane fakсы. Należy wysłać testowy faks, aby upewnić się, że telefaks odbierający może odbierać przekierowywane fakсы.

Aby skonfigurować przekierowywanie faksów na panelu sterowania

1. Naciśnij przycisk **Ustawienia**.
2. Wybierz opcję **Zaawansowane ustawienia faksu**, a następnie wybierz opcję **Przesył. faksu tylko mono**.

3. Naciskaj przycisk strzałki w prawo, aż zostanie wyświetlona opcja **Wł. - przekazywanie** lub **Wł. - drukowanie i przekazywanie**, a następnie naciśnij przycisk **OK**.

- Wybierz opcję **Wł. - przekazywanie**, jeśli faks ma zostać przekierowany na inny numer bez drukowania kopii zapasowej na urządzeniu.



Uwaga Jeśli urządzenie nie może przekierować faksu do innego wyznaczonego urządzenia (np. gdy jest ono wyłączone), urządzenie wydrukuje faks. Jeśli urządzenie skonfigurowano tak, aby drukowało raporty o błędach w odebranych faksach, zostanie także wydrukowany raport błędów.

- Wybierz opcję **Wł. - drukowanie i przekazywanie**, aby wydrukować kopię zapasową odebranego faksu podczas przekierowywania faksu na inny numer.
4. Po monicie wprowadź numer telefaksu, który ma odbierać przekierowywane fakсы.
 5. Po wyświetleniu monitu wprowadź datę i godzinę rozpoczęcia oraz datę i godzinę zakończenia.
 6. Naciśnij przycisk **OK**.

Na panelu sterowania wyświetlany jest komunikat **Przek. faksów**.

Jeśli podczas konfigurowania opcji **Przek. faksów** nastąpi przerwa w dopływie zasilania do urządzenia, urządzenie zapisze ustawienie **Przek. faksów** i numer telefonu. Po przywróceniu zasilania ustawieniem opcji **Przek. faksów** będzie wciąż **Włącz**.



Uwaga Przekierowywanie faksów można anulować, naciskając przycisk **Anuluj** na panelu sterowania, gdy na wyświetlaczu widoczny jest komunikat **Przek. faksów**. Można również wybrać opcję **Wył.** w menu **Przesył. faksu tylko mono**.

Ustawianie rozmiaru papieru dla odbieranych faksów

Istnieje możliwość wybrania rozmiaru papieru dla przychodzących faksów. Wybrany rozmiar papieru powinien być zgodny z rozmiarem arkuszy załadowanych do zasobnika wejściowego. Fakсы można drukować wyłącznie na papierze o rozmiarach Letter, A4 lub Legal.



Uwaga Jeśli do podajnika zostanie załadowany papier o nieprawidłowym rozmiarze, odbierane fakсы nie będą drukowane, a na wyświetlaczu pojawi się komunikat o błędzie. Aby wydrukować faks, należy załadować papier o rozmiarze Letter, A4 lub Legal i nacisnąć przycisk **OK**.

Aby ustawić rozmiar papieru dla odbieranych faksów za pomocą panelu sterowania

1. Naciśnij przycisk **Ustawienia**.
2. Naciśnij przycisk **4**, a następnie przycisk **4**.
Spowoduje to wybranie opcji **Podstawowe ustawienia faksu**, a następnie opcji **Rozmiar papieru faksu**.
3. Naciskaj przycisk , aby wybrać odpowiednią opcję, a następnie naciśnij przycisk **OK**.

Ustawianie funkcji automatycznego zmniejszania dla faksów przychodzących

Ustawienie **Automatyczne zmniejszanie** określa, jak sposób postępowania w przypadku odebrania faksu o wymiarach przekraczających domyślny rozmiar papieru. Ustawienie to jest włączone domyślnie, tak więc obraz faksu przychodzącego zostanie zmniejszony, aby w miarę możliwości zmieścił się na jednej stronie. Jeśli funkcja ta jest wyłączona, dane niemieszczące się na pierwszej stronie zostaną wydrukowane na drugiej stronie. Opcja **Automatyczne zmniejszanie** jest przydatna wówczas, gdy otrzymany faks ma format Legal, a w zasobniku wejściowym znajduje się papier o formacie Letter.

Aby ustawić funkcję automatycznego zmniejszania za pomocą panelu sterowania

1. Naciśnij przycisk **Ustawienia**.
2. Naciśnij przycisk **5**, a następnie **4**.
Spowoduje to wybranie opcji **Zaawansowane ustawienia faksu**, a następnie opcji **Automatyczne zmniejszanie**.
3. Naciśnij przycisk , aby wybrać opcję **Wył.** lub **Włącz**.
4. Naciśnij przycisk **OK**.

Blokowanie niepożądanych numerów faksów

Jeśli korzystasz z usługi identyfikacji numeru u swojego operatora, możesz zablokować niektóre numery faksu, tak by urządzenie nie drukowało faksów odebranych z tych numerów. Gdy odebrany zostaje faks przychodzący, urządzenie szuka danego numeru na liście numerów niepożądanych, aby określić, czy połączenie powinno zostać zablokowane. Jeśli numer znajduje się na liście numerów niepożądanych, faks nie zostanie wydrukowany. (Maksymalna liczba numerów faksu, które można zablokować, zależy od modelu.)

 **Uwaga** Funkcja ta nie jest dostępna we wszystkich krajach/regionach. Jeśli nie jest dostępna w danym kraju/regionie, opcja **Ustawienia blokady faksów** nie będzie widoczna w menu **Podstawowe ustawienia faksu**.

Uwaga Jeżeli do listy identyfikacji numerów nie dodano żadnych pozycji, zakłada się, że użytkownik korzysta z linii, która nie oferuje usługi identyfikacji rozmówcy (Caller ID).

Wybieranie ustawienia funkcji blokowania niepożądanych numerów faksów

Domyślnie dla trybu **Włącz blokadę faksów** jest ustawiona wartość **Włącz**. Tryb może zostać wyłączony, jeśli usługa identyfikacji numeru nie jest wykupiona u operatora lub nie jest potrzebna.

Aby wybrać ustawienie funkcji blokowania niepożądanych numerów faksów

- ▲ Naciśnij przycisk **Blokada numerów faksów**, wybierz opcję **Włącz blokadę faksów**, a następnie wybierz opcję **Włącz** lub **Wyłącz**.

Dodawanie numerów do listy niepożądanych numerów faksów

Są dwa sposoby na dodanie pozycji do listy blokowanych numerów. Można wybrać numery z historii identyfikacji numeru lub wpisać nowe numery. Numery znajdujące się

na liście będą blokowane, jeśli dla trybu **Włącz blokadę faksów** jest ustawiona wartość **Włącz**.

Aby wybrać numer z listy identyfikatorów rozmówców

1. Naciśnij przycisk **Ustawienia**.
2. Naciśnij opcję **Podstawowe ustawienia faksu**, a następnie naciśnij opcję **Konfiguracja blokady numerów faksów**.
3. Naciśnij opcję **Dodaj numer do blokowanych**, a następnie naciśnij opcję **Wybierz numer**.
4. Naciskaj przycisk strzałki w prawo, aby przejrzeć numery odebranych faksów. Po wyświetleniu numeru, który ma zostać zablokowany, naciśnij przycisk **OK**, aby wybrać ten numer.
5. Gdy pojawi się monit **Wybrać następny?**, wykonaj jedną z następujących czynności:
 - **Jeśli chcesz dodać kolejny numer do listy numerów blokowanych faksów**, naciśnij przycisk **Tak**, a następnie powtórz czynności opisane w punkcie 4 dla każdego numeru, który chcesz zablokować.
 - **Po zakończeniu** naciśnij opcję **Nie**.

Aby ręcznie dodać numer do zablokowania

1. Naciśnij przycisk **Ustawienia**.
2. Naciśnij opcję **Podstawowe ustawienia faksu**, a następnie naciśnij opcję **Konfiguracja blokady numerów faksów**.
3. Naciśnij opcję **Dodaj numer do blokowanych**, a następnie naciśnij opcję **Wprowadź numer**.
4. Za pomocą klawiatury wprowadź numer faksu do zablokowania i naciśnij przycisk **OK**.

Numer należy wprowadzić w takiej postaci, w jakiej pojawia się on na wyświetlaczu panelu sterowania, a nie w nagłówku odebranego faksu, ponieważ numery te mogą się różnić.
5. Gdy pojawi się monit **Wprow. kolejny?**, wykonaj jedną z następujących czynności:
 - **Jeśli chcesz dodać kolejny numer do listy numerów blokowanych faksów**, naciśnij przycisk **Tak**, a następnie powtórz czynności opisane w punkcie 4 dla każdego numeru, który chcesz zablokować.
 - **Po zakończeniu** naciśnij opcję **Nie**.

Usuwanie numerów z listy niepożądanych numerów faksów

Jeśli numer nie ma już być blokowany, można go usunąć z listy numerów blokowanych.

Aby usunąć numery z listy numerów blokowanych faksów

1. Naciśnij przycisk **Ustawienia**.
2. Naciśnij opcję **Podstawowe ustawienia faksu**, a następnie naciśnij opcję **Konfiguracja blokady numerów faksów**.
3. Naciśnij opcję **Usuń numer z blokowanych**

4. Naciskaj przycisk strzałki w prawo, aby przejrzeć zablokowane numery. Po wyświetleniu numeru, który ma zostać usunięty, naciśnij przycisk **OK**, aby wybrać ten numer.
5. Gdy pojawi się monit **Usunąć następny?**, wykonaj jedną z następujących czynności:
 - **Jeśli chcesz usunąć kolejny numer z listy numerów blokowanych faksów**, naciśnij przycisk **Tak**, a następnie powtórz czynności opisane w punkcie 4 dla każdego numeru, który chcesz zablokować.
 - **Po zakończeniu** naciśnij opcję **Nie**.

Zmiana ustawień faksowania

Po wykonaniu procedur z podręcznej instrukcji obsługi dołączonej do urządzenia, należy — jeśli trzeba zmienić początkowe ustawienia lub skonfigurować inne opcje faksowania — wykonać poniższe instrukcje.

- [Konfigurowanie nagłówka faksu](#)
- [Ustawienie trybu odbierania \(automatyczne odbieranie\)](#)
- [Ustawianie liczby dzwonek przed odebraniem](#)
- [Zmiana wzorca dzwonienia na dzwonienie dystynktywne](#)
- [Ustawianie trybu korekcji błędów faksów](#)
- [Ustawianie rodzaju wybierania numerów](#)
- [Ustawianie opcji ponownego wybierania numeru](#)
- [Ustawianie prędkości transmisji faksu](#)

Konfigurowanie nagłówka faksu

Nagłówek faksu jest drukowany w górnej części każdego wysłanego faksu; zawiera nazwę oraz numer faksu użytkownika. Firma HP zaleca, aby konfigurować nagłówek faksu przy użyciu oprogramowania zainstalowanego razem z urządzeniem. Zgodnie z poniższym opisem, nagłówek faksu można także zdefiniować przy użyciu panelu sterowania.

 **Uwaga** W niektórych krajach/regionach nagłówek faksu jest wymagany przez prawo.

Aby skonfigurować lub zmienić nagłówek faksu

1. Naciśnij przycisk **Ustawienia**.
2. Wybierz opcję **Podstawowe ustawienia faksu**, a następnie **Nagłówek faksu**.
3. Wprowadź swoje nazwisko lub nazwę firmy za pomocą klawiatury numerycznej, następnie naciśnij przycisk **OK**.
4. Wprowadź numer faksu, używając klawiatury numerycznej, następnie naciśnij przycisk **OK**.

Ustawienie trybu odbierania (automatyczne odbieranie)

Tryb odbierania określa, czy urządzenie odbiera połączenia przychodzące.

- Aby urządzenie odpowiadało na fakсы **automatycznie**, należy włączyć ustawienie **Odbieranie automatyczne**. Urządzenie będzie odbierało wszystkie przychodzące połączenia i fakсы.
- Aby odpowiadać na fakсы **ręcznie**, należy wyłączyć ustawienie **Odbieranie automatyczne**. Aby urządzenie odbierało fakсы, użytkownik musi odbierać przychodzące fakсы osobiście.

Aby ustawić tryb odbierania na ręczny lub automatyczny za pośrednictwem panelu sterowania

- ▲ Naciśnij przycisk **Odbieranie automatyczne**, aby włączyć lub wyłączyć kontrolkę, w zależności od wybranych ustawień.
Jeśli wskaźnik **Odbieranie automatyczne** świeci, urządzenie odbiera połączenia automatycznie. Jeśli wskaźnik nie świeci, urządzenie nie odbiera połączeń.

Ustawianie liczby dzwonek przed odebraniem

Po włączeniu opcji **Odbieranie automatyczne** można określić liczbę dzwonek, po których urządzenie automatycznie odbierze połączenie przychodzące.

Opcja **Dzwon. do odebr.** jest ważna, jeżeli na tej samej linii co urządzenie znajduje się automatyczna sekretarka, ponieważ powinna ona odbierać połączenie przed urządzeniem. Liczba dzwonek przed odebraniem dla urządzenia powinna być większa niż liczba dzwonek przed odebraniem ustawiona dla sekretarki automatycznej.

Na przykład można ustawić liczbę dzwonek dla automatycznej sekretarki na niską wartość, a dla urządzenia na maksymalną. (Maksymalna liczba dzwonek zależy od kraju/regionu.) Przy tym ustawieniu automatyczna sekretarka odbierze połączenie, a urządzenie będzie monitorować linię. Jeśli urządzenie wykryje sygnał faksu, odbierze faks. Jeśli dane połączenie jest połączeniem głosowym, automatyczna sekretarka nagra wiadomość głosową.

Ustawianie liczby dzwonek przed odebraniem za pośrednictwem panelu sterowania

1. Naciśnij przycisk **Ustawienia**.
2. Wybierz opcję **Podstawowe ustawienia faksu**, a następnie naciśnij opcję **Dzwonek do odebrania**.
3. Wprowadź odpowiednią liczbę dzwonek za pomocą klawiatury lub naciskaj przyciski strzałek w lewo i w prawo, aby zmienić liczbę dzwonek.
4. Naciśnij przycisk **OK**, aby zaakceptować ustawienie.

Zmiana wzorca dzwonienia na dzwonienie dystynktywne

Wielu operatorów telekomunikacyjnych oferuje usługę dzwonienia dystynktywnego, umożliwiającą korzystanie z kilku numerów telefonu na jednej linii telefonicznej. Po wykupieniu tej usługi każdy numer będzie miał przypisany inny wzorzec dzwonienia. Można tak skonfigurować urządzenie, aby odbierało połączenia przychodzące, które są zgodne z wybranym wzorcem dzwonienia.

Podłączając urządzenie do linii z funkcją dzwonienia dystynktywnego, operator sieci telefonicznej musi przypisać osobne wzorce dzwonka do rozmów i do faksów. Firma HP

zaleca korzystanie z dzwonek podwójnych lub potrójnych dla numeru faksu. Gdy urządzenie wykryje określony wzorzec dzwonienia, odpowie na połączenie i odbierze faks.

Jeśli ta usługa jest niedostępna, należy zastosować domyślny wzorzec dzwonienia, czyli opcję **Wszystkie dzwonki**.

 **Uwaga** Urządzenie HP nie może odbierać faksów, gdy główna linia telefoniczna ma podniesioną słuchawkę.

Zmiana wzorca dzwonienia na dzwonienie dystynktywne za pomocą panelu sterowania

1. Sprawdź, czy urządzenie zostało ustawione tak, aby odbierało fakсы automatycznie.
2. Naciśnij przycisk **Ustawienia**.
3. Wybierz opcję **Zaawansowane ustawienia faksu**, a następnie naciśnij opcję **Dzwonienie dystynktywne**.
4. Naciskaj przycisk strzałki w prawo, aby wybrać odpowiednią opcję, a następnie naciśnij przycisk **OK**.

Gdy połączenie przychodzące używa wzorca dzwonienia przypisanego do linii faksu, urządzenie odpowiada na połączenie i odbiera faks.

Ustawianie trybu korekcji błędów faksów

Standardowo urządzenie monitoruje sygnały na linii telefonicznej podczas wysyłania i odbierania faksu. Jeśli urządzenie wykryje błędny sygnał podczas transmisji, to przy włączonej korekcji błędów może zażądać ponownego wysłania części faksu.

Korekcję błędów należy wyłączyć tylko wtedy, gdy występują problemy z wysyłaniem lub odbieraniem faksów, a błędy transmisji są akceptowane. Wyłączenie korekcji błędów może być także przydatne podczas próby wysłania faksu do innego kraju/regionu lub próby odebrania faksu z innego kraju/regionu, a także, gdy korzysta się z satelitarnego łącza telefonicznego.

Aby ustawić tryb korekcji błędów faksów

- ▲ **Panel sterowania:** Naciśnij przycisk **Menu Faksuj**, otwórz menu **Zaawansowane ustawienia faksu**, a następnie wybierz opcję **Tryb korekcji błędów**.

Ustawianie rodzaju wybierania numerów

Poniższa procedura umożliwia przestawienie urządzenia na tonowy lub impulsowy tryb wybierania. Fabrycznie jest ustawione wybieranie **Tonowe**. Nie należy zmieniać tego ustawienia, o ile nie wiadomo, że dla danej linii telefonicznej wybieranie tonowe nie jest obsługiwane.

 **Uwaga** Opcja wybierania impulsowego nie jest dostępna we wszystkich krajach/regionach.

Jak ustawić rodzaj wybierania numerów

- ▲ **Panel sterowania:** Naciśnij przycisk **Ustawienia**, wybierz opcję **Podstawowe ustawienia faksu**, a następnie wybierz opcję **Rodzaj wybierania**.

Ustawianie opcji ponownego wybierania numeru

Jeśli urządzenie nie może wysłać faksu, gdyż faks odbiorczy nie odpowiada lub jest zajęty, podejmie ono próby ponownego wyboru numeru, zgodnie z opcjami Ponowne wybieranie przy zajętości oraz Ponowne wybieranie gdy brak odpowiedzi. Opcje te można włączyć i wyłączyć za pomocą następującej procedury.

- **Ponowne wybieranie zajętych numerów:** Po włączeniu tej opcji urządzenie automatycznie wybiera numer ponownie w przypadku otrzymania sygnału zajętości. Domyślne, fabryczne ustawienie tej opcji to **WŁĄCZ**.
- **Ponowne wybieranie w przypadku braku odpowiedzi:** Po włączeniu tej opcji urządzenie automatycznie wybiera numer ponownie w przypadku braku odpowiedzi od urządzenia odbierającego faks. Fabrycznym ustawieniem tej opcji jest **WYŁĄCZONA**.

Aby ustawić opcje ponownego wybierania numerów

- ▲ **Panel sterowania:** Naciśnij przycisk **Ustawienia**, otwórz menu **Zaawansowane ustawienia faksu**, a następnie wybierz opcję **Ponowne wybieranie zajętych numerów** lub **Ponowne wybieranie w przypadku braku odpowiedzi**.

Ustawianie prędkości transmisji faksu

Można ustawić prędkość transmisji faksu używaną podczas wysyłania i odbierania faksów w komunikacji pomiędzy urządzeniem a innymi urządzeniami faksującymi. Domyślne ustawienie prędkości transmisji faksu to **Szybka**.

W przypadku używania jednego z następujących elementów może być konieczne ustawienie niższej szybkości transmisji faksu:

- Internetowa usługa telefoniczna
- System PBX
- Protokół FoIP (Fax over Internet Protocol)
- Usługa ISDN (Integrated Services Digital Network)

Jeśli podczas wysyłania i odbierania faksów występują problemy, warto sprawdzić, czy nie rozwiąże ich ustawienie dla opcji **Prędkość transmisji faksu** wartości **Średnia** lub **Wolna**. Poniższa tabela zawiera dostępne ustawienia prędkości faksowania.

Ustawienie szybkości faksu	Szybkość faksu
Szybka	v.34 (33600 bodów)
Średnio	v.17 (14400 bodów)
Wolna	v.29 (9600 bodów)

Ustawianie szybkości faksu za pomocą panelu sterowania

1. Naciśnij przycisk **Ustawienia**.
2. Wybierz opcję **Zaawansowane ustawienia faksu**, a następnie naciśnij opcję **Prędkość faksowania**.
3. Wybierz opcję za pomocą przycisków strzałek i naciśnij przycisk **OK**.

Faksowanie za pośrednictwem Internetu

Możesz skorzystać z niedrogiej usługi telefonicznej, pozwalającej na wysyłanie i odbieranie faksów w urządzeniu za pomocą Internetu. Metoda ta nazywana jest Usługą przesyłania faksów przez Internet (FoIP). Usługa FoIP jest najprawdopodobniej stosowana (za pośrednictwem operatora sieci telefonicznej), jeśli:

- należy wybierać specjalny kod dostępu wraz z numerem faksu lub
- jest używany moduł konwertera IP do łączenia z Internetem, który jest wyposażony w analogowe porty telefoniczne do podłączenia faksu.

 **Uwaga** Faksy możesz wysłać i odbierać tylko poprzez podłączenie przewodu telefonicznego do gniazda „1-LINE” urządzenia. Oznacza to, że połączenie z Internetem musi być realizowane przez konwerter (wyposażony w zwykle analogowe gniazda telefoniczne do połączeń faksowych) lub za pośrednictwem operatora sieci telefonicznej.

Niektóre usługi faksowania internetowego mogą nie działać prawidłowo, jeżeli urządzenie będzie wysyłać i odbierać fakсы z dużą prędkością (33 600 b/s). Jeżeli pojawiają się problemy z wysyłaniem i odbieraniem faksów podczas korzystania z usługi faksowania za pomocą Internetu, należy użyć mniejszej szybkości faksowania. Można to zrobić zmieniając ustawienie opcji **Szybkość transmisji faksu** z **Wysoka** (wartość domyślna) na **Średnia**. Informacje na temat zmiany tych ustawień znajdują się w [Ustawianie prędkości transmisji faksu](#).

Jeżeli masz pytania na temat faksowania internetowego, skontaktuj się z działem wsparcia usługodawcy oferującego faksowanie internetowe.

Testowanie ustawień faksu

Ustawienia faksu można przetestować, aby sprawdzić stan urządzenia i upewnić się, że jest ono odpowiednio skonfigurowane do faksowania. Test należy uruchomić po zakończeniu konfiguracji urządzenia do faksowania. Podczas testu wykonywane są następujące operacje:

- Sprawdzenie sprzętu.
- Sprawdzenie, czy do urządzenia podłączony jest prawidłowy rodzaj kabla telefonicznego.
- Sprawdzenie, czy kabel telefoniczny jest podłączony do właściwego portu.
- Sprawdzenie sygnału wybierania.
- Sprawdzenie aktywnej linii telefonicznej.
- Sprawdzenie stanu połączenia linii telefonicznej

Urządzenie drukuje raport z wynikami testu. Jeśli test się nie powiedzie, przejrzyj raport w poszukiwaniu informacji o sposobie rozwiązania problemu i ponownie uruchom test.

Aby testować ustawienia faksu

1. Skonfiguruj urządzenie na potrzeby faksowania, zgodnie z instrukcjami konfiguracji dotyczącymi konkretnego domu lub biura.
2. Przed rozpoczęciem testu sprawdź, czy zainstalowano pojemniki drukujące i czy załadowano papier o właściwym formacie do podajnika wejściowego.

3. Na panelu sterowania naciśnij przycisk **Ustawienia**.
4. Wybierz opcję **Narzędzia**, a następnie wybierz opcję **Uruchom test faksu**.
Urządzenie wyświetli stan testu na wyświetlaczu i wydrukuje raport.
5. Przejrzyj raport.
 - Jeżeli test zakończył się powodzeniem, a problemy z faksowaniem nadal występują, sprawdź, czy ustawienia faksowania wymienione w raporcie są poprawne. Niewypełnione lub nieprawidłowe ustawienie faksu może powodować problemy z faksowaniem.
 - Jeśli test się nie powiedzie, przejrzyj raport w celu uzyskania dalszych informacji o sposobie rozwiązania wykrytych problemów.

Korzystanie z raportów

Urządzenie można skonfigurować w taki sposób, aby raporty błędów i raporty potwierdzeń były drukowane automatycznie dla każdego wysłanego i odebranego faksu. Raporty systemowe można także drukować ręcznie, gdy są potrzebne; raporty te zawierają przydatne informacje systemowe na temat urządzenia.

Urządzenie jest domyślnie ustawione tak, aby raport był drukowany tylko w przypadku wystąpienia problemu z wysyłaniem lub odbieraniem faksu. Po zakończeniu każdej transmisji na wyświetlaczu pojawia się na krótko komunikat potwierdzający, że faks został wysłany pomyślnie.

- [Drukowanie potwierdzeń faksów](#)
- [Drukowanie sprawozdań z błędów faksów](#)
- [Drukowanie i przeglądanie dziennika faksu](#)

Drukowanie potwierdzeń faksów

Jeśli trzeba wydrukować potwierdzenie wysłania, należy wykonać poniższe czynności, aby włączyć potwierdzenie faksu, **zanim** przystąpi się do wysyłania faksu. Wybierz opcję **Faksy wysłane** lub **Wysyłanie i odbieranie**.

Domyślne ustawienie funkcji potwierdzenia faksu to **Wył.**. Oznacza to, że urządzenie nie drukuje potwierdzenia faksu po wysłaniu lub odebraniu każdego faksu. Po każdej transakcji na wyświetlaczu panelu sterowania na krótko pojawia się komunikat potwierdzający pomyślne wysłanie faksu.

Aby włączyć funkcję potwierdzenia wysłania faksu

1. Naciśnij przycisk **Ustawienia**.
2. Naciśnij przycisk **Drukuj raport**, a następnie opcję **Potwierdzenie faksu**.
3. Naciskaj przycisk strzałki w prawo, aby wybrać jedno z poniższych ustawień, a następnie naciśnij przycisk **OK**.

Wył.	Nie drukuje potwierdzenia faksu po udanym wysłaniu lub odebraniu faksu. Jest to ustawienie domyślne.
Faksy wysłane	Drukuje potwierdzenie faksu po każdym wysłaniu faksu.
Przy odbieraniu faksu	Drukuje potwierdzenie faksu po każdym odebraniu faksu.

(ciąg dalszy)

Wysyłanie i odbieranie	Drukuje potwierdzenie faksu po każdym wysłaniu i odebraniu faksu.
-------------------------------	---

 **Wskazówka** Jeśli wybrano opcję **Faksy wysłane** lub **Wysyłanie i odbieranie** i zeskanowano faks, aby wysłać go z pamięci, można dołączyć obraz pierwszej przesyłanej strony do raportu **Potwierdzenie faksu**. Naciśnij opcję **Ustawienia**, naciśnij opcję **Potwierdzenie faksu**, a następnie ponownie naciśnij przycisk **Przy wysłaniu faksu**. Wybierz opcję **Włącz** z menu **Obraz na rap. wysłania faksu**.

Drukowanie sprawozdań z błędów faksów

Można skonfigurować urządzenie tak, aby automatycznie drukowało raport po wystąpieniu błędu w czasie transmisji.

Aby ustawić urządzenie na potrzeby automatycznego drukowania raportów o błędach faksu

1. Naciśnij przycisk **Ustawienia**.
2. Naciśnij opcję **Drukuj raport**, a następnie naciśnij przycisk **Raport błędów faksu**.
3. Naciskaj przycisk strzałki w prawo, aby wybrać jedno z poniższych ustawień, a następnie naciśnij przycisk **OK**.

Wysyłanie i odbieranie	Drukowanie po wystąpieniu błędu faksu. Jest to ustawienie domyślne.
Wył.	Raporty błędów faksu nie są nigdy drukowane.
Faksy wysłane	Drukowanie po wystąpieniu błędu transmisji.
Przy odbieraniu faksu	Drukowanie po wystąpieniu błędu podczas odbierania.

Drukowanie i przeglądanie dziennika faksu

Dzienniki zawierają listę faksów wysłanych za pomocą panelu sterowania i wszystkich odebranych faksów.

Można wydrukować dziennik faksów wysłanych lub odebranych przez urządzenie. Każdy wpis w dzienniku zawiera następujące informacje:

- Data i godzina transmisji;
- Typ (otrzymany czy wysłany);
- Numer faksu;
- Czas trwania operacji;
- Liczba stron
- Wynik (stan) transmisji.

Aby przejrzeć dziennik faksów za pomocą oprogramowania firmy HP do obróbki fotografii i obrazowania

1. Na komputerze otwórz oprogramowanie HP do obróbki fotografii i obrazowania. Więcej informacji zawiera [Korzystanie z oprogramowania HP do obróbki fotografii i obrazowania](#).
2. Aby uzyskać dalsze instrukcje, zobacz Pomoc ekranową oprogramowania HP do obróbki fotografii i obrazowania.
Dziennik zawiera listę faksów wysłanych za pomocą panelu sterowania oraz oprogramowania firmy HP do obróbki fotografii i obrazowania oraz wszystkich faksów odebranych.

Aby wydrukować dziennik faksu za pomocą panelu sterowania

1. Na panelu sterowania naciśnij przycisk **Ustawienia**.
2. Naciskaj przycisk strzałki, aby wybrać opcję **Drukuj raport**, a następnie naciśnij przycisk **OK**.
3. Naciskaj przyciski strzałek, aby wybrać opcję **Dziennik faksu**, a następnie naciśnij przycisk **OK**.
4. Naciśnij ponownie przycisk **OK**, aby wydrukować dziennik.

Anulowanie faksu

Wysyłanie lub odbieranie faksu można anulować w dowolnym momencie.

Aby anulować faks

- ▲ Naciśnij przycisk **Anuluj** na panelu sterowania, aby zatrzymać wysyłanie lub odbieranie faksu. Jeśli wysyłanie lub odbieranie faksu przez urządzenie nie zostanie zatrzymane, naciśnij ponownie przycisk **Anuluj**.
Urządzenie dokończy drukowanie rozpoczętych stron, a następnie anuluje pozostałe strony faksu. Może to potrwać kilka minut.

Anulowanie aktualnie wybieranego numeru

- ▲ Naciśnij przycisk **Anuluj**, aby anulować aktualnie wybierany numer.

7 Konfiguracja i zarządzanie

Ten rozdział jest przeznaczony dla administratora urządzenia lub dla osoby, która jest odpowiedzialna za zarządzanie urządzeniem. W tej sekcji podano informacje dotyczące następujących zagadnień.

- [Zarządzanie urządzeniem](#)
- [Korzystanie z narzędzi do zarządzania urządzeniem](#)
- [Konfiguracja urządzenia do faksowania](#)
- [Konfiguracja urządzenia \(Windows\)](#)
- [Konfiguracja urządzenia \(Mac OS\)](#)
- [Deinstalacja i ponowna instalacja oprogramowania](#)

Zarządzanie urządzeniem

Poniżej wyszczególniono typowe narzędzia, za pomocą których można zarządzać urządzeniem. Aby uzyskać informacje dotyczące dostępu do tych narzędzi i posługiwania się nimi, zobacz [Korzystanie z narzędzi do zarządzania urządzeniem](#).

 **Uwaga** W konkretnych procedurach mogą być uwzględniane inne metody.

Windows

- Panel sterowania urządzenia
- Sterownik drukarki
- Zestaw narzędzi

Mac OS

- Panel sterowania urządzenia
- HP Printer Utility

 **Uwaga** Mac OS jest obsługiwany tylko przez HP Officejet J3600.

- [Monitorowanie urządzenia](#)
- [Administrowanie urządzeniem](#)

Monitorowanie urządzenia

W tej sekcji zamieszczono instrukcje odnoszące się do monitorowania urządzenia.

 **Uwaga** Prezentowane poziomy atramentu są przybliżone. Rzeczywiste wartości mogą być inne.

To narzędzie...	...umożliwia uzyskanie następujących informacji.
Panel sterowania	Informacje dotyczące stanu przetwarzanych zadań, stanu operacyjnego urządzenia oraz stanu pojemników drukujących.
Zestaw narzędzi (Windows)	Informacje dotyczące kaset drukujących: Kliknij kartę Szacowane poziomy atramentów , aby wyświetlić informacje o poziomie atramentów, a następnie przewiń, aby wyświetlić przycisk Szczegółowe informacje o wkładach . Kliknij przycisk Szczegółowe informacje o wkładach , aby uzyskać informacje dotyczące wymiany pojemników drukujących oraz daty upływu ich ważności.
HP Printer Utility (Mac OS) (Mac OS jest obsługiwany tylko przez HP Officejet J3600)	Informacje dotyczące kaset drukujących: Otwórz okienko Information and Support (Informacje i pomoc techniczna) i kliknij przycisk Supplies Status (Stan materiałów eksploatacyjnych).

Administrowanie urządzeniem

W tej części omówiono administrowanie urządzeniem i modyfikowanie jego ustawień.

To narzędzie...	...umożliwia wykonanie następujących zadań.
Panel sterowania	<ul style="list-style-type: none"> • Język i kraj/region: Naciśnij przycisk Ustawienia i otwórz menu Preferencje. Jeżeli nie widzisz swojego kraju/regionu, naciśnij 99 i wyszukaj swój kraj/region na liście. • Głośność panelu sterowania: Naciśnij przycisk Ustawienia i otwórz menu Preferencje. • Głośność sygnału dzwonka faksu: Naciśnij przycisk Ustawienia, a następnie wybierz opcję Wybierz ustawienie głośności sygnału dzwonka. • Drukowanie automatycznych raportów: Naciśnij przycisk Ustawienia, a następnie otwórz menu Zaawansowane ustawienia faksu. • Ustawianie rodzaju wybierania numerów: Naciśnij przycisk Ustawienia, a następnie otwórz menu Podstawowe ustawienia faksu. • Ustawianie opcji ponownego wybierania numeru: Naciśnij przycisk Ustawienia, a następnie otwórz menu Zaawansowane ustawienia faksu. • Ustawianie daty i godziny: Naciśnij przycisk Ustawienia, menu Narzędzia, a następnie naciśnij opcję Data i godzina.
Przybornik (Windows)	Wykonywanie zadań związanych z konserwacją urządzenia: Kliknij kartę Usługi urządzenia .

(ciąg dalszy)

To narzędzie...	...umożliwia wykonanie następujących zadań.
HP Printer Utility (Mac OS) (Mac OS jest obsługiwany tylko przez HP Officejet J3600)	Wykonywanie zadań związanych z konserwacją urządzenia: Otwórz okienko Information and Support (Informacje i wsparcie) i kliknij opcję służącą do wykonania żądanego zadania.

Korzystanie z narzędzi do zarządzania urządzeniem

- [Przybornik \(Windows\)](#)
- [HP Printer Utility \(Mac OS\)](#)

Przybornik (Windows)

Przybornik udostępnia informacje dotyczące konserwacji urządzenia.

 **Uwaga** Przybornik można zainstalować z dysku Starter CD po wybraniu opcji pełnej instalacji, jeżeli komputer spełnia wymagania systemowe.

Otwórz Przybornik

- W programie Centrum obsługi HP kliknij menu **Ustawienia**, wskaż polecenie **Ustawienia drukowania**, a następnie kliknij opcję **Zestaw narzędzi do drukowania**.
- Kliknij prawym przyciskiem myszy ikonę HP Digital Imaging Monitor w zasobniku systemowym, wskaż **nazwę modelu drukarki**, a następnie kliknij polecenie **Wyświetl przybornik drukarki**.

Karty Przybornika

Przybornik udostępnia następujące karty.

Karta	Spis treści
Szacunkowy poziom atramentu	<ul style="list-style-type: none"> • Informacje o poziomie atramentu: Wyświetla szacowany poziom atramentu we wkładach drukujących. <hr/> <p>Uwaga Prezentowane poziomy atramentu są przybliżone. Rzeczywiste wartości mogą być inne.</p> <hr/> <ul style="list-style-type: none"> • Sklep w trybie online: Daje dostęp do witryny, w której można zamówić w trybie online materiały eksploatacyjne do urządzenia. • Zamawianie telefoniczne: Wyświetla numery telefonów, pod którymi można zamówić materiały eksploatacyjne do urządzenia. Numery telefonów nie są dostępne we wszystkich krajach/regionach. • Szczegółowe informacje o wkładach: Wyświetla numery zamówień i daty wygaśnięcia ważności zainstalowanych wkładów drukujących.
Obsługa urządzenia	<ul style="list-style-type: none"> • Wyrównaj wkłady drukujące: Prowadzi przez operację wyrównywania wkładów drukujących. Więcej informacji znajdziesz w Wyrównywanie kaset drukujących. • Oczyść wkłady drukujące: Prowadzi przez operację oczyszczania wkładów drukujących. Więcej informacji znajdziesz w Wyczyść kasety drukujące. • Wydrukuj stronę testową: Prowadzi przez operację drukowania strony testowej.

HP Printer Utility (Mac OS)

Program HP Printer Utility udostępnia narzędzia umożliwiające konfigurowanie ustawień druku, kalibrowanie urządzenia, zamawianie materiałów eksploatacyjnych w trybie online i wyszukiwanie informacji pomocy technicznej w sieci Web.

 **Uwaga** Mac OS jest obsługiwany tylko przez HP Officejet J3600.

Otwórz program HP Printer Utility

Aby uruchomić program HP Printer Utility z pulpitu

1. W programie **Finder** (Wyszukiwacz) wybierz polecenie **Computer** (Komputer) w menu **Go** (Idź).
2. Wybierz folder **Library** (Biblioteka) i **Printers** (Drukarki).
3. Wybierz pozycję **HP**, a następnie **Utilities** (Narzędzia) i **HP Printer Selector** (Selektor drukarki HP).
4. Wybierz urządzenie i kliknij pozycję **Launch Utility** (Narzędzie uruchamiania).

Aby uruchomić program HP Printer Utility z Printer Setup Utility

1. W programie **Finder** (Wyszukiwacz) wybierz polecenie **Computer** (Komputer) w menu **Go** (Idź).
2. Wybierz z listy urządzenie z listy, a następnie kliknij przycisk **Utility** (Narzędzie).
3. Wybierz z listy urządzenie z listy, a następnie kliknij przycisk **Launch Utility** (Uruchom narzędzie).

Okienka narzędzia HP Printer Utility

Okienko Information and Support (Informacje i pomoc techniczna)

- **Supplies Status (Stan materiałów eksploatacyjnych):** Umożliwia wyświetlenie informacji dotyczących aktualnie zainstalowanych wkładów drukujących.
- **Support Info (Informacje o pomocy technicznej):** Pokazuje opcje wymiany wkładów atramentowych.
- **Device Information (Informacje o urządzeniu):** Umożliwia wyświetlenie informacji dotyczących modelu i numeru seryjnego urządzenia. Zawiera ona informacje dotyczące urządzenia i materiałów eksploatacyjnych.
- **Clean (Czyszczenie):** Prowadzi przez operację oczyszczania wkładów drukujących.
- **Align (Wyrównywanie):** Prowadzi przez operację wyrównywania wkładów drukujących.
- **HP Support (Pomoc techniczna HP):** Umożliwia uzyskanie dostępu do witryny firmy HP w sieci Web, w której można znaleźć informacje o pomocy technicznej dotyczącej urządzenia, zarejestrować urządzenie i wyszukać informacje na temat zwrotu i utylizacji zużytych materiałów eksploatacyjnych.

Konfiguracja urządzenia do faksowania

Po wykonaniu wszystkich czynności opisanych w podręcznej instrukcji obsługi skorzystaj z instrukcji w tym rozdziale, aby zakończyć konfigurację faksu. Zachowaj podręczną instrukcję obsługi do późniejszego używania.

W tej części można znaleźć informacje o koniecznej w celu bezbłędnego przeprowadzania operacji faksowania konfiguracji urządzenia zależnie od posiadanego sprzętu oraz innych usług używanych na tej samej linii telefonicznej.

 **Wskazówka** Możesz także użyć Kreatora konfiguracji faksu (Windows) lub narzędzia Fax Setup Utility (Mac OS), aby szybko skonfigurować ważne ustawienia faksu, takie jak tryb odbierania czy informacje nagłówka faksu. Dostęp do Kreatora konfiguracji faksu (Windows) lub narzędzia HP Fax Setup Utility (Mac OS) można uzyskać z poziomu oprogramowania urządzenia. Po uruchomieniu Kreatora konfiguracji faksu (Windows) lub narzędzia HP Fax Setup Utility (Macintosh) postępuj zgodnie z procedurami opisanymi w tej części, aby dokończyć konfigurację faksu.

Konfigurowanie faksowania (równoległe systemy telefoniczne)

Przed rozpoczęciem konfiguracji urządzenia do faksowania należy sprawdzić, jaki rodzaj systemu telefonicznego jest wykorzystywany w danym kraju/regionie. Instrukcje

dotyczące konfiguracji faksowania różnią się w zależności od tego, czy posiadasz szeregowy czy równoległy system telefoniczny.

- Jeśli kraj/region nie znajduje się w poniższej tabeli, prawdopodobnie posiadasz szeregowy system telefoniczny. W systemie szeregowym typ złącza we współdzielonych urządzeniach telefonicznych (modemy, telefony, automatyczne sekretarki) nie pozwala na fizyczne podłączenie go do portu 2-EXT w urządzeniu. Wszystkie urządzenia muszą być podłączone do ściennego gniazdka telefonicznego.



Uwaga W krajach/regionach, w których wykorzystuje się szeregowy system telefoniczny, kabel telefoniczny dostarczony z urządzeniem może mieć dodatkową wtyczkę. Umożliwia ona podłączenie innych urządzeń telefonicznych do gniazda, do którego podłączono urządzenie.

- Jeśli Twój kraj/region znajduje się w poniższej tabeli, prawdopodobnie posiadasz równoległy system telefoniczny. W przypadku systemu równoległego, możliwe jest podłączenie współdzielonego sprzętu telefonicznego do linii za pomocą gniazda 2-EXT z tyłu urządzenia.



Uwaga W przypadku posiadania równoległego systemu telefonicznego firma HP zaleca użycie kabla dwużyłowego dostarczonego z urządzeniem do podłączenia go do ściennego gniazdka telefonicznego.

Tabela 7-1 Kraje/regiony z równoległym systemem telefonicznym

Argentyna	Australia	Brazylia
Kanada	Chile	Chiny
Kolumbia	Grecja	Indie
Indonezja	Irlandia	Japonia
Korea	Ameryka Łacińska	Malezja
Meksyk	Filipiny	Polska
Portugalia	Rosja	Arabia Saudyjska
Singapur	Hiszpania	Tajwan
Tajlandia	USA	Wenezuela
Wietnam		

Jeżeli nie masz pewności, z którego rodzaju systemu telefonicznego korzystasz (równoległego czy szeregowego), zasięgnij informacji u operatora telekomunikacyjnego.

Wybierz właściwe ustawienie faksu dla domu lub biura

Aby móc korzystać z faksu, musisz wiedzieć, jaki sprzęt i usługi (jeżeli są dostępne) są współdzielone na tej samej linii telefonicznej, do której podłączono urządzenie. Jest to ważne, ponieważ może być konieczne podłączenie części istniejącego sprzętu biurowego bezpośrednio do urządzenia, a także zmiana niektórych ustawień faksu, zanim będzie możliwe skuteczne wykonywanie transmisji faksu.

Aby poznać najlepszą metodę ustawienia urządzenia w danym domu lub biurze, należy wcześniej przeczytać zapisane w tym rozdziale pytania i zapisać swoje odpowiedzi. Następnie, w tabeli w poniższym rozdziale należy odnaleźć i wybrać zalecany przypadek konfiguracji w oparciu o udzielone odpowiedzi.

Pamiętaj, aby przeczytać i udzielić odpowiedzi na poniższe pytania w kolejności, w jakiej są tu zapisane.

1. Czy korzystasz z usługi DSL (Digital Subscriber Line) oferowanej przez operatora telekomunikacyjnego? (W niektórych krajach/regionach usługa DSL może być znana jako ADSL.)

Jeżeli odpowiedź brzmi Tak, przejdź bezpośrednio do [Przypadek B: Ustawianie urządzenia do pracy z usługą DSL](#). Nie jest konieczne odpowiadanie na dalsze pytania.

Jeśli odpowiedź brzmi Nie, kontynuuj udzielanie odpowiedzi.

2. Czy używasz centrali PBX lub usługi ISDN?

Jeżeli odpowiedź brzmi Tak, przejdź bezpośrednio do [Przypadek C: Ustawianie urządzenia do pracy z systemem telefonicznym PBX lub linią ISDN](#). Nie jest konieczne odpowiadanie na dalsze pytania.

Jeśli odpowiedź brzmi Nie, kontynuuj udzielanie odpowiedzi.

3. Czy korzystasz z usługi dzwonienia dystynktywnego oferowanej przez operatora, która dostarcza wielu numerom telefonów różne wzorce dzwonka?

Jeżeli odpowiedź brzmi Tak, przejdź bezpośrednio do [Przypadek D: Faks z usługą dzwonienia dystynktywnego na tej samej linii](#). Nie jest konieczne odpowiadanie na dalsze pytania.

Jeśli odpowiedź brzmi Nie, kontynuuj udzielanie odpowiedzi.

Nie masz pewności, czy korzystasz z dzwonienia dystynktywnego? Wielu operatorów telekomunikacyjnych oferuje usługę dzwonienia dystynktywnego, umożliwiającą korzystanie z kilku numerów telefonu na jednej linii telefonicznej.

Po wykupieniu tej usługi każdy numer telefoniczny będzie miał inny wzorec dzwonka. Na przykład do różnych numerów mogą być przypisane pojedyncze, podwójne czy potrójne sygnały. Istnieje możliwość przypisania jednemu numerowi telefonu pojedynczego dzwonka dla połączeń głosowych i innemu numerowi telefonu dwukrotnego dzwonka dla połączeń faksowych. Pozwala to rozróżnić połączenia głosowe i faksowe po sygnale dzwonka.

4. Czy połączenia głosowe odbierasz pod tym samym numerem telefonu co połączenia faksowe w urządzeniu?

Proszę kontynuować udzielanie odpowiedzi.

5. Czy modem komputerowy jest podłączony do tej samej linii telefonicznej co urządzenie?

Nie jesteś pewien, czy używany jest modem? Jeżeli na którekolwiek z poniższych pytań odpowiesz Tak, korzystasz z modemu komputerowego:

- Czy wysyłasz fakсы bezpośrednio do aplikacji w komputerze i je z niej odbierasz, korzystając z połączenia telefonicznego?
- Czy wysyłasz i odbierasz wiadomości e-mail na komputerze z wykorzystaniem połączenia dial-up?
- Czy łączysz się z Internetem za pomocą komputera z wykorzystaniem połączenia dial-up?

Proszę kontynuować udzielanie odpowiedzi.

6. Czy korzystasz z automatycznej sekretarki, która odbiera połączenia głosowe pod tym samym numerem telefonu, co połączenia faksowe odbierane przez urządzenie? Proszę kontynuować udzielanie odpowiedzi.
7. Czy korzystasz z usługi poczty głosowej oferowanej przez operatora telekomunikacyjnego pod numerem telefonu, pod którym podłączono urządzenie? Po zakończeniu udzielania odpowiedzi przejdź do następnego rozdziału, aby wybrać właściwy przypadek ustawienia faksu.

Wybór przypadku ustawienia faksu

Po udzieleniu odpowiedzi na wszystkie pytania dotyczące sprzętu i usług współdzielonych na linii telefonicznej wykorzystywanej przez urządzenie możesz wybrać właściwy przypadek konfiguracji dla domu lub biura.

W pierwszej kolumnie tabeli wybierz kombinację sprzętu i usług właściwą dla domu lub biura. Następnie odszukaj odpowiedni przypadek konfiguracji w drugiej lub w trzeciej kolumnie, w zależności od systemu telefonicznego. W dalszych rozdziałach zawarte są instrukcje krok po kroku dla każdego przypadku.

Jeżeli udzielono odpowiedzi na wszystkie wcześniejsze pytania w poprzedniej części i nie posiada się żadnego opisywanego sprzętu ani usługi, należy wybrać odpowiedź Brak z pierwszej kolumny tabeli.

 **Uwaga** Jeśli ustawienie środowiska domowego lub biurowego nie jest opisane w tej części, ustaw urządzenie jak zwykły telefon analogowy. Sprawdź, czy jeden koniec przewodu telefonicznego dostarczonego wraz z urządzeniem jest podłączony do gniazdka telefonicznego w ścianie, a drugi koniec do gniazda 1-LINE z tyłu urządzenia. W przypadku użycia innego przewodu mogą się pojawić problemy przy odbieraniu i wysyłaniu faksów.

Inny sprzęt/usługi korzystające wspólnie z linii faksu	Zalecane ustawienia faksu dla równoległego systemu telefonicznego	Zalecane ustawienia faksu dla szeregowego systemu telefonicznego
Brak (Odpowiedziano Nie na wszystkie pytania.)	Przypadek A: Oddzielna linia faksu (brak odbieranych połączeń głosowych)	Zapoznaj się z informacjami dotyczącymi kraju/regionu w części Konfiguracja faksu szeregowego
Usługa DSL (Odpowiedź była twierdząca tylko w pytaniu 1.)	Przypadek B: Ustawianie urządzenia do pracy z usługą DSL	Zapoznaj się z informacjami dotyczącymi kraju/regionu w części Konfiguracja faksu szeregowego
Centrala PBX lub ISDN (Odpowiedź była twierdząca tylko w pytaniu 2.)	Przypadek C: Ustawianie urządzenia do pracy z systemem telefonicznym PBX lub linią ISDN	Zapoznaj się z informacjami dotyczącymi kraju/regionu w części Konfiguracja faksu szeregowego
Usługa dzwonienia dystynktywnego (Odpowiedź była twierdząca tylko w pytaniu 3.)	Przypadek D: Faks z usługą dzwonienia dystynktywnego na tej samej linii	Zapoznaj się z informacjami dotyczącymi kraju/regionu w części Konfiguracja faksu szeregowego

(ciąg dalszy)

Inny sprzęt/usługi korzystające wspólnie z linii faksu	Zalecane ustawienia faksu dla równoległego systemu telefonicznego	Zalecane ustawienia faksu dla szeregowego systemu telefonicznego
Połączenia głosowe (Odpowiedź była twierdząca tylko w pytaniu 4.)	Przypadek E: Współdzielona linia głosowa/faksowa	Zapoznaj się z informacjami dotyczącymi kraju/regionu w części Konfiguracja faksu szeregowego
Połączenia głosowe i usługa poczty głosowej (Odpowiedziano Tak tylko na pytania 4 i 7.)	Przypadek F: Współdzielona linia głosowa/faksowa z usługą poczty głosowej	Zapoznaj się z informacjami dotyczącymi kraju/regionu w części Konfiguracja faksu szeregowego
Modem komputerowy (Odpowiedź była twierdząca tylko w pytaniu 5.)	Przypadek G: Linia telefoniczna do faksów współdzielona z modemem komputerowym (brak odbieranych połączeń głosowych)	Nie dotyczy.
Połączenia głosowe i modem komputerowy (Odpowiedziano Tak tylko na pytania 4 i 5.)	Przypadek H: Współdzielona linia głosowa/faksowa z modemem komputerowym	Nie dotyczy.
Połączenia głosowe i automatyczna sekretarka (Odpowiedziano Tak tylko na pytania 4 i 6.)	Przypadek I: Współdzielona linia głosowa/faksowa z automatyczną sekretarką	Nie dotyczy.
Połączenia głosowe, modem komputerowy i automatyczna sekretarka (Odpowiedziano Tak tylko na pytania 4, 5 i 6.)	Przypadek J: Współdzielona linia głosowa/faksowa z modemem komputerowym i automatyczną sekretarką	Nie dotyczy.
Połączenia głosowe, modem komputerowy i usługa poczty głosowej (Odpowiedziano Tak tylko na pytania 4, 5 i 7.)	Przypadek K: Współdzielona linia głosowa/faksu z modemem komputerowym i pocztą głosową	Nie dotyczy.

Przypadek A: Oddzielna linia faksu (brak odbieranych połączeń głosowych)

Jeżeli posiadasz oddzielną linię telefoniczną, na której nie są odbierane połączenia głosowe i do której nie są podłączone inne urządzenia, ustaw urządzenie zgodnie z opisem w tej części.

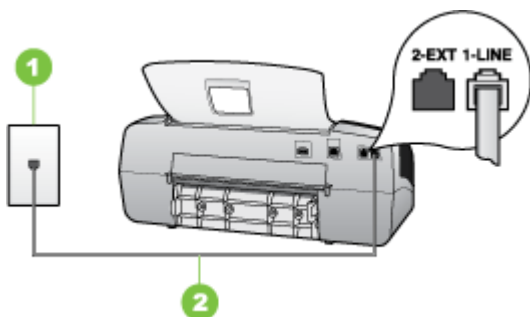

Rysunek 7-1 Widok urządzenia z tyłu

1	Ścienne gniazdko telefoniczne
2	Użyj kabla telefonicznego dostarczonego wraz z urządzeniem do podłączenia go do portu 1-LINE

Aby skonfigurować urządzenie na oddzielnej linii faksu

1. Korzystając z kabla telefonicznego dostarczonego wraz z urządzeniem, podłącz jeden koniec do ściennego gniazda telefonicznego, a następnie podłącz drugi koniec do portu oznaczonego jako 1-LINE z tyłu urządzenia.

 **Uwaga** Jeśli urządzenie nie zostanie podłączone do ściennego gniazda telefonicznego przy użyciu dostarczonego kabla, faksowanie może być niemożliwe. Jest to specjalny przewód, który różni się od innych przewodów telefonicznych dostępnych w domu czy biurze.

2. Włącz ustawienie **Odbieranie automatyczne**.
3. (Opcjonalnie) Zmień ustawienie **Dzwon. do odebr.** na najniższą wartość (dwa dzwonki).
4. Uruchoom test faksu.

Kiedy telefon dzwoni, urządzenie odpowie automatycznie po liczbie dzwonek określonych w ustawieniu **Dzwon. do odebr.**. Następnie zaczniesz wysyłać do urządzenia faksującego nadawcy tony faksowania oraz odbierze faks.

Przypadek B: Ustawianie urządzenia do pracy z usługą DSL

Jeżeli korzystasz z usługi DSL oferowanej przez operatora, a do urządzenia nie podłączono innego sprzętu, to skorzystaj z instrukcji w tym rozdziale, aby podłączyć filtr DSL między gniazdkiem telefonicznym w ścianie a urządzeniem. Filtr DSL usuwa sygnał cyfrowy, który może zakłócać pracę urządzenia, tak że możliwa jest poprawna komunikacja urządzenia z linią telefoniczną. (W niektórych krajach/regionach usługa DSL może być znana jako ADSL.)

 **Uwaga** W przypadku korzystania z linii DSL bez podłączonego filtra nie jest możliwe wysyłanie ani odbieranie faksów w urządzeniu.

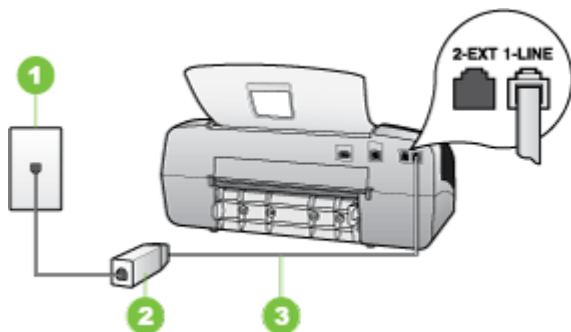

Rysunek 7-2 Widok urządzenia z tyłu

1	Ścienne gniazdko telefoniczne
2	Filtr DSL (lub ADSL) i przewód dostarczony przez firmę telekomunikacyjną obsługującą linię DSL
3	Użyj kabla telefonicznego dostarczonego wraz z urządzeniem do podłączenia go do portu 1-LINE

Aby skonfigurować urządzenie do pracy z usługą DSL

1. Zamów filtr DSL u dostawcy usług DSL.
2. Korzystając z kabla telefonicznego dostarczonego wraz z urządzeniem, podłącz jeden koniec do otwartego portu na filtrze DSL, a drugi koniec do portu oznaczonego jako 1-LINE z tyłu urządzenia.

 **Uwaga** Jeśli urządzenie nie zostanie połączone z filtrem DSL przy użyciu dostarczonego kabla, faksowanie może być niemożliwe. Jest to specjalny przewód, który różni się od innych przewodów telefonicznych dostępnych w domu czy biurze.

Ponieważ urządzenie jest dostarczane tylko z jednym kablem telefonicznym, ta konfiguracja może wymagać dokupienia dodatkowych kabli telefonicznych.

3. Podłącz filtr DSL za pomocą dodatkowego przewodu telefonicznego do ściennego gniazdzka telefonicznego.
4. Uruchom test faksu.

Przypadek C: Ustawianie urządzenia do pracy z systemem telefonicznym PBX lub linią ISDN

Jeżeli korzystasz z centrali PBX lub terminala/konwertera ISDN, upewnij się, by wykonać następujące czynności:

- Jeżeli korzystasz z centrali PBX lub terminala/konwertera ISDN, podłącz urządzenie do gniazda przeznaczonego dla faksu i telefonu. W miarę możliwości upewnij się także, że terminal ustawiono na właściwy kraj/region.

 **Uwaga** Niektóre systemy ISDN zezwalają na ustawienie parametrów gniazd dla określonych urządzeń korzystających z linii telefonicznej. Przykładowo, można przypisać jedno gniazdo do telefonu i faksu grupy 3, a inne ustawić jako gniazdo uniwersalne. Jeżeli po podłączeniu urządzenia do gniazda faksowego/ telefonicznego konwertera ISDN występują problemy, należy spróbować użyć gniazda uniwersalnego. Może ono być oznaczone jako „multi-combi” lub podobnie.

- Jeżeli używasz systemu PBX, zmień sygnał połączeń oczekujących na „Wył.”.

 **Uwaga** Wiele cyfrowych systemów PBX ma fabrycznie ustawiony sygnał oczekiwania na połączenie na „Włączony”. Ton połączeń oczekujących zakłóca transmisję faksową i nie jest możliwe wysłanie lub odebranie faksów w urządzeniu. Sprawdź w dokumentacji dostarczonej z systemem telefonicznym PBX, jak wyłączyć ton rozmowy oczekującej.

- Jeśli korzystasz z centrali PBX, przed wybraniem numeru faksu wybierz numer umożliwiający wybranie linii zewnętrznej.
- Sprawdź, czy do połączenia gniazodka telefonicznego z urządzeniem używasz przewodu dołączonego do urządzenia. W przeciwnym wypadku faksowanie może być niemożliwe. Jest to specjalny przewód, który różni się od innych przewodów telefonicznych dostępnych w domu czy biurze. Jeśli dostarczony przewód telefoniczny jest za krótki, można go przedłużyć, kupując złączkę w sklepie elektronicznym.

Przypadek D: Faks z usługą dzwonienia dystynktywnego na tej samej linii

Jeżeli korzystasz z usługi dzwonienia dystynktywnego operatora sieci telefonicznej, która umożliwia posiadanie wielu numerów telefonu na jednej linii telefonicznej, każdy z innym wzorcem dzwonka, należy ustawić urządzenie zgodnie z opisem w tej sekcji.

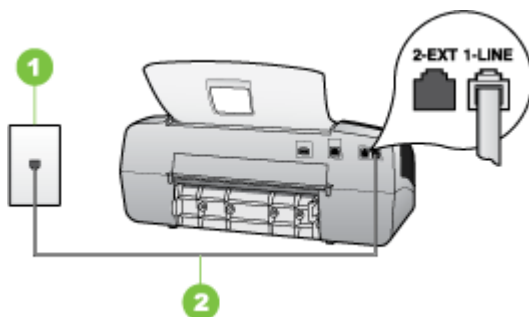

Rysunek 7-3 Widok urządzenia z tyłu

1	Ścienne gniazdko telefoniczne
2	Użyj kabla telefonicznego dostarczonego wraz z urządzeniem do podłączenia go do portu 1-LINE

Aby ustawić urządzenie do pracy z usługą dzwonienia dystynktywnego

1. Korzystając z kabla telefonicznego dostarczonego wraz z urządzeniem, podłącz jeden koniec do ściennego gniazda telefonicznego, a następnie podłącz drugi koniec do portu oznaczonego jako 1-LINE z tyłu urządzenia.

 **Uwaga** Jeśli urządzenie nie zostanie podłączone do ściennego gniazda telefonicznego przy użyciu dostarczonego kabla, faksowanie może być niemożliwe. Jest to specjalny przewód, który różni się od innych przewodów telefonicznych dostępnych w domu czy biurze.

2. Włącz ustawienie **Odbieranie automatyczne**.
3. Zmień ustawienie **Dzwonienie dystynktywne** na ustawienie zgodne z przypisanym przez operatora sieci telefonicznej do numeru faksu

 **Uwaga** Urządzenie ustawiono fabrycznie, aby odpowiadało na wszystkie wzorce dzwonek. Jeśli ustawienie **Dzwonienie dystynktywne** nie odpowiada wartości przypisanej przez operatora sieci telefonicznej do numeru faksu, urządzenie może odbierać zarówno połączenia głosowe, jak i faksowe lub nie odbierać żadnych połączeń.

4. (Opcjonalnie) Zmień ustawienie **Dzwon. do odebr.** na najniższą wartość (dwa dzwonki).
5. Uruchom test faksu.

Urządzenie będzie automatycznie odbierało połączenia przychodzące, dla których wybrano wzorec dzwonienia (ustawienie **Dzwonienie dystynktywne**), po wybranej liczbie dzwonek (ustawienie **Dzwon. do odebr.**). Następnie zacznie wysyłać do urządzenia faksującego nadawcy tony faksowania oraz odbierze faks.

Przypadek E: Współdzielona linia głosowa/faksowa

Jeżeli połączenia głosowe i faksy są odbierane na tej samej linii, do której nie ma podłączonych innych urządzeń biurowych (lub poczty głosowej), ustaw urządzenie zgodnie z opisem w tej części.

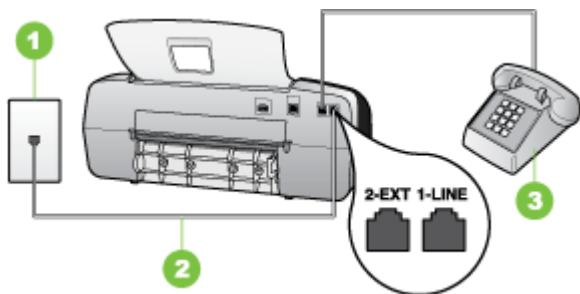

Rysunek 7-4 Widok urządzenia z tyłu

1	Ścienne gniazdko telefoniczne
2	Użyj kabla telefonicznego dostarczonego wraz z urządzeniem do podłączenia go do portu 1-LINE
3	Telefon (opcjonalnie)

Aby ustawić urządzenie do pracy ze współdzieloną linią głosową/faksową

1. Korzystając z kabla telefonicznego dostarczonego wraz z urządzeniem, podłącz jeden koniec do ściennego gniazda telefonicznego, a następnie podłącz drugi koniec do portu oznaczonego jako 1-LINE z tyłu urządzenia.

 **Uwaga** Jeśli urządzenie nie zostanie podłączone do ściennego gniazda telefonicznego przy użyciu dostarczonego kabla, faksowanie może być niemożliwe. Jest to specjalny przewód, który różni się od innych przewodów telefonicznych dostępnych w domu czy biurze.

2. Wykonaj jedną z następujących czynności:
 - Jeśli posiadasz równoległy system telefoniczny, wyjmij białą zatyczkę z portu oznaczonego 2-EXT z tyłu urządzenia, a następnie podłącz telefon do tego portu.
 - W przypadku korzystania z szeregowego systemu telefonicznego podłącz telefon bezpośrednio do urządzenia za pomocą kabla z dołączoną wtyczką.

3. Teraz należy wybrać pomiędzy automatycznym a ręcznym odbieraniem połączeń przez urządzenie:
- Po skonfigurowaniu urządzenia w celu **automatycznego** odbierania rozmów urządzenie odpowiada na wszystkie przychodzące rozmowy i odbiera fakсы. W takim przypadku urządzenie nie rozróżnia połączeń głosowych i faksów; jeżeli podejrzewasz, że połączenie jest rozmową telefoniczną, konieczna jest odpowiedź, zanim urządzenie odpowie na rozmowę. Aby skonfigurować urządzenie na potrzeby automatycznego odbierania połączeń, włącz opcję **Odbieranie automatyczne**.
 - Jeśli urządzenie zostało skonfigurowane na potrzeby **ręcznego** odbierania faksów, użytkownik musi osobiście odbierać fakсы przychodzące, w przeciwnym razie urządzenie nie będzie mogło odbierać faksów. Aby skonfigurować urządzenie na potrzeby ręcznego odbierania połączeń, wyłącz ustawienie **Odbieranie automatyczne**.
4. Uruchom test faksu.

Jeżeli po podniesieniu słuchawki, zanim urządzenie odpowie na rozmowę, słychać dźwięki faksowania z urządzenia wysyłającego faks, konieczne jest ręczne odebranie faksu.

Przypadek F: Współdzielona linia głosowa/faksowa z usługą poczty głosowej

Jeżeli połączenia głosowe i fakсы są odbierane na tej samej linii i masz pocztę głosową operatora telefonicznego, ustaw urządzenie zgodnie z opisem w tej części.

 **Uwaga** Jeżeli do odbioru połączeń faksowych wykorzystywana jest linia z usługą poczty głosowej, nie można odbierać faksów w sposób automatyczny. Fakсы trzeba będzie odbierać ręcznie. Oznacza to, że konieczna jest obecność użytkownika, który osobiście odbiera połączenia przychodzące. Jeśli zamiast tego chcesz odbierać fakсы automatycznie, skontaktuj się z operatorem sieci telefonicznej, aby wykupić usługę dzwonienia dystynktywnego lub załóż oddzielną linię telefoniczną do faksowania.

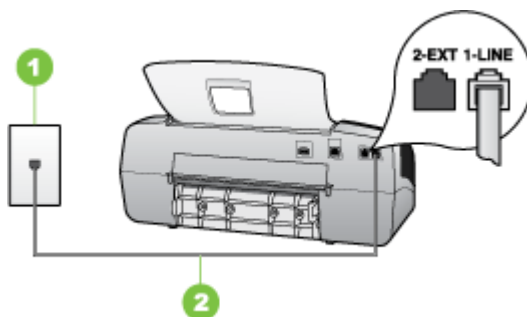

Rysunek 7-5 Widok urządzenia z tyłu

1	Ścienne gniazdko telefoniczne
2	Skorzystaj z kabla telefonicznego dostarczonego wraz z urządzeniem i podłącz go do portu 1-LINE

Aby ustawić urządzenie do pracy z pocztą głosową

1. Korzystając z kabla telefonicznego dostarczonego wraz z urządzeniem, podłącz jeden koniec do ściennego gniazda telefonicznego, a następnie podłącz drugi koniec do portu oznaczonego jako 1-LINE z tyłu urządzenia.



Uwaga Jeśli urządzenie nie zostanie podłączone do ściennego gniazda telefonicznego przy użyciu dostarczonego kabla, faksowanie może być niemożliwe. Jest to specjalny przewód, który różni się od innych przewodów telefonicznych dostępnych w domu czy biurze.

2. Wyłącz ustawienie **Odbieranie automatyczne**.
3. Uruchoom test faksu.

Obecność użytkownika jest konieczna, aby osobiście odebrać połączenia przychodzące, lub gdy urządzenie nie może odebrać faksów. Należy ręcznie uruchomić odbieranie faksu zanim poczta głosowa odbierze połączenie.

Przypadek G: Linia telefoniczna do faksów współdzielona z modemem komputerowym (brak odbieranych połączeń głosowych)

Jeżeli posiadasz oddzielną linię do faksów, na której nie odbierasz połączeń głosowych i masz podłączony modem komputerowy, ustaw urządzenie zgodnie z opisem w tym rozdziale.



Uwaga Jeśli korzystasz z modemu komputerowego, urządzenie i modem używają tej samej linii telefonicznej. Jednoczesne korzystanie z modemu i urządzenia będzie niemożliwe. Nie można na przykład wysyłać faksów z urządzenia podczas używania modemu do wysyłania poczty albo korzystania z Internetu.

- [Ustawienie urządzenia do pracy z modemem komputerowym](#)
- [Ustawienie urządzenia do pracy z komputerowym modemem DSL/ADSL](#)

Ustawienie urządzenia do pracy z modemem komputerowym

Jeśli tej samej linii telefonicznej używasz do wysyłania faksów i korzystania z modemu komputerowego, wykonaj następujące kroki, aby skonfigurować urządzenie.

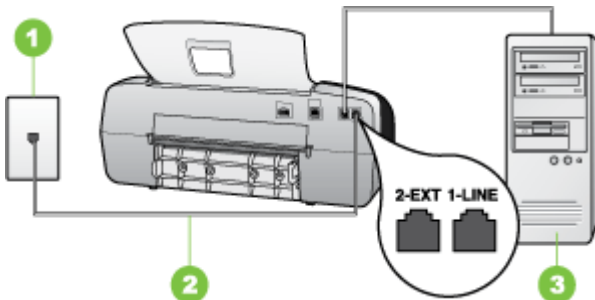

Rysunek 7-6 Widok urządzenia z tyłu

1	Ścienne gniazdko telefoniczne
2	Skorzystaj z kabla telefonicznego dostarczonego wraz z urządzeniem i podłącz go do portu 1-LINE
3	Komputer z modemem

Aby ustawić urządzenie do pracy z modemem komputerowym

1. Wyjmij biały wtyk z portu oznaczonego jako 2-EXT z tyłu urządzenia.
2. Znajdź kabel telefoniczny łączący komputer (modem) ze ściennym gniazdem telefonicznym. Odłącz kabel od ściennego gniazda telefonicznego i podłącz go do portu oznaczonego jako 2-EXT z tyłu urządzenia.
3. Korzystając z kabla telefonicznego dostarczonego wraz z urządzeniem, podłącz jeden koniec do ściennego gniazda telefonicznego, a następnie podłącz drugi koniec do portu oznaczonego jako 1-LINE z tyłu urządzenia.

 **Uwaga** Jeśli urządzenie nie zostanie podłączone do ściennego gniazda telefonicznego przy użyciu dostarczonego kabla, faksowanie może być niemożliwe. Jest to specjalny przewód, który różni się od innych przewodów telefonicznych dostępnych w domu czy biurze.

4. Jeśli oprogramowanie modemu jest skonfigurowane na potrzeby automatycznego odbierania faksów w komputerze, należy wyłączyć to ustawienie.

 **Uwaga** Jeżeli ustawienie automatycznego odbierania faksów nie zostanie wyłączone w oprogramowaniu modemu, urządzenie nie będzie mogło odbierać faksów.

5. Włącz ustawienie **Odbieranie automatyczne**.
6. (Opcjonalnie) Zmień ustawienie **Dzwon. do odebr.** na najniższą wartość (dwa dzwonki).
7. Uruchom test faksu.

Kiedy telefon dzwoni, urządzenie odpowie automatycznie po liczbie dzwonek określonych w ustawieniu **Dzwon. do odebr.**. Następnie zacznie wysyłać do urządzenia faksującego nadawcy tony faksowania oraz odbierze faks.

Ustawienie urządzenia do pracy z komputerowym modemem DSL/ADSL

Jeśli używasz linii DSL do wysyłania faksów, wykonaj następujące instrukcje, aby skonfigurować faks.

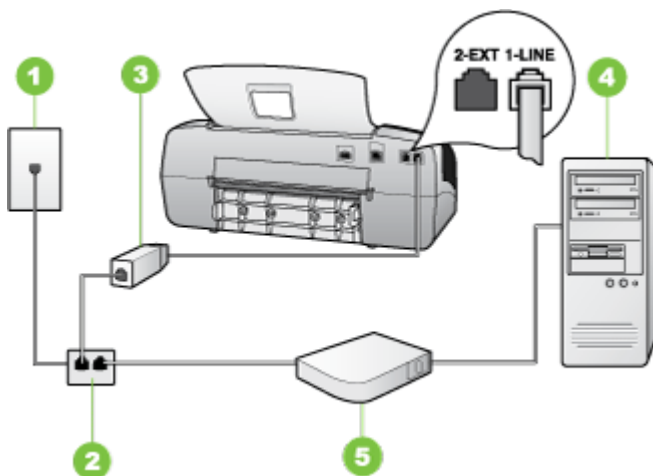

1	Ścienne gniazdko telefoniczne
2	Rozdzielacz równoległy
3	Filtr DSL/ADSL Podłącz jeden koniec przewodu telefonicznego dostarczonego z urządzeniem do portu 1-LINE z tyłu urządzenia. Drugi koniec przewodu podłącz do filtru DSL/ADSL.
4	Komputer
5	Komputerowy modem DSL/ADSL

 **Uwaga** Niezbędny jest zakup rozdzielacza równoległego. Równoległy rozdzielacz ma jedno gniazdo RJ-11 z przodu i dwa gniazda RJ-11 z tyłu. Nie używaj 2-liniowego rozdzielacza telefonicznego, rozdzielacza szeregowego lub równoległego, który ma dwa porty RJ-11 z przodu i wtyczkę z tyłu.



Aby ustawić urządzenie do pracy z komputerowym modemem DSL/ADSL

1. Zamów filtr DSL u dostawcy usług DSL.
2. Korzystając z kabla telefonicznego dostarczonego wraz z urządzeniem, podłącz jeden koniec do filtru DSL, a drugi koniec do portu oznaczonego jako 1-LINE z tyłu urządzenia.

 **Uwaga** Jeśli urządzenie nie zostanie połączone z filtrem DSL przy użyciu dostarczonego kabla, faksowanie może być niemożliwe. Jest to specjalny przewód, który różni się od innych przewodów telefonicznych dostępnych w domu czy biurze.

3. Podłącz filtr DSL do rozdzielacza równoległego.
4. Podłącz modem DSL do rozdzielacza równoległego.
5. Podłącz rozdzielacz równoległy do ściennego gniazda telefonicznego.
6. Uruchoom test faksu.

Kiedy telefon dzwoni, urządzenie odpowie automatycznie po liczbie dzwonek określonych w ustawieniu **Dzwon. do odebr.** Następnie zacznie wysyłać do urządzenia faksującego nadawcy tony faksowania oraz odbierze faks.

Przypadek H: Współdzielona linia głosowa/faksowa z modemem komputerowym

Jeżeli odbierasz zarówno połączenia głosowe, jak i fakсы na tej samej linii i masz podłączony modem komputerowy, ustaw urządzenie zgodnie z opisem w tym rozdziale.

 **Uwaga** Ponieważ modem komputerowy korzysta z tej samej linii co urządzenie, nie jest możliwe równoczesne używanie modemu i urządzenia. Przykładowo, nie możesz faksować z urządzenia podczas używania modemu do wysyłania poczty albo korzystania z Internetu.

- [Współdzielona linia głosowa/faksu z modemem komputerowym](#)
- [Współdzielona linia głosowa/faksu z modemem komputerowym DSL/ADSL](#)

Współdzielona linia głosowa/faksu z modemem komputerowym

Jeśli dana linia telefoniczna jest wykorzystywana do połączeń faksowych i telefonicznych, wykonaj podane instrukcje konfiguracji faksu.

Istnieją dwa różne sposoby ustawienia urządzenia do pracy z komputerem, w zależności od liczby portów telefonicznych w komputerze. Przed rozpoczęciem należy sprawdzić, czy komputer ma jedno, czy dwa gniazda telefoniczne.

- Jeżeli komputer ma tylko jedno gniazdo telefoniczne, konieczne jest zakupienie rozdzielacza równoległego, takiego jak na rysunku. (Równoległy rozdzielacz ma jedno gniazdo RJ-11 z przodu i dwa gniazda RJ-11 z tyłu. Nie należy używać dwuliniowego rozdzielacza telefonicznego, rozdzielacza szeregowego lub równoległego, który ma dwa porty RJ-11 z przodu i wtyczkę z tyłu.)



Rysunek 7-7 Przykład rozdzielacza równoległego

- Jeżeli komputer ma jeden port telefoniczny, ustaw urządzenie tak, jak opisano poniżej.

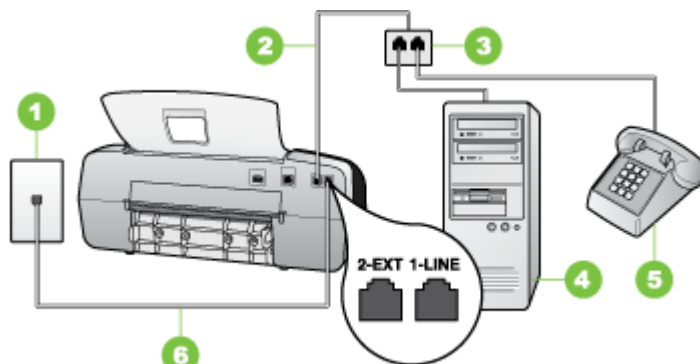

Rysunek 7-8 Widok urządzenia z tyłu

1	Ścienne gniazdko telefoniczne
2	Przewód telefoniczny dostarczony z urządzeniem jest podłączony do portu 1-LINE z tyłu urządzenia
3	Rozdzielacz równoległy
4	Komputer
5	Telefon

Aby ustawić urządzenie do pracy na tej samej linii telefonicznej, do której jest podłączony komputer z jednym portem telefonicznym

1. Wyjmij biały wtyk z portu oznaczonego jako 2-EXT z tyłu urządzenia.
2. Znajdź kabel telefoniczny łączący komputer (modem) ze ściennym gniazdem telefonicznym. Odłącz przewód od ściennego gniazdka telefonicznego i podłącz do rozdzielcza równoległego.
3. Podłącz przewód telefoniczny do rozdzielcza równoległego i do portu oznaczonego 2-EXT z tyłu urządzenia.
4. Podłącz telefon do rozdzielacza równoległego.
5. Korzystając z kabla telefonicznego dostarczonego wraz z urządzeniem, podłącz jeden koniec do ściennego gniazda telefonicznego, a następnie podłącz drugi koniec do portu oznaczonego jako 1-LINE z tyłu urządzenia.



Uwaga Jeśli urządzenie nie zostanie podłączone do ściennego gniazda telefonicznego przy użyciu dostarczonego kabla, faksowanie może być niemożliwe. Jest to specjalny przewód, który różni się od innych przewodów telefonicznych dostępnych w domu czy biurze.

6. Jeśli oprogramowanie modemu jest skonfigurowane na potrzeby automatycznego odbierania faksów w komputerze, należy wyłączyć to ustawienie.
-

 **Uwaga** Jeżeli ustawienie automatycznego odbierania faksów nie zostanie wyłączone w oprogramowaniu modemu, urządzenie nie będzie mogło odbierać faksów.

7. Teraz należy wybrać pomiędzy automatycznym a ręcznym odbieraniem połączeń przez urządzenie:
- Po skonfigurowaniu urządzenia w celu **automatycznego** odbierania rozmów urządzenie odpowiada na wszystkie przychodzące rozmowy i odbiera fakсы. W takim przypadku urządzenie nie rozróżnia połączeń głosowych i faksów; jeżeli podejrzewasz, że połączenie jest rozmową telefoniczną, konieczna jest odpowiedź, zanim urządzenie odpowie na rozmowę. Aby skonfigurować urządzenie na potrzeby automatycznego odbierania połączeń, włącz opcję **Odbieranie automatyczne**.
 - Jeśli urządzenie zostało skonfigurowane na potrzeby **ręcznego** odbierania faksów, użytkownik musi osobiście odbierać fakсы przychodzące, w przeciwnym razie urządzenie nie będzie mogło odbierać faksów. Aby skonfigurować urządzenie na potrzeby ręcznego odbierania połączeń, wyłącz ustawienie **Odbieranie automatyczne**.
8. Uruchom test faksu.
-

 **Uwaga** Jeżeli komputer ma z tyłu dwa porty telefoniczne, zakup rozdzielacza równoległego nie jest konieczny. Można podłączyć telefon do portu OUT w modemie komputerowym.

Jeżeli po podniesieniu słuchawki, zanim urządzenie odpowie na rozmowę, słycać dźwięki faksowania z urządzenia wysyłającego faks, konieczne jest ręczne odebranie faksu.

Jeśli tej samej linii telefonicznej używasz do połączeń głosowych, wysyłania faksów i korzystania z modemu komputerowego, wykonaj następujące kroki, aby skonfigurować faks.

Współdzielona linia głosowa/faksu z modemem komputerowym DSL/ADSL

Wykonaj podane instrukcje, jeśli komputer jest wyposażony w modem DSL/ADSL

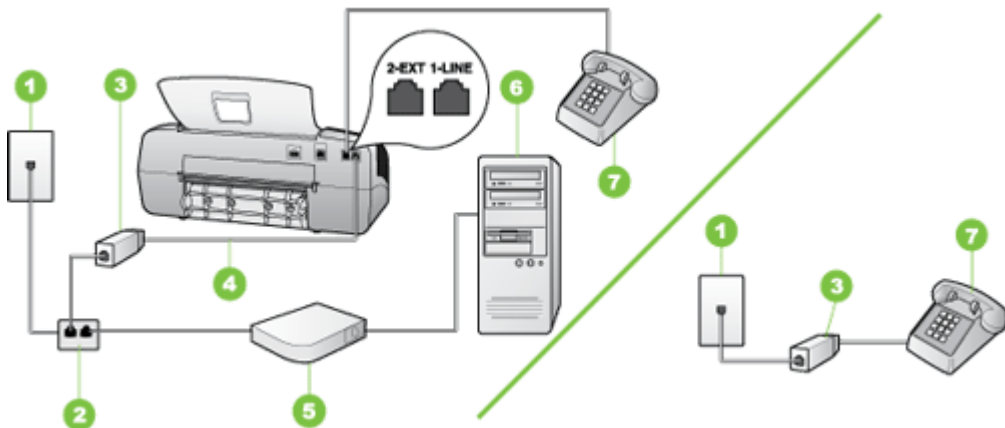

1	Ścienne gniazdko telefoniczne
2	Rozdzielacz równoległy
3	Filtr DSL/ADSL
4	Przewód telefoniczny dostarczony z urządzeniem
5	Modem DSL/ADSL
6	Komputer
7	Telefon

 **Uwaga** Niezbędny jest zakup rozdzielacza równoległego. Równoległy rozdzielacz ma jedno gniazdo RJ-11 z przodu i dwa gniazda RJ-11 z tyłu. Nie używaj 2-liniowego rozdzielacza telefonicznego, rozdzielacza szeregowego lub równoległego, który ma dwa porty RJ-11 z przodu i wtyczkę z tyłu.



Aby ustawić urządzenie do pracy z komputerowym modemem DSL/ADSL

1. Zamów filtr DSL u dostawcy usług DSL.

 **Uwaga** Telefony podłączone w inny sposób do tej samej współdzielonej domowej lub firmowej linii telefonicznej z usługą DSL powinny być podłączone do dodatkowych filtrów DSL, w przeciwnym razie będą słyszalne zakłócenia podczas połączeń głosowych.

2. Korzystając z kabla telefonicznego dostarczonego wraz z urządzeniem, podłącz jeden koniec do filtra DSL, a drugi koniec do portu oznaczonego jako 1-LINE z tyłu urządzenia.

 **Uwaga** Jeśli urządzenie nie zostanie połączone z filtrem DSL przy użyciu dostarczonego kabla, faksowanie może być niemożliwe. Jest to specjalny przewód, który różni się od innych przewodów telefonicznych dostępnych w domu czy biurze.

3. Jeśli posiadasz równoległy system telefoniczny, wyjmij białą zatyczkę z portu oznaczonego 2-EXT z tyłu urządzenia, a następnie podłącz telefon do tego portu.
4. Podłącz filtr DSL do rozdzielacza równoległego.
5. Podłącz modem DSL do rozdzielacza równoległego.
6. Podłącz rozdzielacz równoległy do ściennego gniazda telefonicznego.
7. Uruchom test faksu.

Kiedy telefon dzwoni, urządzenie odpowie automatycznie po liczbie dzwonek określonych w ustawieniu **Dzwon. do odebr.**. Następnie zacznie wysyłać do urządzenia faksującego nadawcy tony faksowania oraz odbierze faks.

Przypadek I: Współdzielona linia głosowa/faksowa z automatyczną sekretarką

Jeżeli połączenia głosowe i faksy są odbierane na tej samej linii telefonicznej i podłączona jest do niej automatyczna sekretarka odpowiadająca na połączenia głosowe, ustaw urządzenie zgodnie z opisem w tej części.

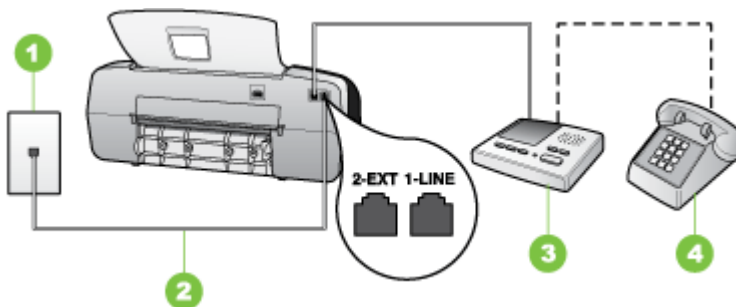

Rysunek 7-9 Widok urządzenia z tyłu

1	Ścienne gniazdko telefoniczne
2	Użyj dostarczonego przewodu telefonicznego do podłączenia do portu 1-LINE z tyłu urządzenia

(ciąg dalszy)

3	Automatyczna sekretarka
4	Telefon (opcjonalnie)

Aby ustawić urządzenie do pracy ze współdzieloną linią głosową/faksową, do której jest podłączona automatyczna sekretarka

1. Wyjmij biały wtyk z portu oznaczonego jako 2-EXT z tyłu urządzenia.
2. Odłącz automatyczną sekretarkę z gniazdka telefonicznego w ścianie i podłącz ją do portu oznaczonego 2-EXT z tyłu urządzenia.

 **Uwaga** Jeżeli nie podłączysz automatycznej sekretarki bezpośrednio do urządzenia, na automatycznej sekretarce mogą nagrać się dźwięki faksu nadawcy, a urządzenie może nie odebrać faksu.

3. Korzystając z kabla telefonicznego dostarczonego wraz z urządzeniem, podłącz jeden koniec do ściennego gniazda telefonicznego, a następnie podłącz drugi koniec do portu oznaczonego jako 1-LINE z tyłu urządzenia.

 **Uwaga** Jeśli urządzenie nie zostanie podłączone do ściennego gniazda telefonicznego przy użyciu dostarczonego kabla, faksowanie może być niemożliwe. Jest to specjalny przewód, który różni się od innych przewodów telefonicznych dostępnych w domu czy biurze.

4. (Opcjonalne) Jeśli w automatycznej sekretarce nie ma wbudowanego telefonu, możesz dla wygody podłączyć telefon z tyłu automatycznej sekretarki do gniazda OUT.

 **Uwaga** Jeśli automatyczna sekretarka nie pozwala na podłączenie telefonu zewnętrznego, można zakupić rozdzielacz równoległy (zwany także rozgałęziaczem) i użyć go do podłączenia automatycznej sekretarki i telefonu do urządzenia. Do tego typu połączeń można użyć standardowego kabla telefonicznego.

5. Włącz ustawienie **Odbieranie automatyczne**.
6. Ustaw automatyczną sekretarkę tak, aby połączenia były odbierane po małej liczbie dzwonek.
7. Zmień ustawienie **Dzwon. do odebr.** w urządzeniu na maksymalną liczbę dzwonek obsługiwaną przez to urządzenie. (Maksymalna liczba dzwonek zależy od kraju/regionu.)
8. Uruchom test faksu.

Kiedy telefon dzwoni, automatyczna sekretarka odpowie po określonej liczbie dzwonek, a następnie odtworzy nagrane powitanie. Urządzenie monitoruje rozmowę, „nasłuchując” dźwięków faksu. Jeśli urządzenie wykryje sygnały nadchodzącego faksu, wyemituje sygnały odbioru i odbierze faks. Jeśli sygnały faksu nie zostaną wykryte, urządzenie przestanie monitorować linię i automatyczna sekretarka będzie mogła nagrać wiadomość głosową.

Przypadek J: Współdzielona linia głosowa/faksowa z modemem komputerowym i automatyczną sekretarką

Jeżeli odbierasz zarówno połączenia głosowe jak i fakсы na tej samej linii i masz podłączony modem komputerowy jak i automatyczną sekretarkę, ustaw urządzenie zgodnie z opisem w tej części.

 **Uwaga** Ponieważ modem komputerowy korzysta z tej samej linii, co urządzenie, nie jest możliwe równoczesne używanie modemu i tego urządzenia. Nie można na przykład wysyłać faktów z urządzenia podczas używania modemu do wysyłania poczty albo korzystania z Internetu.

- [Współdzielona linia głosowa/faksu z modemem komputerowym i automatyczną sekretarką](#)
- [Współdzielona linia głosowa/faksowa z modemem komputerowym DSL/ADSL i automatyczną sekretarką](#)

Współdzielona linia głosowa/faksu z modemem komputerowym i automatyczną sekretarką

Istnieją dwa różne sposoby ustawienia urządzenia do pracy z komputerem, w zależności od liczby portów telefonicznych w komputerze. Przed rozpoczęciem należy sprawdzić, czy komputer ma jedno czy dwa gniazda telefoniczne.

- Jeżeli komputer ma tylko jedno gniazdo telefoniczne, konieczne będzie zakupienie rozdzielacza równoległego, takiego jak na rysunku. (Równoległy rozdzielacz ma jedno gniazdo RJ-11 z przodu i dwa gniazda RJ-11 z tyłu. Nie używaj 2-liniowego rozdzielacza telefonicznego, rozdzielacza szeregowego lub równoległego, który ma dwa porty RJ-11 z przodu i wtyczkę z tyłu.)



Rysunek 7-10 Przykład rozdzielacza równoległego

- Jeżeli komputer ma jedno gniazdo telefoniczne, ustaw urządzenie tak, jak opisano poniżej.

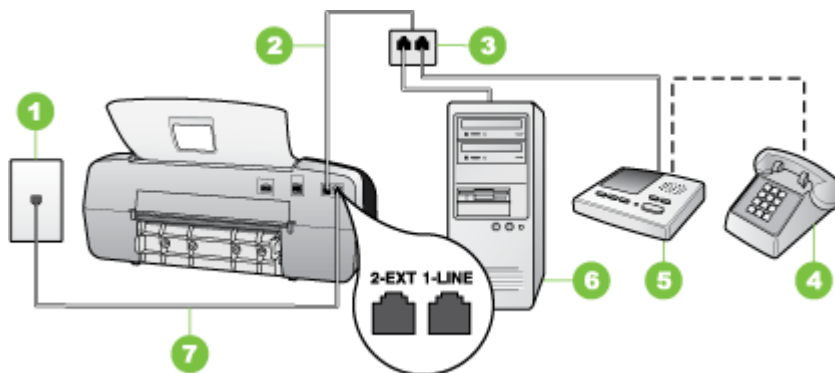

Rysunek 7-11 Widok urządzenia z tyłu

1	Ścienne gniazdko telefoniczne
2	Przewód telefoniczny podłączony do rozdzielacza równoległego
3	Rozdzielacz równoległy
4	Telefon (opcjonalnie)
5	Automatyczna sekretarka
6	Komputer z modemem
7	Skorzystaj z kabla telefonicznego dostarczonego wraz z urządzeniem i podłącz go do portu 1-LINE

Aby ustawić urządzenie do pracy na tej samej linii telefonicznej, do której jest podłączony komputer z jednym portem telefonicznym

1. Wyjmij biały wtyk z portu oznaczonego jako 2-EXT z tyłu urządzenia.
2. Znajdź kabel telefoniczny łączący komputer (modem) ze ściennym gniazdem telefonicznym. Odłącz kabel od ściennego gniazda telefonicznego i podłącz go do portu oznaczonego jako 2-EXT z tyłu urządzenia.
3. Odłącz automatyczną sekretarkę z gniazdka telefonicznego w ścianie i podłącz ją do portu oznaczonego 2-EXT z tyłu urządzenia.

 **Uwaga** Jeżeli nie podłączysz automatycznej sekretarki bezpośrednio do urządzenia, na automatycznej sekretarce mogą nagrać się dźwięki faksu nadawcy, a urządzenie może nie odebrać faksu.

4. Używając przewodu telefonicznego dostarczonego z urządzeniem HP, podłącz jeden koniec do ściennego gniazdka telefonicznego, a drugi do portu oznaczonego jako 1-LINE z tyłu urządzenia.

 **Uwaga** Jeśli urządzenie nie zostanie podłączone do ściennego gniazdka telefonicznego przy użyciu dostarczonego kabla, faksowanie może być niemożliwe. Jest to specjalny przewód, który różni się od innych przewodów telefonicznych dostępnych w domu czy biurze.

5. (Opcjonalne) Jeśli w automatycznej sekretarce nie ma wbudowanego telefonu, możesz dla wygody podłączyć telefon z tyłu automatycznej sekretarki do gniazda OUT.

 **Uwaga** Jeśli automatyczna sekretarka nie pozwala na podłączenie telefonu zewnętrznego, można zakupić rozdzielacz równoległy (zwany także rozgałęziaczem) i użyć go do podłączenia automatycznej sekretarki i telefonu do urządzenia. Do tego typu połączeń można użyć standardowego kabla telefonicznego.

6. Jeśli oprogramowanie modemu jest skonfigurowane na potrzeby automatycznego odbierania faksów w komputerze, należy wyłączyć to ustawienie.

 **Uwaga** Jeżeli ustawienie automatycznego odbierania faksów nie zostanie wyłączone w oprogramowaniu modemu, urządzenie nie będzie mogło odbierać faksów.

7. Włącz ustawienie **Odbieranie automatyczne**.
8. Ustaw automatyczną sekretarkę tak, aby połączenia były odbierane po małej liczbie dzwonek.
9. Zmień ustawienie **Dzwon. do odebr.** w urządzeniu na maksymalną liczbę dzwonek obsługiwanych przez to urządzenie. (Wartość maksymalnej liczby dzwonek różni się w poszczególnych krajach/regionach.)
10. U uruchom test faksu.

 **Uwaga** Jeśli używasz komputera z dwoma portami telefonicznymi, rozdzielacz równoległy nie będzie potrzebny. Możesz podłączyć automatyczną sekretarkę do portu OUT z tyłu komputera.

Kiedy telefon dzwoni, automatyczna sekretarka odpowie po określonej liczbie dzwonek, a następnie odtworzy nagrane powitanie. Urządzenie monitoruje rozmowę, „nasłuchując” dźwięków faksu. Jeśli urządzenie wykryje sygnały nadchodzącego faksu, wyemituje sygnały odbioru i odbierze faks. Jeśli sygnały faksu nie zostaną wykryte, urządzenie przestanie monitorować linię i automatyczna sekretarka będzie mogła nagrać wiadomość głosową.

Współdzielona linia głosowa/faksowa z modemem komputerowym DSL/ADSL i automatyczną sekretarką

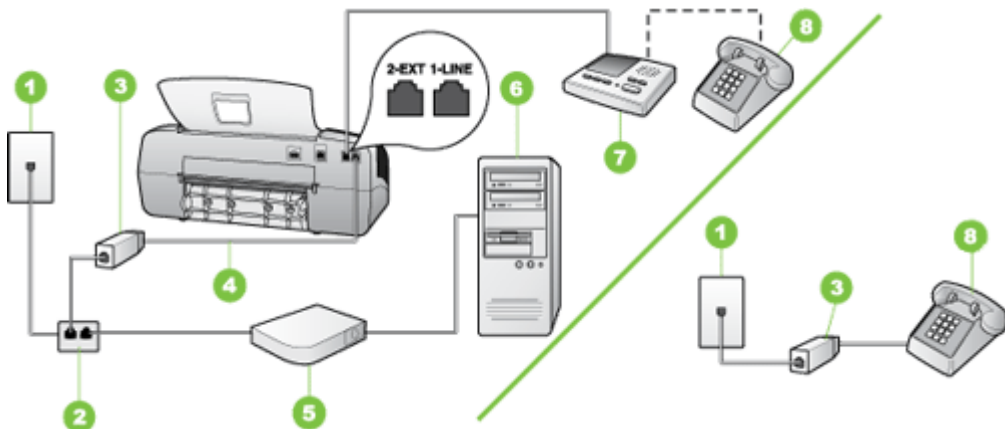

1	Ścienne gniazdko telefoniczne
2	Rozdzielacz równoległy
3	Filtr DSL/ADSL
4	Przewód telefoniczny dostarczony z urządzeniem podłączony do portu 1-LINE z tyłu urządzenia
5	Modem DSL/ADSL
6	Komputer
7	Automatyczna sekretarka
8	Telefon (opcjonalnie)

 **Uwaga** Niezbędny jest zakup rozdzielacza równoległego. Równoległy rozdzielacz ma jedno gniazdo RJ-11 z przodu i dwa gniazda RJ-11 z tyłu. Nie używaj 2-liniowego rozdzielacza telefonicznego, rozdzielacza szeregowego lub równoległego, który ma dwa porty RJ-11 z przodu i wtyczkę z tyłu.



Aby ustawić urządzenie do pracy z komputerowym modemem DSL/ADSL

1. Zamów filtr DSL/ADSL u dostawcy usług DSL/ADSL.

 **Uwaga** Telefony podłączone w inny sposób do tej samej współdzielonej domowej lub firmowej linii telefonicznej z usługą DSL/ADSL powinny być podłączone do dodatkowych filtrów DSL/ADSL, w przeciwnym razie będą słyszalne zakłócenia podczas połączeń głosowych.

2. Korzystając z kabla telefonicznego dostarczonego wraz z urządzeniem, podłącz jeden koniec do filtra DSL/ADSL, a drugi koniec do portu oznaczonego jako 1-LINE z tyłu urządzenia.

 **Uwaga** Jeśli urządzenie nie zostanie połączone z filtrem DSL/ADSL przy użyciu dostarczonego kabla, faksowanie może być niemożliwe. Jest to specjalny przewód, który różni się od innych przewodów telefonicznych dostępnych w domu czy biurze.

3. Podłącz filtr DSL/ADSL do rozdzielacza.

4. Odłącz automatyczną sekretarkę od ściennego gniazdka telefonicznego i podłącz ją do portu oznaczonego jako 2-EXT z tyłu urządzenia.

 **Uwaga** Jeżeli nie podłączysz automatycznej sekretarki bezpośrednio do urządzenia, na automatycznej sekretarce mogą nagrać się dźwięki faksu nadawcy, a urządzenie może nie odebrać faksu.

5. Podłącz modem DSL do rozdzielacza równoległego.

6. Podłącz rozdzielacz równoległy do ściennego gniazda telefonicznego.

7. Ustaw automatyczną sekretarkę tak, aby połączenia były odbierane po małej liczbie dzwonek.

8. Zmień ustawienie **Dzwon. do odebr.** w urządzeniu na maksymalną liczbę dzwonek obsługiwana przez to urządzenie.

 **Uwaga** Maksymalna liczba dzwonek zależy od kraju/regionu.

9. Uruchom test faksu.

Kiedy telefon dzwoni, automatyczna sekretarka odpowie po określonej liczbie dzwonek, a następnie odtworzy nagrane powitanie. Urządzenie monitoruje rozmowę, „nasłuchując” dźwięków faksu. Jeśli urządzenie wykryje sygnały nadchodzącego faksu, wyemituje sygnały odbioru i odbierze faks. Jeśli sygnały faksu nie zostaną wykryte, urządzenie przestanie monitorować linię i automatyczna sekretarka będzie mogła nagrać wiadomość głosową.

Jeśli tej samej linii telefonicznej używasz do połączeń głosowych, wysyłania faksów i korzystania z modemu DSL, wykonaj następujące kroki, aby skonfigurować faks.

Przypadek K: Współdzielona linia głosowa/faksu z modemem komputerowym i pocztą głosową

Jeżeli połączenia głosowe i fakсы są odbierane na tej samej linii, podłączony jest do niej modem komputerowy i korzystasz z usługi poczty głosowej operatora telefonicznego, ustaw urządzenie zgodnie z opisem w tej części.

Uwaga Jeżeli do odbioru połączeń faksowych wykorzystywana jest linia z usługą poczty głosowej, nie można odbierać faksów w sposób automatyczny. Faksy trzeba będzie odbierać ręcznie. Oznacza to, że konieczna jest obecność użytkownika, który osobiście odbiera połączenia przychodzące. Jeśli zamiast tego chcesz odbierać faksy automatycznie, skontaktuj się z operatorem sieci telefonicznej, aby wykupić usługę dzwonienia dystynktywnego lub załóż oddzielną linię telefoniczną do faksowania.

Ponieważ modem komputerowy korzysta z tej samej linii co urządzenie, nie jest możliwe równoczesne używanie modemu i urządzenia. Nie można na przykład wysyłać faksów z urządzenia podczas używania modemu do wysyłania poczty albo korzystania z Internetu.

Istnieją dwa różne sposoby ustawienia urządzenia do pracy z komputerem, w zależności od liczby portów telefonicznych w komputerze. Przed rozpoczęciem należy sprawdzić, czy komputer ma jedno, czy dwa gniazda telefoniczne.

- Jeżeli komputer ma tylko jedno gniazdo telefoniczne, konieczne jest zakupienie rozdzielacza równoległego, takiego jak na rysunku. (Równoległy rozdzielacz ma jedno gniazdo RJ-11 z przodu i dwa gniazda RJ-11 z tyłu. Nie należy używać dwuliniowego rozdzielacza telefonicznego, rozdzielacza szeregowego lub równoległego, który ma dwa porty RJ-11 z przodu i wtyczkę z tyłu).



Rysunek 7-12 Przykład rozdzielacza równoległego

- Jeżeli komputer ma dwa gniazda telefoniczne, ustaw urządzenie tak, jak opisano poniżej.

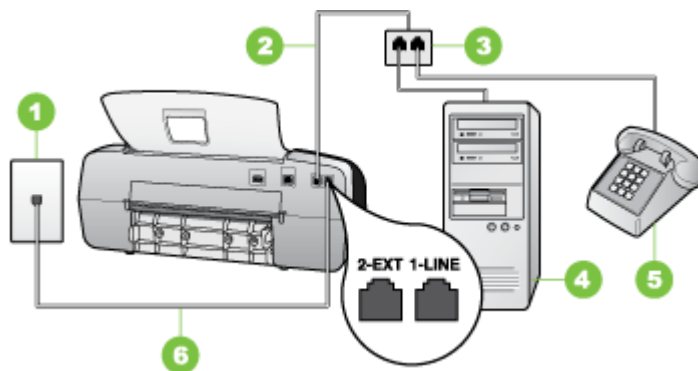

Rysunek 7-13 Widok urządzenia z tyłu

1	Ścienne gniazdko telefoniczne
2	Użyj kabla telefonicznego dostarczonego wraz z urządzeniem do podłączenia go do portu 1-LINE
3	Komputer z modemem
4	Telefon

Aby ustawić urządzenie do pracy na tej samej linii telefonicznej, do której jest podłączony komputer z dwoma gniazdami telefonicznymi

1. Wyjmij biały wtyk z portu oznaczonego jako 2-EXT z tyłu urządzenia.
2. Znajdź kabel telefoniczny łączący komputer (modem) ze ściennym gniazdem telefonicznym. Odłącz kabel od ściennego gniazda telefonicznego i podłącz go do portu oznaczonego jako 2-EXT z tyłu urządzenia.
3. Podłącz telefon do gniazda OUT (wyjście) z tyłu modemu.
4. Korzystając z kabla telefonicznego dostarczonego wraz z urządzeniem, podłącz jeden koniec do ściennego gniazda telefonicznego, a następnie podłącz drugi koniec do portu oznaczonego jako 1-LINE z tyłu urządzenia.



Uwaga Jeśli urządzenie nie zostanie podłączone do ściennego gniazda telefonicznego przy użyciu dostarczonego kabla, faksowanie może być niemożliwe. Jest to specjalny przewód, który różni się od innych przewodów telefonicznych dostępnych w domu czy biurze.

5. Jeśli oprogramowanie modemu jest skonfigurowane na potrzeby automatycznego odbierania faksów w komputerze, należy wyłączyć to ustawienie.



Uwaga Jeżeli ustawienie automatycznego odbierania faksów nie zostanie wyłączone w oprogramowaniu modemu, urządzenie nie będzie mogło odbierać faksów.

6. Wyłącz ustawienie **Odbieranie automatyczne**.
7. Uruchom test faksu.

Obecność użytkownika jest konieczna, aby osobiście odebrać połączenia przychodzące, lub gdy urządzenie nie może odebrać faksów.

Konfiguracja faksu szeregowego

Dodatkowe informacje na temat konfiguracji urządzenia do korzystania z telefonicznego systemu szeregowego w różnych krajach/regionach można znaleźć na poniższych stronach internetowych.

Austria	www.hp.com/at/faxconfig
Niemcy	www.hp.com/de/faxconfig
Szwajcaria (region francuskojęzyczny)	www.hp.com/ch/fr/faxconfig
Szwajcaria (region niemieckojęzyczny)	www.hp.com/ch/de/faxconfig
Wielka Brytania	www.hp.com/uk/faxconfig

(ciąg dalszy)

Finlandia	www.hp.fi/faxconfig
Dania	www.hp.dk/faxconfig
Szwecja	www.hp.se/faxconfig
Norwegia	www.hp.no/faxconfig
Holandia	www.hp.nl/faxconfig
Belgia (j. holenderski)	www.hp.be/nl/faxconfig
Belgia (j. francuski)	www.hp.be/fr/faxconfig
Portugalia	www.hp.pt/faxconfig
Hiszpania	www.hp.es/faxconfig
Francja	www.hp.com/fr/faxconfig
Irlandia	www.hp.com/ie/faxconfig
Włochy	www.hp.com/it/faxconfig

Konfiguracja urządzenia (Windows)

Urządzenie można podłączyć bezpośrednio do komputera, można też z niego korzystać wspólnie z innymi użytkownikami w sieci.

 **Uwaga** Uruchomienie programu instalacyjnego wymaga zainstalowania w systemie komputerowym programu Microsoft Internet Explorer 6.0 lub nowszego.

Ponadto użytkownik musi mieć uprawnienia administratora, aby zainstalować sterownik drukarki w systemie Windows 2000, Windows XP lub Windows Vista.

W systemie Windows 2000 dostępne są tylko sterowniki do drukarki i skanera.

Firma HP zaleca, aby — przystępując do konfigurowania urządzenia — podłączyć urządzenie po zainstalowaniu oprogramowania, ponieważ program instalacyjny jest zaprojektowany tak, aby proces konfiguracji był jak najłatwiejszy. Jeśli jednak drukarka została podłączona najpierw, zobacz [Podłączanie urządzenia przed zainstalowaniem oprogramowania](#).

Połączenie bezpośrednie

Urządzenie można podłączyć bezpośrednio do komputera za pomocą kabla USB.

 **Uwaga** Po zainstalowaniu oprogramowania urządzenia i podłączeniu go do komputera wyposażonego w system Windows można do tego samego komputera podłączyć dodatkowe urządzenia za pomocą kabli USB bez konieczności ponownego instalowania oprogramowania urządzenia.

Firma HP zaleca, aby — przystępując do konfigurowania urządzenia — podłączyć urządzenie po zainstalowaniu oprogramowania, ponieważ program instalacyjny jest zaprojektowany tak, aby proces konfiguracji był jak najłatwiejszy. Jeśli jednak drukarka została podłączona najpierw, zobacz [Podłączanie urządzenia przed zainstalowaniem oprogramowania](#).

Instalacja oprogramowania przed podłączeniem urządzenia (zalecane)

Instalacja oprogramowania

1. Zamknij wszelkie działające aplikacje.
2. Włóż dysk Starter CD do napędu CD-ROM. Spowoduje to automatyczne uruchomienie menu dysku. Jeśli menu dysku CD nie uruchomi się automatycznie, kliknij dwukrotnie ikonę Setup (Instalator) na dysku Starter CD.
3. W menu dysku CD kliknij polecenie **Instalowanie** i wykonaj instrukcje wyświetlane na ekranie.
4. Po pojawieniu się monitu wyłącz urządzenie i podłącz je do komputera za pomocą kabla USB. Na ekranie komputera pojawi się okno kreatora **Znajdowanie nowego sprzętu**, a w folderze Drukarki zostanie utworzona ikona urządzenia.

 **Uwaga** Kabel USB można podłączyć później, kiedy zajdzie potrzeba użycia urządzenia.

Można także umożliwić korzystanie z urządzenia innym komputerem, stosując prostą formę pracy w sieci, znaną jako lokalne udostępnianie sieciowe. Więcej informacji w: [Udostępnianie urządzenia w sieci z lokalnym udostępnianiem](#).

Podłączanie urządzenia przed zainstalowaniem oprogramowania

Jeśli podłączenie urządzenia do komputera nastąpiło przed zainstalowaniem jego oprogramowania, to na ekranie komputera pojawi się okno **Kreatora znajdowania nowego sprzętu**.

 **Uwaga** Jeśli urządzenie zostało włączone, to nie należy go wyłączać ani odłączać od niego kabla, gdy działa program instalacyjny. W przeciwnym razie program instalacyjny nie zakończy swego działania.

Aby podłączyć urządzenie

1. W oknie dialogowym **Kreatora znajdowania nowego sprzętu**, umożliwiającym wybranie metody lokalizacji sterownika drukarki, wybierz opcję zaawansowaną i kliknij przycisk **Dalej**.

 **Uwaga** Nie zezwól **Kreatorowi znajdowania nowego sprzętu** na automatyczne wyszukiwanie sterownika drukarki.

2. Zaznacz pole wyboru Określona lokalizacja i upewnij się, że pozostałe pola wyboru są wyczyszczone.
3. Włóż dysk Starter CD do stacji CD-ROM. Po wyświetleniu menu dysku CD zamknij je.
4. Kliknij przycisk Przeglądaj, aby zlokalizować katalog główny dysku Starter CD (oznaczonego np. literą D), a następnie kliknij przycisk **OK**.
5. Kliknij przycisk **Dalej**, a następnie postępuj zgodnie z instrukcjami wyświetlanymi na ekranie.

6. Kliknij przycisk **Zakończ**, aby zamknąć okno **Kreatora znajdowania nowego sprzętu**. Kreator automatycznie uruchomi program instalacyjny (może to chwilę potrwać).
7. Dokończ proces instalacji.



Uwaga Można także umożliwić korzystanie z urządzenia innym komputerom, stosując prostą formę pracy w sieci, znaną jako lokalne udostępnianie sieciowe. Więcej informacji w: [Udostępnianie urządzenia w sieci z lokalnym udostępnianiem](#).

Udostępnianie urządzenia w sieci z lokalnym udostępnianiem

W sieci z lokalnym udostępnianiem urządzenie jest podłączone bezpośrednio do złącza USB wybranego komputera (nazywanego serwerem) i jest udostępniane innym komputerom (klientom).



Uwaga Udostępniając bezpośrednio podłączone urządzenie, jako serwera należy używać komputera z najnowszym systemem operacyjnym. Na przykład, mając komputer z systemem Windows XP i inny komputer ze starszą wersją systemu Windows, serwerem należy uczynić komputer z systemem Windows XP.

Tę konfigurację należy stosować tylko w małych grupach lub gdy obciążenie urządzenia wielofunkcyjnego jest niewielkie. Połączony komputer pracuje wolniej, jeżeli wielu użytkowników drukuje przez urządzenie.

Udostępniana jest tylko funkcja drukowania. Funkcje skanowania, kopiowania i faksowania nie są udostępniane.

Aby udostępnić urządzenie

1. Kliknij przycisk **Start**, wskaż polecenie **Ustawienia**, a następnie kliknij polecenie **Drukarki** lub **Drukarki i faksy**.
-lub-
Kliknij przycisk **Start**, następnie polecenie **Panel sterowania** i kliknij dwukrotnie polecenie **Drukarki**.
2. Kliknij prawym przyciskiem myszy ikonę urządzenia, kliknij polecenie **Właściwości**, a następnie kliknij kartę **Udostępnianie**.
3. Kliknij opcję udostępniania urządzenia i nadaj mu nazwę (nazwę udziału).
4. Aby udostępnić urządzenie komputerom z innymi wersjami systemu Windows, kliknij opcję **Dodatkowe sterowniki**, aby zainstalować odpowiednie sterowniki. W stacji dysków CD musi znajdować się dysk Starter CD.

Konfiguracja urządzenia (Mac OS)



Uwaga Mac OS jest obsługiwany tylko przez HP Officejet J3600.

Urządzenie może być używane jako lokalne, podłączone bezpośrednio do komputera Macintosh za pomocą kabla USB, można też je udostępnić innym użytkownikom w sieci.

W tym rozdziale opisano następujące zagadnienia:

- [Zainstaluj oprogramowanie do połączenia bezpośredniego](#)
- [Udostępnianie urządzenia w sieci z lokalnym udostępnianiem](#)

Zainstaluj oprogramowanie do połączenia bezpośredniego

Instalacja oprogramowania

1. Połącz urządzenie z komputerem za pomocą kabla USB.
2. Włóż dysk Starter CD do stacji CD-ROM. Kliknij dwukrotnie ikonę dysku CD na pulpicie, a następnie kliknij dwukrotnie ikonę programu instalacyjnego. Możesz też odnaleźć na dysku Starter CD folder Installer (Instalator).
3. Kliknij przycisk **Install Software** (Zainstaluj oprogramowanie), a następnie postępuj zgodnie z instrukcjami wyświetlanymi na ekranie.
4. Jeśli trzeba, udostępnij urządzenie innym użytkownikom komputerów Macintosh. Aby uzyskać więcej informacji, zobacz część [Udostępnianie urządzenia w sieci z lokalnym udostępnianiem](#).

Udostępnianie urządzenia w sieci z lokalnym udostępnianiem

Nawet jeśli urządzenie jest podłączone bezpośrednio do komputera, można je udostępniać innym komputerom, stosując prostą formę pracy w sieci, znaną jako lokalne udostępnianie sieciowe. Tę konfigurację należy stosować tylko w małych grupach lub gdy obciążenie urządzenia wielofunkcyjnego jest niewielkie. Połączony komputer pracuje wolniej, jeżeli wielu użytkowników drukuje przez urządzenie.

Do podstawowych wymagań umożliwiających współużytkowanie urządzenia w środowisku z systemem Mac OS należą następujące:

- Komputery Macintosh muszą komunikować się z siecią za pomocą protokołu TCP/IP i posiadać adresy IP. (Protokół AppleTalk nie jest obsługiwany).
- Udostępniane urządzenie musi być podłączone do wbudowanego portu USB komputera-hosta Macintosh.
- Komputery Macintosh — zarówno host, jak i klienckie, które używają udostępnionego urządzenia — muszą mieć zainstalowane oprogramowanie udostępniania urządzenia oraz sterownik urządzenia lub plik PPD dla urządzenia, które jest zainstalowane. (Można uruchomić program instalacyjny, aby zainstalować oprogramowanie do udostępniania urządzenia i związane z nim pliki Pomocy).

Aby uzyskać więcej informacji na temat udostępniania urządzeń przez port USB, zobacz informacje techniczne dostępne w witrynie sieci Web firmy Apple (www.apple.com) lub w Pomocy systemu Apple Macintosh na komputerze.

Aby udostępniać urządzenie między komputerami z systemem Mac OS

1. Włącz udostępnianie drukarki na wszystkich komputerach Macintosh (hoście i klienckich) podłączonych do drukarki. W zależności od używanej wersji systemu operacyjnego wykonaj jedną z następujących czynności:
 - **Mac OS 10.3:** Otwórz okno **System Preferences** (Preferencje systemu), kliknij opcję **Print & Fax** (Drukowanie, faksowanie), a następnie zaznacz pole wyboru **Share my printers with other computers** (Udostępniaj moje drukarki innym komputerom).
 - **Mac OS 10.4:** Otwórz okno **System Preferences** (Preferencje systemu), kliknij opcję **Print & Fax** (Drukowanie, faksowanie), kliknij kartę **Sharing** (Udostępnianie), zaznacz pole wyboru **Share these printers with other computers** (Udostępniaj te drukarki innym komputerom), a następnie zaznacz drukarkę, która ma być udostępniana.
2. Aby drukować z innych komputerów Macintosh (klientów) pracujących w sieci, wykonaj następujące czynności:
 - a. Kliknij menu **File** (Plik) i wybierz polecenie **Page Setup** (Ustawienia strony) w dokumencie, który chcesz drukować.
 - b. W menu rozwijanym **Format for** (Określ format) wybierz opcję **Shared Printers** (Udostępnione drukarki), a następnie wybierz urządzenie.
 - c. Wybierz opcję **Paper Size** (Rozmiar papieru), a następnie kliknij przycisk **OK**.
 - d. W dokumencie kliknij menu **File** (Plik) i wybierz polecenie **Print** (Drukuj).
 - e. W menu rozwijanym **Printer** (Drukarka) wybierz opcję **Shared Printers** (Udostępnione drukarki), a następnie wybierz urządzenie.
 - f. Jeśli to konieczne, zmień inne ustawienia, a następnie kliknij przycisk **Print** (Drukuj).

Deinstalacja i ponowna instalacja oprogramowania

W przypadku niekompletnej instalacji lub gdy kabel USB został podłączony przed pojawieniem się komunikatu instalatora oprogramowania, może zajść konieczność odinstalowania i ponownego zainstalowania oprogramowania. Nie wystarczy usunąć plików aplikacji urządzenia z komputera. Upewnij się, że pliki zostały usunięte poprawnie za pomocą narzędzia dezinstalacji oprogramowania, dostarczonego razem z urządzeniem.

Istnieją trzy metody odinstalowania oprogramowania z komputera z Windows i jedna z komputera Macintosh.

Deinstalacja w przypadku komputera z systemem Windows, sposób 1

1. Odłącz urządzenie od komputera. Nie należy podłączać urządzenia do komputera do zakończenia ponownej instalacji oprogramowania.
2. Naciśnij przycisk **Zasilanie**, aby wyłączyć urządzenie.

3. Na pasku zadań systemu Windows kliknij przycisk **Start**, wybierz polecenie **Programy** lub **Wszystkie programy**, wybierz opcję **HP**, wybierz opcję **Officejet J3500/J3600 Series**, a następnie kliknij przycisk **Odinstaluj**.
4. Postępuj zgodnie z instrukcjami wyświetlanymi na ekranie.
5. Po wyświetleniu zapytania, czy chcesz usunąć udostępnione pliki, kliknij **Nie**.
W przypadku usunięcia tych plików korzystające z nich programy mogłyby nie działać prawidłowo.
6. Uruchom ponownie komputer.
7. Aby ponownie zainstalować oprogramowanie, włóż płytę Starter CD do stacji CD-ROM komputera, wykonaj instrukcje wyświetlane na ekranie; ponadto zobacz [Instalacja oprogramowania przed podłączeniem urządzenia \(zalecane\)](#).
8. Po zainstalowaniu oprogramowania podłącz urządzenie do komputera.
9. Naciśnij przycisk **Zasilanie**, aby włączyć urządzenie.
Po podłączeniu urządzenia i włączeniu zasilania trzeba czasem odczekać kilka minut na zakończenie działania mechanizmu Plug and Play.
10. Postępuj zgodnie z instrukcjami wyświetlanymi na ekranie.

Po zakończeniu instalacji oprogramowania w zasobniku systemowym Windows będzie wyświetlana ikona **HP Digital Imaging Monitor**.

Deinstalacja w przypadku komputera z systemem Windows, sposób 2

 **Uwaga** Z tej metody należy korzystać, jeżeli ikona **Odinstaluj** nie jest dostępna w menu Start systemu Windows.

1. Na pasku zadań systemu Windows kliknij przycisk **Start**, wybierz polecenie **Ustawienia, Panel sterowania**, a następnie kliknij ikonę **Dodaj/usuń programy**.
-lub-
Kliknij przycisk **Start**, następnie polecenie **Panel sterowania** i kliknij dwukrotnie polecenie **Programy i funkcje**.
2. Wybierz urządzenie **Officejet J3500/J3600 Series**, a następnie kliknij przycisk **Zmień/Usuń** lub **Odinstaluj/Zmień**.
Postępuj zgodnie z instrukcjami wyświetlanymi na ekranie.
3. Odłącz urządzenie od komputera.
4. Uruchom ponownie komputer.

 **Uwaga** Należy pamiętać o odłączeniu urządzenia przed ponownym uruchomieniem komputera. Nie należy podłączać urządzenia do komputera do zakończenia ponownej instalacji oprogramowania.

5. Włóż dysk Starter CD urządzenia do stacji CD-ROM komputera i uruchom program Setup.
6. Postępuj zgodnie z instrukcjami wyświetlanymi na ekranie, a ponadto zobacz [Instalacja oprogramowania przed podłączeniem urządzenia \(zalecane\)](#).

Deinstalacja w przypadku komputera z systemem Windows, sposób 3

 **Uwaga** Z tej metody należy korzystać, jeżeli ikona **Odinstaluj** nie jest dostępna w menu Start systemu Windows.

1. Włóż dysk Starter CD urządzenia do stacji CD-ROM komputera i uruchom program Setup.
2. Odłącz urządzenie od komputera.
3. Wybierz **Odinstaluj** i postępuj zgodnie ze wskazówkami wyświetlanymi na ekranie.
4. Uruchom ponownie komputer.



Uwaga Należy pamiętać o odłączeniu urządzenia przed ponownym uruchomieniem komputera. Nie należy podłączać urządzenia do komputera do zakończenia ponownej instalacji oprogramowania.

5. Uruchom ponownie program Setup dla urządzenia.
6. Wybierz opcję **Instalowanie**.
7. Postępuj zgodnie z instrukcjami wyświetlanymi na ekranie, a ponadto zobacz [Instalacja oprogramowania przed podłączeniem urządzenia \(zalecane\)](#).

Aby odinstalować na komputerze Macintosh

1. Uruchom program **HP Device Manager**.
2. Kliknij opcję **Information and Settings** (Informacje i ustawienia).
3. Wybierz polecenie **Uninstall HP AiO Software** (Odinstaluj oprogramowanie HP AiO) w menu rozwijanym.
Postępuj zgodnie z instrukcjami wyświetlanymi na ekranie.
4. Po odinstalowaniu oprogramowania ponownie uruchom komputer.
5. Aby ponownie zainstalować oprogramowanie, włóż płytę Starter CD urządzenia do stacji CD-ROM komputera.
6. Otwórz ikonę napędu CD-ROM na pulpicie, a następnie kliknij dwukrotnie ikonę **HP All-in-One Installer** (Instalator urządzenia HP All-in-One).
7. Postępuj zgodnie z instrukcjami wyświetlanymi na ekranie, a ponadto zobacz [Konfiguracja urządzenia \(Mac OS\)](#).



Uwaga Jeżeli nie możesz uruchomić programu HP Device Manager, możesz odinstalować oprogramowanie otwierając okno dysku twardego, wybierając **Applications** (Aplikacje), następnie **Hewlett-Packard**, i otwierając **HP Uninstaller** (Deinstalator HP).

8 Konserwacja i rozwiązywanie problemów

W tym rozdziale opisano następujące zagadnienia:

- [Praca z wkładami drukującymi](#)
- [Czyszczenie urządzenia](#)
- [Wskazówki i zasoby dotyczące rozwiązywania problemów](#)
- [Rozwiązywanie problemów z drukowaniem](#)
- [Słaba jakość druku i nieoczekiwane wydruki](#)
- [Rozwiązywanie problemów z podawaniem papieru](#)
- [Rozwiązywanie problemów z kopiowaniem](#)
- [Rozwiązywanie problemów ze skanowaniem](#)
- [Rozwiązywanie problemów z faksowaniem](#)
- [Rozwiązywanie problemów z instalacją](#)
- [Usuwanie zacięć papieru](#)
- [Unikanie zacięć papieru](#)

Praca z wkładami drukującymi

W tym rozdziale opisano następujące zagadnienia:

- [Obsługiwane pojemniki z tuszem](#)
- [Obsługa kaset drukujących](#)
- [Wymiana kaset drukujących](#)
- [Wyrównywanie kaset drukujących](#)
- [Wyczyść kasety drukujące](#)
- [Czyszczenie styków kasety drukującej](#)
- [Czyszczenie obszaru wokół dysz](#)
- [Przechowywanie kaset drukujących](#)

Obsługiwane pojemniki z tuszem

Dostępność pojemników z tuszem zależy od kraju/regionu. Dostarczane pojemniki z tuszem mogą mieć różne rozmiary. Dodatkowo, HP Officejet J3500 obsługuje tylko pojedynczy wkład z czarnym atramentem.

Numer wkładu drukującego można znaleźć w następujących miejscach:

- Na etykiecie wkładu atramentowego, który wymieniasz.
- **Windows:** W programie **Przybornik**, jeśli korzystasz z komunikacji dwukierunkowej, kliknij kartę **Szacowane poziomy atramentów**, przewiń, aby wyświetlić przycisk **Szczegółowe informacje o wkładach**, a następnie kliknij opcję **Szczegółowe informacje o wkładach**.
- **Mac OS:** W programie **HP Printer Utility** kliknij opcję **Supply Info** (Informacje o materiałach) w okienku **Information and Support** (Informacje i pomoc techniczna), a następnie kliknij opcję **Retail Supplies Information** (Informacje dotyczące zakupu materiałów eksploatacyjnych).

Mac OS jest obsługiwany tylko przez HP Officejet J3600.

 **Uwaga** Atrament znajdujący się we wkładzie jest używany podczas drukowania na wiele sposobów, między innymi podczas przygotowywania drukarki i wkładów do drukowania oraz do serwisowania głowic drukujących. W zużytym wkładzie pozostają resztki atramentu. Więcej informacji znajduje się na stronie www.hp.com/go/inkusage.

Obsługa kaset drukujących

Przed wymianą lub rozpoczęciem czyszczenia kasety drukującej należy zapoznać się z nazwami części oraz sposobem postępowania z kasetami.

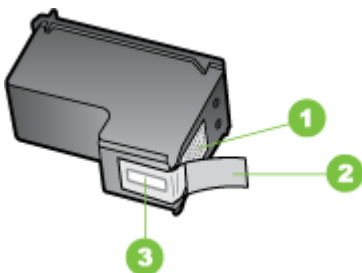

1	Styki w kolorze miedzi
2	Plastikowa taśma z różową końcówką (musi zostać zerwana przed instalacją kasety drukującej)
3	Dysze zaklejone taśmą

Przytrzymuj kasety drukujące za czarne powierzchnie boczne naklejką do góry. Styków miedzianych ani dysz nie wolno dotykać.



 **Uwaga** Kasety drukujące należy obsługiwać ostrożnie. Upuszczenie kasety lub wstrząśnięcie nią może spowodować tymczasowe problemy z drukowaniem, a nawet trwałe uszkodzenie.

Wymiana kaset drukujących

Jeśli poziom atramentu jest niski, należy wykonać następujące instrukcje.

 **Uwaga** Użytkownik jest informowany o niskim poziomie atramentu w kasiecie drukującej za pomocą komunikatów widocznych na wyświetlaczu. Poziomy atrament można sprawdzić, korzystając z Przybornika (Windows) lub programu HP Printer Utility (Mac OS).

Po pojawieniu się na wyświetlaczu komunikatu ostrzegającego o niskim poziomie atramentu, należy zaopatrzyć się w zapasową kasetę drukującą. Kasetę należy wymienić również wtedy, gdy wydruk będzie wyblakły lub jego jakość pogorszy się ze względu na stan kasety drukującej.

Aby zamówić kasety drukujące do posiadanego urządzenia, odwiedź stronę internetową www.hpshopping.com. Jeśli zostanie wyświetlony odpowiedni monit, należy wybrać kraj/region i posiadane urządzenie, a następnie kliknąć jedno z łączy do zakupów na stronie.

 **Uwaga** HP Officejet J3500 obsługuje tylko pojedynczy wkład z czarnym atramentem.

Wymiana kaset drukujących

1. Sprawdź, czy urządzenie jest włączone.

 **Przeostroga** Jeśli urządzenie HP All-in-One jest wyłączone podczas otwierania drzwiczek dostępu do kaset drukujących, nie pozwoli na ich zwolnienie, co uniemożliwi wymianę kaset. Jeśli kasety drukujące nie są dobrze zadokowane w czasie wyjmowania, można uszkodzić urządzenie.

2. Otwórz klapkę kaset drukujących.

Karteczka głowicy drukującej przesunie się na prawą stronę urządzenia.



3. Poczekaj, aż karetkę przestanie się poruszać i wydawać dźwięki, a następnie lekko naciśnij na kasetę drukującą, aby zwolnić jej mocowanie.

Jeśli wymieniana jest kasetka drukująca trójkolorowym atramentem (tylko w HP Officejet J3600), wyjmij kasetę drukującą z lewego gniazda.

Jeśli wymieniana jest kasetka drukująca z czarnym atramentem, wyjmij kasetkę drukującą z prawego gniazda.

 **Uwaga** HP Officejet J3500 posiada tylko jedno gniazdo na wkład z czarnym atramentem.

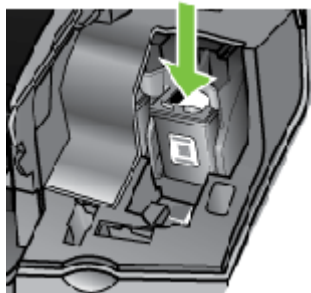

Rysunek 8-1 Wyjmij wkład drukujący z HP Officejet J3500

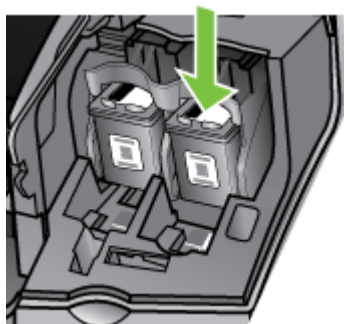

Rysunek 8-2 Wyjmij wkład drukujący z HP Officejet J3600

4. Wyjmij kasetkę drukującą z gniazda, pociągając do siebie.
5. Jeżeli wyjmujesz kasetkę drukującą z powodu braku tuszu, przeznacz ją do utylizacji. Program recyklingu materiałów eksploatacyjnych HP Inkjet Supplies Recycling Program jest dostępny w wielu krajach/regionach. Pozwala on na bezpłatną utylizację zużytego pojemnika z tuszem. Więcej informacji można uzyskać w witrynie: www.hp.com/hpinfo/globalcitizenship/environment/recycle/inkjet.html

6. Wyjmij nową kasetę drukującą z opakowania i delikatnie zerwij plastikową taśmę, pociągając za różową końcówkę, uważając, aby nie dotknąć żadnych elementów poza czarnym plastikiem.

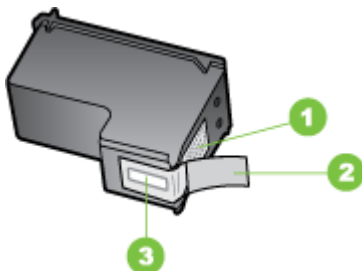

1	Styki w kolorze miedzi
2	Plastikowa taśma z różową końcówką (należy ją zdjąć przed instalacją)
3	Dysze zaklejone taśmą

△ **Przeostroga** Styków miedzianych ani dysz nie wolno dotykać. Dotykanie ich może spowodować zapchanie głowicy, uszkodzenie przewodów z atramentem lub zły styk elektryczny.



7. Wsuń nową kasetę drukującą do pustego gniazda. Następnie ostrożnie popchnij górną część kasety drukującej, aż zaskoczy ona w gnieździe.
Jeśli instalujesz trójkolorową kasetę drukującą, wsuń ją do gniazda po lewej stronie.
Jeśli instalujesz kasetę drukującą z czarnym atramentem, wsuń ją do gniazda po prawej stronie.

📄 **Uwaga** HP Officejet J3500 posiada tylko jedno gniazdo na wkład z czarnym atramentem.

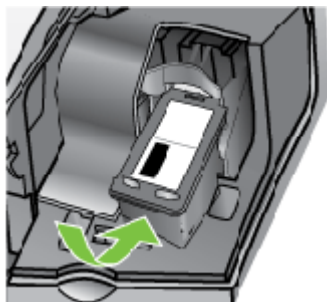

Rysunek 8-3 Włóż wkład drukujący do HP Officejet J3500

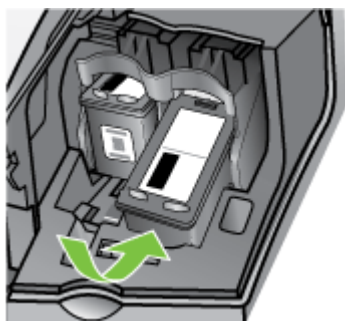

Rysunek 8-4 Zainstaluj wkład drukujący w HP Officejet J3600

8. Zamknij drzwiczki dostępu do kaset drukujących.

Wyrównywanie kaset drukujących

Urządzenie HP All-in-One każdorazowo przypomina o potrzebie wyrównania kaset drukujących po ich założeniu lub wymianie. Kasety drukujące zawsze można też wyrównać przy użyciu przycisków na panelu sterowania lub za pomocą oprogramowania zainstalowanego do obsługi urządzenia. Wyrównanie kaset drukujących pozwala uzyskać wysoką jakość wydruku.

 **Uwaga** Jeśli zainstalowany zostanie ten sam wkład, który został przede chwilą wyjęty, urządzenie nie zgłosi potrzeby wyrównania wkładu drukującego. Urządzenie pamięta wartości wyrównania dla tego wkładu drukującego, nie ma więc potrzeby ponownego wyrównywania pojemników z tuszem.

Uwaga HP Officejet J3500 obsługuje tylko pojedynczy wkład z czarnym atramentem.

Wyrównywanie kaset drukujących za pomocą przycisków na panelu sterowania po wyświetleniu komunikatu

1. Upewnij się, że w zasobniku wejściowym została umieszczona czysta, biała kartka papieru formatu Letter lub A4 i naciśnij przycisk **OK**.
2. Urządzenie wydrukuje stronę testową i przeprowadzi kalibrację drukarki. Stronę testową należy wyrzucić lub przeznaczyć do recyklingu.



Uwaga Jeśli w zasobniku wejściowym podczas operacji wyrównywania znajduje się papier kolorowy, wyrównywanie nie powiedzie się. Umieść w zasobniku wejściowym czystą, białą kartkę papieru i ponownie uruchom operację wyrównywania.

Jeśli wyrównywanie ponownie nie powiedzie się, być może uszkodzony jest czujnik lub kaseata drukująca. Skontaktuj się z punktem obsługi klientów HP. Odwiedź witrynę internetową www.hp.com/support. Gdy zostanie wyświetlony monit, wybierz swój kraj/region, a następnie kliknij łącze **Kontakt z HP**, aby wyświetlić informacje na temat uzyskania pomocy technicznej przez telefon.

Wyrównywanie kaset za pomocą przycisków na panelu sterowania w dowolnym momencie

1. Do zasobnika wejściowego załaduj kartkę czystego, białego papieru formatu Letter, A4 lub Legal.
2. Naciśnij przycisk **Ustawienia**.
3. Naciśnij przycisk **6**, a następnie **2**. Spowoduje to wybranie opcji **Narzędzia**, a następnie opcji **Wyrównaj kasetę drukującą**.
4. Urządzenie wydrukuje stronę testową i przeprowadzi kalibrację drukarki. Stronę testową należy wyrzucić lub przeznaczyć do recyklingu.

Aby wyrównać kasety drukujące za pomocą oprogramowanie HP Photosmart (Windows)

1. Do zasobnika wejściowego załaduj kartkę czystego, białego papieru formatu Letter, A4 lub Legal.
2. W programie Centrum obsługi HP kliknij menu **Ustawienia**, wskaż polecenie **Ustawienia drukowania** i kliknij polecenie **Printer Toolbox**.



Uwaga W oknie dialogowym **Właściwości drukowania** można również otworzyć aplikację **Zestaw narzędzi do drukowania**. W oknie dialogowym **Właściwości drukowania** kliknij kartę **Usługi**, a następnie **Serwis urządzenia**.

Zostanie wyświetlone okno **Zestaw narzędzi do drukowania**.

3. Kliknij kartę **Obsługa urządzenia**.
4. Kliknij opcję **Wyrównaj kasety drukujące**.
Urządzenie wydrukuje stronę testową i przeprowadzi kalibrację drukarki. Stronę testową należy wyrzucić lub przeznaczyć do recyklingu.

Aby wyrównać kasety drukujące za pomocą oprogramowania HP Photosmart Studio (Mac OS)

1. Do zasobnika wejściowego załaduj kartkę czystego, białego papieru formatu Letter, A4 lub Legal.
2. **HP Printer Utility (Mac OS):** Otwórz program HP Printer Utility. Aby uzyskać więcej informacji, zobacz część [HP Printer Utility \(Mac OS\)](#). Kliknij przycisk **Align** (Wyrównaj), a następnie postępuj zgodnie z instrukcjami wyświetlanymi na ekranie.

 **Uwaga** Mac OS jest obsługiwany tylko przez HP Officejet J3600.

Wyczyść kasety drukujące

Skorzystaj z tej funkcji, gdy pojawiają się smugi, białe linie przecinające którąkolwiek linię kolorową, albo kiedy po zainstalowaniu kasety drukującej po raz pierwszy kolor jest zaciemniony. Nie czyść kaset drukujących bez potrzeby. Powoduje to niepotrzebne zużycie atramentu i skraca trwałość kaset.

 **Uwaga** HP Officejet J3500 obsługuje tylko pojedynczy wkład z czarnym atramentem.

Czyszczenie kaset drukujących za pomocą przycisków na panelu sterowania

1. Do zasobnika wejściowego załaduj kartkę czystego, białego papieru formatu Letter, A4 lub Legal.
2. Naciśnij przycisk **Ustawienia**.
3. Naciśnij przycisk **6**, a następnie **1**.

Spowoduje to wybranie opcji **Narzędzia**, a następnie opcji **Wyczyść kasetę drukującą**.

Stronę testową wydrukowaną w urządzeniu wyrzuć lub zostaw do ponownego zadrukowania.

Jeśli jakość kopii lub wydruku jest słaba nawet po oczyszczeniu kaset drukujących, to przed ich wymianą spróbuj oczyścić styki.

Czyszczenie kasety drukującej przy użyciu programu oprogramowanie HP Photosmart

1. Do zasobnika wejściowego załaduj kartkę czystego, białego papieru formatu Letter, A4 lub Legal.
2. W programie Centrum obsługi HP kliknij polecenie **Ustawienia**, wskaż polecenie **Ustawienia drukowania**, a następnie kliknij opcję **Zestaw narzędzi do drukowania**.

 **Uwaga** W oknie dialogowym **Właściwości drukowania** można również otworzyć aplikację **Zestaw narzędzi do drukowania**. W oknie dialogowym **Właściwości drukowania** kliknij kartę **Usługi**, a następnie **Serwis urządzenia**.

Zostanie wyświetlona opcja **Zestaw narzędzi do drukowania**.

3. Kliknij kartę **Obsługa urządzenia**.

4. Kliknij przycisk **Czyszczenie pojemników z atramentem**.
5. Postępuj zgodnie z poleceniami wyświetlanymi na ekranie, dopóki jakość wydruku nie będzie zadowalająca, a następnie kliknij przycisk **Gotowe**.
Jeśli jakość kopii lub wydruku jest słaba nawet po oczyszczeniu kaset drukujących, to przed ich wymianą spróbuj oczyścić styki.

HP Printer Utility (Mac OS)

1. Otwórz program HP Printer Utility. Aby uzyskać więcej informacji, zobacz część [HP Printer Utility \(Mac OS\)](#).
2. Kliknij przycisk **Clean** (Oczyść), a następnie postępuj zgodnie z instrukcjami wyświetlanymi na ekranie.

 **Uwaga** Mac OS jest obsługiwany tylko przez HP Officejet J3600.

Czyszczenie styków kasety drukującej

Styki kasety drukującej należy wyczyścić, jeśli na wyświetlaczu wciąż pojawiają się monity dotyczące sprawdzenia stanu kasety drukującej, pomimo jej oczyszczenia lub wyrównania.

Przed czyszczeniem styków kasety drukującej wyjmij ją i sprawdź, czy nic ich nie zakrywa, po czym włóż kasetę drukującą ponownie do urządzenia. Jeśli monity dotyczące sprawdzenia stanu kasety drukującej będą się dalej pojawiały, wyczyść styki kasety drukującej.

Sprawdź, czy dysponujesz następującymi materiałami:

- Sucha gąbka, niepostrzępiona ściereczka lub inny miękki materiał, który nie rozpadnie się w rękach i nie zostawi kłaczek.

 **Wskazówka** Filtry do ekspresu do kawy nie strzępią się i są odpowiednie do czyszczenia kaset drukujących.

- Woda destylowana, filtrowana lub mineralna (woda z kranu może zawierać zanieczyszczenia, które mogą uszkodzić kasetę drukującą).

 **Przeostroga** Do czyszczenia styków **nie** wolno używać środków czyszczących ani alkoholu. Środki te mogą uszkodzić pojemniki z tuszem lub urządzenie HP All-in-One.

Czyszczenie styków kasety drukującej

1. Włącz urządzenie i otwórz drzwiczki kasety drukującej.
Karetką głowicy drukującej przesunie się na prawą stronę urządzenia.
2. Poczekaj na zatrzymanie karetki w położeniu spoczynkowym, a następnie wyjmij wtyczkę zasilacza z gniazda w tylnej części urządzenia.

 **Uwaga** Data i czas mogą zostać wyzerowane w zależności od tego, jak długo urządzenie HP All-in-One było odłączone. Po włączeniu zasilania konieczne będzie ponowne wprowadzenie daty i czasu.

3. Lekko naciśnij na kasetę drukującą, aby zwolnić mocowanie, a następnie wyjmij kasetę drukującą z gniazda, pociągając do siebie.

 **Uwaga** Nie wyjmuj równocześnie obu pojemników z tuszem (HP Officejet J3600). Pojemniki z tuszem należy wyjmować i czyścić osobno. Nie pozostawiaj pojemnika z tuszem poza urządzeniem HP All-in-One dłużej niż przez 30 minut.

4. Sprawdź, czy na stykach kasety drukującej nie osadził się atrament lub brud.
5. Zmocz czystą gąbkę lub ściereczkę w wodzie destylowanej i wyciśnij.
6. Przytrzymaj kasetę drukującą za jej boki.
7. Wyczyść tylko styki w kolorze miedzi. Pozostaw kasety drukujące na około dziesięć minut do wyschnięcia.

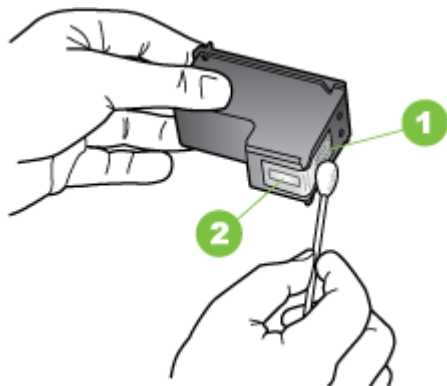

1	Styki w kolorze miedzi
2	Dysze (nie czyścić)

8. Wsuń kasetę drukującą z powrotem do gniazda. Wciśnij kasetę drukującą do zatrzaśnięcia.
9. Jeśli jest to konieczne, wykonaj powyższe czynności z drugą kasetą drukującą (tylko HP Officejet J3600).
10. Delikatnie zamknij drzwiczki kasety drukującej i podłącz przewód zasilający z tyłu urządzenia.

Czyszczenie obszaru wokół dysz

Jeżeli urządzenie jest używane w zakurzonej otoczeniu, wewnątrz urządzenia może się gromadzić niewielka ilość zanieczyszczeń. Zanieczyszczenia te mogą zawierać kurz, włosy, włókna z wykładziny lub z ubrania. Jeżeli zanieczyszczenia osiadną na kasetach drukujących, może to spowodować pojawianie się smug atramentu na drukowanych stronach. Problem z pojawiającymi się smugami atramentu można usunąć poprzez oczyszczenie obszaru dookoła dysz zgodnie z instrukcjami zamieszczonymi w tej części.

 **Uwaga** Obszar wokół dysz należy czyścić, tylko jeśli rozmazania i smugi atramentu występują na wydrukowanych stronach po wyczyszczeniu kaset drukujących za pomocą panelu sterowania lub programu zainstalowanego wraz z urządzeniem HP All-in-One.

Sprawdź, czy dysponujesz następującymi materiałami:

- Sucha gąbka, niepostrzępiona ściereczka lub inny miękki materiał, który nie rozpadnie się w rękach i nie zostawi kłaczków.

 **Wskazówka** Filtry do ekspresu do kawy nie strzępią się i są odpowiednie do czyszczenia kaset drukujących.

- Woda destylowana, filtrowana lub mineralna (woda z kranu może zawierać zanieczyszczenia, które mogą uszkodzić kasety drukujące).

 **Przeostroga** Styków miedzianych ani dysz nie wolno dotykać. Dotknięcie ich może spowodować zapchanie głowicy, uszkodzenie przewodów z atramentem lub zły styk elektryczny.

Czyszczenie obszaru wokół dysz

1. Włącz urządzenie i otwórz drzwiczki kasety drukującej.
Karetką głowicy drukującej przesunie się na prawą stronę urządzenia.
2. Poczekaj na zatrzymanie karetki w położeniu spoczynkowym, a następnie wyjmij wtyczkę zasilacza z gniazda w tylnej części urządzenia.

 **Uwaga** Data i czas mogą zostać wyzerowane w zależności od tego, jak długo urządzenie HP All-in-One było odłączone. Po włączeniu zasilania konieczne będzie ponowne wprowadzenie daty i czasu.

3. Lekko naciśnij na kasetę drukującą, aby zwolnić mocowanie, a następnie wyjmij kasetę drukującą z gniazda, pociągając do siebie.

 **Uwaga** Nie wyjmuj równocześnie obu pojemników z tuszem. Pojemniki z tuszem należy wyjmować i czyścić osobno. Nie pozostawiaj kasety drukującej poza urządzeniem dłużej niż przez 30 minut.

4. Umieść kasetę drukującą na papierze, tak aby dysze były skierowane w górę.
5. Delikatnie zwilż czysty wacik w wodzie destylowanej.

6. Za pomocą wacika oczyścić przód i krawędzie wokół obszaru dysz, jak pokazano poniżej.

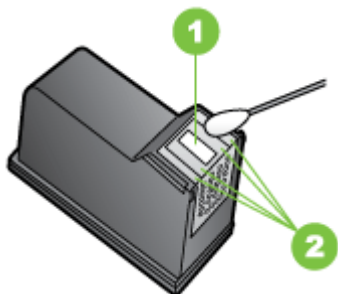

1	Płytki dyszy (nie czyścić)
2	Przednia strona i krawędzie wokół obszaru dysz

△ **Przeostroga** Nie należy czyścić płytki dyszy.

7. Wsuń kasetę drukującą z powrotem do gniazda. Wciśnij kasetę drukującą do zatrzaśnięcia.
8. Jeśli jest to konieczne, wykonaj powyższe czynności wobec drugiej kasety drukującej.
9. Delikatnie zamknij drzwiczki kasety drukującej i podłącz przewód zasilający z tyłu urządzenia.

Przechowywanie kaset drukujących

Kasety drukujące można pozostawić w urządzeniu przez dłuższy czas. Po wyjęciu kaset drukujących należy umieścić je w szczelnym pojemniku, takim jak zamykana torba plastikowa.

Czyszczenie urządzenia

Co pewien czas należy przeczyszczyć szklany pasek oraz biały pasek wewnątrz automatycznego podajnika dokumentów, aby zapewnić wysoką jakość kopii i zeskanowanych dokumentów. Dobrze jest również odkurzyć zewnętrzną obudowę urządzenia HP All-in-One.

Czyszczenie płyty szklanej

Na białym pasku znajdującym się wewnątrz automatycznego podajnika dokumentów może gromadzić się brud i kurz.

Aby oczyścić pasek szklany w automatycznym podajniku dokumentów

1. Wyłącz urządzenie i odłącz przewód zasilania.

 **Uwaga** Data i czas mogą zostać wyzerowane w zależności od tego, jak długo urządzenie było odłączone. Po włączeniu zasilania konieczne będzie ponowne wprowadzenie daty i czasu.

2. Podnieś pokrywę automatycznego podajnika dokumentów.



Pasek szklany znajduje się pod automatycznym podajnikiem dokumentów.

3. Oczyść pasek szklany przy użyciu miękkiej szmatki lub gąbki lekko zwilżonej środkiem do czyszczenia szkła nie zawierającym składników ściernych.

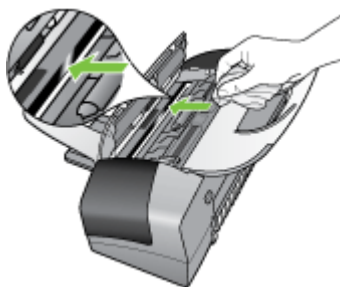

 **Przeostroga** Nie używaj środków ściernych, acetonu, benzenu ani czterochlorku węgla, gdyż związki te mogą zniszczyć urządzenie. Bezpośrednio na szybie nie należy umieszczać ani rozpylać płynów. Mogłyby się one dostać pod szybę i uszkodzić urządzenie.

4. Zamknij pokrywę automatycznego podajnika dokumentów.

 **Przeostroga** Przed załadowaniem papieru lub oryginałów dokumentów należy zamknąć pokrywę automatycznego podajnika dokumentów. Niezamknięcie pokrowy może doprowadzić do uszkodzenia mechanizmu.

5. Podłącz przewód zasilający, a następnie włącz urządzenie.

Czyszczenie białego paska

Na białym pasku znajdującym się wewnątrz automatycznego podajnika dokumentów może gromadzić się brud i kurz.

Aby wyczyścić biały pasek

1. Wyłącz urządzenie i odłącz przewód zasilania.

 **Uwaga** Data i czas mogą zostać wyzerowane w zależności od tego, jak długo urządzenie było odłączone. Po włączeniu zasilania konieczne będzie ponowne wprowadzenie daty i czasu.

2. Podnieś pokrywę automatycznego podajnika dokumentów.



3. Oczyszczyć biały pasek miękką szmatką lub gąbką zwilżoną łagodnym roztworem mydła i ciepłej wody.
Przemyj delikatnie pasek, aby zmiękczyć osad. Nie szoruj paska.



4. Jeśli pasek nadal jest zabrudzony, ponownie wykonaj powyższe czynności, używając alkoholu izopropylowego i dokładnie wytrzyj pasek wilgotną szmatką, aby usunąć pozostały alkohol.

 **Przeostroga** Należy uważać, aby nie rozlać alkoholu na szybę ani na zewnętrzne części urządzenia HP All-in-One, ponieważ może to spowodować jego uszkodzenie.

5. Zamknij pokrywę automatycznego podajnika dokumentów.
6. Podłącz przewód zasilający, a następnie włącz urządzenie.

Czyszczenie obudowy

 **Uwaga** Przed przystąpieniem do czyszczenia urządzenia należy wyłączyć zasilanie i wyjąć kabel zasilający z gniazdka elektrycznego.

Za pomocą miękkiej, suchej, bezpyłowej ściereczki można zetrzeć kurz, smugi i plamy z obudowy urządzenia. Zewnętrzna strona urządzenia nie wymaga czyszczenia. Nie wolno dopuścić do dostania się płynów do wnętrza urządzenia ani na powierzchnię panelu sterowania.

Wskazówki i zasoby dotyczące rozwiązywania problemów

Zamieszczone tu wskazówki i zasoby ułatwiają rozwiązywanie problemów z drukowaniem.

- W przypadku zacięcia się papieru zobacz [Usuwanie zacięć papieru](#).
- W razie problemów z podawaniem papieru, takich jak przekrzywianie papieru czy pobieranie kilku arkuszy naraz, zobacz [Rozwiązywanie problemów z podawaniem papieru](#).
- Kontrolka zasilania świeci się i nie miga. Po włączeniu urządzenia po raz pierwszy od zainstalowania kaset drukujących jego inicjalizacja zajmuje około 12 minut.
- Kabel zasilający i pozostałe kable są sprawne i poprawnie połączone z urządzeniem. Upewnij się, że urządzenie jest stabilnie podłączone do sprawnego gniazdka prądu zmiennego (AC) i włączone. Aby dowiedzieć się, jakie wymagania są stawiane zasilaniu, zobacz [Specyfikacje elektryczne](#).
- Materiały do druku są prawidłowo załadowane do podajnika wejściowego i nie zacięły się w urządzeniu.
- Wszystkie taśmy i materiały pakunkowe zostały usunięte.
- Urządzenie jest ustawione jako bieżąca lub domyślna drukarka. W systemie Windows ustaw urządzenie jako domyślne w folderze „Drukarki”. W systemie Mac OS ustaw urządzenie jako domyślne w programie Printer Setup Utility. Aby uzyskać więcej informacji, zajrzyj do dokumentacji komputera.
- Jeśli korzystasz z komputera z systemem Windows, nie jest wybrana opcja **Wstrzymaj drukowanie**.
- Wykonując zadanie drukowania, nie masz uruchomionych zbyt wielu programów. Przed ponowną próbą wykonania zadania zamknij nieużywane programy lub uruchom ponownie komputer.

Rozwiązywanie problemów z drukowaniem

- [Urządzenie niespodziewanie wyłącza się](#)
- [Na panelu sterowania wyświetlany jest komunikat o błędzie](#)
- [Urządzenie nie odpowiada \(nic się nie drukuje\)](#)
- [Urządzenie drukuje bardzo wolno](#)
- [Jest drukowana pusta lub niekompletna strona](#)
- [Brak niektórych fragmentów wydruku lub wydruki są nieprawidłowe](#)
- [Niewłaściwe rozmieszczenie tekstu lub grafiki](#)

Urządzenie niespodziewanie wyłącza się

Sprawdź zasilanie i podłączenie zasilania

Upewnij się, że urządzenie jest pewnie podłączone do sprawnego gniazdka prądu przemiennego (AC). Aby dowiedzieć się, jakie wymagania są stawiane zasilaniu, zobacz [Specyfikacje elektryczne](#).

Na panelu sterowania wyświetlany jest komunikat o błędzie

Wystąpił nienaprawialny błąd

Odłącz wszystkie kable (takie jak kabel zasilania, kabel sieciowy i kabel USB), zaczekaj około 20 sekund i ponownie podłącz kable. Jeśli problem nie zostanie rozwiązany, odwiedź witrynę firmy HP w sieci Web (www.hp.com/support), aby uzyskać najnowsze informacje dotyczące rozwiązywania problemów lub pobrać poprawki i aktualizacje produktu.

Urządzenie nie odpowiada (nic się nie drukuje)

W kolejce drukowania są zablokowane zdania drukowania

Otwórz kolejkę wydruku, anuluj wszystkie dokumenty, po czym uruchom ponownie komputer. Spróbuj wydrukować dokument po ponownym uruchomieniu komputera. Więcej informacji znajdziesz w pomocy systemu operacyjnego.

Sprawdź ustawienia urządzenia

Więcej informacji zawiera [Wskazówki i zasoby dotyczące rozwiązywania problemów](#).

Sprawdź instalację oprogramowania urządzenia

Jeśli urządzenie zostanie wyłączone podczas drukowania, to na ekranie komputera powinien pojawić się komunikat o błędzie; jeśli tak się nie dzieje, prawdopodobnie jest niepoprawnie zainstalowane oprogramowanie urządzenia. Aby rozwiązać ten problem, odinstaluj całkowicie oprogramowanie urządzenia, a następnie ponownie je zainstaluj. Więcej informacji zawiera [Deinstalacja i ponowna instalacja oprogramowania](#).

Sprawdź połączenia kabli

- Upewnij się, że oba końce kabla sieciowego/USB są poprawnie podłączone.
- Jeśli urządzenie jest podłączone do sieci, to:
 - Sprawdź lampkę połączenia, znajdującą się z tyłu urządzenia.
 - Upewnij się, że do podłączenia urządzenia nie został użyty kabel telefoniczny.

Sprawdź wszelkie zainstalowane na komputerze osobiste oprogramowanie typu firewall (zapora)

Osobiste oprogramowanie typu firewall (zapora ogniowa) chroni komputer przed niepożądanym dostępem w sieci. Może jednak także blokować komunikację między komputerem a urządzeniem. Jeśli występuje problem z komunikacją z urządzeniem, spróbuj tymczasowo wyłączyć zaporę. Jeśli nie rozwiąże to problemu, jego źródłem nie jest zapora. Włącz ją ponownie.

Urządzenie drukuje bardzo wolno

Sprawdź konfigurację systemu oraz dostępne zasoby

Sprawdź, czy komputer spełnia minimalne wymagania systemowe stawiane przez urządzenie. Więcej informacji zawiera [Wymagania systemowe](#).

Sprawdź ustawienia oprogramowania urządzenia

Urządzenie drukuje wolniej, gdy jest wybrana opcja jakości **Najlepsza** lub **Maksymalna rozdzielczość**. Aby zwiększyć szybkość drukowania, wybierz w sterowniku urządzenia inne ustawienia druku. Więcej informacji zawiera [Zmiana ustawień druku](#).

Jest drukowana pusta lub niekompletna strona

Oczyść kasetę drukującą

Przeprowadź procedurę czyszczenia pojemników z tuszem. Aby uzyskać więcej informacji, zobacz część [Praca z wkładami drukującymi](#).

Sprawdź ustawienia materiałów

- Upewnij się, że w sterowniku drukarki zostały wybrane ustawienia jakości właściwe dla materiałów załadowanych do podajników.
- Upewnij się, że wybrane w sterowniku drukarki ustawienia strony są zgodne z rozmiarem strony materiałów znajdujących się w podajniku.

Pobieranych jest wiele kartek na raz

Więcej informacji na temat rozwiązywania problemów z podawaniem papieru można znaleźć w sekcji [Rozwiązywanie problemów z podawaniem papieru](#).

W dokumencie jest pusta strona

Sprawdź zawartość dokumentu, czy nie ma w nim pustych stron.

Brak niektórych fragmentów wydruku lub wydruki są nieprawidłowe

Sprawdź pojemniki z tuszem

Sprawdź, czy zainstalowane są właściwe kasy drukującej i nie kończy się w nich atrament. Dalsze informacje na ten temat można znaleźć w sekcjach [Zarządzanie urządzeniem](#) oraz [Obsługiwane pojemniki z tuszem](#).

Sprawdź ustawienia marginesów

Sprawdź, czy ustawienia marginesów dokumentu nie wykraczają poza obszar drukowania właściwy dla urządzenia. Więcej informacji zawiera [Ustawianie minimalnych marginesów](#).

Sprawdź ustawienia drukowania w kolorze

Upewnij się, że w sterowniku drukarki nie jest wybrana opcja **Druk w skali szarości**. (Tylko HP OfficeJet J3600.)

Sprawdź stanowisko urządzenia i długość kabla USB

Silne pola elektromagnetyczne (takie jak generowane przez kable USB) mogą niekiedy spowodować niewielkie odkształcenie wydruków. Odsuń urządzenie od źródła pola elektromagnetycznego. W celu zminimalizowania wpływu pola elektromagnetycznego zaleca się stosowanie kabla USB krótszego niż 3 metry.

Niewłaściwe rozmieszczenie tekstu lub grafiki

Sprawdź sposób załadowania materiału

Upewnij się, że ograniczniki szerokości i długości materiału są dobrze dociśnięte do krawędzi stosu materiałów, a podajniki nie są przepelnione. Więcej informacji zawiera [Ładowanie materiałów](#).

Sprawdź rozmiar materiałów

- Zawartość strony może być obcięta, jeśli rozmiar dokumentu jest większy niż rozmiar używanych materiałów.
- Upewnij się, że wybrany w sterowniku drukarki rozmiar materiału jest zgodny z rozmiarem materiałów znajdujących się w podajniku.

Sprawdź ustawienia marginesów

Jeżeli tekst lub grafika są obcięte na krawędziach strony, upewnij się, czy ustawienia marginesów dokumentu nie przekraczają obszaru wydruku urządzenia. Więcej informacji zawiera [Ustawianie minimalnych marginesów](#).

Sprawdź ustawienie orientacji strony

Upewnij się, że rozmiar materiału i orientacja strony wybrana w aplikacji odpowiadają ustawieniom w sterowniku drukarki. Więcej informacji zawiera [Zmiana ustawień druku](#).

Sprawdź stanowisko urządzenia i długość kabla USB

Silne pola elektromagnetyczne (takie jak generowane przez kable USB) mogą niekiedy spowodować niewielkie odkształcenie wydruków. Odsuń urządzenie od źródła pola elektromagnetycznego. W celu zminimalizowania wpływu pola elektromagnetycznego zaleca się stosowanie kabla USB krótszego niż 3 metry.

Jeśli powyższe rozwiązania zawiodą, to problem może wynikać stąd, że aplikacja nie potrafi poprawnie interpretować ustawień druku. W takiej sytuacji poszukaj w uwagach wydawniczych informacji o znanych konfliktach z oprogramowaniem, zajrzyj do dokumentacji aplikacji lub skontaktuj się z producentem oprogramowania.

Słaba jakość druku i nieoczekiwane wydruki

- [Słaba jakość wydruków](#)
- [Drukowane są niezrozumiałe znaki](#)
- [Atrament się rozmazuje](#)
- [Atrament nie wypełnia całkowicie tekstu lub grafiki](#)
- [Wydruk jest wyblakły lub kolory są matowe](#)
- [Kolory są drukowane w trybie czarno-białym](#)

- [Drukowane są niewłaściwe kolory](#)
- [Na wydrukach kolory zalewają się nawzajem](#)
- [Kolory nie są właściwie wyrównane](#)
- [Brak linii lub punktów w tekście lub na rysunkach](#)

Słaba jakość wydruków

Sprawdź pojemniki z tuszem

Sprawdź, czy zainstalowane są właściwe kasty drukującej i nie kończy się w nich atrament. Dalsze informacje na ten temat można znaleźć w sekcjach [Zarządzanie urządzeniem](#) oraz [Obsługiwane pojemniki z tuszem](#).

Sprawdź jakość papieru

Papier może być zbyt wilgotny lub zbyt szorstki. Upewnij się, że materiały są zgodne ze specyfikacjami HP, i ponów próbę drukowania. Więcej informacji zawiera [Wybór materiałów do drukowania](#).

Sprawdź rodzaj materiałów załadowanych do urządzenia

Upewnij się, że urządzenie obsługuje załadowany rodzaj materiałów. Aby uzyskać więcej informacji, zobacz część [Specyfikacje obsługiwanych materiałów](#).

Sprawdź stanowisko urządzenia i długość kabla USB

Silne pola elektromagnetyczne (takie jak generowane przez kable USB) mogą niekiedy spowodować niewielkie odkształcenie wydruków. Odsuń urządzenie od źródła pola elektromagnetycznego. W celu zminimalizowania wpływu pola elektromagnetycznego zaleca się stosowanie kabla USB krótszego niż 3 metry.

Drukowane są niezrozumiałe znaki

Jeśli podczas drukowania wystąpi przerwa, urządzenie może nie rozpoznawać pozostałej części zadania.

Anuluj bieżące zadanie i zaczekaj, aż urządzenie powróci do stanu gotowości. Jeśli urządzenie nie wraca do stanu gotowości, anuluj wszystkie zadania i znów zaczekaj. Gdy urządzenie będzie gotowe, wyślij ponownie zadanie. Jeśli pojawi się monit o ponowienie zlecenia druku, naciśnij przycisk **Anuluj**.

Sprawdź połączenia kabli

Jeśli urządzenie i komputer są połączone za pomocą kabla USB, to problem może wynikać ze słabego połączenia kablowego.

Upewnij się, że kabel jest z obu stron poprawnie podłączony. Jeśli nie rozwiąże to problemu, wyłącz urządzenie, odłącz kabel od urządzenia, włącz je bez podłączenia kabla, a następnie usuń z buforu wydruku wszystkie oczekujące zadania. Jeśli lampka zasilania świeci i nie miga, podłącz z powrotem kabel.

Sprawdź plik dokumentu

Plik dokumentu może być uszkodzony. Jeżeli można drukować inne dokumenty z tej samej aplikacji, spróbuj wydrukować dokument, korzystając z jego zapasowej kopii.

Atrament się rozmazuje

Sprawdź ustawienia drukowania

(Tylko HP Officejet J3600)

- Jeśli do wydruku dokumentu potrzeba dużo atramentu, pozwól na dłuższe schnięcie wydruków, zanim je wyjmiesz. W szczególności dotyczy to folii. Jeśli w sterowniku drukarki wybierasz opcję jakości druku **Najlepsza**, to jednocześnie zwiększ czas schnięcia atramentu oraz zmniejsz nasycenie atramentem, ustawiając odpowiednią ilość atramentu (w systemie Windows — w opcjach zaawansowanych; w systemie Mac OS — w funkcjach związanych z atramentem). Należy jednak zauważyć, że zmniejszenie nasycenia tuszem może spowodować błady wygląd wydruków.
- Dokumenty kolorowe o żywych, mieszanych barwach mogą się marszczyć lub rozmazywać, gdy są drukowane z jakością **Najlepsza**. Spróbuj drukować w innych trybach, na przykład w trybie **Normalnym**, aby zmniejszyć ilość atramentu, albo użyj papieru HP Premium przeznaczonego do drukowania kolorowych dokumentów o żywych barwach. Więcej informacji zawiera [Zmiana ustawień druku](#).

Sprawdź rodzaj materiału

Niektóre rodzaje materiałów nie przyjmują dobrze atramentu. W przypadku takich materiałów atrament będzie schnął wolniej, w wyniku czego może się rozmazywać. Więcej informacji zawiera [Wybór materiałów do drukowania](#).

Atrament nie wypełnia całkowicie tekstu lub grafiki

Sprawdź rodzaj materiału

Niektóre rodzaje materiałów nie są odpowiednie do użycia w tym urządzeniu. Więcej informacji zawiera [Wybór materiałów do drukowania](#).

Sprawdź pojemniki z tuszem

Sprawdź, czy w kasetach drukujących nie kończy się atrament. Więcej informacji znajdziesz w [Zarządzanie urządzeniem](#).

Wydruk jest wyblakły lub kolory są matowe

Sprawdź tryb drukowania

Opcje trybu **Szybkiego** w sterowniku drukarki umożliwiają szybsze drukowanie i są przeznaczone do drukowania kopii roboczych. Aby uzyskać lepsze rezultaty, wybierz ustawienie **Normalna** lub **Najlepsza**. Aby uzyskać więcej informacji, zobacz część [Zmiana ustawień druku](#).

Sprawdź ustawienia rodzaju papieru

Drukując na folii lub na innym materiale specjalnym (tylko HP Officejet J3600), należy wybrać w sterowniku drukarki odpowiedni rodzaj materiału. Więcej informacji znajdziesz w [Drukowanie na materiałach specjalnych i o niestandardowych rozmiarach](#).

Kolory są drukowane w trybie czarno-białym

(Tylko HP Officejet J3600)

Sprawdź ustawienia drukowania

Upewnij się, że w sterowniku drukarki nie jest wybrana opcja **Druk w skali szarości**. Więcej informacji znajdziesz w [Zmiana ustawień druku](#).

Drukowane są niewłaściwe kolory

(Tylko HP Officejet J3600)

Sprawdź ustawienia drukowania

Upewnij się, że w sterowniku drukarki nie jest wybrana opcja **Druk w skali szarości**. Więcej informacji znajdziesz w [Zmiana ustawień druku](#).

Sprawdź pojemniki z tuszem

Sprawdź, czy zainstalowane są właściwe kasty drukującej i nie kończy się w nich atrament. Dalsze informacje na ten temat można znaleźć w sekcjach [Zarządzanie urządzeniem](#) oraz [Obsługiwane pojemniki z tuszem](#).

Na wydrukach kolory zalewają się nawzajem

Sprawdź pojemniki z tuszem

Upewnij się, że kasety drukujące są nienaruszone. Ponowne napełnianie pojemników oraz używanie niezgodnych tuszy może uszkodzić złożony system drukowania, a zatem obniżyć jakość druku i uszkodzić urządzenie. Firma HP nie udziela gwarancji ani pomocy dotyczącej ponownie napełnianych pojemników z tuszem. Informacje o zamawianiu można znaleźć w [Obsługiwane pojemniki z tuszem](#) oraz [Materiały eksploatacyjne HP](#).

Kolory nie są właściwie wyrównane

(Tylko HP Officejet J3600)

Sprawdź pojemniki z tuszem

Sprawdź, czy zainstalowane są właściwe kasty drukującej i nie kończy się w nich atrament. Dalsze informacje na ten temat można znaleźć w sekcjach [Zarządzanie urządzeniem](#) oraz [Obsługiwane pojemniki z tuszem](#).

Sprawdź rozmieszczenie rysunków

Skorzystaj z funkcji powiększenia lub podglądu wydruku w oprogramowaniu, aby sprawdzić przerwy w rozmieszczeniu rysunków na stronie.

Wyrównanie pojemników z atramentem

Wyrównaj pojemniki z tuszem. Więcej informacji znajdziesz w [Wyrównywanie kaset drukujących](#).

Brak linii lub punktów w tekście lub na rysunkach

Sprawdź pojemniki z tuszem

Sprawdź, czy w kasetach drukujących nie kończy się atrament. Więcej informacji znajdziesz w [Zarządzanie urządzeniem](#).

Rozwiązywanie problemów z podawaniem papieru

Aby uzyskać informacje na temat usuwania zacięć, zobacz [Usuwanie zacięć papieru](#).

Materiał nie jest obsługiwany przez podajnik lub przez drukarkę

Należy używać tylko materiałów obsługiwanych przez urządzenie. Aby uzyskać więcej informacji, zobacz część [Specyfikacje obsługiwanych materiałów](#).

Materiały nie są pobierane z podajnika

- Upewnij się, że materiały są włożone do podajnika. Więcej informacji zawiera [Ładowanie materiałów](#). Kartkuj materiały przed załadowaniem.
- Upewnij się, że prowadnice papieru są ustawione zgodnie z oznaczeniami w podajniku, odpowiednio do rozmiaru ładowanych materiałów. Sprawdź także, czy ograniczniki są dosunięte, lecz niezbyt ciasno, do krawędzi stosu.
- Upewnij się, że materiał w podajniku nie jest wygięty. Wyprostuj papier, wyginając go w przeciwną stronę.

Materiał nie wychodzi poprawnie z drukarki

- Upewnij się, że przedłużenie odbiornika papieru jest wysunięte, gdyż w przeciwnym razie wydrukowane strony mogą wypaść z urządzenia.



- Wyjmij nadmiar materiałów z odbiornika papieru. Liczba arkuszy mogących się pomieścić w odbiorniku jest ograniczona.

Strony są podawane ukośnie

- Upewnij się, że materiały załadowane do podajników są wyrównane do prowadnic papieru. W razie potrzeby wyciągnij podajnik z urządzenia, załaduj materiały prawidłowo, upewniwszy się, że prowadnice są właściwie wyrównane.
- Ładuj materiały do urządzenia, tylko jeśli urządzenie nie drukuje.

Pobieranych jest kilka stron naraz

- Kartkuj materiały przed załadowaniem.
- Upewnij się, że prowadnice papieru są ustawione zgodnie z oznaczeniami w podajniku, odpowiednio do rozmiaru ładowanych materiałów. Sprawdź także, czy ograniczniki są dosunięte, lecz niezbyt ciasno, do krawędzi stosu.
- Sprawdź, czy w podajniku nie ma zbyt wiele papieru.
- W celu zapewnienia optymalnej wydajności i efektywności należy używać materiałów firmy HP.

Rozwiązywanie problemów z kopiowaniem

Jeśli następujące informacje okażą się niewystarczające, zobacz [Wsparcie techniczne i gwarancja](#), gdzie można się zapoznać z informacjami dotyczącymi pomocy technicznej HP.

Kopia nie została wykonana

- **Sprawdź zasilanie**
Sprawdź, czy przewód zasilający został prawidłowo podłączony i czy urządzenie jest włączone.
- **Sprawdź stan urządzenia**
 - Urządzenie może być zajęte wykonywaniem innego zadania. Sprawdź, czy na wyświetlaczu panelu sterowania są wyświetlane informacje o stanie zleceń. Poczekaj, aż przetwarzane zlecenie zostanie ukończone.
 - W urządzeniu mogą być zacięte materiały. Sprawdź, czy nie ma zacięć. Patrz [Usuwanie zacięć papieru](#).
- **Sprawdź podajniki**
Upewnij się, że są włożone materiały. Więcej informacji na ten temat można znaleźć w części [Ładowanie materiałów](#).

Kopie są puste

- **Sprawdź podajniki**
Jeśli kopiujesz przy użyciu podajnika ADF, to upewnij się, że oryginały są poprawnie włożone. Więcej informacji zawiera [Ładowanie oryginałów do automatycznego podajnika dokumentów \(ADF\)](#).
- **Sprawdź materiały**
Materiały mogą nie spełniać specyfikacji firmy Hewlett-Packard (np. są zbyt wilgotne lub zbyt szorstkie). Więcej informacji na ten temat można znaleźć w części [Wybór materiałów do drukowania](#).
- **Sprawdź ustawienia**
Być może ustawiono za mały kontrast. Aby uzyskać ciemniejsze kopie, naciśnij na panelu sterowania przycisk **Kopiuuj**.

Brak dokumentów lub są wyblakłe

- **Sprawdź materiały**
Materiały mogą nie spełniać specyfikacji firmy Hewlett-Packard (np. są zbyt wilgotne lub zbyt szorstkie). Więcej informacji na ten temat można znaleźć w części [Wybór materiałów do drukowania](#).
- **Sprawdź ustawienia**
Za brakujące lub wyblakłe dokumenty może też być odpowiedzialne ustawienie trybu jakości **Szybka** (przy którym uzyskuje się kopie jakości roboczej). Zmień ustawienie na **Normalna** lub **Najlepsza**.
- **Sprawdź oryginał**
 - Wierność kopii zależy od jakości i rozmiaru oryginału. Użyj menu **Kopiuj**, aby dopasować jasność kopii. Jeśli oryginał jest zbyt jasny, to może się nie udać skompensować go na kopii, nawet jeśli zostanie zmieniony kontrast.
 - Kolorowe tło obrazu może spowodować zlanie się z nim motywów znajdujących się na pierwszym planie lub zmianę ich odcienia.

Zmniejszony rozmiar

- Być może ustawiono z panelu sterowania funkcję zmniejszenia/powiększenia lub inną funkcję kopiowania w celu zmniejszenia zeskanowanego obrazu. Sprawdź, czy w ustawieniach zlecenia kopiowania przyjęto rozmiar normalny.
- W ustawieniach oprogramowania HP Photo and Imaging wybrano zmniejszanie skanowanego obrazu. Jeśli trzeba, sprawdź ustawienia. Więcej informacji można uzyskać w Pomocy ekranowej oprogramowania HP Photo and Imaging.

Zła jakość kopii

- **Podejmij kroki mające na celu poprawę jakości kopii**
 - Używaj wysokiej jakości oryginałów.
 - Prawidłowo wkładaj materiały. Jeśli materiały są niepoprawnie włożone, to mogą się przekrzywić; w rezultacie można uzyskać niewyraźny obraz. Więcej informacji na ten temat można znaleźć w części [Ładowanie materiałów](#).
 - Użyj lub wykonaj arkusz nośny w celu zabezpieczenia oryginałów.
- **Sprawdź urządzenie**
Automatyczny podajnik dokumentów może wymagać czyszczenia. Więcej informacji na ten temat można znaleźć w części [Czyszczenie urządzenia](#).

Na kopii widoczne są różnego rodzaju defekty

- **Pionowe białe lub wyblakłe smugi**
Materiały mogą nie spełniać specyfikacji firmy Hewlett-Packard (np. są zbyt wilgotne lub zbyt szorstkie). Więcej informacji na ten temat można znaleźć w części [Wybór materiałów do drukowania](#).
- **Kopia zbyt jasna lub zbyt ciemna**
Spróbuj wyregulować kontrast i dobrać odpowiednie ustawienia jakości kopiowania.
- **Zbędne linie**
Automatyczny podajnik dokumentów może wymagać czyszczenia. Więcej informacji na ten temat można znaleźć w części [Czyszczenie urządzenia](#).

- **Czarne kropki lub smugi**
Automatyczny podajnik dokumentów może być zanieczyszczony atramentem, klejem, płynem korekcyjnym lub inną niepożądaną substancją. Spróbuj wyczyścić urządzenie. Więcej informacji na ten temat można znaleźć w części [Czyszczenie urządzenia](#).
- **Niewyraźny tekst**
 - Spróbuj wyregulować kontrast i dobrać odpowiednie ustawienia jakości kopiowania.
 - Domyślne ustawienie wzmocnienia może być nieodpowiednie dla danego zlecenia. Sprawdź ustawienie i (jeśli trzeba) zmień je, tak aby następowało wzmocnienie tekstu lub fotografii. Więcej informacji znajdziesz w [Dostosowywanie rozjaśnienia lub przyciemnienia kopii](#).
- **Niecałkowicie wypełniony tekst lub grafika**
Spróbuj wyregulować kontrast i dobrać odpowiednie ustawienia jakości kopiowania.
- Kopia jest nachylona lub przekrzywiona
 - Upewnij się, że podajnik wejściowy ADF nie jest zbyt zapelniony.
 - Upewnij się, że ustalające szerokość prowadnice podajnika ADF są dociśnięte do krawędzi materiałów.
- **Duże, czarne litery wyglądają jak poplamione (nie są jednolite).**
Domyślne ustawienie wzmocnienia może być nieodpowiednie dla danego zlecenia. Sprawdź ustawienie i (jeśli trzeba) zmień je, tak aby następowało wzmocnienie tekstu lub fotografii. Więcej informacji znajdziesz w [Zmiana ustawień kopiowania](#).
- **Poziome, ziarniste lub białe, pasma w obszarach od jasno- do średnioszarych**
Domyślne ustawienie wzmocnienia może być nieodpowiednie dla danego zlecenia. Sprawdź ustawienie i (jeśli trzeba) zmień je, tak aby następowało wzmocnienie tekstu lub fotografii. Więcej informacji znajdziesz w [Zmiana ustawień kopiowania](#).

Pojawiają się komunikaty o błędach

„Ponownie załaduj dokument, a następnie ponownie załaduj zadanie”

Naciśnij przycisk **OK**, a następnie ponownie załaduj pozostałe dokumenty (maksymalnie 20 stron) do podajnika ADF. Dalsze informacje na ten temat można znaleźć w części [Ładowanie oryginałów](#).

Rozwiązywanie problemów ze skanowaniem

Jeśli następujące informacje okażą się niewystarczające, zobacz [Wsparcie techniczne i gwarancja](#), gdzie można się zapoznać z informacjami dotyczącymi pomocy technicznej HP.

 **Uwaga** Jeśli proces skanowania jest uruchamiany z komputera, to informacje dotyczące rozwiązywania problemów ze skanowaniem można znaleźć w ekranowej pomocy do oprogramowania.

Skaner niczego nie wykonał

- **Sprawdź oryginał**

Upewnij się, że oryginał jest poprawnie włożony. Więcej informacji znajdziesz w [Ładowanie oryginałów](#).

- **Sprawdź urządzenie**

Urządzenie może po okresie nieaktywności wychodzić z trybu oszczędzania energii, co opóźnia (na krótką chwilę) przetwarzanie. Zaczekaj aż urządzenie przejdzie do stanu **GOTOWE**.

Skanowanie trwa zbyt długo

- **Sprawdź ustawienia**

- Jeśli została ustawiona zbyt duża rozdzielczość, wykonanie zlecenia skanowania trwa dłużej i powstają większe pliki. Aby uzyskać dobre wyniki skanowania lub kopiowania, nie stosuj rozdzielczości większej niż potrzebna. Aby szybciej skanować, możesz zmniejszyć rozdzielczość.
- Jeśli uzyskujesz obraz za pośrednictwem interfejsu TWAIN, możesz zmienić ustawienia, tak aby oryginał był skanowany w czerni i bieli. Aby uzyskać dalsze informacje, zobacz Pomoc ekranową programu TWAIN.

- **Sprawdź stan urządzenia**

Jeśli przed przystąpieniem do skanowania do urządzenia wielofunkcyjnego zostało wysłane zlecenie drukowania lub kopiowania, to skanowanie rozpocznie się, o ile skaner nie jest zajęty. Procesy drukowania i skanowania korzystają jednak wspólnie z pamięci, a to znaczy, że skanowanie może zostać spowolnione.

Fragment dokumentu nie został zeskanowany lub brakuje tekstu

- **Sprawdź oryginał**

- Upewnij się, że oryginał jest poprawnie włożony. Więcej informacji zawiera [Ładowanie oryginałów](#).
- Kolorowe tła mogą być przyczyną zlewania się obrazów z planu pierwszego z tłem. Spróbuj dobrać odpowiednie ustawienia przed skanowaniem oryginału albo spróbuj wzmocnić obraz po zeskanowaniu oryginału.

- **Sprawdź ustawienia**

- Upewnij się, że format materiałów wejściowych jest wystarczająco duży dla skanowanego oryginału.
- Jeśli korzystasz z oprogramowania HP Photo and Imaging, to mogą być w nim przyjęte ustawienia domyślne, zlecające automatyczną realizację określonego zlecenia innego niż zamierzasz wykonać. Aby uzyskać informacje dotyczące zmiany ustawień, zobacz Pomoc ekranową oprogramowania HP Photo and Imaging.

Nie można edytować tekstu

- **Sprawdź ustawienia**
 - Upewnij się, że w oprogramowaniu OCR ustawiono edycję tekstu.
 - Przed przystąpieniem do skanowania oryginału sprawdź, czy został wybrany typ dokumentu umożliwiający edycję tekstu. Jeśli tekst został zaklasyfikowany jako grafika, to nie jest przekształcany do postaci tekstowej.
 - Używany program OCR może być powiązany z edytorem tekstów, który nie wykonuje zadań OCR. Aby uzyskać więcej informacji dotyczących wiązania programów, zobacz Pomoc oprogramowania produktu.
- **Sprawdź oryginały**
 - Na potrzeby oprogramowania OCR oryginał musi być włożony do podajnika ADF zadrukowaną stroną do dołu. Upewnij się, że oryginał jest poprawnie włożony. Aby uzyskać więcej informacji, zobacz część [Ładowanie oryginałów](#).
 - Program OCR może nie rozpoznać bardzo zagęszczonego tekstu. Na przykład, jeśli tekst przekształcany przez program OCR zawiera stykające się znaki, to litery „rn” mogą zostać uznane za literę „m”.
 - Dokładność działania programu OCR zależy od jakości obrazu, rozmiaru tekstu, struktury oryginału oraz jakości samego procesu skanowania. Upewnij się, że obraz oryginału jest dobrej jakości.
 - Kolorowe tła mogą być przyczyną nadmiernego zlewania się obrazów z planu pierwszego z tłem. Spróbuj dobrać odpowiednie ustawienia przed skanowaniem oryginału albo spróbuj wzmocnić obraz po zeskanowaniu oryginału. Jeśli wykonujesz operację OCR na oryginale, to wszelkie występujące w nim kolorowe teksty mogą być skanowane niepoprawnie (o ile w ogóle będą skanowane).

Pojawiają się komunikaty o błędach

- **„Unable to activate TWAIN source” (Nie można uaktywnić źródła TWAIN lub „An error occurred while acquiring the image” (Podczas uzyskiwania obrazu wystąpił błąd)**
 - Jeśli obraz jest uzyskiwany z innego urządzenia, takiego jak aparat cyfrowy lub inny skaner, to upewnij się, że jest ono zgodne ze standardem TWAIN. Urządzenie, które nie są zgodne ze standardem TWAIN, nie współpracują z oprogramowaniem urządzenia.
 - Upewnij się, że kabel USB jest podłączony do odpowiedniego portu z tyłu komputera.
 - Sprawdź, czy jest wybrane poprawne źródło TWAIN. W oprogramowaniu TWAIN sprawdź źródło TWAIN, wybierając z menu **File** (Plik) polecenie **Select Scanner** (Wybierz skaner).
- **„Ponownie załaduj dokument, a następnie ponownie uruchom zadanie”**

Naciśnij przycisk **OK**, a następnie ponownie załaduj pozostałe dokumenty (maksymalnie 20 stron) do podajnika ADF. Dalsze informacje na ten temat znajduje się w [Ładowanie materiałów](#).

Zła jakość zeskanowanego obrazu

Oryginał jest reprodukcją fotografii lub rysunku

Reprodukowane fotografie, takie jak zamieszczane w gazetach i czasopismach, są drukowane drobnymi punktami, których rozkład odzwierciedla oryginalną fotografię, co

przyczynia się do pogorszenia jakości. Często punkty te tworzą niepożądane desenie, które można wykryć podczas skanowania lub drukowania obrazu, lub podczas wyświetlania go na ekranie. Jeśli następujące wskazówki nie pomogą rozwiązać problemu, to być może trzeba użyć innej wersji oryginału, mającej lepszą jakość.

- Aby wyeliminować desenie, spróbuj po zeskanowaniu zmniejszyć rozmiar obrazu.
- Wydrukuj zeskanowany obraz, aby zobaczyć, czy poprawiła się jego jakość.
- Upewnij się, że rozdzielczość i ustawienia kolorów są właściwe dla danego zlecenia skanowania.

- **Tekst lub rysunki występujące po drugiej stronie oryginału pojawiają się w zeskanowanym obrazie**

Tekst lub obrazy z drugiej strony dwustronnie zadrukowanego oryginału mogą „przebić” na skanowaną stronę, jeśli oryginały są wydrukowane na materiałach, które są zbyt cienkie lub zbyt przezroczyste.

- **Jakość obrazu jest lepsza na wydruku**

Wyświetlany na ekranie obraz nie zawsze dokładnie odzwierciedla jakość zeskanowanego obrazu.

- Spróbuj wyregulować ustawienia monitora, tak aby używał większej liczby kolorów (lub poziomów szarości). W komputerach z systemem Windows zazwyczaj wykonuje się to, otwierając z Panelu sterowania Windows okno dialogowe **Ekran**.
- Spróbuj dobrać odpowiednią rozdzielczość i ustawienia kolorów.

- **Zeskanowany obraz jest przekrzywiony**

Być może oryginał został niepoprawnie włożony. Pamiętaj, aby podczas wkładania oryginałów do podajnika ADF korzystać z ograniczników materiałów. Więcej informacji zawiera [Ładowanie oryginałów](#).

- **Na zeskanowanym obrazie występują kleksy, linie, pionowe białe paski lub inne wady**

- Jeśli skanera jest zabrudzony, powstały obraz może nie mieć optymalnej jasności. Zapoznaj się z sekcją [Czyszczenie urządzenia](#), aby uzyskać instrukcje czyszczenia.
- Wady mogą występować na oryginale; mogą nie powstawać w procesie skanowania.

- **Grafika wygląda inaczej niż na oryginale**

Ustawienia grafiki mogą być nieodpowiednie dla wykonywanego rodzaju skanowania. Spróbuj zmienić ustawienia grafiki.

- **Podejmij kroki mające na celu poprawę jakości zeskanowanych obrazów**

- Używaj oryginałów wysokiej jakości.
- Prawidłowo wkładaj materiały. Jeśli materiały zostaną włożone niepoprawnie, to mogą się przekrzywić; wskutek czego można uzyskać niewyraźny obraz. Więcej informacji zawiera [Ładowanie oryginałów](#).
- Dopasuj ustawienia oprogramowania w zależności od zamierzonego wykorzystania skanowanej strony.
- Użyj lub wykonaj arkusz nośny w celu zabezpieczenia oryginałów.

Widoczne wady na zeskanowanym obrazie

- **Puste strony**

Oryginał mógł być załadowany odwrotnie. Upewnij się, że oryginał jest poprawnie włożony. Więcej informacji zawiera [Ładowanie oryginałów](#).
- **Kopia zbyt jasna lub zbyt ciemna**
 - Spróbuj dobrać odpowiednie ustawienia. Upewnij się, że używasz właściwej rozdzielczości i odpowiednich ustawień kolorów.
 - Oryginalny obraz może być bardzo jasny lub bardzo ciemny albo może być wydrukowany na kolorowym papierze.
- **Zbędne linie**

Skaner może być zanieczyszczony atramentem, klejem, płynem korekcyjnym lub inną niepożądaną substancją. Więcej informacji na ten temat można znaleźć w części [Czyszczenie urządzenia](#).
- **Czarne kropki lub smugi**
 - Skaner może być albo zanieczyszczony atramentem, klejem, płynem korekcyjnym lub inną niepożądaną substancją, albo brudny lub zadrapany; może też być brudna wykładzina pokrywy podajnika ADF. Więcej informacji na ten temat można znaleźć w części [Czyszczenie urządzenia](#).
 - Wady mogą występować na oryginale; mogą nie powstawać w procesie skanowania.
- **Niewyraźny tekst**

Spróbuj dobrać odpowiednie ustawienia. Upewnij się, że rozdzielczość i ustawienia koloru są właściwe.
- **Zmniejszony rozmiar**

W oprogramowaniu HP mogła zostać ustawiona funkcja zmniejszania zeskanowanego obrazu. Aby uzyskać więcej informacji dotyczących zmiany ustawień, zobacz Pomoc oprogramowania produktu.

Rozwiązywanie problemów z faksowaniem

W tej części przedstawiono informacje na temat rozwiązywania problemów podczas konfiguracji faksu w urządzeniu. Jeśli urządzenie nie jest prawidłowo skonfigurowane do faksowania, mogą wystąpić problemy z wysyłaniem faksów, ich odbieraniem lub obiema tymi operacjami.

W przypadku problemów z faksowaniem można wydrukować raport z testu faksu, aby sprawdzić stan urządzenia. Test się nie powiedzie, jeśli urządzenie nie jest prawidłowo skonfigurowane do faksowania. Test należy uruchomić po zakończeniu konfiguracji urządzenia do faksowania. Więcej informacji zawiera [Testowanie ustawień faksu](#).

Jeżeli test się nie powiedzie, przejrzyj raport w poszukiwaniu informacji na temat sposobu rozwiązywania wykrytych problemów. Więcej informacji zawiera [Test faksu nie powiódł się](#).

Test faksu nie powiódł się

Jeśli został uruchomiony test faksu, który się nie powiódł, przejrzyj raport by uzyskać podstawowe informacje o błędzie. Aby uzyskać dokładniejsze informacje, przejrzyj

raport, by odnaleźć nieudaną część testu a następnie przejrzyj odpowiedni temat w tym rozdziale by znaleźć rozwiązania do wypróbowania.

- [„Test sprzętowy faksu” nie powiódł się](#)
- [Nie powiódł się test „Faks podłączony do aktywnego gniazdka telefonicznego”](#)
- [Nie powiódł się test „Przewód telefoniczny podłączony do właściwego gniazda faksu”](#)
- [Test użycia prawidłowego typu przewodu telefonicznego z faksem nie powiódł się](#)
- [Nie powiódł się test „Wykrywanie sygnału wybierania”](#)
- [Nie powiódł się test „Jakość linii faksu”](#)

„Test sprzętowy faksu” nie powiódł się

Rozwiązanie:

- Wyłącz urządzenie za pomocą przycisku **Zasilanie** znajdującego się na panelu sterowania, a następnie odłącz przewód zasilający z tyłu urządzenia. Po upływie kilku sekund podłącz ponownie przewód zasilający i włącz zasilanie. Uruchom ponownie test. Jeśli test znowu się nie powiedzie, zapoznaj się z dalszymi informacjami na temat rozwiązywania problemów zawartymi w tym rozdziale.
- Spróbuj wysłać lub odebrać faks testowy. Jeżeli uda się wysłać lub otrzymać faks, prawdopodobnie problem nie występuje.
- Jeśli test jest uruchamiany za pomocą **Kreatora konfiguracji faksu** (Windows) lub **HP Fax Setup Utility (Narzędzia konfiguracji faksu HP)** (Macintosh), upewnij się, że urządzenie nie jest zajęte wykonywaniem innego zadania, np. odbieraniem faksu lub kopiowaniem. Sprawdź, czy na wyświetlaczu jest wyświetlony komunikat informujący o zajętości urządzenia. Jeśli urządzenie jest zajęte, przed uruchomieniem testu należy poczekać, aż urządzenie zakończy zadanie i przejdzie w tryb oczekiwania.
- Upewnij się, że używany jest kabel telefoniczny dostarczony z urządzeniem. Jeśli urządzenie nie jest podłączone do ściennego gniazda telefonicznego przy użyciu dostarczonego kabla telefonicznego, wysyłanie lub odbieranie faksów może być niemożliwe. Po podłączeniu kabla telefonicznego dostarczonego z urządzeniem uruchom ponownie test faksu.
- Korzystanie z rozdzielacza linii telefonicznej może być przyczyną problemów. (Urządzenie to jest dwuprzewodową złączką wkładaną do gniazda telefonicznego w ścianie). Spróbuj usunąć rozdzielacz linii telefonicznej i podłączyć urządzenie bezpośrednio do ściennego gniazda telefonicznego.

Po rozwiązaniu wszystkich znalezionych problemów uruchom ponownie test faksu, aby upewnić się, że został on zakończony pomyślnie i urządzenie jest gotowe do faksowania. Jeśli **Test urządzenia faksującego** wciąż kończy się niepowodzeniem i występują problemy z faksowaniem, skontaktuj się z serwisem firmy HP. Przejdź do witryny sieci Web www.hp.com/support. Jeśli pojawi się monit z zapytaniem, wybierz kraj/region, a następnie kliknij opcję **Contact HP** (Skontaktuj się z HP), aby uzyskać informacje o pomocy technicznej.

Nie powiódł się test „Faks podłączony do aktywnego gniazdka telefonicznego”

Rozwiązanie:

- Sprawdź połączenia między telefonicznym gniazdkiem ściennym a urządzeniem, aby się upewnić, że przewód telefoniczny jest prawidłowo podłączony.
- Upewnij się, że używany jest kabel telefoniczny dostarczony z urządzeniem. Jeśli urządzenie nie jest podłączone do ściennego gniazda telefonicznego przy użyciu dostarczonego kabla telefonicznego, wysyłanie lub odbieranie faksów może być niemożliwe. Po podłączeniu kabla telefonicznego dostarczonego z urządzeniem uruchom ponownie test faksu.
- Sprawdź, czy urządzenie jest prawidłowo podłączone do ściennego gniazda telefonicznego. Korzystając z kabla telefonicznego dostarczonego wraz z urządzeniem, podłącz jeden koniec do ściennego gniazda telefonicznego, a następnie podłącz drugi koniec do portu oznaczonego jako 1-LINE z tyłu urządzenia. Więcej informacji na temat konfiguracji urządzenia do faksowania można znaleźć w części [Konfiguracja urządzenia do faksowania](#).
- Korzystanie z rozdzielacza linii telefonicznej może być przyczyną problemów. (Urządzenie to jest dwuprzewodową złączką wkładaną do gniazda telefonicznego w ścianie). Spróbuj usunąć rozdzielacz linii telefonicznej i podłączyć urządzenie bezpośrednio do ściennego gniazda telefonicznego.
- Spróbuj podłączyć sprawny telefon i przewód telefoniczny do gniazda ściennego, do którego podłączone jest urządzenie i sprawdź sygnał wybierania. Jeżeli nie słychać sygnału wybierania, skontaktuj się z operatorem sieci telefonicznej i poproś o sprawdzenie linii.
- Spróbuj wysłać lub odebrać faks testowy. Jeżeli uda się wysłać lub otrzymać faks, prawdopodobnie problem nie występuje.

Po rozwiązaniu wszystkich znalezionych problemów uruchom ponownie test faksu, aby upewnić się, że został on zakończony pomyślnie i urządzenie jest gotowe do faksowania.

Nie powiódł się test „Przewód telefoniczny podłączony do właściwego gniazda faksu”

Rozwiązanie: Podłącz kabel telefoniczny do odpowiedniego portu.

1. Korzystając z kabla telefonicznego dostarczonego wraz z urządzeniem, podłącz jeden koniec do ściennego gniazda telefonicznego, a następnie podłącz drugi koniec do portu oznaczonego jako 1-LINE z tyłu urządzenia.



Uwaga Jeśli urządzenie zostało podłączone do ściennego gniazda telefonicznego przy użyciu portu 2-EXT, nie można wysłać i odbierać faksów. Port 2-EXT powinien być używany jedynie do podłączania innych urządzeń, takich jak automatyczna sekretarka.

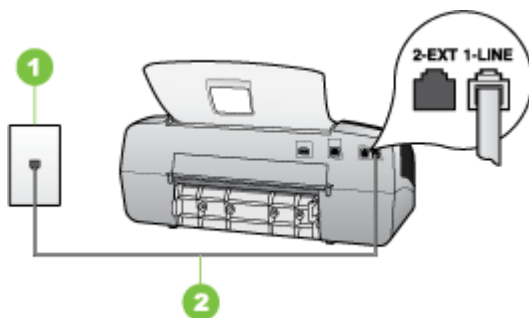

Rysunek 8-5 Widok urządzenia z tyłu

1	Ścienne gniazdko telefoniczne
2	Skorzystaj z kabla telefonicznego dostarczonego wraz z urządzeniem i podłącz go do portu „1-LINE”

2. Po podłączeniu kabla telefonicznego do portu oznaczonego jako 1-LINE uruchom ponownie test faksu, aby upewnić się, że został on zakończony pomyślnie i urządzenie jest gotowe do faksowania.
3. Spróbuj wysłać lub odebrać faks testowy.
 - Upewnij się, że używany jest kabel telefoniczny dostarczony z urządzeniem. Jeśli urządzenie nie jest podłączone do ściennego gniazda telefonicznego przy użyciu dostarczonego kabla telefonicznego, wysyłanie lub odbieranie faksów może być niemożliwe. Po podłączeniu kabla telefonicznego dostarczonego z urządzeniem uruchom ponownie test faksu.
 - Korzystanie z rozdzielacza linii telefonicznej może być przyczyną problemów. (Urządzenie to jest dwuprzewodową złączką wkładaną do gniazda telefonicznego w ścianie). Spróbuj usunąć rozdzielacz linii telefonicznej i podłączyć urządzenie bezpośrednio do ściennego gniazda telefonicznego.

Test użycia prawidłowego typu przewodu telefonicznego z faksem nie powiódł się

Rozwiązanie:

- Upewnij się, że urządzenie jest podłączone do ściennego gniazda telefonicznego przy użyciu kabla telefonicznego dostarczonego w opakowaniu tego urządzenia. Jeden koniec kabla telefonicznego należy podłączyć do portu oznaczonego jako

1-LINE z tyłu urządzenia, a drugi do ściennego gniazda telefonicznego, jak pokazano poniżej.

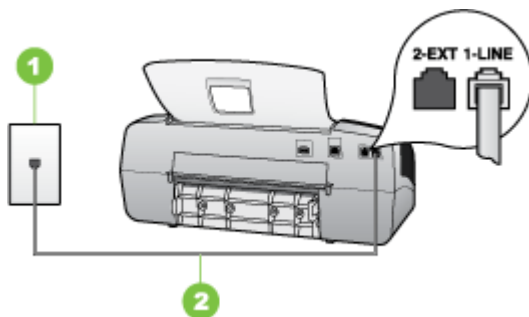

1	Ścienne gniazdko telefoniczne
2	Skorzystaj z kabla telefonicznego dostarczonego wraz z urządzeniem i podłącz go do portu „1-LINE”

Jeśli przewód telefoniczny dostarczony z urządzeniem jest za krótki, możesz skorzystać ze złączki, aby go przedłużyć. Można ją kupić w sklepie z akcesoriami telefonicznymi. Potrzebny będzie także drugi przewód telefoniczny (wystarczy standardowy kabel, często spotykany w domach i biurach).

- Sprawdź połączenia między telefonicznym gniazdkiem ściennym a urządzeniem, aby się upewnić, że przewód telefoniczny jest prawidłowo podłączony.
- Upewnij się, że używany jest kabel telefoniczny dostarczony z urządzeniem. Jeśli urządzenie nie jest podłączone do ściennego gniazda telefonicznego przy użyciu dostarczonego kabla telefonicznego, wysyłanie lub odbieranie faksów może być niemożliwe. Po podłączeniu kabla telefonicznego dostarczonego z urządzeniem uruchom ponownie test faksu.
- Korzystanie z rozdzielacza linii telefonicznej może być przyczyną problemów. (Urządzenie to jest dwuprzewodową złączką wkładaną do gniazda telefonicznego w ścianie). Spróbuj usunąć rozdzielacz linii telefonicznej i podłączyć urządzenie bezpośrednio do ściennego gniazda telefonicznego.

Nie powiódł się test „Wykrywanie sygnału wybierania”

Rozwiązanie:

- Niepowodzenie testu może być spowodowane przez inne urządzenia korzystające z tej samej linii telefonicznej. Aby sprawdzić, czy problem jest spowodowany przez inne urządzenie, odłącz od linii telefonicznej wszystkie inne urządzenia, a następnie ponownie uruchom test. Jeżeli test **Wykrywanie sygnału wybierania** zostanie pomyślnie przeprowadzony bez podłączania innego sprzętu, oznacza to, iż jedno lub kilka urządzeń jest przyczyną problemów. Spróbuj ponownie podłączać je pojedynczo i za każdym razem ponownie przeprowadzaj test, aby zidentyfikować, które z nich powoduje problem.
- Spróbuj podłączyć sprawny telefon i przewód telefoniczny do gniazdka ściennego, do którego podłączone jest urządzenie i sprawdź sygnał wybierania. Jeżeli nie słyhać sygnału wybierania, skontaktuj się z operatorem sieci telefonicznej i poproś o sprawdzenie linii.
- Sprawdź, czy urządzenie jest prawidłowo podłączone do ściennego gniazdka telefonicznego. Korzystając z kabla telefonicznego dostarczonego wraz z urządzeniem, podłącz jeden koniec do ściennego gniazda telefonicznego, a następnie podłącz drugi koniec do portu oznaczonego jako 1-LINE z tyłu urządzenia.
- Korzystanie z rozdzielacza linii telefonicznej może być przyczyną problemów. (Urządzenie to jest dwuprzewodową złączką wkładaną do gniazda telefonicznego w ścianie). Spróbuj usunąć rozdzielacz linii telefonicznej i podłączyć urządzenie bezpośrednio do ściennego gniazdka telefonicznego.
- Jeśli system telefoniczny korzysta z niestandardowego tonu wybierania, jak w niektórych systemach PBX, może to powodować niepowodzenie testu. Nie spowoduje to problemów z wysyłaniem ani z odbieraniem faksów. Spróbuj wysłać lub odebrać faks testowy.
- Upewnij się, że ustawienie kraju/regionu zostało prawidłowo skonfigurowane. W przypadku braku ustawienia lub nieprawidłowego ustawienia kraju/regionu, test może zakończyć się niepowodzeniem i mogą wystąpić problemy z odbieraniem i wysyłaniem faksów.
- Upewnij się, że urządzenie jest podłączone do analogowej linii telefonicznej. W przeciwnym razie wysyłanie i odbieranie faksów nie będzie możliwe. Aby sprawdzić, czy linia jest analogowa, czy cyfrowa, podłącz zwykły analogowy telefon do linii i sprawdź, czy słyhać sygnał wybierania. Jeśli nie słyhać normalnego sygnału wybierania, linia może być przeznaczona dla telefonów cyfrowych. Podłącz urządzenie do analogowej linii telefonicznej, a następnie spróbuj wysłać lub odebrać faks.
- Upewnij się, że używany jest kabel telefoniczny dostarczony z urządzeniem. Jeśli urządzenie nie jest podłączone do ściennego gniazda telefonicznego przy użyciu dostarczonego kabla telefonicznego, wysyłanie lub odbieranie faksów może być niemożliwe. Po podłączeniu kabla telefonicznego dostarczonego z urządzeniem uruchom ponownie test faksu.

Po rozwiązaniu wszystkich znalezionych problemów uruchom ponownie test faksu, aby upewnić się, że został on zakończony pomyślnie i urządzenie jest gotowe do faksowania. Jeśli **test wykrywania sygnału wybierania** nadal kończy się

niepowodzeniem, skontaktuj się z operatorem sieci telefonicznej i poproś o sprawdzenie linii telefonicznej.

Nie powiódł się test „Jakość linii faksu”

Rozwiązanie:

- Upewnij się, że urządzenie jest podłączone do analogowej linii telefonicznej. W przeciwnym razie wysyłanie i odbieranie faksów nie będzie możliwe. Aby sprawdzić, czy linia jest analogowa, czy cyfrowa, podłącz zwykły analogowy telefon do linii i sprawdź, czy słychać sygnał wybierania. Jeśli nie słychać normalnego sygnału wybierania, linia może być przeznaczona dla telefonów cyfrowych. Podłącz urządzenie do analogowej linii telefonicznej, a następnie spróbuj wysłać lub odebrać faks.
- Sprawdź połączenia między telefonicznym gniazdkiem ściennym a urządzeniem, aby się upewnić, że przewód telefoniczny jest prawidłowo podłączony.
- Sprawdź, czy urządzenie jest prawidłowo podłączone do ściennego gniazdka telefonicznego. Korzystając z kabla telefonicznego dostarczonego wraz z urządzeniem, podłącz jeden koniec do ściennego gniazda telefonicznego, a następnie podłącz drugi koniec do portu oznaczonego jako 1-LINE z tyłu urządzenia.
- Niepowodzenie testu może być spowodowane przez inne urządzenia korzystające z tej samej linii telefonicznej. Aby sprawdzić, czy problem jest spowodowany przez inne urządzenie, odłącz od linii telefonicznej wszystkie inne urządzenia, a następnie ponownie uruchom test.
 - Jeżeli test **Test stanu linii faksu** zostanie pomyślnie przeprowadzony bez podłączania innego sprzętu, oznacza to, iż jedno lub kilka urządzeń jest przyczyną problemów. Spróbuj ponownie podłączać je pojedynczo i za każdym razem ponownie przeprowadzaj test, aby zidentyfikować, które z nich powoduje problem.
 - Jeśli test **Test stanu linii faksu** zakończy się niepowodzeniem bez podłączonych innych urządzeń, podłącz urządzenie do sprawnej linii telefonicznej i zapoznaj się z informacjami na temat rozwiązywania problemów zawartymi w tej sekcji.
- Korzystanie z rozdzielacza linii telefonicznej może być przyczyną problemów. (Urządzenie to jest dwuprzewodową złączką wkładaną do gniazda telefonicznego w ścianie). Spróbuj usunąć rozdzielacz linii telefonicznej i podłączyć urządzenie bezpośrednio do ściennego gniazda telefonicznego.
- Upewnij się, że używany jest kabel telefoniczny dostarczony z urządzeniem. Jeśli urządzenie nie jest podłączone do ściennego gniazda telefonicznego przy użyciu dostarczonego kabla telefonicznego, wysyłanie lub odbieranie faksów może być niemożliwe. Po podłączeniu kabla telefonicznego dostarczonego z urządzeniem uruchom ponownie test faksu.

Po rozwiązaniu wszystkich znalezionych problemów uruchom ponownie test faksu, aby upewnić się, że został on zakończony pomyślnie i urządzenie jest gotowe do faksowania. Jeśli **test jakości linii faksu** nadal kończy się niepowodzeniem,

a problemy z faksem nadal występują, skontaktuj się z operatorem sieci telefonicznej i poproś o sprawdzenie linii telefonicznej.

Na wyświetlaczu zawsze jest widoczny komunikat Podniesiona sł

Rozwiązanie: Używasz nieprawidłowego typu przewodu telefonicznego. Pamiętaj, aby do podłączania urządzenia do linii telefonicznej używać przewodu telefonicznego dostarczonego razem z urządzeniem. Jeśli przewód telefoniczny dostarczony z urządzeniem jest za krótki, możesz skorzystać ze złączki, aby go przedłużyć. Można ją kupić w sklepie z akcesoriami telefonicznymi. Potrzebny będzie także drugi przewód telefoniczny (wystarczy standardowy kabel, często spotykany w domach i biurach).

Rozwiązanie: Być może linia jest zajęta przez inne urządzenia korzystające z tej samej linii telefonicznej, co urządzenie. Sprawdź, czy nie blokują linii lub nie są używane aparaty wewnętrzne (telefony korzystające z tej samej linii telefonicznej, ale nie podłączone do) lub inne urządzenia. Na przykład nie można faksować przy użyciu urządzenia, gdy jest podniesiona słuchawka telefonu wewnętrznego lub gdy użytkownik wysła pocztę bądź korzysta z Internetu za pomocą podłączonego do tej samej linii modemu komputerowego.

Urządzenie ma problemy z wysyłaniem i odbieraniem faksów

Rozwiązanie: Upewnij się, czy urządzenie jest włączone. Popatrz na wyświetlacz urządzenia. Jeśli wyświetlacz jest pusty i lampka **Zasilanie** się nie świeci, urządzenie jest wyłączone. Sprawdź, czy przewód zasilający jest prawidłowo podłączony do urządzenia i włożony do gniazda zasilania. Naciśnij przycisk **Zasilanie**, aby włączyć urządzenie.

Po włączeniu urządzenia firma HP zaleca odczekanie pięciu minut przed wysłaniem lub odebraniem faksu. Urządzenie nie może wysyłać ani odbierać faksów w czasie uruchamiania po włączeniu.

Rozwiązanie:

- Upewnij się, że urządzenie jest podłączone do ściennego gniazda telefonicznego przy użyciu kabla telefonicznego dostarczonego w opakowaniu tego urządzenia. Jeden koniec kabla telefonicznego należy podłączyć do portu oznaczonego jako

1-LINE z tyłu urządzenia, a drugi do ściennego gniazda telefonicznego, jak pokazano poniżej.

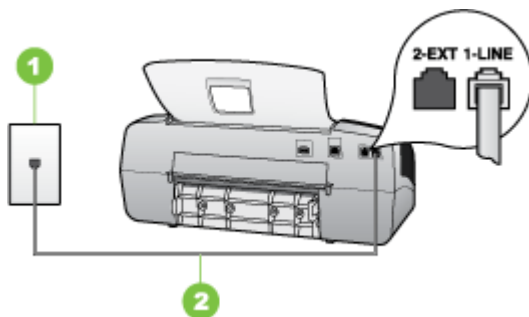

1	Ścienne gniazdko telefoniczne
2	Skorzystaj z kabla telefonicznego dostarczonego wraz z urządzeniem i podłącz go do portu „1-LINE”

Jeśli przewód telefoniczny dostarczony z urządzeniem jest za krótki, możesz skorzystać ze złączki, aby go przedłużyć. Można ją kupić w sklepie z akcesoriami telefonicznymi. Potrzebny będzie także drugi przewód telefoniczny (wystarczy standardowy kabel, często spotykany w domach i biurach).

- Spróbuj podłączyć sprawny telefon i przewód telefoniczny do gniazdka ściennego, do którego podłączone jest urządzenie i sprawdź sygnał wybierania. Jeśli nie słychać sygnału wybierania, skontaktuj się z serwisem operatora sieci telefonicznej.
- Inne urządzenia, korzystające z tej samej linii, co urządzenie, mogą być używane. Na przykład faksowanie za pomocą urządzenia nie jest możliwe przy podniesionej słuchawce wewnętrznego telefonu lub gdy użytkownik wysyła pocztę albo korzysta z Internetu za pomocą modemu komputerowego podłączonego do tej samej linii.
- Sprawdź, czy inny proces nie spowodował błędu. Sprawdź, czy na wyświetlaczu urządzenia lub na ekranie komputera nie ma komunikatów informujących o problemach i sposobie ich rozwiązania. Jeśli pojawi się błąd, urządzenie nie będzie wysyłać ani odbierać faksów, dopóki przyczyny problemu nie zostaną usunięte.
- Na linii telefonicznej mogą występować zakłócenia. Źródłem problemów z faksowaniem mogą być również linie telefoniczne o złej jakości dźwięku (z dużym poziomem szumów). Sprawdź jakość dźwięku linii telefonicznej, podłączając do gniazdka w ścianie telefon i sprawdzając, czy nie słychać szumu lub innych zakłóceń. Jeśli problem będzie się powtarzał, wyłącz tryb **Tryb korekcji błędów** (ECM) i ponownie spróbuj skorzystać z faksu. Informacje o zmianie trybu ECM znajdują się w pomocy ekranowej. Jeśli problem będzie się powtarzał, skontaktuj się z serwisem operatora sieci telefonicznej.
- Jeśli korzystasz z usługi DSL (Digital Subscriber Line), sprawdź, czy filtr DSL jest podłączony, w przeciwnym razie nie będzie można faksować. Więcej informacji zawiera [Przypadek B: Ustawianie urządzenia do pracy z usługą DSL](#).

- Sprawdź, czy urządzenie nie jest podłączone do gniazdka telefonicznego skonfigurowanego dla telefonów cyfrowych. Aby sprawdzić, czy linia jest analogowa, czy cyfrowa, podłącz zwykły analogowy telefon do linii i sprawdź, czy słycać sygnał wybierania. Jeśli nie słycać normalnego sygnału wybierania, linia może być przeznaczona dla telefonów cyfrowych.
- Jeśli korzystasz z centrali PBX lub konwertera/adaptera końcowego ISDN, upewnij się, że urządzenie jest podłączone do prawidłowego portu i że adapter końcowy jest ustawiony na prawidłowy typ przełącznika dla danego kraju/regionu (jeśli to możliwe). Więcej informacji zawiera [Przypadek C: Ustawianie urządzenia do pracy z systemem telefonicznym PBX lub linią ISDN](#).
- Jeśli urządzenie korzysta z tej samej linii, co usługa DSL, modem DSL może być nieprawidłowo uziemiony. Jeżeli modem DSL nie jest prawidłowo uziemiony, może powodować szумы na linii telefonicznej. Źródłem problemów z faksowaniem mogą być również linie telefoniczne o złej jakości dźwięku (z dużym poziomem szumów). Możesz sprawdzić jakość dźwięku linii telefonicznej, podłączając telefon do gniazdka ściennego i sprawdzając, czy nie słycać szumu lub innych zakłóceń. Jeśli słycać szum, wyłącz modem DSL i całkowicie odłącz zasilanie na co najmniej 15 minut. Włącz z powrotem modem DSL i ponownie posłuchaj tonu wybierania.

 **Uwaga** Zakłócenia na linii telefonicznej mogą powtarzać się w przyszłości. Jeśli urządzenie przestanie wysyłać i odbierać fakсы, procedurę należy powtórzyć.

Jeżeli wciąż słycać szумы na linii, skontaktuj się z firmą telekomunikacyjną. Aby uzyskać więcej informacji na temat wyłączania modemu DSL, skontaktuj się z dostawcą usługi DSL by uzyskać pomoc.

- Korzystanie z rozdzielacza linii telefonicznej może być przyczyną problemów. (Urządzenie to jest dwuprzewodową złączką wkładaną do gniazda telefonicznego w ścianie). Spróbuj usunąć rozdzielacz linii telefonicznej i podłączyć urządzenie bezpośrednio do ściennego gniazdka telefonicznego.
-

Urządzenie ma problemy z ręcznym wysyłaniem faksu

Rozwiązanie:

-  **Uwaga** Wspomniane możliwe rozwiązanie problemu dotyczy wyłącznie krajów/regionów, w których 2-żyłowy przewód telefoniczny jest dostarczony w opakowaniu z urządzeniem, takich jak: Argentyna, Australia, Brazylia, Kanada, Chile, Chiny, Kolumbia, Grecja, Indie, Indonezja, Irlandia, Japonia, Korea, Ameryka Łacińska, Malezja, Meksyk, Filipiny, Polska, Portugalia, Rosja, Arabia Saudyjska, Singapur, Hiszpania, Tajwan, Tajlandia, USA, Wenezuela oraz Wietnam.
-
- Sprawdź, czy telefon używany do rozpoczęcia połączenia faksowego jest podłączony bezpośrednio do urządzenia. Aby można było wysłać faks ręcznie,

należy podłączyć telefon bezpośrednio do portu urządzenia oznaczonego jako 2-EXT, jak pokazano poniżej.

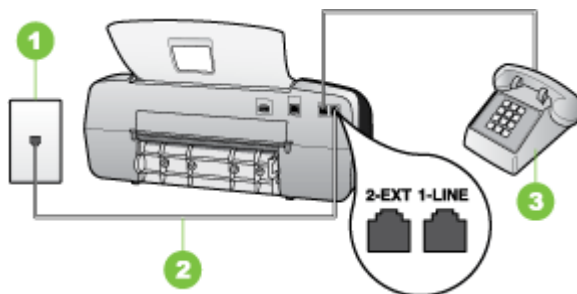

1	Ścienne gniazdko telefoniczne
2	Skorzystaj z kabla telefonicznego dostarczonego wraz z urządzeniem i podłącz go do portu „1-LINE”
3	Telefon

- W przypadku ręcznego wysyłania faksu z telefonu podłączonego bezpośrednio do urządzenia, do wysyłania faksu użyj klawiatury telefonu. Nie jest możliwe użycie klawiatury na panelu sterowania urządzenia.

 **Uwaga** W przypadku korzystania z szeregowego systemu telefonicznego podłącz telefon bezpośrednio do urządzenia przy użyciu kabla z dołączoną wtyczką.

Urządzenie nie odbiera faksów, chociaż może je wysłać

Rozwiązanie:

- Jeśli usługa dzwonienia dystynktywnego nie jest używana, należy upewnić się, że ustawienie **Dzwonienie dystynktywne** urządzenia ma wartość **Wszystkie dzwonki**. Więcej informacji zawiera [Zmiana wzorca dzwonienia na dzwonienie dystynktywne](#).
- Jeśli ustawienie **Odbieranie automatyczne** ma wartość **Wył.**, fakсы należy odbierać ręcznie; w przeciwnym razie urządzenie nie odbierze faksu. Informacje na temat ręcznego odbierania faksów znajdują się w [Ręczne odbieranie faksu](#).
- Jeśli korzystasz z usługi poczty głosowej pod tym samym numerem telefonu, co faks, musisz odbierać fakсы ręcznie, nie automatycznie. Oznacza to, że do odebrania faksów przychodzących konieczna jest obecność użytkownika. Więcej informacji na temat konfigurowania urządzenia w przypadku korzystania z usługi poczty głosowej można znaleźć w rozdziale [Przypadek F: Współdzielona linia głosowa/faksowa z usługą poczty głosowej](#). Informacje na temat ręcznego odbierania faksów znajdują się w [Ręczne odbieranie faksu](#).

- Jeśli na linii, do której jest podłączone urządzenie, działa również modem komputerowy korzystający z połączenia telefonicznego, należy sprawdzić, czy oprogramowanie dostarczone z modemem nie zostało skonfigurowane na potrzeby automatycznego odbierania faksów. Modemy, które zostały skonfigurowane do odbierania faksów, automatycznie przejmują linię telefoniczną w celu odbierania wszystkich faksów przychodzących, co uniemożliwia urządzeniu ich odbieranie.
- Jeśli do tej samej linii telefonicznej co urządzenie podłączona jest automatyczna sekretarka, może wystąpić jeden z następujących problemów:
 - Automatyczna sekretarka może nie być prawidłowo skonfigurowana do pracy z urządzeniem.
 - Wiadomość powitalna automatycznej sekretarki może być zbyt długa lub zbyt głośna i uniemożliwić urządzeniu wykrycie tonów faksowania, przez co urządzenie wysyłające faks może się rozłączyć.
 - Cisza po wiadomości powitalnej automatycznej sekretarki może być zbyt krótka, aby urządzenie było w stanie wykryć tony faksowania. Problem ten występuje najczęściej w przypadku cyfrowych sekretarek automatycznych.

Następujące czynności mogą pomóc w rozwiązaniu tych problemów.

- Jeżeli automatyczna sekretarka korzysta z tej samej linii telefonicznej, która jest wykorzystywana do połączeń faksowych, spróbuj podłączyć automatyczną sekretarkę bezpośrednio do urządzenia, jak opisano w części [Przypadek 1: Współdzielona linia głosowa/faksowa z automatyczną sekretarką](#).
- Sprawdź, czy urządzenie zostało ustawione tak, aby odbierało fakсы automatyczne. Informacje na temat konfiguracji urządzenia do automatycznego odbierania faksów znajdują się w rozdziale [Odbieranie faksu](#).
- Upewnij się, że ustawienie **Dzwon. do odebr.** jest ustawione na większą liczbę dzwonekóv niż automatyczna sekretarka. Więcej informacji zawiera [Ustawianie liczby dzwonekóv przed odebraniem](#).
- Spróbuj odebrać faks po odłączeniu automatycznej sekretarki. Jeśli próba się powiedzie, źródłem problemu może być właśnie automatyczna sekretarka.
- Podłącz ponownie automatyczną sekretarkę i nagraj komunikat powitalny. Nagraj komunikat trwający około 10 sekund. Podczas nagrywania komunikatu mów wolno i głośno. Na końcu komunikatu głosowego pozostaw 5 sekund ciszy. Podczas nagrywania tej cichej części w tle nie powinno być słychać żadnych dźwięków. Spróbuj ponownie odebrać faks.



Uwaga Niektóre cyfrowe automatyczne sekretarki mogą nie nagrywać ciszy nagranej pod koniec wiadomości powitalnej. Aby to sprawdzić, odtwórz nagraną wiadomość powitalną.

- Jeśli urządzenie jest podłączone do tej samej linii telefonicznej, co inne urządzenia, np. automatyczna sekretarka, modem komputerowy korzystający z łącza telefonicznego lub przełącznik wieloportowy, poziom sygnału faksowania może zostać zmniejszony. Poziom sygnału faksowania może zostać zmniejszony również wskutek korzystania z rozdzielacza telefonicznego lub podłączenia dodatkowych kabli przedłużających. W wyniku zmniejszenia poziomu sygnału faksowania mogą wystąpić problemy przy odbiorze faksów.
Aby sprawdzić, czy problem jest powodowany przez inne urządzenie, należy odłączyć od linii telefonicznej wszystkie urządzenia oprócz i spróbować odebrać faks ponownie. Jeśli możesz z powodzeniem odbierać fakсы bez podłączania innego sprzętu, oznacza to, iż jedno lub kilka urządzeń jest przyczyną problemów. Spróbuj ponownie podłączać je pojedynczo i za każdym razem spróbuj ponownie odebrać faks, aby zidentyfikować, które z nich powoduje problem.
 - Jeśli wybrano specjalny wzorzec dzwonienia dla numeru telefonicznego faksu (w przypadku korzystania z usługi dzwonienia dystynktywnego oferowanego przez operatora sieci telefonicznej), należy sprawdzić, czy funkcja **Dzwonienie dystynktywne** w urządzeniu została odpowiednio skonfigurowana. Więcej informacji zawiera [Zmiana wzorca dzwonienia na dzwonienie dystynktywne](#).
-

Urządzenie nie wysyła faksów, chociaż może je odbierać

Rozwiązanie:

- Urządzenie może wybierać numer zbyt szybko lub zbyt wcześnie. Może zaistnieć potrzeba wstawienia pauzy między wybranymi cyframi numeru. Na przykład jeśli przed wybraniem numeru faksu konieczne jest uzyskanie dostępu do linii zewnętrznej, wstaw pauzę po numerze dostępu do linii. Jeśli wybierany numer to 95555555, gdzie cyfrą prefiksu łączącego z linią zewnętrzną jest 9, można wstawić pauzy w sposób następujący: 9-555-5555. Aby wprowadzić pauzę podczas wybierania numeru faksu, naciśnij przycisk **Ponów/Pauza** lub naciskaj przycisk **Spacja (#)** do momentu pojawienia się myślnika (-) na wyświetlaczu. Możesz także wysłać faks, korzystając z monitorowanego wybierania numerów. Umożliwia to słuchanie linii telefonicznej podczas wybierania numeru. Możesz ustawić prędkość wybierania numeru oraz odpowiadać na komunikaty podczas wybierania numeru. Więcej informacji zawiera [Wysyłanie faksu przy użyciu funkcji monitorowania wybierania](#).
 - Numer wprowadzony w czasie wysyłania faksu jest w niewłaściwym formacie lub w urządzeniu faksowym odbiorcy wystąpiły problemy. Aby to sprawdzić, zadzwoń pod numer faksu za pomocą zwykłego telefonu i sprawdź, czy słychać sygnał faksu. Jeżeli nie słychać sygnału faksu, faks odbiorcy być może nie został włączony lub podłączony, możliwe też, że linia odbiorcy jest zakłócana przez usługę poczty głosowej. Możesz również zapytać odbiorcę faksu, czy nie ma problemów z urządzeniem faksującym.
-

Automatyczna sekretarka nagrywa sygnał faksu

Rozwiązanie:

- Jeżeli automatyczna sekretarka korzysta z tej samej linii telefonicznej, która jest wykorzystywana do połączeń faksowych, spróbuj podłączyć automatyczną sekretarkę bezpośrednio do urządzenia, jak opisano w części [Przypadek 1: Współdzielona linia głosowa/faksowa z automatyczną sekretarką](#). Jeżeli automatyczna sekretarka nie zostanie podłączona zgodnie z zaleceniami, może ona nagrywać sygnał faksu.
- Upewnij się, że urządzenie jest skonfigurowane na potrzeby automatycznego odbierania faksów oraz że ustawienie **Dzwon. do odebr.** jest prawidłowe. Liczba dzwonek przed odebraniem dla urządzenia powinna być większa niż liczba dzwonek przed odebraniem ustawiona dla sekretarki automatycznej. Jeśli automatyczna sekretarka i urządzenie zostaną ustawione na tę samą liczbę dzwonek do odebrania, oba urządzenia odpowiedzą na połączenie i tony faksowania nagrają się na automatyczną sekretarkę.
- Ustaw automatyczną sekretarkę tak, aby odpowiadała po niewielkiej liczbie dzwonek, a urządzenie tak, aby odpowiadało po maksymalnej możliwej liczbie dzwonek. (Maksymalna liczba dzwonek zależy od kraju/regionu.) Przy tym ustawieniu automatyczna sekretarka odbierze połączenie, a urządzenie będzie monitorować linię. Jeśli urządzenie wykryje sygnał faksu, odbierze faks. Jeśli dane połączenie jest połączeniem głosowym, automatyczna sekretarka nagra wiadomość głosową. Więcej informacji zawiera [Ustawianie liczby dzwonek przed odebraniem](#).

Kabel telefoniczny dostarczony z urządzeniem jest za krótki

Rozwiązanie: Jeśli przewód telefoniczny dostarczony z urządzeniem jest za krótki, możesz skorzystać ze złączki, aby go przedłużyć. Można ją kupić w sklepie z akcesoriami telefonicznymi. Potrzebny będzie także drugi przewód telefoniczny (wystarczy standardowy kabel, często spotykany w domach i biurach).

 **Wskazówka** Jeśli do urządzenia dołączono przejściówkę 2-żyłowego przewodu telefonicznego, można jej użyć z przewodem 4-żyłowym, jeżeli przewód 2-żyłowy okaże się za krótki. Więcej informacji na temat korzystania z przejściówki 2-żyłowego przewodu telefonicznego można znaleźć w dołączonej dokumentacji.

Przedłużanie przewodu telefonicznego

1. Korzystając z kabla telefonicznego dostarczonego wraz z urządzeniem, podłącz jeden koniec do rozgałęziacza, a następnie podłącz drugi koniec do portu oznaczonego jako 1-LINE z tyłu urządzenia.
2. Podłącz drugi przewód telefoniczny do otwartego portu złączki i do telefonicznego gniazdka ściennego.

Rozwiązywanie problemów z instalacją

Jeśli następujące informacje okażą się niewystarczające, zobacz [Wsparcie techniczne i gwarancja](#), gdzie można się zapoznać z informacjami dotyczącymi pomocy technicznej HP.

- [Sugestie dotyczące instalacji sprzętu](#)
- [Sugestie dotyczące instalacji oprogramowania](#)

Sugestie dotyczące instalacji sprzętu

Sprawdź urządzenie

- Upewnij się, że wszystkie taśmy i materiały pakunkowe zostały usunięte zarówno z zewnętrznej strony urządzenia, jak i z jego wnętrza.
- Upewnij się, że do urządzenia włożono papier.
- Upewnij się, że nie świecą się ani nie migają żadne wskaźniki z wyjątkiem wskaźnika gotowości, który powinien się świecić w sposób ciągły. Jeśli kontrolka Uwaga miga, to sprawdź, czy na panelu sterowania jest wyświetlany jakiś komunikat.

Sprawdź połączenia sprzętu

- Upewnij się, że wszystkie używane przewody i kable są w dobrym stanie.
- Upewnij się, że kabel zasilający jest pewnie podłączony zarówno do urządzenia, jak i do sprawnego gniazdka sieci elektrycznej.
- Upewnij się, że przewód telefoniczny jest podłączony do portu 1-LINE.

Sprawdź pojemniki z tuszem

- Sprawdź, czy z kaset drukujących usunięto taśmę zabezpieczającą.
- Upewnij się, że wszystkie kasety drukujące są pewnie osadzone w odpowiednich gniazdach. Dociśnij mocno każdy pojemnik, aby zapewnić prawidłowy kontakt. HP Officejet J3500 obsługuje tylko druk czarno-biały.

Sprawdź, czy w urządzeniu:

- Lampka zasilania świeci się i nie miga. Jeśli urządzenie zostało dopiero włączone, musi upłynąć około 45 sekund, aby się nagrzało.
- Żaden wskaźnik na panelu sterowania nie świeci się, ani nie miga, a urządzenie jest w stanie gotowości. Jeśli wskaźniki świecą się lub migają, zobacz komunikat na panelu sterowania.
- Sprawdź, czy kabel zasilający i pozostałe kable są sprawne i poprawnie połączone z urządzeniem.
- Wszystkie taśmy i materiały pakunkowe zostały usunięte z urządzenia.
- Tylny panel dostępu jest zatrzaśnięty na swoim miejscu.
- Materiały do druku są prawidłowo załadowane do podajnika i nie zacięły się w urządzeniu.

Sugestie dotyczące instalacji oprogramowania

Sprawdź komputer

- Upewnij się, że w komputerze działa jeden z obsługiwanych systemów operacyjnych.
- Upewnij się, że komputer spełnia minimalne wymagania systemowe.

Sprawdź wstępne wymagania instalacji

- Upewnij się, że używasz dysku Starter CD zawierającego oprogramowanie instalacyjne właściwe dla używanego systemu operacyjnego.
- Przed przystąpieniem do instalowania oprogramowania upewnij się, że wszystkie inne programy są zamknięte.
- Jeśli komputer nie rozpoznaje wpisanej ścieżki dostępu do stacji CD-ROM, to sprawdź, czy została określona właściwa litera dysku.
- Jeśli komputer nie rozpoznaje dysku Starter CD w stacji dysków CD-ROM, sprawdź, czy dysk nie jest uszkodzony. Sterownik urządzenia można pobrać z witryny sieci Web HP pod adresem www.hp.com/support.

Sprawdź lub wykonaj następujące zalecenia:

- Upewnij się, że komputer spełnia wymagania systemowe.
- Przed zainstalowaniem oprogramowania na komputerze z systemem Windows upewnij się, że wszelkie inne programy są zamknięte.
- Jeśli komputer nie rozpoznaje wpisanej ścieżki do dysku CD, upewnij się, że została określona właściwa litera dysku.
- Jeśli komputer nie rozpoznaje dysku Starter CD w stacji dysków CD-ROM, sprawdź, czy dysk nie jest uszkodzony. Sterownik urządzenia można pobrać z witryny sieci Web HP pod adresem www.hp.com/support.
- W Menedżerze urządzeń systemu Windows upewnij się, że sterowniki USB nie zostały wyłączone.
- Jeżeli używany jest komputer z systemem Windows, a komputer nie może wykryć urządzenia, to uruchom narzędzie do odinstalowywania (plik util\ccc\uninstall.bat na dysku Starter CD), aby wykonać czyste odinstalowanie sterownika urządzenia. Ponownie uruchom komputer i ponownie zainstaluj sterownik urządzenia.

Usuwanie zacięć papieru

Jeśli papier został załadowany do podajnika, konieczne może być usunięcie zablokowanego papieru przez tylne drzwiczki.

Papier może także zablokować się w automatycznym podajniku dokumentów. Istnieje parę sytuacji, które mogą do tego doprowadzić:

- Włożenie zbyt dużej ilości papieru do podajnika dokumentów.
- Użycie papieru zbyt grubego lub zbyt cienkiego dla urządzenia.
- Próba dodania papieru do podajnika dokumentów w czasie, gdy urządzenie HP All-in-One pobiera kartki.

Aby usunąć zacięcie papieru przez tylne drzwiczki

1. Naciśnij występ z lewej strony tylnych drzwiczek, aby je odblokować. Zdejmij drzwiczki, odciągając je od urządzenia HP All-in-One.

△ **Przeostoga** Próba usunięcia zacięcia papieru od przodu może spowodować uszkodzenie mechanizmu drukowania urządzenia. Zacięcia papieru zawsze należy usuwać przez tylne drzwiczki.

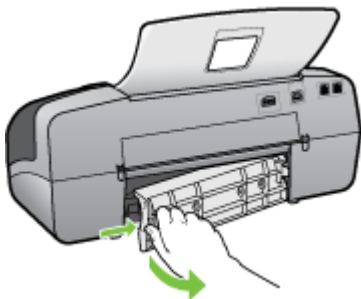

2. Delikatnie wyciągnij papier spomiędzy rolek.

△ **Przeostoga** Jeśli papier podarł się podczas wyciągania z rolek, sprawdź, czy wewnątrz urządzenia, pomiędzy rolekami i kółkami, nie znajdują się resztki podartego papieru. Jeśli nie usuniesz wszystkich kawałków papieru z urządzenia, istnieje ryzyko ponownej blokady papieru.

3. Załóż tylne drzwiczki. Delikatnie dociśnij drzwiczki, aż zatrzasną się w odpowiednim miejscu.
4. Naciśnij przycisk **OK**, aby kontynuować bieżące zadanie.

Aby usunąć zacięty papier z automatycznego podajnika dokumentów

1. Unieś pokrywę automatycznego podajnika dokumentów.



2. Delikatnie wyciągnij papier spomiędzy rolek.

△ **Przeostroga** Jeśli papier podarł się podczas wyciągania z rolek, sprawdź, czy wewnątrz urządzenia, pomiędzy rolkami i kółkami, nie znajdują się resztki podartego papieru. Jeśli nie usuniesz wszystkich kawałków papieru z urządzenia, istnieje ryzyko ponownej blokady papieru.

3. Zamknij pokrywę automatycznego podajnika dokumentów.

Unikanie zacięć papieru

W celu uniknięcia zacięć papieru należy stosować się do następujących wskazówek.

- Regularnie wyjmuj wydrukowane strony z zasobnika wyjściowego.
- Przechowuj wszystkie nieużywane arkusze papieru płasko, w szczelnie zamykanym pojemniku, aby zapobiec ich zwijaniu się i marszczeniu.
- Sprawdzaj, czy papier załadowany do zasobnika wejściowego leży płasko oraz czy jego krawędzie nie są zagięte lub podarte.
- Nie umieszczaj jednocześnie różnych rodzajów i rozmiarów papieru w zasobniku wejściowym. Wszystkie arkusze w zasobniku muszą być tego samego rozmiaru i rodzaju.
- Dokładnie dopasuj prowadnice szerokości w zasobniku wejściowym. Prowadnica nie powinna wyginać papieru w zasobniku wejściowym.
- Nie wsuwaj na siłę zbyt głęboko papieru do zasobnika.
- Używaj rodzajów papieru zalecanych dla urządzenia HP All-in-One. Aby uzyskać więcej informacji, zobacz część [Specyfikacje obsługiwanych materiałów](#).

A Materiały eksploatacyjne HP

W tym rozdziale przedstawiono informacje dotyczące materiałów eksploatacyjnych HP przeznaczonych dla urządzenia. Informacje te ulegają zmianom, dlatego warto odwiedzić stronę HP (www.hpshopping.com) w celu uzyskania najnowszych aktualizacji. Korzystając tej witryny, można także dokonywać zakupów.

- [Zamawianie materiałów eksploatacyjnych w trybie online](#)
- [Materiały eksploatacyjne](#)

Zamawianie materiałów eksploatacyjnych w trybie online

Aby zamówić oryginalne materiały eksploatacyjne do posiadanego urządzenia HP All-in-One, odwiedź stronę internetową www.hpshopping.com. Jeśli zostanie wyświetlony odpowiedni monit, należy wybrać kraj/region i posiadane urządzenie, a następnie kliknąć jedno z łączy do zakupów na stronie.

Poza witryną HP w sieci Web, materiały eksploatacyjne można zamówić w następujący sposób:

- **Przybornik (Windows):** Na karcie **Szacowane poziomy atramentów** kliknij opcję **Sklep w trybie online**.
- **HP Printer Utility (Mac OS):** Kliknij opcję **Supplies Status** (Stan materiałów eksploatacyjnych) w okienku **Information and Support** (Informacje i wsparcie techniczne), kliknij menu rozwijane **Shop for HP Supplies** (Sklep z materiałami eksploatacyjnymi HP), a następnie wybierz opcję **Online**.

Mac OS jest obsługiwany tylko przez HP Officejet J3600.

Materiały eksploatacyjne

- [Pojemniki z tuszem](#)
- [Materiały firmy HP](#)

Pojemniki z tuszem

W przypadku nowych pojemników z tuszem należy używać tylko tych, które mają taki sam numer, co wymieniany pojemnik z tuszem. Numer wkładu atramentowego można znaleźć w następujących miejscach:

- Na etykiecie wkładu atramentowego, który wymieniasz.
- **Przybornik (Windows):** Kliknij kartę **Szacowane poziomy atramentów**, a następnie kliknij opcję **Szczegółowe informacje o wkładach**, aby wyświetlić informacje dotyczące wymiany kaset drukujących.
- **HP Printer Utility (Mac OS):** Otwórz okienko **Information and Support** (Informacje i wsparcie techniczne) i kliknij przycisk **Supply Info** (Informacje o materiałach).

Mac OS jest obsługiwany tylko przez HP Officejet J3600.



Uwaga Zamawianie kaset drukujących przez Internet nie jest obsługiwane we wszystkich krajach/regionach. Jeśli dotyczy to kraju/regionu użytkownika, należy skontaktować się z lokalnym sprzedawcą firmy HP w celu otrzymania informacji o zakupie kaset drukujących. Jeżeli mieszkasz w Europie, to aby wyszukać informacje dotyczące kaset drukujących HP, przejdź do witryny www.hp.com/eu/hard-to-find-supplies.

Uwaga HP Officejet J3500 obsługuje tylko wkłady z czarnym atramentem.

Materiały firmy HP

Aby zamówić materiały, takie jak papier fotograficzny HP Premium Plus lub papier HP Premium, przejdź do witryny www.hpshopping.com.



Uwaga HP Officejet J3500 obsługuje tylko zwykły papier.

B Wsparcie techniczne i gwarancja

Informacje w sekcji [Konserwacja i rozwiązywanie problemów](#) sugerują rozwiązania typowych problemów. Jeśli urządzenie nie działa prawidłowo, a sugerowane rozwiązania nie usunęły problemu, należy podjąć próbę uzyskania pomocy z jednego z poniższych źródeł.

W tym rozdziale opisano następujące zagadnienia:

- [Oświadczenie firmy Hewlett-Packard o ograniczonej gwarancji](#)
- [Uzyskiwanie wsparcia technicznego drogą elektroniczną](#)
- [Uzyskiwanie wsparcia telefonicznego od firmy HP](#)
- [Przygotowanie urządzenia do wysyłki](#)
- [Pakowanie urządzenia](#)

Oświadczenie firmy Hewlett-Packard o ograniczonej gwarancji

Produkt HP	Okres gwarancji
Nośniki oprogramowania	90 dni
Drukarka	1 rok
Kasety drukujące lub kasety z atramentem	Do wystąpienia wcześniejszego z dwóch zdarzeń wyczerpania się atramentu HP lub zakończenia się okresu gwarancyjnego nadrukowanego na wkładzie drukującym. Ta gwarancja nie odnosi się do wkładów drukujących firmy HP, które były powtórnie napełniane, reprodukowane, odnawiane, niewłaściwie użytkowane lub w jakikolwiek sposób przerabiane.
Akcesoria	1 rok, jeżeli nie określono inaczej

A. Zakres gwarancji

- Firma Hewlett-Packard (HP) gwarantuje klientowi-użytkownikowi końcowemu, że wymienione wyżej produkty HP będą wolne od wad materiałowych i wykonawczych przez podany powyżej okres, licząc od daty zakupu.
- Gwarancja HP dotycząca oprogramowania odnosi się wyłącznie do działania oprogramowania (wykonywania instrukcji programowych). Firma HP nie gwarantuje, że działanie produktu będzie wolne od zakłóceń i błędów.
- Gwarancja HP obejmuje tylko te wady, które zostaną ujawnione podczas normalnego użytkowania produktu. Nie obejmuje ona innych problemów, w tym będących wynikiem:
 - niewłaściwej obsługi lub niefachowo wykonanych modyfikacji;
 - używania oprogramowania, nośników, części lub materiałów eksploatacyjnych, które nie pochodzą od firmy HP lub nie są obsługiwane przez produkty HP;
 - eksploatacji niezgodnej z przeznaczeniem;
 - nieautoryzowanej modyfikacji lub niewłaściwego użytkowania.
- W odniesieniu do drukarek HP, używanie kaset pochodzących od innego producenta lub ponownie napełnianych nie narusza warunków gwarancji ani zasad pomocy technicznej oferowanej nabywcy. Jeśli jednak błędna praca drukarki lub jej uszkodzenie jest wynikiem używania kaset innych producentów, kaset ponownie napełnianych lub kaset z atramentem, których termin przydatności upłynął, firma HP zastrzega sobie prawo do obciążenia nabywcy kosztami robocizny oraz materiałów użytych do usunięcia awarii lub uszkodzenia.
- Jeśli w czasie obowiązywania gwarancji firma HP zostanie powiadomiona o defektach w produkcie, który jest objęty gwarancją HP, dokonana zostanie naprawa lub wymiana produktu, przy czym wybór usługi leży w gestii firmy HP.
- Gdyby firma HP nie była w stanie naprawić lub wymienić wadliwego produktu objętego gwarancją HP, zobowiązuje się do wypłacenia równowartości ceny nabycia produktu w stosownym czasie od momentu zgłoszenia usterki.
- Firma HP nie jest zobowiązana do naprawy, wymiany produktu lub zwrotu jego równowartości w przypadku niedostarczenia wadliwego produktu do przedstawicielstwa HP.
- Produkt oferowany zamiennie może być nowy lub prawie nowy, jednak pod względem funkcjonalności co najmniej równy produktowi podlegającemu wymianie.
- Produkty HP mogą zawierać części, elementy i materiały pochodzące z odzysku, równoważne w działaniu częściom nowym.
- Umowa gwarancyjna HP jest ważna w każdym kraju, w którym firma HP prowadzi dystrybucję produktu. Umowy dotyczące dodatkowego serwisu gwarancyjnego, w tym naprawy w miejscu użytkowania sprzętu, mogą być zawierane w każdym autoryzowanym punkcie serwisowym HP na terenie krajów, gdzie prowadzona jest dystrybucja danego produktu przez firmę HP lub autoryzowanego importera.

B. Ograniczenia gwarancji

W STOPNIU DOPUSZCZALNYM PRZEZ OBOWIĄZUJĄCE PRAWO LOKALNE ANI FIRMA HP, ANI WSPÓLPRACUJĄCY Z NIA DYSTRYBUTORZY NIE UDZIELAJĄ ŻADNYCH INNYCH GWARANCJI, ANI NIE ZMIENIAJĄ WARUNKÓW GWARANCJI JUŻ ISTNIEJĄCYCH, ZARÓWNO JAWNYCH JAK I DOMNIEMANYCH GWARANCJI SPRZEDAwalności, ZADÓWALAJĄCEJ JAKOŚCI I PRZYDATNOŚCI DO OKREŚLONEGO CELU.

C. Ograniczenia rejmami

- W stopniu dopuszczalnym przez obowiązujące prawo lokalne, rekompensaty określone w postanowieniach niniejszej umowy gwarancyjnej są jedynymi i wyłącznymi rekompensatami, jakie przysługują klientom HP.
- W STOPNIU DOPUSZCZALNYM PRZEZ OBOWIĄZUJĄCE PRAWO LOKALNE, Z WYŁĄCZENIEM ZOBOWIĄZAŃ JAWNIE WYRAZONYCH W NINIEJSZEJ UMOWIE GWARANCYJNEJ, ANI FIRMA HP, ANI WSPÓLPRACUJĄCY Z NIA, DYSTRYBUTORZY NIE PONOSZĄ ODPOWIEDZIALNOŚCI ZA SZKODY BEZPOŚREDNIE, POŚREDNIE, CELOWE, PRZYPADKOWE I WYNIKOWE, NIEZALEŻNIE OD TEGO, CZY EWENTUALNE ROSZCZENIA ZNAJDUJĄ OPARCIE W GWARANCJI, KONTRAKCIE LUB INNYCH OGÓLNYCH ZASADACH PRAWNYCH, A TAKŻE W PRZYPADKU POWIADOMIENIA FIRMY O MOŻLIWOŚCI WYSTĄPIENIA TAKICH USZKODZEŃ.

D. Prawo lokalne

- Umowa gwarancyjna daje nabywcy określone prawa. Nabywca może też posiadać dodatkowe prawa, zależnie od prawa stanowego w USA, prawa obowiązującego w poszczególnych prowincjach Kanady, a także od stanu prawnego w poszczególnych krajach świata.
- Jeśli postanowienia niniejszej gwarancji nie są spójne z prawem lokalnym, niniejsza umowa gwarancyjna może zostać zmodyfikowana w stopniu zapewniającym zgodność z prawem lokalnym. W konkretnym systemie prawnym pewne zastrzeżenia i ograniczenia niniejszej gwarancji mogą nie mieć zastosowania. Na przykład w niektórych stanach USA, jak również w niektórych systemach prawnych poza USA (m.in. w prowincjach Kanady), mogą zostać przyjęte inne rozwiązania prawne, czyli:
 - wyłączenie tych zastrzeżeń i ograniczeń niniejszej gwarancji, które ograniczają ustawowe prawa nabywcy (np. w Wielkiej Brytanii);
 - ograniczenie w inny sposób możliwości producenta do egzekwowania takich zastrzeżeń i ograniczeń;
 - przyznanie nabywcy dodatkowych praw, określenie czasu obowiązywania domniemych gwarancji, których producent nie może odrzucić lub zniesienie ograniczeń co do czasu trwania gwarancji domniemych.
- WARUNKI NINIEJSZEJ UMOWY GWARANCYJNEJ, Z POMINIĘCIEM DOPUSZCZALNYCH PRZEZ PRAWO WYJĄTKÓW, NIE WYKLUCZAJĄ, NIE OGRANICZAJĄ I NIE MÓDYFIKUJĄ OBOWIĄZUJĄCYCH W TYCH KRAJACH PRZEPISÓW PRAWA HANDLOWEGO. WARUNKI GWARANCJI STANOWIĄ NATOMIAST UZUPEŁNIENIE TYCH PRZEPISÓW W ZASTOSOWANIU DO SPRZEDAŻY PRODUKTÓW HP OBJĘTYCH JEJ POSTANOWIENIAMI.

Szanowny Kliencie!

W załączeniu przedstawiamy nazwy i adresy spółek HP, które udzielają gwarancji HP w Państwa kraju.

HP informuje, że na podstawie umowy sprzedaży mogą Państwu przysługiwać ustawowe prawa wobec sprzedawcy dodatkowo do gwarancji. Gwarancja HP nie wyłącza, nie ogranicza ani nie zawiesza uprawnień kupującego wynikających z niezgodności towaru z umową.

Polska: Hewlett-Packard Polska Sp. z o.o., ul. Szturmowa 2A, 02-678 Warszawa wpisana do rejestru przedsiębiorców w Sądzie Rejonowym dla m.st. Warszawy, XX Wydział Gospodarczy pod numerem KRS 0000016370

Uzyskiwanie wsparcia technicznego drogą elektroniczną

Informacje dotyczące pomocy technicznej i gwarancji można znaleźć w witrynie firmy HP w sieci Web pod adresem www.hp.com/support. Jeśli pojawi się monit z zapytaniem, wybierz kraj/region, a następnie kliknij opcję **Contact HP** (Skontaktuj się z HP), aby uzyskać informacje o pomocy technicznej.

W witrynie internetowej można również znaleźć wsparcie techniczne, sterowniki, materiały eksploatacyjne, informacje o zamawianiu oraz skorzystać z innych opcji, w tym:

- Uzyskać dostęp do internetowych stron wsparcia technicznego.
- Wysłać do firmy HP wiadomość e-mail w celu uzyskania odpowiedzi na pytanie.
- Skontaktować się online z pracownikiem technicznym firmy HP.
- Sprawdzić dostępność aktualizacji oprogramowania.

Pomoc można także otrzymać w Zestawie narzędzi (Windows). Zestaw narzędzi zawiera łatwe instrukcje „krok po kroku”, które umożliwiają rozwiązanie typowych problemów z drukowaniem. Aby uzyskać więcej informacji, zobacz część [Przybornik \(Windows\)](#).

Opcje wsparcia technicznego i ich dostępność zależą od produktu, kraju/regionu oraz języka.

Uzyskiwanie wsparcia telefonicznego od firmy HP

W okresie gwarancyjnym można uzyskać pomoc w Centrum Obsługi Klienta HP.

W tym rozdziale opisano następujące zagadnienia:

- [Zanim zadzwonisz](#)
- [Sposób uzyskiwania pomocy](#)
- [Telefoniczna obsługa klientów HP](#)
- [Dodatkowe opcje gwarancyjne](#)
- [HP Quick Exchange Service \(Japan\)](#)
- [Call HP Korea customer support](#)

Zanim zadzwonisz

Odwiedź witrynę firmy HP w sieci Web (www.hp.com/support), aby uzyskać najnowsze informacje dotyczące rozwiązywania problemów lub pobrać poprawki i aktualizacje produktu.

Aby pomoc naszych pracowników Centrum Obsługi Klienta była efektywniejsza, przed próbą połączenia telefonicznego należy przygotować następujące informacje.

1. Jeśli urządzenie nie drukuje, przygotuj następujące informacje:
 - Model urządzenia
 - Numer modelu i numer seryjny (umieszczone z tyłu urządzenia)
2. Sprawdź, z jakiego systemu operacyjnego korzystasz, np. Windows XP.
3. Sprawdź sposób połączenia urządzenia z systemem, np. przez złącze USB.
4. Sprawdź numer wersji oprogramowania drukarki. (Aby dowiedzieć się, jaki jest numer wersji sterownika drukarki, otwórz okno dialogowe ustawień lub właściwości drukarki, a następnie kliknij w nim kartę **Informacje**).
5. Jeśli problem występuje przy drukowaniu z konkretnej aplikacji, zanotuj nazwę i numer wersji aplikacji.

Sposób uzyskiwania pomocy

Jeśli wystąpi problem, wykonaj następujące czynności:

1. Skorzystaj z dokumentacji dołączonej do urządzenia.
2. Odwiedź witrynę internetowej pomocy technicznej firmy HP pod adresem www.hp.com/support. Pomoc internetowa firmy HP jest dostępna dla wszystkich klientów HP. Jest to

najszybsze źródło aktualnych informacji o urządzeniu i wykwalifikowanej pomocy, które obejmuje:

- Szybki dostęp do wykwalifikowanych specjalistów wsparcia
 - Uaktualnienia oprogramowania i sterownika dla urządzenia
 - Wartościowe informacje na temat rozwiązywania typowych problemów
 - Proaktywne uaktualnienia urządzenia, powiadomienia wsparcia oraz wiadomości od HP udostępnianie po zarejestrowaniu urządzenia HP All-in-One
3. Zadzwoni do działu pomocy technicznej firmy HP. Opcje wsparcia technicznego i ich dostępność zależą od urządzenia, kraju/regionu oraz języka.

Telefoniczna obsługa klientów HP

W tej części zawarte są następujące tematy:

- [Okres obsługi telefonicznej](#)
- [Numery wsparcia telefonicznego](#)
- [Zgłaszanie problemu](#)
- [Po upływie okresu obsługi telefonicznej](#)

Okres obsługi telefonicznej

1 rok wsparcia telefonicznego dostępnego w Ameryce Północnej, Azji Pacyficznej i Ameryce Łacińskiej (z Meksykiem). Aby uzyskać aktualną listę numerów wsparcia telefonicznego, zobacz www.hp.com/support.

Numery wsparcia telefonicznego

W wielu miejscach firma HP oferuje bezpłatne wsparcie telefoniczne, świadczone w okresie ważności gwarancji. Niektóre jednak z wymienionych poniżej numerów wsparcia telefonicznego mogą nie być bezpłatne.

Aby uzyskać aktualną listę numerów wsparcia telefonicznego, zobacz www.hp.com/support.



021 672 280	الجزائر
Argentina (Buenos Aires)	54-11-4708-1600
Argentina	0-800-555-5000
Australia	1300 721 147
Australia (out-of-warranty)	1902 910 910
Österreich	www.hp.com/support
17212049	البحرين
België	www.hp.com/support
Belgique	www.hp.com/support
Brasil (Sao Paulo)	55-11-4004-7751
Brasil	0-800-709-7751
Canada	1-(800)-474-6836 (1-800 hp invent)
Central America & The Caribbean	www.hp.com/support
Chile	800-360-999
中国	10-68687980
中国	800-810-3888
Colombia (Bogotá)	571-606-9191
Colombia	01-8000-51-4746-8368
Costa Rica	0-800-011-1046
Česká republika	810 222 222
Danmark	www.hp.com/support
Ecuador (Andinatel)	1-999-119 ☎ 800-711-2884
Ecuador (Pacifitel)	1-800-225-528 ☎ 800-711-2884
(02) 6910602	مصر
El Salvador	800-6160
España	www.hp.com/support
France	www.hp.com/support
Deutschland	www.hp.com/support
Ελλάδα (από το εξωτερικό)	+ 30 210 6073603
Ελλάδα (εντός Ελλάδας)	801 11 75400
Ελλάδα (από Κύπρο)	800 9 2654
Guatemala	1-800-711-2884
香港特別行政區	(852) 2802 4098
Magyarország	06 40 200 629
India	1-800-425-7737
India	91-80-28526900
Indonesia	+62 (21) 350 3408
+971 4 224 9189	العراق
+971 4 224 9189	الكويت
+971 4 224 9189	لبنان
+971 4 224 9189	قطر
+971 4 224 9189	اليمن
Ireland	www.hp.com/support
1-700-503-048	ישראל
Italia	www.hp.com/support
Jamaica	1-800-711-2884
日本	0570-000511

日本(携帯電話の場合)	03-3335-9800
0800 222 47	الأردن
한국	1588-3003
Luxembourg	www.hp.com/support
Malaysia	1800 88 8588
Mauritius	(262) 262 210 404
México (Ciudad de México)	55-5258-9922
México	01-800-472-68368
081 005 010	المغرب
Nederland	www.hp.com/support
New Zealand	0800 441 147
Nigeria	(01) 271 2320
Norge	www.hp.com/support
24791773	عمان
Panamá	1-800-711-2884
Paraguay	009 800 54 1 0006
Perú	0-800-10111
Philippines	2 867 3551
Polska	22 5666 000
Portugal	www.hp.com/support
Puerto Rico	1-877-232-0589
República Dominicana	1-800-711-2884
Reunion	0820 890 323
România	0801 033 390
Россия (Москва)	095 777 3284
Россия (Санкт-Петербург)	812 332 4240
800 897 1415	السعودية
Singapore	6 272 5300
Slovensko	0850 111 256
South Africa (international)	+ 27 (0)11 234 5872
South Africa (RSA)	0860 104 771
Rest of West Africa	+ 351 213 17 63 80
Suomi	www.hp.com/support
Sverige	www.hp.com/support
Switzerland	www.hp.com/support
臺灣	02-8722-8000
ไทย	+66 (2) 353 9000
071 891 391	تونس
Trinidad & Tobago	1-800-711-2884
Türkiye	+90 212 444 71 71
Україна	(044) 230-51-06
600 54 47 47	المتحدة العربية الإمارات
United Kingdom	www.hp.com/support
United States	1-(800)-474-6836
Uruguay	0004-054-177
Venezuela (Caracas)	58-212-278-8666
Venezuela	0-800-474-68368
Việt Nam	+84 88234530

Zgłaszanie problemu

Do centrum obsługi klienta HP dzwoni siedząc przed komputerem z HP All-in-One. Przygotuj się na przekazanie następujących informacji:

- Numer modelu (znajduje się on z przodu urządzenia)
- Numer seryjny (znajduje się on na dole urządzenia)
- komunikaty wyświetlane podczas występowania problemu,
- Odpowiedzi na poniższe pytania:
 - Czy sytuacja taka miała już wcześniej miejsce?
 - Czy potrafisz doprowadzić do jej wystąpienia ponownie?
 - Czy w czasie pojawienia się problemu instalowano nowe oprogramowanie lub podłączano nowy sprzęt?
 - Czy przed pojawieniem się problemu coś się wydarzyło (np. burza urządzenie HP All-in-One zostało przeniesione, itd.)?

Po upływie okresu obsługi telefonicznej

Po zakończeniu okresu obsługi telefonicznej pomoc z firmy HP można uzyskać odpłatnie. Pomoc może być także dostępna w internetowej witrynie pomocy HP pod adresem: www.hp.com/support. Aby uzyskać więcej informacji o opcjach pomocy, skontaktuj się ze dealerem HP lub skorzystaj z obsługi telefonicznej dla danego kraju/regionu.

Dodatkowe opcje gwarancyjne

Rozszerzony plany obsługi serwisowej dla urządzenia HP All-in-One są dostępne za dodatkową opłatą. Przejdź do www.hp.com/support, wybierz kraj/region i język, po czym przejrzyj usługi i gwarancje pod kątem rozszerzonych planów usług serwisowych.

HP Quick Exchange Service (Japan)

インク カートリッジに問題がある場合は以下に記載されている電話番号に連絡してください。インク カートリッジが故障している、または欠陥があると判断された場合、HP Quick Exchange Service がこのインク カートリッジを正常品と交換し、故障したインクカートリッジを回収します。保障期間中は、修理代と配送料は無料です。また、お住まいの地域にもよりますが、プリンタを次の日までに変換することも可能です。

電話番号： 0570-000511 (自動応答)
03-3335-9800 (自動応答システムが使用できない場合)

サポート時間： 平日の午前 9:00 から午後 5:00 まで
土日の午前 10:00 から午後 5:00 まで
祝祭日および 1 月 1 日から 3 日は除きます。

サービスの条件:

- サポートの提供は、カスタマケアセンターを通してのみ行われます。
- カスタマケアセンターがプリンタの不具合と判断した場合に、サービスを受けることができます。

ご注意：ユーザの扱いが不適切であったために故障した場合は、保障期間中であっても修理は有料となります。詳細については保証書を参照してください。

その他の制限:

- 運搬の時間はお住まいの地域によって異なります。詳しくは、カスタマケアセンターに連絡してご確認ください。
- 出荷配送は、当社指定の配送業者が行います。
- 配送は交通事情などの諸事情によって、遅れる場合があります。
- このサービスは、将来予告なしに変更することがあります。

Instrukcje dotyczące sposobu pakowania urządzenia do wymiany znajdują się w części [Pakowanie urządzenia](#).

Call HP Korea customer support

HP 한국 고객 지원 문의

- 고객 지원 센터 대표 전화
1588-3003
- 제품가격 및 구입처 정보 문의 전화
080-703-0700
- 전화 상담 가능 시간:
평 일 09:00~18:00
토요일 09:00~13:00
(일요일, 공휴일 제외)

Przygotowanie urządzenia do wysyłki

Jeśli po skontaktowaniu się z punktem obsługi technicznej firmy HP lub zwróceniu produktu do punktu, w którym został zakupiony, okaże się, że urządzenie trzeba wysłać do serwisu, przed zwrotem urządzenia należy wyjąć i zachować następujące części:

- kasety drukujące;
- płytę czołową panelu sterowania;
- przewód zasilający, kabel USB i wszelkie inne kable podłączone do urządzenia;
- papier załadowany do zasobnika wejściowego;
- oryginały, które mogły zostać włożone do urządzenia.

W tym rozdziale opisano następujące zagadnienia:

- [Usuwanie kasety drukującej przed wysłaniem](#)
- [Zdejmij płytę czołową panelu sterowania](#)

Usuwanie kasety drukującej przed wysłaniem

Przed zwróceniem urządzenia, należy się upewnić, że kasety drukujące zostały wyjęte.

 **Uwaga** Informacje te nie dotyczą klientów w Japonii.

Aby usunąć kasety drukujące przed wysłaniem

1. Włącz urządzenie i poczekaj, aż karetkę będzie bezczynna i nie będzie generować żadnych dźwięków. Jeśli urządzenia nie można włączyć, pomiń ten krok i przejdź do kroku 2.

 **Uwaga** Jeśli urządzenia nie można włączyć, odłącz przewód zasilający i ręcznie przesunij karetkę maksymalnie w prawo, aby wyjąć kasety drukujące.

2. Ostrożnie odchyl pokrywę kasety drukujących.



3. Wyjmij kaset drukujących z ich gniazd, chwytając je między kciuk a palec wskazujący i silnie ciągnąc go do siebie.

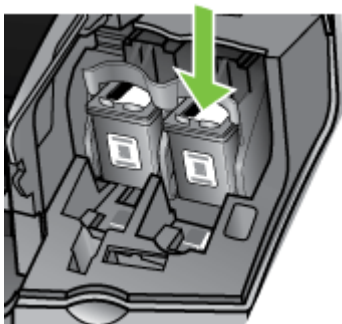

4. Umieść kasety drukujące w szczelnym, plastikowym pojemniku, aby nie wyschły i odłóż je na bok. Nie wysyłaj ich z urządzeniem, chyba że tak polecił pracownik obsługi technicznej firmy HP.
5. Zamknij klapkę wkładów drukujących i poczekaj kilka minut, dopóki karetki nie powróci do pozycji początkowej (po lewej stronie).
6. Jeśli skaner jest bezczynny i powrócił do pozycji wyjściowej, naciśnij przycisk **Zasilanie**, aby wyłączyć urządzenie.

Zdejmij płytę czołową panelu sterowania

Po wyjęciu kaset drukujących należy postępować zgodnie z poniższymi instrukcjami.

 **Uwaga** Informacje te nie dotyczą klientów w Japonii.

 **Przeostroga** Przed wykonaniem tych czynności urządzenie musi zostać odłączone od zasilania.

Przeostroga Wymienione urządzenie zostanie przesłane bez przewodu zasilającego. Przewód zasilający przechowuj w bezpiecznym miejscu do czasu dostawy zamiennego urządzenia.

Usuwanie płyty czołowej panelu sterowania

1. Naciśnij przycisk **Zasilanie**, aby wyłączyć urządzenie.
2. Wyjmij wtyczkę z gniazdka i odłącz przewód zasilający od urządzenia. Nie wysyłaj przewodu zasilającego razem z urządzeniem.
3. Zdejmij płytę czołową panelu sterowania w następujący sposób:
 - a. Unieś pokrywę podajnika ADF.



- b. Włóż palec lub cienki przedmiot w uszko w prawym górnym rogu płyty czołowej panelu sterowania, aby ją podważyć.

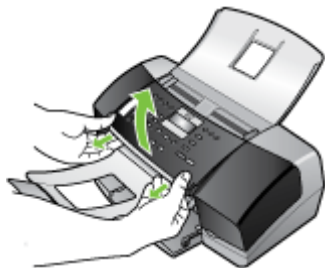

4. Zachowaj płytę czołową panelu sterowania. Nie wysyłaj płyty czołowej panelu sterowania razem z urządzeniem.

△ **Przeostroga** Wymienione urządzenie może zostać przysłane bez płyty czołowej panelu sterowania. Umieść płytę czołową panelu sterowania w bezpiecznym miejscu, a gdy zostanie dostarczone wymienione urządzenie, załóż ją z powrotem na miejsce. Musisz zainstalować płytę czołową panelu, aby używać funkcji panelu sterowania wymienionego urządzenia.

📄 **Uwaga** Aby uzyskać informacje na temat zakładania płyty czołowej panelu sterowania, patrz plakat instalacyjny dostarczony wraz z urządzeniem. Wymienione urządzenie może zawierać odpowiednie instrukcje dotyczące instalacji.

Pakowanie urządzenia

Wykonaj poniższe kroki po przygotowaniu urządzenia do wysłania.

Aby zapakować urządzenie

1. Jeśli to możliwe, zapakuj urządzenie do wysyłki w oryginalne opakowanie lub to, które przysłano razem z wymienionym urządzeniem.

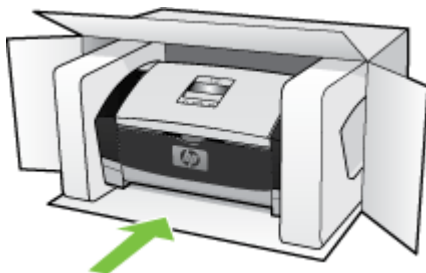

W przypadku braku oryginalnego opakowania zapakuj urządzenie w inne odpowiednie opakowanie. Uszkodzenia spowodowane nieprawidłowym opakowaniem urządzenia i/lub nieprawidłowym jego transportem nie są objęte gwarancją.

2. Umieść etykietę z adresem punktu obsługi klienta na opakowaniu urządzenia.
3. W pudełku powinny znaleźć się następujące materiały:
 - Pełny opis problemów dla personelu serwisowego (np. próbki wadliwych wydruków).
 - Kopia dowodu zakupu (paragonu) w celu ustalenia okresu gwarancyjnego.
 - Dane osobowe, adres i numer telefonu, pod którym można kontaktować się w godzinach pracy.

C Charakterystyka techniczna urządzenia

Aby uzyskać specyfikacje dotyczące materiałów eksploatacyjnych i posługiwania się nimi, zobacz [Specyfikacje obsługiwanych materiałów](#).

W tym rozdziale opisano następujące zagadnienia:

- [Specyfikacje techniczne](#)
- [Cechy i możliwości produktu](#)
- [Dodatkowe dane techniczne](#)
- [Wymagania systemowe](#)
- [Specyfikacje drukowania](#)
- [Specyfikacje kopiowania](#)
- [Specyfikacje faksu](#)
- [Specyfikacje skanowania](#)
- [Specyfikacje środowiskowe](#)
- [Specyfikacje elektryczne](#)
- [Specyfikacje dotyczące emisji hałasu \(poziomy hałasu wg. ISO 7779\)](#)

Specyfikacje techniczne

- Wysokość: 330,2 mm
- Szerokość: 416,6 mm
- Głębokość: 203,2 mm
- Masa: 5,5 kg

Cechy i możliwości produktu

Funkcja	Pojemność
Możliwości podłączenia	<ul style="list-style-type: none">• Magistrala USB 2.0 o dużej prędkości• Złącze USB jest obsługiwane tylko do maksymalnej prędkości.
Pojemniki z tuszem	HP Officejet J3500: Pojemnik z czarnym atramentem HP Officejet J3600: Pojemniki z tuszem czarnym i trójkolorowym
Wydajność materiałów eksploatacyjnych	Odwiedź stronę www.hp.com/pageyield/ , aby uzyskać więcej informacji dotyczących szacowanej wydajności kaset drukujących.
Języki urządzenia	HP PCL 3 rozszerzony
Obsługa czcionek	Czcionki USA: CG Times, CG Times Italic, Universe, Universe Italic, Courier, Courier Italic, Letter Gothic, Letter Gothic Italic.
Cykl roboczy	Maksymalnie 1000 stron na miesiąc

(ciąg dalszy)

Funkcja	Pojemność
Obsługa języka na panelu sterowania Dostępność języka zależy od kraju/regionu.	Bułgarski, chorwacki, czeski, duński, holenderski, angielski, fiński, francuski, niemiecki, grecki, węgierski, włoski, japoński, koreański, norweski, polski, portugalski, rumuński, rosyjski, chiński uproszczony, słowacki, słoweński, hiszpański, szwedzki, chiński tradycyjny, turecki, ukraiński.

Dodatkowe dane techniczne

Pamięć urządzenia

2 MB ROM, 16 MB RAM

Wymagania systemowe



Uwaga Mac OS jest obsługiwany tylko przez HP Officejet J3600.

Aby uzyskać najbardziej aktualne informacje o obsługiwanych systemach operacyjnych i wymaganiach systemowych, należy przejść na stronę <http://www.hp.com/support/>

Zgodność z systemami operacyjnymi

- Windows 2000, Windows XP, Windows XP x64* (Professional Edition i Home Edition), Windows Vista



Uwaga W systemie Windows 2000 dostępne są tylko sterowniki do drukarki i skanera oraz Zestaw narzędzi.

- Mac OS X (10.3, 10.4) (tylko HP Officejet J3600)
- Linux

Minimalne wymagania

- Windows 2000 Service Pack 4: Procesor Intel Pentium II lub Celeron, 128 MB pamięci RAM, 150 MB wolnego miejsca na dysku
- Windows XP (wersja 32-bitowa): procesor Intel Pentium II lub Celeron, 128 MB pamięci RAM, 290 MB wolnego miejsca na dysku twardym
- Microsoft® Windows® x64: Procesor AMD Athlon 64, AMD Opteron, Intel Xeon z obsługą Intel EM64T lub procesor Intel Pentium 4 z obsługą Intel EM64T, 128 MB RAM, 280 MB wolnej przestrzeni dyskowej, Microsoft Internet Explorer 6.0
- System Windows Vista: procesor 800 MHz 32-bitowy (x86) lub 64-bitowy (x64), 512 MB pamięci RAM, 750 MB wolnego miejsca na dysku twardym
- Mac OS X (wersje 10.3.9 lub nowsze, 10.4.6 lub nowsze): procesor Power PC G3 400 MHz (dla wersji 10.3.9 lub nowszych, 10.4.6 lub nowszych) lub Intel Core Duo 1.83 GHz (dla wersji 10.4.6 lub nowszej), 256 MB pamięci, 500 MB wolnego miejsca na dysku, QuickTime 5.0 lub nowszy
- Microsoft Internet Explorer 6.0 (Windows)
- Adobe Acrobat Reader 5 lub nowszy

Zalecane wymagania

- Windows 2000 Service Pack 4: Procesor Intel Pentium III lub szybszy, 200 MB pamięci RAM, 150 MB wolnego miejsca na dysku
- Windows XP (wersja 32-bitowa): Procesor Intel Pentium III lub szybszy, 256 MB pamięci RAM, 300 MB wolnego miejsca na dysku

- Microsoft® Windows® XP x64: Procesor AMD Athlon 64, AMD Opteron, Intel Xeon z obsługą Intel EM64T lub procesor Intel Pentium 4 z obsługą Intel EM64T, 256 MB RAM, 300 MB wolnej przestrzeni dyskowej
- System Windows Vista: procesor 1 GHz 32-bitowy (x86) lub 64-bitowy (x64), 1 GB pamięci RAM, 1,1 GB wolnego miejsca na dysku twardym
- Mac OS X (wersje 10.3.9 lub nowsze, 10.4.6 lub nowsze): procesor Power PC G4 400 MHz (dla wersji 10.3.9 lub nowszych, 10.4.6 lub nowszych) lub Intel Core Duo 1.83 GHz (dla wersji 10.4.6 lub nowszej), 256 MB pamięci, 800 MB wolnego miejsca na dysku, QuickTime 5.0 lub nowszy
- Microsoft Internet Explorer 6.0 lub nowszy
- Adobe Acrobat Reader 5 lub nowszy

Specyfikacje drukowania

- Rozdzielczość: 1200 x 1200 dpi czarno-biała, 4800 dpi (optymalizowana) kolorowa
- Metoda: termiczny druk atramentowy na żądanie
- Język: LIDIL (Lightweight Imaging Device Interface Language)

 **Uwaga** HP Officejet J3500 obsługuje tylko wkłady z czarnym atramentem.

Specyfikacje kopiowania

- Cyfrowe przetwarzanie obrazów
- Maksymalnie 99 kopii oryginału (zależy od modelu urządzenia)
- Powiększenie cyfrowe: od 25 do 400% (zależnie od modelu)
- Dopasowanie do strony, skanowanie wstępne

 **Uwaga** HP Officejet J3500 obsługuje tylko kopiowanie czarno-białe.

Tryb	Rodzaj	Rozdzielczość skanera (dpi)
Najlepsza	Monochroma-tyczne	do 600 x 1200
	W kolorze	do 600 x 1200
Normalna	Monochroma-tyczne	do 300 x 300
	W kolorze	do 300 x 300
Szybka	Monochroma-tyczne	do 300 x 300
	W kolorze	do 300 x 300

Specyfikacje faksu

- Możliwość wygodnego faksowania czarno-białego i w kolorze.
- Maksymalnie 100 pozycji szybkiego wybierania
- Pojemność pamięci do 200 stron (w zależności od modelu, na podstawie obrazu testowego ITU-T nr 1 w standardowej rozdzielczości). Strony bardziej skomplikowane lub w wyższej rozdzielczości wymagają więcej czasu i zajmują więcej pamięci.
- Ręczne wysyłanie i odbieranie faksów.
- Automatyczne ponownie wybieranie numeru w przypadku sygnału zajętości, do pięciu razy.
- Automatyczne, jednokrotne, ponowne wybieranie numeru w przypadku braku odpowiedzi (w zależności od modelu).
- Rejestry potwierdzenia transmisji i połączeń.

- Faks grupy 3 CCITT/ITU z funkcją korekcji błędów.
- Transmisja z szybkością 33,6 Kb/s.
- Rozpoznawanie sygnału zgłoszenia z automatycznym włączeniem faksu/automatycznej sekretarki.

	Fotograficzna (dpi)	Bardzo wysoka (dpi)	Wysoka (dpi)	Standardowa (dpi)
Monochromatyczne	196 x 203 (8-bitowa skala szarości)	300 x 300	196 x 203	196 x 98
W kolorze	200 x 200	200 x 200	200 x 200	200 x 200

Specyfikacje skanowania

- Edytor obrazów dostarczany wraz z urządzeniem
- Zintegrowane oprogramowanie OCR automatycznie przetwarza zeskanowany tekst na tekst z możliwością edycji.
- Szybkość skanowania zależy od stopnia złożoności dokumentu.
- Interfejs w standardzie Twain i WIA
- Rozdzielczość: Rozdzielczość optyczna 1200 x 1200 dpi; rozdzielczość interpolowana maksymalnie 19 200 dpi
- Druk kolorowy: 16 bitów na kolor RGB, całkowita 48 bitów
- Skaner szczelinowy o maksymalnej szerokości skanowania 216 mm i maksymalnej długości 356 mm

Specyfikacje środowiskowe

Środowisko pracy

Temperatura podczas pracy: od 5° do 40°C (od 41° do 104°F)

Zalecane warunki pracy: od 15° do 32°C (od 59° do 90°F)

Zalecana wilgotność względna: od 15% do 80%, bez kondensacji

Środowisko magazynowania

Temperatura przechowywania: od -40° do 60°C (od -40° do 140°F)

Wilgotność względna magazynowania: Do 90% bez kondensowania w temperaturze 65°C (150°F)

Specyfikacje elektryczne

Wymagania dotyczące zasilania

Wejście zewnętrznego zasilacza AC (maks.): od 100 to 240 V prąd zmienny (± 10%), 50/60 Hz (± 3Hz)

Wejście systemowe prądu stałego DC (maks.): 15 V lub 16 V przy 400 mA; 32 V przy 500 mA

 **Uwaga** Dostarczony zasilacz sieciowy może być przystosowany do dostarczania większej mocy, niż maksymalna moc prądu stałego podana powyżej.

Specyfikacje dotyczące emisji hałasu (poziomy hałas wg. ISO 7779)

HP Officejet J3500

Posiadając dostęp do Internetu możesz uzyskać nagrane informacje o urządzeniu HP Officejet J3500 na stronach internetowych firmy HP. Przejdź na stronę internetową pod adresem www.hp.com/support.

HP Officejet J3600

- Ciśnienie akustyczne (osoba stojąca obok)
 - Druk w kolorze: LpAd 42 (dBA)
 - Drukowanie i kopiowanie czarno-białe: LpAd 47 (dBA)
 - Drukowanie czarno-białe (Tryb szybki): LpAd 52 (dBA)
 - Wysyłanie faksu czarno-białego: LpAd 40 (dBA)
 - Stan bezczynności: LpAd 21 (dBA)
- Moc dźwięku
 - Druk w kolorze: LwAd 5,5 (BA)
 - Drukowanie i kopiowanie czarno-białe: LwAd 5,9 (BA)
 - Drukowanie czarno-białe (Tryb szybki): LwAd 6,4 (BA)
 - Wysyłanie faksu czarno-białego: LwAd 5,3 (BA)
 - Stan bezczynności: LwAd 3,3 (BA)

D Informacje wymagane prawem

Produkt spełnia wymagania określone przez urzędy regulacyjne w danym kraju/regionie.

W tym rozdziale opisano następujące zagadnienia:

- [FCC statement](#)
- [Notice to users in Korea](#)
- [VCCI \(Class B\) compliance statement for users in Japan](#)
- [Notice to users in Japan about the power cord](#)
- [RoHS notices \(China only\)](#)
- [Noise emission statement for Germany](#)
- [Notice to users of the U.S. telephone network: FCC requirements](#)
- [Notice to users of the Canadian telephone network](#)
- [Notice to users in the European Economic Area](#)
- [Australia wired fax statement](#)
- [Warning for Australia and New Zealand with phone handset](#)
- [Kontrolny numer modelu](#)
- [Declaration of conformity](#)
- [Program ochrony środowiska naturalnego](#)

FCC statement

FCC statement

The United States Federal Communications Commission (in 47 CFR 15.105) has specified that the following notice be brought to the attention of users of this product.

This equipment has been tested and found to comply with the limits for a Class B digital device, pursuant to Part 15 of the FCC Rules. These limits are designed to provide reasonable protection against harmful interference in a residential installation. This equipment generates, uses and can radiate radio frequency energy and, if not installed and used in accordance with the instructions, may cause harmful interference to radio communications. However, there is no guarantee that interference will not occur in a particular installation. If this equipment does cause harmful interference to radio or television reception, which can be determined by turning the equipment off and on, the user is encouraged to try to correct the interference by one or more of the following measures:

- Reorient the receiving antenna.
- Increase the separation between the equipment and the receiver.
- Connect the equipment into an outlet on a circuit different from that to which the receiver is connected.
- Consult the dealer or an experienced radio/TV technician for help.

For further information, contact:

Manager of Corporate Product Regulations
Hewlett-Packard Company
3000 Hanover Street
Palo Alto, Ca 94304
(650) 857-1501

Modifications (part 15.21)

The FCC requires the user to be notified that any changes or modifications made to this device that are not expressly approved by HP may void the user's authority to operate the equipment.

This device complies with Part 15 of the FCC Rules. Operation is subject to the following two conditions: (1) this device may not cause harmful interference, and (2) this device must accept any interference received, including interference that may cause undesired operation.

Notice to users in Korea

사용자 안내문(B급 기기)

이 기기는 비업무용으로 전자파 적합 등록을 받은 기기로서, 주거지역에서는 물론 모든 지역에서 사용할 수 있습니다.

VCCI (Class B) compliance statement for users in Japan

この装置は、情報処理装置等電波障害自主規制協議会（VCCI）の基準に基づくクラスB情報技術装置です。この装置は、家庭環境で使用することを目的としていますが、この装置がラジオやテレビジョン受信機に近接して使用されると受信障害を引き起こすことがあります。

取り扱い説明書に従って正しい取り扱いをして下さい。

Notice to users in Japan about the power cord

製品には、同梱された電源コードをお使い下さい。
同梱された電源コードは、他の製品では使用出来ません。

RoHS notices (China only)

有毒有害物质表						
根据中国《电子信息产品污染控制管理办法》						
零件描述	有毒有害物质和元素					
	铅	汞	镉	六价铬	多溴联苯	多溴联苯醚
外壳和托盘*	0	0	0	0	0	0
电线*	0	0	0	0	0	0
印刷电路板*	X	0	0	0	0	0
打印系统*	X	0	0	0	0	0
显示器*	X	0	0	0	0	0
喷墨打印机墨盒*	0	0	0	0	0	0
驱动光盘*	X	0	0	0	0	0
扫描仪*	X	X	0	0	0	0
网络配件*	X	0	0	0	0	0
电池板*	X	0	0	0	0	0
自动双面打印系统*	0	0	0	0	0	0
外部电源*	X	0	0	0	0	0

0: 指此部件的所有均一材料中包含的这种有毒有害物质, 含量低于SJ/T11363-2006 的限制
X: 指此部件使用的均一材料中至少有一种包含的这种有毒有害物质, 含量高于SJ/T11363-2006 的限制
注: 环保使用期限的参考标识取决于产品正常工作的温度和湿度等条件
*以上只适用于使用这些部件的产品

Toxic and hazardous substance table

Noise emission statement for Germany

Geräuschemission

LpA < 70 dB am Arbeitsplatz im Normalbetrieb nach DIN 45635 T. 19

Notice to users of the U.S. telephone network: FCC requirements

Notice to users of the U.S. telephone network: FCC requirements

This equipment complies with FCC rules, Part 68. On this equipment is a label that contains, among other information, the FCC Registration Number and Ringer Equivalent Number (REN) for this equipment. If requested, provide this information to your telephone company.

An FCC compliant telephone cord and modular plug is provided with this equipment. This equipment is designed to be connected to the telephone network or premises wiring using a compatible modular jack which is Part 68 compliant. This equipment connects to the telephone network through the following standard network interface jack: USOC RJ-11C.

The REN is useful to determine the quantity of devices you may connect to your telephone line and still have all of those devices ring when your number is called. Too many devices on one line might result in failure to ring in response to an incoming call. In most, but not all, areas the sum of the RENs of all devices should not exceed five (5). To be certain of the number of devices you may connect to your line, as determined by the REN, you should call your local telephone company to determine the maximum REN for your calling area.

If this equipment causes harm to the telephone network, your telephone company might discontinue your service temporarily. If possible, they will notify you in advance. If advance notice is not practical, you will be notified as soon as possible. You will also be advised of your right to file a complaint with the FCC. Your telephone company might make changes in its facilities, equipment, operations, or procedures that could affect the proper operation of your equipment. If they do, you will be given advance notice so you will have the opportunity to maintain uninterrupted service. If you experience trouble with this equipment, please contact the manufacturer, or look elsewhere in this manual, for warranty or repair information. Your telephone company might ask you to disconnect this equipment from the network until the problem has been corrected or until you are sure that the equipment is not malfunctioning.

This equipment may not be used on coin service provided by the telephone company.

Connection to party lines is subject to state tariffs. Contact your state public utility commission, public service commission, or corporation commission for more information.

This equipment includes automatic dialing capability. When programming and/or making test calls to emergency numbers:

- Remain on the line and explain to the dispatcher the reason for the call.
- Perform such activities in the off-peak hours, such as early morning or late evening.



Note The FCC hearing aid compatibility rules for telephones are not applicable to this equipment.

The Telephone Consumer Protection Act of 1991 makes it unlawful for any person to use a computer or other electronic device, including fax machines, to send any message unless such message clearly contains in a margin at the top or bottom of each transmitted page or on the first page of transmission, the date and time it is sent and an identification of the business, other entity, or other individual sending the message and the telephone number of the sending machine or such business, other entity, or individual. (The telephone number provided might not be a 900 number or any other number for which charges exceed local or long-distance transmission charges.) In order to program this information into your fax machine, you should complete the steps described in the software.

Notice to users of the Canadian telephone network

Note à l'attention des utilisateurs du réseau téléphonique canadien/Notice to users of the Canadian telephone network

Cet appareil est conforme aux spécifications techniques des équipements terminaux d'Industrie Canada. Le numéro d'enregistrement atteste de la conformité de l'appareil. L'abréviation IC qui précède le numéro d'enregistrement indique que l'enregistrement a été effectué dans le cadre d'une Déclaration de conformité stipulant que les spécifications techniques d'Industrie Canada ont été respectées. Néanmoins, cette abréviation ne signifie en aucun cas que l'appareil a été validé par Industrie Canada.

Pour leur propre sécurité, les utilisateurs doivent s'assurer que les prises électriques reliées à la terre de la source d'alimentation, des lignes téléphoniques et du circuit métallique d'alimentation en eau sont, le cas échéant, branchées les unes aux autres. Cette précaution est particulièrement importante dans les zones rurales.



Remarque Le numéro REN (Ringer Equivalence Number) attribué à chaque appareil terminal fournit une indication sur le nombre maximal de terminaux qui peuvent être connectés à une interface téléphonique. La terminaison d'une interface peut se composer de n'importe quelle combinaison d'appareils, à condition que le total des numéros REN ne dépasse pas 5.

Basé sur les résultats de tests FCC Partie 68, le numéro REN de ce produit est 0.0B.

This equipment meets the applicable Industry Canada Terminal Equipment Technical Specifications. This is confirmed by the registration number. The abbreviation IC before the registration number signifies that registration was performed based on a Declaration of Conformity indicating that Industry Canada technical specifications were met. It does not imply that Industry Canada approved the equipment.

Users should ensure for their own protection that the electrical ground connections of the power utility, telephone lines and internal metallic water pipe system, if present, are connected together. This precaution might be particularly important in rural areas.



Note The REN (Ringer Equivalence Number) assigned to each terminal device provides an indication of the maximum number of terminals allowed to be connected to a telephone interface. The termination on an interface might consist of any combination of devices subject only to the requirement that the sum of the Ringer Equivalence Numbers of all the devices does not exceed 5.

The REN for this product is 0.0B, based on FCC Part 68 test results.

Notice to users in the European Economic Area

Notice to users in the European Economic Area



This product is designed to be connected to the analog Switched Telecommunication Networks (PSTN) of the European Economic Area (EEA) countries/regions.

Network compatibility depends on customer selected settings, which must be reset to use the equipment on a telephone network in a country/region other than where the product was purchased. Contact the vendor or Hewlett-Packard Company if additional product support is necessary.

This equipment has been certified by the manufacturer in accordance with Directive 1999/5/EC (annex II) for Pan-European single-terminal connection to the public switched telephone network (PSTN). However, due to differences between the individual PSTNs provided in different countries, the approval does not, of itself, give an unconditional assurance of successful operation on every PSTN network termination point.

In the event of problems, you should contact your equipment supplier in the first instance.

This equipment is designed for DTMF tone dialing and loop disconnect dialing. In the unlikely event of problems with loop disconnect dialing, it is recommended to use this equipment only with the DTMF tone dial setting.

Australia wired fax statement

In Australia, the HP device must be connected to Telecommunication Network through a line cord which meets the requirements of the Technical Standard AS/ACIF S008.

Warning for Australia and New Zealand with phone handset

Warning! This equipment will be inoperable when main power fails.

Warning! The handset ear cap used with this product may attract dangerous objects like pins, staples, or needles. Take care to avoid harm that might occur from the retention of dangerous objects on the ear piece of the handset.

Kontrolny numer modelu

Dla celów identyfikacji prawnej produktowi nadano prawny numer modelu. Obowiązkowy numer identyfikacyjny tego produktu ma postać SNPRC-0602-01 lub SNPRC-0602-02. Numeru tego nie należy mylić z nazwą rynkową (HP Officejet Pro L7300/L7500/L7600/L7700) ani numerem produktu (CB778A, C8157A, C8158A, C8159A).

Declaration of conformity



DECLARATION OF CONFORMITY

according to ISO/IEC 17050-1 and EN17050-1

Manufacturer's Name: Hewlett-Packard Company DoC#: SDGOB-0604-rel. 2.1

Manufacturer's Address: 16399 West Bernardo Drive
San Diego CA 92127, USA

Declares, that the product:

Product Name: HP Officejet 4300 Series, HP Officejet J3600 Series,
HP Officejet J3500 Series, HP Fax 1250

Regulatory Model Number:²⁾ SDGOB-0604-01, SDGOB-0604-02, SDGOB-0604-03

Product Options: All

Power Adapter(s): 0957-2146, 0957-2119

Conforms to the following Product Specifications:

Safety: IEC 60950-1: 2001 / EN 60950-1: 2001
UL 60950-1: 2003 / CAN/CSA-22.2 No. 60950-1-03
NOM 019-SFCI-1993, AS/NZS 60950: 2000, GB4943: 2001

EMC: EN 55022:1998 + A1:2000 + A2:2003 / CISPR 22:1998 + A1:2000 + A2:2002 Class B ³⁾
EN 55024:1998 +A1:2001 + A2:2003 / CISPR 24:1997 + A1: 2001 + A2:2002 ³⁾
IEC 61000-3-2: 2000 / EN 61000-3-2: 2000
IEC 61000-3-3:1994 +A1:2001 / EN 61000-3-3:1995 +A1:2001
FCC Part 15-Class B/ICES-003, Issue 4 / GB9254: 1998

Telecom: TBR 21:1998/ EG201 121: 2000-02
TBR38:1998 (*SDGOB-0604-01, -03 only*)
AS/ACIF S002: 2001+A1
TIA/EIA/968:2001
FCC Part 68

Supplementary Information:

- 1) The product herewith complies with the requirements of the Low Voltage Directive 2006/95/EC, the EMC Directive 2004/108/EC and with the R&TTE Directive 1999/5/EC (Annex II) and carries the CE-marking accordingly. The product was tested in a typical configuration
- 2) For regulatory purpose, this product is assigned a Regulatory Model Number (RMN). This number should not be confused with the product name or number.
- 3) The product was tested in a typical configuration.
- 4) This device complies with part 15 of the FCC rules. Operation is subject to the following two conditions: (1) This device may not cause harmful interference. (2) This device must accept any interference received, including interference that may cause undesired operation.

For Regulatory Topics only, contact:

European Contact: Hewlett Packard GmbH, HQ-TRE, Herrenberger Strasse 140,D-71034 Böblingen Germany www.hp.com/go/certificates

USA Contact: Hewlett Packard, 3000 Hanover St. Palo Alto 94304, USA 650-857-1501

Program ochrony środowiska naturalnego

Firma Hewlett-Packard dokłada wszelkich starań, aby dostarczać wysokiej jakości produkty o znikomym stopniu szkodliwości dla środowiska. W projekcie urządzenia uwzględniono kwestię recyklingu. Liczba surowców została ograniczona do minimum przy jednoczesnym zapewnieniu odpowiedniej funkcjonalności i niezawodności urządzenia. Materiały odmiennego typu są łatwe do oddzielenia. Przewidziano łatwy dostęp do elementów mocujących i innych łączników, jak też łatwe ich usuwanie za pomocą typowych narzędzi. Części o większym znaczeniu są łatwo dostępne i umożliwiają sprawny demontaż oraz naprawę.

Dodatkowe informacje o programie firmy HP dotyczącym ochrony środowiska można znaleźć w witrynie sieci Web pod adresem:

www.hp.com/hpinfo/globalcitizenship/environment/index.html

W tym rozdziale opisano następujące zagadnienia:

- [Zużycie papieru](#)
- [Tworzywa sztuczne](#)
- [Informacje o bezpieczeństwie materiałów](#)
- [Program recyklingu](#)
- [Program recyklingu materiałów eksploatacyjnych do drukarek atramentowych firmy HP](#)
- [Utylizacja wyeksploatowanych urządzeń przez prywatnych użytkowników w Unii Europejskiej](#)
- [Energy consumption](#)

Zużycie papieru

W opisanym produkcie można używać papieru makulaturowego zgodnego z normą DIN 19309 i EN 12281:2002.

Tworzywa sztuczne

Elementy z tworzyw sztucznych o wadze przekraczającej 25 gramów są oznaczone zgodnie z międzynarodowymi standardami, które zwiększają możliwość identyfikacji tworzyw sztucznych do przetworzenia po zużyciu produktu.

Informacje o bezpieczeństwie materiałów

Karty charakterystyki substancji niebezpiecznych (MSDS) dostępne są w witrynie sieci Web firmy HP pod adresem:

www.hp.com/go/msds

Program recyklingu

Firma HP podejmuje w wielu krajach/regionach coraz więcej inicjatyw dotyczących zwrotu oraz recyklingu swoich produktów, a także współpracuje z największymi na świecie ośrodkami recyklingu urządzeń elektronicznych. Firma HP oszczędza zasoby naturalne, ponownie sprzedając niektóre spośród swoich najbardziej popularnych produktów. Więcej informacji dotyczących recyklingu produktów HP można znaleźć pod adresem:

www.hp.com/hpinfo/globalcitizenship/environment/recycle/

Program recyklingu materiałów eksploatacyjnych do drukarek atramentowych firmy HP

Firma HP podejmuje różne działania mające na celu ochronę środowiska. Program recyklingu materiałów eksploatacyjnych HP Inkjet Supplies Recycling Program jest dostępny w wielu krajach/regionach. Umożliwia on bezpłatny recykling zużytych kaset i pojemników z tuszem. Więcej informacji można znaleźć w następującej witrynie sieci Web:

www.hp.com/hpinfo/globalcitizenship/environment/recycle/

Utilizacja wyeksploatowanych urządzeń przez prywatnych użytkowników w Unii Europejskiej



English	<p>Disposal of Waste Equipment by Users in Private Households in the European Union This symbol on the product or its packaging indicates that this product must not be disposed of with your other household waste. Instead, it is your responsibility to dispose of your waste equipment by handing it over to a designated collection point for the recycling of waste electrical and electronic equipment. The separate collection and recycling of your waste equipment at the time of disposal will help to conserve natural resources and ensure that it is recycled in a manner that protects human health and the environment. For more information about where you can drop off your waste equipment for recycling, please contact your local city office, your household waste disposal service or the shop where you purchased the product.</p>
French	<p>Évacuation des équipements usagés par les utilisateurs dans les foyers privés au sein de l'Union européenne La présence de ce symbole sur le produit ou sur son emballage indique que vous ne pouvez pas vous débarrasser de ce produit de la même façon que vos déchets courants. Au contraire, vous êtes responsable de l'évacuation de vos équipements usagés et, à cet effet, vous êtes tenu de les remettre à un point de collecte agréé pour le recyclage des équipements électriques et électroniques usagés. Le tri, l'évacuation et le recyclage séparés de vos équipements usagés permettent de préserver les ressources naturelles et de s'assurer que ces équipements sont recyclés dans le respect de la santé humaine et de l'environnement. Pour plus d'informations sur les lieux de collecte des équipements usagés, veuillez contacter votre mairie, votre service de traitement des déchets ménagers ou le magasin où vous avez acheté le produit.</p>
Dutch	<p>Entsorgung von Elektrogeräten durch Benutzer in privaten Haushalten in der EU Dieses Symbol auf dem Produkt oder dessen Verpackung gibt an, dass das Produkt nicht zusammen mit dem Restmüll entsorgt werden darf. Es obliegt daher Ihrer Verantwortung, das Gerät an einer entsprechenden Stelle für die Entsorgung oder Wiederverwertung von Elektrogeräten oder an Abzugeben (z.B. ein Wertstoffhof). Die separate Sammlung und das Recyceln Ihrer alten Elektrogeräte zum Zeitpunkt Ihrer Entsorgung trägt zum Schutz der Umwelt bei und gewährleistet, dass sie auf eine Art und Weise recycelt werden, die keine Gefährdung für die Gesundheit des Menschen und der Umwelt darstellt. Weitere Informationen darüber, wo Sie alte Elektrogeräte zum Recyceln abgeben können, erhalten Sie bei den örtlichen Behörden, Wertstoffhöfen oder dort, wo Sie das Gerät erworben haben.</p>
Italiano	<p>Smaltimento di apparecchiature da rottamare da parte di privati nell'Unione Europea Questo simbolo che appare sul prodotto o sulla confezione indica che il prodotto non deve essere smaltito assieme agli altri rifiuti domestici. Gli utenti devono provvedere allo smaltimento delle apparecchiature da rottamare in locale di smaltimento autorizzato o al luogo di raccolta indicato per il riciclaggio delle apparecchiature elettriche ed elettroniche. La raccolta e il riciclaggio separati delle apparecchiature da rottamare in fase di smaltimento favoriscono la conservazione delle risorse naturali e garantiscono che tali apparecchiature vengano rottamate nel rispetto dell'ambiente e della tutela della salute. Per ulteriori informazioni sui punti di raccolta delle apparecchiature da rottamare, contattare il proprio comune di residenza, il servizio di smaltimento dei rifiuti locale o il negozio presso il quale è stato acquistato il prodotto.</p>
Español	<p>Eliminación de residuos de aparatos eléctricos y electrónicos por parte de usuarios domésticos en la Unión Europea Este símbolo en el producto o en el embalaje indica que no se puede desechar el producto junto con los residuos domésticos. Por el contrario, si debe eliminar este tipo de residuo, es responsabilidad del usuario entregarlo en un punto de recogida designado de reciclado de aparatos electrónicos y eléctricos. El reciclaje y la recogida por separado de estos residuos en el momento de la eliminación ayudará a preservar recursos naturales y a garantizar que el reciclaje proteja la salud y el medio ambiente. Si desea información adicional sobre los lugares donde puede dejar estos residuos para su reciclado, póngase en contacto con las autoridades locales de su ciudad, con el servicio de gestión de residuos domésticos o con la tienda donde adquirió el producto.</p>
Česky	<p>Likvidace vysloužilého zařízení užívateli v domácnosti v zemích EU Tato značka na produktu nebo na jeho obalu označuje, že tento produkt nesmí být likvidován právním vyhozením do běžného domovního odpadu. Odpovídaté za to, že vysloužilý výrobek bude předáno k likvidaci do stávajících sběrných míst určených k recyklaci vysloužilých elektrických a elektronických zařízení. Likvidace vysloužilého zařízení samostatným sběrem a recyklací přispívá k ochraně přírodních zdrojů a zajišťuje, že recyklace proběhne v prostředí, které chrání lidské zdraví a životní prostředí. Další informace o tom, kam můžete vysloužilá zařízení předat k recyklaci, můžete získat od úřadů místní samosprávy, od společnosti provádějící svoz a likvidaci domovního odpadu nebo v obchodě, kde jste produkt zakoupili.</p>
Dansk	<p>Bortskaffelse af affaldsudyret for brugere i private husholdninger i EU Dette symbol på produktet eller på produktets emballage indiker, at produktet ikke må skaffes sammen med andet husholdningsaffald. I stedet er det dit ansvar at bortskaffe affaldsudyret ved at aflevere det på det rette beredede indsamlingstested med henblik på genbrug af elektrisk og elektronisk affaldsudyret. Den separate indsamling og genbrug af dit affaldsudyret på tidspunktet for bortskaffelse er med til at bevare naturlige ressourcer og sikre, at genbrug finder sted på en måde, der beskytter menneskers helbred samt miljøet. Hvis du vil vide mere om, hvor du kan aflevere dit affaldsudyret til genbrug, kan du kontakte kommunen, det lokale renovationsvesen eller det offentlige renrings- eller kaffeprodukt.</p>
Nedānisk	<p>Åføer av afgedankte apparatuur door gebruikers in particuliere huishoudens in de Europese Unie Dit symbol op het product of de verpakking geeft aan dat dit product niet mag worden afgevoerd met het huishoudelijk afval. Het is uw verantwoordelijkheid uw afgedankte apparatuur af te leveren op een aangewezen inzamelpunt voor de verwerking van afgedankte elektrische en elektronische apparatuur. De gescheiden inzameling en verwerking van uw afgedankte apparatuur draagt bij tot het sparen van natuurlijke bronnen en zorgt ervoor dat het materiaal op een wijze die de volkgezondheid en het milieu beschermt. Voor meer informatie over waar u uw afgedankte apparatuur kunt inleveren voor recycling kunt u contact opnemen met het gemeentehuis in uw woonplaats, de reinigingsdienst of de winkel waar u het product hebt aangeschaft.</p>
Eesti	<p>Erasmajajäätistes kasutatute kõrvaldatamise seadmete käitlemine Euroopa Liidus Kui tootel või toote pakendil on see sümbol, ei tohi tootet koos muude kodumajapidamiste jäätisega ära viia tarbetuks muundurid seadles ettevõttele elektrilise ja elektroonikaseadmete ülitseerimiskohta. Ülitseerimise seadmete eelne kogumine ja käitlemine aitab säästa loodusvarasid ning tagada, et käitlemine toimub inimtervisele ja keskkonnale ohutult. Lisateavet selle kohta, kuhu saate ülitseeritava seadme käitlemisel viia, saate küsida kohalikest omavalitsustest, olemajajäätise ülitseerimispunkti või kauplust, kust te seadme ostsite.</p>
Soomi	<p>Hävitettävien laitteiden käsittely kotitalouksissa Euroopan unionin alueella Tämä tuoteella tai sen pakkaamisella oleva merkintä osoittaa, että tuotetta ei saa hävitettäväksi talousjätteen mukana. Käyttäjän velvollisuus on toimittaa tämä hävitettävä laite toimittajalle sähkö- ja elektronikalaitteiden keräyspisteeseen. Hävitettävien laitteiden erillinen keräys ja kierrätys säästää luonnonvaroja ja varmistaa, että hävitäminen tapahtuu tavalla, joka suojaa ihmisten terveyttä ja ympäristöä. Saat tarvittavaa lisätietoa jättäen kierrätyspaikasta paikallisilla viranomaisilla, jätteenhoitaja tai tuotteen jälleenvyyntiä.</p>
Ελληνικά	<p>Απόρριψη άχρηστων συσκευών στη Ευρωπαϊκή Ένωση Το παρόν σύμβολο στον εξοπλισμό ή τη συσκευασία του υποδηλώνει ότι το προϊόν αυτό δεν πρέπει να πεταχτεί μαζί με άλλα οικιακά απορρίμματα. Αντίθετα, εσείς οφείτε να το απορρίψετε σε ειδικούς σταθμούς σε σημεία συλλογής υποβληθέντων συσκευών ηλεκτρικών και ηλεκτρονικών. Η χωριστή συλλογή και ανακύκλιση των άχρηστων συσκευών θα συμβάλει στη διατήρηση των φυσικών πόρων και στη διασφάλιση ότι θα ανακυκλωθούν με τέτοιο τρόπο, ώστε να προστατευτεί η υγεία των ανθρώπων και το περιβάλλον. Για περισσότερες πληροφορίες σχετικά με το πού μπορείτε να απορρίψετε τις άχρηστες συσκευές για ανακύκλιση, επικοινωνήστε με τον κατά τόπους αρμόδιο αρχή ή με το κατάστημα από το οποίο αγοράσάτε το προϊόν.</p>
Magyar	<p>A hulladékok nyújtott kezelése a megújultatásukban az Európai Unióban Ez a szimbólum, amely a termék vagy annak csomagolásán van feltüntetve, azt jelzi, hogy a termék nem kezelhető együtt az egyéb háztartási hulladékkal. Az Ön feladata, hogy a készült hulladékanyagait eljuttassa olyan kijelölt gyűjtőhelyre, amely az elektronikus hulladékanyagok és az elektrikus berendezések újrahasznosításával foglalkozik. A hulladékanyagok elkülönített gyűjtése és újrahasznosítása hozzájárul a természeti erőforrások megőrzéséhez, egyúttal azt is biztosítja, hogy a hulladék újrahasznosítása az egészségre és a környezetre nem ártalmas módon történik. Ha tájékoztatást szeretne kapni azokról a helyekről, ahol leadhatja újrahasznosításra a hulladékanyagokat, forduljon a helyi önkormányzatához, a háztartási hulladék begyűjtésével foglalkozó vállalkozó vagy a termék forgalmazójához.</p>
Lietuvi	<p>Įrašytių atbrūvintais no nedėgiam iriėrim ėropas Savienimas privėtasis mėjsamniecības Šis simbols uz ierīces vai tās iepakojuma norāda, ka šis ierīce nedrīkst tīniet kopā ar parastiem mējsamniecības atbrūvintiem. Jūs esat atbildīgs par atbrūvintais no nedėgais ierīces, to nododot norādītājam savākšanas vietai, lai tika veikta nedėgais elektriskā un elektroniskā aprīkojuma atbrūvintais atbrūvintais. Speciāls nedėgais ierīces savākšana un atbrūvintais pārstrāde palīdz ietaupīt dabas resursus un nodrošina tādus atbrūvintais pārstrādi, kas sargā cilvēku veselību un apkārtni vidi. Lai iegūtu papildu informāciju par to, kur atbrūvintais pārstrādi var nodot nedėgais ierīci, lūdzu, sazinieties ar vietējo pašvaldību, mējsamniecības atbrūvintais savākšanas dienestu vai veikalu, kur iegādājāties šo ierīci.</p>
Lietuvi	<p>Europas Sąjūdos vartotojų ir privačių namų ūkių atliekamų įrangos išmetimas Šis simbolis ant produkto arba jo pakuotės nurodo, kad produktas negali būti išmetamas kartu su kitomis namų ūki atliekomis. Jūs privalote išmesti savo atliekamą įrangą atskirai į atliekamų elektrinių ir elektrinės įrangos perdirbimo punktus. Jei atliekamą įrangą bus atskirai surinkta ir perdirbama, bus išsaugoti natūralūs išteklių ir užtikrinama, kad įranga yra perdirbta žmogaus sveikatai ir gamtą tausojančiu būdu. Dėl informacijos apie tai, kur galite išmesti atliekamą perdirbti skirtą įrangą kreipkitės į vietinę valdžią tarnybą, namų ūki atliekų išvežimo tarnybą arba į pardavėjų, kurioje pirkoite produktą.</p>
Polski	<p>Utilizacja zużytego sprzętu przez użytkowników domowych w Unii Europejskiej Symbol ten umieszczony na produkcie lub opakowaniu oznacza, że tego produktu nie należy wyrzucić razem z innymi odpadami domowymi. Użytkownik jest odpowiedzialny za oddanie zużytego sprzętu do wyznaczonego punktu odbioru zużytego sprzętu elektrycznego i elektronicznego. Gromadzenie osobno i recykling tego typu odpadów przyczynia się do ochrony zasobów naturalnych i jest bezpieczny dla zdrowia i środowiska naturalnego. Dalsze informacje na temat sposobu użycia zużytych urządzeń można uzyskać u odpowiednich władz lokalnych, w przedsiębiorstwie zajmującym się usuwaniem odpadów lub w miejscu zakupu produktu.</p>
Português	<p>Descarte de equipamentos por usuários em residências da União Europeia Este símbolo no produto ou no embalagem indica que o produto não pode ser descartado junto com o lixo doméstico. No entanto, é sua responsabilidade levar os equipamentos a serem descartados a um ponto de coleta designado para o reciclagem de equipamentos eletro-eletrônicos. A coleta separada e o reciclagem dos equipamentos no momento do descarte ajudam na conservação dos recursos naturais e garantem que os equipamentos serão reciclados de forma a proteger a saúde das pessoas e o meio ambiente. Para obter mais informações sobre onde descartar equipamentos para reciclagem, entre em contato com o escritório local de sua cidade, o serviço de limpeza pública de seu bairro ou a loja em que adquiriu o produto.</p>
Slovenščina	<p>Postup pozivanja/ov v krajnih Evropskej unie pri vyhazovanju zariadenia v domácom používaní do odpadu Tento symbol na produkte alebo na jeho obale znamená, že nesmie byť vyhodený s iným komunálnym odpadom. Namiesto toho máte povinnos odvážať toto zariadenie na zberom mieste, kde sa zbiera odpad zariadení elektrických a elektronických. Separovaný zber a recyklácia zariadenia usnadňujú na odpad pomôcť chráni prírodné zdroje a zabezpečí taký spôsob recyklácie, ktorý bude chráni ľudské zdravie a životné prostredie. Ďalšie informácie o separovanom zbere a recyklácii získate na miestnom obecnom úrade, na time zabezpečujúcej zber vášho komunálneho odpadu alebo v predajni, kde ste produkt kúpili.</p>
Slovenščina	<p>Rovnanje z odpadno opremo v gospodinjstvih znotraj Evropske unije Ta znak na izdelku ali embalaži označuje, da izdelka ne smete oddati skupaj z drugimi gospodinjstvenimi odpadki. Odpadno opremo ste dolžni oddati na določenem zbirnem mestu za recikliranje odpadne elektrčne in elektronske opreme. Z ločenim zbiranjem in recikliranjem odpadne opreme so odlaganje biološki naravne viine in zagotovili, da bo odpadna oprema reciklirana tako, da se varuje zdravje ljudi in okolje. Več informacij o mestih, kjer lahko oddate odpadno opremo za recikliranje, lahko dobite na občini, v komunalnem podjetju ali trgovini, kjer ste izdelki kupili.</p>
Svenska	<p>Kassering av förbrukningsmaterial, för hem- och privatvården i EU Produkter eller produktförpackningar med den här symbolen får inte kasseras med vanligt hushållsavfall. I stället har du ansvar för att produkten lämnas till en behörig återvinningssation för hantering av el- och elektronisk produkter. Genom att lämna kasserade produkter till återvinning hjälper du till att bevara våra gemensamma naturresurser. Dessutom skyddas både människor och miljön när produkter återvinns på rätt sätt. Kommunala myndigheter, sophanteringsföretag eller butiken där varan köptes kan ge mer information om var du lämnar kasserade produkter för återvinning.</p>

Energy consumption

Niniejszy produkt został zaprojektowany tak, aby zminimalizować zużycie energii i chronić zasoby naturalne bez zmniejszania wydajności produktu. Został zaprojektowany tak, aby zminimalizować całkowite zużycie energii zarówno podczas pracy, jak i gdy urządzenie nie jest aktywne. Dokładne informacje na temat zużycia energii można znaleźć w wydrukowanej dokumentacji dołączonej do urządzenia.

Indeks

A

- ADF (automatyczny podajnik dokumentów)
 - ładowanie oryginałów 21
 - obsługiwane rozmiary materiałów 23
 - pojemność 21
- administrator
 - ustawienia 80
- ADSL, konfiguracja faksu
 - równoległe systemy telefoniczne 88
- anulowanie
 - kopiowanie 47
 - skanowanie 52
 - zadanie drukowania 39
 - zaplanowany faks 58
- Anuluj
 - przycisk 13
- automatyczna sekretarka
 - konfigurowanie z faksem (równoległe systemy telefoniczne) 101
 - nagrane tony faksowania 158
 - ustawianie do współpracy z faksem i modemem 103
- automatyczne zmniejszanie faksu 68
- automatyczny podajnik dokumentów (ADF)
 - ładowanie oryginałów 21
 - obsługiwane rozmiary materiałów 23
 - pojemność 21

B

- białe pasma lub paski, rozwiązywanie problemów
 - kopie 140, 141
 - skanowane obrazy 144
- biały pasek, czyszczenie 129
- brakuje linii lub punktów, rozwiązywanie problemów 138

C

- Centrum obsługi 17
- Centrum obsługi HP 17
- ciemne obrazy, rozwiązywanie problemów
 - kopie 140
 - skanowane obrazy 145
- ciśnienie akustyczne 181
- customer support Korea 171
- cykl roboczy 177
- czarne kropki lub smugi, rozwiązywanie problemów
 - kopie 141
 - skanowanie 145
- czyszczenie
 - biały pasek 129
 - kasety drukujące 124
 - obszar dysz kasety drukującej 126
 - obudowa 131
 - płyta szklana 128
 - skaner 128
 - styki kasety drukującej 125

D

- dane techniczne
 - emisje akustyczne 181
 - procesor i pamięć 178
- Declaration of conformity (DOC) 189
- deinstalacja oprogramowania
 - Mac OS 116
 - Windows 114
- dioda uwaga 12
- DOC 189
- dokumentacja 9
- Dopasuj do strony 44
- drukowanie
 - anulowanie 39
 - dwustronne 38
 - dzienniki faksu 76
 - faksy 65
 - kody szybkiego wybierania 34

- raporty faksowania 75
- rozwiązywanie problemów 131
- ustawienia 37
- wolne 133

- drukowanie dwustronne 38
- drzwiczki wkładów drukujących, umiejscowienie 11
- DSL, konfiguracja faksu
 - równoległe systemy telefoniczne 88
- dwie strony, drukowanie po obu 38
- dwustronne drukowanie 38
- dziennik, faks
 - drukowanie 76
- dzwonienie dystynktywne
 - równoległe systemy telefoniczne 91
- zmiana 71

E

- ECM. *patrz* tryb korekcji błędów edycja
 - tekst w programie OCR 51
 - zeskanowane obrazy 51
- emisje akustyczne 181
- etykiety
 - ładowanie 30

F

- faks
 - automatyczna sekretarka, konfiguracja (równoległe systemy telefoniczne) 101
 - automatyczna sekretarka, rozwiązywanie problemów 158
 - automatyczna sekretarka i modem, współużytkowanie (równoległe systemy telefoniczne) 103
 - blokowanie numerów 68

- DSL, konfiguracja
 - (równoległe systemy telefoniczne) 88
- dziennik, drukowanie 76
- dzwonienie dystynktywne, zmiana wzorca 71
- grupy szybkiego wybierania, konfiguracja 33
- Internet, przez 74
- konfiguracja 83
- konfiguracja dzwonienia dystynktywnego (równoległe systemy telefoniczne) 91
- konfiguracja oddzielnej linii (równoległe systemy telefoniczne) 88
- konfiguracja wspólnej linii telefonicznej (równoległe systemy telefoniczne) 92
- kontrast 61
- liczba dzwonek przed odebraniem 71
- linia ISDN, konfiguracja (równoległe systemy telefoniczne) 90
- modem, współużytkowanie z (równoległe systemy telefoniczne) 94
- modem i automatyczna sekretarka, współużytkowanie (równoległe systemy telefoniczne) 103
- modem i linia głosowa, współużytkowanie (równoległe systemy telefoniczne) 97
- modem i poczta głosowa, współużytkowanie (równoległe systemy telefoniczne) 107
- monitorowanie wybierania 55, 58
- nagłówek 70
- odbieranie 63
- odbieranie, rozwiązywanie problemów 152, 155
- odbieranie automatyczne 71
- odpytywanie w celu odebrania 66
- opcje ponownego wybierania numeru 73
- paauza 19
- planowanie 57
- poczta głosowa, konfiguracja (równoległe systemy telefoniczne) 93
- ponowne drukowanie 65
- pozycje szybkiego wybierania, konfigurowanie 33
- przekierowanie 66
- przyciemnianie lub rozjaśnianie 61
- przycisk 13
- raporty 75
- raporty o błędach 76
- raporty potwierdzeń 75
- ręczne odbieranie 63
- rodzaje konfiguracji 84
- rodzaj wybierania numerów, ustawianie 72
- rozjaśnianie lub przyciemnianie 61
- rozwiązywanie problemów 145
- równoległe systemy telefoniczne 83
- specyfikacje 179
- system PBX, konfiguracja (równoległe systemy telefoniczne) 90
- szybkość 73
- test nie powiódł się 145
- testowanie ustawień 74
- test połączenia przewodu telefonicznego faksu, niepomyślny 147
- test stanu linii, niepowodzenie 151
- test sygnału wybierania, niepowodzenie 150
- test ściennego gniazdka telefonicznego, niepowodzenie 147
- test typu przewodu telefonicznego, niepomyślny 148
- tryb korekcji błędów 62, 72
- tryb odbierania 12, 71
- ustawianie odbierania faksów do pamięci 64
- ustawienia 60
- ustawienia, zmiana 70
- ustawienia domyślne 62
- usuwanie z pamięci 66
- wprowadzanie tekstu i symboli 19
- wysyłanie 53
- wysyłanie, rozwiązywanie problemów 152, 154, 157
- wysyłanie do wielu adresatów 58
- zbyt krótki kabel telefoniczny 158
- zdjęcia 60
- zmniejszanie 68
- faksowanie
 - rozdzielczość 61
 - rozmiar papieru 67
- FoIP 74
- folie
 - kopiuje 43
 - ładowanie 30
- G**
 - gniazdo zasilania, umiejscowienie 11
 - grafika
 - atrament nie wypełnia 136
 - brakuje linii lub punktów 138
 - niecałkowicie wypełnione kopie 141
 - wygląd inny niż na oryginale 144
 - grupy szybkiego wybierania konfiguracja 33
 - gwarancja 166, 170
- H**
 - HP Photosmart Studio
 - wysyłanie wyników skanowania do programów 50
 - HP Printer Utility (Mac OS)
 - okienka 83
 - otwieranie 82
 - ustawienia administratora 81

I

informacje dotyczące przepisów prawnych 183
 informacje o hałasie 181
 informacje o wersji 9
 informacje techniczne
 specyfikacje faksu 179
 specyfikacje kopiowania 179
 specyfikacje skanowania 180
 instalacja
 oprogramowanie do systemu Mac OS 112
 oprogramowanie do systemu Windows 110
 rozwiązywanie problemów 159
 Internet
 faks, korzystanie 74

J

jakość, rozwiązywanie problemów
 drukowanie 134
 kopiowanie 140
 skanowanie 143
 jakość druku
 rozwiązywanie problemów 134
 jakość kopiowania 43
 jasne obrazy, rozwiązywanie problemów
 kopie 140
 skanowane obrazy 145
 Jaśniej/Ciemniej 12
 język, drukarki 177, 178

K

kabel telefoniczny
 niepomyślny test podłączenia do właściwego portu 147
 niepomyślny test prawidłowego typu 148
 wydłużanie 158
 Karta Obsługa urządzenia 82
 karty
 obsługujące podajniki 24
 wskazówki 23
 karty pocztowe, ładowanie 30

kaseta drukująca
 czyszczenie styków 125
 kasety drukujące
 czyszczenie 124
 czyszczenie obszaru dysz 126
 nazwy części 118
 obsługa 118
 wymiana 119
 wyrównywanie 122
 Klawiatura 13
 klawiatura, panel sterowania
 wprowadzanie tekstu i symboli 19
 kod identyfikacji abonenta 70
 kolorowe
 faks 60
 kolorowy tekst i OCR 51
 kolory
 niewłaściwe 137
 rozwiązywanie problemów 137
 wyblakłe lub matowe 136
 wydruki czarno-białe, rozwiązywanie problemów 137
 zalewające 137
 komunikaty o błędach
 nie można uaktywnić źródła TWAIN 143
 panel sterowania 16
 komunikaty o błędach krytycznych 16
 komunikaty o strzegawcze 16
 konfigurowanie
 automatyczna sekretarka (równoległe systemy telefoniczne) 101
 automatyczna sekretarka i modem (równoległe systemy telefoniczne) 103
 DSL (równoległe systemy telefoniczne) 88
 dzwonienie dystynktywne 71
 dzwonienie dystynktywne (równoległe systemy telefoniczne) 91
 faks 83
 faks, z równoległymi systemami telefonicznymi 83

linia ISDN (równoległe systemy telefoniczne) 90
 modem komputerowy (równoległe systemy telefoniczne) 94
 modem komputerowy i automatyczna sekretarka (równoległe systemy telefoniczne) 103
 modem komputerowy i linia głosowa (równoległe systemy telefoniczne) 97
 modem komputerowy i poczta głosowa (równoległe systemy telefoniczne) 107
 oddzielna linia faksu (równoległe systemy telefoniczne) 88
 poczta głosowa (równoległe systemy telefoniczne) 93
 poczta głosowa i modem komputerowy (równoległe systemy telefoniczne) 107
 rodzaje połączeń 13
 scenariusze faksowania 84
 system PBX (równoległe systemy telefoniczne) 90
 testowanie faksu 74
 Windows 110
 wspólna linia telefoniczna (równoległe systemy telefoniczne) 92
 konserwacja
 czyszczenie białego paska 129
 czyszczenie kaset drukujących 124
 czyszczenie płyty szklanej 128
 wymiana kaset drukujących 119
 Wyrównaj kasety drukujące 122
 kontrast, faks 61
 kontrolny numer modelu 188

- koperty
 - ładowanie 29
 - obsługujące podajniki 24
 - wskazówki 23
- kopiowanie
 - anulowanie 47
 - jakość 43, 140
 - liczba kopii 42
 - przycisk 13
 - rozmiar papieru 42
 - rozwiązywanie
 - problemów 139
 - specyfikacje 179
 - szybkość 43
 - tekst, poprawa jakości 46
 - ustawienia 41
 - zdjęcia, poprawa jakości 46
 - z panelu sterowania 41
- kopiowanie w kolorze 41
- kopiuje
 - legal na letter 45
 - poniejsz 45
 - poprawa jakości jasnych obszarów 46
 - rodzaje papieru, zalecane 43
- kropki, rozwiązywanie
 - problemów
 - skanowanie 145
- kropki lub smugi, rozwiązywanie
 - problemów
 - kopie 141

L

- liczba dzwonek przed odebraniem 71
- liczba kopii 42
- liczba stron na miesiąc (cykle robocze) 177
- linia ISDN, ustawianie do pracy z faksem
 - równoległe systemy telefoniczne 90
- linia telefoniczna, wzorzec dzwonek 71
- linie
 - rozwiązywanie
 - problemów 140
 - skany, rozwiązywanie
 - problemów 144, 145

Ł

- ładowanie
 - etykiety 30
 - folie 30
 - karty indeksowe 28
 - karty pocztowe 30
 - koperty 29
 - naprasowywanki 30
 - oryginały w podajniku ADF (automatyczny podajnik dokumentów) 21
 - papier A4 25
 - papier fotograficzny 10 x 15 cm 27
 - papier fotograficzny 4 x 6 cali 27
 - papier legal 25
 - papier letter 25
 - papier pełnowymiarowy 25
- łączniki, umiejscowienie 11

M

- Mac OS
 - deinstalacja
 - oprogramowania 116
 - drukowanie na materiałach specjalnych i o niestandardowych rozmiarach 32
 - HP Photosmart Studio 17
 - HP Printer Utility 82
 - instalacja
 - oprogramowania 113
 - udostępnianie urządzenia 113, 114
 - ustawienia drukowania 38
 - wymagania systemowe 178
- marginesy
 - ustawienie, specyfikacje 25
- materiały
 - drukowanie na materiałach o nietypowych formatach 31
 - dupleks 38
 - HP, zamawianie 163
 - ładowanie podajnika 25
 - obsługiwane formaty 23
 - obsługiwane typy i gramatury 24

- pojemność podajnika ADF 21
- przekrzywione strony 138
- rozwiązywanie problemów z podawaniem 138
- specyfikacje 23
- wybieranie 22
- materiały eksploatacyjne
 - stan 79
 - wydajność 177
 - zamawianie w trybie online 163
- materiały fotograficzne
 - wskazówki 23
- materiały o niestandardowych rozmiarach
 - drukowanie na 31
 - wskazówki 23
- menu, panel sterowania 15
- menu Faks 15
- menu Kopia 15
- menu Skanowanie 15
- modem
 - współdzielenie z faksem i linią głosową (równoległe systemy telefoniczne) 97
 - współdzielenie z faksem i pocztą głosową (równoległe systemy telefoniczne) 107
 - współużytkowanie z faksem (równoległe systemy telefoniczne) 94
 - współużytkowanie z faksem i automatyczną sekretarką (równoległe systemy telefoniczne) 103
- modem komputerowy
 - współdzielenie z faksem i linią głosową (równoległe systemy telefoniczne) 97
 - współdzielenie z faksem i pocztą głosową (równoległe systemy telefoniczne) 107
 - współużytkowanie z faksem (równoległe systemy telefoniczne) 94
 - współużytkowanie z faksem i automatyczną

- sekretarką (równoległe systemy telefoniczne) 103
- modem telefoniczny
 - współdzielenie z faksem i linią głosową (równoległe systemy telefoniczne) 97
 - współdzielenie z faksem i pocztą głosową (równoległe systemy telefoniczne) 107
 - współużytkowanie z faksem (równoległe systemy telefoniczne) 94
 - współużytkowanie z faksem i automatyczną sekretarką (równoległe systemy telefoniczne) 103
- monitorowanie wybierania 55, 58

- N**
- nagłówek, faks 70
- najlepsza jakość kopiowania 43
- napięcie, specyfikacje 180
- narzędzia monitorujące 79
- niepoprawne informacje lub ich brak, rozwiązywanie problemów 133
- normalna jakość kopii 43

- O**
- obsługa czcionek 177
- obsługa języka PCL 3 177
- obsługa klientów
 - elektroniczna 167
 - wsparcie przez telefon 167
- obsługa telefoniczna 168
- obsługiwane systemy operacyjne 178
- OCR
 - edytowanie zeskanowanych dokumentów 51
 - rozwiązywanie problemów 143
- odbieranie faksów
 - automatycznie 63
 - blokowanie numerów 68
 - liczba dzwonek przed odebraniem 71
 - odpytywanie 66
 - przekierowanie 66
 - ręczne 63
 - rozwiązywanie problemów 152, 155
 - tryb odbierania automatycznego 71
- odpytywanie w celu odebrania faksu 66
- odzysk
 - pojemniki z tuszem 190
- okres obsługi telefonicznej
 - okres obsługi 168
- oprogramowanie
 - dezinstalacja w systemie Mac OS 116
 - dezinstalacja w systemie Windows 114
 - gwarancja 166
 - HP Photosmart 17
 - instalacja w systemie Mac OS 112
 - instalacja w systemie Windows 110
 - OCR 51
 - rodzaje połączeń 13
- oprogramowanie
 - HP Photosmart wysyłanie wyników skanowania do programów 50
- oprogramowanie Photosmart
 - wysyłanie wyników skanowania do programów 50
- oryginały
 - edycja wyników skanowania 51
 - ładowanie do podajnika ADF (automatyczny podajnik dokumentów) 21
 - skanowanie 49
- Oświadczenia firmy Hewlett-Packard 4
- otoczenie robocze, parametry 180

- P**
- pakowanie urządzenia 174
- pamięć
 - ponowne drukowanie faksów 65
 - specyfikacje 178
 - usuwanie faksów 66
 - zapisywanie faksów 64
- panel sterowania
 - komunikaty 15
 - menu 15
 - plyta czołowa, zdejmowanie 173
 - przyciski 12
 - skanowanie z 49
 - umiejscowienie 10
 - ustawienia, zmiana 16
 - ustawienia administratora 80
 - używanie do kopiowania 41
 - wprowadzanie tekstu i symboli 19
 - wskaźniki 12
 - wysyłanie faksów 54
 - wysyłanie wyników skanowania do programów 50
- papier
 - kopiowanie legal na letter 45
 - rozmiar, ustawianie dla faksu 67
 - zacięcia 160, 162
 - zalecane rodzaje kopii 43
- papier A4, ładowanie 25
- papier formatu legal
 - ładowanie 25
- papier formatu letter
 - kopiuj 43
 - ładowanie 25
- papier fotograficzny
 - kopiuj 43
 - ładowanie 27
- papier fotograficzny 10 x 15 cm
 - kopiowanie 42
 - ładowanie 27
- papier fotograficzny 4 x 6 cali
 - kopiowanie 42
- papier fotograficzny 4 x 6 cali,
 - ładowanie 27
- papier Legal
 - kopiowanie 42

- paski na wynikach skanowania, rozwiązywanie problemów 144
 - Photosmart Studio
 - wysyłanie wyników skanowania do programów 50
 - pionowe paski na kopiach, rozwiązywanie problemów 140
 - plakat instalacyjny 9
 - plik readme 9
 - płyta szklana
 - czyszczenie 128
 - poczta głosowa
 - konfigurowanie z faksem (równoległe systemy telefoniczne) 93
 - konfigurowanie z faksem i modemem komputerowym (równoległe systemy telefoniczne) 107
 - podajniki
 - ładowanie materiałów 25
 - obsługiwane rozmiary materiałów 23
 - obsługiwane typy materiałów i gramatury 24
 - pojemności 24
 - podawanie papieru, ilustracja 10
 - rozwiązywanie problemów z podawaniem 138
 - umieszczenie 10
 - podawanie wielu stron, rozwiązywanie problemów 139
 - podręczna instrukcja obsługi 9
 - pojemniki z tuszem
 - gwarancja 166
 - numery katalogowe 163
 - obsługiwane 117, 177
 - stan 79
 - umieszczenie 11
 - usuwanie 172
 - wydajność 177
 - zamawianie w trybie online 163
 - pojemność
 - Podajnik ADF 21
 - podajniki 24
 - połączenia
 - dostępne funkcje 13
 - połączenie przez gniazdo USB
 - dostępne funkcje 13
 - konfiguracja w systemie Mac OS 112
 - konfiguracja w systemie Windows 110
 - port, umiejscowienie 10, 11
 - specyfikacje 177
 - pomniejszanie/powiększanie kopii
 - dopasowanie do Letter lub A4 44
 - zmiana rozmiaru z dopasowaniem do formatu letter 45
 - pomoc 165
 - patrz także* obsługa klientów
 - Pomoc
 - przycisk 13
 - pomoc dla klientów
 - gwarancja 170
 - ponowne drukowanie
 - faksy z pamięci 65
 - ponowne wybieraniu numeru, ustawianie 73
 - Ponów/Pauza 12
 - port faksu, umiejscowienie 11
 - porty, specyfikacje 177
 - potwierdzenia, faks 75
 - po upływie okresu obsługi 170
 - prędkość transmisji 73
 - problemy z podawaniem papieru, rozwiązywanie problemów 138
 - procesory, specyfikacje 178
 - program ochrony środowiska 190
 - przekierowanie faksów 66
 - przekrzywienie, rozwiązywanie problemów
 - drukowanie 138
 - kopiowanie 141
 - skanowanie 144
 - Przybornik (Windows)
 - informacje 81
 - Karta Szacunkowy poziom atramentu 82
 - ustawienia administratora 80
 - przyciemnianie
 - faksy 61
 - kopie 45
 - przycięte strony, rozwiązywanie problemów 134
 - przyciski, panel sterowania 12
 - przyciski bezpośredniego szybkiego wybierania: 13
 - Przycisk OK 13
 - przycisk Włącz 13
 - puste strony, rozwiązywanie problemów
 - drukowanie 133
 - kopiowanie 139
 - skanowanie 145
- ## R
- raporty
 - błąd, faks 76
 - potwierdzenia, faks 75
 - test faksu nie powiódł się 145
 - ręczne faksowanie
 - odbieranie 63
 - wysyłanie 54, 55
 - robocza jakość kopii 43
 - rodzaj wybierania numerów, ustawianie 72
 - rozdzielczość, faksowanie 61
 - Rozdzielczość faksu 12
 - rozsądnianie
 - faksy 61
 - kopie 45
 - rozmywanie się atramentu, rozwiązywanie problemów 136
 - rozmiar
 - rozwiązywanie problemów z kopiowaniem 140
 - skany, rozwiązywanie problemów 145
 - rozmiar papieru
 - ustawienie kopiowania 42
 - rozpoczynanie w trybie monochromatycznym 13
 - rozsyłanie faksów
 - wysyłanie 58
 - rozwiązywanie problemów
 - atrament nie wypełnia całkowicie tekstu lub grafiki 136
 - automatyczne sekretarki 158

brakuje linii lub punktów 138
drukowanie 131
drukowanie pustych stron 133
faks 145
instalacja 159
jakość druku 134
jakość kopii 140
jakość skanowania 143
kolory 136, 137
komunikaty panelu sterowania 15
kopiowanie 139
materiały nie są pobierane z podajnika 138
nic się nie drukuje 132
niepomyślny test połączenia przewodu telefonicznego faksu 147
niepomyślny test typu przewodu telefonicznego faksu 148
niepoprawne informacje lub ich brak 133
niezrozumiałe znaki na wydruku 135
odbieranie faksów 152, 155
pobieranych jest kilka stron naraz 139
porady 131
problemy z podawaniem papieru 138
przekrzywianie kopii 141
przekrzywione strony 138
przycięte strony, niewłaściwe rozmieszczenie tekstu lub grafiki 134
rozmażywanie się atramentu 136
skanowanie 141
test linii faksu nie powiódł się 151
testowanie faksu 145
test sprzętowy faksu nie powiódł się 146
test sygnału wybierania faksu, niepowodzenie 150
test ściennego gniazdka faksu, niepowodzenie 147

wolne drukowanie 133
wysyłanie faksów 152, 154, 157
zacięcia papieru 162
zalewanie kolorów 137
zapory 132
zasilanie 132
równoległe systemy telefoniczne
konfiguracja automatycznej sekretarki 101
konfiguracja dzwonienia dystynktywnego 91
konfiguracja ISDN 90
konfiguracja modemu 94
konfiguracja modemu i automatycznej sekretarki 103
konfiguracja modemu i poczty głosowej 107
konfiguracja oddzielnej linii 88
konfiguracja PBX 90
konfiguracja usługi DSL 88
konfiguracja wspólnej linii 92
konfiguracja współdzielenia modemu z linią głosową 97
kraje/regiony 83
rodzaje konfiguracji 84

S

sieci
konfiguracja w systemie Mac OS 113
udostępnianie, Windows 112
zapory, rozwiązywanie problemów 132
skaner
czyszczenie 128
skanowanie
anulowanie 52
edycja obrazów 51
jakość 143
komunikaty o błędach 143
OCR 51
przycisk Skanuj do 13
rozwiązywanie problemów 141

specyfikacje skanowania 180
ustawienia dla 52
wolne 142
wysyłanie do programu 49
z panelu sterowania 49
z programu zgodnego ze standardem TWAIN lub WIA 50
smugi, rozwiązywanie problemów
kopie 141
skanowanie 145
specyfikacje elektryczne 180
fizyczne 177
materiały 23
środowisko magazynowania 180
środowisko pracy 180
wymagania systemowe 178
specyfikacje elektryczne 180
specyfikacje środowiska 180
specyfikacje temperatury 180
sposób uzyskiwania wsparcia 167
sprawozdania o błędach, faks 76
sprzęt, testowanie ustawień faksu 146
stan komunikaty 16
materiały eksploatacyjne 79
Start, Kolor 13
sterownik gwarancja 166
ustawienia 37
wersja 167
sterownik drukarki gwarancja 166
ustawienia 37
wersja 167
strony czarno-białe faks 53
kopiowanie 41
rozwiązywanie problemów 137
strony internetowe arkusz danych wydajności materiałów eksploatacyjnych 177

- kasety drukujące w Europie 163
- programy ochrony środowiska 190
- zamawianie materiałów eksploatacyjnych 163
- strzałka w lewo 13
- strzałka w prawo 13
- symbole, wprowadzanie 19
- system PBX, ustawianie do pracy z faksem
- równoległe systemy telefoniczne 90
- szeregowe systemy telefoniczne
- kraje/regiony 83
- rodzaje konfiguracji 84
- szyba skanera
- czyszczenie płyty 128
- szybkie wybieranie drukowania
- i przeglądanie 34
- grupy, konfiguracja 33
- numery faksu, konfigurowanie 33
- przyciski bezpośredniego wybierania 13
- wysyłanie faksu 54

Ś
środowisko magazynowania, specyfikacje 180

T
tekst

- niecałkowicie wypełnione kopie 141
- niekompletny wynik skanowania, rozwiązywanie problemów 142
- nie można edytować po zeskanowaniu,

- rozwiązywanie problemów 143
- niewyraźne kopie, rozwiązywanie problemów 141
- niewyraźne skany 145
- plamy na kopiach 141
- poprawa jakości na kopiach 46
- rozwiązywanie problemów 134, 136, 138
- wprowadzanie z panelu sterowania 19
- telefon, faksowanie
- odbieranie 63
- wysyłanie 54
- wysyłanie, 54
- telefoniczna obsługa klienta 167
- telefoniczne gniazdko ścienne, faks 147
- telefoniczne wsparcie klientów 167
- test gniazdzka ściennego, faks 147
- testowanie, faks
- konfigurowanie 74
- niepomyślny test typu przewodu telefonicznego faksu 148
- niepowodzenie 145
- podłączenie do portu, niepowodzenie 147
- sprzęt, niepowodzenie 146
- stan linii faksu 151
- sygnał wybierania, niepowodzenie 150
- ścienne gniazdko telefoniczne 147
- test prawidłowego portu, faks 147
- test stanu linii, faks 151
- test sygnału wybierania, niepowodzenie 150
- tryb korekcji błędów 62
- tryb korekcji błędów, faks 72
- tryb niepożądanych faksów 68
- TWAIN
- nie można uaktywnić źródła 143
- skanowanie z 50

tylny panel dostępu
ilustracja 11

U
udostępnianie 13
udostępnianie urządzenia- Mac OS 113
- Windows 112
- ułatwienia dostępu 4
- Usługi, karta Przybornika (Windows) 82
- ustawianie odbierania faksów do pamięci 64
- ustawienia
- administrator 80
- faks 60
- kopiowanie 41
- panel sterowania 16
- prędkość, faksowanie 73
- skanowanie 52
- sterownik 37
- Ustawienia
- przycisk 13
- ustawienia domyślne
- drukowanie 38
- faks 62
- kopiowanie 42
- panel sterowania 16
- sterownik 37
- usuwanie faksów z pamięci 66
- usuwanie kaset drukujących 172

W
WIA (Windows Image Application), skanowanie z 50

widok

- kody szybkiego wybierania 34

wilgotność, specyfikacje 180

Windows

- Centrum obsługi HP 17
- deinstalacja oprogramowania 114
- drukowanie na materiałach specjalnych i o niestandardowych rozmiarach 32
- dupleks 39

Indeks

- instalacja
 - oprogramowania 110
- oprogramowanie
 - HP Photosmart 17
- udostępnianie urządzenia 112
- ustawienia drukowania 37
- wymagania systemowe 178
- Windows Image Application (WIA), skanowanie z 50
- witryny sieci Web
 - Apple 114
 - informacje o ułatwieniach dostępu 4
 - obsługa klientów 167
- w kolorze
 - kopie 46
- wolne drukowanie,
 - rozwiązywanie problemów 133
- wskaźniki, panel sterowania 12
- Wsparcie techniczne. *patrz* obsługa klientów
- wybieranie impulsowe 72
- wybieranie tonowe 72
- wyblakłe kopie 140
- wyblakłe smugi na kopiach,
 - rozwiązywanie problemów 140
- wymagania systemowe 178
- wymiana kaset drukujących 119
- Wyrównaj kasety drukujące 122
- wysyłanie faksów
 - faks kolorowy 60
 - monitorowanie
 - wybierania 55, 58
 - planowanie 57
 - ręczne 54
 - rozwiązywanie
 - problemów 152, 154, 157
 - wielu odbiorców 58
 - z pamięci 56
 - zwykły faks 54
- wysyłanie wyników skanowania
 - do programu 49
 - do programu OCR 51
 - rozwiązywanie
 - problemów 141
- wysyłka urządzenia 172
- wzorzec dzwonienia
 - równoległe systemy telefoniczne 91
 - zmiana 71
- Z**
- zablokowane numery faksów
 - konfiguracja 68
- zacięcia
 - materiały, których należy unikać 22
- zacięcia papieru 162
- zapisywanie
 - faksy w pamięci 64
 - ustawienia domyślne 16
- zaplanowane wysyłanie faksu 57
- zapory, rozwiązywanie
 - problemów 132
- zasilanie
 - rozwiązywanie
 - problemów 132
 - specyfikacje 180
- zasobnik wyjściowy
 - umieszczenie 10
- zdjęcia
 - edycja wyników skanowania 51
 - faks 60
 - poprawa jakości na kopiach 46
- Zestaw narzędzi (Windows)
 - karta Usługi 82
 - otwieranie 81
- ziarniste lub białe pasma na kopiach, rozwiązywanie
 - problemów 141
- Zlecenia
 - ustawienia 16
- zmniejszanie faksu 68

© 2007 Hewlett-Packard Development Company, L.P.

www.hp.com/support

