



**AOC**

# Manuel de l'utilisateur du moniteur LCD

## **60S / 60P** (Rétroéclairage DEL)

Sécurité.....	4
Conventions nationaux .....	4
Alimentation .....	5
Installation.....	6
Nettoyage .....	8
Autre .....	9
Paramétrage.....	10
Contenu de l'EMBALLAGE.....	10
Installation du socle et de la base .....	11
Réglage de l'angle de visualisation .....	13
Branchement du moniteur.....	15
Installer le Bras de Fixation au Mur .....	17
Réglage .....	18
Régler la résolution optimale .....	18
<b>Windows 10</b> .....	18
<b>Windows 8</b> .....	20
<b>Windows 7</b> .....	22
Raccourcis .....	24
Réglage de l'OSD.....	27
Luminance .....	28
Paramétrage de l'image.....	30
Température de couleur.....	31
Amplification de l'image .....	32
Paramétrage de l'affichage à l'écran .....	33
Supplément .....	34
Quitter.....	36
Témoin DEL.....	37
Lecteur.....	38
Pilote du moniteur.....	38
<b>Windows 10</b> .....	38
<b>Windows 8</b> .....	42
<b>Windows 7</b> .....	46
i-Menu.....	50
e-Saver .....	51
Screen+ .....	52
Dépannage .....	53
Spécifications.....	55
Spécifications générales .....	55
Modes d'affichage pré-réglés.....	62
Pin Assignments .....	66
Plug and Play.....	68
Réglementation.....	69
Avis FCC.....	69
Déclaration WEEE .....	70
EPA Energy Star .....	71
TCO DOCUMENT .....	72



# Sécurité

## Conventions nationales

Les sous-sections suivantes décrivent les conventions typographiques utilisées dans le présent document.

### Remarques, Précautions, et Avertissements

Partout dans ce guide, les blocs de texte peuvent être accompagnés d'une icône et imprimés en gras ou en italique. Ces blocs présentent des remarques, précautions et avertissements, et ils sont utilisés de la manière suivante:



**REMARQUE:** Une **REMARQUE** indique des informations importantes qui vous aident à mieux utiliser votre ordinateur.





**PRÉCAUTION:** Une **PRÉCAUTION** indique soit des dommages potentiels pour le matériel, soit un risque de perte de données, et vous recommande une procédure pour éviter le problème.





**AVERTISSEMENT:** UN **AVERTISSEMENT** indique un risque de dommages corporels et vous recommande une procédure pour éviter le problème.

## Alimentation

 Le moniteur ne doit être utilisé qu'avec le type d'alimentation indiqué sur l'étiquette. Si vous n'êtes pas sûr de votre type d'alimentation, consultez votre revendeur ou la compagnie d'électricité locale.

 Le moniteur est équipé d'une fiche munie d'une borne terre, c'est-à-dire une fiche comportant une troisième broche pour la mise à la terre. Pour des raisons de sécurité, cette fiche ne s'insère que dans une prise avec terre. Si votre prise n'est pas compatible avec les fiches à trois broches, faites appel à un électricien pour l'installation d'une prise correcte, ou utilisez un adaptateur afin de connecter votre appareil à la terre en sécurité. Ne vous privez pas la protection apportée par la mise à la terre.

 Débranchez l'appareil en cas d'orage ou lorsqu'il ne doit pas être utilisé pendant une longue période. Ceci protégera le moniteur contre les dommages liés aux surtensions.

 Ne surchargez pas les fils d'alimentation ou les rallonges. Une surcharge pourrait entraîner un incendie ou un danger d'électrocution.

 Afin d'assurer un fonctionnement correct, utilisez le moniteur uniquement avec des ordinateurs de la liste UL qui possèdent des branchements configurés de façon appropriée, marqués entre 100 - 240V CA, Min. 5A

 La prise murale doit être installée près de l'équipement et être facile d'accès.

 Pour utilisation uniquement avec l'adaptateur d'alimentation fourni (Sortie 12V cc 3A) possédant les licences suivantes UL, CSA . (Uniquement pour les moniteurs avec un adaptateur d'alimentation).

## Installation

**!** Ne placez pas le moniteur sur un chariot, un support, un trépied ou une table instables. En cas de chute, le moniteur risquerait de blesser quelqu'un ou d'être sérieusement endommagé. Utilisez exclusivement un chariot, un support, un trépied ou une table recommandé par le constructeur ou vendu avec le moniteur. Suivez les instructions du fabricant pour l'installation et l'utilisation des accessoires de montage recommandés par le fabricant. L'ensemble chariot et appareil est à déplacer avec précaution.

**!** N'introduisez jamais d'objets dans les fentes du capot du moniteur. Cela risquerait d'endommager les composants du circuit ce qui pourrait entraîner des risques d'incendie et d'électrocution. Ne renversez jamais de liquides sur le moniteur.

**!** Ne placez pas l'avant du produit contre le sol.

**!** Si vous montez le moniteur sur un mur ou une étagère, utilisez le kit de montage agréé par le constructeur et suivez les instructions du kit.

**!** Laissez un espace libre autour du moniteur, comme indiqué ci-dessous. Sans quoi, la circulation d'air serait inappropriée d'où une surchauffe qui pourrait provoquer un incendie ou endommager le moniteur.

Voir ci-dessous les zones de ventilation recommandées autour du moniteur lorsque celui-ci est installé au mur ou sur un support:

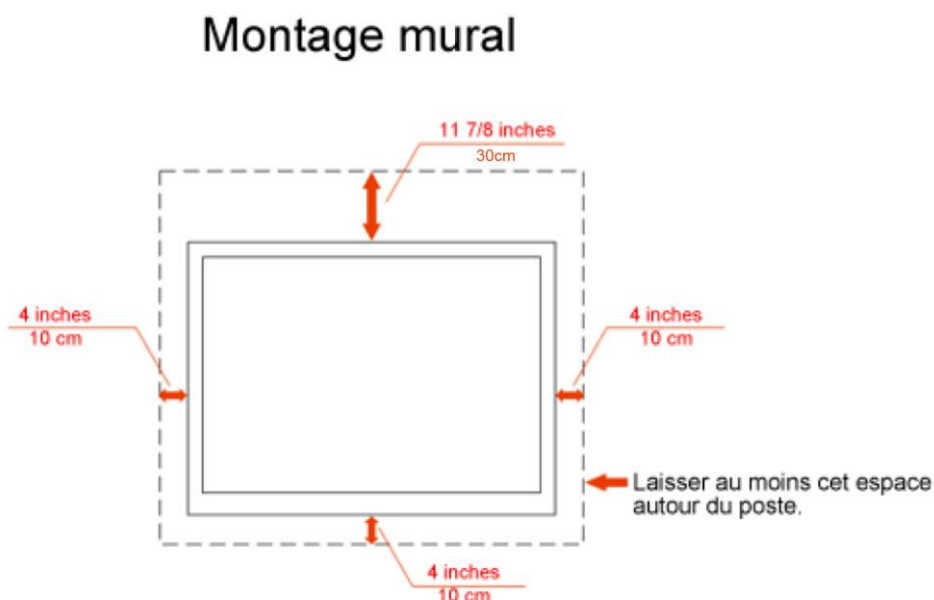

# Installation sur support

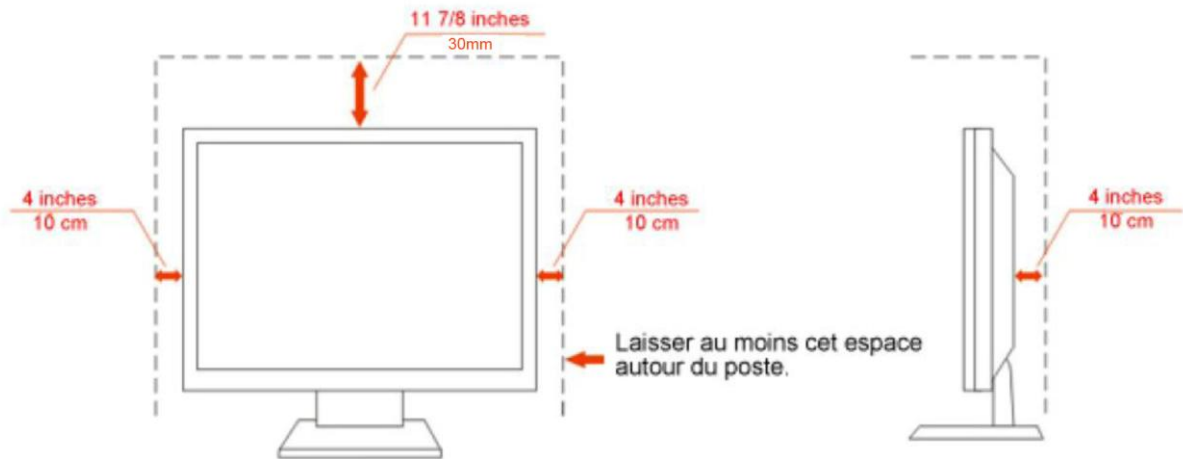

## Nettoyage

**!** Nettoyez régulièrement le boîtier avec le chiffon fourni. Vous pouvez utiliser un détergent doux pour essuyer les tâches, au lieu d'un détergent fort qui endommage le boîtier du produit.

**!** Lors du nettoyage, assurez-vous qu'il n'y a aucune fuite de détergent dans le produit. Le chiffon de nettoyage ne doit pas être trop dur afin de ne pas rayer la surface de l'écran.

**!** Veuillez débrancher le cordon d'alimentation avant de nettoyer le produit.





## Autre

 Si le produit émet une odeur, un bruit ou une fumée étrange, débranchez IMMEDIATEMENT la prise d'alimentation et contactez un Centre d'entretien.

 Assurez-vous que les ouvertures de ventilation ne sont pas bloquées par une table ou un rideau.

 N'engagez pas le moniteur LCD dans des vibrations importantes ou dans des impacts violents lorsqu'il fonctionne.

 Ne pas cogner ou laisser tomber le moniteur lorsqu'il fonctionne ou pendant son transport.

# Paramétrage

## Contenu de l'EMBALLAGE

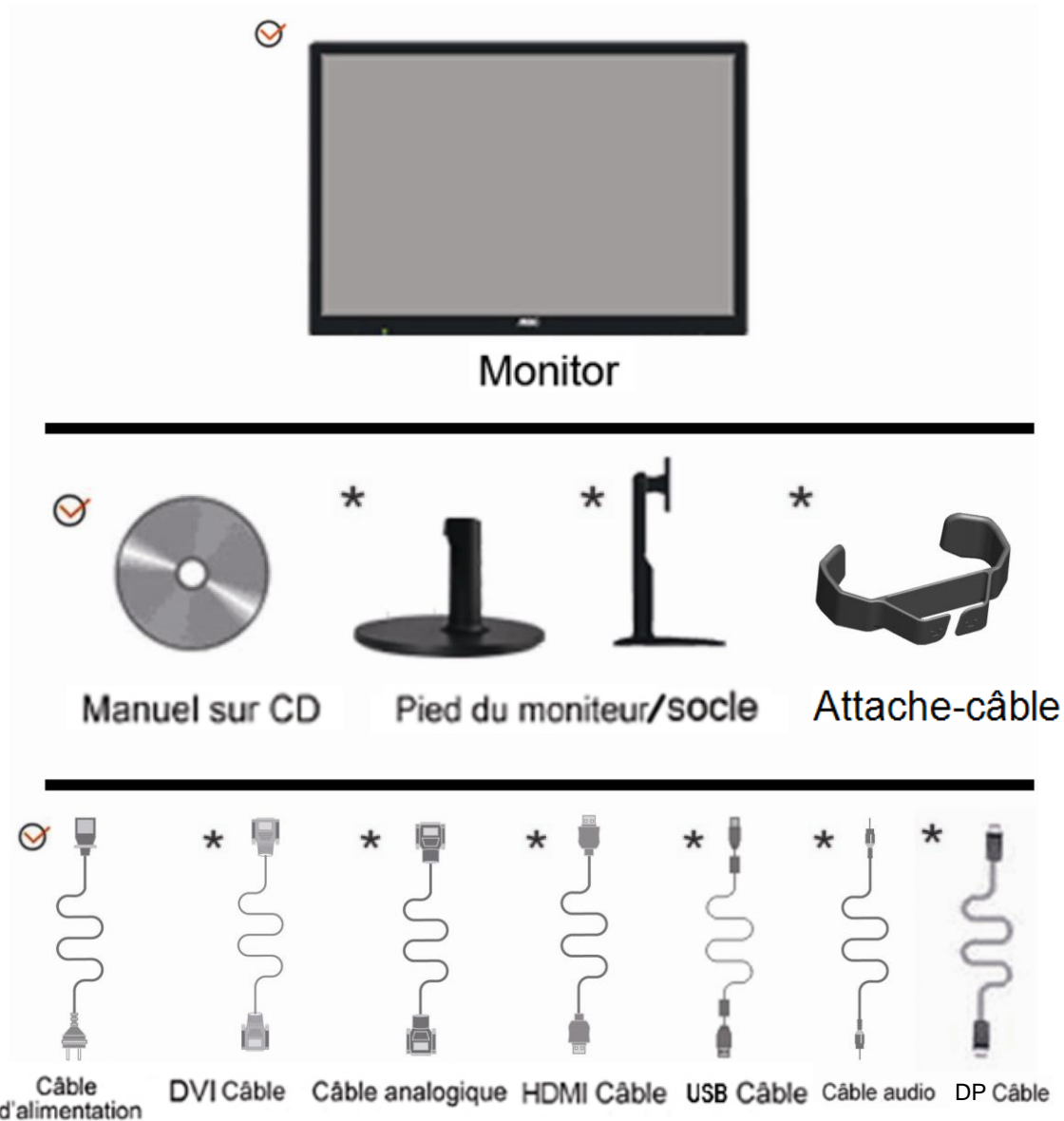

\* Les câbles d'interface (câbles analogiques, USB, audio, DVI, DP et HDMI) ne sont pas fournis pour tous les pays/régions. Veuillez vérifier ce point auprès de votre revendeur local ou d'une filiale AOC pour confirmation.

## Installation du socle et de la base

Veillez installer ou retirer la base en suivant les étapes ci-dessous.

1> Réglage



Supprimer:

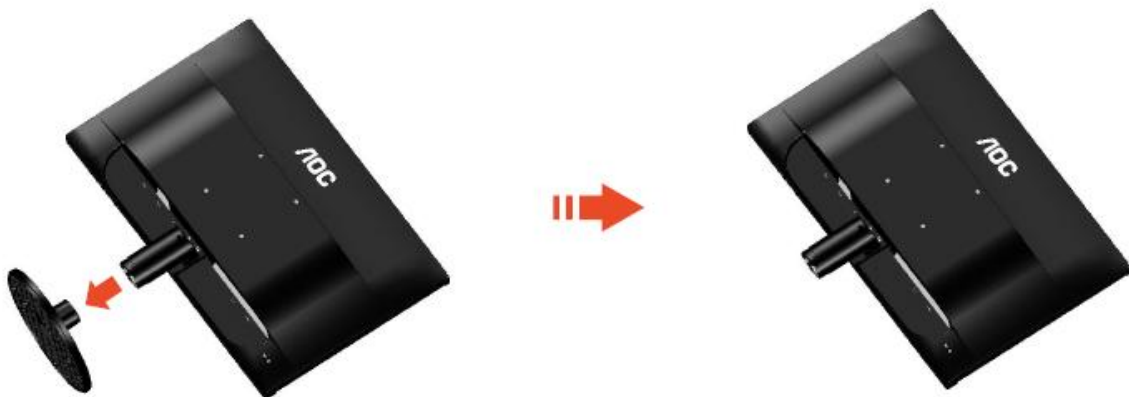

2> Réglage



Supprimer:



## Réglage de l'angle de visualisation

Pour une vision optimale il est recommandé d'avoir une vision de face sur le moniteur, ensuite réglez l'angle du moniteur à votre convenance.

Tenez le support de manière à ce que vous ne fassiez pas basculer le moniteur lorsque vous changez l'angle.

1>Vous pouvez régler l'angle du moniteur de  $-5^{\circ}$  à  $22^{\circ}$ .

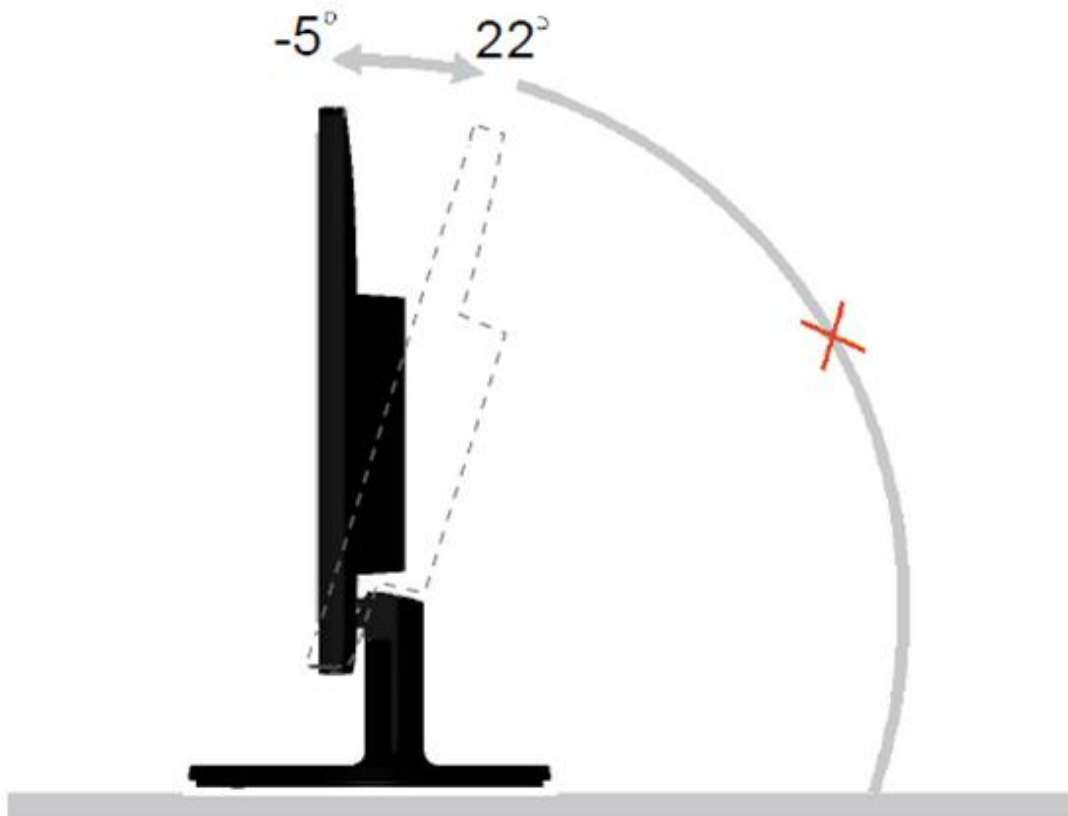

2>Vous pouvez régler l'angle du moniteur de  $-5^{\circ}$  à  $22^{\circ}$ .

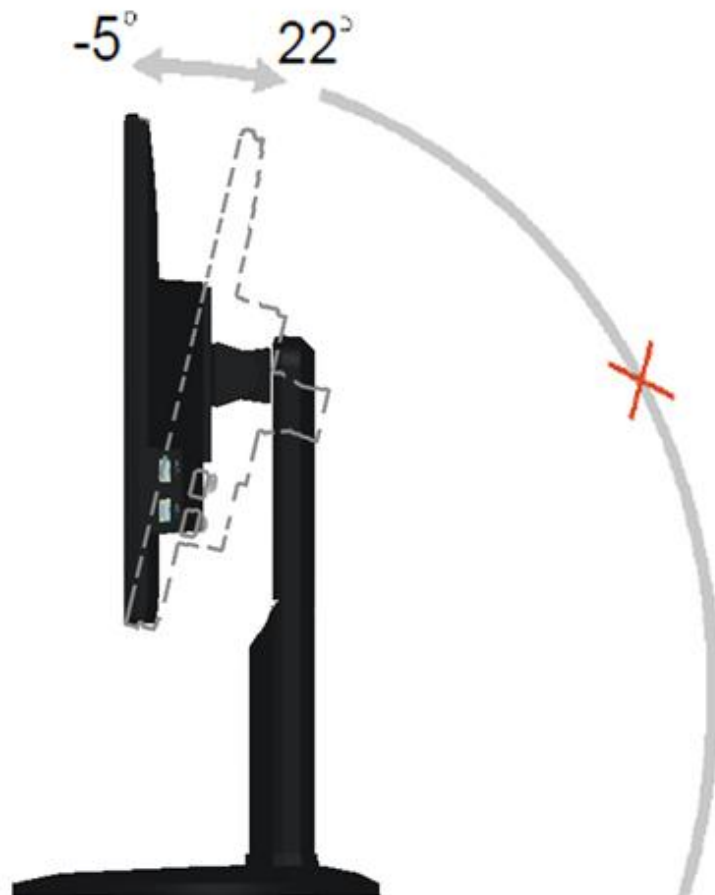

**REMARQUE:**

Ne touchez pas l'écran LCD lorsque vous changez l'angle. Ceci pourrait provoquer des dommages ou abîmer l'écran LCD.

## Branchement du moniteur

Connexion des câbles à l'arrière du moniteur et de l'ordinateur:

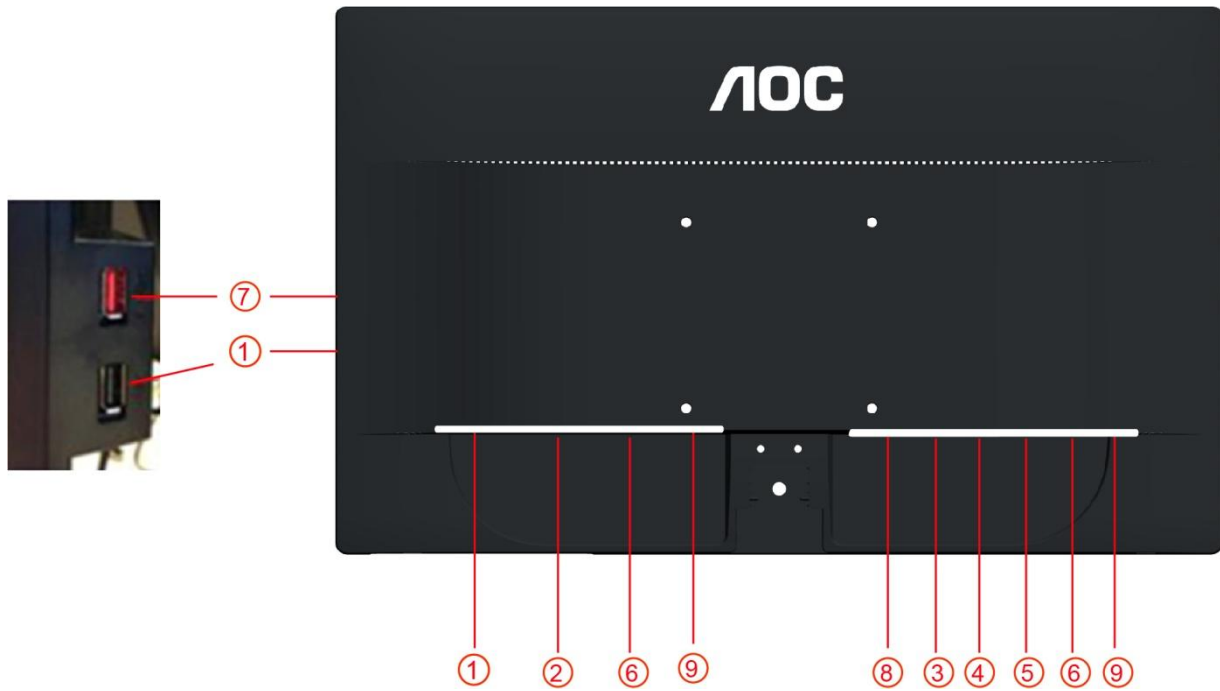

E2060SL:

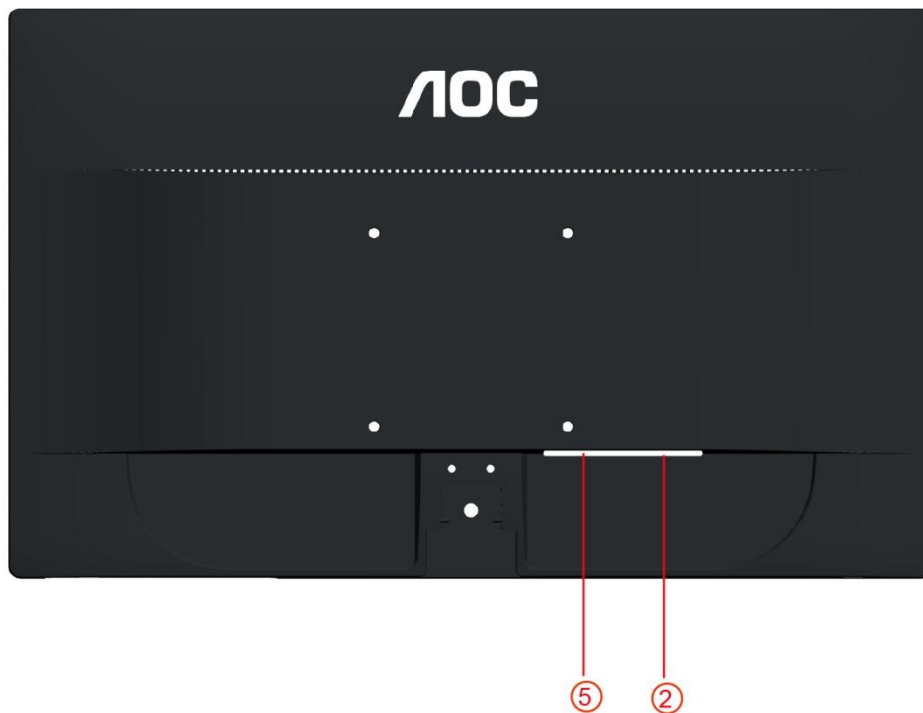

1. USB (En option)
2. Alimentation
3. HDMI (En option)
4. DVI (En option)
5. Analogique (câble VGA DB-15)
- 6 .Audio (En option)
7. USB port de chargement rapide (en option)
8. Display port (Optional)
9. Earphone out(Optional)

Pour protéger votre équipement, éteignez toujours le PC et le moniteur LCD avant d'effectuer les branchements.

- 1 Connexion des câbles à l'arrière du moniteur et de l'ordinateur.
- 2 Connectez l'une des extrémités du câble D-Sub 15 broches sur l'arrière de votre moniteur et connectez l'autre extrémité sur le port D-Sub de l'ordinateur.
- 3 (En option – Requiert une carte vidéo avec un port DVI) Branchez une extrémité du câble DVI broches au dos du moniteur et branchez l'autre extrémité au port DVI de l'ordinateur.
4. (En option – Requiert une carte vidéo avec un port HDMI) – Branchez une extrémité du câble HDMI broches au dos du moniteur et branchez l'autre extrémité au port HDMI de l'ordinateur.
5. (En option – Requiert une carte vidéo avec un port DP) – Branchez une extrémité du câble DP broches au dos du moniteur et branchez l'autre extrémité au port DP de l'ordinateur.
- 5 (En option – Requiert une carte vidéo avec un port audio) Branchez le câble audio au port audio au dos du moniteur.
- 6 Allumez votre moniteur et votre ordinateur.
- 7 USB port de chargement rapide (en option).

Si votre moniteur affiche une image, l'installation est terminée. Dans le cas contraire, voir Dépannage.



## Installer le Bras de Fixation au Mur

Préparation pour Installer le Bras de Fixation Optionnel au Mur.



Ce moniteur peut être fixé au mur avec un bras de fixation que vous achetez séparément. Coupez l'alimentation avant de réaliser cette procédure. Suivez ces étapes:

- 1 Enlevez la base.
- 2 Suivez les instructions du constructeur relatives au montage du bras de fixation au mur.
- 3 Placez le bras de fixation au mur à l'arrière du moniteur. Alignez les trous du bras avec les trous situés à l'arrière du moniteur.
- 4 Insérez les 4 vis dans les trous et serrez-les.
- 5 Reconnectez les câbles. Veuillez vous reporter au manuel de l'utilisateur qui accompagne le bras de montage mural optionnel pour les instructions concernant la fixation sur le mur.

Remarque: Les trous de vis de montage VESA ne sont pas disponibles sur tous les modèles, veuillez vérifier auprès de votre revendeur ou du département officiel de AOC.

# Réglage

## Régler la résolution optimale

### Windows 10

Dans Windows 10:

- Cliquez droit sur **DÉMARRER**.
- Cliquez sur **“PANNEAU DE CONFIGURATION”**.

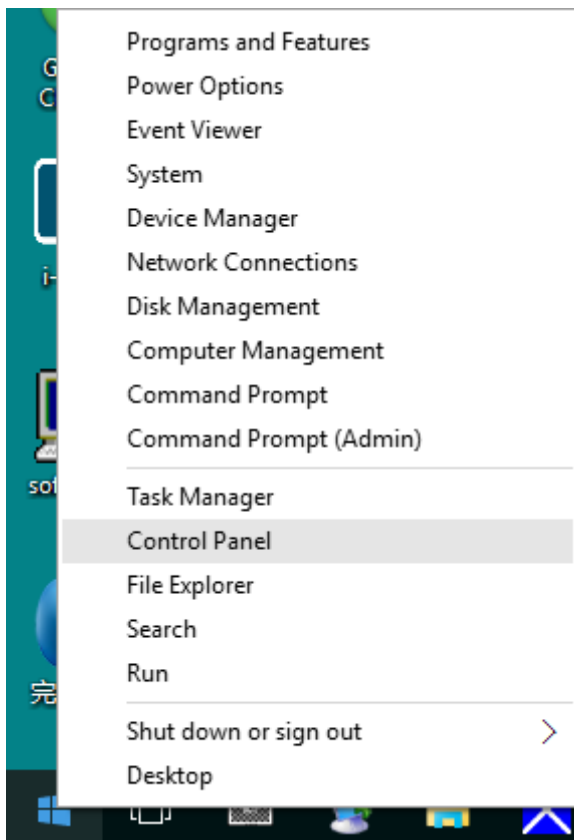

- Cliquez sur **“AFFICHAGE”**.

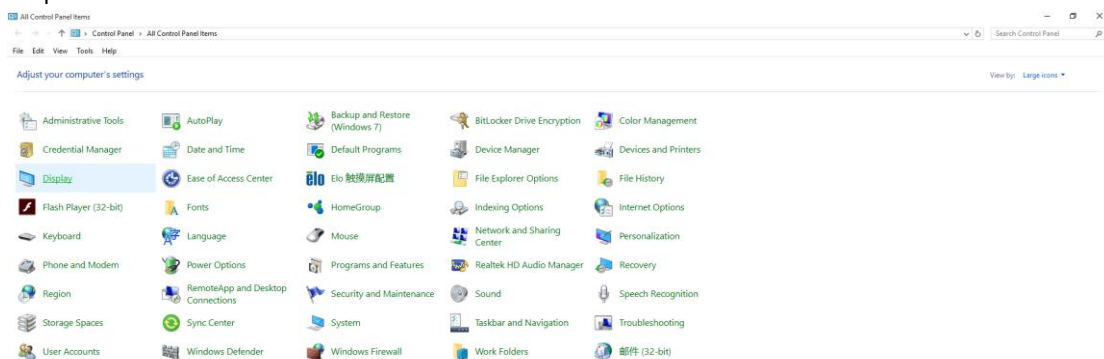

- Cliquez sur le bouton **“Modifier les réglages d'affichage”**.

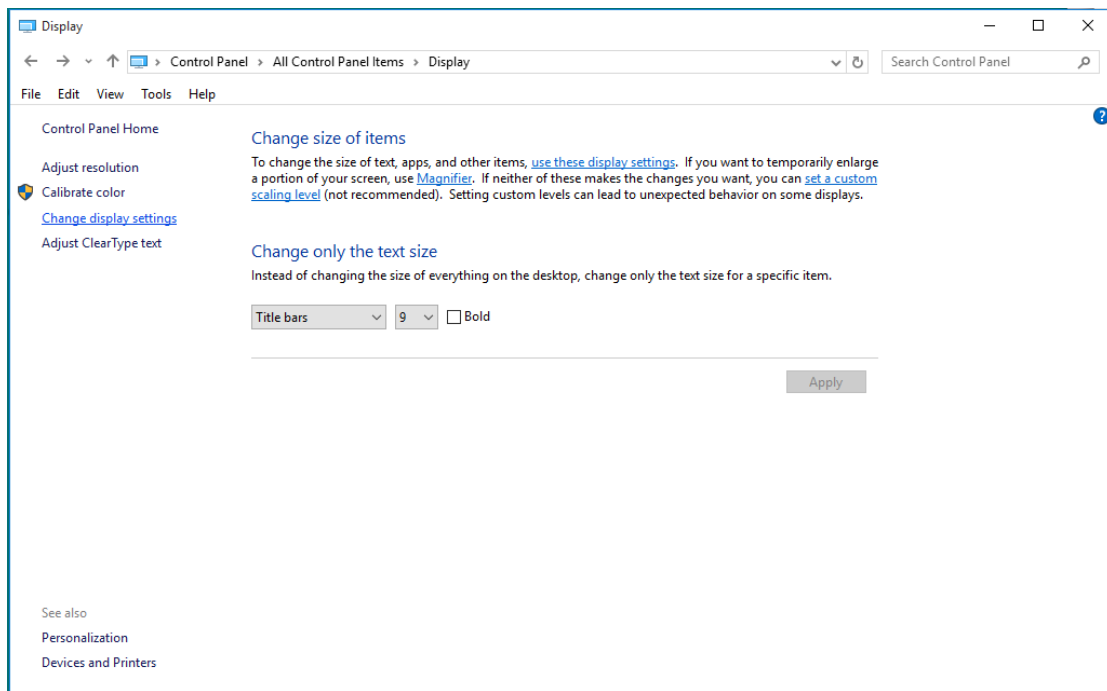

- Réglez la **SLIDE-BAR (BARRE DÉFILANTE)** de la résolution sur Résolution optimale prédéfinie.

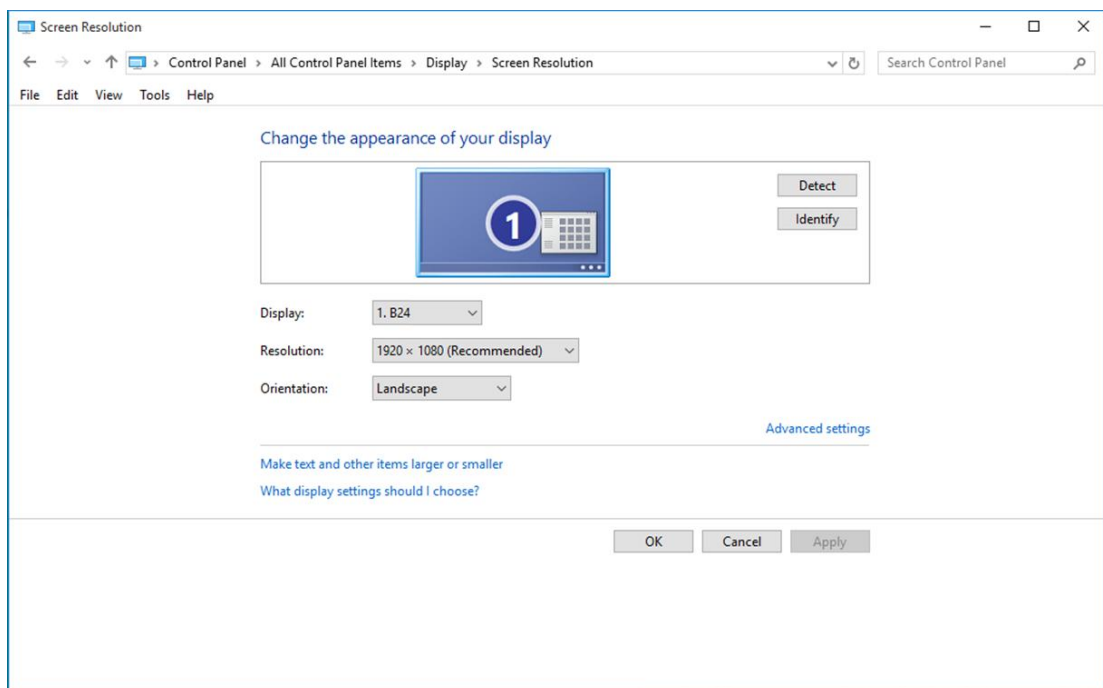

## Windows 8

### Dans Windows 8:

- Cliquez sur le bouton droit et cliquez sur **Toutes les apps** en bas à droite de l'écran.

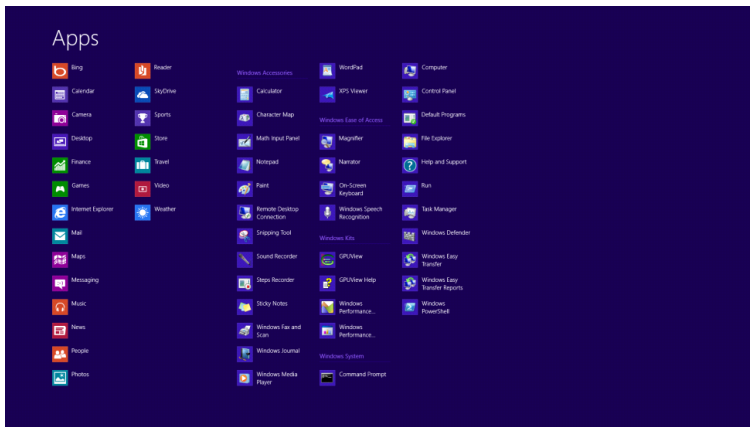
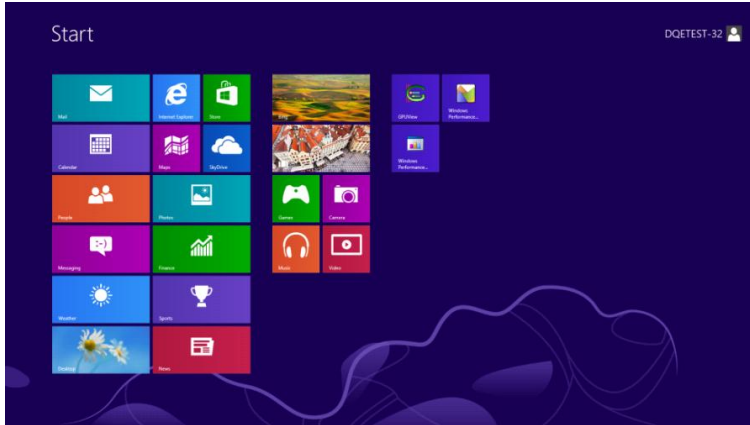

- Réglez **"Voir par"** sur **"Catégorie"**.
- Cliquez sur **"Apparence et personnalisation"**.

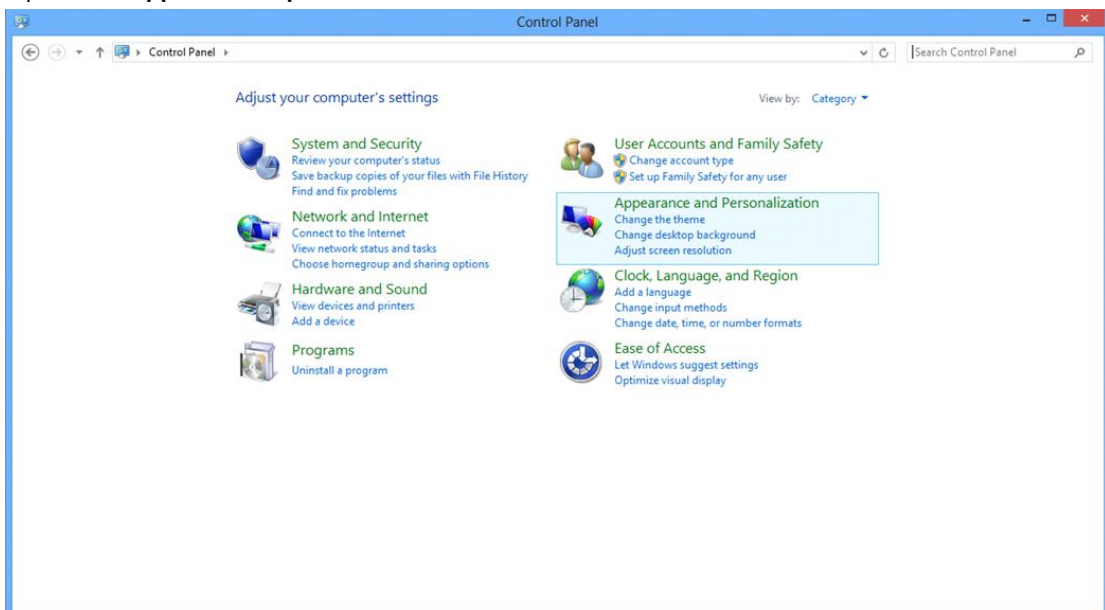

- Cliquez sur **"AFFICHAGE"**.

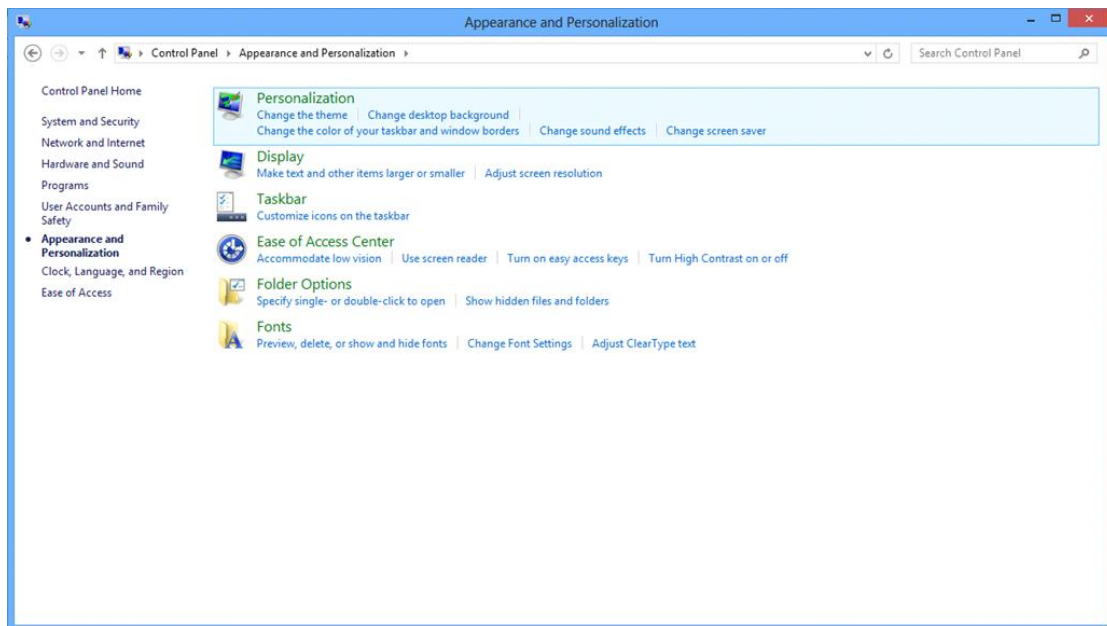

- Réglez la **SLIDE-BAR (BARRE DÉFILANTE)** de la résolution sur Résolution optimale prédéfinie.

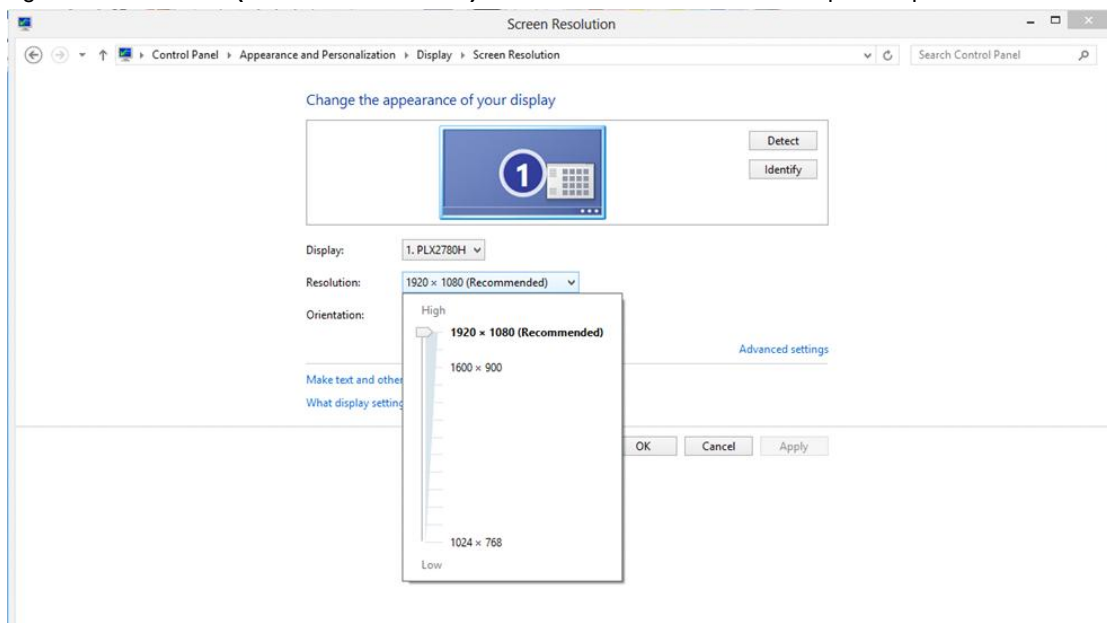

# Windows 7

## Dans Windows 7:

- Cliquez sur **DEMARRER**.
- Cliquez sur **“PANNEAU DE CONFIGURATION”**.

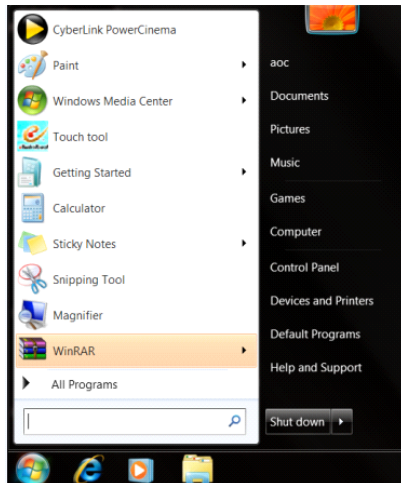

- Cliquez sur **“Apparence”**.

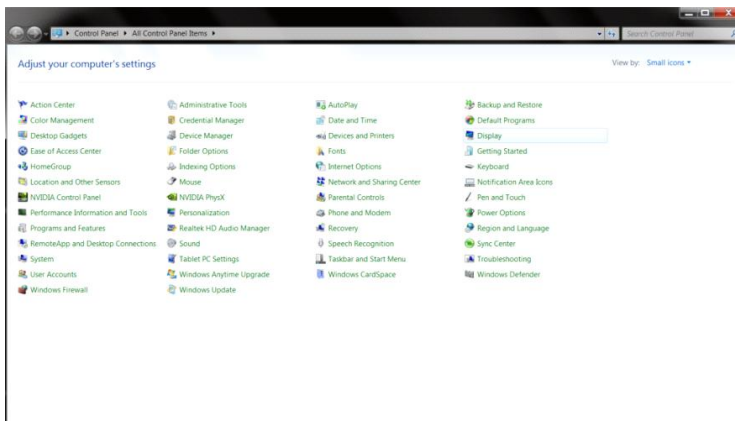

- Cliquez sur **“AFFICHAGE”**.

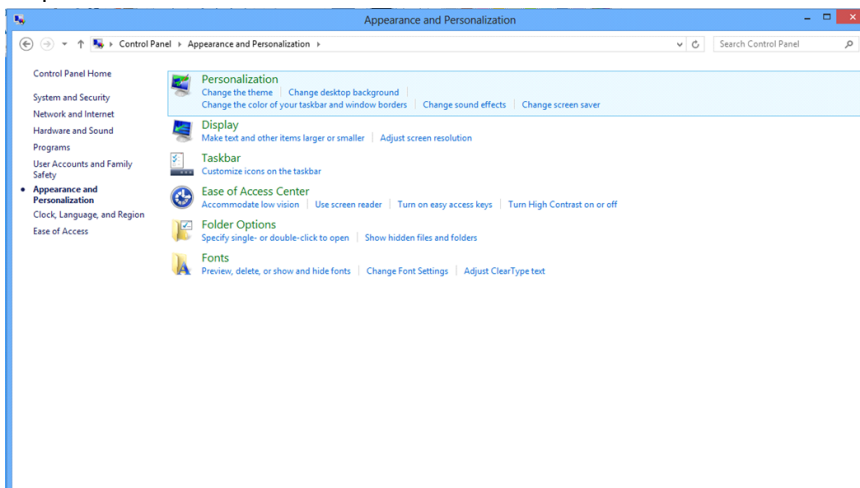

- Cliquez sur le bouton “**Changer réglages d'affichage**”.

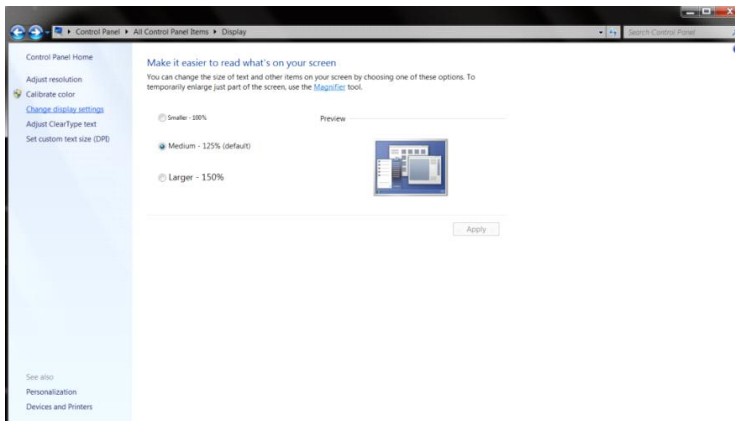

- Réglez la **SLIDE-BAR (BARRE DÉFILANTE)** de la résolution sur Résolution optimale prédéfinie.

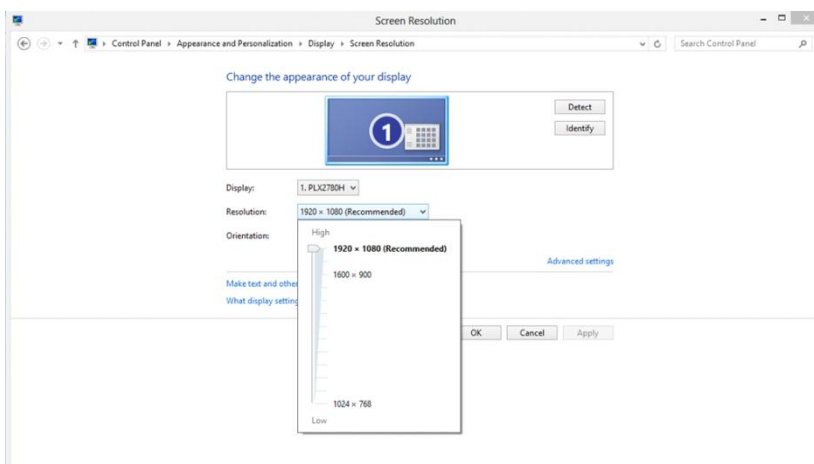

## Raccourcis



E2260P<sub>HU</sub>/E2260S<sub>HU</sub> /E2460P<sub>WHU</sub>/E2460S<sub>WHU</sub>/E2460S<sub>HU</sub>/E2460P<sub>HU</sub>

1	Touche de raccourci Source / Auto / quitter
2	Mode Éco (DCR/I-Care)/<
3	Volume / >
4	Menu/Enter
5	Alimentation.

I960SRDA/I960SRDA+/I960PRDA/I960PRDAS/I960PRDA+/E2060S<sub>WDU</sub>/E2060S<sub>WDAN</sub>/E960SRDA/  
E960PRDA/E960PRDAS /E2060S<sub>WDA</sub>/E2060P<sub>WDA</sub> / E2260S<sub>DA</sub>/ E2260P<sub>DA</sub>/E2260P<sub>DA</sub>S

1	Touche de raccourci Source / Auto / quitter
2	Mode Éco (DCR)/<
3	Volume / >
4	Menu/Enter
5	Alimentation.

E2060S<sub>WDN</sub> /E2060S<sub>WD</sub>/ E2260S<sub>D</sub>/M2060S<sub>WD</sub>

1	Touche de raccourci Source / Auto / quitter
2	Mode Éco (DCR) /<
3	4:3 or Wide / >
4	Menu/Enter
5	Alimentation.



### E2060S<sub>WN</sub> /E2060S<sub>W</sub>/M2060SW

1	Auto / quitter
2	Mode Éco (DCR)/<
3	4:3 or Wide / >
4	Menu/Enter
5	Alimentation.

### E2060SL

1	Auto / quitter
2	Clear Vision /<
3	4:3 or Wide / >
4	Menu/Enter
5	Alimentation.

### E960S<sub>RD</sub>

1	Touche de raccourci Source / Auto / quitter
2	Mode Éco (DCR)/<
3	>
4	Menu/Enter
5	Alimentation.

### M2060SWDA2/M2060PWDA2/E2260PQ/M2060PWQ/M2060SWQ

1	Touche de raccourci Source / Auto / quitter
2	Clear Vision /<
3	Volume / >
4	Menu/Enter
5	Alimentation.

### M2060SWD2

1	Touche de raccourci Source / Auto / quitter
2	Clear Vision /<
3	4:3 or Wide / >
4	Menu/Enter
5	Alimentation.

#### **Alimentation.**

Maintenir enfoncé le bouton d'alimentation pour éteindre le moniteur.

#### **Mode Éco (DCR) <**

Maintenir enfoncée la touche Éco pour sélectionner le mode Éco de luminosité lorsqu'il n'y a pas d'affichage à l'écran.

### **Volume / >**

Lorsqu'il n'y a pas d'OSD, appuyez sur le bouton Volume (>) pour activer la barre de réglage du volume, et appuyez sur < ou sur > pour ajuster le volume (Uniquement pour les modèles avec haut-parleurs)

### **Auto / quitter :**

Lorsque l'affichage à l'écran est fermé, presser le bouton Auto sera la fonction raccourcie de configuration auto.

### **Touche de raccourci Source:**

Quand l'affichage à l'écran est fermé, appuyer sur le bouton Auto/Source fera office de touche rapide Source. Appuyez de façon continue sur le bouton de Source pour choisir la source d'entrée dans la barre de message, appuyez sur le bouton Menu/Entrée pour modifier la source choisie.

### **Clear Vision**

1. Lorsque le menu à l'écran ne s'affiche pas, appuyez sur le bouton "-" pour activer Clear Vision.
2. Utilisez les boutons "-" ou "+" pour sélectionner le réglage faible, moyen ou fort, ou désactiver tout réglage. Les réglages sont désactivés par défaut".

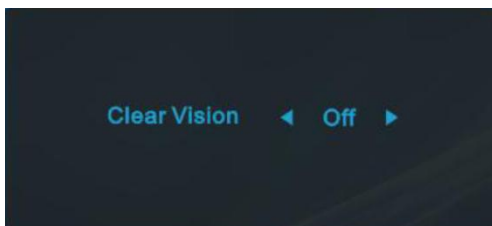

3. Restez appuyé sur le bouton "-" pendant 5 secondes pour activer la démonstration Clear Vision. Le message, "Clear Vision Démo : activé" s'affiche sur l'écran pendant 5 secondes. Appuyez sur le bouton Menu ou Quitter, le message disparaît. Restez appuyé une nouvelle fois sur le bouton "-" pendant 5 secondes pour quitter la démonstration Clear Vision.

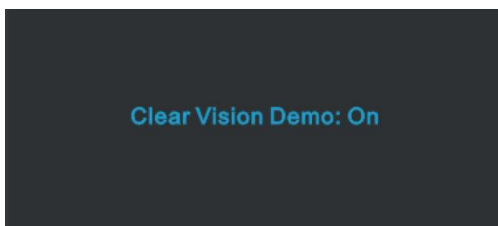









La fonction Clear Vision permet d'obtenir une expérience de visionnage d'images optimale en convertissant la résolution faible et les images floues, en images nettes et vives.

# Réglage de l'OSD

Instructions de base et simples sur les touches de contrôle.



- 1) Presser le bouton  MENU pour activer la fenêtre d'affichage à l'écran.
- 2) Presser < ou > pour naviguer parmi les fonctions. Une fois la fonction souhaitée en surbrillance, presser le bouton  MENU pour activer le sous-menu. Une fois la fonction souhaitée en surbrillance, presser le bouton  MENU pour l'activer..
- 3) Presser < ou > pour changer les paramètres de la fonction sélectionnée. Presser < ou > pour sélectionner une autre fonction dans le sous-menu. Appuyez sur  AUTO pour sortir Si vous souhaitez régler une autre fonction, répétez les étapes 2-3.
- 4) Fonction de verrouillage de l'affichage à l'écran : Pour verrouiller l'affichage à l'écran, maintenir pressé le bouton  MENU lorsque le moniteur est éteint puis presser le bouton d'alimentation pour  allumer le moniteur. Pour déverrouiller l'affichage à l'écran, maintenir pressé le bouton  MENU lorsque le moniteur est éteint puis presser le  bouton d'alimentation pour allumer le moniteur.

Remarques :

- 1) Si le produit ne dispose que d'un seul signal d'entrée, le réglage "Input Select" (Sélection de l'entrée) est désactivé
- 2) Si le format d'écran est 4:3 ou que la résolution du signal d'entrée est en écran large, le réglage du "Image Ratio" (rapport d'image) est désactivé.
- 3) Lorsqu'une des fonctions DCR, Amplification des couleurs ou Amplification de l'image est active, les deux autres fonctions sont désactivées de façon correspondante.

## Luminance











1 Presser  (Menu) pour afficher le menu.

2 Presser < ou > pour sélectionner  (Luminance), et presser  pour entrer.

3 Presser < ou > pour sélectionner le sous-menu, presser  pour entrer.





4 Presser < ou > pour régler.

5 Presser  pour quitter.

	Luminosité	0-100		Réglage de l'Arrière-plan
	Contraste	0-100		Contraste du registre numérique.
	Eco mode	Standard		Mode standard
		Texte		Mode Texte
		Internet		Mode Internet
		Jeu		Mode jeu
		Film		Mode Film
		Sports		Mode sports
	Gamma	Gamma1		Régler à Gamma 1
		Gamma2		Régler à Gamma 2
		Gamma3		Régler à Gamma 3
	DCR	Arrêt		Désactive le taux de contraste dynamique
		Marche		Active le taux de contraste dynamique
	Overdrive	Fort		Adjust the response time (only for E2260PHU/E2260SHU/ E2460PWHU/E2460SWHU/E2460SHU/ E2460PHU/E2260PQ/M2060SWD A2/M2060PWDA2/M2060SWD2/M 2060PWQ/M2060SWQ)
		Moyen		
		Faible		
		Arr.		
I-Care	Arrêt		adjusts the brightness according to light intensity (only for E2260PHU/E2260SHU/ E2460PWHU/E2460SWHU/E2460SHU/ E2460PHU)	
	Marche			
DPS	Arrêt		(only for M2060SWD/M2060SWDA2/M2060 PWDA2)	
	Marche			

## Paramétrage de l'image



- 1 Presser  (Menu) pour afficher le menu.
- 2 Presser < ou > pour sélectionner  (Paramétrage de l'image), et presser  pour entrer.
- 3 Presser < ou > pour sélectionner le sous-menu, presser  pour entrer.
- 4 Presser < ou > pour régler.
- 5 Presser  pour quitter..

	Horloge	0-100	Règle l'Horloge de l'Image pour réduire les parasites sur les Lignes Verticales.
	Mise au point	0-100	Règle la Phase de l'Image pour réduire les parasites sur les Lignes Horizontales
	Netteté	0-100	Règle la position Nettetéde l'image.
	Position H.	0-100	Règle la position horizontale de l'image.
	Position V.	0-100	Règle la position verticale de l'image.

## Température de couleur

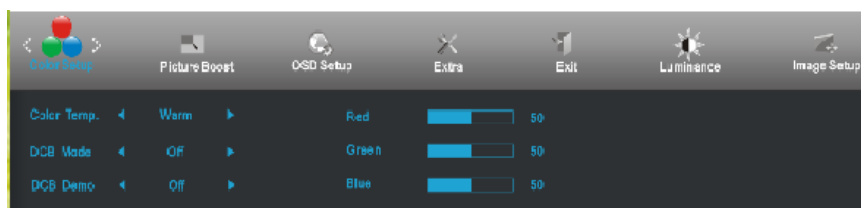

1 Presser  (Menu) pour afficher le menu.

2 Presser < ou > pour sélectionner  (Température de couleur), et presser  pour entrer.

3 Presser < ou > pour sélectionner le sous-menu, presser  pour entrer.

4 Presser < ou > pour régler.

5 Presser  pour quitter.

	Color setup.	Chaude		Rappel de la Température des Couleurs Chaude dans l'EEPROM.	
		Normal		Rappel de la température des couleurs chaudes normale dans l'EEPROM.	
		Froide		Rappel de la Température des Couleurs Froide dans l'EEPROM.	
		sRGB		Rappel de la température des couleurs SRGB dans l'EEPROM.	
		Utilisateur	Rouge		Gain Rouge du Registre Numérique
			Vert		Gain Vert du Registre Numérique..
	Bleu			Gain Bleu du Registre Numérique	
	DCB Mode	Amélioration totale	éteint ou allumé	Désactive ou active le mode Amélioration totale	
		Peau Nature	éteint ou allumé	Désactive ou active le mode Peau Nature	
		Green Field	éteint ou allumé	Désactive ou active le mode Green Field	
		Bleu-ciel	éteint ou allumé	Désactive ou active le mode Bleu-ciel	
		Détecter auto	éteint ou allumé	Désactive ou active le mode Détecter auto	
DCB Demo		éteint ou allumé	Désactive ou active Démo		

## Amplification de l'image

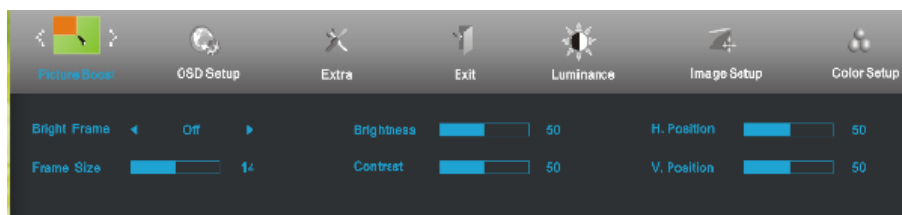



1 Presser  (Menu) pour afficher le menu.

2 Presser < ou > pour sélectionner  (Amplification de l'image), et presser  pour entrer.

3 Presser < ou > pour sélectionner le sous-menu, presser  pour entrer.

4 Presser < ou > pour régler.

5 Presser  pour quitter.



	Taille du cadre	14-100	Régler la taille du cadre
	Luminosité	0-100	Régler la luminosité du cadre
	Contraste	0-100	Régler le contraste du cadre
	Position H.	0-100	Régler la position horizontale du cadre
	Position V.	0-100	Régler la position verticale du cadre
	Cadre de couleur vive	éteint ou allumé	Désactive ou active le Cadre de couleur vive

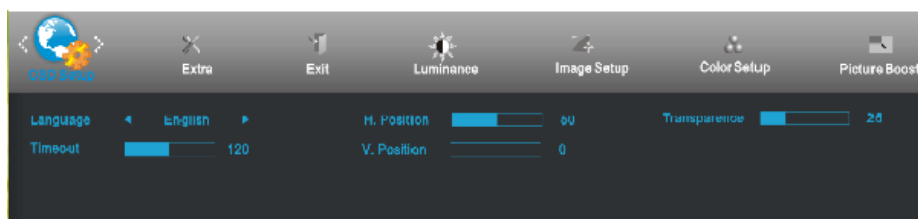

## Paramétrage de l'affichage à l'écran



1 Presser  (Menu) pour afficher le menu.

2 Presser < ou > pour sélectionner  (Paramétrage de l'affichage à l'écran), et presser  pour entrer.

3 Presser < ou > pour sélectionner le sous-menu, presser  pour entrer.

4 Presser < ou > pour régler.

5 Presser  pour quitter.

	Position H.	0-100	Règle la position horizontale de l'OSD.
	Position V.	0-100	Règle la position verticale de l'OSD
	Durée	5-120	Règle la Durée OSD.
	Transparence	0-100	Ajuste la transparence de l'affichage à l'écran
	Langue		Sélectionner la langue OSD

## Supplément



1 Presser  (Menu) pour afficher le menu.

2 Presser < ou > pour sélectionner  (Supplément), et presser  pour entrer.

3 Presser < ou > pour sélectionner le sous-menu, presser  pour entrer.

4 Presser < ou > pour régler.

5 Presser  pour quitter.

	Sélectionner l'entrée	Analogique/Auto/Numérique/HDMI	Sélectionner la Source du signal comme entrée (E2260PHU/E2260SHU/E2460PWHU/E2460SWHU/E2460SHU/E2460PHU)
	Sélectionner l'entrée	Analogique/Auto/Numérique	Sélectionner la Source du signal comme entrée (I960SRDA/I960SRDA+/I960PRDA/I960PRDAS/I960PRDA+/E2060SWDU /E960SRDA/ E960PRDA/E960PRDAS/E960SRD E2060SWDA/E2060PWDA/ E2060SWD/ E2260SD/M2060SWD/E2260SDA/E2260PDA/E2260PDAS/ E2060SWDN/E2060SWDAN/M2060SWDA2/M2060PWDA2/M2060SWD2)
	Sélectionner l'entrée	Analogique/Auto/Numérique/DP	Sélectionner la Source du signal comme entrée (E2260PQ)
	Sélectionner l'entrée	Analogique	Sélectionner la Source du signal comme entrée (E2060SWN/E2060SW/E2060SL/M2060SW)
	Config. auto	oui ou non	Régler l'image auto au défaut
	Minut. désact	0~24 heures	Sélectionnez la durée avant extinction du moniteur.
	Format d'image	Large ou 4:3	Pour choisir le format d'image (Large ou 4:3)
	DDC/CI (CND-CE)	oui ou non	Tourner le support CND/CE sur MARCHÉ/ARRÊT
	Réinitialisation	oui ou non	Réinitialiser le menu au défaut
	Information		Montrer l'information de l'image principale et la source de la sous-image



## Quitter

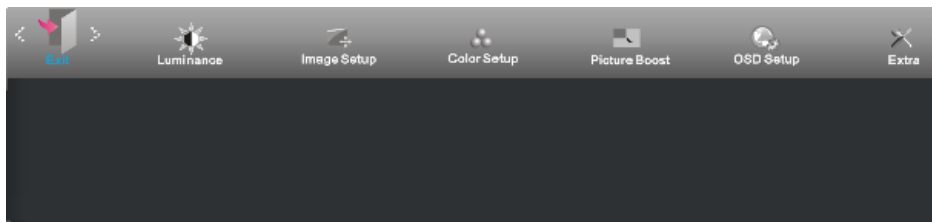

1 Presser  (Menu) pour afficher le menu.

2 Presser < ou > pour sélectionner  (Quitter), and et presser  pour entrer.

3 Presser  pour quitter.

	Quitter		Quitter l'OSD
---	---------	--	---------------

# Témoin DEL

## Etat

Mode Pleine Alimentation

Mode Veile

## Couleur de la DEL

Vert ou Bleu

Orange ou Rouge



# Lecteur

## Pilote du moniteur

### Windows 10

- Démarrez Windows® 10.
- Cliquez droit sur **DÉMARRER**.
- Cliquez sur “**Panneau de configuration**”.

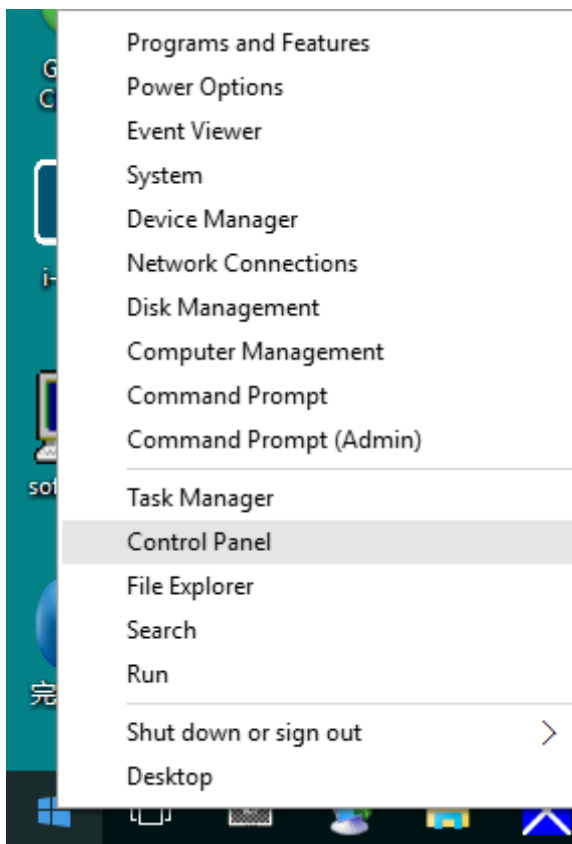

- Cliquez sur l'icône “**Affichage**”.

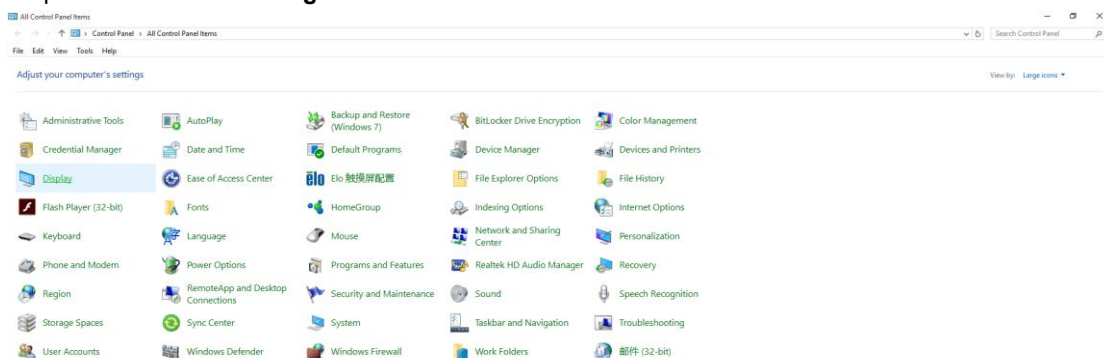

- Cliquez sur le bouton **“Changer réglages d’affichage”**.

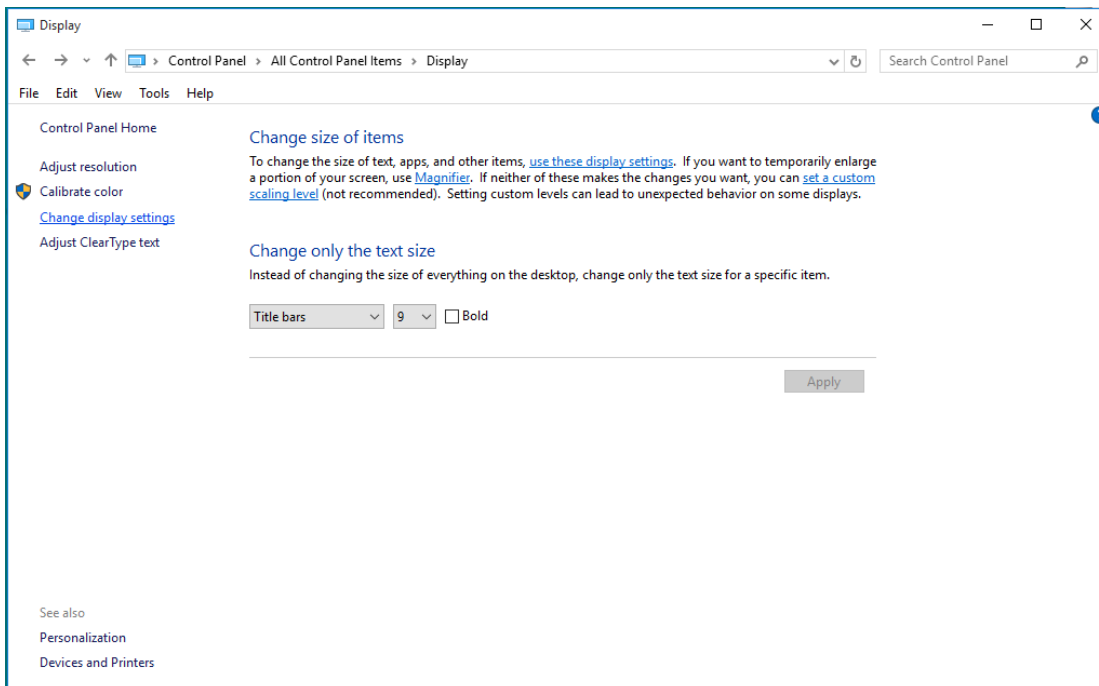

- Cliquez sur le bouton **“Réglages avancés”**.

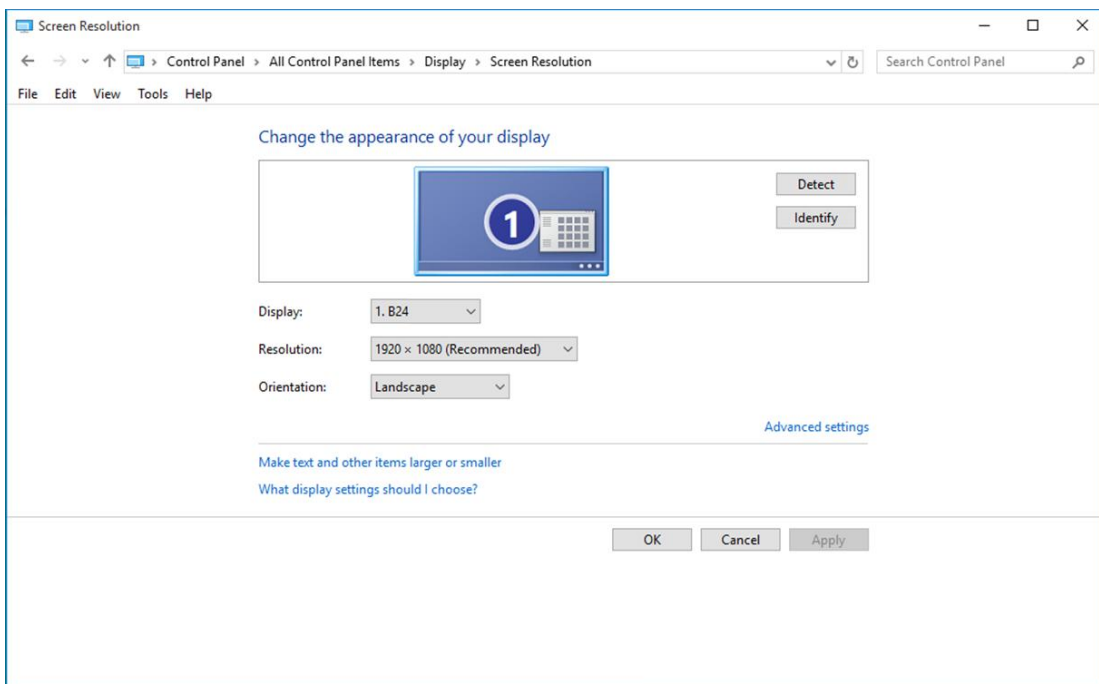

- Cliquez sur l'onglet **“Moniteur”**, puis cliquez sur le bouton **“Propriétés”**.

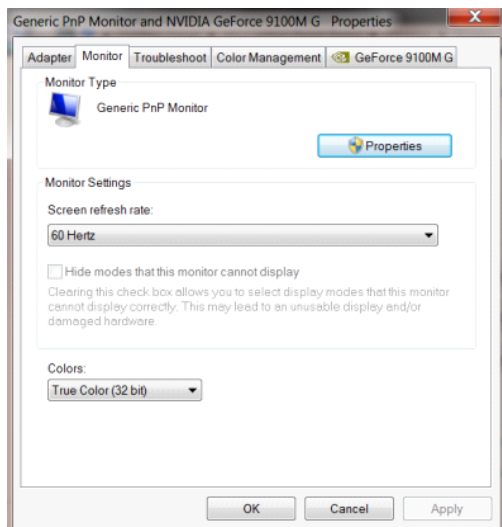

- Cliquez sur l'onglet **“Pilote”**.

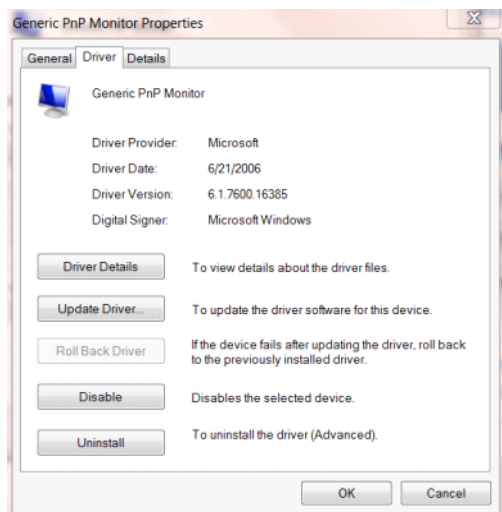

- Ouvrez la fenêtre **“Mettre à jour le pilote logiciel - Moniteur PnP générique”** en cliquant sur **“Mettre à jour le pilote...”** puis cliquez sur le bouton **“Parcourir mon ordinateur pour trouver le pilote logiciel”**.

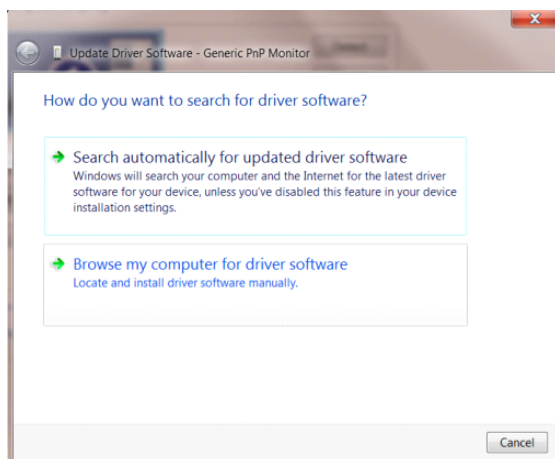

- Sélectionnez **“Choisir parmi une liste de pilotes de périphériques sur mon ordinateur”**.



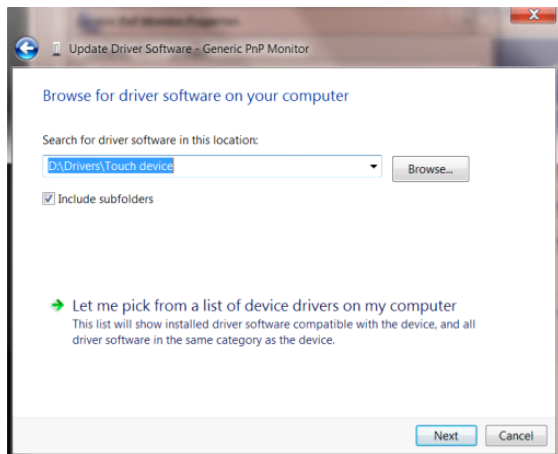

- Cliquez sur le bouton **“Avoir disque”**. Cliquez sur le bouton **“Naviguer”** et naviguez vers le répertoire suivant:  
X:\Driver\module name (où X est la lettre correspondant au lecteur de CD-ROM).

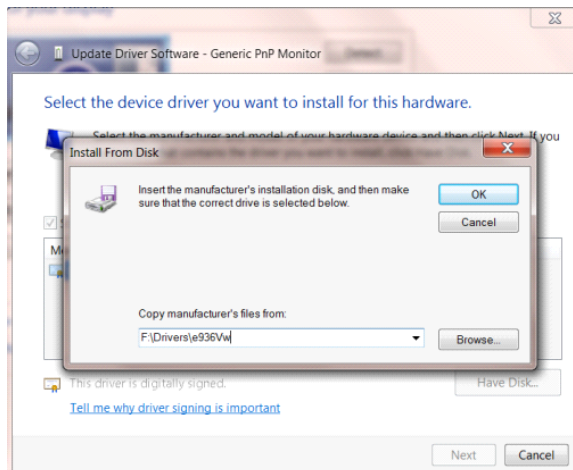

- Sélectionnez le fichier **“xxx.inf”** et cliquez sur le bouton **“Ouvrir”**. Cliquez sur le bouton **“OK”**.
- Choisissez votre modèle de moniteur et cliquez sur le bouton **“Suivant”**. Les fichiers seront copiés du CD sur votre disque dur.
- Fermez toutes les fenêtres ouvertes et éjectez le CD.
- Redémarrez le système. Le système sélectionne automatiquement le taux de rafraîchissement maximal et le profil de couleur correspondant.

## Windows 8

- Démarrez Windows® 8.
- Cliquez sur le bouton droit et cliquez sur **Toutes les apps** en bas à droite de l'écran.

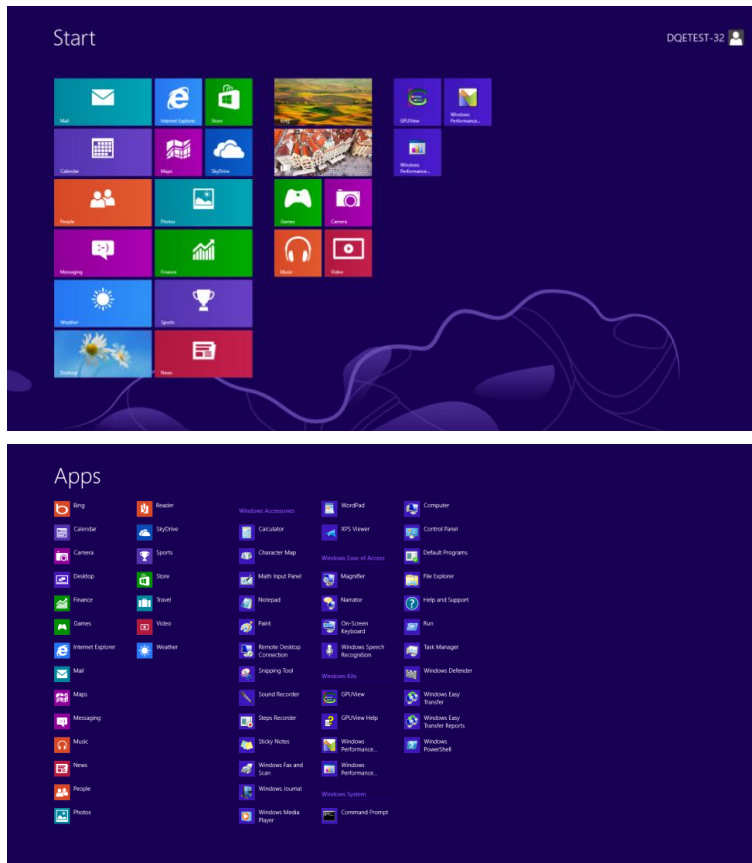

- Cliquez sur l'icône "Panneau de configuration".
- Réglez "Voir par" sur "Catégorie" or "Petites icônes".

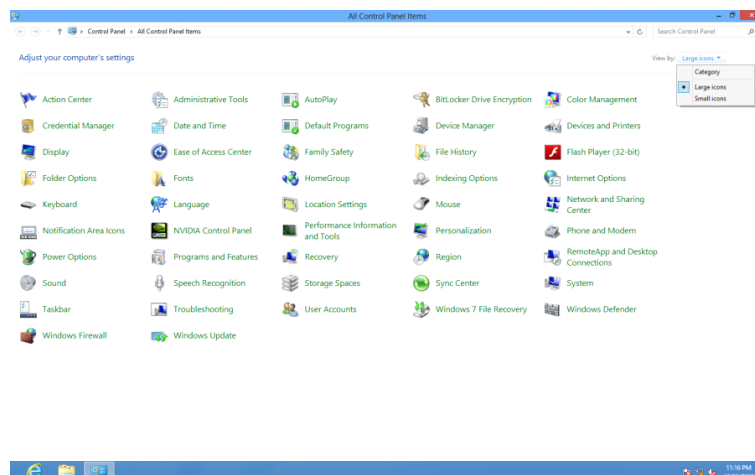

- Cliquez sur l'icône "Affichage".

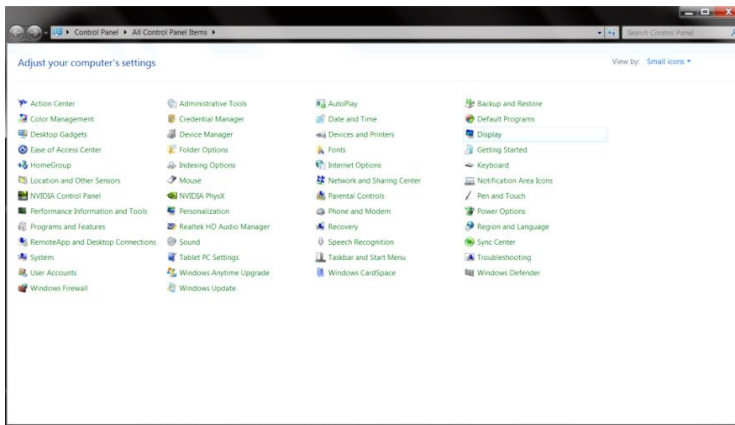

- Cliquez sur le bouton **“Modifier les réglages d'affichage”**.

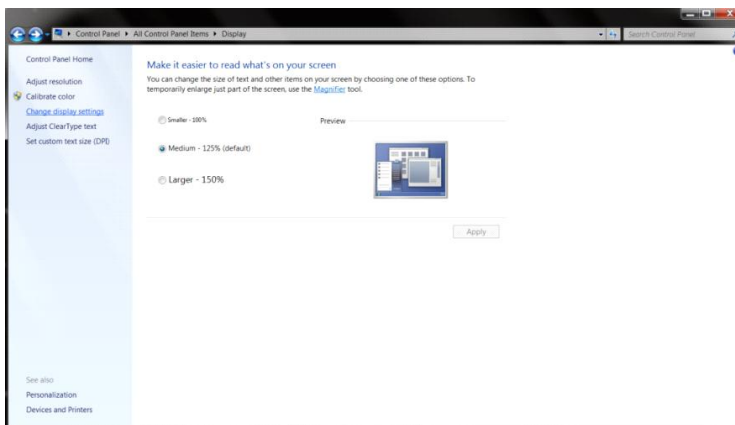

- Cliquez sur le bouton **“Réglages avancés”**.

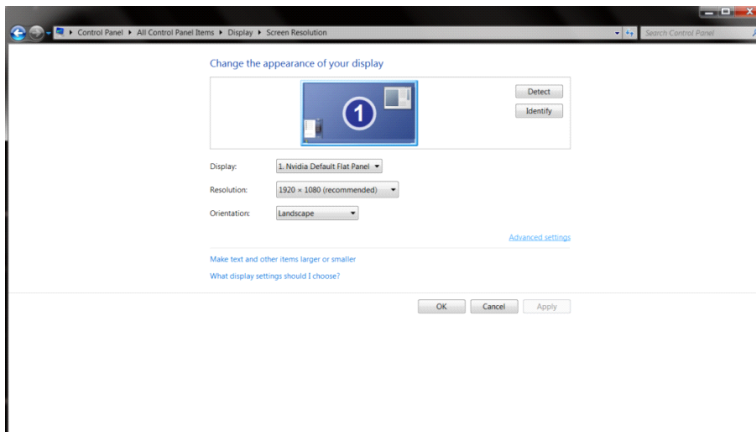

- Cliquez sur l'onglet **“Moniteur”** puis cliquez sur le bouton **“Propriétés”**.

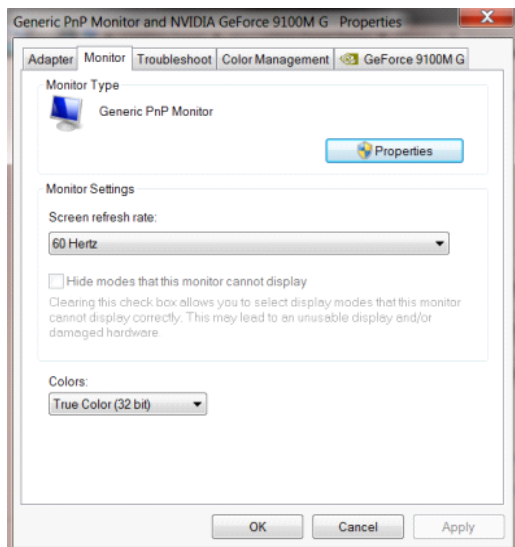

- Cliquez sur l'onglet **“Pilote”**.

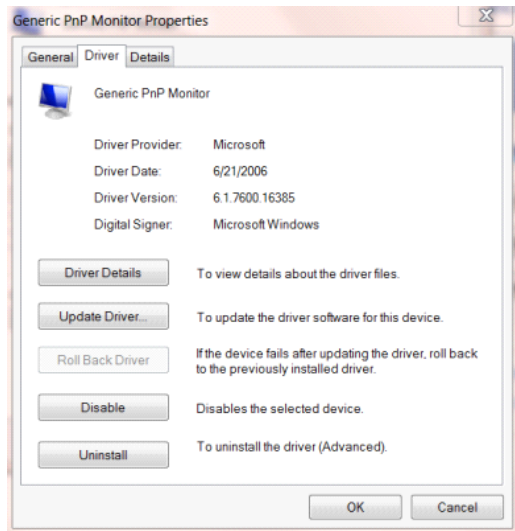

- Ouvrez la fenêtre **“Mettre à jour logiciel pilote – Moniteur PnP générique”** en cliquant sur **“Mettre à jour le pilote...”** et cliquez sur le bouton **“Rechercher un pilote sur mon ordinateur”**.

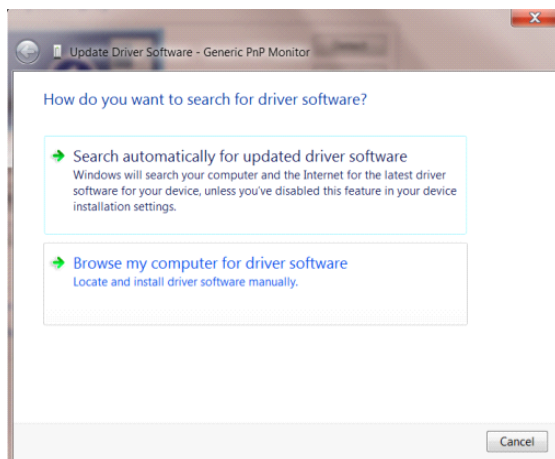

- Sélectionnez **“Choisir parmi une liste de pilotes de périphériques sur mon ordinateur”**.

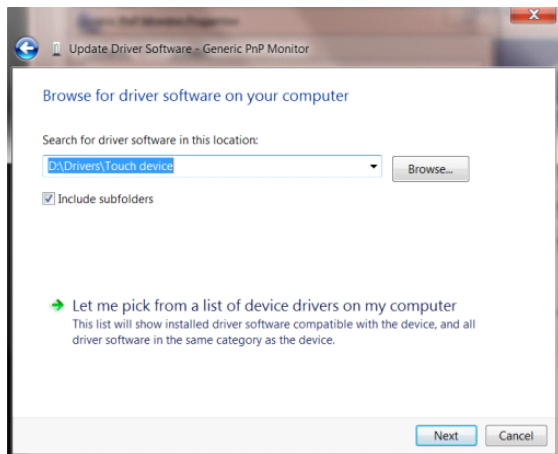

- Cliquez sur le bouton **“J’ai un disque”**. Cliquez sur le bouton **“Parcourir”** et naviguez vers le répertoire suivant :

X:\Driver\module name (où X est la lettre correspondant au lecteur de CD-ROM).

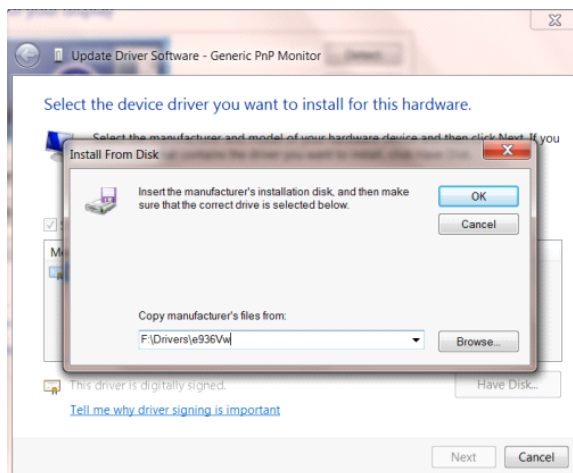

- Sélectionnez le fichier **“xxx.inf”** et cliquez sur le bouton **“Ouvrir”**. Cliquez sur le bouton **“OK”**.
- Choisissez votre modèle de moniteur et cliquez sur le bouton **“Suivant”**. Les fichiers seront copiés du CD sur votre disque dur.
- Fermez toutes les fenêtres ouvertes et éjectez le CD.
- Redémarrez le système. Le système sélectionne automatiquement le taux de rafraîchissement maximal et le profil de couleur correspondant.

## Windows 7

- Démarrez Windows® 7.
- Cliquez sur le bouton “**Démarrer**” puis cliquez sur “**Panneau de configuration**”.

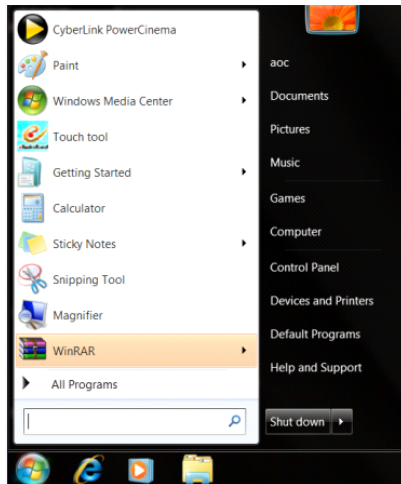

- Cliquez sur l'icône “**Affichage**”.

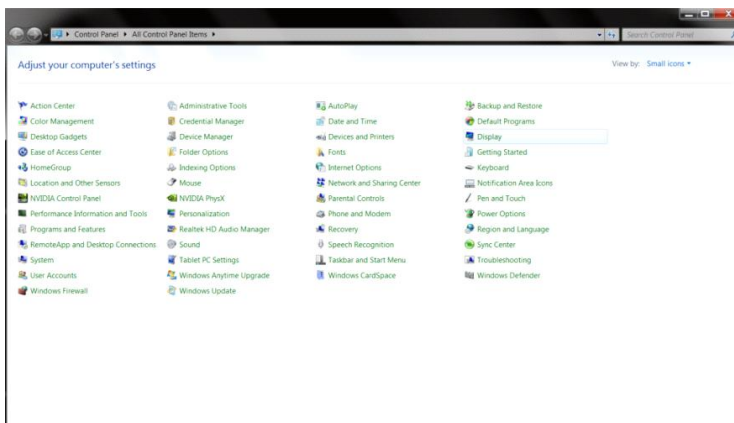

- Cliquez sur le bouton “**Changer réglages d'affichage**”.

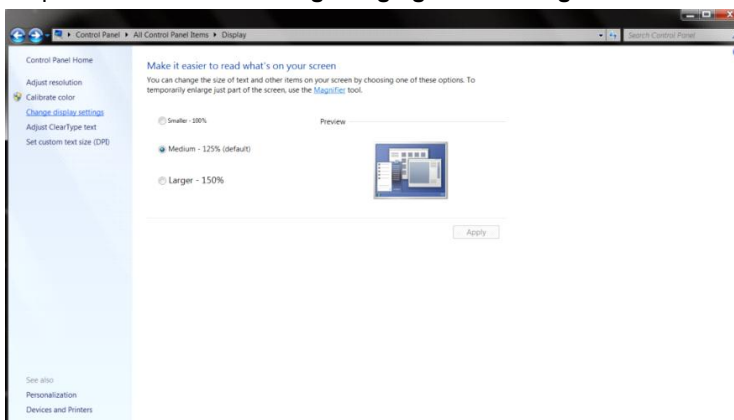

- Cliquez sur le bouton **“Réglages avancés”**.

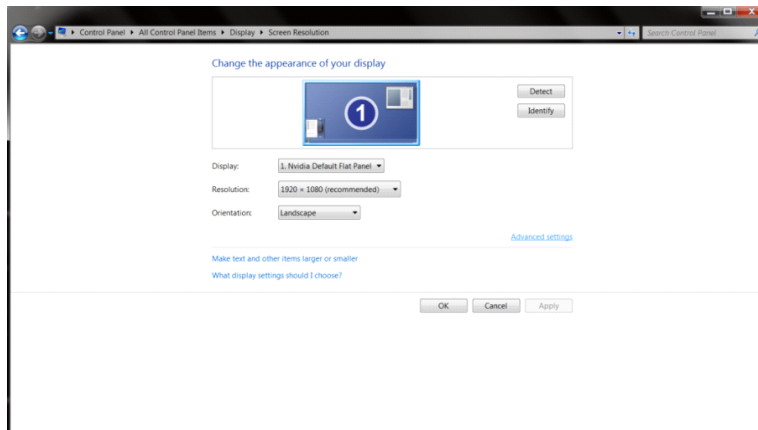

- Cliquez sur l'onglet **“Moniteur”**, puis cliquez sur le bouton **“Propriétés”**.

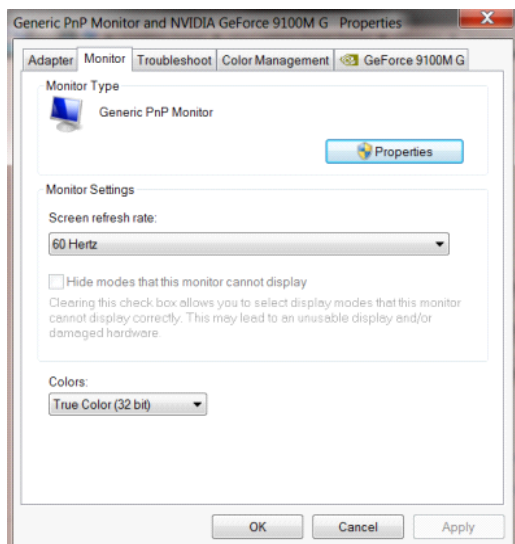

- Cliquez sur l'onglet **“Pilote”**.

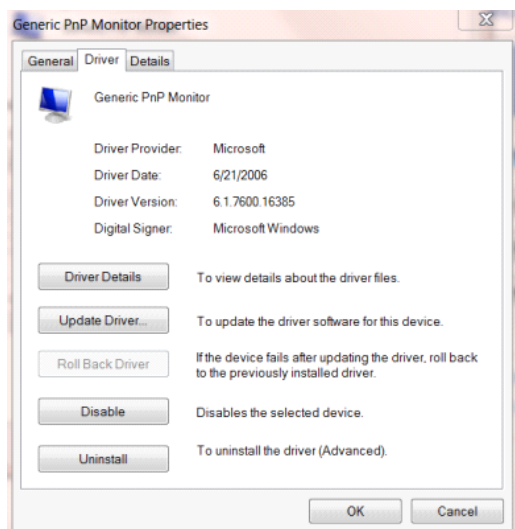

- Ouvrez la fenêtre **“Mettre à jour le pilote logiciel - Moniteur PnP générique”** en cliquant sur **“Mettre à jour”**

le pilote...” puis cliquez sur le bouton “Parcourir mon ordinateur pour trouver le pilote logiciel”.

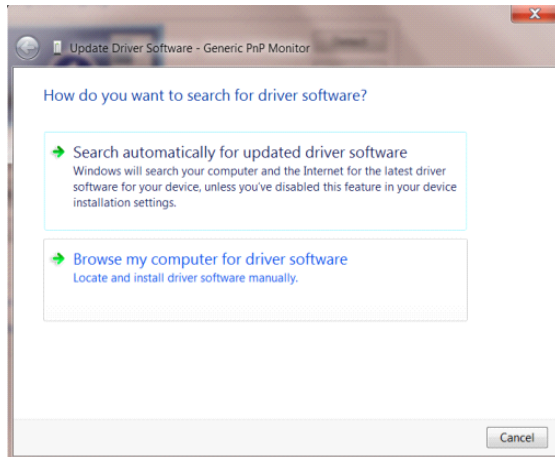

- Sélectionnez “Choisir parmi une liste de pilotes de périphériques sur mon ordinateur”.

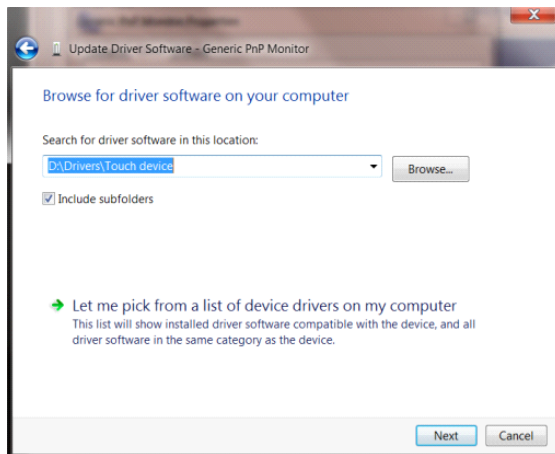

- Cliquez sur le bouton “Avoir disque”. Cliquez sur le bouton “Naviguer” et naviguez vers le répertoire suivant:

X:\Driver\module name (où X est la lettre correspondant au lecteur de CD-ROM).

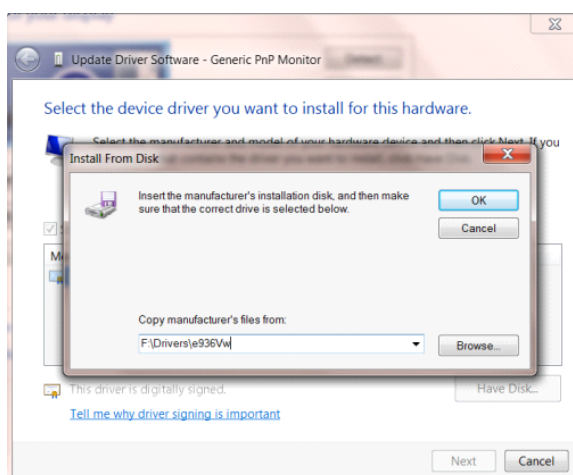

- Sélectionnez le fichier “xxx.inf” et cliquez sur le bouton “Ouvrir”. Cliquez sur le bouton “OK”.
- Choisissez votre modèle de moniteur et cliquez sur le bouton « Suivant ». Les fichiers seront copiés du CD sur votre disque dur.



- Fermez toutes les fenêtres ouvertes et éjectez le CD.
- Redémarrez le système. Le système sélectionne automatiquement le taux de rafraîchissement maximal et le profil de couleur correspondant.

## i-Menu



Le logiciel "i-Menu" AOC vous souhaite la bienvenue. Le i-Menu vous permet de régler plus facilement les paramètres d'affichage de votre moniteur à l'aide de menus à l'écran au lieu de boutons d'affichage à l'écran sur le moniteur. Veuillez cliquer ici pour régler le logiciel. Pour effectuer l'installation, veuillez suivre le guide d'installation.



## e-Saver



Merci d'utiliser le logiciel de gestion d'alimentation de moniteur AOC e-Saver ! Le logiciel AOC e-Saver propose des fonctions de Mise hors tension intelligente pour vos moniteurs, permet à votre moniteur de se mettre hors tension en temps opportun lorsque votre PC est dans n'importe quel état (marche, arrêt, veille ou écran de veille) ; le délai de mise en tension effective dépend de vos préférences (voir l'exemple ci-dessous). Veuillez cliquer sur « driver/e-Saver/setup.exe » pour lancer l'installation du logiciel e-Saver, et suivez les instructions de l'assistant d'installation pour mener à bien l'installation du logiciel.

Sous chacun des quatre états de votre PC, vous pouvez choisir dans le menu déroulant le délai désiré (en minutes) pour l'arrêt automatique de votre moniteur. Voici un exemple illustré ci-dessous : 1

- 1) Le moniteur ne se met jamais hors tension lorsque le PC est sous tension.
- 2) Le moniteur se mettra automatiquement hors tension cinq minutes après la mise hors tension du PC.
- 3) Le moniteur se mettra automatiquement hors tension dix minutes après le PC est entré en mode veille ou attente.
- 4) Le moniteur se mettra automatiquement hors tension 20 minutes après l'affichage de l'écran de veille.

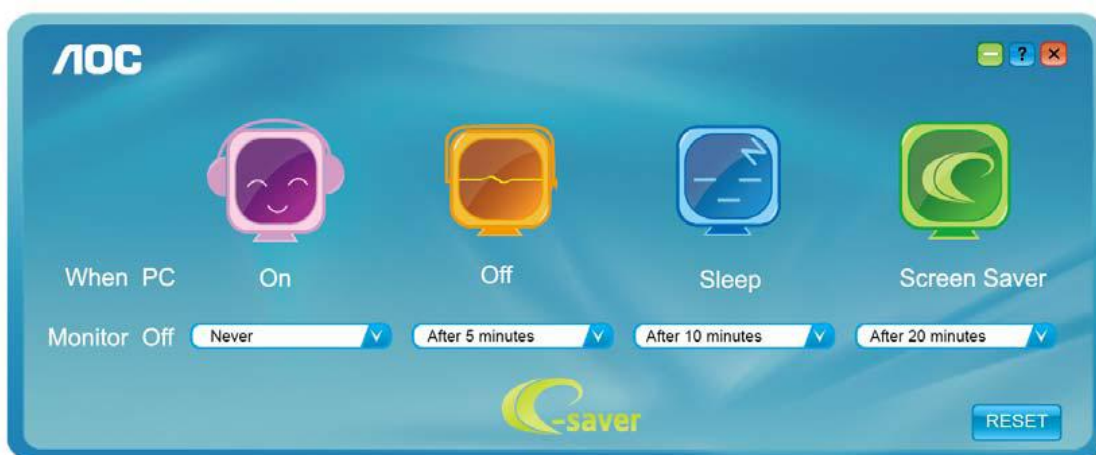

Vous pouvez cliquer sur « RÉINITIALISER » pour attribuer à e-Saver ses paramètres par défaut de la façon illustrée ci-dessous.

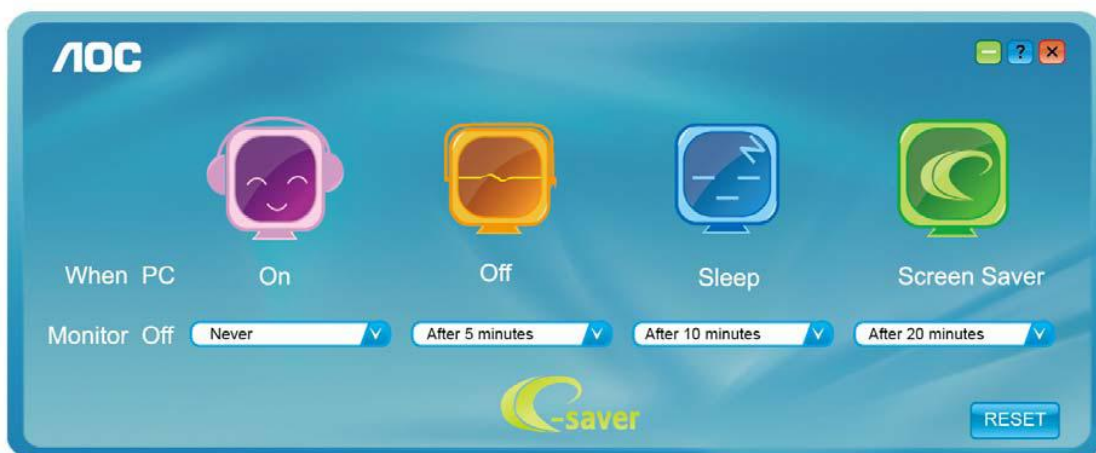

## Screen+



Le logiciel AOC vous souhaite la bienvenue. Screen+, Screen+ software est un outil de partage de l'écran de votre bureau; il divise le bureau en deux volets distincts, chacun pouvant afficher une fenêtre différente. Il vous suffit de faire glisser la fenêtre vers le volet de votre choix lorsque vous souhaitez y accéder. Cet outil prend en charge l'affichage multi-écrans pour vous rendre la vie plus simple. Suivez simplement les instructions du logiciel pour l'installer.

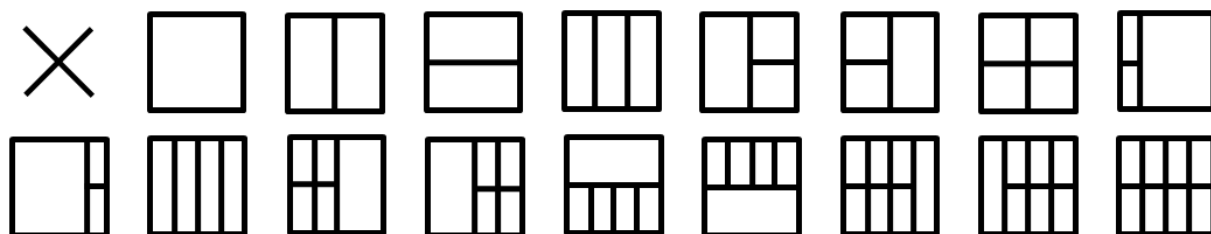

# Dépannage

Problème & Question	Solutions Possibles
<b>DEL d'alimentation éteinte</b>	Assurez-vous que le bouton d'alimentation est en position Marche et que le câble d'alimentation est connecté correctement à une prise électrique avec terre et au moniteur.
<b>Aucune image ne s'affiche à l'écran</b>	<ul style="list-style-type: none"> <li>• Le cordon d'alimentation est-il correctement branché? Vérifiez le branchement du cordon d'alimentation et l'alimentation.</li> <li>• Le câble est-il correctement branché? (Branché à l'aide du câble D-sub ) Vérifiez le branchement du câble DB-15.</li> <li>• Si l'alimentation est en marche, redémarrez l'ordinateur pour voir l'écran initial (l'écran de connexion), qui est visible. Si l'écran initial (l'écran de connexion) s'affiche, redémarrez l'ordinateur sous le mode adapté (mode sans échec pour Windows ME/XP/2000) avant de modifier la fréquence de la carte vidéo. (Consultez la section Réglage de la résolution optimale) Si l'écran initial (l'écran de connexion) ne s'affiche pas, contactez le Centre d'assistance ou votre revendeur.</li> <li>• Voyez-vous "Entrée non prise en charge" sur l'écran? Ce message s'affiche lorsque le signal émis par la carte vidéo dépasse la résolution et la fréquence maximale supportée par l'écran. Veuillez par conséquent modifier le paramètre de résolution et de fréquence maximale afin que l'écran puisse les traiter.</li> <li>• Assurez-vous que les pilotes du moniteur AOC sont installés (les pilotes pour moniteur AOC sont disponibles sur : Ici).</li> </ul>
<b>L'image est floue, elle a un problème d'ombre</b>	Réglez les contrôles du Contraste et de la Luminosité. Assurez-vous de ne pas utiliser une rallonge ou un boîtier d'interrupteurs. Nous vous recommandons de brancher le moniteur directement au connecteur sortie de la carte vidéo situé à l'arrière de votre ordinateur .
<b>L'image saute ou un effet de vagues apparaît sur l'écran</b>	Déplacez les appareils électriques qui peuvent provoquer des interférences électriques le plus loin possible du moniteur . Utilisez le taux de rafraîchissement maximum que votre moniteur est capable de supporter avec la résolution que vous utilisez.

<p><b>Le moniteur est bloqué en mode Veille</b></p>	<p>L'interrupteur d'alimentation de l'ordinateur doit être en position Marche. La carte vidéo de l'ordinateur doit être insérée fermement dans son emplacement. Assurez-vous que le câble vidéo du moniteur est connecté correctement à l'ordinateur. Vérifiez le câble vidéo du moniteur et assurez-vous qu'aucune broche n'est tordue. Assurez-vous que votre ordinateur fonctionne en pressant la touche VERR MAJ sur le clavier et en vérifiant la DEL de cette touche. La DEL doit s'allumer ou s'éteindre lorsque vous pressez la touche VERR MAJ.</p>
<p><b>Il manque une des couleurs primaires(ROUGE,VERT, ouBLEU)</b></p>	<p>Vérifiez le câble vidéo du moniteur et assurez-vous qu'aucune broche n'est tordue. Assurez-vous que le câble vidéo du moniteur est connecté correctement à l'ordinateur.</p>
<p><b>L'image n'est pas centrée ou elle n'est pas dimensionnée correctement</b></p>	<p>Réglez la fréquence de pixel (HORLOGE) et la mise au point (FOCUS) ou pressez la touche de raccourci(AUTO).</p>
<p><b>Défaut des couleurs sur l'image (le blanc n'apparaît pas blanc)</b></p>	<p>Réglez la couleur RVB ou sélectionnez la température de la couleur.</p>
<p><b>Perturbations horizontales ou verticales à l'écran</b></p>	<p>Utilisez le mode d'arrêt de win 95/98/2000/ME/XP. Réglez l'HORLOGE et le FOCUS ou utilisez la touche de raccourci(touche AUTO ).</p>

# Spécifications

## Spécifications générales

Ecran LCD	Numéro de modèle	I960SRDA/I960SRDA+/I960PRDA/I960PRDAS/I960PRDA+/E960SRDA/ E960PRDA/E960PRDAS/E960SRD
	Système	Couleur TFT LCD
	Dimension de l'image visualisable	diagonale de 48.2cm/ diagonale de 48.0cm ( I960SRDA/I960SRDA+/I960PRDA/I960PRDAS/I960PRDA+ )
	Pixel pitch	0.294 mm(H) x0.294mm(V)/ 0.0976mm(H)X0.2928mm(V) ( I960SRDA/I960SRDA+/I960PRDA/I960PRDAS/I960PRDA+ )
	Vidéo	Interface R, V, B Analogique & DVI
	Sync séparée.	H/V TTL
	Couleurs affichées	16.7M couleurs
	Horloge de pixel	108MHz
Résolution	Limites de fréquence horizontale	30 kHz - 83 kHz
	Taille d'écran horizontale(maximum )	376.32mm/ 374.784mm ( I960SRDA/I960SRDA+/I960PRDA/I960PRDAS/I960PRDA+ )
	Limites de fréquence verticale	50 Hz - 76 Hz
	Taille d'écran verticale(maximum)	301.056mm/ 299.827mm ( I960SRDA/I960SRDA+/I960PRDA/I960PRDAS/I960PRDA+ )
	Résolution prééglée optimale	1280x 1024 @60Hz
	Plug & Play	VESA DDC2B/CI
	Connecteur d'entrée	D-Sub à 15broches DVI-24broches
	Signal d'entrée vidéo	Analogique : 0.7Vp-p(standard), 75 OHM TMDS
	Source d'alimentation	100-240V~, 50/60Hz
	Consommation électrique typique	18W(État de test : réglez Contraste = 50, Luminosité = 90.)
	Consommation d'énergie	23W(État de test : Régler la luminosité et le contraste au maximum.)
	Consommation électrique @économie d'énergie	≅ 0.5W
	Minut. désact.	0~24heures
	haut-parleurs	2W x2(I960SRDA/I960SRDA+/I960PRDA/I960PRDAS/I960PRDA+/E960SR

		DA/ E960PRDA/E960PRDAS)
Physical Characteristics	Type de connecteur	D-Sub à 15-broches DVI-D
	Type de câble de signal	Détachable
Environmental	Température	
	Lors du fonctionnement	0° à 40°
	Hors fonctionnement	-25° à 55°
	Humidité	
	Lors du fonctionnement	10% to 85% (sans-condensation)
	Hors fonctionnement	5% to 93% (sans-condensation)

Ecran LCD	Numéro de modèle	E2060S <sub>WN</sub> /E2060S <sub>WDN</sub> /E2060S <sub>WDAN</sub> /E2060S <sub>WDA</sub> / E2060P <sub>WDA</sub> /E2060S <sub>W</sub> /E2060S <sub>WD</sub> /E2060S <sub>WDU</sub> /E2060SL/ M2060S <sub>WD</sub> /M2060S <sub>WDA2</sub> /M2060P <sub>WDA2</sub> /M2060S <sub>W</sub> /M2060S <sub>WD2</sub> /M2060P <sub>WQ</sub> /M2060S <sub>WQ</sub>
	Système	Couleur TFT LCD
	Dimension de l'image visualisable	diagonale de 49.5cm diagonale de 49.6cm (M2060S <sub>WD</sub> /M2060S <sub>WDA2</sub> /M2060P <sub>WDA2</sub> /M2060S <sub>W</sub> /M2060S <sub>WD2</sub> )
	Pixel pitch	0.27mm(H)X0.27mm(V)
	Pixel pitch(E2060SL)	0.3177mm(H) x 0.307mm(V)
	Pixel pitch (M2060S <sub>WD</sub> /M2060S <sub>WDA2</sub> / M2060P <sub>WDA2</sub> /M2060S <sub>W</sub> /M 2060S <sub>WD2</sub> )	0.2265 mm(H) x 0.221mm(V)
	Vidéo (E2060S <sub>WDN</sub> /E2060S <sub>WDAN</sub> /E2060S <sub>WDA</sub> / E2060P <sub>WDA</sub> /E2060S <sub>WD</sub> /E206 0S <sub>WDU</sub> /M2060S <sub>WD</sub> / M2060S <sub>WDA2</sub> /M2060P <sub>WDA 2</sub> /M2060S <sub>WD2</sub> )	Interface R, V, B Analogique & Digital Interface
	Vidéo (E2060S <sub>W</sub> E2060S <sub>WN</sub> E2060SL/M2060S <sub>W</sub> )	Interface R, V, B Analogique
	Sync séparée.	H/V TTL
	Couleurs affichées	16.7M couleurs
	Horloge de pixel	108MHz



	Horloge de pixel (E2060SL)	90MHz
	Horloge de pixel (M2060SWD/M2060SWDA2/ M2060PWDA2/M2060SW/M 2060SWD2)	148.5MHz
Résolution	Limites de fréquence horizontale	30 kHz - 83 kHz
	Limites de fréquence horizontale (E2060SL)	30 kHz - 60 kHz
	Taille d'écran horizontale(maximum)	432mm
	Taille d'écran horizontale(maximum) (E2060SL)	434mm
	Taille d'écran horizontale(maximum) (M2060SWD /M2060SWDA2/M2060PWA A2/M2060SW/M2060SWD2)	434.88mm
	Limites de fréquence verticale	50 Hz - 76 Hz
	Taille d'écran verticale(maximum)	239.76mm
	Taille d'écran verticale(maximum) (E2060SL)	235.8mm
	Taille d'écran verticale(maximum) (M2060SWD/M2060SWDA2/ M2060PWDA2/ M2060SW/M2060SWD2)	238.68mm
	Résolution pré réglée optimale(M2060SWD /M2060SWDA2/M2060PWA A2/M2060SW/M2060SWD2)	1920x1080@60Hz
	Résolution pré réglée optimale	1600x900@60Hz
	Résolution pré réglée optimale(E2060SL)	1366x768@60Hz
	Plug & Play	VESA DDC2B/CI
Connecteur d'entrée(E2060SWDA/	D-Sub à 15broches DVI-24broches	

	E2060P <sub>WDA</sub> /E2060S <sub>WD</sub> /E2060S <sub>WDN</sub> /E2060S <sub>WDAN</sub> /E2060S <sub>WDU</sub> /M2060S <sub>WD</sub> /M2060S <sub>WDA2</sub> /M2060P <sub>WDA2</sub> /M2060S <sub>WD2</sub> )	
	Connecteur d'entrée(E2060S <sub>W</sub> E2060S <sub>WN</sub> E2060SL /M2060S <sub>W</sub> )	D-Sub à 15broches
	Signal d'entrée vidéo	Analogique : 0.7Vp-p(standard), 75 OHM TMDS
	Source d'alimentation	100-240V~, 50/60Hz
	Consommation électrique typique	23W 13W(E2060SL) 35W(E2060S <sub>WDU</sub> ) (État de test : réglez Contraste = 50, Luminosité = 90.)
	Consommation d'énergie	28W 18W(E2060SL) 40W(E2060S <sub>WDU</sub> ) (État de test : Régler la luminosité et le contraste au maximum.)
	Consommation électrique @économie d'énergie	≦ 0.5W ≦ 1W(E2060S <sub>WDU</sub> )
	Minut. désact.	0~24heures
	haut-parleurs (E2060S <sub>WDA</sub> /E2060P <sub>WDA</sub> /E2060S <sub>WDAN</sub> /E2060S <sub>WDM2060S<sub>WDA2</sub>/M2060P<sub>WDA2</sub>)</sub>	2W x 2
Physical Characteristics	Type de connecteur (E2060S <sub>WDN</sub> /E2060S <sub>WDAN</sub> /E2060S <sub>WDA</sub> /E2060P <sub>WDA</sub> /E2060S <sub>WD</sub> /E2060S <sub>WDU</sub> /M2060S <sub>WD</sub> /M2060S <sub>WDA2</sub> /M2060P <sub>WDA2</sub> /M2060S <sub>WD2</sub> )	D-Sub à 15-broches DVI-D
	Type de connecteur(E2060S <sub>W</sub> E2060S <sub>WN</sub> E2060SL/M2060S <sub>W</sub> )	D-Sub à 15-broches
	Type de câble de signal	Détachable
Environmental	Température	
	Lors du fonctionnement	0° à 40°
	Hors fonctionnemen	-25° à 55°
	Humidité	
	Lors du fonctionnement	10% to 85% (sans-condensation)
	Hors fonctionnement	5% to 93% (sans-condensation)

Ecran LCD	Numéro de modèle	E2260PHU/E2260SHU/E2260PDA/E2260PDAS/E2260SDA/E2260SD/E2260PQ
	Système	Couleur TFT LCD
	Dimension de l'image visualisable	diagonale de 55.86cm
	Pixel pitch	0.282 mm(H) x 0.282mm(V)
	Vidéo (E2260PQ)	Interface R, V, B Analogique &DVI & DP
	Vidéo (E2260PHU/E2260SHU)	Interface R, V, B Analogique &DVI & HDMI
	Vidéo (E2260PDA/E2260PDAS/E2260SDA/E2260SD)	Interface R, V, B Analogique &DVI
	Sync séparée.	H/V TTL
	Couleurs affichées	16.7M couleurs
	Horloge de pixel	146MHz
Résolution	Limites de fréquence horizontale	30 kHz - 83 kHz
	Taille d'écran horizontale(maximum)	473.76mm
	Limites de fréquence verticale	50 Hz - 76 Hz
	Taille d'écran verticale(maximum)	296.1mm
	Résolution prééglée optimale	1680 x 1050@60Hz
	Plug & Play	VESA DDC2B/CI
	Connecteur d'entrée (E2260PQ)	D-Sub à 15broches DVI-24broches , DP
	Connecteur d'entrée (E2260PHU/E2260SHU)	D-Sub à 15broches DVI-24broches , HDMI
	Connecteur d'entrée (E2260PDA/E2260PDAS/E2260SDA/E2260SD)	D-Sub à 15broches DVI-24broches
	Signal d'entrée vidéo	Analogique : 0.7Vp-p(standard), 75 OHM TMDS
	Source d'alimentation	100-240V~, 50/60Hz
	Consommation électrique typique	38W(État de test : réglez Contraste = 50, Luminosité = 90.)
	Consommation d'énergie	43W(État de test : Régler la luminosité et le contraste au maximum.)
	Consommation électrique @économie d'énergie	≅ 0.5W
Minut. désact.	0~24heures	
haut-parleurs (E2260PDA/E2260PDAS/E2260SDA/E2260PHU/E2260SHU/ E2260PQ)	2W x 2	
Physical Characteristics	Type de connecteur (E2260PDA/E2260PDAS/E2260SDA/E2260PHU/E2260SHU)	D-Sub à 15-broches DVI-D,HDMI
	Type de connecteur(E2260PQ)	D-Sub à 15-broches DVI-D,DP

	Type de connecteur (E2260PDA/E2260PDAS/E2260SDA /E2260SD)	D-Sub à 15-broches DVI-D,
	Type de câble de signal	Détachable
Environme ntal	Température	
	Lors du fonctionnement	0° à 40°
	Hors fonctionnemen	-25° à 55°
	Humidité	
	Lors du fonctionnement	10% to 85% (sans-condensation)
	Hors fonctionnement	5% to 93% (sans-condensation)

Ecran LCD	Numéro de modèle	E2460PWHU / E2460SWHU
	Système	Couleur TFT LCD
	Dimension de l'image visualisable	diagonale de 59.8cm
	Pixel pitch	0.2715 mm(H) x 0.2715mm(V)
	Vidéo	Interface R, V, B Analogique &DVI &HDMI
	Sync séparée.	H/V TTL
	Couleurs affichées	16.7M couleurs
	Horloge de pixel	170 MHz
Résolution	Limites de fréquence horizontale	30 kHz - 83 kHz
	Taille d'écran horizontale(maximum)	521.28 mm
	Limites de fréquence verticale	50 Hz - 76 Hz
	Taille d'écran verticale(maximum)	293.22 mm
	Résolution pré-réglée optimale	1920 x 1080 (60 Hz)
	Plug & Play	VESA DDC2B/CI
	Connecteur d'entrée	D-Sub à 15broches DVI-24broches , HDMI
	Signal d'entrée vidéo	Analogique : 0.7Vp-p(standard), 75 OHM TMDS
	Source d'alimentation	100-240V~, 50/60Hz
	Consommation électrique typique	42W(État de test : réglez Contraste = 50, Luminosité = 90.)
	Consommation d'énergie	47W(État de test : Régler la luminosité et le contraste au maximum.)
	Consommation électrique @économie d'énergie	≅ 0.5W
	Minut. désact.	0~24heures
	haut-parleurs	2W x 2
Physical Characteristics	Type de connecteur	D-Sub à 15-broches DVI-D,HDMI
	Type de câble de signal	Détachable
Environmental	Température	
	Lors du fonctionnement	0° à 40°
	Hors fonctionnemen	-25° à 55°
	Humidité	
	Lors du fonctionnement	10% to 85% (sans-condensation)
	Hors fonctionnement	5% to 93% (sans-condensation)
	Altitude	

## Modes d'affichage pré-réglés

19R

SOCLE	RÉSOLUTION	Fréquence	
		Horizontale(kHz)	Verticale(Hz)
VGA	640x480@60Hz	31.469	59.940
VGA	640x480@67Hz	35.000	66.667
VGA	640x480@72Hz	37.861	72.809
VGA	640x480@75Hz	37.500	75.000
Dos-mode	720x400@70Hz	31.469	70.087
SVGA	800x600@56Hz	35.156	56.250
SVGA	800x600@60Hz	37.879	60.317
SVGA	800x600@72Hz	48.077	72.188
SVGA	800x600@75Hz	46.875	75.000
SVGA	832x624@75Hz	49.725	74.551
XGA	1024x768@60Hz	48.363	60.004
XGA	1024x768@70Hz	56.476	70.069
XGA	1024x768@75Hz	60.023	75.029
SXGA	1280x1024@60Hz	63.981	60.020
SXGA	1280x1024@75Hz	79.976	75.025

19.5w

SOCLE	RÉSOLUTION	Fréquence	
		Horizontale(kHz)	Verticale(Hz)
VGA	640x480 @60Hz	31.469	59.940
VGA	640x480 @67Hz	35.000	66.667
VGA	640x480 @72Hz	37.861	72.809
VGA	640x480 @75Hz	37.500	75.000
Dos-mode	720x400 @70Hz	31.469	70.087
SVGA	800x600 @56Hz	35.156	56.250
SVGA	800x600 @60Hz	37.879	60.317
SVGA	800x600 @72Hz	48.077	72.188
SVGA	800x600@75Hz	46.875	75.000
SVGA	832x624 @75Hz	49.725	74.500
XGA	1024x768 @60Hz	48.363	60.004
XGA	1024x768 @70Hz	56.476	70.069
XGA	1024x768 @75Hz	60.023	75.029
SXGA	1280x1024@60Hz	63.981	60.020
SXGA	1280x1024@75Hz	79.976	75.025
WSXGA	1600x900 @60Hz	55.540	59.978

## 19.5w(E2060SL)

SOCLE	RÉSOLUTION	Fréquence	
		Horizontale(kHz)	Verticale(Hz)
VGA	640x480 @60Hz	31.469	59.940
VGA	640x480 @67Hz	35.000	66.667
VGA	640x480 @72Hz	37.861	72.809
VGA	640x480 @75Hz	37.500	75.000
Dos-mode	720x400 @70Hz	31.469	70.087
SVGA	800x600 @56Hz	35.156	56.250
SVGA	800x600 @60Hz	37.879	60.317
SVGA	800x600 @72Hz	48.077	72.188
SVGA	800x600@75Hz	46.875	75.000
SVGA	832x624 @75Hz	49.725	74.500
XGA	1024x768 @60Hz	48.363	60.004
XGA	1024x768 @70Hz	56.476	70.069
XGA	1024x768 @75Hz	60.023	75.029
***	1280x720 @60Hz	44.772	59.855
WXGA	1360x768 @60Hz	47.712	60.015
WXGA	1366x768 @60Hz	47.712	59.790

## 19.53w

SOCLE	RÉSOLUTION	Fréquence	
		Horizontale(kHz)	Verticale(Hz)
VGA	640x480 @60Hz	31.469	59.940
VGA	640x480 @67Hz	35.000	66.667
VGA	640x480 @72Hz	37.861	72.809
VGA	640x480 @75Hz	37.500	75.000
Dos-mode	720x400 @70Hz	31.469	70.087
SVGA	800x600 @56Hz	35.156	56.250
SVGA	800x600 @60Hz	37.879	60.317
SVGA	800x600 @72Hz	48.077	72.188
SVGA	800x600 @75Hz	46.875	75.000
SVGA	832x624 @75Hz	49.725	74.551
XGA	1024x768 @60Hz	48.363	60.004
XGA	1024x768 @70Hz	56.476	70.069
XGA	1024x768 @75Hz	60.023	75.029
***	1280x960 @60Hz	60.000	60.000
SXGA	1280x1024 @60Hz	63.981	60.02
SXGA	1280x1024 @75Hz	79.976	75.025
WXGA+	1440x900 @60Hz	55.935	59.887
WSXGA	1680x1050 @60Hz	65.290	59.954
HD	1920x1080@60Hz	67.500	60.000

22w

SOCLE	RÉSOLUTION	Fréquence	
		Horizontale(kHz)	Verticale(Hz)
VGA	640x480@60Hz	31.469	59.940
VGA	640x480@72Hz	37.861	72.809
VGA	640x480@75Hz	37.500	75.000
SVGA	800x600@56Hz	35.156	56.250
SVGA	800x600@60Hz	37.879	60.317
SVGA	800x600@72Hz	48.077	72.188
SVGA	800x600@75Hz	46.875	75.000
XGA	1024x768@60Hz	48.363	60.004
XGA	1024x768@75Hz	60.023	75.029
SXGA	1280x1024@60Hz	63.981	60.020
SXGA	1280x1024@75Hz	79.976	75.025
WXGA	1440x900@60Hz	55.935	59.887
WSXGA	1680x1050@60Hz	65.290	59.954
IBM-MODE DOS	720x400@70Hz	31.469	70.087
MAC MODE VGA	640x480@67Hz	35.000	66.667
MAC MODE SVGA	832x624@75Hz	49.725	74.551

23.6w

SOCLE	RÉSOLUTION	Fréquence	
		Horizontale(kHz)	Verticale(Hz)
VGA	640x480 @60Hz	31.469	59.940
VGA	640x480 @67Hz	35.000	66.667
VGA	640x480 @72Hz	37.861	72.809
VGA	640x480 @75Hz	37.500	75.000
Dos-mode	720x400 @70Hz	31.469	70.087
SVGA	800x600 @56Hz	35.156	56.250
SVGA	800x600 @60Hz	37.879	60.317
SVGA	800x600 @72Hz	48.077	72.188
SVGA	800x600 @75Hz	46.875	75.000
SVGA	832x624 @75Hz	49.725	74.551
XGA	1024x768 @60Hz	48.363	60.004
XGA	1024x768 @70Hz	56.476	70.069
XGA	1024x768 @75Hz	60.023	75.029
XGA	1024x768 @75Hz	60.241	74.927
***	1280x960 @60Hz	60.000	60.000
SXGA	1280x1024 @60Hz	63.981	60.02
SXGA	1280x1024 @75Hz	79.976	75.025
WXGA+	1440x900 @60Hz	55.935	59.887
WSXGA	1680X1050 @60Hz	65.290	59.954
HD	1920x1080@60Hz	67.500	60.000



SOCLE	RÉSOLUTION	Fréquence	
		Horizontale(kHz)	Verticale(Hz)
VGA	640x480@60Hz	31.469	59.94
	640x480@72Hz	37.861	72.809
	640x480@75Hz	37.5	75
SVGA	800x600@56Hz	35.156	56.25
	800x600@60Hz	37.879	60.317
	800x600@72Hz	48.077	72.188
	800x600@75Hz	46.875	75
XGA	1024x768@60Hz	48.363	60.004
	1024x768@70Hz	56.476	70.069
	1024x768@75Hz	60.023	75.029
SXGA	1280x1024@60Hz	63.981	60.02
SXGA	1280x1024@75Hz	79.976	75.025
WXGA	1440x900@60Hz	55.935	59.887
WSXGA+	1680x1050@60Hz	65.29	59.954
HDTV	1920x1080@60Hz	67.5	60
DOS	720x400@70Hz	31.469	70.087
VGA	640x480@67Hz	35	66.667
SVGA	832x624@75Hz	49.725	74.551

## Pin Assignments

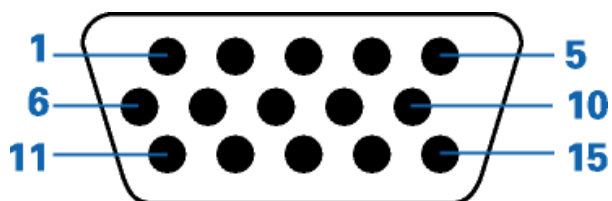

Numéro de broche	Côté 15 broches du Câble de signal
1	Vidéo-Rouge
2	Vidéo-Vert
3	Vidéo-Bleu
4	N.C.
5	Détection câble
6	Masse-R
7	Masse-V
8	Masse-B
9	+5V
10	Masse
11	N.C.
12	Données DDC-Série
13	Sync. H.
14	Sync.V.
15	Horloge DDC-Série

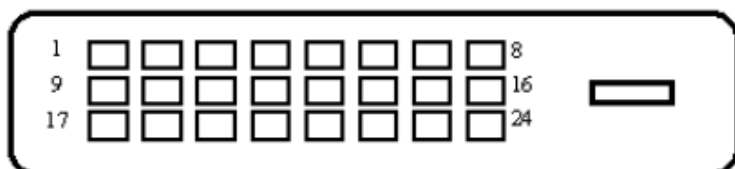

Numéro de broche	Nom du signal	Numéro de broche	Nom du signal	Numéro de broche	Nom du signal
1	Données TMDS 2-	9	Données TMDS 1-	17	Données TMDS 0-
2	Données TMDS 2+	10	Données TMDS 1+	18	Données TMDS 0+
3	TMDS Données Blindage 2/4	11	TMDS Données Blindage 1/3	19	TMDS Données Blindage 0/5
4	Données TMDS 4-	12	Données TMDS 3-	20	Données TMDS 5-
5	Données TMDS 4+	13	Données TMDS 3+	21	Données TMDS 5+
6	Horloge DDC	14	Alimentation +5 V	22	Blindage pour Horloge TMDS
7	Données DDC	15	Masse (pour +5 V)	23	Horloge TMDS +
8	N.C.	16	Détecte le branchement à chaud	24	Horloge TMDS -

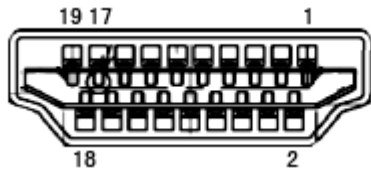

Numéro de broche	Nom du signal	Numéro de broche	Nom du signal	Numéro de broche	Nom du signal
1	Données TMDS 2+	9	Données TMDS 0	17	Masse DDC/CEC
2	TMDS Données Blindage 2	10	Horloge TMDS +	18	Alimentation +5 V
3	Données TMDS 2	11	Blindage pour Horloge TMDS	19	Détecte le branchement à chaud
4	Données TMDS 1+	12	Horloge TMDS		
5	TMDS Données Blindage 1	13	CEC		
6	Données TMDS 1	14	Réservé (N.C. on device)		
7	Données TMDS 0+	15	SCL		
8	TMDS Données Blindage 0	16	SDA		

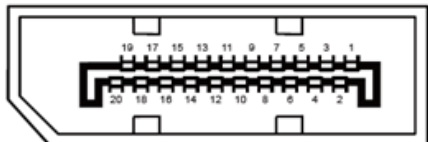

Numéro de broche	Nom du signal	Numéro de broche	Nom du signal
1	ML_Lane 3 (n)	11	GND
2	GND	12	ML_Lane 0 (p)
3	ML_Lane 3 (p)	13	CONFIG1
4	ML_Lane 2 (n)	14	CONFIG2
5	GND	15	AUX_CH(p)
6	ML_Lane 2 (p)	16	GND
7	ML_Lane 1 (n)	17	AUX_CH(n)
8	GND	18	Hot Plug Detect
9	ML_Lane 1 (p)	19	Return DP_PWR
10	ML_Lane 0 (n)	20	DP_PWR

# Plug and Play

## Caractéristiques DDC2B Plug & Play

Ce moniteur possède les capacités VESA DDC2B conformément aux normes VESA DDC. Cela permet au moniteur d'informer le système hôte de son identité, et en fonction du niveau de DDC utilisé, de communiquer des informations supplémentaires concernant ses possibilités d'affichage.

Le DDC2B est un canal de données bidirectionnel basé sur le protocole I2C. L'hôte peut demander l'information EDID par l'intermédiaire du canal DDC2B

# Réglementation

## Avis FCC

### **Règlement FCC sur les Interférences de Fréquence Radio de Classe B AVERTISSEMENT : (POUR LES MODELES CERTIFIES FCC)**

REMARQUE:Cet équipement a été testé et reconnu conforme aux limites des appareils numériques de classe B, conformément à l'article 15 du règlement FCC. Ces limites sont conçues pour fournir une protection raisonnable contre les interférences néfastes dans le cadre d'une installation résidentielle. Cet équipement génère, utilise et émet une énergie de fréquence radio et, s'il n'est pas installé et utilisé conformément aux instructions, il risque de provoquer des interférences dans les communications radio. Cependant, il n'y a aucune garantie que des interférences ne se produiront pas dans une installation particulière. Si cet équipement provoque des interférences néfastes pour la réception de la radio ou de la télévision, ce qui peut être déterminé en éteignant puis en rallumant l'appareil, l'utilisateur est encouragé à tenter de corriger les interférences par l'une ou plusieurs des mesures suivantes:

Réorienter ou déplacer l'antenne de réception.

Augmenter la séparation entre l'équipement et le récepteur.

Connecter l'équipement sur un circuit différent de celui sur lequel le récepteur est branché.

Consulter un revendeur ou un technicien radio/TV expérimenté pour obtenir de l'aide.

### **AVIS :**

Les changements ou modifications qui n'auraient pas été expressément approuvés par la partie responsable sont de nature à priver l'utilisateur du droit d'utiliser cet appareil.

Il est nécessaire d'utiliser des câbles d'interface et des fils d'alimentation CA blindés, afin d'être conforme aux normes des émissions.

Le constructeur n'est pas responsable des interférences radio ou TV causées par toute modification non autorisée de cet équipement. Il est de la responsabilité de l'utilisateur de corriger de telles interférences. Il est de la responsabilité de l'utilisateur de corriger de telles interférences.

## Déclaration WEEE

Rejet des déchets concernant les équipements par les propriétaires de résidences privées dans l'Union Européenne.



Ce symbole sur le produit ou sur son emballage indique que ce produit ne doit pas être jeté avec vos autres ordures ménagères. Bien au contraire il est de votre responsabilité d'en disposer en l'amenant à un endroit désigné de collecte pour le recyclage de tous déchets d'équipements électrique et électronique. Une collecte et un recyclage séparé des déchets d'équipements aidera à conserver les ressources naturelles et assurera qu'ils sont recyclés de façon appropriée en protégeant la santé humaine et l'environnement. Pour de plus amples renseignements au sujet de où vous pouvez vous débarrasser de vos déchets d'équipements à toutes fins de recyclage veuillez contacter votre bureau local de votre ville, votre service de ramassage des ordures ménagères ou le magasin où vous avez acheté le produit .

## EPA Energy Star



ENERGY STAR® is a U.S. registered mark. As an ENERGY STAR® Partner, AOC International (Europe) BV and Envision Peripherals, Inc. have determined that this product meets the ENERGY STAR® guidelines for energy efficiency.

(FOR EPA CERTIFIED MODELS)

# TCO DOCUMENT



## Congratulations!

### This product is TCO Certified – for Sustainable IT



TCO Certified is an international third party sustainability certification for IT products. TCO Certified ensures that the manufacture, use and recycling of IT products reflect environmental, social and economic responsibility. Every TCO Certified product model is verified by an accredited independent test laboratory.

This product has been verified to meet all the criteria in TCO Certified, including:

#### **Corporate Social Responsibility**

Socially responsible production - working conditions and labor law in manufacturing country

#### **Energy Efficiency**

Energy efficiency of product and power supply. Energy Star compliant, where applicable

#### **Environmental Management System**

Manufacturer must be certified according to either ISO 14001 or EMAS

#### **Minimization of Hazardous Substances**

Limits on cadmium, mercury, lead & hexavalent chromium including requirements for mercury-free products, halogenated substances and hazardous flame retardants

#### **Design for Recycling**

Coding of plastics for easy recycling. Limit on the number of different plastics used.

#### **Product Lifetime, Product Take Back**

Minimum one-year product warranty. Minimum three-year availability of spare parts. Product takeback

#### **Packaging**

Limits on hazardous substances in product packaging. Packaging prepared for recycling

#### **Ergonomic, User-centered design**

Visual ergonomics in products with a display. Adjustability for user comfort (displays, headsets)

Acoustic performance – protection against sound spikes (headsets) and fan noise (projectors, computers)

Ergonomically designed keyboard (notebooks)

#### **Electrical Safety, minimal electro-magnetic Emissions**

#### **Third Party Testing**

All certified product models have been tested in an independent, accredited laboratory.

A detailed criteria set is available for download at [www.tcodevelopment.com](http://www.tcodevelopment.com), where you can also find a searchable database of all TCO Certified IT products.

TCO Development, the organization behind TCO Certified, has been an international driver in the field of Sustainable IT for 20 years. Criteria in TCO Certified are developed in collaboration with scientists, experts, users and manufacturers. Organizations around the world rely on TCO Certified as a tool to help them reach their sustainable IT goals. We are owned by TCO, a non-profit organization representing office workers. TCO Development is headquartered in Stockholm, Sweden, with regional presence in North America and Asia.

For more information, please visit  
[www.tcodevelopment.com](http://www.tcodevelopment.com)

(FOR TCO CERTIFIED MODELS)



# Service

## Déclaration de garantie pour l'Europe

GARANTIE LIMITEE DE TROIS ANS\*

Moniteurs Couleur AOC vendus en Europe

AOC International (Europe) BV garantit que ce produit est sans défauts de pièces et de main d'oeuvre pour une période de trois (3) années après la date d'achat initiale. Pendant cette période, AOC International (Europe) BV pourra, à sa convenance, soit réparer le produit défectueux avec des pièces neuves ou remanufacturées, soit le remplacer avec un produit neuf ou réparé, et cela à ses frais, à l'exception des conditions citées ci-dessous\*. Les produits défectueux remplacés deviennent la propriété de AOC International (Europe) BV.

Si le produit apparaît comme étant défectueux, veuillez contacter votre vendeur local ou référez-vous à la carte de garantie livrée avec le produit. Les frais d'expédition pour la garantie sont prépayés par AOC pour le renvoi et le retour. Veuillez fournir une preuve d'achat datée avec le produit et apporter le tout à un centre de service AOC certifié ou autorisé sous les conditions suivantes :

- Assurez-vous que l'écran LCD est emballé dans une boîte en carton appropriée (AOC préfère le carton d'origine pour protéger votre moniteur assez bien pendant le transport) .
- Indiquez le numéro de RMA sur l'étiquette de l'adresse  
Indiquez le numéro de RMA sur le carton d'envoi

AOC International (Europe) B.V. payera les frais de renvoi dans les pays mentionnés dans cette déclaration de garantie uniquement. AOC International (Europe) BV n'est pas responsable de tous les coûts associés au transport des produits à travers les frontières internationales. Ceci compris les frontières des pays de l'Union Européenne. Si l'écran LCD n'est pas disponible pour la collecte lorsque le teneur assiste , vous serez facturé des frais de recouvrement .

**\* Cette garantie limitée ne couvre pas les pertes ou dommages qui résulteraient des causes suivantes**

- Les dégâts lors du transport en raison d'un mauvais emballage
- Une installation incorrecte ou une maintenance non prévue dans le manuel de l'utilisateur d'AOC
- Mauvaise utilisation
- Négligence
- Toute cause autre qu'une application commerciale ou industrielle ordinaire
- Réglage par source non autorisée
- Réparations, modifications ou installations d'options ou de pièces par une personne n'appartenant pas au centre
- de dépannage agréé AOC Les environnements inappropriés comme l'humidité , les dégâts des eaux et poussières
- Endommagé par la violence , tremblement de terre et les attaques terroristes
- Chaleur ou air conditionné excessif ou inadapté, défauts d'alimentation électrique, surcharges, ou d'autres irrégularités

Cette garantie limitée ne couvre pas le firmware ou le matériel du produit que vous-même ou tout tiers avez modifié

ou altéré ; vous portez la responsabilité exclusive d'une telle modification ou altération quelle qu'elle soit.

**Tous les moniteurs LCD AOC sont fabriqués selon les normes de la politique 9241-307 ISO classe 1 de pixels .**

Si votre garantie a expiré, vous aurez toujours accès aux options de service, mais vous devrez régler les frais de gestion, dont les pièces, la main d'œuvre, l'expédition (le cas échéant) et toutes taxes applicables. Le centre de service AOC certifié ou autorisé vous fournira une estimation des coûts de service avant de recevoir votre autorisation à effectuer le service.

TOUTES LES GARANTIES EXPLICITES ET IMPLICITES POUR CE PRODUIT (Y COMPRIS LES GARANTIES IMPLICITES DE COMMERCIALISATION ET D'ADEQUATION A UN BUT PARTICULIER) SONT EXPRESSEMENT LIMITEES A UNE DUREE DE TROIS (3) ANS POUR LES PIECES ET LA MAIN D'OEUVRE, A PARTIR DE LA DATE D'ACHAT INITIALE. AUCUNE GARANTIE (EXPLICITE OU IMPLICITE) NE S'APPLIQUE AU-DELA DE CETTE PERIODE. LES OBLIGATIONS DE AOC INTERNATIONAL (EUROPE) BV ET VOS DÉDOMMAGEMENTS DANS LE CADRE DES PRESENTES SE LIMITENT EXCLUSIVEMENT ET SEULEMENT A CE QUI EST DEFINI ICI. LA RESPONSABILITE DE AOC INTERNATIONAL (EUROPE) BV, QU'ELLE SOIT BASEE SUR UN CONTRAT, UN TORT, UNE GARANTIE OU D'AUTRES THEORIES NE PEUT PAS EXCEDER LE PRIX INDIVIDUEL DE L'UNITE DONT LE DEFAUT OU LES DOMMAGES SONT A LA BASE DE LA PLAINTES. EN AUCUN CAS, AOC INTERNATIONAL (EUROPE) BV NE SAURAIT ETRE TENU POUR RESPONSABLE DE PERTES DE PROFITS, DE PERTES DE MATERIELS OU D'EQUIPEMENTS OU D'AUTRES DOMMAGES ACCIDENTELS, INDIRECTS OU CONSECUTIFS. CERTAINS ETATS NE PERMETTENT PAS LA LIMITATION OU L'EXCLUSION DES DOMMAGES CONSECUTIFS OU ACCIDENTELS, AUSSI EST-IL POSSIBLE QUE LES LIMITATIONS SUSMENTIONNEES NE VOUS SOIENT PAS OPPOSABLES. CETTE GARANTIE DONNE A L'UTILISATEUR CERTAINS DROITS LEGAUX SPECIFIQUES, ET L'UTILISATEUR PEUT EGALEMENT BENEFICIER DE CERTAINS DROITS QUI VARIENT D'UN ETAT A L'AUTRE. LA PRESENTE GARANTIE LIMITEE N'EST VALABLE QUE POUR LES PRODUITS ACHETES DANS LES PAYS MEMBRES DE L'UNION EUROPEENNE.

Les informations contenues dans ce document peuvent être modifiées sans notification préalable. Pour plus d'informations, veuillez visiter : <http://www.aoc-europe.com>

## Déclaration de garantie pour le Moyen-Orient et l'Afrique (MEA)

Et

### Le Commonwealth d'États indépendants (CIS)

Limitée d'un à trois ans GARANTIE\*

Pour les écrans LCD AOC vendus dans la région Moyen-Orient et Afrique (MEA) et le Commonwealth d'États indépendants (CIS), AOC International (Europe) B.V. garantit que ce produit est exempt de tout défaut matériel ou de main d'œuvre pour une durée de un (1) ou trois (3) ans à compter de la date de fabrication, selon le pays de vente. Pendant cette période, AOC International (Europe) B.V. propose une assistance de récupération (retour au centre de service) auprès d'un centre de service AOC autorisé, et peut choisir de réparer le produit défectueux avec des pièces neuves ou réparées, ou de le remplacer par un produit neuf ou réparé sans aucun frais, sauf mentions\* ci-dessous. En règle générale, la garantie sera calculée à compter de la date de fabrication identifiée à partir du numéro de série du produit, mais la garantie totale sera de quinze (15) à trente-neuf (39) mois à compter de la date de fabrication en fonction du pays de vente. La garantie sera considérée pour des cas exceptionnels hors garantie sur la base du numéro de série du produit, et, dans de tels cas, une preuve d'achat ou la facture d'origine est requise.

Si le produit semble être défectueux, veuillez contacter votre revendeur AOC autorisé ou consultez la section service et assistance du site Web d'AOC pour les instructions concernant la garantie de votre pays :

- Égypte : [http://aocmonitorap.com/egypt\\_eng](http://aocmonitorap.com/egypt_eng)
- Asie centrale CIS : <http://aocmonitorap.com/ciscentral>
- Moyen-Orient : <http://aocmonitorap.com/middleeast>
- Afrique du Sud : <http://aocmonitorap.com/southafrica>
- Arabie Saoudite : <http://aocmonitorap.com/saudiarabia>

Veuillez fournir une preuve d'achat datée avec le produit et envoyer le tout à un centre de service ou revendeur AOC autorisé sous les conditions suivantes :

- Vérifiez que le moniteur LCD est emballé dans un carton adapté (AOC préfère le carton d'origine pour protéger votre moniteur convenablement lors du transport).
- Inscrivez le numéro RMA sur l'étiquette de l'adresse
- Inscrivez le numéro RMA sur le carton d'envoi

**\* Cette garantie limitée ne couvre pas les pertes ou dommages qui résulteraient des causes suivantes**

- Les dégâts lors du transport en raison d'un mauvais emballage
- Une installation incorrecte ou une maintenance non prévue dans le manuel de l'utilisateur d'AOC
- Mauvaise utilisation
- Négligence
- Toute cause autre qu'une application commerciale ou industrielle ordinaire
- Réglage par source non autorisée

- Réparations, modifications ou installations d'options ou de pièces par une personne n'appartenant pas au centre
- de dépannage agréé AOC Les environnements inappropriés comme l'humidité , les dégâts des eaux et poussières
- Endommagé par la violence , tremblement de terre et les attaques terroristes
- Chaleur ou air conditionné excessif ou inadapté, défauts d'alimentation électrique, surcharges, ou d'autres irrégularités

Cette garantie limitée ne couvre pas le firmware ou le matériel du produit que vous-même ou tout tiers avez modifié ou altéré ; vous portez la responsabilité exclusive d'une telle modification ou altération quelle qu'elle soit.

Tous les moniteurs LCD AOC sont produits conformément aux normes de politique pour les pixels ISO 9241-307 classe 1.

Si votre garantie a expiré, vous aurez toujours accès aux options de service, mais vous devrez régler les frais de gestion, dont les pièces, la main d'œuvre, l'expédition (le cas échéant) et toutes taxes applicables. Le centre de service ou revendeur AOC certifié ou autorisé vous fournira une estimation des coûts de service avant de recevoir votre autorisation à effectuer le service.

TOUTES LES GARANTIES EXPRESSES ET IMPLICITES POUR CE PRODUIT (Y COMPRIS LES GARANTIES DE QUALITÉ MARCHANDE ET DE COMPATIBILITÉ POUR UNE UTILISATION SPÉCIFIQUE) SONT LIMITÉES À UNE DURÉE DE UNE (1) OU TROIS (3) ANNÉES POUR LES PIÈCES ET LA MAIN-D'ŒUVRE À COMPTER DE LA DATE D'ACHAT ORIGINALE PAR LE CLIENT. AUCUNE GARANTIE (QU'ELLE SOIT EXPRESSE OU IMPLICITE) NE S'APPLIQUERA APRES CETTE PERIODE. LES OBLIGATIONS D'AOC INTERNATIONAL (Europe) B.V. ET VOS RECOURS CI-DESSOUS SONT EXCLUSIVEMENT TELS QUE MENTIONNÉS ICI. LA RESPONSABILITÉ D'AOC INTERNATIONAL (EUROPE) B.V., SUR LA BASE DE LA GARANTIE, RESPONSABILITÉ STRICTE, CONTRAT, TORT OU AUTRE THÉORIE N'EXCÈDERA PAS LE PRIX DE L'UNITÉ INDIVIDUELLE DONT LE DÉFAUT OU LES DOMMAGES FONDENT LA RÉCLAMATION. EN AUCUN CAS AOC INTERNATIONAL (EUROPE) B.V. NE POURRA ÊTRE TENU RESPONSABLE DE PROFITS PERDUS, DE PERTE D'UTILISATION, D'INSTALLATION OU D'ÉQUIPEMENT OU DE TOUT AUTRE DOMMAGE INDIRECT, CIRCONSTANCIEL OU CONSÉCUTIF. CERTAINES ÉTATS N'AUTORISENT PAS LES EXCLUSIONS OU LIMITATIONS POUR LES DOMMAGES INDIRECTS OU CONSÉCUTIFS, AUSSI EST-IL POSSIBLE QUE LES LIMITATIONS OU EXCLUSIONS SUSMENTIONNÉES NE VOUS SOIENT PAS APPLICABLES. CETTE GARANTIE LIMITEE VOUS CONFERE DES DROITS LEGAUX SPECIFIQUES ; IL SE PEUT QUE VOUS AYEZ AUSSI D'AUTRES DROITS POUVANT VARIER D'UNE JURIDICTION A UNE AUTRE. CETTE GARANTIE LIMITEE EST SEULEMENT VALIDE POUR LES PRODUITS ACHETES DANS LES PAYS MEMBRES DE L'UNION EUROPEENNE.

Les informations contenues dans ce document peuvent être modifiées sans notification préalable. Pour plus d'informations, veuillez visiter : <http://www.aocmonitorap.com>



**AOC International (Europe) B.V.**

Prins Bernhardplein 200 / 6<sup>th</sup> floor, Amsterdam, Pays-Bas

Tél : +31 (0)20 504 6962 • Fax : +31 (0)20 5046933

## Politique pour les pixels AOC

### ISO 9241-307 classe 1

25 juillet 2013

AOC fait tout pour proposer des produits de haute qualité. Nous utilisons certains des processus de fabrication les plus évolués du secteur et effectuons des contrôles de qualité très stricts. Cependant, les problèmes de pixels ou sous-pixels sur les écrans de moniteurs TFT utilisés pour les moniteurs à écran plat sont parfois inévitables. Aucun fabricant ne peut garantir que tous les écrans seront exempts de problèmes de pixels, mais AOC garantit que tout moniteur avec un nombre inacceptable de pixels défectueux sera remplacé ou réparé sous garantie. Cette politique pour les pixels explique les différents types de problèmes de pixels et définit les niveaux jugés inacceptables pour chaque type. Afin que le moniteur TFT soit éligible pour réparation ou remplacement sous garantie, le nombre de problèmes de pixels de son écran doit dépasser ces niveaux d'acceptabilité.

#### Définition des pixels et sous-pixels

Un pixel, ou élément d'image, est composé de trois sous-pixels correspondant aux couleurs primaires, rouge, vert et bleu. Lorsque tous les sous-pixels d'un pixel sont éclairés, ils forment ensemble ce qui apparaît comme un seul pixel blanc. Quand tous sont éteints, ils forment ensemble ce qui apparaît comme un seul pixel noir.

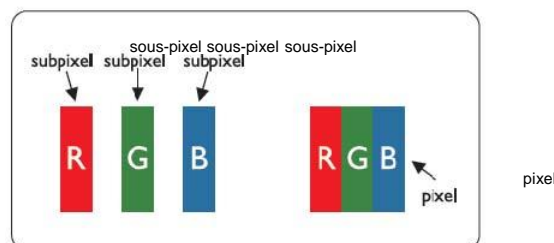

#### Types de problèmes de pixels

- Défaut de point lumineux : le moniteur présente un motif noir, des pixels ou sous-pixels sont toujours allumés
- Défaut de point sombre : le moniteur présente un motif clair, des pixels ou sous-pixels sont toujours éteints

<b>ISO 9241-307</b> Classe de défaut de pixel	<b>D défaut type 1</b> Pixel lumineux	<b>D défaut type 2</b> Pixel noir	<b>D défaut type 3</b> Sous-pixel clair	<b>D défaut type 4</b> Sous-pixel sombre
Classe 1	1	1	2 1 0	+ + + 1 3 5

AOC International (Europe) B.V.