

# Panasonic®

## Betjeningsvejledning Digital trådløse stereo hovedtelefoner

Model nr. **RP-HD610N**



Qualcomm®  
aptX™ HD



Google Assistant



Tak fordi du købte dette produkt.

Læs venligst disse instruktioner omhyggeligt igennem, før du anvender dette produkt, og gem vejledningen til fremtidig brug.

# Sikkerhedsforholdsregler

## ■ Apparat

### ADVARSEL:

For at mindske risikoen for brand, elektrisk stød eller produktskade:

- Dette apparat må ikke udsættes for regn, fugt, dryp eller sprøjt.
- Genstande, der indeholder væsker, såsom vaser, må ikke placeres oven på apparatet.
- Brug anbefalet tilbehør.
- Dæksler må ikke fjernes.
- Du må ikke selv reparere denne enhed. Vedligeholdelse må udelukkende udføres af kvalificerede teknikere.

### Undgå brug under følgende forhold

- Ekstremt høje eller lave temperaturer under brug, opbevaring eller transport.
- Bortskaffelse af et batteri på åben ild eller i en varm ovn eller mekanisk knusning eller opskæring af et batteri kan medføre eksplosion.
- Ekstremt høje temperaturer og/eller et ekstremt lavt lufttryk, som kan medføre eksplosion eller lækage af brændbare væsker eller gasser.
- Hold denne enhed væk fra varmekilder.
- Brug ikke denne enhed med maksimal lydstyrke på steder, hvor du af sikkerhedsgrunde har behov for at kunne høre lyde fra omgivelserne såsom jernbaneoverskæringer og byggepladser.
- Bredbåndsspænding lig eller større end 75 mV.
- Hold denne enhed væk fra noget, som kan blive udsat for magnetisme. Anordninger, som f.eks. ure, vil måske ikke virke korrekt.
- Når du bruger denne enhed i fly, skal du følge de anvisninger, flyselskabet har udstedt. Nogle flyselskaber forbyder, at du bruger din enhed. Kontakt det flyselskab, du skal flyve med, for yderligere oplysninger.

## ■ Allergier

- Hold op med at bruge enheden, hvis du oplever ubehag i forbindelse med ørepolstringerne eller andre dele, som er i direkte berøring med huden.
- Fortsat brug kan medføre udslæt eller andre allergiske reaktioner.

## ■ Forholdsregler for lytning med hovedtelefoner

- Et overdrevent lydtryk fra øretelefoner og hovedtelefoner kan forårsage høretab.
- Brug ikke dine hovedtelefoner med lyden på maks. niveau. Hørespecialister fraråder konstant brug af øretelefoner ved kraftig lydstyrke.
- Hvis du oplever ringelyde i ørerne, skal du sætte volumen ned eller holde op med at bruge enheden.
- Brug ikke øretelefoner hvis du er fører af et motorkøretøj. Det kan være trafikmæssigt farligt og er flere steder ulovligt.
- Du skal udvise stor forsigtighed eller midlertidigt holde op med at bruge enheden i potentielt farlige situationer.

Denne enhed kan modtage radiointerferens fra mobiltelefoner under brug. Hvis du oplever dette, skal du øge afstanden mellem denne enhed og mobiltelefonen.

Opbevar flyadapteren uden for børns rækkevidde for at forhindre, at de sluger den.

Brug kun det medfølgende USB-opladerkabel ved tilslutning til en computer.

Denne enhed er beregnet til brug i moderate og tropiske temperaturer.

# Om Bluetooth®

**Panasonic kan ikke holdes ansvarlig for data og/eller information, som kompromitteres under en trådløs transmission.**

## ■ Det anvendte frekvensbånd

Denne enhed bruger 2,4 GHz frekvensbåndet.

## ■ Certificering af denne enhed

- Denne enhed opfylder frekvensrestriktioner og er blevet certificeret på basis af frekvensbestemmelser. En tilladelse til trådløs brug er derfor ikke nødvendig.
- Følgende handling kan i visse lande straffes i henhold til lovgivningen:
  - At skille enheden ad eller at ændre den.
  - Fjerne specifikationsangivelser.

## ■ Begrænsninger i brugen

- Trådløs transmission og/eller brug af alle enheder, der er udstyret med Bluetooth®, garanteres ikke.
- Alle enheder skal opfylde de standarder, der er fastlagt af Bluetooth SIG, Inc.
- Afhængigt af en enheds specifikationer og indstillinger, kan forbindelsen mislykkes, eller nogle handlinger kan afvige.
- Denne enhed understøtter sikkerhedsfunktioner i Bluetooth®. Afhængigt af driftsmiljøet og/eller indstillingerne, er denne sikkerhed muligvis ikke tilstrækkelig. Trådløs overførsel af data til denne enhed skal ske med forsigtighed.
- Denne enhed kan ikke overføre data til en Bluetooth®-enhed.

## ■ Anvendelsesområde

Enhedens rækkevidde er maksimalt 10 m.

Området kan være mindre afhængigt af omgivelserne, forhindringer eller interferens.

## ■ Interferens fra andre enheder

- Denne enhed virker muligvis ikke korrekt, og der kan opstå problemer, som f.eks. støj og lydudfald på grund af radiobølgeinterferens, hvis denne enhed er placeret for tæt på andre Bluetooth®-enheder, eller hvis enhederne anvender 2,4 GHz båndet.
- Denne enhed virker muligvis ikke korrekt, hvis radiobølger fra en sendestation etc. i nærheden er for kraftige.

## ■ Tilsigtet brug

- Denne enhed er til normal, generel anvendelse.
- Brug ikke dette system i nærheden af udstyr eller i miljøer, som er følsomme over for radiofrekvensinterferens (fx. lufthavne, hospitaler, laboratorier osv.).

---

# Indholdsfortegnelse

Sikkerhedsforholdsregler .....	2
Om Bluetooth® .....	3

---

## Før brug

Tilbehør .....	5
Vedligeholdelse .....	5
Delenes benævnelse .....	6

---

## Klargøring

Opladning .....	7
Tænd/sluk for enheden .....	7
Tilslutning af en Bluetooth®-enhed .....	8
• Parring (registrering) af denne enhed med en Bluetooth®-enhed med henblik på tilslutning .....	8
• Tilslutning af en sammenparret Bluetooth®-enhed .....	9

---

## Betjening

At lytte til musik .....	10
• Fjernbetjening .....	10
At ringe op på en telefon .....	11
Sådan bruges den støjfjernende funktion .....	12
Brug af Google Assistant .....	13
Brug af "Panasonic Audio Connect"-app .....	15
Nyttige funktioner .....	16
• Aktivering af stemmestyringsfunktioner .....	16
• Talebeskeder .....	16
• Sådan fremhæves den omgivende lyd .....	17
• Sådan udføres en flerpunktsforbindelse .....	18
• Besked om batteriniveau .....	19
• Automatisk slukning .....	19
• Sådan bruges den aftagelig ledning (medfølger) .....	19
• Nulstilling af enheden .....	19

---

## Andet

Oplagring af enheden .....	20
Nulstilling til fabriksindstillinger .....	21
Ophavsret, etc. ....	21
Fejlfinding .....	22
• Lyd og lydvolumen .....	22
• Tilslutning af Bluetooth®-enhed .....	22
• Telefonopkald .....	22
• Generelt .....	23
• Strømforsyning og opladning .....	23
• Google Assistant .....	23
• Talebeskeder .....	23
Specifikationer .....	24
Sådan fjerner du batteriet, når denne enhed skal bortskaffes .....	25

## Udtryk der bruges i dette dokument

- Sider, der henvises til, angives som "→ ○○".
- Produktillustrationerne kan afvige fra det faktiske produkt.

## Tilbehør

Kontrollér og identificér det medfølgende tilbehør.

**1 x USB-opladerkabel**

**1 x Aftagelig ledning**

**1 x Transporttaske**



**1 x Flyadapter**

## Vedligeholdelse

Rengør enheden med en tør, blød klud.

- Brug aldrig opløsningsmidler, herunder benzin, fortynder, sprit, opvaskemiddel, klude imprægneret med et kemikalie osv. Det kan forårsage, at indkapslingen skæmmes, eller at belægningen skaller af.

Bevarelse af batteriets ydeevne

- Hvis enheden ikke bruges i længere tid, skal den oplades hver 6. måned for at bevare batteriets ydeevne.

## Delenes benævnelse

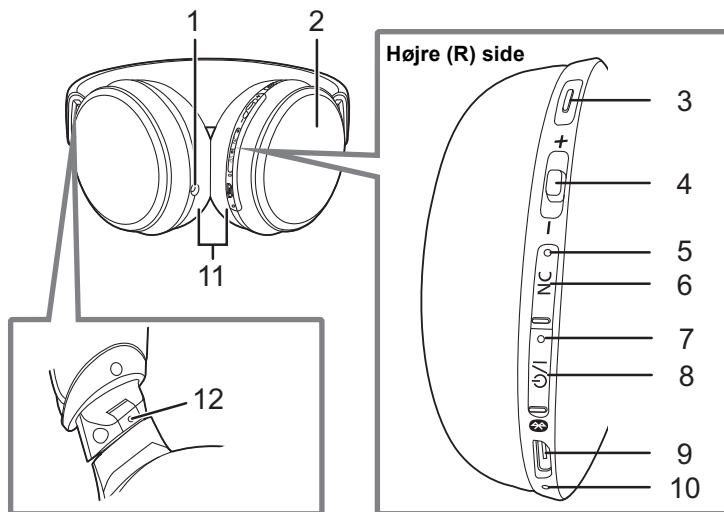

- |   |  |
|---|--|
| <p>1 Lydingangsstik</p> <p>2 Sensorpanel til fremhævelse af den omgivende lyd</p> <p>3 Handlingsknap</p> <ul style="list-style-type: none"> <li>• På denne måde kan du betjene Google Assistant. (→ 13, "Brug af Google Assistant")</li> </ul> <p>4 Flerfunktionsknap</p> <ul style="list-style-type: none"> <li>• Du kan udføre en lang række handlinger ved at trykke på denne knap eller flytte den mod "+" eller "-" siden. (→ 10, "Fjernbetjening")</li> </ul> <p>5 Støjfjernende LED<sup>*1</sup></p> | <p>6 [NC] (Støjfjernende)-knap (→ 12, "Sådan bruges den støjfjernende funktion", → 17, "Sådan fremhæves den omgivende lyd")</p> <p>7 Strøm-/parring LED<sup>*2</sup></p> <p>8 [⏻/⏺] knap<sup>*3</sup></p> <p>9 Opladningsterminal (DC IN)</p> <ul style="list-style-type: none"> <li>• Tilslut USB-opladerkablet (medfølger) i dette udtag under opladning. (→ 7, "Opladning")</li> </ul> <p>10 Mikrofon</p> <p>11 Ørepolstringer</p> <p>12 Knoppen indikerer venstre side</p> |
|---|--|

\*1 Eksempler på lys-/blinkmønstre

Lyser (grøn):	Støjfjernelsen er tændt
---------------	-------------------------

\*2 Eksempler på lys-/blinkmønstre

Lyser (rødt):	Opladning er i gang
Blinker skiftevis (blå/rød):	Bluetooth® parring (registrering) på standby
Blinker langsomt (blå) <sup>*4</sup> :	Bluetooth®-tilslutning standby
Blinker to gange hvert andet sek. (blå) <sup>*4</sup> :	En Bluetooth® parring (registrering) er blevet etableret eller et opkald er i gang
Blinker (blå) <sup>*4</sup> :	Et opkald bliver modtaget

\*3 ⏻/⏺: Standby/ON

\*4 Batteriet er ved at være afladet, når det blinker rødt. (→ 19, "Besked om batteriniveau")

# Opladning

Det genopladelige batteri (installeret i denne enhed) er ikke opladt fra producentens side. Oplad batteriet før du begynder at bruge enheden.

## Slut enheden til en computer med USB-opladerkabel.

- A:** Strøm-/parring LED
  - B:** USB-opladerkabel (medfølger)
    - Se efter hvilken vej terminalerne vender og træk/skub stikket lige i ved at holde i selve stikket. (der er risiko for fejlfunktion gennem deformation af terminalen, hvis stikket isættes skævt eller i en forkert retning.)
  - C:** Computer
    - Tænd computeren på forhånd.
- Strøm-/parring-LED'en lyser rødt, når opladningen er i gang. Når opladningen er færdig slukkes strøm-/parring-LED'en.
  - Det tager ca. 4 timer at oplade batteriet fra helt afladet til fuldt opladet.

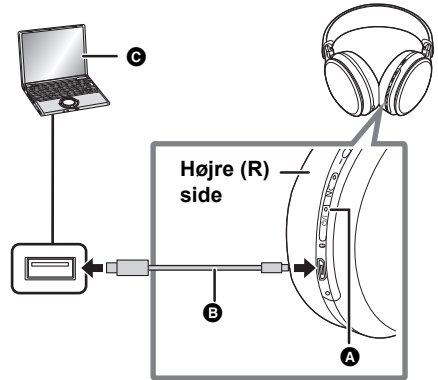

### Bemærk!

- Det anbefales at oplade batteriet ved en temperatur på mellem 10 °C og 35 °C. Uden for dette temperaturområde kan opladningen stoppe, og LED'en for strøm/parring slukkes muligvis.
- Du kan ikke tænde for strømmen eller tilslutte Bluetooth®-anordninger under opladning.
- Anvend udelukkende det medfølgende USB-opladerkabel. Det kan medføre en fejl.
- Opladningen gennemføres muligvis ikke, eller stopper muligvis, hvis computeren er i eller skifter til standby eller dvaletilstand.

## Tænd/sluk for enheden

I slukket tilstand skal du trykke/holde på [⏻/⏻] på denne enhed i ca. 3 sekunder, indtil strøm-/parring-LED'en (blå) blinker.

- Der lyder et bip, og LED'en (blå) for strøm/parring blinker langsomt.

### ■ Sluk for enheden

Tryk på og hold [⏻/⏻] inde i ca. 3 sekunder. Du hører en engelsk talebesked, og strømmen slukkes.

- Du kan ændre sproget til talevejledningen. (→ 16, "Talebeskeder")

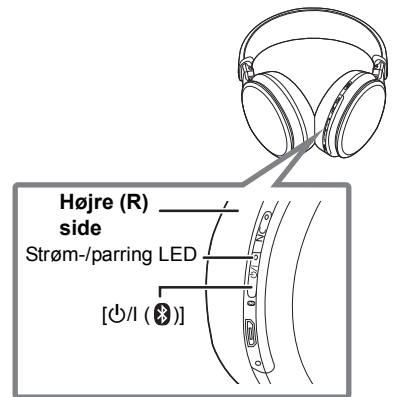

### Bemærk!

- Hvis denne enhed ikke er sluttet til en Bluetooth®-anordning, hører du en engelsk talebesked, og enheden slukker automatisk ca. 5 minutter efter, at du er holdt op med at bruge den. (dog ikke når støjfjerningsfunktionen er tændt.) (→ 19, "Automatisk slukning")
- Du kan ændre sproget til talevejledningen. (→ 16, "Talebeskeder")

# Tilslutning af en Bluetooth®-enhed

## Klargøring

- Anbring Bluetooth®-enheden i en afstand på ca. 1 m fra denne enhed.
- Tjek evt. brugsvejledningen for den pågældende enhed.

## Parring (registrering) af denne enhed med en Bluetooth®-enhed med henblik på tilslutning

Når du bruger Google Assistant, skal du se "Brug af Google Assistant" (→ 13), før du udfører følgende indstillinger.

### 1 Med enheden slukket skal du trykke/holde på denne enheds [⏻/Ⓜ (Ⓜ)], indtil strøm-/parring-LED'en blinker.

Når du parrer en enhed første gang: ca. 3 sekunder

Ved parring med 2. eller følgende enheder: ca. 5 sekunder

- Enheden begynder at søge efter Bluetooth®-anordningen, og strøm-/parring-LED'en blinker skiftevis blåt og rødt.

### 2 Tænd for Bluetooth®-enheden og aktivér Bluetooth®-funktionen.

### 3 Vælg "RP-HD610N" i enhedens Bluetooth® menu.

- En MAC-adresse (en unik, alfanumerisk karakterstreng i enheden), som kan blive vist før "RP-HD610N" vises.
- Hvis der spørges om en adgangskode, skriver du "0000 (fire nuller)" for denne enhed.

eks.

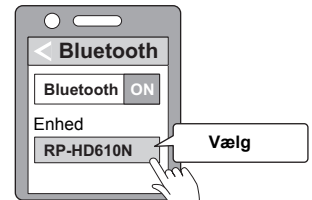

### 4 Tjek forbindelsen med Bluetooth®-enheden på denne enhed.

- Strøm-/parring-LED'en blinker skiftevis blåt og rødt, indtil forbindelsen med anordningen er etableret. Når strøm-/parring-LED'en (blå) blinker to gange ca. hver 2 sekunder, er parringen (registreringen) gennemført. (Forbindelse etableret)

## Bemærk!

- Hvis forbindelse til en enhed ikke er sket inden for ca. 5 minutter, slukkes der automatisk for enheden. Udfør da parringen igen. (dog ikke når støjreduktionsfunktionen er tændt.)
- Du kan registrere op til 8 Bluetooth®-enheder på denne enhed. Hvis en 9. enhed registreres, erstattes den nye enhed med den enhed, som ikke er blevet anvendt i længst tid. Hvis den skal den bruges, skal den sammenpares igen.



## Tilslutning af en sammenparret Bluetooth®-enhed

### 1 Tænd for denne enhed.

- Tryk på og hold [⏻/⏪ (⏻)] på denne enhed nede i ca. 3 sekunder, indtil strøm-/parring-LED'en (blå) blinker.
- Der lyder et bip, og LED'en (blå) for strøm/parring blinker langsomt.

### 2 Udfør trin 2 og 3 i "Parring (registrering) af denne enhed med en Bluetooth®-enhed med henblik på tilslutning". (→ 8)

- Når strøm-/parring-LED'en (blå) blinker to gange ca. hver 2 sekunder, er parringen (registreringen) gennemført. (Forbindelse etableret)

### Bemærk!

- Denne enhed husker den sidst tilsluttede eksterne enhed. Tilslutning kan reetableres automatisk efter trin 1 (se ovenfor).
- Hvis forbindelse til en enhed ikke er sket inden for ca. 5 minutter, slukkes der automatisk for enheden. Tænd enheden igen. (dog ikke når støj fjerningsfunktionen er tændt.)

# At lytte til musik

Hvis den Bluetooth®-kompatible enhed understøtter "A2DP" og "AVRCP" Bluetooth®-profilerne, kan musik afspilles med enhedens fjernbetjening.

- A2DP (Advanced Audio Distribution Profile): Lydtransmission til enheden.
- AVRCP (Audio/Video Remote Control Profile): Giver mulighed for fjernbetjening af enheden.

## 1 Tilslut Bluetooth®-enheden og enheden. (→ 8, "Tilslutning af en Bluetooth®-enhed")

## 2 Vælg og afspil musikken på Bluetooth®-enheden.

- Enhedens hovedtelefoner udsender musik eller lyd på den video, der afspilles.
- Driftstid:

Den maksimale afspilningstid er på ca 24 timer. (Kan evt. være kortere, afhængigt af brugsforholdene.)

### ■ Bemærk!

- Enheden kan muligvis "lække" lyd, afhængigt af lydniveauet.
- Ved volumen nær det maksimale, kan lyden blive forvrænget. Skru ned for lyden indtil forvrængningen forsvinder.

## Fjernbetjening

Giver mulighed for fjernbetjening af Bluetooth®-anordningen ved brug af flerfunktionsknappen på enheden.

- Afhængigt af Bluetooth®-anordningen eller appen, virker visse funktioner ikke eller virker evt. forskelligt fra beskrivelserne nedenfor, selv om du trykker på flerfunktionsknappen på enheden.

### (Eksempel på, hvordan flerfunktionsknappen virker)

#### Højre (R) side

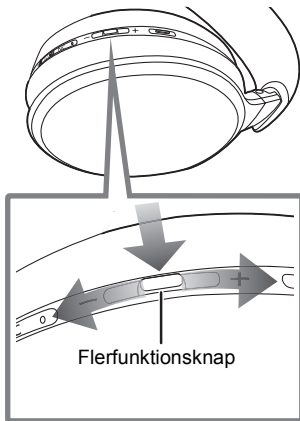

Funktion	Betjening
<b>Afspil / pause</b>	Tryk på flerfunktionsknappen.
<b>Øg lydstyrken</b>	Skub flerfunktionsknappen mod "+". • Hvis du skubber og holder knappen mod "+", kan du gradvis forøge lydstyrken.
<b>Sænk lydstyrken</b>	Skub flerfunktionsknappen mod "-". • Hvis du skubber og holder knappen mod "-", kan du gradvis formindske lydstyrken.
<b>Spring frem</b>	Tryk hurtigt to gange på flerfunktionsknappen.
<b>Spring tilbage</b>	Tryk hurtigt tre gange på flerfunktionsknappen.
<b>Hurtig fremspoling</b>	Tryk hurtigt to gange på flerfunktionsknappen, og hold derefter.
<b>Hurtig tilbagespoling</b>	Tryk hurtigt tre gange på flerfunktionsknappen, og hold derefter.

### Bemærk!

- Volumen kan justeres i 31 niveauer (16-niveauer under opkald). Når den højeste eller laveste lydstyrke er nået, får du besked med en biplyd.

# At ringe op på en telefon

Med telefoner, der understøtter Bluetooth® (mobiltelefoner eller smartphones) som understøtter "HSP" eller "HFP" Bluetooth®-profilerne, kan du bruge denne enhed til telefonsamtaler.

- **HSP (Headset Profile):**  
Denne profil kan bruges til at modtage lyde i mono og kan etablere tovejskommunikation ved hjælp af denne enheds mikrofon.
- **HFP (Hands-Free Profile):**  
Udover HSP-funktioner er der i denne profil funktioner for ind- og udgående kald.  
(Denne enhed har ikke en funktion, så du kan foretage opkald uafhængigt af en telefon med Bluetooth® aktiveret.)

## 1 Tilslut Bluetooth®-enheden og enheden. (→ 8, "Tilslutning af en Bluetooth®-enhed")

## 2 Tryk på flerfunktionsknappen på enheden, og besvar det indkommende opkald.

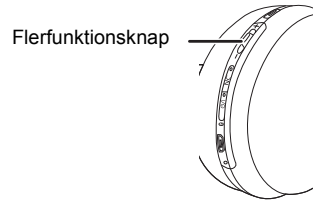

- Under et indkommende opkald vil ringetonen høres fra enheden, og strøm-/parring-LED'en blinker.
- (Kun HFP) Tryk hurtigt to gange på flerfunktionsknappen for at afvise et indkommende opkald.

## 3 Begynd at tale.

- Strøm-parring-LED'en blinker 2 gange flere gange i træk under en samtale.
- Volumen kan justeres under en samtale. For vejledning mht. indstillinger se s. 10.

## 4 Tryk på flerfunktionsknappen for at afslutte telefonopkaldet.

- Der høres et bip.

### Bemærk!

- Der kan være tilfælde, hvor håndfri indstillinger skal ske på den Bluetooth®-aktiverede telefon.
- Du kan eventuelt, afhængigt af den Bluetooth®-aktiverede telefons indstillinger, høre ringetoner fra enheden.
- (Kun HFP) Det kan være vanskeligt at høre telefonsamtaler, hvis enheden bruges på steder med en høj støj i omgivelserne eller udendørs eller andre steder, som er udsat for kraftig vind. I så fald skal du skifte opkaldssted eller aktivere den opkaldende enhed til Bluetooth® på telefonen for at kunne fortsætte opkaldet. (Tryk på flerfunktionsknappen på enheden to gange hurtigt efter hinanden for at skifte.)
- Med den Bluetooth®-aktiverede telefon kan du foretage telefonopkald ved hjælp af enhedens mikrofon og en app til den Bluetooth®-aktiverede telefon. (→ 16, "Aktivering af stemmestyrengsfunktioner")



# Brug af Google Assistant

Du kan afspille musik eller søge efter information ved at tale med denne enhed via en smartphone eller tablet (Android™ 5.0+/iOS 9.3 eller senere), som er udstyret med Google Assistant.

• Tilslut din smartphone eller tablet til internettet. Denne enhed kan ikke tilsluttes internettet direkte.

## ■ Inden den første anvendelse er følgende indstillinger påkrævet.

• Installer Google Assistant på forhånd, hvis du bruger en iOS-smartphone eller -tablet.

<b>1 Opret en Bluetooth®-forbindelse.</b>	Opret en Bluetooth®-forbindelse mellem smartphonen eller tabletten og denne enhed. (→ 8, "Tilslutning af en Bluetooth®-enhed")
<b>2 Fuldfør opsætningen af hovedtelefonen.</b>	Start Google Assistant på smartphonen eller tabletten, og følg derefter anvisningerne på smartphonens eller tablettens skærm for at fuldføre opsætningen af hovedtelefonen.* • Hvis du bruger en iOS-anordning, skal du følge anvisningerne på skærmen for at udføre den første opsætning, f.eks. oprettelse af eller logon på en Google-konto.

## ■ Hvis du har problemer med opsætningen, skal du prøve at gøre følgende:

• Sluk enheden, og tænd den igen.

• Prøv Bluetooth®-parring (registrering).

• Sluk og tænd igen for smartphonen eller tabletten, og start Google Assistant igen.

\* Hvis et indstillingsvindue om notifikationer vises, skal du tillade afsendelsen af notifikationer, så du kan modtage dem fra Google Assistant.

Hvis et indstillingsvindue om adgang til mikrofonen vises, skal du tillade adgang.

Se webstedet nedenfor for at få de yderligere oplysninger om Google Assistant.

<https://support.google.com/headphones>



## Sådan bruger du Google Assistant

- Før anvendelse skal du oprette en Bluetooth®-forbindelse med din smartphone eller tablet.
- Start Google Assistant, hvis du bruger en iOS-smartphone eller -tablet.

Brug	Betjening
Betjening af Google Assistant med talestyring	Tal, mens du trykker på og holder handlingsknappen nede. (Slip, når du er færdig med at tale.) Eksempler: "Hvad skal jeg lave i dag?", "Opret en påmindelse" • Du behøver ikke at sige: "Ok Google".
Tjek af notifikationsindhold	Tryk på handlingsknappen én gang.
Stop meddelelser fra Google Assistant	Tryk på handlingsknappen to gange.
Svar på talestyrede notifikationer (hvis dette understøttes)	Når du har modtaget en notifikation, skal du tale, mens du trykker på og holder handlingsknappen nede. (Slip, når du er færdig med at tale.)

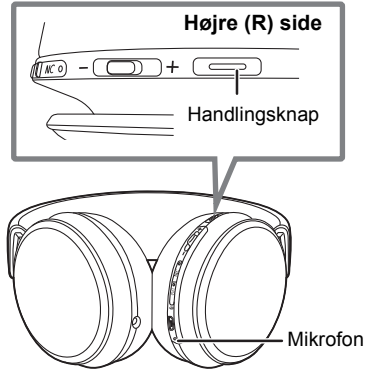

### Bemærk!

- Brug altid den seneste version af Google Assistant.
- Funktionen Google Assistant er muligvis ikke tilgængelig i alle sprog, lande eller områder.
- De tjenester, der udbydes af serviceudbyderen, kan ændres eller afbrydes uden forudgående meddelelse herom efter serviceudbyderens ønske. Panasonic er ikke ansvarlig for eventuelle skader eller tab, som er et resultat af ændringer eller afbrydelse af disse tjenester.

# Brug af “Panasonic Audio Connect”-app

Ved at oprette forbindelse med en Bluetooth® med en smartphone eller tablet, som er installeret med appen “Panasonic Audio Connect” (gratis), kan du få glæde af en lang række funktioner, f.eks. følgende:

- Softwareopdateringer  
Du kan tilføje nye funktioner osv.
- Tilpasning af forskellige indstillinger  
Indstilling af forbindelsesmåde/Indstilling af støjfjernelse/Automatisk slukning/Indstilling af sprog for vejledning osv.
- Adgang til dette dokument

## Klargøring

- Tænd enheden.

## 1 Download appen “Panasonic Audio Connect” (gratis) til din smartphone eller tablet.



Android:  
Google Play



iOS:  
App Store



## 2 Start appen “Panasonic Audio Connect”.

- Følg anvisningerne på skærmen.

---

## Bemærk!

- Brug altid den seneste version af appen “Panasonic Audio Connect”.

# Nyttige funktioner

## Aktivering af stemmestyringsfunktioner

Du kan bruge en knap på denne enhed for at aktivere Siri eller andre talefunktioner på din smartphone eller lignende anordning.

- 1 **Tilslut Bluetooth®-enheden og enheden. (→ 8, “Tilslutning af en Bluetooth®-enhed”)**
- 2 **Tryk på og hold flerk Funktionsknappen på denne enhed nede, indtil stemmestyringsfunktionen aktiveres.**

### Bemærk!

- Se betjeningsvejledningen til Bluetooth®-anordningen for detaljerede oplysninger om stemmestyringskommandoer.
- Stemmestyringsfunktionen fungerer muligvis ikke på smartphonen osv., afhængigt af specifikationerne og app-versionen.

## Talebeskeder

Enheden er udstyret med en funktion, som f.eks. sender en talebesked, når du slukker for enheden, tilslutter en Bluetooth®-anordning eller ændrer en indstilling.

- Denne enhed har talebeskeder på følgende sprog til talevejledningen.  
Engelsk/tysk/fransk/japansk
- Denne funktion kan ikke deaktiveres.
- Du kan ikke indstille lyden til denne funktion.

### ■ Skift af sprog til talevejledning

**Skub og hold flerk Funktionsknappen mod “–”, og tryk samtidig på og hold [⏻/Ⓜ (📶)] inde i mindst 5 sekunder.**

- Sproget aktiveres et ad gangen, hver gang denne handling udføres.



## Sådan fremhæves den omgivende lyd

Denne funktion gør det nemmere at lytte til lydene omkring dig, f.eks. meddelelser om togafgange, når du vil uden at tage enheden af.

**Sæt hånden over sensorpanelet (højre (R) side) til fremhævelse af den omgivende lyd, så hele overfladen er dækket, for at fremhæve den omgivende lyd.**

- Det gør det nemmere at lytte til lyde omkring dig.
- Støjfjernelsen slukkes midlertidigt, og lydstyrken på afspilningen sænkes.

Støjfjernelsesniveauet og lydstyrken vender tilbage til de oprindelige indstillinger, når du fjerner hånden.

■ **Sådan skifter du denne funktion mellem aktiveret og deaktiveret**

**Skub og hold flerfunktionsknappen mod “+”, og tryk samtidig og hold [NC] inde i mindst 5 sekunder.**

- Når status ændres til aktiveret, lyser strøm-/parring-LED'en (blå) i ca. 2 sekunder.
- Når status ændres til deaktiveret, lyser strøm-/parring-LED'en (rød) i ca. 2 sekunder.

■ **Sådan indstilles denne funktion til altid-tændt**

**Tryk på knappen [NC] to gange hurtigt efter hinanden.**

- For at deaktivere funktionen altid-tændt skal du trykke på knappen [NC], eller sætte hånden over sensorpanelet (højre (R) side) til fremhævelse af den omgivende lyd, så hele overfladen er dækket.

### Bemærk!

- Funktionen til fremhævelse af den omgivende lyd virker kun, mens enheden er tændt.

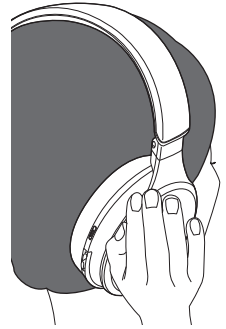

## Sådan udføres en flerpunktsforbindelse

En Bluetooth®-anordning til musikafspilning og opkald (første anordning) og en Bluetooth®-anordning til opkald (anden anordning) kan tilsluttes samtidigt.

Selv om man for eksempel lytter til musik på den første Bluetooth®-anordning, kan du svare på opkald på den anden Bluetooth®-anordning ved at opsætte enhederne som følger.

**For information om tilslutning og registrering af Bluetooth®-anordninger og enheden (→ 8, "Tilslutning af en Bluetooth®-enhed")**

- 1 Registrer enheden på både den første Bluetooth®-anordning og den anden Bluetooth®-anordning.**
- 2 Tilslut den første Bluetooth®-anordning, som skal anvendes til afspilning af musik, med enheden.**
  - Sørg for første at tilslutte Bluetooth®-anordningen til musikafspilning.
- 3 Tilslut den anden Bluetooth®-anordning, som skal anvendes til opkald, med enheden.**

---

### Bemærk!

- Der henvises til betjeningsvejledningen for at få detaljerede oplysninger, herunder mere specifikke opsætningsinstruktioner, om Bluetooth®-anordninger.
  - Der kan kun tilsluttes én Bluetooth®-anordning til afspilning af musik.
  - Når du ikke afspiller musik på en anordning, der kører et Android OS osv., skal du deaktivere indstillingen "A2DP".
  - Du kan også tilslutte en Bluetooth®-anordning uden opkaldsfunktioner som den første anordning, der skal bruges til musikafspilning.
  - Denne enhed kan ikke afspille musik på en Bluetooth®-anordning, der er tilsluttet som den anden anordning.
  - Denne enhed lagrer den sidst tilsluttede Bluetooth®-anordning i hukommelsen. Den tilsluttes muligvis automatisk for at oprette forbindelse igen.
- Når du opretter forbindelse med flerpunktsforbindelsen igen, skal du slukke for strømmen eller Bluetooth® for alle andre Bluetooth®-anordninger, indtil Bluetooth®-anordningen, der skal anvendes til musikafspilning, er tilsluttet igen.
- Når flerpunktsforbindelsen anvendes, og afhængigt af den Bluetooth®-anordning, der er tilsluttet, kan du måske ikke bruge Google Assistant.

## Besked om batteriniveau

- Når enheden er tændt, kan du høre en engelsk talevejledning, som angiver batteriniveauet.
- Hvis batteriniveauet bliver lavt, mens denne enhed bruges, skifter den blinkende strøm-/parring-LED fra blå til rødt. Der høres et bip hvert minut.\* Når batteriet er afladet, hører du en engelsk talebesked, og strømmen slukkes.
- \* Hvis du trykker på [⏻/⏹ (⏻)] to gange hurtigt efter hinanden, hører du en engelsk talebesked, og du skal tjekke batteriniveauet.
- Du kan ændre sproget til talevejledningen. (→ 16, "Talebeskeder")

## Automatisk slukning

- Hvis denne enhed ikke er sluttet til en Bluetooth®-anordning, hører du en engelsk talebesked, og enheden slukker automatisk ca. 5 minutter efter, at du er holdt op med at bruge den.
- Du kan ændre sproget til talevejledningen. (→ 16, "Talebeskeder")
  - Automatisk slukning virker ikke, når støj fjernelse er tændt (ON).
  - Automatisk slukning virker ikke, når den aftagelige ledning (medfølger) er isat.

## Sådan bruges den aftagelige ledning (medfølger)

- Mens enheden er slukket, kan den anvendes som normale hovedtelefoner ved tilslutning af den aftagelige ledning (medfølger).
- Før du tilslutter den aftagelige ledning (medfølger), skal du sænke lyden på den tilsluttede anordning.
  - Hvis du forbinder den aftagelige ledning (medfølger), mens den er tilsluttet via Bluetooth®, mistes Bluetooth®-forbindelsen.
  - Flerfunktionsknappen virker ikke, selv om enheden er tændt.
  - Der kan opstå støj på grund af snavs på stikket. Rengør stikket med en blød, tør klud, hvis dette sker.
  - Brug ikke andre aftagelige ledninger end den, der medfølger.

### ■ Sådan tilsluttes med et lydssystem i et fly

- 1 **Tilslut enheden og den aftagelige ledning (medfølger).** (A)
- 2 **Sæt indgangsstikket (B) på den aftagelige ledning (medfølger) i flyadapteren (medfølger) (C).**
- 3 **Tilslut flyadapteren til flyvemaskinens lydssystem. (D)**

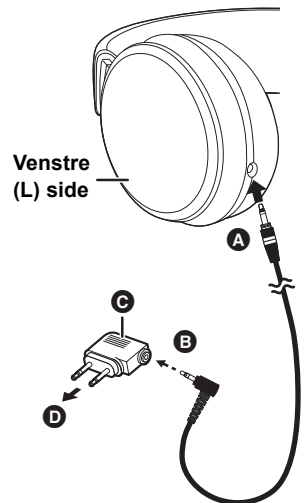

### Bemærk!

- Flyadapteren passer måske ikke i alle flys lydssystemer.

## Nulstilling af enheden

Denne enhed kan nulstilles, hvis ingen handlinger kan udføres. For at nulstille enheden sluttes den til en computer med USB-opladerkabel. Alle foregående operationer bliver nu annulleret. (Oplysninger vedrørende parring af enheden slettes ikke.)

## Oplagring af enheden

Fold enheden som vist nedenfor, når du opbevarer den i transporttasken (medfølger).

• Hvis USB-opladerkablet eller den aftagelige ledning (medfølger) er tilsluttet, skal det eller den tages ud af enheden.

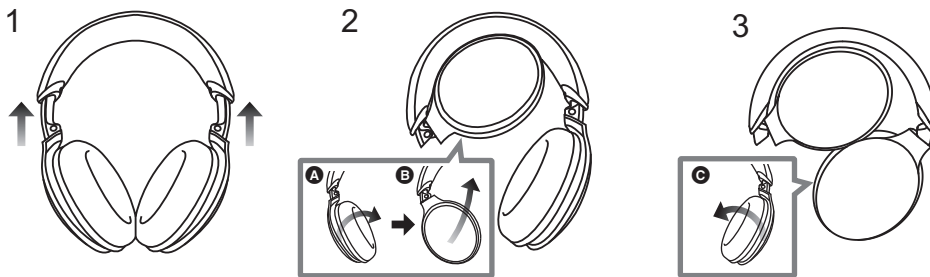

- 1** Gem skyderne.
- 2** Drej huset i hver side ca.  $90^\circ$  (**A**) for at folde den mod pandebåndet (**B**).
- 3** Drej det andet hus ca.  $90^\circ$  (**C**).
- 4** Opbevar enheden i transporttasken.

## Nulstilling til fabriksindstillinger

Hvis du ønsker at slette al parringsinformation etc. kan du stille enheden tilbage til fabriksindstillingerne (indstillinger på købstidspunktet). Oplad batteriet før du nulstiller enheden.

- 1 Mens enheden er slukket, skal du trykke på og holde [⏻/Ⓜ (Ⓜ)] inde i mindst 5 sekunder, indtil strøm-/parring-LED'en begynder at blinke skiftevis blåt og rødt.**
- 2 Mens strøm-/parring LED'en skiftevis blinker blåt og rødt, skal du skubbe og holde multifunktionsknappen mod "+" og samtidig trykke på og holde [⏻/Ⓜ (Ⓜ)] inde i mindst 5 sekunder.**
  - Standardindstillingerne gendannes, efter at strøm-/parring-LED'en (blå) blinker hurtigt, og enheden slukkes.

### ■ Bemærk!

- Når du parrer en enhed igen, skal parringsinformationen slettes (Enheden: "RP-HD610N") fra Bluetooth®-enhedens menu, og registrér derefter denne enhed med Bluetooth®-enheden igen. (→ 8)

## Ophavsret, etc.

Bluetooth®-ordmærket og -logoerne er registrerede varemærker tilhørende Bluetooth SIG, Inc., og enhver brug af sådanne mærker af Panasonic Corporation er givet under licens. Andre varemærker og handelsnavne tilhører deres respektive ejere.

Apple, Apple-logoet og Siri er varemærker tilhørende Apple Inc., som er registreret i USA og andre lande. App Store er et servicemærke tilhørende Apple Inc.

Google, Android, Google Play og andre relaterede mærker og logoer er varemærker tilhørende Google LLC.

LDAC og LDAC-logoet er varemærker tilhørende Sony Corporation.

Qualcomm aptX is a product of Qualcomm Technologies, Inc. and/or its subsidiaries.

Qualcomm is a trademark of Qualcomm Incorporated, registered in the United States and other countries. aptX is a trademark of Qualcomm Technologies International, Ltd., registered in the United States and other countries.

Andre systemnavne og produktnavne, der findes i dette dokument, er i almindelighed de registrerede varemærker og handelsnavne tilhørende de respektive selskaber.

Bemærk at mærkerne ™ og ® ikke findes i dette dokument.

Certificeringsinformation (a) findes i højre side af hovedtelefonerne. Fjern højre ørepolstring for at se den. (1) For at sætte ørepolstringen på skal du justere de fire tapper ud for hinanden (b, c) og skubbe ørepolstringen på, indtil du hører et klik, og den låser på plads. (2)

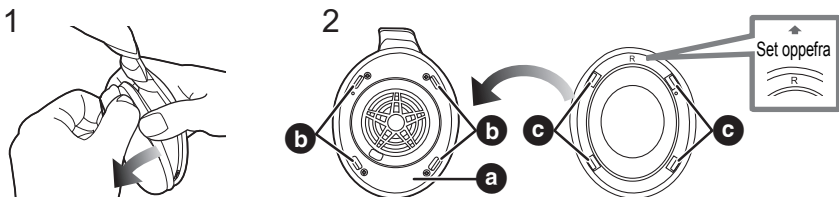

## Fejlfinding

Før du anmoder om service, skal du udføre nedenstående kontroller. Hvis du er i tvivl om nogle af tjekpunkterne, eller hvis de foreslåede løsninger ikke løser problemet, skal du kontakte forhandleren.

### Lyd og lydvolumen

#### Ingen lyd.

- Sørg for at denne enhed og Bluetooth®-enheden er forbundet korrekt. (→ 8)
- Tjek om der afspilles musik på Bluetooth®-enheden.
- Tjek at enheden er tændt og at volumen ikke er for lavt.
- Tilslut og sammenpar Bluetooth®-enheden og enheden igen. (→ 8)
- Tjek om den Bluetooth®-kompatible enhed understøtter "A2DP"-profilen. Der er information om profiler i "At lytte til musik" (→ 10). Se betjeningsvejledningen for den Bluetooth®-kompatible enhed.

#### Lydstyrken kan ikke indstilles.

- Kører fremhævelsen af den omgivende lyd? Sluk fremhævelse af den omgivende lyd. (→ 17)
- Flerfunktionsknappen virker ikke, når den aftagelige ledning (medfølger) er isat.

#### Lavt volumen.

- Kører fremhævelsen af den omgivende lyd? Sluk fremhævelse af den omgivende lyd. (→ 17)
- Øg lydstyrken på denne enhed. (→ 10)
- Øg lydstyrken på Bluetooth®-enheden.

#### Lyden fra enheden afbrydes. / For meget støj. / Lydkvaliteten er dårlig.

- Lyden kan blive afbrudt, hvis signalerne bliver blokerede. Undlad at dække helt for denne enhed med din håndflade ell. lign.
- Enheden kan være uden for en radius på 10 m. Anbring enheden tættere på denne enhed.
- Fjern eventuelle forhindringer mellem denne enhed og enheden.
- Sluk for eventuelle trådløse LAN-enheder, hvis de ikke er i brug.
- Hvis enheden og Bluetooth®-anordningen er tilsluttet via LDAC™, kan problemet muligvis løses ved at ændre lydkvaliteten på Bluetooth®-anordningen for at give forbindelsen prioritet. Der henvises til betjeningsvejledningen for yderligere oplysninger om Bluetooth®-anordningen.

### Tilslutning af Bluetooth®-enhed

#### Enheden kan ikke tilsluttes.

- Du kan registrere op til 8 Bluetooth®-enheder på denne enhed. Hvis en 9. enhed registreres, erstattes den nye enhed med den enhed, som ikke er blevet anvendt i længst tid.
- Slet parringsinformationen for denne enhed fra Bluetooth®-enheden, og udfør parringen igen. (→ 8)

### Telefonopkald

#### Du kan ikke høre den anden person.

- Sørg for at denne enhed og at telefonen med aktiveret Bluetooth® er tændt.
- Tjek om denne enhed og telefonen med aktiveret Bluetooth® er forbundet korrekt. (→ 8)
- Kontrollér lydindstillingerne på telefonen med aktiveret Bluetooth®. Sæt den opkaldende enhed til denne enhed, hvis den er indstillet til Bluetooth®-aktiveret telefon. (→ 8)
- Hvis lydstyrken for den anden person er for lav øges lydstyrken på både denne enhed og den Bluetooth®-aktiverede telefon.

#### Du kan ikke ringe op.

- Tjek om den Bluetooth®-kompatible enhed understøtter "HSP"- eller "HFP"-profilen. Der er information om profiler i "At lytte til musik" (→ 10) og "At ringe op på en telefon" (→ 11). Se betjeningsvejledningen for den Bluetooth®-aktiverede telefon.

## Generelt

### Enheden reagerer ikke.

- Denne enhed kan nulstilles, hvis ingen handlinger kan udføres. For at nulstille enheden slutes den til en computer med USB-opladerkabel. (→ 19)
- Flerfunktionsknappen virker ikke, når den aftagelige ledning (medfølger) er isat.

## Strømforsyning og opladning

### Enheden kan ikke oplades. / Strøm-/parring-LED'en lyser ikke under opladning. / Opladning tager længere tid.

- Er USB-opladerkablet sat korrekt i USB-porten på computeren? (→ 7)
- Sørg for at oplade batteriet ved en temperatur på mellem 10 °C og 35 °C.
- Sørg for at computeren er tændt og at den ikke er i standby-tilstand.
- Virker den USB-port, du bruger, korrekt? Hvis din computer har andre USB-porte, kan du tage stikket ud af den aktuelle port og sætte det i en anden.
- Hvis indgrebene ovenfor ikke er tilstrækkelige, kan du tage USB-opladerkablet ud og sætte det i igen.
- Det tager ca. 4 timer at oplade batteriet fra helt afladet til fuldt opladet.
- Hvis opladnings- og driftstiden er blevet kortere, kan batteriet være slidt op. (Antal opladninger af det installerede batteri: ca. 300)
- Strøm-/parring-LED'en lyser rødt, når opladningen er i gang. Når opladningen er færdig slukkes strøm-/parring-LED'en.

### Denne enhed kan ikke tændes. / Strømmen slukkes.

- Kan enheden lades op? Enheden kan IKKE tændes under opladning. (→ 7)
- Batteriet er ved at være afladet, når strøm-/parrings-LED'en blinker rødt. Oplad enheden.
- Er den automatiske slukning aktiveret? (→ 19)

## Google Assistent

### Kan ikke bruge Google Assistent.

- Afmeld denne enhed på Bluetooth®-anordningen først, og tilslut igen. Fuldfør derefter opsætningen af hovedtelefonen. (→ 13)
- Er der oprettet forbindelse til internettet med din smartphone eller tablet?

## Talebeskeder

### Sproget til talevejledningen er blevet ændret.

- Sproget til talevejledningen kan ændres. (→ 16)

# Specifikationer

## ■ Generelt

<b>Strømforsyning</b>	DC 5 V, 0,5 A (Internt batteri: 3,7 V (Li-polymer))
<b>Driftstid<sup>*1</sup></b>	Ca. 24 timer (Støvfjernelse: ON, SBC)
<b>Batteriopladningstid <sup>*2</sup> (25 °C)</b>	Ca. 4 timer
<b>Opladningstemperaturområde</b>	10 °C til 35 °C
<b>Driftstemperaturområde</b>	0 °C til 40 °C
<b>Fugtighedsområde under drift</b>	35 %RH til 80 %RH (ikke-kondenserende)
<b>Vægt</b>	Ca. 275 g (uden ledning)

\*1 Kan være kortere, afhængigt af brugsforholdene.

\*2 Opladningstid fra helt afladet til fuldt opladet.

## ■ Bluetooth®-del

<b>Bluetooth®-systemspecifikation</b>	Ver. 4.2
<b>Trådløst udstyrsklassifikation</b>	Klasse 2 (2,5 mW)
<b>Maks. RF-effekt</b>	4 dBm
<b>Frekvensbånd</b>	2402 MHz til 2480 MHz
<b>Understøttede profiler</b>	A2DP, AVRCP, HSP, HFP
<b>Understøttet codec</b>	SBC, AAC, Qualcomm® aptX™, Qualcomm® aptX™ HD, LDAC
<b>Betjeningsafstand</b>	Op til 10 m

## ■ Del om hovedtelefon

<b>Impedans</b>	38 Ω (strøm slukket, med ledning)
<b>Frekvenssvar</b>	4 Hz til 40000 Hz (med ledning)

## ■ Højtalere

<b>Højtalerenheder</b>	40 mm
<b>Maks. input</b>	1000 mW (IEC)

## ■ Terminaler

<b>DC IN</b>	DC 5 V, 500 mA
--------------	----------------

## ■ Mikrofon

<b>Type</b>	Mono
-------------	------

## ■ Tilbehør

<b>USB-opladerkabel</b>	Ca. 0,5 m
<b>Aftagelig ledning</b>	Ca. 1,2 m
<b>Transporttaske</b>	
<b>Flyadapter</b>	

• Specifikationer kan ændres uden varsel.



# Sådan fjerner du batteriet, når denne enhed skal bortskaffes

Følgende anvisninger er ikke beregnet til reparation af denne enhed, men kun til bortskaffelse heraf. Enheden kan ikke sættes sammen igen, når den først er skilt ad.

- Når du bortskaffer denne enhed, skal du tage batteriet i enheden ud og sende det til genbrug.

- Demonteres hvis batteriet er blevet brugt op.
- Hold små dele uden for børns rækkevidde.

## Vedrørende håndtering af brugte batterier

- Isolér terminalerne med klisterbånd eller lignende.
- Må ikke tages fra hinanden.

### ■ Batterier

- Må ikke opvarmes eller blive udsat for åben ild.
- Batteriet eller batterierne må ikke udsættes for direkte sollys i en bil i en længere periode, hvor døre eller vinduer er lukket.
- En forkert håndtering af batterier kan forårsage lækage fra elektrolytten, som kan beskadige de elementer, væsken kommer i kontakt med. Kontakt forhandleren, hvis elektrolytten har en lækage. Vask grundigt med vand, hvis elektrolytten kommer i kontakt med enhver del af din krop.
- Kontakt de lokale myndigheder eller din forhandler for at spørge om den korrekte bortskaffelsesmetode for batterierne.

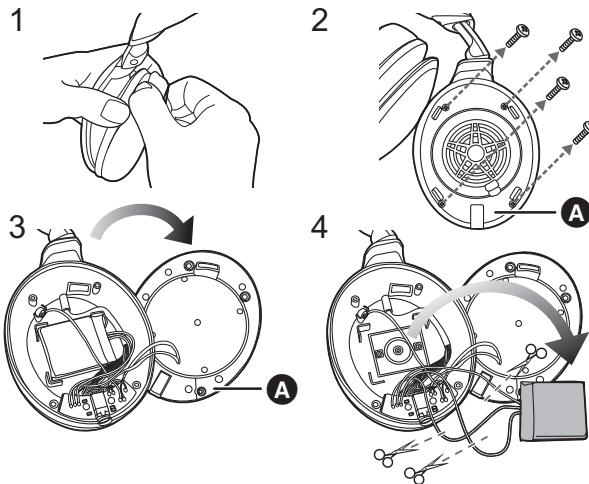

- 1 Fjern venstre ørepolstring.
- 2 Fjern de 4 skruer.
- 3 Fjern del **A** under trin 2.
- 4 Fjern batteriet, og skær ledningerne af med en saks en ad gangen.

**Overensstemmelseserklæring (DoC)**

Herved erklærer "*Panasonic Corporation*", at dette produkt opfylder de væsentlige krav og andre relevante forskrifter i Direktiv 2014/53/EU.

Kunderne kan downloade en kopi af den originale overensstemmelseserklæring (DoC) for vores RE-produkter fra serveren DoC:

<http://www.ptc.panasonic.eu>

Kontakt til autoriseret repræsentant:

Panasonic Marketing Europe GmbH,

Panasonic Testing Centre, Winsbergring 15, 22525 Hamburg, Tyskland

Trådløs type	Frekvensbånd	Maks. effekt
Bluetooth®	2402 - 2480 MHz	4 dBm

**Indsamling af elektriskrot og brugte batterier****Kun for Den Europæiske Union og lande med retursystemer**

Disse symboler på produkter, emballage og/eller ledsagedokumenter betyder, at brugte elektriske og elektroniske produkter og batterier ikke må blandes med almindeligt husholdningsaffald.

For korrekt behandling, indsamling og genbrug af gamle produkter og batterier, skal du tage dem til indsamlingssteder i overensstemmelse med den nationale lovgivning.

Ved at skaffe sig af med dem på korrekt vis hjælper du med til at spare værdifulde ressourcer og forhindre eventuelle negative påvirkninger af menneskers sundhed og miljøet.

Ønsker du mere udførlig information om indsamling og genbrug skal du kontakte din kommune. Usagkyndig bortskaffelse af elektriskrot og batterier kan eventuelt udløse bødeforlæggelse.

**Information om batterisymbol (eksempler nedenfor):**

Dette symbol kan anvendes sammen med et kemisk symbol. I så fald opfylder det kravene for det direktiv, som er blevet fastlagt for det pågældende kemikalie.

Manufactured by: Panasonic Corporation  
Kadoma, Osaka, Japan  
Importer for Europe: Panasonic Marketing Europe GmbH  
Panasonic Testing Centre  
Winsbergring 15, 22525 Hamburg, Germany



---

**Panasonic Corporation**

<http://www.panasonic.com>

© Panasonic Corporation 2019

(Da)

**TQBM0404**  
F0519SK1099