

HP Officejet J3500/J3600

Käyttöopas

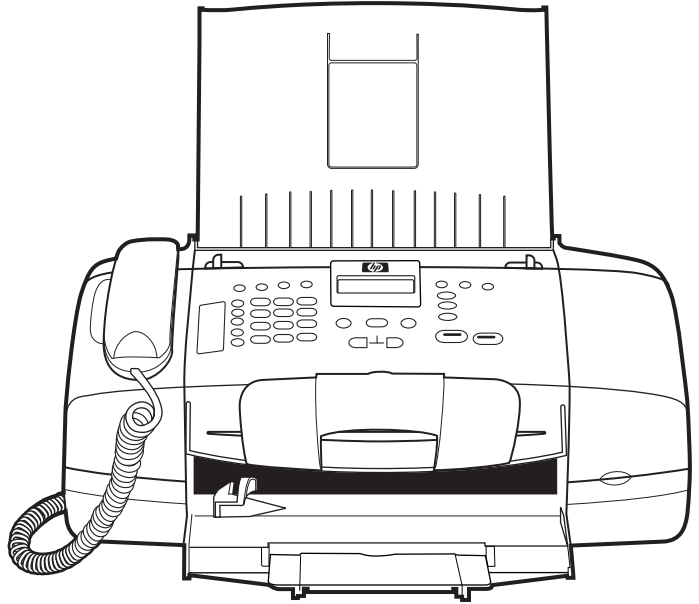

HP Officejet J3500/J3600 All-in-One - sarja

Käyttöopas



Tekijänoikeustiedot

© 2007 Copyright Hewlett Packard Development Company, L.P.

Hewlett-Packard Companyn ilmoitukset

Tämän asiakirjan sisältämiä tietoja voidaan muuttaa ilman ennakoilmoitusta.

Kaikki oikeudet pidätetään. Tämän materiaalin kopioiminen, muokkaaminen tai kääntäminen on kielletty ilman Hewlett-Packardin kirjallista ennakkolupaa lukuun ottamatta tekijänoikeuslain sallimia tapoja.

HP-tuotteiden ja -palvelujen ainoat takuut määritetään tuotteiden ja palvelujen mukana toimitettavissa rajoitetun takuun lausekkeissa. Tämän julkaisun sisältöä ei tule tulkita lisätakuuksi. HP ei vastaa tämän julkaisun sisältämistä teknisistä tai toimituksellisista virheistä tai puutteista.

Tavaramerkit

Windows ja Windows XP ovat Microsoft Corporationin Yhdysvalloissa rekisteröimiä tavaramerkkejä. Windows Vista on Microsoft Corporationin rekisteröity tavaramerkki tai tavaramerkki Yhdysvalloissa ja muissa maissa.

Adobe® ja Acrobat® ovat Adobe Systems Incorporatedin tavaramerkkejä.

Turvallisuustietoja



Kun käytät laitetta, noudata aina turvallisuusmääräyksiä, jotta palovaara ja sähköiskujen riski olisi mahdollisimman pieni.

1. Lue ja ymmärrä kaikki tuotteeseen liittyvät ohjeet.
2. Käytä vain maadoitettua pistorasiaa, kun kytket tuotteen virtalähteeseen. Jos et tiedä, onko pistorasia maadoitettu, ota yhteyttä asiantuntevaan sähköasentajaan.
3. Noudata kaikkia laitteeseen merkittyjä varoituksia ja ohjeita.
4. Irrota laitteen virtajohto pistorasiasta ennen puhdistamista.
5. Tuotetta ei saa asentaa tai käyttää veden lähellä tai kun olet märkä.
6. Aseta laite tukevalle alustalle.
7. Asenna tuote suojattuun paikkaan, jossa johdon päälle ei voi astua ja jossa johtoon ei voi kompastua, jottei johto vaurioidukaan.
8. Jos tuote ei toimi kunnolla, katso kohtaa [Ylläpito ja vianmääritys](#).

9. Laitteen sisällä ei ole käyttäjän huollettavia osia. Toimita laite tarvittaessa asiantuntevaan huoltoon.

Helppokäyttöisyys

Laitteessa on useita ominaisuuksia, joiden avulla vammaisten on helpompi käyttää sitä.

Näkökyky

Laitteen ohjelmisto on helppokäyttöinen näkövammaisille tai henkilöille, joiden näkö on heikko, käyttöjärjestelmän helppokäyttöasetusten ja -toimintojen ansiosta. Ohjelmisto tukee useimpia helppokäyttötekniikoita, esimerkiksi näytönlukuohjelmia, Braille-lukuohjelmia ja ääni tekstiksi -sovelluksia. Värisokeita käyttäjiä varten ohjelmistossa käytettävissä värillisissä painikkeissa ja välilehdissä sekä ohjauspaneelin painikkeissa on yksinkertainen teksti tai kuvakkeen selitys, joka ilmoittaa painikkeen toiminnon.

Liikuntakyky

Käyttäjät, joiden liikuntakyky on heikko, voivat käyttää laitteen ohjelmiston toimintoja näppäimistökomentojen avulla. Ohjelmisto tukee myös Windowsin helppokäyttötoimintoja, esimerkiksi alas jäävät näppäimet-, lukitusnäppäimet- ja hiirinäppäimet-toimintoja. Käyttäjät, joiden voimat tai ulottuvuus ovat heikot, voivat käyttää apunaan laitteen kantta, paperilokeroita ja paperiohjaimia.

Tuki

Lisätietoja tämän tuotteen helppokäyttöisyydestä ja HP:n sitoutumisesta tuotteiden helppokäyttöisyyteen on HP:n Web-sivustossa osoitteessa www.hp.com/accessibility.

Lisätietoja Mac OS -käyttöjärjestelmien helppokäyttöisyydestä on Applen Web-sivustossa osoitteessa www.apple.com/accessibility.

Sisältö

1 Aluksi

Muiden tuotetietojen hakeminen	9
Laitteen osat.....	10
Tulostin edestä.....	10
Tulostustarvikkeiden sijainti.....	11
Tulostin takaa.....	11
Ohjauspaneelin painikkeet ja merkkivalot.....	12
Liitântätiedot.....	13

2 Laitteen käyttö

Ohjauspaneelin valikoiden käyttäminen.....	15
Ohjauspaneelin viestien tyypit.....	15
Tilaviestit.....	15
Varoitusviestit.....	16
Virheilmoitukset.....	16
Kriittiset virheilmoitukset.....	16
Laitteasetusten muuttaminen.....	16
HP:n ratkaisukeskuksen käyttäminen (Windows).....	17
HP:n valokuva- ja kuvankäsittelyohjelmiston käyttäminen.....	17
Teksti ja symbolit.....	18
Numeroiden ja tekstin kirjoittaminen ohjauspaneelin näppäimistöllä.....	19
Tekstin kirjoittaminen.....	19
Välilyönnin, tauon tai symbolin kirjoittaminen.....	19
Kirjaimen, numeron tai symbolin poistaminen.....	19
Faksinumeroiden valinnassa käytettävissä olevat symbolit.....	20
Alkuperäisten asiakirjojen lisääminen.....	20
Alkuperäiskappaleiden asettaminen automaattiseen asiakirjansyöttölaitteeseen.....	20
Tulostusmateriaalin valitseminen.....	21
Tulostusmateriaalin valintaa ja käyttöä koskevia vihjeitä.....	21
Tuettujen tulostusmateriaalien tiedot.....	22
Tuetut koot.....	22
Tuetut tulostusmateriaalityypit ja -painot.....	23
Vähimmäismarginaalien asettaminen.....	24
Lataa tulostusmateriaali.....	24
Täysikokoisen paperin lisääminen.....	24
10 x 15 cm:n (4 x 6 tuuman) valokuvapaperin lisääminen.....	26
Arkistokorttien lisääminen.....	27
Kirjekuorien lisääminen.....	28
Muiden paperityyppien lisääminen.....	29

Tulostaminen erikoismateriaalille ja erikoiskokoiselle materiaalille.....	30
Tulostaminen erikoismateriaalille tai mukautetulle materiaalikoole (Windows).....	30
Tulostaminen erikoismateriaalille tai mukautetulle materiaalikoole (Mac OS).....	31
Pikavalintanumeroiden määrittäminen.....	31
Faksinumeroiden määrittäminen pikavalintanumeroiksi tai ryhmiksi.....	32
Pikavalintanumeroiden määrittäminen.....	32
Pikavalintaryhmän määrittäminen.....	32
Pikavalintanumeroiden luettelon tulostaminen ja tarkasteleminen.....	33
Tarkastele pikavalintaluetteloa.....	34
3 Tulostaminen	
Tulostusasetusten muuttaminen.....	35
Nykyisten töiden asetusten muuttaminen sovelluksesta (Windows).....	35
Kaikkien tulevien töiden asetusten muuttaminen (Windows).....	35
Asetusten muuttaminen (Mac OS).....	36
Tulostus paperin molemmille puolille (kaksipuolinen tulostus).....	36
Paperin molemmille puolille tulostamisen perusohjeet.....	36
Kaksipuolinen tulostus.....	36
Tulostustyön peruuttaminen.....	37
4 Kopioiminen	
Kopioiden tekeminen ohjauspaneelin avulla.....	39
Kopiointiasetusten muuttaminen.....	39
Kopiomäärän valitseminen.....	40
Kopion paperikoon määrittäminen.....	40
Kopion paperityypin määrittäminen.....	41
Kopiointinopeuden tai -laadun muuttaminen.....	41
Alkuperäiskappaleen sovittaminen Letter- tai A4-koon paperille.....	42
Legal-kokoisen asiakirjan kopioiminen Letter-paperille.....	43
Kopion tummuuden säätäminen.....	43
Kopion epäselvien alueiden parantaminen.....	44
Kopion vaaleiden alueiden parantaminen.....	44
Kopiotyön peruuttaminen.....	45
5 Skannaaminen	
Alkuperäiskappaleen skannaaminen.....	47
Alkuperäisen asiakirjan skannaaminen tietokoneohjelmaan.....	47
Skannaaminen TWAIN- tai WIA-yhteensopivasta ohjelmasta.....	48
Skannaa TWAIN-yhteensopivasta ohjelmasta.....	48
Skannaa WIA-yhteensopivasta ohjelmasta.....	48
Skannatun alkuperäiskappaleen muokkaaminen.....	49
Skannatun kuvan muokkaaminen.....	49
Skannatun asiakirjan muokkaaminen käyttämällä OCR-tekstintunnistusohjelmistoa.....	49
Skannausasetusten muuttaminen.....	49
Skannaustyön peruuttaminen.....	49

6 Faksi

Faksin lähettäminen.....	51
Perusfaksin lähettäminen.....	52
Faksin lähettäminen manuaalisesti puhelimesta.....	52
Faksin lähettäminen käyttämällä näyttövalintaa.....	54
Faksin lähettäminen muistista.....	54
Faksin ajastaminen lähetettäväksi myöhemmin.....	55
Faksin lähettäminen useille vastaanottajille.....	56
Faksin lähettäminen useille vastaanottajille ohjauspaneelistä.....	56
Faksin lähettäminen useille vastaanottajille HP Photosmart Studio -ohjelmistosta (Mac OS).....	57
Väri- tai valokuvafaksin lähettäminen.....	58
Faksin tarkkuuden ja Vaalea/tumma -asetuksen muuttaminen.....	58
Faksin tarkkuuden muuttaminen.....	58
Vaalea/tumma -asetuksen muuttaminen.....	59
Uusien oletusasetusten määrittäminen.....	60
Faksin lähettäminen virheenkorjaustilassa.....	60
Faksin vastaanottaminen.....	61
Faksin vastaanottaminen manuaalisesti.....	61
Faksien varmuuskopion määrittäminen.....	62
Vastaanotettujen faksien uudelleentulostaminen muistista.....	63
Faksin vastaanoton kysely.....	63
Faksien lähettäminen edelleen toiseen numeroon.....	64
Vastaanotettavien faksien paperikoon määrittäminen.....	65
Tulevien faksien automaattinen pienentäminen.....	65
Faksinumeroiden estäminen.....	65
Roskafaksitilan asettaminen.....	66
Numeroiden lisääminen roskafaksiluetteloon.....	66
Numeroiden poistaminen roskafaksiluettelosta.....	66
Faksiasetusten muuttaminen.....	67
Faksin ylätunnisteen määrittäminen.....	67
Vastaustilan määrittäminen (automaattinen vastaaneminen).....	67
Vastaamista edeltävien hälytysten lukumäärän määrittäminen.....	68
Soittoäänien muuttaminen (erottuva soittoääni).....	68
Faksin virheenkorjaustilan määrittäminen.....	69
Numeron valintatyypin määrittäminen.....	69
Uudelleenvalinta-asetusten määrittäminen.....	69
Faksin nopeuden määrittäminen.....	70
Faksaaminen Internetin välityksellä.....	70
Faksiasetusten testaaminen.....	71
Raporttien käyttäminen.....	71
Faksin lähettämisen vahvistusraportin tulostaminen.....	71
Faksin virheraportin tulostaminen.....	72
Faksilokin tulostaminen ja tarkasteleminen.....	72
Faksin peruuttaminen.....	73

7 Laitteen määrittäminen ja hallinta

Laitteen hallinta.....	75
Laitteen tarkkailu.....	75
Laitteen hallinta.....	76

Laitteen hallintatyökalujen käyttäminen.....	76
Toolbox (Windows).....	76
Avaa Työkaluryhmä.....	77
Toolbox-ohjelman välilehdet	77
HP Printer Utility (Mac OS).....	77
Avaa HP Printer -apuohjelma.....	78
HP Printer Utility -apuohjelman paneelit.....	78
Laitteen faksiasetusten määrittäminen	78
Faksitoiminnon asentaminen (rinnakkaispuhelinjärjestelmät).....	78
Oikean faksiasetuksen valitseminen koti- tai toimistoasennusta varten.....	79
Faksin asennustyypin valitseminen.....	81
Asennus A: Erillinen faksilinja (äänipuheluja ei vastaanoteta).....	82
Asennus B: Laitteen asentaminen käyttämään DSL:ää.....	83
Asennus C: Laitteen asentaminen PBX-puhelinjärjestelmään tai ISDN-linjaan.....	84
Asennus D: Faksi ja erottuva soitto -palvelu samassa linjassa.....	85
Asennus E: Jaettu puhe- ja faksilinja.....	86
Asennus F: Jaettu puhe- ja faksilinja, kun käytössä on vastaaja.....	87
Asennus G: Tietokonemodeemin kanssa jaettu faksilinja (puhepuheluja ei vastaanoteta).....	88
Asennus H: Jaettu puhe- ja faksilinja, tietokonemodeemin kanssa.....	90
Asennus I: Jaettu ääni- ja faksilinja, kun käytössä on puhelinvastaaja.....	94
Asennus J: Jaettu ääni- ja faksilinja, kun käytössä on tietokonemodeemi ja puhelinvastaaja.....	95
Asennus K: Jaettu ääni- ja faksilinja, kun käytössä on tietokonemodeemi ja vastaaja.....	99
Faksin sarja-asennus.....	101
Laitteen määrittäminen (Windows).....	102
Suora yhteys.....	102
Asenna ohjelmisto ennen tulostimen liittämistä (suositus).....	102
Liitä laite ennen ohjelmiston asentamista.....	103
Jaa laite paikallisverkossa.....	103
Laitteen määrittäminen (Mac OS).....	104
Suoraan yhteyteen tarvittavan ohjelmiston asentaminen.....	104
Jaa laite paikallisverkossa.....	104
Ohjelmiston poistaminen ja asentaminen uudelleen.....	105
8 Ylläpito ja vianmääritys	
Tulostuskasettien huoltaminen.....	109
Tuetut tulostuskasetit.....	109
Tulostuskasettien käsitteleminen.....	110
Tulostuskasettien vaihtaminen.....	110
Tulostuskasettien kohdistaminen.....	114
Tulostuskasettien puhdistaminen.....	115
Tulostuskasetin kosketuspintojen puhdistaminen.....	116
Mustesuuttimia ympäröivän alueen puhdistaminen.....	118
Tulostuskasettien varastointi.....	120
Laitteen puhdistus.....	120
Lasipinnan puhdistaminen.....	120
Kapean valkoisen pinnan puhdistaminen.....	121
Ulkopintojen puhdistaminen.....	123
Vianmääritysvihjeet ja lisätietoja.....	123

Tulostusongelmien ratkaiseminen.....	123
Laitteen virta katkeaa odottamatta.....	124
Ohjauspaneelin näyttöön tulee virheilmoitus.....	124
Laite ei vastaa (mitään ei tulostu).....	124
Tulostaminen kestää kauan.....	125
Tyhjä tai osittainen sivu tulostuu.....	125
Sivulta puuttuu jotakin tai jotakin on väärin.....	125
Teksti tai kuvat on sijoitettu väärin.....	126
Tulostuslaatu on heikko ja tulokset odottamattomia.....	126
Huonolaatuiset tulosteet.....	127
Tulosteessa on merkityksettömiä merkkejä.....	127
Muste tahraa.....	128
Muste ei täytä tekstiä tai kuvia kokonaan.....	128
Tuloste on haalea tai värit eivät ole kirkkaat.....	128
Värit tulostuvat mustavalkoisina.....	129
Tuloste on väärän värinen.....	129
Värit sekoittuvat toisiinsa tulosteessa.....	129
Värit eivät asetu kohdalleen.....	129
Tekstistä tai kuvista puuttuu viivoja tai pisteitä.....	130
Paperin syöttöön liittyvien ongelmien ratkaiseminen.....	130
Tulostin tai lokero ei tue materiaalia.....	130
Laite ei ota tulostusmateriaalia lokerosta.....	130
Tulostusmateriaali ei tule lokerosta ulos oikein.....	130
Sivut vinoutuvat.....	130
Laite poimii useita arkkeja kerralla.....	131
Kopiointiongelmien ratkaiseminen.....	131
Yhtään kopiota ei tule ulos.....	131
Kopiot ovat tyhjiä.....	131
Asiakirjoja puuttuu, tai ne ovat haalistuneita.....	132
Koko pienenee.....	132
Kopiot ovat huonolaatuisia.....	132
Kopioissa on näkyviä virheitä.....	132
Näkyviin tulee virheilmoituksia.....	133
Skannausongelmien ratkaiseminen.....	133
Skanneri ei tee mitään.....	134
Skannaaminen kestää liian kauan.....	134
Asiakirjasta jäi osa skannaamatta tai siitä puuttuu tekstiä.....	134
Tekstiä ei voi muokata.....	135
Näyttöön tulee virheilmoituksia.....	135
Skannattu kuva on huonolaatuinen.....	135
Skannatuissa töissä on näkyviä virheitä.....	137
Faksiongelmien ratkaiseminen.....	137
Faksitesti epäonnistuu.....	137
Asennusongelmien vianmääritys.....	148
Laitteiston asennusta koskevia suosituksia.....	149
Ohjelmiston asennusta koskevia suosituksia.....	149
Paperitukosten poistaminen.....	150
Paperitukosten ehkäiseminen.....	151

A	HP:n tarvikkeet	
	Tulostustarvikkeiden tilaaminen verkossa.....	153
	Tarvikkeet.....	153
	Tulostuskasetit.....	153
	HP-tulostusmateriaalit.....	153
B	Tuki ja takuu	
	Hewlett-Packardin rajoitettu takuu.....	156
	Sähköisen tuen saaminen.....	156
	HP:n puhelintuen saaminen.....	157
	Ennen kuin soitat.....	157
	Tukiprosessi.....	157
	HP:n puhelintuki.....	158
	Puhelintuen ajanjakso.....	158
	Puhelintuen numerot.....	158
	Soittaminen.....	159
	Puhelintuen ajanjakson jälkeen.....	160
	Lisätakuu-vaihtoehdot.....	160
	HP Quick Exchange Service (Japan).....	160
	Call HP Korea customer support.....	161
	Laitteen valmisteleminen lähettämistä varten.....	161
	Poista tulostuskasetit ennen kuljetusta.....	161
	Irrota ohjauspaneelin etulevy.....	162
	Pakkaa laite.....	163
C	Laitteen tekniset tiedot	
	Fyysiset tiedot.....	165
	Tuotteen ominaisuudet ja kapasiteetti.....	165
	Muita teknisiä tietoja.....	166
	Järjestelmävaatimukset.....	166
	Tulostuksen tiedot.....	167
	Kopioinnin tekniset tiedot.....	167
	Faksin tekniset tiedot.....	167
	Skannauksen tekniset tiedot.....	168
	Ympäristötiedot.....	168
	Sähkölaitetiedot.....	168
	Akustinen emissio (melutasot mitattu ISO 7779 mukaisesti).....	168
D	Lainsäädännön edellyttämät tiedot	
	FCC statement.....	172
	Notice to users in Korea.....	172
	VCCI (Class B) compliance statement for users in Japan.....	172
	Notice to users in Japan about the power cord.....	173
	RoHS notices (China only).....	173
	Noise emission statement for Germany.....	173
	Notice to users of the U.S. telephone network: FCC requirements.....	174
	Notice to users of the Canadian telephone network.....	174
	Notice to users in the European Economic Area.....	176
	Australia wired fax statement.....	176
	Warning for Australia and New Zealand with phone handset.....	176
	Lainsäädännön edellyttämä mallinumero.....	176

Sisältö

Declaration of conformity.....	177
Tuotteen ympäristöohjelma.....	178
Paperinkulutus.....	178
Muovi.....	178
Materiaaliturvallisuustiedotteet.....	178
Kierrätysohjelma.....	178
HP:n inkjet-tarvikkeiden kierrätysohjelma.....	178
Käytettyjen tarvikkeiden hävittäminen EU:n kotitalouksissa.....	179
Energiankulutus.....	179
Hakemisto.....	181

1 Aluksi

Tässä oppaassa on laitteen käyttöön ja ongelmien ratkaisuun liittyviä tietoja.

- [Muiden tuotetietojen hakeminen](#)
- [Laitteen osat](#)

Muiden tuotetietojen hakeminen

Seuraavat lähteet sisältävät tietoja ja lisää vianmääritysohjeita, joita ei ole sisällytetty tähän oppaaseen:

Lähde	Kuvaus	Sijainti
Asennusjulistet	Sisältää kuvitettuja asennustietoja.	Laitteen mukana toimitetaan painettu versio asiakirjasta.
Faksin aloitusopas	Sisältää laitteen asennusohjeet sekä tietoja takuusta ja käyttöturvallisuudesta.	Laitteen mukana toimitetaan painettu versio asiakirjasta.
Readme-tiedosto ja versiokomentit	Sisältää viime hetken tietoja ja vianmääritysohjeita.	Sisältyy Starter CD -levyyn.
Työkaluryhmä (Microsoft® Windows®)	Sisältää työkaluja, joiden avulla voidaan kohdistaa laite, puhdistaa tulostuspäät, tulostaa testisivu, tarkistaa tulostuskasettien musteen määrä ja tilata tarvikkeita internetin kautta. Lisätietoja on kohdassa Toolbox (Windows) .	Toolbox-apuohjelma asennetaan tavallisesti laitteen ohjelmiston yhteydessä mahdollisena asennusvaihtoehtona.
HP Printer -apuohjelma (Mac OS) (vain HP Officejet J3600 tukee Mac OS:ä)	Sisältää työkaluja, joiden avulla voidaan määrittää tulostusasetukset, kohdistaa laite, puhdistaa tulostuspäät, tarkistaa tulostuskasettien musteen määrä, tilata tarvikkeita Internetin kautta ja etsiä tukitietoja web-sivustosta. Lisätietoja on kohdassa HP Printer Utility (Mac OS) .	HP Printer Utility -apuohjelma asennetaan tavallisesti laitteen ohjelmiston yhteydessä.
Ohjauspaneeli	Sisältää laitteen käyttöön liittyviä tila-, virhe- ja varoitustietoja.	Lisätietoja on kohdassa Ohjauspaneelin painikkeet ja merkkivalot .
Lokit ja raportit	Sisältävät tietoja erilaisista aiemmista tapahtumista.	Lisätietoja on kohdassa Laitteen tarkkailu .
HP:n Web-sivustot	Sisältävät uusimmat tulostinohjelmistoon,	www.hp.com/support . www.hp.com

(jatkoa)

Lähde	Kuvaus	Sijainti
	tuotteisiin ja tukeen liittyvät tiedot.	
HP:n puhelintuki	Sisältää tietoja yhteydenotosta HP:hen. Takuuajana tämä tuki on yleensä ilmainen.	Lisätietoja on kohdassa HP:n puhelintuen saaminen .
HP:n valokuva- ja kuvankäsittelyohjelmiston ohje	Sisältää tietoa ohjelmiston käytöstä.	Lisätietoja on kohdassa HP:n valokuva- ja kuvankäsittelyohjelmiston käyttäminen .

Laitteen osat

- [Tulostin edestä](#)
- [Tulostustarvikkeiden sijainti](#)
- [Tulostin takaa](#)
- [Ohjauspaneelin painikkeet ja merkkivalot](#)
- [Liitântätiedot](#)

Tulostin edestä



1	Asiakirjan syöttölokero
2	Ohjauspaneelin näyttö
3	Paperiohjaimet
4	Ohjauspaneeli
5	Tulostuskasetin kansi
6	Syöttölokero
7	Lokeron jatke
8	Paperin leveysohjain

(jatkoa)

9	Asiakirjan pidike
10	Asiakirjan pidikkeen jatke
11	Kuuloke

Tulostustarvikkeiden sijainti

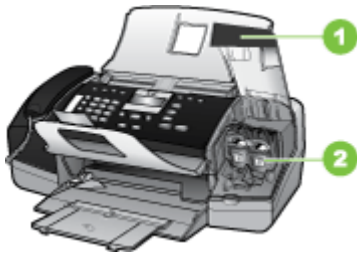

1	Tulostuskasetin kansi
2	Tulostuskasetit
	Huomautus HP Officejet J3500 tukee vain mustaa tulostuskasettia.

Tulostin takaa

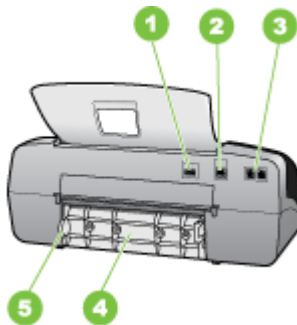

1	Virtaliitântä
2	Takaosan Universal Serial Bus (USB) -portti
3	Faksiportit (1-LINE ja 2-EXT)
4	Takaluukku
5	Takaluukun avauskieleke

Ohjauspaneelin painikkeet ja merkkivalot

Seuraavassa kuvassa ja siihen liittyvässä taulukossa esitellään ohjauspaneelin toiminnot.

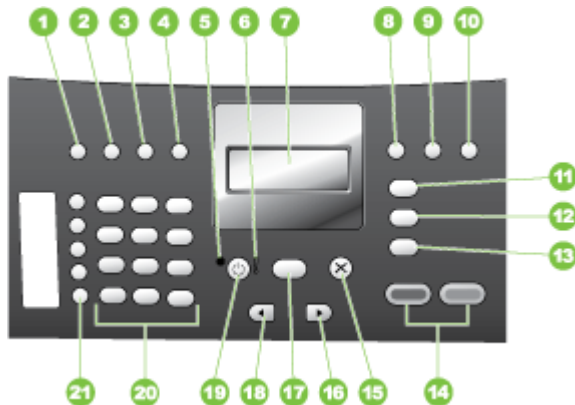

Kohta	Nimi ja kuvaus
1	Pikavalinta: tätä painiketta painamalla voit valita pikavalintanumeron.
2	Uudelleenv./Tauko: Soittaa uudelleen viimeiseksi valittuun numeroon tai tallentaa kolmen sekunnin tauon faksinumeroon.
3	Vaalea/tumma: Vaalentaa tai tummentaa parhaillaan lähetettäviä mustavalkoisia fakseja.
4	Faksin tarkkuus: tätä painiketta painamalla voit säätää lähetettävien mustavalkoisten faksien tarkkuutta.
5	Virta-valo: Laite on päällä, kun valo palaa. Valon vilkkuminen ilmoittaa, että laite suorittaa tehtävää.
6	Huomiovalo: huomiovalo vilkkuu, kun on ilmennyt virhetilanne, joka vaatii käyttäjältä toimenpiteitä.
7	Näyttö: näytössä näkyvät valikot ja ilmoitukset.
8	Autom. vastaus: Voit siirtyä vastaustilan asetusten välillä. Asetuksesta riippuen laite vastaa automaattisesti saapuviin puheluihin, pyytää sinua vastaanottamaan faksin manuaalisesti, tai kuuntelee faksiäänä.
9	Flash: Peruuttaa faksin ja soittaa valintaäänän. Painikkeen avulla voidaan myös vastata odottamassa olevaan puheluun.
10	Asetukset: tätä painiketta painamalla saat näyttöön asetusvalikon, jonka avulla luodaan raporteja, muutetaan faksiasetuksia ja muita ylläpitoasetuksia sekä avataan Ohje -valikko. Voit selata ohjeaiheita painelemalla ► -painiketta ja valita sitten aiheen painamalla OK . Valitsemasi ohjeaihe avautuu tietokoneen näyttöön.
11	Faksivalikko: Asettaa laitteen faksitilaan ja näyttää faksivalikon. Paina toistuvasti Faksivalikko selataksesi faksivalikon vaihtoehtoja.
12	Skannausosoite: Asettaa laitteen skannaustilaan ja näyttää Skannausosoite -valikon skannauskohteen valitsemiseksi.

(jatkoa)

Kohta	Nimi ja kuvaus
13	Kopiointivalikko: Asettaa laitteen kopiointitilaan ja näyttää kopiointivalikon. Paina toistuvasti Kopiointivalikko selataksesi kopiointivalikon vaihtoehtoja.
14	Käynnistä, Musta: tätä painiketta painamalla voit aloittaa mustavalkoisen kopioinnin tai skannauksen tai mustavalkoisen faksin lähettämisen. Käynnistä, Väri: Aloittaa värikopioinnin, väriskannauksen tai värillisen faksin lähettämisen (vain HP Officejet J3600).
15	Peruuta: tätä painiketta painamalla voit lopettaa työn tai poistua valikosta tai asetuksista.
16	Oikea nuolipainike: tätä painiketta painamalla voit suurentaa näytön arvoja.
17	OK: tätä painiketta painamalla voit valita näytöstä valikon tai asetuksen.
18	Vasen nuolipainike: tätä painiketta painamalla voit pienentää näytön arvoja.
19	Virta: Kytkee laitteen päälle ja pois päältä. Kun laite on päällä, Virta -painikkeen vieressä oleva virran merkkivalo palaa. Merkkivalo vilkkuu, kun laite käsittelee työtä. Kun laitteesta on katkaistu virta, laite kuluttaa yhä hieman virtaa. Voit katkaista HP All-in-One -laitteen virrankulutuksen kokonaan kytkemällä laitteen pois päältä ja irrottamalla sitten laitteen virtajohdon pistorasiasta.
20	Näppäimistö: näppäimistöä käytetään faksinumeroiden, arvojen ja tekstin syöttämiseen.
21	Pikavalintanäppäimet: näitä painikkeita painamalla voit käyttää kymmentä ensimmäistä pikavalintanumeroa. Valitse vasemmassa sarakkeessa näkyvä pikavalintanumero painamalla pikavalintanäppäintä kerran. Valitse oikeassa sarakkeessa näkyvä pikavalintanumero painamalla samaa pikavalintapainiketta toisen kerran.

Liitännätiedot

Kuvaus	Liitettyjen tietokoneiden suositeltu määrä parhaan suorituskyvyn takaamiseksi	Tuetut ohjelmistotoiminnot	Asennusohjeet
USB-liitäntä	Yksi tietokone liitettynä USB-kaapelilla laitteen takana olevaan USB 2.0 high-speed -porttiin.	Kaikki toiminnot ovat tuettuja.	Lisätietoja on asennusohjejulisteesa.
Tulostimen jakaminen	Enintään viisi tietokonetta Isäntätietokoneen virran on oltava koko ajan kytkettynä, jotta muut tietokoneet voivat tulostaa laitteeseen.	Kaikki isäntätietokoneessa olevat toiminnot ovat tuettuja. Muiden tietokoneiden toiminnoista vain tulostaminen on tuettu.	Windows-käyttäjät: Noudata kohdan Jaa laite paikallisverkossa ohjeita. Mac OS -käyttäjät: Noudata kohdan Jaa laite paikallisverkossa ohjeita.

2 Laitteen käyttö

Tässä osassa käsitellään seuraavia aiheita:

- [Ohjauspaneelin valikoiden käyttäminen](#)
- [Ohjauspaneelin viestien tyypit](#)
- [Laitteasetusten muuttaminen](#)
- [HP:n ratkaisukeskuksen käyttäminen \(Windows\)](#)
- [HP:n valokuva- ja kuvankäsittelyohjelmiston käyttäminen](#)
- [Teksti ja symbolit](#)
- [Alkuperäisten asiakirjojen lisääminen](#)
- [Tulostusmateriaalin valitseminen](#)
- [Lataa tulostusmateriaali](#)
- [Tulostaminen erikoismateriaalille ja erikoiskokoiselle materiaalille](#)
- [Pikavalintanumeroiden määrittäminen](#)

Ohjauspaneelin valikoiden käyttäminen

Seuraavissa osissa esitellään lyhyesti laitteen ohjauspaneelin näytössä näkyvät ylimmän tason valikot. Voit avata valikon painamalla haluamasi toiminnon valikkopainiketta.

- **Skannausvalikko:** Näyttää luettelon kohteista, kuten HP Photo and Imaging -ohjelmiston.
- **Faksivalikko:** faksi- tai pikavalintanumeron syöttäminen tai Faksivalikon avaaminen. Valikkovaihtoehtojen avulla voit
 - muuttaa tarkkuutta
 - vaalentaa tai tummentaa
 - lähettää ajastettuja fakseja
 - määrittää uusia oletusasetuksia.
- **Kopiointivalikko:** valikkovaihtoehtojen avulla voit
 - määrittää kopioiden määrän
 - pienentää tai suurentaa
 - valita tulostusmateriaalin tyyppin ja koon.

Ohjauspaneelin viestien tyypit

Tässä osassa käsitellään seuraavia aiheita:

- [Tilaviestit](#)
- [Varoitusviestit](#)
- [Virheilmoitukset](#)
- [Kriittiset virheilmoitukset](#)

Tilaviestit

Tilaviestit ilmaisevat laitteen nykyisen tilan. Ne ilmoittavat laitteen normaalista toiminnasta, eivätkä ne vaadi käyttäjän toimia. Viestit muuttuvat laitteen tilan muuttuessa.

Aina kun laite on valmis, se ei ole varattuna ja siinä ei ole ratkaisemattomia varoituksia, näyttöön tulee tilasanoma **VALMIS**, kun laitteen virta kytketään.

Varoitusviestit

Varoitusviestit ilmoittavat tapauksista, jotka vaativat huomiosi, mutta eivät estä laitteen käyttöä. Esimerkki varoitusviestistä on vähäisen musteen määrän varoitus. Nämä viestit näkyvät näytössä, kunnes ongelma on ratkaistu.

Virheilmoitukset

Virheilmoitukset ilmoittavat toimista, jotka on tehtävä virheen korjaamiseksi. Tällaisia toimia ovat esimerkiksi tulostusmateriaalin lisääminen tai tulostusmateriaalitikoksen poistaminen. Yleensä punainen valvontavalo vilkkuu näiden ilmoitusten yhteydessä. Voit jatkaa tulostusta suorittamalla ensin tarvittavat toimet.

Jos virheilmoituksessa on virhekoodi, paina virtakytkintä sammuttaaksesi laitteen ja kytke se sitten uudelleen päälle. Useimmissa tapauksissa tämä ratkaisee ongelman. Jos viesti ei häviä, laitteesi tarvitsee mahdollisesti huoltoa. Katso lisätietoja kohdasta [Tuki ja takuu](#).

Kriittiset virheilmoitukset

Kriittiset virheilmoitukset ilmoittavat laiteviasta. Jotkin näistä ilmoituksista voidaan poistaa katkaisemalla virta painamalla virtapainiketta ja kytkemällä virta sitten uudelleen. Jos kriittinen virheilmoitus ei poistuu, laite on toimitettava huoltoon. Lisätietoja on kohdassa [Tuki ja takuu](#).

Laitteasetusten muuttaminen

Voit muuttaa laitteen asetuksia kahdessa paikassa:

- Muuta asetuksia ohjauspaneelista.
- HP:n ratkaisukeskusistä (Windows) tai HP Device Manageristä (Mac OS). Lisätietoja on kohdassa [HP:n valokuva- ja kuvankäsittelyohjelmiston käyttäminen](#).



Huomautus Kun määrität asetuksia HP:n ratkaisukeskus -ohjelmassa tai HP Device Manager -ohjelmassa, ohjauspaneelista määritetyt asetukset (kuten skannausasetukset) eivät näy.

Asetusten muuttaminen ohjauspaneelista

1. Paina ohjauspaneelissa haluamasi toiminnon valikkopainiketta (esimerkiksi Kopio-valikko).
2. Valitse muutettava asetusta jollakin seuraavista tavoista:
 - Paina ohjauspaneelin painiketta ja säädä sitten arvo vasemmalla tai oikealla nuolinäppäimellä.
 - Valitse vaihtoehto ohjauspaneelin näytössä olevasta valikosta.
3. Valitse haluamasi arvo ja paina sitten **OK**.

Asetusten muuttaminen HP Solution Centerin avulla (Windows)

- ▲ Lisätietoja on kohdassa [HP:n valokuva- ja kuvankäsittelyohjelmiston käyttäminen](#).

Asetusten muuttaminen HP:n valokuva- ja kuvankäsittelyohjelmistosta (Mac OS)

1. Osoita Dockin **HP Device Manager** -symbolia.
2. Valitse laite avattavasta **Devices (Laitteet)** -valikosta.
3. Osoita **Information and Settings (Tiedot ja asetukset)** -valikossa kohdetta, jota haluat muuttaa.

 **Huomautus** Vain HP Officejet J3600 tukee Mac OS -käyttöjärjestelmää.

HP:n ratkaisukeskuksen käyttäminen (Windows)

Windows-tietokoneessa HP Photosmart -ohjelmisto käynnistetään HP:n ratkaisukeskus-sovelluksen kautta. HP:n ratkaisukeskuksen kautta voit muuttaa tulostusasetuksia, käynnistää faksin ohjatun asennuksen, tilata tarvikkeita ja käyttää käytönaikaista ohjetta.

HP:n ratkaisukeskus -toiminnossa käytettävissä olevat ominaisuudet vaihtelevat järjestelmään asennettujen laitteiden mukaan. HP:n ratkaisukeskus -ohjelma on mukautettu näyttämään valittuun laitteeseen liittyvät kuvakkeet. Jos valitussa laitteessä ei ole tiettyä ominaisuutta, ominaisuuden kuvake ei näy HP:n ratkaisukeskus -ohjelmassa.

Jos tietokoneessa olevassa HP:n ratkaisukeskus -ohjelmassa ei näy ollenkaan kuvakkeita, ohjelman asennuksen aikana on voinut tapahtua virhe. Korjaa virhe poistamalla HP Photosmart -ohjelmiston asennus kokonaan Windowsin Ohjauspaneelin kautta ja asenna sitten ohjelmisto uudelleen. Lisätietoja on laitteen käytönaikaisessa ohjeessa.

Lisätietoja HP:n ratkaisukeskus -ohjelman avaamisesta on kohdassa [HP:n valokuva- ja kuvankäsittelyohjelmiston käyttäminen](#).

HP:n valokuva- ja kuvankäsittelyohjelmiston käyttäminen

HP:n valokuva- ja kuvankäsittelyohjelmiston avulla voit käyttää monia ominaisuuksia, jotka eivät ole käytettävissä ohjauspaneelissa.

Ohjelmisto on asennettu tietokoneeseen. Lisätietoja on laitteen mukana toimitetussa asennusoppaassa.

HP:n valokuva- ja kuvankäsittelyohjelmiston käynnistämistapa vaihtelee käyttöjärjestelmän mukaan. Jos tietokoneen käyttöjärjestelmä on esimerkiksi Windows, HP:n valokuva- ja kuvankäsittelyohjelmisto käynnistetään HP Photosmart -ohjelmiston ikkunasta. Macintosh-tietokoneessa HP:n valokuva- ja kuvankäsittelyohjelma

käynnistetään HP Photosmart Studio -ikkunasta. Aloitusikkunasta voit käynnistää HP:n valokuva- ja kuvankäsittelyohjelmiston ja käyttää sen toimintoja ja palveluita.

HP Photosmart -ohjelmiston avaaminen Windows-tietokoneessa

1. Toimi jollakin seuraavista tavoista:

- Kaksoisnapsauta Windowsin työpöydällä olevaa HP Photosmart -ohjelmiston kuvaketta.
- Napsauta Windowsin tehtäväpalkin oikeassa reunassa olevan ilmaisinalueen **HP Digital Imaging Monitor** -kuvaketta.
- Valitse **Käynnistä**-valikosta **Ohjelmat** tai **Kaikki ohjelmat**. Valitse sitten **HP** ja valitse vielä HP Photosmart -ohjelmisto.

2. Jos asennettuna on useita HP-laitteita, valitse laitteen nimeä vastaava välilehti.



Huomautus Windows-tietokoneessa HP Photosmart -ohjelmiston käytettävissä olevat ominaisuudet vaihtelevat asennettujen laitteiden mukaan. Ohjelmisto on mukautettu näyttämään valittuun laitteeseen liittyvät kuvakkeet. Jos valitussa laitteessa ei ole tiettyä ominaisuutta, ominaisuuden kuvake ei näy ohjelmistossa.



Vihje Jos tietokoneessa olevassa HP Photosmart -ohjelmassa ei näy ollenkaan kuvakkeita, ohjelman asennuksen aikana on saattanut tapahtua virhe. Korjaa virhe poistamalla HP Photosmart -ohjelmisto -ohjelmisto kokonaan Windowsin Ohjauspaneelin kautta ja asenna sitten ohjelmisto uudelleen.

HP Photosmart Studio -ohjelmiston avaaminen Macintosh-tietokoneessa

1. Osoita Dockin HP Photosmart Studio -symbolia.

HP Photosmart Studio -ikkuna avautuu.



Huomautus Vain HP Officejet J3600 tukee Mac OS -käyttöjärjestelmää.

2. Valitse HP Photosmart Studio -ohjelmiston tehtäväpalkista **Devices** (Laitteet).

HP Device Manager -ikkuna tulee näyttöön.

3. Valitse laite **Device** (Laite) -pudotusvalikosta.

Täältä voit skannata, lähettää fakseja, tuoda asiakirjoja ja tehdä huoltotoimia, kuten tarkistaa tulostuskasettien mustetasoa.



Huomautus Macintosh-tietokoneessa HP Photosmart Studio -sovelluksen käytettävissä olevat ominaisuudet vaihtelevat valitun laitteen mukaan.



Vihje Kun HP Photosmart Studio -ohjelmisto on avoinna, voit käyttää Dockin pikakuvakkeita valitsemalla Dockin HP Photosmart Studio -symbolin ja pitämällä hiiren painiketta painettuna.

Teksti ja symbolit

Voit kirjoittaa tekstiä ja symboleja ohjauspaneelin näppäimistöllä.

Voit kirjoittaa symboleja ohjauspaneelin näppäimistöllä myös, kun valitset faksi- tai puhelinnumeroa. Kun laite valitsee numeroa, se tulkitsee symbolin ja suorittaa tarvittavat toimet. Jos esimerkiksi lisää yhdysmerkin faksinumeroon, laite pitää tauon ennen numeron loppuosan valitsemista. Tauko on hyödyllinen, jos yhteys pitää muodostaa ulkoiseen linjaan ennen faksinumeron valitsemista.

 **Huomautus** Jos haluat lisätä faksinumeroon symbolin, esimerkiksi yhdysmerkin, käytä ohjauspaneelin näppäimistöä.

Numeroiden ja tekstin kirjoittaminen ohjauspaneelin näppäimistöllä

Ohjauspaneelin näppäimistöllä voi kirjoittaa tekstiä tai symboleja.

Kun olet valmis, tallenna teksti painamalla **OK**-painiketta.

Tekstin kirjoittaminen

1. Paina nimen kirjaimia vastaavia näppäimistön näppäimiä. Esimerkiksi kirjaimet a, b ja c vastaavat numeroa 2, kuten seuraavassa painikkeessa näkyvä.



 **Vihje** Voit selata käytettävissä olevia merkkejä painamalla painiketta useita kertoja. Valittavissa voi olla myös muita kuin näppäimistössä näkyviä erikoismerkkejä kieli- ja maa/alue-asetuksen mukaan.

2. Kun haluttu kirjain on näytössä, odota, kunnes kohdistin siirtyy automaattisesti oikealle, tai paina oikeaa nuolipainiketta. Paina nimen seuraavaa kirjainta vastaavaa numeroa. Paina painiketta niin monta kertaa, että näyttöön tulee oikea kirjain. Sanan ensimmäinen kirjain kirjoitetaan automaattisesti isolla kirjaimella.

Välilyönnin, tauon tai symbolin kirjoittaminen

- Jos haluat lisätä välilyönnin, paina **Väli**-painiketta.
- Jos haluat lisätä tauon, paina **Uudelleenv./Tauko**. Numerojonoon lisätään yhdysmerkki.
- Voit lisätä symbolin, esimerkiksi merkin **@**, painamalla **Merkki**-painiketta useita kertoja. Seuraavat symbolit ovat käytettävissä: tähti (*), yhdysmerkki (-), et-merkki (&), piste (.), vinoviiva (/), sulut (), heittomerkki ('), yhtäsuuruusmerkki (=), ristikkomerkki (#), ät-merkki (@), alaviiva (_), plusmerkki (+), huutomerkki (!), puolipiste (;), kysymysmerkki (?), pilkku (,), kaksoispiste (:), prosenttimerkki (%) ja tilde (~).

Kirjaimen, numeron tai symbolin poistaminen

- ▲ Jos teet virheen, poista teksti painamalla vasenta nuolipainiketta ja kirjoita sitten uudelleen.

Faksinumeroiden valinnassa käytettävissä olevat symbolit

Jos haluat kirjoittaa symbolin, esimerkiksi *, selaa symboliluetteloa painamalla **Merkit**-painiketta useita kertoja. Seuraavassa taulukossa ovat symbolit, joita voi käyttää faksi- tai puhelinnumerosarjassa, faksin ylätunnistetiedoissa ja pikavalinnoissa.

Käytettävissä olevat symbolit	Kuvaus	Käyttökohte
*	Näyttöön tulee tähtisymboli, kun sitä tarvitaan numerosarjassa.	Faksin ylätunnisteen nimi, pikavalintojen nimet, pikavalintanumerot, faksi- tai puhelinnumerot ja näyttövalinnat
-	Kun käytetään automaattista valintaa, laite lisää numerosarjaan tauon.	Faksin ylätunnisteen nimi, faksin ylätunnisteen numero, pikavalintojen nimet, pikavalintanumerot ja faksi- tai puhelinnumerot
()	Vasen tai oikea sulkumerkki erottelee numerot, kuten suuntanumerot, mikä helpottaa lukemista. Nämä symbolit eivät vaikuta numeron valintaan.	Faksin ylätunnisteen nimi, faksin ylätunnisteen numero, pikavalintojen nimet, pikavalintanumerot ja faksi- tai puhelinnumerot
W	Kun käytetään automaattista valintaa, W määrittää laitteen odottamaan valintaa ennen numerovalinnan jatkamista.	Pikavalintanumerot ja faksi- tai puhelinnumerot
R	R toimii automaattisessa valinnassa samoin kuin puhelimen katkosnäppäin.	Pikavalintanumerot ja faksi- tai puhelinnumerot
+	Lisää plusmerkin. Tämä symboli ei vaikuta numeron valintaan.	Faksin ylätunnisteen nimi, faksin ylätunnisteen numero, pikavalintojen nimet, pikavalintanumerot ja faksi- tai puhelinnumerot

Alkuperäisten asiakirjojen lisääminen

Voit ladata alkuperäisen asiakirjan kopiointia, faksausta tai skannausta varten automaattiseen asiakirjansyöttölaitteeseen. Alkuperäiset asiakirjat, jotka on ladattu automaattiseen asiakirjansyöttölaitteeseen syöttyvät automaattisesti laitteeseen.

△ **Varoitus** Vältä valokuvien lataamista automaattiseen asiakirjansyöttölaitteeseen, jos ilmankosteus on suuri ja lämpötila korkea. Valokuvat saattavat tukkeutua laitteeseen ja vahingoittua.

💡 **Vihje** Aseta valokuvat läpinäkyvään valokuvataskuun ennen lataamista, jotta ne eivät naarmuuntuisi tai vahingoittuisi muuten.

Alkuperäiskappaleiden asettaminen automaattiseen asiakirjansyöttölaitteeseen

Voit kopioida, skannata tai lähettää faksina yksi- tai monisivuinen A4-, Letter- tai Legal-kokoisen asiakirjan asettamalla sen asiakirjansyöttölaitteen lokeroon.

Asiakirjojen syöttölokeroon mahtuu enintään 20 arkkia Letter- tai A4-kokoista paperia tai 15 arkkia Legal-kokoista paperia.

Alkuperäiskappaleiden asettaminen syöttölokeroon

1. Aseta alkuperäiskappale syöttölokeroon tulostettava puoli alaspäin. Aseta paperit siten, että ne syöttyvät laitteeseen yläreuna edellä. Liu'uta materiaalia automaattisen asiakirjansyöttölaitteen sisään, kunnes kuulet merkkiään tai näet näytössä viestin, joka ilmoittaa, että ladatut paperit on havaittu.

 **Vihje** Myös asiakirjansyöttölaitteen lokeroon painettu kaavio opastaa alkuperäiskappaleiden lisäämisessä asiakirjansyöttölaitteen lokeroon.



2. Siirrä paperipinon ohjaimia sisäänpäin, kunnes ne ovat paperipinon vasenta ja oikeaa reunaa vasten.

Tulostusmateriaalin valitseminen

Laitte on suunniteltu tulostamaan useimmille toimistopaperityypeille. Kokeile useita tulostusmateriaalityyppejä, ennen kuin hankit suuria määriä tiettyä materiaalia. Käytä HP-tulostusmateriaaleja parhaan tulostuslaadun takaamiseksi. Lisätietoja HP:n tulostusmateriaaleista on HP:n Web-sivustossa osoitteessa www.hp.com.

Tulostusmateriaalin valintaa ja käyttöä koskevia vihjeitä

Noudattamalla seuraavia ohjeita tulostuksen laatu on paras mahdollinen.

- Käytä aina tulostusmateriaalia, joka vastaa laitteen vaatimuksia. Lisätietoja on kohdassa [Tuettujen tulostusmateriaalien tiedot](#).
- Lataa lokeroon vain yhtä tulostusmateriaalia kerrallaan.
- Lataa materiaali tulostuspuoli alaspäin ja kohdistua lokeron oikean ja vasemman reunan mukaisesti. Katso lisätietoja kohdasta [Lataa tulostusmateriaali](#).
- Älä täytä lokeroa liian täyteen. Katso lisätietoja kohdasta [Tuettujen tulostusmateriaalien tiedot](#).
- Voit ehkäistä paperitukoksia, laadun heikkenemistä ja muita tulostusongelmia välttämällä seuraavia tulostusmateriaaleja:
 - moniosaiset lomakkeet
 - vahingoittunut, käpristynyt tai ryppeinen tulostusmateriaali
 - aukkoja tai reikiä sisältävä tulostusmateriaali

- voimakkaasti kuvioitu, kohokuvioitu tai mustetta huonosti imevä tulostusmateriaali
- liian kevyt tai helposti venyvä tulostusmateriaali.

Kortit ja kirjekuoret

- Älä käytä erittäin liukaspintaisia kirjekuoria tai tarralla, lukitussoljella tai osoiteikkunalla varustettuja kirjekuoria. Älä myöskään käytä paksuja, epäsäännöllisiä tai kulumista käpristyneitä kortteja ja kirjekuoria äläkä kortteja ja kirjekuoria, jotka ovat muutoin vahingoittuneet.
- Käytä tiiviitä kirjekuoria ja varmista, että kirjekuorten taitot ovat terävät.
- Aseta kirjekuoret suljinläppä ylöspäin.

Valokuvatulostusmateriaali

- Käytä **Paras**-laatuja valokuvien tulostukseen. Ota huomioon, että tätä tulostuslaatuja käytettäessä tulostus kestää kauemmin, sillä tulostukseen tarvitaan suurempi määrä tietokoneen muistia.
- Poista tulostetut arkit ja siirrä ne sivuun kuivumaan. Märkien tulosteiden pinoaminen saattaa aiheuttaa värien leviämistä.

Kalvot

- Aseta kalvot lokeroon karkea puoli alaspäin ja liimanauha laitteen takaosaan suunnattuna.
- Käytä kalvojen tulostuksessa **Normaali**-tilaa. Tätä tulostustilaa käytettäessä tulosteella on aikaa kuivua ja tuloste ehtii varmasti kuivua täysin, ennen kuin seuraava tuloste tulee lokeroon.
- Poista tulostetut arkit ja siirrä ne sivuun kuivumaan. Märkien tulosteiden pinoaminen saattaa aiheuttaa värien leviämistä.

Erikoiskokoiset tulostusmateriaalit

- Käytä vain laitteen tukemia erikoiskokoisia tulostusmateriaaleja.
- Jos sovellus tukee erikoiskokoisia tulostusmateriaaleja, määritä tulostusmateriaalin koko sovelluksen avulla ennen asiakirjan tulostusta. Jos sovellus ei tue tätä, määritä koko tulostinajurissa. Kun aiemmin luotuja asiakirjoja tulostetaan erikoiskokoiselle tulostusmateriaalille, asiakirja on ehkä muotoiltava uudelleen.

Tuettujen tulostusmateriaalien tiedot

Valitse laitteeseesi sopiva tulostusmateriaali seuraavien taulukoiden avulla ja määritä, mitkä toiminnot ovat valittavissa materiaalia käytettäessä.

- [Tuetut koot](#)
- [Tuetut tulostusmateriaalityypit ja -painot](#)

Tuetut koot

 **Huomautus** HP Officejet J3600 tukee kaikkia alla olevassa taulukossa lueteltuja tulostusmateriaaleja. HP Officejet J3500 tukee vain paperia.

Tyyppi	Koko
Paperi	A4: 210 x 297 mm Legal: 216 x 356 mm B5–JIS: 182 x 257 mm
Kirjekuoret	U.S. nro 10: 105 x 241 mm A2: 111 x 146 mm DL: 110 x 220 mm C6: 114 x 162 mm
Kalvo	Letter: 216 x 279 mm A4: 210 x 297 mm
Premium-valokuvapaperi	10 x 15 cm Letter: 216 x 280 mm A4: 210 x 297 mm
Kortit	Arkistokortti: 127 x 203 mm A4: 210 x 297 mm
Tarrat	Letter: 216 x 279 mm A4: 105 x 149 mm
Mukautettu	102 x 152 mm - 216 x 356 mm

Tuetut tulostusmateriaalityypit ja -painot

 **Huomautus** HP Officejet J3600 tukee kaikkia alla olevassa taulukossa lueteltuja tulostusmateriaaleja. HP Officejet J3500 tukee vain tavallista ja legal-paperia.

Tyyppi	Paperin paino	Syöttölokero*	Tulostelokero**	Asiakirjan-syöttölokero
Tavallinen paperi	60–90 g/m ²	enintään 100 (7,3 kg paperia)	enintään 20 (60 g/m ² :n paperia)	enintään 20
Legal-koon paperi	75–90 g/m ²	enintään 100 (7,3 kg paperia)	enintään 20 (7,3 kg paperia)	enintään 15
Kortit	enintään 200 g/m ² (arkistokort.)	20	10	Ei käytettävissä
Kirjekuoret	75–90 g/m ²	10	10	Ei käytettävissä
Kalvo	Ei käytettävissä	25	enintään 10	Ei käytettävissä
Tarrat	Ei käytettävissä	enintään 20	enintään 10	Ei käytettävissä
4 x 6 tuuman valokuvapaperi	korkeintaan 34 kg (280 gsm)	30	20	Ei käytettävissä
8,5 x 11 tuuman valokuvapaperi	Ei käytettävissä	40	20	Ei käytettävissä

* Maksimikapasiteetti Syöttölokeroon voi ladata korkeintaan 10 mm korkuisen paperipinon.

** Tulostelokeron kapasiteettiin vaikuttaa käyttämäsi paperin tyyppi ja musteen määrä. HP suosittelee, että tulostelokero tyhjenetään usein.

Vähimmäismarginaalien asettaminen

 **Huomautus** HP Officejet J3500 ei tue kirjekuoria ja kortteja.

	Ylä (etureuna)	Alaosa (takareuna)	Vasen ja oikea marginaali
U.S. (Letter, Legal, Executive)	1,5 mm	12,7 mm	6,4 mm
ISO (A4, A5) ja JIS (B5)	1,8 mm	12,7 mm	3,2 mm
Kirjekuoret	3,2 mm	3,2 mm	1 mm
Kortit	1 mm	12,7 mm	3,2 mm

Lataa tulostusmateriaali

Tämä osio kuvaa, miten laitteeseen ladataan erityyppistä ja -kokoista paperia kopiointia, tulostamista ja faksausta varten.

 **Vihje** Säilytä paperiarkit tasaisella alustalla suljettavassa pakkauksessa, jotta ne eivät käpristy, rypisty, repeydy tai taitu. Jos paperia ei säilytetä oikein, suuret lämpötilan ja kosteuden vaihtelut saattavat käpristää paperia ja tehdä siitä käyttökelvotonta.

Tässä osassa käsitellään seuraavia aiheita:

- [Täysikokoisen paperin lisääminen](#)
- [10 x 15 cm:n \(4 x 6 tuuman\) valokuvapaperin lisääminen](#)
- [Arkistokorttien lisääminen](#)
- [Kirjekuorien lisääminen](#)
- [Muiden paperityyppien lisääminen](#)

Täysikokoisen paperin lisääminen

Voit lisätä laitteen syöttölokeroon useita erityyppisiä Letter-, A4- tai Legal-koon papereita.

Täysikokoisen paperin lisääminen

1. Liu'uta paperin leveysohjain uloimpaan asentoon.



2. Käännä tulostelokeron jatketta ylös itseäsi kohti.



 **Huomautus** Jos käytät Legal-kokoista paperia, jätä lokeron jatke kiinni.

3. Tasaa papereiden reunat kopauttamalla paperipinoa tasaisella pinnalla. Tarkista sitten, että
 - paperit eivät ole repeytyneitä, pölyisiä tai ryppyisiä eivätkä paperien reunat ole käpristyneet tai taittuneet
 - kaikki pinossa olevat arkit ovat samankokoisia ja -tyyppisiä.

4. Pane paperipino paperilokeroon siten, että pinon lyhyt reuna osoittaa eteenpäin ja arkkien tulostuspuolet ovat alaspäin. Työnnä paperipino lokeroon niin pitkälle, kuin se menee.



△ **Varoitus** Varmista, että laite ei ole käytössä eikä siitä kuulu ääniä, kun lataat paperia syöttölokeroon. Jos laite huoltaa tulostuskasetteja tai suorittaa muuta tehtävää, laitteen sisällä oleva paperinpidike ei ehkä ole paikallaan. Saatat työntää paperin liian pitkälle eteenpäin, minkä seurauksena laite syöttää tyhjiä sivuja.

💡 **Vihje** Jos käytät kirjelomaketta, aseta sivun yläosa eteenpäin ja tulostettava puoli alaspäin. Myös paperilokeroon painettu kaavio opastaa täysikokoisen paperin ja kirjelomakkeiden lisäämisessä.

5. Siirrä paperipinon leveysohjaimia sisäänpäin, kunnes ne ovat paperipinon reunoja vasten. Älä täytä syöttölokeroa liian täyteen. Varmista, että paperipino mahtuu syöttölokeroon eikä se ole paperin leveysohjainta korkeampi.



10 x 15 cm:n (4 x 6 tuuman) valokuvapaperin lisääminen

(vain HP Officejet J3600)

Voit ladata laitteen syöttölokeroon 10 x 15 cm:n kokoista valokuvapaperia. Saat parhaan tuloksen käyttämällä 10 x 15 cm:n HP Premium Plus Photo -paperia tai HP Premium Photo -paperia.

💡 **Vihje** Säilytä paperiarkit tasaisella alustalla suljettavassa pakkauksessa, jotta ne eivät käpristy, rypisty, repeydy tai taitu. Jos paperia ei säilytetä oikein, suuret lämpötilan ja kosteuden vaihtelut saattavat käpristää paperia ja tehdä siitä käyttökelvotonta.

Saat parhaan lopputuloksen, kun määrität paperityypin ja -koon ennen kopioimista tai tulostamista.

Repäisynauhallisen 10 x 15 cm:n valokuvapaperin lisääminen syöttölokeroon

1. Poista kaikki paperi syöttölokerosta.
2. Pane valokuvapaperipino syöttölokeron oikeaan reunaan lyhyt reuna edellä ja tulostuspuoli alaspäin. Työnnä valokuvapaperipino lokeroon niin pitkälle kuin se menee.

Aseta valokuvapaperi niin, että repäisynauhat ovat lähimpänä itseäsi.

 **Vihje** Pienikokoisen valokuvapaperin lisäämistä helpottavat myös syöttölokeroon kaiverretut paperinohjaimet.

3. Siirrä paperipinon leveysohjaimia sisäänpäin, kunnes ne ovat valokuvapaperin reunoja vasten.
Älä täytä syöttölokeroa liian täyteen. Varmista, että paperipino mahtuu syöttölokeroon eikä se ole paperin leveysohjainta korkeampi.



Arkistokorttien lisääminen

(vain HP Officejet J3600)

Voit ladata syöttölokeroon arkistokortteja tulostaaksesi muistilappuja, reseptejä ja muita tietoja.

Saat parhaan lopputuloksen, kun määrität paperityypin ja -koon ennen kopioimista tai tulostamista.

Arkistokorttien lisääminen syöttölokeroon

1. Poista kaikki paperi syöttölokeroista.
2. Pane korttipino syöttölokeron oikeaan reunaan tulostuspuoli alaspäin. Työnnä korttipino lokeroon niin pitkälle kuin se menee.
3. Siirrä paperipinon leveysohjaimia sisäänpäin, kunnes ne ovat korttipinon reunoja vasten.

Älä täytä syöttölokeroa liian täyteen. Varmista, että korttipino mahtuu syöttölokeroon eikä se ole paperin leveysohjainta korkeampi.



Kirjekuorien lisääminen

(vain HP Officejet J3600)

Voit lisätä laitteen syöttölokeroon yhden tai useampia kirjekuoria. Älä käytä kirjekuoria, jotka on valmistettu kiiltävästä materiaalista tai joissa on kohokuvioita, hakasia tai ikkuna.

 **Huomautus** Tekstinkäsittelyohjelman ohjetiedoissa on tarkat tiedot siitä, miten teksti muotoillaan kirjekuoriin tulostamista varten. Saat parhaat tulokset tulostamalla kirjekuorien palautusosoitteet tarroille.

Kirjekuorien lataaminen syöttölokeroon

1. Poista kaikki paperi syöttölokerosta.
2. Aseta vähintään yksi kirjekuori syöttölokeron oikeaan reunaan siten, että kirjekuoren läppä aukeaa ylös ja vasemmalle. Työnnä kirjekuoripino lokeroon niin pitkälle, kuin se menee.

 **Vihje** Myös paperilokeroon painettu kaavio opastaa kirjekuorien lisäämisessä.

3. Siirrä paperipinon leveysohjaimia sisäänpäin, kunnes ne ovat kirjekuoripinon reunoja vasten.

Älä täytä syöttölokeroa liikaa. Varmista, että kirjekuoripino mahtuu syöttölokeroon ja että se ei ulotu paperin leveysohjaimen yläreunan yläpuolelle.



Muiden paperityyppien lisääminen

(vain HP Officejet J3600)

Seuraavien paperilaatujen lisääminen vaatii erityistä tarkkuutta.

 **Huomautus** Kaikkia paperikokoja ja -tyyppjä ei voida käyttää laitteen kaikkien toimintojen yhteydessä. Jotkin paperikoot ja -tyypit ovat käytettävissä vain, jos tulostustyö käynnistetään sovelluksen **Tulosta**-valintaikkunasta. Ne eivät ole käytettävissä tulostettaessa tai faksatessa. Pelkästään sovelluksesta tulostamiseen soveltuvat paperit on merkitty seuraavaan taulukkoon.

HP Premium Inkjet -kalvot ja HP Premium Plus Inkjet -kalvot

- ▲ Kalvossa on valkoinen kalvoraita, jossa on nuolia ja HP-logo. Aseta kalvo laitteeseen siten, että raitapuoli on ylöspäin ja osoittaa eteenpäin.

 **Huomautus** Tuote ei tunnista paperikokoa ja -tyyppiä automaattisesti. Varmista paras mahdollinen lopputulos määrittämällä paperityypiksi kalvo ennen kalvolle tulostamista tai kopioimista.

HP:n siilitettävät siirtokuvat (vain tulostukseen)

1. Varmista ennen käyttöä, että siirtokuva-arkki on tasainen. Älä käytä käpristyneitä arkkeja.

 **Vihje** Ehkäise käpristymistä säilyttämällä siirtokuva-arkit avaamattomassa alkuperäispakkauksessa siihen asti, kunnes niitä käytetään.

2. Etsi sininen raita siirtoarkin kääntöpuolelta (jolle ei tulosteta) ja syötä arkit laitteeseen yksi kerrallaan siten, että sininen raita on ylöspäin.

HP:n onnittelukortti, HP:n valokuvaonnittelukortti tai HP:n pintakäsitelty onnittelukortti (vain tulostukseen)

- ▲ Aseta HP:n onnittelukortit paperilokeroon pienissä pinoissa tulostuspuoli alaspäin. Työnnä korttipino lokeroon niin pitkälle kuin se menee.

 **Vihje** Aseta arkki syöttölokeroon tulostettava puoli alaspäin siten, että tulostusalue on laitteen puolella.

HP Inkjet -tarra-arkit (vain tulostukseen)

1. Käytä aina A4- tai Letter-tarra-arkkeja, jotka on tarkoitettu käytettäväksi HP:n Inkjet-laitteissa (esimerkiksi HP:n Inkjet-tarra-arkit). Älä käytä kahta vuotta vanhempia arkkeja. Kun paperi kulkee laitteen läpi, vanhojen arkkien tarrat saattavat irrota ja aiheuttaa paperitukoksia.
2. Varmista arkkipinoa lehyttämällä, että tarra-arkit eivät ole takertuneet kiinni toisiinsa.
3. Pane tarra-arkkipino syöttölokeroon täysikokoisen tavallisen paperin päälle tulostuspuoli alaspäin. Älä syötä tarra-arkkeja arkki kerrallaan.

Saat parhaan lopputuloksen, kun määrität paperityypin ja -koon ennen kopioimista tai tulostamista.

Aiheeseen liittyvää

[Tulostusmateriaalin valintaa ja käyttöä koskevia vihjeitä](#)

Tulostaminen erikoismateriaalille ja erikoiskokoiselle materiaalille

(vain HP Officejet J3600)

- [Tulostaminen erikoismateriaalille tai mukautetulle materiaalikoole \(Windows\).](#)
- [Tulostaminen erikoismateriaalille tai mukautetulle materiaalikoole \(Mac OS\)](#)

Tulostaminen erikoismateriaalille tai mukautetulle materiaalikoole (Windows).

Tulostaminen erikoismateriaalille tai mukautetun koon materiaaleille

1. Lisää asianmukaista tulostusmateriaalia. Lisätietoja on kohdassa [Lataa tulostusmateriaali](#).
2. Avaa asiakirja ja valitse **Tiedosto**-valikosta **Tulosta**. Valitse sen jälkeen **Asetukset**, **Ominaisuudet** tai **Oletusasetukset**.

3. Valitse **Paperi/Ominaisuudet**-välilehti.
4. Valitse tulostusmateriaalin tyyppi avattavasta **Koko**-luettelosta.

Erikoiskokoisen tulostusmateriaalin koon asettaminen:

- a. Napsauta **Mukautettu**-painiketta.
 - b. Anna uudelle erikoiskoolle nimi.
 - c. Kirjoita mitat **Leveys**- ja **Pituus**-ruutuihin ja valitse sitten **Tallenna**.
 - d. Sulje ominaisuus- tai asetusvalintaikkuna valitsemalla kaksi kertaa **OK**. Avaa valintaikkuna uudelleen.
 - e. Valitse uusi mukautettu koko.
5. Tulostusmateriaalin valitseminen:
 - a. Valitse avattavasta **Tyyppi**-luettelosta **Lisää**.
 - b. Valitse haluamasi tulostusmateriaalin tyyppi ja valitse sitten **OK**.
 6. Muuta muita haluamiasi asetuksia ja valitse **OK**.
 7. Tulosta asiakirja.

Tulostaminen erikoismateriaalille tai mukautetulle materiaalikoole (Mac OS)

Tulostaminen erikoismateriaalille tai mukautetun koon materiaaleille

1. Lisää asianmukaista tulostusmateriaalia. Lisätietoja on kohdassa [Lataa tulostusmateriaali](#).
2. Valitse **File** (Arkisto) -valikosta **Page Setup** (Arkin määrittely).
3. Valitse tulostusmateriaalin koko.
4. Erikoiskokoisen tulostusmateriaalin koon asettaminen:
 - a. Osoita **Paper Size** (Paperikoko) -pudotusvalikosta **Manage Custom Sizes** (Erikoiskokojen hallinta).
 - b. Osoita **New** (Uusi) ja kirjoita uuden koon nimi **Paper Size Name** (Paperikoon nimi) -ruutuun.
 - c. Kirjoita paperin mitat **Width** (Leveys)- ja **Height** (Korkeus) -kohtiin ja määritä marginaalit.
 - d. Osoita **Done** (Valmis) tai **OK** ja valitse sitten **Save** (Tallenna).
5. Valitse **File** (Arkisto) -valikosta **Page Setup** (Arkin määrittely) ja valitse sitten uusi mukautettu koko.
6. Valitse **OK**.
7. Valitse **File** (Arkisto) -valikossa **Print** (Tulosta).
8. Avaa **Paper Handling** (Paperinkäsittely) -paneeli.
9. Valitse **Destination Paper Size** (Kohdepaperikoko) -kohdasta **Scale to fit paper size** (Skaalaa paperin koon mukaan) -välilehti ja valitse sitten mukautettu paperikoko.
10. Muuta muita haluamiasi asetuksia ja osoita sitten **OK** tai **Print** (Tulosta).

Pikavalintanumeroiden määrittäminen

Voit luoda usein käytetyille faksinumeroille pikavalintanumeroita. Pikavalinnoilla voi soittaa määritettyihin numeroihin nopeasti etupaneelin painikkeiden avulla. Viisi ensimmäiseksi tallennettua numeroa vastaavat ohjauspaneelin viittä pikavalintanäppäintä.

Faksinumeroiden määrittäminen pikavalintanumeroiksi tai ryhmiksi

Voit tallentaa faksinumeroita tai faksinumeroiden ryhmiä pikavalintanumeroiksi. Pikavalinnat 1–5 liitetään ohjauspaneelin niitä vastaaviin pikavalintapainikkeisiin.

Lisätietoja määritettyjen pikavalintanumeroiden luettelon tulostamisesta on kohdassa [Pikavalintanumeroiden luettelon tulostaminen ja tarkasteleminen](#).

Pikavalintanumeroiden määrittäminen

- **HP Photosmart -ohjelmisto (Windows):** Avaa HP Photosmart -ohjelmisto ja seuraa käytönaikaisia ohjeita.
- **HP Device Manager (Mac OS):** Avaa **HP Device Manager**, valitse **Information and Settings** (Tiedot ja asetukset) ja valitse sitten avattavasta luettelosta **Fax Speed-Dial Settings** (Faksin pikavalinta-asetukset).
- **Ohjauspaneeli:** Paina **Asetukset** ja valitse sitten **Pikavalinnan asetukset** -vaihtoehto.
 - Merkinnän lisääminen tai muuttaminen: Valitse **Yksittäinen pikavalinta** tai **Ryhmäpikavalinta** ja siirry sitten käyttämättömän merkintänumeron kohdalle tai kirjoita numero näppäimistöllä. Kirjoita faksinumero ja valitse sitten **OK**. Kun numero valitaan numeronäppäimillä, tauot tai muut tarvittavat numerot, kuten maakoodit, PBX-järjestelmän ulkoisten numeroiden tunnuskodit (tavallisesti 9 tai 0) tai kaukopuheluiden etunumerot, on myös annettava. Kirjoita nimi ja paina sitten **OK**.
 - Yhden merkinnän tai kaikkien merkintöjen poistaminen: Valitse **Poista pikavalinta**, ja siirry sitten poistettavan pikavalintanumeron kohdalle nuolipainikkeilla ja paina **OK**.

Pikavalintaryhmän määrittäminen

Jos lähetät säännöllisesti fakseja käyttämällä samaa faksinumeroiden ryhmää, voit yksinkertaistaa lähettämistä määrittämällä ryhmälle pikavalintanumeron. Ryhmän pikavalintanumeron voi liittää ohjauspaneelin pikavalintapainikkeeseen.

Ryhmän jäsenen pitää olla pikavalintaluettelon jäsen, ennen kuin jäsenen voi lisätä pikavalintaryhmään. Kuhunkin ryhmään voi lisätä enintään 20 faksinumeroa (ja kussakin faksinumerossa voi olla enintään 50 merkkiä).

- **HP Photosmart -ohjelmisto (Windows):** Avaa HP Photosmart -ohjelmisto ja seuraa käytönaikaisia ohjeita.
- **HP Device Manager (Mac OS):** Avaa **Device Manager** (Laitehallinta), valitse **Information and Settings** (Tiedot ja asetukset) ja valitse sitten avattavasta luettelosta **Fax Speed-Dial Settings** (Faksin pikavalinta-asetukset).
- **Ohjauspaneeli:** Paina **Asetukset**-painiketta ja valitse sitten **Pikavalinnan asetukset**-vaihtoehto.
 - Ryhmän lisääminen: Valitse **Ryhmäpikavalinta**, ja valitse sitten määrittämätön pikavalintanumero ja paina **OK**. Siirry poistettavan pikavalintanumeron kohdalle nuolipainikkeilla ja valitse se painamalla **OK** (pikavalintanumeron kohdalle tulee valintamerkki). Toista tämä toimenpide ryhmäpikavalintaan lisättävien numeroiden kohdalla. Kun toimenpide on valmis, valitse **Valinta tehty** -asetus ja paina sitten **OK** Näppäile ryhmäpikavalinnan nimi näytön näppäimistöä käyttämällä ja valitse sitten **Valmis**.
 - Merkintöjen lisääminen ryhmään: Valitse **Ryhmäpikavalinta**, valitse muutettava ryhmäpikavalintanumero ja paina sitten **OK**. Siirry poistettavan pikavalintanumeron kohdalle nuolipainikkeilla ja valitse se painamalla **OK** (pikavalintanumeron kohdalle tulee valintamerkki). Toista tämä toimenpide ryhmäpikavalintaan lisättävien numeroiden kohdalla. Kun toimenpide on valmis, valitse **Valinta tehty** -asetus ja paina sitten **OK** Valitse **ValmisRyhmän nimi** -näkyvässä.
 - Merkinnän poistaminen ryhmästä: Valitse **Ryhmäpikavalinta**, valitse muutettava ryhmäpikavalintanumero ja paina sitten **OK**. Siirry poistettavan pikavalintanumeron kohdalle nuolipainikkeilla ja valitse se painamalla **OK** (pikavalintanumeron kohdalla ei ole enää valintamerkkiä). Toista tämä toimenpide ryhmäpikavalinnasta poistettavien numeroiden kohdalla. Kun toimenpide on valmis, valitse **Valinta tehty** -asetus ja paina sitten **OK** Valitse **ValmisRyhmän nimi** -näkyvässä.
 - Ryhmän poistaminen: Valitse **Poista pikavalinta**, ja siirry sitten poistettavan pikavalintanumeron kohdalle nuolipainikkeilla ja paina **OK**.

Pikavalintanumeroiden luettelon tulostaminen ja tarkasteleminen

Voit tulostaa luettelon kaikista määritetyistä pikavalintanumeroista tai tarkastella sitä. Luettelon jokainen merkintä sisältää seuraavat tiedot:

- Pikavalintanumero (viisi ensimmäistä merkintää vastaavat ohjauspaneelin viittä pikavalintapainiketta).
- Faksinumeroon tai faksinumeroryhmään liitetty nimi.
- Faksipikavalintaluettelossa faksinumero (tai ryhmän kaikki faksinumerot).

Tarkastele pikavalintaluetteloa.

- **HP Device Manager (Mac OS):** Avaa **Device Manager** (Laittehallinta), valitse **Information and Settings** (Tiedot ja asetukset) ja valitse sitten avattavasta luettelosta **Fax Speed-Dial Settings** (Faksin pikavalinta-asetukset).
- **HP Photosmart -ohjelmisto (Windows):** Avaa HP Photosmart -ohjelmisto ja seuraa käytönaikaisia ohjeita.

3 Tulostaminen

Tässä osassa käsitellään seuraavia aiheita:

- [Tulostusasetusten muuttaminen](#)
- [Tulostus paperin molemmille puolille \(kaksipuolinen tulostus\)](#)
- [Tulostustyön peruuttaminen](#)

Tulostusasetusten muuttaminen

Tulostusasetuksia (kuten tulostusmateriaalin kokoa tai tyyppiä) voi muuttaa sovelluksen tai tulostinajurin avulla. Sovelluksen avulla tehdyt muutokset ohittavat tärkeysjärjestyksessä tulostinajurin avulla tehdyt muutokset. Ajurissa määritetyt oletusasetukset kuitenkin palautuvat, kun sovellus suljetaan.

 **Huomautus** Jos haluat määrittää tulostusasetukset kaikkia tulostustöitä varten, tee muutokset tulostinajurissa.

Saat lisätietoja Windows-tulostinajurin toiminnoista ajurin online-ohjeesta. Lisätietoja tietyllä sovelluksella tulostamisesta on sovelluksen mukana toimitetuissa ohjekirjoissa.

Nykyisten töiden asetusten muuttaminen sovelluksesta (Windows)

Asetusten muuttaminen

1. Avaa asiakirja, jonka haluat tulostaa.
2. Valitse **Tiedosto**-valikosta **Tulosta** ja sitten **Asetukset**, **Ominaisuudet** tai **Oletusasetukset**. (Tietyt vaihtoehdot määräytyvät käytettävän sovelluksen mukaan.)
3. Muuta haluamasi asetukset ja valitse **OK**, **Tulosta** tai muu vastaava komento.

 **Huomautus** Valittavina olevat asetukset riippuvat laitteen mallista.

Kaikkien tulevien töiden asetusten muuttaminen (Windows)

Asetusten muuttaminen

1. Napsauta **Käynnistä**-painiketta, valitse **Asetukset** ja sitten **Tulostimet** tai **Tulostimet ja faksit**.
tai
Napsauta **Käynnistä**-painiketta, valitse **Ohjauspaneeli** ja kaksoisnapsauta sitten **Tulostimet**.
2. Napsauta tulostimen kuvaketta hiiren kakkospainikkeella, valitse **Ominaisuudet** ja valitse sitten **Asiakirjan oletusasetukset** tai **Tulostuksen oletusasetukset**.
3. Muuta haluamasi asetukset ja valitse **OK**.

 **Huomautus** Valittavina olevat asetukset riippuvat laitteen mallista.

Asetusten muuttaminen (Mac OS)

Asetusten muuttaminen

1. Valitse **File** (Arkisto) -valikosta **Page Setup** (Arkin määrittely).
2. Muuta haluamasi asetukset (esimerkiksi paperikoko) ja valitse **OK**.
3. Valitse **File** (Tiedosto) -valikosta **Print** (Tulosta) avataksesi tulostinohjaimen.
4. Muuta haluamasi asetukset (esimerkiksi tulostusmateriaalin koko) ja valitse **OK** tai **Print** (Tulosta).



Huomautus Valittavina olevat asetukset riippuvat laitteen mallista.

Tulostus paperin molemmille puolille (kaksipuolinen tulostus)

Windows-tulostinohjaimella voi tulostaa tulostusmateriaalin kummallekin puolelle kääntämällä materiaalin manuaalisesti toisin päin ja syöttämällä sen sitten uudelleen tulostimeen.

Mac OS -käyttöjärjestelmässä voi tulostaa arkin molemmille puolille tulostamalla ensin parittomat sivut, kääntämällä arkit toisin päin ja tulostamalla sitten parilliset sivut. Vain HP Officejet J3600 tukee Mac OS -käyttöjärjestelmää.

- [Paperin molemmille puolille tulostamisen perusohjeet](#)
- [Kaksipuolinen tulostus](#)

Paperin molemmille puolille tulostamisen perusohjeet

- Käytä aina tulostusmateriaalia, joka vastaa laitteen vaatimuksia. Lisätietoja on kohdassa [Tuettujen tulostusmateriaalien tiedot](#).
- Älä tulosta kalvojen, kirjekuorien, valokuvapaperin, kiiltävän tulostusmateriaalin tai painoltaan alle 16 lb (60 g/m²) olevien tai yli 28 lb (105 g/m²) paperien molemmille puolille. Edellä mainitut materiaalit saattavat aiheuttaa tukoksia.
- Osa tulostusmateriaaleista on suunnattava tietyllä tavalla, kun tulostat sivun molemmille puolille. Tällaisia materiaaleja ovat muun muassa esipainetut paperit ja paperit, joissa on vesileimoja ja valmiiksi lyötyjä reikiä.

Kaksipuolinen tulostus

Tulostaminen arkin molemmille puolille (Windows)

1. Lisää asianmukaista tulostusmateriaalia. Lisätietoja on kohdissa [Paperin molemmille puolille tulostamisen perusohjeet](#) ja [Lataa tulostusmateriaali](#).
2. Avaa asiakirja ja valitse **Tiedosto**-valikosta **Tulosta**. Valitse sen jälkeen **Asetukset**, **Ominaisuudet** tai **Oletusasetukset**.
3. Napsauta **Toiminnot**-välilehteä.
4. Valitse **Kaksipuolinen tulostus** -pudotusvalikko.
5. Jotta jokaisen sivun koko voitaisiin sovittaa asiakirjan asetteluun, **Säilytä asettelu** -valinnan on oltava valittuna. Tämän valinnan poistaminen voi aiheuttaa ylimääräisiä sivunvaihtoja.

6. Valitse **Käännä sivut ylös** -valintaruutu tai poista sen valinta sen mukaan, miten haluat sidonnan. Tulostinajurin kuvissa on esimerkkejä sidonnasta.
7. Jos haluat, voit valita vihkon tulostusmuodon avattavasta **Vihkoasettelu**-luettelosta.
8. Muuta muita haluamiasi asetuksia ja valitse **OK**.
9. Tulosta asiakirja.

Tulostaminen arkin molemmille puolille (Mac OS)

1. Lisää asianmukaista tulostusmateriaalia. Lisätietoja on kohdissa [Paperin molemmille puolille tulostamisen perusohjeet](#) ja [Lataa tulostusmateriaali](#).
2. Kun asiakirja on avoinna, valitse **File** (Tiedosto) -valikosta **Print** (Tulosta).
3. Valitse pudotusvalikosta **Paper Handling** (Paperin käsittely), napsauta **Print: Odd numbered pages** (Tulosta: parittomat sivut), ja paina sitten **Print** (Tulosta).
4. Käännä paperi ja tulosta sitten parilliset sivut.

Tulostustyön peruuttaminen

Voit peruuttaa tulostustyön seuraavilla tavoilla.

- **Ohjauspaneeli:** Paina **X (Peruuta)**-painike). Tulostimen parhaillaan käsittelemä työ poistetaan. Tämä ei vaikuta muihin jonossa oleviin tulostustöihin.
- **Windows:** Kaksoisnapsauta tulostimen kuvaketta, joka sijaitsee tietokoneen näytön oikeassa alakulmassa. Valitse haluttu tulostustyö ja paina **Delete**-näppäintä (Poista) näppäimistöllä.
- **Mac OS:** Kaksoisosoita tulostinta **Printer Setup Utility** -apuohjelmassa. Valitse tulostustyö ja osoita **Hold** (Pysäytä) ja osoita sitten **Delete** (Poista).

4 Kopioiminen

Tässä osassa käsitellään seuraavia aiheita:

- [Kopioiden tekeminen ohjauspaneelin avulla](#)
- [Kopiointiasetusten muuttaminen](#)
- [Kopiomäärän valitseminen](#)
- [Kopion paperikoon määrittäminen](#)
- [Kopion paperityypin määrittäminen](#)
- [Kopiointinopeuden tai -laadun muuttaminen](#)
- [Alkuperäiskappaleen sovittaminen Letter- tai A4-koon paperille](#)
- [Legal-kokoisen asiakirjan kopioiminen Letter-paperille](#)
- [Kopion tummuuden säätäminen](#)
- [Kopion epäselvien alueiden parantaminen](#)
- [Kopion vaaleiden alueiden parantaminen](#)
- [Kopiotyön peruuttaminen](#)

 **Huomautus** Useat kopiointitoiminnot voidaan tehdä ohjelmistosta. Lisätietoja saat ohjelmiston ohjeesta.

Kopioiden tekeminen ohjauspaneelin avulla

 **Huomautus** HP Officejet J3500 tukee vain mustavalkoisia kopioita tavalliselle paperille.

Voit ottaa laadukkaita kopioita ohjauspaneelin avulla.

Kopioiminen ohjauspaneelistä

1. Varmista, että tulostimen syöttölokerossa on paperia.
2. Lataa alkuperäiset asiakirjat automaattista asiakirjansyöttölaitetta käyttäen. Katso lisätietoja kohdasta [Alkuperäisten asiakirjojen lisääminen](#).
3. Toimi jollakin seuraavista tavoista:
 - Aloita mustavalkoinen kopiointi painamalla **KOPIOI, Musta** -painiketta.
 - Aloita värikopiointi painamalla **KOPIOI, Väri** -painiketta.

 **Huomautus** Jos alkuperäiskappale on värillinen, **KOPIOI, Musta** -painikkeen painaminen tuottaa mustavalkoisen kopion ja **KOPIOI, Väri** -painikkeen painaminen värillisen kopion alkuperäisestä asiakirjasta.

Kopiointiasetusten muuttaminen

 **Huomautus** HP Officejet J3500 tukee vain mustavalkoisia kopioita tavalliselle paperille.

Voit mukauttaa kopiointiasetuksia siten, että ne sopivat lähes kaikkiin kopiointitöihin.

Kun muutat kopiointiasetuksia, muutokset koskevat vain senhetkistä kopiointityötä. Jos haluat asetusten muuttamisen vaikuttavan kaikkiin tuleviin kopiointitöihin, muutokset on asetettava oletusasetuksiksi.

Nykyisten asetusten tallentaminen tulevia tulostustöitä varten

1. Tee tarvittavat muutokset **Kopiointivalikko**-valikon asetuksiin.
2. Paina **Kopiointivalikko** ja paina sitten nuolinäppäimiä, kunnes **Määritä uudet asetukset** tulee näyttöön.
3. Valitse nuolinäppäimiä painamalla **Kyllä** ja paina sitten **OK**.

Kopiomäärän valitseminen

Voit määrittää tulostettavien kopioiden määrän **Kopiomäärä**-asetuksella.

 **Huomaus** HP Officejet J3500 tukee vain mustavalkoisia kopioita tavalliselle paperille.

Kopioiden määrän määrittäminen ohjauspaneelista

1. Varmista, että tulostimen syöttölokerossa on paperia.
2. Aseta alkuperäiskappale asiakirjansyöttölaitteen lokeroon tulostettu puoli alaspäin. Aseta paperit lokeroon siten, että ne syöttyvät laitteeseen yläreuna edellä.
3. Painele Kopio-alueen **Kopiointivalikko**-painiketta, kunnes **Kopiomäärä**-vaihtoehto tulee näkyviin.
4. Määritä kopioiden määrä -painikkeella tai näppäimistöllä (ota huomioon enimmäismäärä).
(Kopioiden enimmäismäärä vaihtelee malleittain.)

 **Vihje** Kun pidät jompaakumpaa nuolipainiketta alhaalla, kopiomäärä vaihtuu viiden askelin. Tämä helpottaa suurten kopiomäärien valitsemista.

5. Valitse **KOPIOI, Musta** tai **KOPIOI, Väri**.

Kopion paperikoon määrittäminen

Voit valita paperikoon laitteessa. Valitun paperikoon pitää vastata syöttölokerossa olevaa paperia.

 **Huomaus** HP Officejet J3500 tukee vain mustavalkoisia kopioita tavalliselle paperille.

Paperikoon määrittäminen ohjauspaneelista

1. Painele Kopio-alueen **Kopiointivalikko**-painiketta, kunnes **Kopion paperikoko** -vaihtoehto tulee näkyviin.
2. Paina -painiketta niin monta kertaa, että näyttöön tulee haluamasi paperikoko.
3. Valitse **KOPIOI, Musta** tai **KOPIOI, Väri**.

Kopion paperityypin määrittäminen

Voit määrittää paperityypin laitteessa.

 **Huomautus** HP Officejet J3500 tukee vain mustavalkoisia kopioita tavalliselle paperille.

Kopioiden paperityypin määrittäminen ohjauspaneelista

1. Painele Kopio-alueen **Kopiointivalikko**-painiketta, kunnes **Paperityyppi**-vaihtoehto tulee näkyviin.
2. Paina -painiketta, kunnes oikea paperityyppi tulee laitteen näyttöön.
3. Valitse **KOPIOI, Musta** tai **KOPIOI, Väri**.

Katso seuraavasta taulukosta, mikä paperityypin asetus on valittava minkäkin syöttölokeroon lisätyn paperin mukaan.

Paperityyppi	Ohjauspaneelin asetus
Kopiopaperi tai kirjelumake	Tavallinen paperi
HP Bright White -paperi	Tavallinen paperi
HP Premium Plus Photo -valokuvapaperi, kiiltävä	Premium-valokuvapaperi
HP Premium Plus -valokuvapaperi, matta	Premium-valokuvapaperi
10 x 15 cm:n (4 x 6 tuuman) HP Premium Plus -valokuvapaperi	Premium-valokuvapaperi
HP Premium- tai Premium Plus Inkjet -kalvo	Piirtoheitinkalvo
Muut kalvot	Piirtoheitinkalvo
Tavallinen Hagaki	Tavallinen paperi
Kiiltävä Hagaki	Premium-valokuvapaperi
L (vain Japani)	Premium-valokuvapaperi

Kopiointinopeuden tai -laadun muuttaminen

Laitteessa on kolme kopiointinopeuden ja -laadun asetusta:

- **Paras**-asetus tuottaa laadukkaimman tulostusjäljen kaikille materiaaleille. Asetus estää vääristymisen (raidoittumisen), jota voi joskus esiintyä tasavärisillä alueilla. **Paras**-asetuksella kopiointi on hitaampaa kuin muilla laatuasetuksilla.
- **Normaali**-asetus tuottaa hyvän tulostuslaadun, ja se on suositeltava asetus useimpiin kopiointitöihin. **Normaali**-asetuksella kopiointi on nopeampaa kuin **Paras**-asetuksella, ja se on oletusasetus.
- **Nopea**-asetuksella kopiointi on nopeampaa kuin **Normaali**-asetuksella. Tekstin laatu on verrattavissa **Normaali**-asetuksen tekstin laatuun, mutta kuvat eivät välttämättä ole yhtä laadukkaita. **Nopea**-asetus kuluttaa vähemmän mustetta ja pidentää siten tulostuskasettien käyttöikä.

 **Huomautus** HP Officejet J3500 tukee vain mustavalkoisia kopioita tavalliselle paperille.

Kopiolaadun muuttaminen ohjauspaneelista

1. Varmista, että tulostimen syöttölokerossa on paperia.
2. Aseta alkuperäiskappale asiakirjansyöttölaitteen lokeroon tulostettu puoli alaspäin. Aseta paperit lokeroon siten, että ne syöttyvät laitteeseen yläreuna edellä.
3. Painele Kopio-alueen **Laatu**-painiketta, kunnes haluamasi laatuasetus näkyy korostettuna.
4. Valitse **KOPIOI, Musta** tai **KOPIOI, Väri**.

Alkuperäiskappaleen sovittaminen Letter- tai A4-koon paperille

Jos alkuperäiskappaleen kuva tai teksti täyttää koko marginaalittoman arkin, pienennä kuvaa **Sovita sivulle**- tai **Koko sivu 91 %** -toiminnolla. Näin estetään tekstin tai kuvan leikkautuminen arkin reunoissa.



 **Vihje** Voit myös käyttää **Sovita sivulle** -asetusta suuretaaksesi pienen valokuvan niin, että se täyttää koko sivun tulostettavan alueen. Laite saattaa jättää paperin reunoihin jonkin verran valkoista varmistaen, että alkuperäisen kuvan suhteet eivät muutu, eivätkä sen reunat rajaudu.

 **Huomautus** HP Officejet J3500 tukee vain mustavalkoisia kopioita tavalliselle paperille.

Asiakirjan koon muuttaminen ohjauspaneelista

1. Varmista, että tulostimen syöttölokerossa on paperia.
2. Aseta alkuperäiskappale asiakirjansyöttölaitteen lokeroon tulostettu puoli alaspäin. Aseta paperit lokeroon siten, että ne syöttyvät laitteeseen yläreuna edellä.
3. Paina Kopio-alueen **Pienennä/Suurena**-painiketta.
4. Paina  kunnes **Koko sivu 91 %** ilmestyy näyttöön.
5. Valitse **KOPIOI, Musta** tai **KOPIOI, Väri**.

Legal-kokoisen asiakirjan kopioiminen Letter-paperille

Käyttämällä **Legal > Ltr 72 %** -asetusta voit pienentää Legal-kokoisen asiakirjan kopion sopimaan Letter-kokoiselle paperille.

 **Huomautus** Tämän esimerkin prosenttiluku **Legal > Ltr 72 %** ei ehkä täsmää näytössä näkyvän prosenttiluvun kanssa.

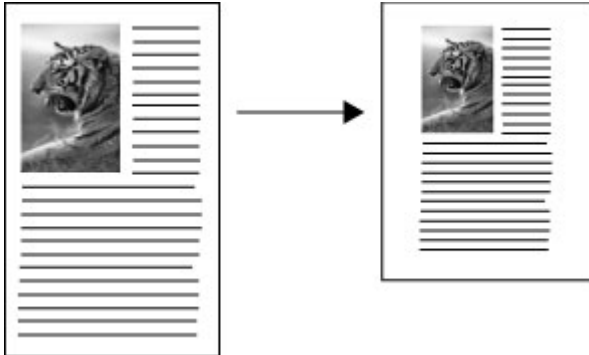

 **Huomautus** HP Officejet J3500 tukee vain mustavalkoisia kopioita tavalliselle paperille.

Legal-kokoisen asiakirjan kopioiminen Letter-paperille ohjauspaneelin avulla

1. Varmista, että tulostimen syöttölokerossa on paperia.
2. Aseta Legal-kokoinen asiakirja tulostuspuoli alaspäin asiakirjan syöttölokeroon. Aseta sivu asiakirjan syöttölokeroon siten, että asiakirjan yläreuna menee laitteeseen ensin.
3. Paina Kopio-alueen **Pienennä/Suurena**-painiketta.
4. Paina -painiketta, kunnes näyttöön tulee **Legal > Ltr 72 %**.
5. Valitse **KOPIOI, Musta** tai **KOPIOI, Väri**.

Kopion tummuuden säätäminen

Voit säätää kopioiden kontrastia **Vaalea/tumma**-asetuksella.

 **Huomautus** HP Officejet J3500 tukee vain mustavalkoisia kopioita tavalliselle paperille.

Kopion kontrastin säätäminen ohjauspaneelistä

1. Varmista, että tulostimen syöttölokerossa on paperia.
2. Aseta alkuperäiskappale asiakirjansyöttölaitteen lokeroon tulostettu puoli alaspäin. Aseta paperit lokeroon siten, että ne syöttyvät laitteeseen yläreuna edellä.
3. Painele Kopio-alueen **Kopiointivalikko**-painiketta, kunnes **Vaalea/tumma**-vaihtoehto tulee näkyviin.

4. Valitse jompikumpi seuraavista:
 - Tummenna kopiota painamalla ►-painiketta.
 - Vaalenna kopiota painamalla ◀-painiketta.
5. Valitse **KOPIOI, Musta** tai **KOPIOI, Väri**.

Kopion epäselvien alueiden parantaminen

Parannukset-toiminnon avulla voit mukauttaa tekstiasiakirjojen laatua terävöittämällä mustan tekstin reunoja tai parantaa valokuvan vaaleita värejä, jotka muutoin näyttävät valkoisilta.

Yhdistelmä on parannuksen oletusasetus. Voit terävöittää tekstin reunoja käyttämällä **Yhdistelmä**-asetusta.

 **Huomaus** HP Officejet J3500 tukee vain mustavalkoisia kopioita tavalliselle paperille.

Epäselvän asiakirjan kopiaaminen ohjauspaneelistä

1. Varmista, että tulostimen syöttölokeroissa on paperia.
2. Aseta alkuperäiskappale asiakirjansyöttölaitteen lokeroon tulostettu puoli alaspäin.

 **Vihje** Estääksesi alkuperäisiä valokuvia naarmuuntumasta tai vahingoittumasta aseta ne läpinäkyviin valokuvataskuihin ennen laitteeseen lataamista.

3. Painele Kopio-alueen **Kopiointivalikko**-painiketta, kunnes **Parannukset** -vaihtoehto tulee näkyviin.
4. Paina ►-painiketta. Näyttöön tulee **Teksti** -asetus.
5. Valitse **KOPIOI, Musta** tai **KOPIOI, Väri**.

Jos jokin seuraavista ilmenee, poista **Teksti**-parannusasetus käytöstä valitsemalla **Valokuva** tai **Ei mitään**:

- Tekstin ympärillä on satunnaisia väripilkkuja.
- Suuret, mustat kirjasinlajit näyttävät laikukkailta (epätasaisilta).
- Ohuissa väriobjekteissa tai viivoissa on mustia alueita.
- Vaaleilla ja keskiharmailla alueilla näkyy vaakasuoria rakeisia tai valkeita juovia.

Kopion vaaleiden alueiden parantaminen

Valokuva-asetuksella voit korjata vaaleita värejä, jotka voivat muutoin näyttää valkoisilta. Voit käyttää **Valokuva**-asetusta myös kopioinnissa. Näin voit estää tai vähentää seuraavia ongelmia, joita voi ilmetä, kun kopioinnissa käytetään **Teksti**-asetusta:

- Tekstin ympärillä on satunnaisia väripilkkuja.
- Suuret, mustat kirjasinlajit näyttävät laikukkailta (epätasaisilta).
- Ohuissa väriobjekteissa tai viivoissa on mustia alueita.
- Vaaleilla ja keskiharmailla alueilla näkyy vaakasuoria rakeisia tai valkeita juovia.

 **Huomaus** HP Officejet J3500 tukee vain mustavalkoisia kopioita tavalliselle paperille.

Ylivalottuneen valokuvan kopioiminen ohjauspaneelista

1. Varmista, että tulostimen syöttölokerossa on paperia.
2. Aseta alkuperäiskappale asiakirjansyöttölaitteen lokeroon tulostettu puoli alaspäin.

 **Vihje** Estääksesi alkuperäisiä valokuvia naarmuuntumasta tai vahingoittumasta aseta ne läpinäkyviin valokuvataskuihin ennen laitteeseen lataamista.

3. Painele Kopio-alueen **Kopiointivalikko**-painiketta, kunnes **Parannukset**-vaihtoehto tulee näkyviin.
4. Paina -painiketta. Näyttöön tulee **Valokuva**-asetus.
5. Valitse **KOPIOI, Väri**.

Kopiotyön peruuttaminen

- ▲ Voit lopettaa kopioimisen painamalla ohjauspaneelin **Peruuta**-painiketta.

5 Skannaaminen

Voit skannata alkuperäiskappaleita ja lähettää ne monenlaisiin kohteisiin, kuten verkkokansioon tai tietokoneohjelmaan. Skannauksessa voi käyttää ohjauspaneelia, HP:n valokuvaohjelmistoa ja tietokoneen TWAIN- tai WIA-yhteensopivia ohjelmia.

Tässä osassa käsitellään seuraavia aiheita:

- [Alkuperäiskappaleen skannaaminen](#)
- [Skannaaminen TWAIN- tai WIA-yhteensopivasta ohjelmasta](#)
- [Skannatun alkuperäiskappaleen muokkaaminen](#)
- [Skannausasetusten muuttaminen](#)
- [Skannaustyön peruuttaminen](#)

Alkuperäiskappaleen skannaaminen

Voit käynnistää skannauksen tietokoneesta tai ohjauspaneelista.

 **Huomautus** Voit käyttää myös HP Photosmart -ohjelmisto -ohjelmistoa skannataksesi kuvan. Tämän ohjelmiston avulla voit muokata skannattua kuvaa ja käyttää sitä omissa projekteissasi. Lisätietoja skannaustoimintojen käyttämisestä tietokoneelta, skannattujen kuvien säätämisestä, koon muuttamisesta, kiertämisestä, rajaamisesta ja terävöittämisestä on ohjelmiston mukana tullessa käytönaikaisessa HP Photosmart -ohjelmiston ohjeessa.

Voit käyttää skannaustoimintoja vain, kun laite ja tietokone on kytketty toisiinsa ja kun molemmat ovat käynnissä. Tulostinohjelmiston täytyy olla asennettu ja käynnissä ennen skannaamista. Jos tulostinohjelmisto on käynnissä Windows-käyttöjärjestelmässä, näytön alareunassa olevan tehtäväpalkin oikeassa reunassa, kellonajan vieressä, näkyy laitteen kuvake. Mac OS -käyttöjärjestelmässä ohjelmiston käytettävyyden voi tarkistaa avaamalla HP Device Manager -valikon ja valitsemalla **Scan Picture** (Skannaa kuva). Jos skanneri on käytettävissä, se käynnistää HP ScanPro -sovelluksen. Ellei se ole käytettävissä, näyttöön avautuva viesti ilmoittaa, ettei kyseistä skanneria löytynyt.

 **Huomautus** Jos suljet Windowsin ilmaisinalueessa olevan HP Digital Imaging Monitor -kuvakkeen, jotkin laitteen skannaustoiminnot eivät välttämättä ole käytettävissä. Lisäksi näyttöön voi tulla **Ei yhteyttä** -virheilmoitus. Jos näin tapahtuu, voit palauttaa kaikki toiminnot käynnistämällä tietokoneen uudelleen tai käynnistämällä HP Photosmart -ohjelmiston.

Alkuperäisen asiakirjan skannaaminen tietokoneohjelmaan.

Menettele seuraavien vaiheiden mukaan, jos laitteesi on suorassa yhteydessä tietokoneeseen USB-kaapelin kautta.

Kun skannaus on valmis, valitsemasi ohjelma käynnistyy ja näyttää skannaamasi asiakirjan.

Skannatun asiakirjan lähettäminen tietokoneeseen HP:n valokuva- ja kuvankäsittelyohjelmistosta

1. Avaa tietokoneeseen asennettu HP:n valokuva- ja kuvankäsittelyohjelmisto. Lisätietoja on kohdassa [HP:n valokuva- ja kuvankäsittelyohjelmiston käyttäminen](#).
2. Lisää neuvoja saat käytönaikaisesta ohjeesta.

Skannatun asiakirjan lähettäminen tietokoneohjelmaan ohjauspaneelin painikkeilla

1. Lataa alkuperäinen asiakirja automaattiseen asiakirjansyöttölaitteeseen. Katso lisätietoja kohdasta [Alkuperäisten asiakirjojen lisääminen](#).
2. Paina **Skannausvalikko**- tai **Skannausosoite**-painiketta.
3. Valitse nuolinäppäimillä ohjelma, jota haluat käyttää (kuten HP:n valokuva- ja kuvankäsittelyohjelmisto) ja paina **OK**.
4. Valitse **SKANNAA**.

Skannaaminen TWAIN- tai WIA-yhteensopivasta ohjelmasta

Laitte on TWAIN- ja WIA-yhteensopiva ja toimii ohjelmien kanssa, jotka tukevat TWAIN- ja WIA-yhteensopivia skannauslaitteita. Voit avata skannaustoiminnon TWAIN- tai WIA-yhteensopivassa ohjelmassa ja skannata kuvan suoraan ohjelmaan.

Kaikki Windows- ja Mac OS -käyttöjärjestelmät tukevat TWAINia.

Windows-käyttöjärjestelmistä vain suorat Windows XP- ja Windows Vista -yhteydet tukevat WIAa. MAC OS ei tue WIAa.

Skannaa TWAIN-yhteensopivasta ohjelmasta

Yleensä ohjelma on TWAIN-yhteensopiva, jos siinä on seuraavanlaisia komentoja: **Acquire** (Hae), **File Acquire** (Hae tiedosto), **Scan** (Skannaa), **Import New Object** (Tuo uusi objekti), **Insert from** (Lisää lähteestä) tai **Scanner** (Skanneri). Jos et ole varma, onko ohjelma yhteensopiva tai et tiedä komennon nimeä, katso lisätietoja ohjelman ohjeesta tai käyttöohjeista.

Käynnistä skannaus TWAIN-yhteensopivasta ohjelmasta. Katso ohjelmiston ohjeesta tai käyttöoppaasta lisätietoja komennoista ja käytön vaiheista.

 **Huomautus** Jos käynnistät TWAIN-skannauksen samaan aikaan kun faksia vastaanotetaan, näyttöön tulee virheilmoitus ja skannaus keskeytyy. Odota, kunnes faksi on vastaanotettu. Käynnistä skannaus uudelleen.

Skannaa WIA-yhteensopivasta ohjelmasta

Yleensä ohjelma on WIA-yhteensopiva, jos sen **Lisää**- tai **Tiedosto**-valikossa on seuraavanlaisia komentoja: **Picture/From Scanner or Camera (Kuva / skannerista tai kamerasta)**. Jos et ole varma, onko ohjelma yhteensopiva tai et tiedä komennon nimeä, katso lisätietoja ohjelman ohjeesta tai käyttöohjeista.

Käynnistä skannaus WIA-yhteensopivasta ohjelmasta. Katso ohjelmiston ohjeesta tai käyttöoppaasta lisätietoja komennoista ja käytön vaiheista.

Skannatun alkuperäiskappaleen muokkaaminen

Voit muokata skannattua kuvaa käyttämällä HP Photosmart -ohjelmistoa. Voit muokata myös skannattua asiakirjaa käyttämällä OCR (Optical Character Recognition) -tekstintunnistusohjelmistoa.

Skannatun kuvan muokkaaminen

Voit muokata skannattua kuvaa käyttämällä HP Photosmart -ohjelmistoa. Ohjelmiston avulla voit säätää muun muassa kirkkautta, kontrastia ja värikylläisyyttä. Voit myös kääntää kuvaa käyttämällä HP Photosmart -ohjelmistoa.

Lisätietoja on käytönaikaisessa HP Photosmart -ohjelmiston ohje-ohjesovelluksessa.

Skannatun asiakirjan muokkaaminen käyttämällä OCR-tekstintunnistusohjelmistoa

OCR-ohjelmiston avulla voit tuoda skannatun tekstin muokattavaksi haluamaasi tekstinkäsittelyohjelmaan. Voit muokata fakseja, kirjeitä, lehtileikkeitä ja monia muita asiakirjoja.

Voit määrittää, missä tekstinkäsittelyohjelmassa haluat muokata skannattuja tiedostoja. Jos tekstinkäsittelykuvake ei ole näkyvässä tai aktiivinen, tietokoneessasi ei ole tekstinkäsittelyohjelmistoa tai skannausohjelmisto ei tunnistanut ohjelmaa asennuksen yhteydessä. Lisätietoja linkin luomisesta tekstinkäsittelyohjelmaan on HP:n valokuva- ja kuvankäsittelyohjelmiston käytönaikaisessa ohjeessa.

OCR-ohjelmisto ei tue värillisen tekstin skannausta. Värillinen teksti muutetaan aina mustavalkoiseksi tekstiksi, ennen kuin se lähetetään OCR-ohjelmistoon. Näin ollen kaikki lopullisen asiakirjan teksti on mustavalkoista alkuperäisestä väristä huolimatta.

Jotkin tekstinkäsittelyohjelmat ja niiden yhteistoiminta laitteen kanssa ovat monimutkaisia, joten joskus on suositeltavaa skannata Wordpad-ohjelmaan (Windows-apuohjelma). Tämän jälkeen tekstin voi leikata ja liimata toiseen tekstinkäsittelyohjelmaan.

Skannausasetusten muuttaminen

Skannausasetusten muuttaminen

- **HP Device Manager (Mac OS):** Käynnistä **HP Device Manager** osoita **Information and Settings** (Tiedot ja asetukset) ja valitse avattavasta luettelosta **Scan Preferences** (Skannausasetukset).
- **Windows:** Avaa laitteen ohjelmisto, valitse **Asetukset** ja **Skannausasetukset ja -määritykset**. Valitse sitten jokin vaihtoehto ja tee asetukset.

Skannaustyön peruuttaminen

- ▲ Paina ohjauspaneelin **Peruuta**-painiketta.

6 Faksi

Voit lähettää ja vastaanottaa sekä mustavalkoisia että värillisiä fakseja. Voit ohjelmoida faksit lähetettäväksi myöhemmin sekä määrittää pikavalintoja, joilla voit lähettää fakseja nopeasti ja helposti usein käyttämiisi numeroihin. Ohjauspaneelissa voit myös määrittää faksiasetuksia, kuten lähetettävien faksien tarkkuuden sekä sen, kuinka vaalea tai tumma lähetettävä faksi on.

Jos laite on liitetty suoraan tietokoneeseen, voit käyttää HP Photo and Imaging -ohjelmistoa suorittaaksesi faksitoimintoja, jotka eivät ole käytettävissä ohjauspaneelissa. Lisätietoja on kohdassa [HP:n valokuva- ja kuvankäsittelyohjelmiston käyttäminen](#).

 **Huomautus** Ennen kuin aloitat faksien lähettämisen, varmista, että olet määrittänyt laitteen faksiasetukset oikein. Olet ehkä määrittänyt tarvittavat asetukset laitteen käyttöönoton yhteydessä joko ohjauspaneelin tai laitteen mukana toimitetun ohjelmiston avulla. Voit tarkistaa faksiasetukset käynnistämällä faksiasetustestin ohjauspaneelistä. Voit suorittaa faksitestin painamalla **Asetukset**, valitsemalla **Työkalut**, valitsemalla **Suorita faksitesti** ja painamalla sitten **OK**.

Tässä osassa käsitellään seuraavia aiheita:

- [Faksin lähettäminen](#)
- [Faksin vastaanottaminen](#)
- [Faksiasetusten muuttaminen](#)
- [Faksaaminen Internetin välityksellä](#)
- [Faksiasetusten testaaminen](#)
- [Raporttien käyttäminen](#)
- [Faksin peruuttaminen](#)

Faksin lähettäminen

Faksin voi lähettää usealla tavalla. Voit lähettää mustavalkoisia tai värillisiä fakseja laitteen ohjauspaneelin painikkeilla. Faksin voi lähettää myös manuaalisesti laitteeseen kytketyn puhelimen avulla. Tällöin voit puhua vastaanottajan kanssa ennen kuin lähetät faksin.

- [Perusfaksin lähettäminen](#)
- [Faksin lähettäminen manuaalisesti puhelimesta](#)
- [Faksin lähettäminen käyttämällä näyttövalintaa](#)
- [Faksin lähettäminen muistista](#)
- [Faksin ajastaminen lähetettäväksi myöhemmin](#)
- [Faksin lähettäminen useille vastaanottajille](#)
- [Väri- tai valokuvafaksin lähettäminen](#)
- [Faksin tarkkuuden ja Vaalea/tumma-asetuksen muuttaminen](#)
- [Faksin lähettäminen virheenkorjaustilassa](#)

Perusfaksin lähettäminen

Voit lähettää yksi- tai monisivuisia mustavalkoisia fakseja helposti ohjauspaneelin painikkeilla.

 **Huomautus** Jos haluat tulostetun vahvistuksen siitä, että faksien lähetys on onnistunut, ota faksin lähettämisen vahvistaminen käyttöön **ennen** faksien lähettämistä.

 **Vihje** Voit lähettää faksin myös manuaalisesti puhelimen kautta tai valvotulla valinnalla. Näin voit tarvittaessa hallita numeron valintanopeutta. Nämä toiminnot ovat hyödyllisiä, kun haluat käyttää puhelun laskuttamiseen puhelinkorttia ja kun valinnan aikana on noudatettava äänikehoitteita.

Perusfaksin lähettäminen ohjauspaneelin painikkeilla

1. Lataa alkuperäiset asiakirjat. Katso lisätietoja kohdasta [Alkuperäisten asiakirjojen lisääminen](#).
2. Kirjoita faksinumero näppäimistöllä, paina **Pikavalinta**-painiketta tai jotakin pikavalintanäppäimistä tai valitse viimeksi valittu numero painamalla **Uudelleenv./Tauko**-painiketta.

 **Vihje** Voit lisätä faksinumeroon tauon painamalla **Uudelleenv./Tauko**-painiketta tai painelemalla **Merkki (*)** -painiketta, kunnes näytössä näkyy viiva (-).

3. Paina **LÄHETÄ FAKSI, Musta**.

Jos laite tunnistaa automaattiseen asiakirjansyöttölaitteeseen ladatun alkuperäisasiakirjan, se lähettää asiakirjan syöttämäsi numeroon.

 **Vihje** Jos vastaanottaja ilmoittaa faksin laadun olevan heikko, voit yrittää muuttaa faksin tarkkuutta tai kontrastia.

Faksin lähettäminen manuaalisesti puhelimesta

Kun lähetät faksin manuaalisesti, voit soittaa vastaanottajalle ja keskustella hänen kanssaan ennen faksin lähettämistä. Tämä on kätevää silloin, kun haluat kertoa vastaanottajalle etukäteen, että aiot lähettää faksin. Kun lähetät faksin manuaalisesti, kuulet valintaäänät, puhelinkehoitteet tai muut äänet puhelimen kuulokkeesta. Näin voit lähettää faksin helposti puhelinkorttia käyttämällä.

Sen mukaan, onko vastaanottajan faksilaite määritetty, vastaanottaja tai vastaajan faksilaite vastaa puhelimeen. Jos vastaanottaja vastaa puhelimeen, voit keskustella hänen kanssaan ennen faksin lähettämistä. Jos faksilaite vastaa puheluun, voit lähettää faksin suoraan faksilaitteeseen, kun kuulet vastaanottavan laitteen faksiäänät.

 **Huomautus** HP Officejet J3500 tukee vain mustavalkoisia fakseja.

Faksin lähettäminen manuaalisesti puhelimesta

1. Lataa alkuperäiset asiakirjat. Katso lisätietoja kohdasta [Alkuperäiskappaleiden asettaminen automaattiseen asiakirjansyöttölaitteeseen](#).
2. Valitse numero laitteeseen liitetyn puhelimen näppäimillä.

 **Huomautus** Älä käytä manuaalisessa faksin lähettämisessä laitteen ohjauspaneelin näppäimistöä. Vastaanottajan numero on valittava puhelimen näppäimistöllä.

3. Jos vastaanottaja vastaa puhelimeen, voit puhua hänen kanssaan ensin ja lähettää sitten faksin.

 **Huomautus** Jos faksilaitte vastaa puheluun, kuulet vastaanottavan faksilaitteen faksiäänät. Jatka seuraavaan vaiheeseen ja lähetä faksi.

4. Kun olet valmis lähettämään faksin, paina **LÄHETÄ FAKSI, Musta** tai **LÄHETÄ FAKSI, Väri**.

 **Huomautus** Jos näyttöön tulee kehote, paina **Lähetä faksi** ja sen jälkeen uudestaan **LÄHETÄ FAKSI, Musta** tai **LÄHETÄ FAKSI, Väri**.

Jos puhuit vastaanottajan kanssa puhelimesta ennen faksin lähettämistä, pyydä vastaanottajaa painamaan oman faksilaitteensa **Käynnistä**-painiketta, kun laitteesta kuuluu faksiääniä.

Puhelinlinja mykistyy faksin lähettämisen ajaksi. Voit nyt sulkea puhelimen. Jos haluat jatkaa puhumista vastaanottajan kanssa, odota puhelimesta, kunnes faksi on lähetetty.

Faksin lähettäminen manuaalisesti puhelimesta käyttämällä laitteen kuuloketta

1. Aseta alkuperäiskappaleet tulostuspuoli alaspäin syöttölokeroon keskelle siten, että yläreuna syötetään laitteeseen ensin.
2. Nosta HP:n All-in-One -laitteen kuuloke ja valitse numero ohjauspaneelin näppäimistöllä.
3. Jos vastaanottaja vastaa puhelimeen, voit puhua hänen kanssaan ensin ja lähettää sitten faksin.

 **Huomautus** Jos faksi vastaa soittoon, kuulet vastaanottavan faksilaitteen faksiääniä. Siirry seuraavaan kohtaan lähettääksesi faksin.

4. Kun olet valmis lähettämään faksin, valitse **LÄHETÄ FAKSI, Musta** tai **LÄHETÄ FAKSI, Väri**.

 **Huomautus** Paina kehotettaessa **1** valitaksesi **Lähetä faksi** ja paina sitten **LÄHETÄ FAKSI, Musta** tai **LÄHETÄ FAKSI, Väri** uudestaan.

Jos keskusteleet vastaanottajan kanssa ennen faksin lähettämistä, ilmoita hänelle, että hänen tulisi painaa faksilaitteen **Käynnistä**-painiketta, kun hän kuulee faksiääniä. Puhelinlinja mykistyy faksin lähettämisen ajaksi. Voit nyt sulkea puhelimen. Jos haluat jatkaa puhumista vastaanottajan kanssa, odota puhelimesta, kunnes faksi on lähetetty.

Faksin lähettäminen käyttämällä näyttövalintaa

Valvotulla valinnalla voit valita numeron ohjauspaneelista aivan kuin tavallisesta puhelimesta. Kun lähetät faksin valvotun valinnan avulla, kuulet valintaäännet, puhelinkehotteet ja muut äänet laitteen kaiuttimista. Näin voit vastata kehoitteisiin numerovalinnan aikana sekä valvoa numeron valintanopeutta.

 **Vihje** Jos et näppäile puhelinkortin PIN-koodia riittävän nopeasti, laite saattaa aloittaa faksiäänien lähettämisen liian aikaisin. Tällöin puhelinkorttipalvelu ei tunnista PIN-koodia. Tällaisia tilanteita varten voit luoda pikavalintanumeron, johon tallennat kortin PIN-koodin.

 **Huomautus** Varmista, että äänenvoimakkuus on säädetty riittävän suureksi, että kuulet valintaäänien.

Huomautus HP Officejet J3500 tukee vain mustavalkoisia fakseja.

Faksin lähettäminen ohjauspaneelin näyttövalinnalla

1. Lataa alkuperäiset asiakirjat. Katso lisätietoja kohdasta [Alkuperäiskappaleiden asettaminen automaattiseen asiakirjansyöttölaitteeseen](#).
2. Valitse **LÄHETÄ FAKSI, Musta** tai **LÄHETÄ FAKSI, Väri**.
Jos laite tunnistaa automaattiseen asiakirjansyöttölaitteeseen ladatun alkuperäisasiakirjan, kuulet valintaäänien.
3. Kun kuulet valintaäänien, kirjoita numero ohjauspaneelin näppäimistöllä.
4. Noudata näyttöön tulevia ohjeita.

 **Vihje** Jos haluat lähettää faksin puhelinkortin avulla ja olet tallentanut kortin PIN-koodin pikavalintanumeroksi, valitse PIN-koodikehotteen kuulutuasi pikavalintanumero painamalla **Pikavalinta**-painiketta tai pikavalintanäppäintä.

Faksi lähetetään, kun vastaanottava faksilaite vastaa.

Faksin lähettäminen muistista

Voit skannata mustavalkoisen faksin muistiin ja lähettää sitten faksin muistista. Tämä toiminto on hyödyllinen ennen kaikkea silloin, kun valitsemasi numero on varattu ja tilapäisesti poissa käytöstä. Laite skannaa alkuperäiset asiakirjat muistiin ja lähettää ne, kun yhteys vastaanottavaan faksilaitteeseen voidaan muodostaa. Voit poistaa alkuperäiset asiakirjat asiakirjan syöttöalustalta heti, kun laite on skannannut sivut muistiin.

 **Huomautus** Muistista voi lähettää ainoastaan mustavalkoisen faksin.

Faksin lähettäminen muistista

1. Aseta alkuperäiskappaleet syöttölokeroon tulostettu puoli alaspäin.
2. Paina Faksi-alueen **Faksivalikko**-painiketta.
Kirjoita numero-kehoite tulee näyttöön.
3. Kirjoita faksinumero näppäimistöllä, paina **Pikavalinta**-painiketta tai jotakin pikavalintanäppäimistä tai valitse viimeksi valittu numero painamalla **Uudelleenv./Tauko**-painiketta.

4. Paina Faksi-alueen **Faksivalikko**-painiketta toistuvasti, kunnes näyttöön tulee **Lähetä faksi** -teksti.
5. Paina -painiketta, kunnes näyttöön tulee **Skannaa & faksaa**, ja paina sitten **OK**-painiketta.
6. Valitse **LÄHETÄ FAKSI, Musta**.
Laitte skannaa alkuperäiset asiakirjat muistiin ja lähettää ne, kun yhteys vastaanottavaan faksilaitteeseen on käytettävissä.

Faksin ajastaminen lähetettäväksi myöhemmin

Voit ajastaa mustavalkoisen tai värillisen faksin lähetettäväksi seuraavien 24 tunnin kuluessa. Tämän toiminnon avulla voit lähettää mustavalkoisen faksin myöhään illalla, jolloin puhelinlinjat eivät ole enää yhtä varattuja kuin päivällä ja jolloin puheluhinnat ovat halvemmat. Laitte lähettää faksin automaattisesti määritettynä ajankohtana.

Voit ajoittaa vain yhden lähetettävän faksin kerrallaan. Voit kuitenkin lähettää fakseja normaalisti, vaikka olet ajoittanut faksin.

 **Huomautus** Muistin rajallisuudesta johtuen voit lähettää vain mustavalkoisia fakseja.

Faksin ajastuksen valitseminen ohjauspaneelin painikkeilla

1. Aseta alkuperäiskappaleet syöttölokeroon tulostettu puoli alaspäin.
2. Paina Faksi-alueen **Faksivalikko**-painiketta toistuvasti, kunnes näyttöön tulee **Lähetä faksi** -teksti.
3. Paina -painiketta, kunnes näyttöön tulee **Lähetä faksi myöhemmin**, ja paina sitten **OK**-painiketta.
4. Kirjoita lähetyisaika numeronäppäimillä ja paina **OK**-painiketta. Valitse tarvittaessa **ap** painamalla **1** tai **ip** painamalla **2**.
5. Kirjoita faksinumero näppäimistöllä, paina **Pikavalinta**-painiketta tai jotakin pikavalintanäppäimistä tai valitse viimeksi valittu numero painamalla **Uudelleenv./Tauko**-painiketta.
6. Valitse **LÄHETÄ FAKSI, Musta**.
Laitte skannaa kaikki sivut, ja määritetty ajankohta ilmestyy näyttöön. Faksi lähetetään määritettynä ajankohtana.

Ajastetun faksin peruuttaminen

1. Paina Faksi-alueen **Faksivalikko**-painiketta toistuvasti, kunnes näyttöön tulee **Lähetä faksi** -teksti.
2. Paina -painiketta, kunnes näyttöön tulee **Lähetä faksi myöhemmin**, ja paina sitten **OK**-painiketta.
Jos laitteessa on aikaisempi faksin ajastusmääritys, näyttöön tulee **Peruuta**-kehote.
3. Painamalla **1** voit valita **Kyllä**.

 **Huomautus** Voit peruuttaa ajastetun faksin myös painamalla ohjauspaneelin **Peruuta**-painiketta, kun määritetty aika näkyy näytössä.

Faksin lähettäminen useille vastaanottajille

Tässä osassa käsitellään seuraavia aiheita:

- [Faksin lähettäminen useille vastaanottajille ohjauspaneelistä](#)
- [Faksin lähettäminen useille vastaanottajille HP Photosmart Studio -ohjelmistosta \(Mac OS\)](#)

Faksin lähettäminen useille vastaanottajille ohjauspaneelistä

Faksin voi lähettää usealle vastaanottajalle, vaikka ryhmän pikavalintaa ei olisikaan määritetty.

 **Huomautus** Faksin vastaanottajaluetteloa ei tallenneta, ja sitä voi käyttää vain mustavalkoisten faksien lähettämiseen. Jos haluat lähettää lisää fakseja saman luettelon vastaanottajille, luo aluksi pikavalinta ryhmää varten. Lisätietoja on kohdassa [Faksinumeroiden määrittäminen pikavalintanumeroiksi tai ryhmiksi](#)

Faksin lähettäminen kerralla useille vastaanottajille ilman ryhmäpikavalintanumeroa

1. Paina **Faksivalikko** ja valitse **Faksin yleislähetys**.
2. Kirjoita faksinumero näppäimistöllä tai käytä pikavalintaa nuolinäppäimillä.



 **Huomautus** Luetteloon voi lisätä enintään 20 numeroa.

3. Paina **LÄHETÄ FAKSI, Musta**.
4. Lataa kehotettaessa alkuperäiset asiakirjat tulostettava puoli ylöspäin ja yläreuna edellä asiakirjansyöttölaitteen lokeroon. Katso lisätietoja kohdasta [Alkuperäiskappaleiden asettaminen automaattiseen asiakirjansyöttölaitteeseen](#).
5. Paina uudestaan **LÄHETÄ FAKSI, Musta**.

Voit lähettää faksin kerralla useille vastaanottajille ryhmittelemällä yksittäiset pikavalintanumerot ryhmäpikavalintanumeroiksi.

Faksin lähettäminen kerralla useille vastaanottajille käyttämällä ryhmäpikavalintanumeroa

1. Aseta alkuperäiskappaleet syöttölokeroon tulostettu puoli alaspäin.
2. Painele **Pikavalinta**-painiketta, kunnes haluamasi ryhmäpikavalinta tulee näkyviin.

 **Vihje** Voit myös selata pikavalintoja painamalla  ja -näppäimiä tai valita pikavalinnan kirjoittamalla sen pikavalintakoodin ohjauspaneelin näppäimistöllä.

3. Paina **LÄHETÄ FAKSI**, **Musta**-painiketta.

Jos laite tunnistaa automaattiseen asiakirjansyöttölaitteeseen ladatun alkuperäisasiakirjan, se lähettää asiakirjan jokaiseen ryhmäpikavalinnan sisältämään numeroon.

 **Huomautus** Muistirajoitusten takia voit käyttää ryhmäpikavalintoja vain mustavalkoisten faksien lähettämiseen. Laite skannaa faksin muistiin ja valitsee ensimmäisen numeron. Kun yhteys on muodostettu, laite lähettää faksin ja valitsee seuraavan numeron. Jos numero on varattu tai se ei vastaa, laite seuraa kohtien **Uudelleenvalinta varatulle** ja **Ei vastausta. Valitse uudelleen** asetuksia. Jos yhteyttä ei pystytä luomaan, laite valitsee seuraavan numeron ja luo virheraportin.

Faksin lähettäminen useille vastaanottajille HP Photosmart Studio -ohjelmistosta (Mac OS)

Faksin lähettäminen useille vastaanottajille ohjelmistosta

1. Aseta alkuperäiskappaleet syöttölokeroon tulostettu puoli alaspäin.
2. Valitse **Dockista HP:n laitehallinta**.
HP Device Manager -ikkuna tulee näkyviin.
3. Valitse **Devices** (Laitteet) -valikosta HP All-in-One ja kaksoisosoita **Send Fax** (Lähetä faksi).
Näyttöön avautuu **Print** (Tulosta) -valintaikkuna.
4. Valitse **Printer** (Tulostin) -valikosta HP All-in-One (Faksi).
5. Valitse valikosta **Fax Recipients** (Faksin vastaanottajat).
6. Syötä vastaanottajan tiedot ja osoita **Add to Recipients** (Lisää vastaanottajiin)..

 **Huomautus** Voit lisätä vastaanottajia myös käyttämällä **Phone Book** (Puhelinmuistio)- tai **Address Book** (Osoitekirja) -toimintoja. Valitaksesi vastaanottajan **Address Book** (Osoitekirjasta) napsauta kohdassa **Open Address Book** (Avaa osoitekirja) ja vedä ja pudota vastaanottaja **Fax Recipients** (Faksin vastaanottajat) -alueeseen.

7. Jatka vastaanottajien syöttämistä napsauttamalla jokaisen syötteen jälkeen kohdassa **Add to Recipients** (Lisää vastaanottajiin), kunnes kaikki haluamasi vastaanottajat ovat **Recipient List** (Vastaanottajaluettelossa).
8. Napsauta kohdassa **Send Fax Now** (Lähetä faksi nyt).

Väri- tai valokuvafaksin lähettäminen

(vain HP Officejet J3600)

Voit lähettää väri- tai valokuvafaksin. Jos laite havaitsee, että vastaanottajan faksilaite tukee vain mustavalkoisia fakseja, se lähettää faksin mustavalkoisena.

Värillisinä fakseina suositellaan lähettämään vain värillisiä alkuperäiskappaleita.

Väri- tai valokuvafaksin lähettäminen ohjauspaneelistä

1. Aseta alkuperäiskappaleet syöttölokeroon tulostettu puoli alaspäin.
2. Paina Faksi-alueen **Faksivalikko**-painiketta.
Kirjoita numero-kehote tulee näyttöön.
3. Kirjoita faksinumero näppäimistöllä, paina **Pikavalinta**-painiketta tai jotakin pikavalintanäppäimistä tai valitse viimeksi valittu numero painamalla **Uudelleenv./ Tauko**-painiketta.
4. Valitse **LÄHETÄ FAKSI, Väri**.
Jos laite tunnistaa automaattiseen asiakirjansyöttölaitteeseen ladatun alkuperäisasiakirjan, se lähettää asiakirjan syöttämäsi numeroon.



Huomautus Jos vastaanottajan faksilaite tukee vain mustavalkoisia fakseja, HP All-in-One lähettää faksin automaattisesti mustavalkoisena. Etupaneelin näyttöön tulee lähetyksen jälkeen viesti, jossa ilmoitetaan, että faksi lähetettiin mustavalkoisena. Poista viesti painamalla **OK**-painiketta.

Faksin tarkkuuden ja Vaalea/tumma-asetuksen muuttaminen

Voit muuttaa faksilla lähetettävien asiakirjojen **Tulostustarkkuus**- ja **Vaalea/tumma**-asetuksia.



Huomautus Nämä asetukset eivät vaikuta kopiointiasetuksiin. Kopion tarkkuus sekä vaaleus tai tummuus määritetään erikseen. Ohjauspaneelissa asetuksiin määritetyt muutokset eivät myöskään vaikuta tietokoneesta lähetettäviin fakseihin.

Tässä osassa käsitellään seuraavia aiheita:

- [Faksin tarkkuuden muuttaminen](#)
- [Vaalea/tumma-asetuksen muuttaminen](#)
- [Uusien oletusasetusten määrittäminen](#)

Faksin tarkkuuden muuttaminen

Tulostustarkkuus-asetus vaikuttaa lähetyksenopeuteen ja lähetettyjen mustavalkoisten asiakirjojen laatuun. Jos vastaanottava faksilaite ei tue valitsemaasi tarkkuutta, HP All-in-One lähettää faksit vastaanottavan laitteen tukemalla suurimmalla tarkkuudella.



Huomautus Voit muuttaa vain mustavalkoisina lähetettävien faksien tarkkuutta. Laite lähettää kaikki värilliset faksit käyttämällä **Tarkka**-tarkkuutta.

Käytettävissä on seuraavat faksin tarkkuusasetukset: **Tarkka**, **Erittäin tarkka**, **Valokuva** ja **Normaali**.

- **Tarkka**: tuottaa laadukasta tekstiä, joka sopii useimpien asiakirjojen faksaustarkkuudeksi. Tämä on oletusasetus. Laite lähettää värifaksit aina käyttämällä **Tarkka**-asetusta.
- **Erittäin tarkka**: tuottaa parasta laatua, kun lähetät asiakirjoja erittäin suurella tarkkuudella. Jos valitset tarkkuudeksi **Erittäin tarkka**, faksaaminen kestää kauemmin ja voit lähettää vain mustavalkoisia fakseja. Värillisiä fakseja lähetettäessä tarkkuudeksi valitaan **Tarkka**.
- **Valokuva**: tuottaa parasta laatua, kun lähetetään valokuvia mustavalkofaksina. Jos valitset **Valokuva**-vaihtoehdon, faksin lähettäminen kestää kauemmin. Kun lähetät valokuvia mustavalkofaksina, kannattaa käyttää **Valokuva**-asetusta.
- **Normaali**: faksi lähetetään mahdollisimman nopeasti ja vastaavasti heikompileatusena.

Kun poistut faksivalikosta, tämä asetus palautuu oletusasetukseksi, ellei ole määrittänyt tekemiäsi muutoksia oletusarvoksi.

Tarkkuuden muuttaminen ohjauspaneelistä

1. Aseta alkuperäiskappale syöttölokeroon tulostettu puoli ylöspäin.
2. Paina Faksi-alueen **Faksivalikko**-painiketta.
Kirjoita numero-kehote tulee näkyviin.
3. Kirjoita faksinumero näppäimistöllä, valitse pikavalintanumero painamalla **Pikavalinta**-painiketta tai jotakin pikavalintanäppäimistä tai valitse viimeksi valittu numero painamalla **Uudelleenv./Tauko**-painiketta.
4. Painele Faksi-alueen **Faksivalikko**-painiketta, kunnes **Tulostustarkkuus** -vaihtoehto tulee näkyviin.
5. Valitse tarkkuusasetus -painikkeella ja valitse sitten **OK**.
6. Paina **LÄHETÄ FAKSI**, **Musta**-painiketta.
Jos laite tunnistaa automaattiseen asiakirjansyöttölaitteeseen ladatun alkuperäisasiakirjan, se lähettää asiakirjan syöttämäsi numeroon.

Vaalea/tumma-asetuksen muuttaminen



Voit muuttaa faksin kontrastia vaaleammaksi tai tummemmaksi kuin alkuperäisessä asiakirjassa. Tämä asetus on käytännöllinen, jos lähetät haalistuneen, kuluneen tai käsin kirjoitetun asiakirjan. Alkuperäistä kohdetta voi tummentaa säätämällä kontrastia.

 **Huomautus** **Vaalea/tumma**-asetus on käytettävissä vain mustavalkoisille fakseille, ei värifakseille.

Kun poistut faksivalikosta, tämä asetus palautuu oletusasetukseksi, ellei ole määrittänyt tekemiäsi muutoksia oletusarvoksi.

Vaalea/tumma-asetuksen muuttaminen ohjauspaneelistä

1. Aseta alkuperäiskappale syöttölokeroon tulostettu puoli ylöspäin.
2. Paina Faksi-alueen **Faksivalikko**-painiketta.
Kirjoita numero-kehote tulee näkyviin.

3. Kirjoita faksinumero näppäimistöllä, valitse pikavalintanumero painamalla **Pikavalinta**-painiketta tai jotakin pikavalintänäppäimistä tai valitse viimeksi valittu numero painamalla **Uudelleenv./Tauko**-painiketta.
4. Painele Faksi-alueen **Faksivalikko**-painiketta, kunnes **Vaalea/tumma** -vaihtoehto tulee näkyviin.
5. Vaalenna faksia -painikkeella tai tummenna sitä -painikkeella ja paina lopuksi **OK**-painiketta.
Kohdistin siirtyy vasemmalle tai oikealle, kun painat nuolipainiketta.
6. Paina **LÄHETÄ FAKSI, Musta**-painiketta.
Jos laite tunnistaa automaattiseen asiakirjansyöttölaitteeseen ladatun alkuperäisasiakirjan, se lähettää asiakirjan syöttämäsi numeroon.

Uusien oletusasetusten määrittäminen

Voit muuttaa **Tulostustarkkuus**- ja **Vaalea/tumma**-asetuksen oletusarvoa ohjauspaneelista.

Uusien oletusasetusten määrittäminen ohjauspaneelista

1. Tee muutokset **Tulostustarkkuus**- ja **Vaalea/tumma**-asetuksiin.
2. Paina Faksi-alueen **Faksivalikko**-painiketta toistuvasti, kunnes näyttöön tulee **Aseta uudet asetukset** -teksti.
3. Paina -painiketta, kunnes näyttöön tulee **Kyllä**, ja paina sitten **OK**-painiketta.

Faksin lähettäminen virheenkorjaustilassa

Virheenkorjaustila estää huonosta yhteydestä johtuvan tietojen katoamisen. Tässä tilassa laite havaitsee tiedonsiirron aikana tapahtuneet virheet ja pyytää automaattisesti lähettämään virheellisen osan uudelleen. Hyvillä puhelinlinjoilla tila ei vaikuta puhelumaksuihin. Puhelinlaskut saattavat jopa pienentyä. Jos linjat ovat heikot, virheenkorjaustila pidentää lähetyaikoja ja kasvattaa vastaavasti puhelinlaskua, mutta lähettää tiedot luotettavasti. Oletusasetus on **Käytössä**. Poista tila käytöstä vain, jos sen käyttäminen kasvattaa huomattavasti puhelinlaskuja ja haluat valita pienemmän puhelinlaskun ja yhteyden heikomman laadun.

Ennen kuin poistat virheenkorjaustilan käytöstä, ota huomioon seuraavat asiat. Virheenkorjaustilan käytöstäpoistolla on seuraavia vaikutuksia:

- Käytöstäpoisto vaikuttaa lähetettyjen ja vastaanotettujen faksien laatuun ja siirtonopeuteen.
- **Faksin nopeus** -asetuksen arvoksi tulee automaattisesti **Keskitaso**.
- Värillisiä fakseja ei enää voi lähettää eikä vastaanottaa.

Virheenkorjaustilan asetusten muuttaminen ohjauspaneelista

1. Paina **Asetukset**-painiketta.
2. Valitse ensin **5** ja sitten **6**.
Näin valitaan **Faksin lisäasetukset** ja sitten **Virheenkorjaustila**.
3. Valitse **Käytössä** tai **Ei käytössä** painamalla -painiketta.
4. Paina **OK**-painiketta.

Faksin vastaanottaminen

Laitteella voidaan vastaanottaa fakseja automaattisesti ja manuaalisesti. Jos **Autom. vastaus** -asetus poistetaan käytöstä, faksit on vastaanotettava manuaalisesti. Jos **Autom. vastaus** -asetus (oletusasetus) otetaan käyttöön, laite vastaa automaattisesti saapuviin puheluihin ja vastaanottaa faksit, kun puhelin on soinut **Soittoa ennen vastausta** -asetuksessa määritetyn ajan. (**Soittoa ennen vastausta** -asetuksen oletusarvo on viisi soittoa.)

Jos faksilaite vastaanottaa Legal-kokoisen faksin, eikä laitteessa käytetä Legal-kokoista paperia, laite pienentää faksin niin, että se mahtuu laitteen paperilokerossa olevalle paperille. Jos **Automaattinen pienennys** -toiminto on poistettu käytöstä, laite tulostaa faksin kahdelle sivulle.

 **Huomautus** HP Officejet J3500 voi vastaanottaa vain mustavalkoisia fakseja.

- [Faksin vastaanottaminen manuaalisesti](#)
- [Faksien varmuuskopion määrittäminen](#)
- [Vastaanotettujen faksien uudelleentulostaminen muistista](#)
- [Faksin vastaanoton kysely](#)
- [Faksien lähettäminen edelleen toiseen numeroon](#)
- [Vastaanotettavien faksien paperikoon määrittäminen](#)
- [Tulevien faksien automaattinen pienentäminen](#)
- [Faksinumeroiden estäminen](#)

Faksin vastaanottaminen manuaalisesti

Kun puhut puhelimessa, keskustelukumppanisi voi lähettää sinulle faksin puhelun aikana. Tätä kutsutaan manuaaliseksi faksaukseksi. Voit vastaanottaa faksin manuaalisesti tämän osan ohjeiden mukaan.

 **Huomautus** Voit nostaa kuulokkeet puhuaksesi tai kuunnellaksesi faksiääniä.

Voit vastaanottaa fakseja manuaalisesti puhelimesta, joka on:

- liitetty suoraan laitteeseen (2-EXT-porttiin)
- samassa puhelinlinjassa, mutta ei yhdistetty suoraan laitteeseen.

 **Huomautus** HP Officejet J3500 voi vastaanottaa vain mustavalkoisia fakseja.

Faksin vastaanottaminen manuaalisesti

1. Varmista, että laitteeseen on kytketty virta ja että syöttölokerossa on paperia.
2. Poista alkuperäiskappaleet asiakirjansyöttölaitteen lokerosta.
3. Määritä **Soittoa ennen vastausta** -asetukseksi suuri luku, jotta ehdit vastata saapuvaan puheluuun ennen laitetta. Vaihtoehtoisesti voit poistaa **Autom. vastaus** -asetuksen käytöstä, jolloin laite ei vastaa puheluihin automaattisesti.

4. Jos puhut puhelimessa vastaanottajan kanssa, pyydä häntä painamaan oman faksilaitteensa **Käynnistä**-painiketta.
5. Kun kuulet lähettävän faksilaitteen faksiäänet, toimi seuraavasti:
 - a. Paina ohjauspaneelin **LÄHETÄ FAKSI, Musta-** tai **LÄHETÄ FAKSI, Väri -** painiketta.
 - b. Kun saat kehoitteen, valitse **Faksin vastaanotto**.
 - c. Kun laite aloittaa faksin vastaanottamisen, voit halutessasi asettaa kuulokkeen paikalleen. Puhelinlinja on hiljainen faksin siirron ajan.

Faksien varmuuskopion määrittäminen

Käyttötarpeidesi ja suojausvaatimusten mukaan voit asettaa laitteen tallentamaan kaikki vastaanotetut faksit tai vain ne faksit, jotka on vastaanotettu laitteen ollessa virhetilassa. Voit myös määrittää, ettei laite tallenna mitään fakseja.

Käytettävissä on seuraavat **Faksin varmuuskopio** -tilat:

Käytössä	<p>Oletusasetus. Kun Faksin varmuuskopio -asetuksena on Käytössä, laite tallentaa kaikki vastaanotetut faksit muistiin. Näin voit tulostaa uudelleen enintään kahdeksan viimeksi tulostettua fakssia, jos ne ovat vielä laitteen muistissa.</p> <hr/> <p>Huomautus Kun vapaata muistia on vähän jäljellä, laite korvaa vanhimmat, tulostetut faksit vastaanottaessaan uusia fakseja. Jos muisti täyttyy tulostamattomista fakseista, laite ei enää vastaa faksipuheluihin.</p> <p>Huomautus Jos vastaanotettava faksi on liian suuri, esimerkiksi paljon yksityiskohtia sisältävän värivalokuvan vuoksi, faksi ei ehkä tallennu muistiin muistirajoitusten vuoksi.</p>
Vain virhetilanteessa	<p>Jos tämä asetus on valittuna, laite tallentaa faksit muistiin vain, jos on ilmennyt virhe, joka estää laitetta tulostamasta fakseja (esimerkiksi jos paperi on loppunut). Laite tallentaa vastaanotetut faksit muistiin, niin kauan kuin muistissa on tilaa. (Jos muisti täyttyy, laite ei enää vastaa saapuviin faksipuheluihin.) Kun virhetilanne on korjattu, muistiin tallentuneet faksit tulostuvat automaattisesti, minkä jälkeen ne poistetaan muistista.</p>
Ei käytössä	<p>Fakseja ei tallenneta muistiin. Voit poistaa Faksin varmuuskopio -asetuksen käytöstä esimerkiksi turvallisuussyistä. Jos ilmenee virhetilanne, joka estää laitetta tulostamasta (jos esimerkiksi paperi loppuu), laite ei enää vastaa saapuviin faksipuheluihin.</p>

 **Huomautus** Jos **Faksin varmuuskopio** -asetus on käytössä ja katkaiset laitteen virran, kaikki muistissa olevat faksit poistetaan mukaan lukien faksit, jotka vastaanotettiin virhetilan aikana. Ota yhteys lähettäjään ja pyydä häntä lähettämään tulostamattomat faksit uudelleen. Saat luettelon vastaanotetuista fakseista tulostamalla **Faksilokin**. **Faksiloki** ei häviä muistista, kun laitteen virta katkaistaan.

Faksien varmuuskopion määrittäminen ohjauspaneelistä

1. Paina **Asetukset**.
2. Valitse ensin **Faksin lisäasetukset** ja sitten **Faksien varmuuskopio**.

3. Valitse **Käytössä**, **Vain virhetilanteessa** tai **Ei käytössä** painamalla oikeaa nuolipainiketta.
4. Paina **OK**.

Vastaanotettujen faksien uudelleentulostaminen muistista

Jos **Faksin varmuuskopio** -asetuksena on **Käytössä**, laite tallentaa vastaanotetut faksit aina muistiin, vaikka laite olisi virhetilassa.

 **Huomautus** Kun muisti täyttyy, vanhimmat ja tulostetut faksit korvataan uusilla vastaanotetuilla fakseilla. Jos kaikki tallennetut faksit ovat tulostamattomia, laite ei vastaanota faksipuheluita, ennen kuin muistissa olevat faksit tulostetaan tai poistetaan. Toisinaan kaikki faksit on poistettava muistista turvallisuussyistä tai yksityisyyden suojan vuoksi.

Muistissa olevien faksien kokojen mukaan voit tulostaa uudelleen enintään kahdeksan viimeksi tulostettua fakssia, jos ne ovat vielä laitteen muistissa. Voit esimerkiksi tulostaa faksit uudelleen, jos olet hävittänyt aikaisemman tulosteen.

Muistissa olevien faksien tulostaminen uudelleen ohjauspaneelistä

1. Varmista, että tulostimen syöttölokerossa on paperia.
2. Paina **Asetukset**.
3. Valitse **Työkälu** ja **Tulosta faksit uudelleen muistista**.
Faksit tulostetaan päinvastaisessa järjestyksessä kuin ne vastaanotettiin, eli viimeksi vastaanotettu faksi tulostuu ensin ja niin edelleen.
4. Jos haluat lopettaa muistissa olevien faksien uudelleentulostamisen, paina **Peruuta**-painiketta.

Kaikkien muistissa olevien faksin poistaminen ohjauspaneelin kautta

- ▲ Kytke laite pois päältä painamalla **Virta**-painiketta.
Kaikki muistiin tallennetut faksit poistetaan, kun laitteen virta katkaistaan.

Faksin vastaanoton kysely

HP All-in-One voi kyselyn avulla pyytää toista faksilaitetta lähettämään jonossa olevan faksin. Kun käytät **Vastaanoton kysely** -toimintoa, HP All-in-One soittaa valittuun faksilaitteeseen ja pyytää sitä lähettämään faksin. Valitun faksilaitteen kysely-toiminto tulee olla aktivoituna ja faksin tulee olla valmiina lähetettäväksi.

 **Huomautus** HP All-in-One ei tue kyselyn tunnuskoodeja. Kyselykoodit on turvallisuusominaisuus, joka edellyttää, että vastaanottava faksilaite antaa kyselykoodin kyselyn kohteena olevalle laitteelle voidakseen vastaanottaa faksin. Varmista, ettei kyselyn kohteena olevassa laitteessa ole määritetty kyselykoodia (tai oletuskoodia ei ole muutettu). Muuten HP All-in-One ei pysty vastaanottamaan fakssia.

Huomautus HP Officejet J3500 voi vastaanottaa vain mustavalkoisia fakseja.

Faksin vastaanottokyselyn määrittäminen ohjauspaneelistä

1. Paina Faksi-alueen **Faksivalikko**-painiketta toistuvasti, kunnes näyttöön tulee **Lähetä faksi** -teksti.
2. Paina -painiketta, kunnes näyttöön tulee **Vastaanoton kysely**, ja paina sitten **OK**-painiketta.
3. Anna toisen faksilaitteen faksinumero.
4. Valitse **LÄHETÄ FAKSI, Musta** tai **LÄHETÄ FAKSI, Väri**.



Huomautus Jos painat **LÄHETÄ FAKSI, Väri** -painiketta, mutta lähettäjä lähetti faksin mustavalkoisena, laite tulostaa faksin mustavalkoisena.

Faksien lähettäminen edelleen toiseen numeroon

Voit määrittää laitteen lähettämään faksit edelleen toiseen numeroon. Vastaanotettu värillinen faksi lähetetään edelleen mustavalkoisena.

Kannattaa tarkistaa, että numero, johon faksi välitetään, on toiminnassa. Tarkista, että faksilaite pystyy vastaanottamaan faksin, lähettämällä testifaksi.

Faksien edelleenlähettäminen ohjauspaneelin avulla

1. Paina **Asetukset**.
2. Valitse ensin **Faksin lisäasetukset** ja sitten **Faksin edell. läh. vain musta**.
3. Paina oikeaa nuolipainiketta, kunnes näyttöön tulee **Välitys** tai **Tulostus ja välitys**, ja paina sitten **OK**.
 - Valitse **Välitys**, jos haluat lähettää faksin edelleen toiseen numeroon tulostamatta kopiota laitteella.



Huomautus Jos laite ei pysty lähettämään faksia edelleen valittuun faksilaitteeseen (jos laitteeseen ei esimerkiksi ole kytketty virtaa), laite tulostaa faksin. Jos olet määrittänyt laitteen tulostamaan virheraportin vastaanotetuista fakseista, laite tulostaa myös virheraportin.

- Valitse **Tulostus ja välitys**, jos haluat tulostaa faksista varmuuskopion samalla kun faksi lähetetään edelleen toiseen numeroon.
4. Kirjoita laitteen niin pyytäessä sen faksilaitteen numero, johon faksit edelleenlähetetään.
 5. Kirjoita kehotteeseen aloitusaika ja -päivä sekä lopetusaika ja -päivä.
 6. Paina **OK**.

Faksin edelleenlähetyks näkyy ohjauspaneelin näytössä.

Jos laitteen virta katkeaa, kun **Faksin edelleenlähetyks** -asetusta määritetään, laite tallentaa **Faksin edelleenlähetyks** -asetuksen ja puhelinnumeron. Kun virta kytketään uudelleen, **Faksin edelleenlähetyks** -asetuksen arvona on edelleen **Käytössä**.



Huomautus Voit peruuttaa faksin edelleenlähetyksen painamalla ohjauspaneelin **Peruuta**-painiketta, kun näytössä näkyy **Faksin edelleenlähetyks** -sanoma, tai valitsemalla **Faksin edelleenlähetyks vain musta** -valikon **Ei käytössä** -vaihtoehdon.

Vastaanotettavien faksien paperikoon määrittäminen

Voit valita faksien vastaanottamisessa käytettävän paperikoon. Valitun paperikoon pitää vastata syöttölokerossa olevaa paperia. Faksit voi tulostaa vain A4-, Letter- tai Legal-kokoiselle paperille.

 **Huomautus** Jos syöttölokerossa on vääränkokoista paperia, kun laite vastaanottaa faksia, faksi ei tulostu ja näyttöön tulee virheilmoitus. Lisää lokeroon A4-, Letter- tai Legal-kokoista paperia ja tulosta sitten faksi valitsemalla **OK**.

Vastaanotettavien faksien paperikoon määrittäminen ohjauspaneelista

1. Paina **Asetukset**-painiketta.
2. Valitse ensin **4** ja sitten **4**.
Näin valitaan **Faksin perusasetukset** ja sitten **Faksin paperikoko**.
3. Valitse vaihtoehto painamalla -painiketta ja paina sitten **OK**-painiketta.

Tulevien faksien automaattinen pienentäminen

Automaattinen pienennys -asetuksella määritetään, miten HP All-in-One käsittelee faksia, joka on liian suuri oletuspaperikokoon nähden. Asetus on oletusarvon mukaan käytössä, joten laite pienentää tulevan faksin sopimaan yhdelle sivulle, jos se on mahdollista. Jos asetusta ei ole käytössä, tiedot, jotka eivät sovi ensimmäiselle sivulle, tulostetaan toiselle sivulle. **Automaattinen pienennys** on hyödyllinen, kun vastaanotat Legal-kokoisen faksin ja syöttölokerossa on Letter-kokoista paperia.

Automaattisen pienentämisen määrittäminen ohjauspaneelista

1. Paina **Asetukset**-painiketta.
2. Paina ensin **5**-painiketta ja sitten **4**-painiketta.
Näin valitaan **Faksin lisäasetukset** ja sitten **Automaattinen pienennys**.
3. Valitse **Ei käytössä** tai **Käytössä** painamalla -painiketta.
4. Paina **OK**-painiketta.

Faksinumeroiden estäminen

Jos tilaat numeronäyttöpalvelun puhelin-yhtiöstä, voit estää haluamasi faksinumerot. Tällöin laite ei tulosta näistä numeroista lähetettyjä fakseja. Kun saapuva faksipuhelu vastaanotetaan, laite vertaa numeroa estettävien faksinumeroiden luetteloon ja määrittää, estetäänkö puhelu. Jos numero on estettävien faksinumeroiden luettelossa, laite ei tulosta faksia. (Estettävien faksinumeroiden enimmäismäärä vaihtelee mallin mukaan.)

 **Huomautus** Toimintoa ei tueta kaikissa maissa eikä kaikilla alueilla. Jos toimintoa ei tueta maassasi tai alueellasi, **Roskafaksin eston asetukset** ei näy **Faksin perusasetukset** -valikossa.

Huomautus Jos numeroluetteloon ei ole lisätty puhelinnumeroita, oletetaan, että käyttäjä ei ole kirjautunut puhelin-yhtiön numeronäyttöpalveluun.

Roskafaksitilan asettaminen

Oletusarvon mukaan **Estä roskafaksit** -asetuksen tila on **Käytössä**. Jos et ole tilannut puhelin-yhtiöstä numeronäyttöpalvelua, tai jos et halua käyttää tätä toimintoa, voit poistaa asetuksen käytöstä.

Roskafaksitilan asettaminen

- ▲ Paina **Roskafaksin esto** -painiketta, valitse **Estä faksinumerot** -asetus ja valitse sitten **Kyllä** tai **Ei**.

Numeroiden lisääminen roskafaksiluetteloon

Voit lisätä numeron roskafaksiluetteloon kahdella tavalla. Voit valita numeroita numeronäyttötiedoista tai syöttää uusia numeroita. Roskafaksiluettelossa olevat numerot estetään, jos **Estä roskafaksit** -asetuksen tila on **Käytössä**.

Numeron valitseminen soittajaluettelosta

1. Paina **Asetukset**.
2. Valitse **Faksin perusasetukset** ja sitten **Roskafaksieston asetukset**.
3. Valitse **Lisää numero estoluetteloon** ja sitten **Valitse numero**.
4. Oikealla nuolipainikkeella voit selata numeroita, joista olet saanut fakseja. Kun näkyviin tulee numero, jonka haluat estää, valitse se painamalla **OK**-painiketta.
5. Kun näyttöön tulee **Valitsetko toisen?** -kehote, valitse jompikumpi seuraavista:
 - **Jos haluat lisätä roskafaksiluetteloon uuden numeron**, valitse **Kyllä** ja noudata kohdan 4 ohjeita jokaisen estettävän numeron kohdalla.
 - **Jos et halua jatkaa**, paina **Ei**.

Estettävän numeron syöttäminen manuaalisesti

1. Paina **Asetukset**.
2. Valitse **Faksin perusasetukset** ja sitten **Roskafaksieston asetukset**.
3. Valitse **Lisää numero estoluetteloon** ja sitten **Valitse numero**.
4. Kirjoita estettävä faksinumero näppäimistöllä ja paina **OK**.
Varmista, että kirjoitat näytössä näkyvän faksinumeron etkä vastaanotetun faksin ylätunnisteessa näkyvää numeroa, sillä nämä numerot eivät välttämättä ole samat.
5. Kun näyttöön tulee **Annatko toisen?** -kehote, valitse jompikumpi seuraavista:
 - **Jos haluat lisätä roskafaksiluetteloon uuden numeron**, valitse **Kyllä** ja noudata kohdan 4 ohjeita jokaisen estettävän numeron kohdalla.
 - **Jos et halua jatkaa**, paina **Ei**.

Numeroiden poistaminen roskafaksiluettelosta

Jos et enää halua estää faksinumeroa, voit poistaa numeron roskafaksiluettelosta.

Numeroiden poistaminen estettyjen faksinumeroiden luettelosta

1. Paina **Asetukset**.
2. Valitse **Faksin perusasetukset** ja sitten **Roskafaksieston asetukset**.
3. Valitse **Poista numero estoluettelosta**

4. Voit selata estämiäsi numeroita oikealla nuolipainikkeella. Kun näkyviin tulee numero, jonka haluat poistaa, valitse **OK**.
5. Kun näyttöön tulee **Toinen pois?** -kehote, valitse jompikumpi seuraavista:
 - **Jos haluat poistaa roskafaksiluettelosta numeron**, valitse **Kyllä** ja noudata kohdan 4 ohjeita jokaisen estettävän numeron kohdalla.
 - **Jos et halua jatkaa**, paina **Ei**.

Faksiasetusten muuttaminen

Kun olet tehnyt kaikki laitteen mukana toimitetun aloitusoppaan vaiheet, muuta alkuasetuksia tai määritä faksin muita asetuksia seuraavien ohjeiden mukaan.

- [Faksin ylätunnisteen määrittäminen](#)
- [Vastaustilan määrittäminen \(automaattinen vastaaminen\)](#)
- [Vastaamista edeltävien hälytysten lukumäärän määrittäminen](#)
- [Soittoäänien muuttaminen \(erottuva soittoaäni\)](#)
- [Faksin virheenkorjaustilan määrittäminen](#)
- [Numeron valintatyyppin määrittäminen](#)
- [Uudelleenvalinta-asetusten määrittäminen](#)
- [Faksin nopeuden määrittäminen](#)

Faksin ylätunnisteen määrittäminen

Jokaisen lähettämäsi faksin yläreunaan tulostetaan ylätunniste, jossa on nimesi ja faksinumerosi. HP:n suosituksen mukaan faksin ylätunniste kannattaa määrittää laitteen mukana asennetun ohjelmiston avulla. Voit määrittää faksin ylätunnisteen myös ohjauspaneelista tässä osassa kuvatulla tavalla.

 **Huomautus** Joissakin maissa tai joillakin alueilla laki edellyttää faksin ylätunnistetietojen käyttöä.

Faksin ylätunnisteen määrittäminen tai muuttaminen

1. Paina **Asetukset**.
2. Valitse **Faksin perusasetukset** ja sitten **Faksin ylätunniste**.
3. Kirjoita oma nimesi tai yrityksen nimi numeronäppäimistöllä ja valitse sitten **OK**.
4. Näppäile faksinumerosi numeronäppäimillä ja valitse **OK**.

Vastaustilan määrittäminen (automaattinen vastaaminen)

Vastaustila määrittää, vastaako laite saapuviin puheluihin vai ei.

- Ota käyttöön **Autom. vastaus** -asetus, jos haluat, että laite vastaa fakseihin **automaattisesti**. Laite vastaa kaikkiin saapuviin puheluihin ja fakseihin.
- Poista **Autom. vastaus** -asetus käytöstä, jos haluat vastaanottaa faksit **manuaalisesti**. Sinun täytyy vastata itse faksipuheluihin. Muussa tapauksessa laite ei voi vastaanottaa fakseja.

Vastaustilan asettaminen manuaaliseksi tai automaattiseksi ohjauspaneelin avulla

- ▲ Kytke valo päälle tai pois päältä painamalla **Autom. vastaus** -painiketta.
Kun **Autom. vastaus** -merkkivalo palaa, laite vastaa puheluihin automaattisesti. Kun valo ei pala, laite ei vastaa puheluihin.

Vastaamista edeltävien hälytysten lukumäärän määrittäminen

Ottamalla käyttöön **Autom. vastaus** -asetuksen, voit määrittää, kuinka monen soiton jälkeen saapuvaan puheluun vastataan automaattisesti.

Soittoa ennen vastausta -asetus on tärkeä, jos puhelinvastaaja on samassa puhelinlinjassa kuin laite, sillä puhelinvastaajan kannattaa antaa vastata puheluun ennen laitetta. Laitteeseen määritetyn vastaamista edeltävien soittojen määrän tulee olla suurempi kuin puhelinvastaajaan määritetyn soittojen määrän.

Voit esimerkiksi määrittää puhelinvastaajaan pienen soittojen määrän ja laitteeseen suurimman soittojen määrän. (Soittojen enimmäismäärä vaihtelee maan tai alueen mukaan.) Tällöin vastaaja vastaa puheluun ja laite tarkkailee puhelinlinjaa. Jos laite havaitsee faksiääniä, se vastaanottaa faksin. Jos kyseessä on äänipuhelu, puhelinvastaaja nauhoittaa viestin.

Vastaamista edeltävien soittojen lukumäärän määrittäminen ohjauspaneelistä

1. Paina **Asetukset**.
2. Valitse **Faksin perusasetukset** ja **Soittoja ennen vastausta**.
3. Näppäile haluamasi hälytysten määrä näppäimistöllä tai muuta hälytysten määrää vasemmalla tai oikealla nuolinäppäimellä.
4. Hyväksy asetus valitsemalla **OK**.

Soittoäänien muuttaminen (erottuva soittoääni)

Monet puhelinyhtiöt tarjoavat asiakkaidensa käyttöön erottuvan soittoäänien, jonka avulla yhteen puhelinlinjaan voi liittää useita puhelinnumeroita. Kun tilaat tämän palvelun, jokaisella numerolla on erilainen soittokuvio. Voit määrittää laitteen vastaamaan saapuviin puheluihin, joilla on määrätty soittokuvio.

Jos liität laitteen linjaan, jossa käytetään erottuvaa soittoääntä, pyydä puhelinyhtiötäsi määrittämään yksi soittokuvio äänipuheluille ja toinen faksipuheluille. HP suosittelee faksinumerolle kahta tai kolmea hälytyssoittoa. Kun laite havaitsee määrätyn soittokuvion, se vastaa puheluun ja vastaanottaa faksin.

Jos erottuvaa soittopalvelua ei ole, käytä oletussoittoääntä, joka on **Kaikki soitot**.

 **Huomautus** HP faksi ei voi vastaanottaa fakseja, jos varsinainen puhelinnumero on varattu.

Vastaussoittokuvion muuttaminen erottuvaa soittoääntä varten ohjauspaneelin avulla

1. Varmista, että laite on määritetty vastaamaan faksipuheluihin automaattisesti.
2. Paina **Asetukset**.

3. Valitse **Faksin lisäasetukset** ja sitten **Erottuva soittoääni**.
4. Korosta vaihtoehto painamalla oikeaa nuolipainiketta ja valitse sitten **OK**.
Kun puhelin hälyttää faksilinjalle määritetyllä soittokuviolla, laite vastaa puheluun ja vastaanottaa faksin.

Faksin virheenkorjaustilan määrittäminen

Yleensä laite valvoo puhelinlinjan signaaleja, kun se lähettää tai vastaanottaa faksia. Jos laite huomaa virhesignaalin lähetyksen aikana ja virheenkorjausasetus on käytössä, laite saattaa pyytää, että osa faksista lähetetään uudelleen.

Ota virheenkorjaustila pois käytöstä vain, jos faksin lähettämisessä tai vastaanottamisessa on ongelmia ja haluat hyväksyä virheet. Virheenkorjaustilan käytöstä poistamisesta voi olla hyötyä, jos yrität lähettää faksia toiseen maahan tai toiselle alueelle, jos yrität vastaanottaa faksia toisesta maasta tai toiselta alueelta tai jos käytät satelliittipuhelinyhteyttä.

Faksin virheenkorjaustilan määrittäminen

- ▲ **Ohjauspaneeli:** Paina **Faksivalikko**, avaa **Faksin lisäasetukset** -valikko ja käytä **Virheenkorjaustila**-asetusta.

Numeron valintatyypin määrittäminen

Valitse äänivalinta tai pulssivalinta tällä menetelmällä. Oletusasetuksena on **Äänivalinta**. Älä muuta asetusta paitsi jos tiedät, ettei äänivalinta toimi käyttämässäsi puhelinlinjassa.



Huomautus Pulssivalintaa ei voi käyttää kaikissa maissa tai kaikilla alueilla.

Numeron valintatyypin määrittäminen

- ▲ **Ohjauspaneeli:** Paina **Asetukset**, valitse **Faksin perusasetukset** ja käytä **Numeronvalintatyyppi**-asetusta.

Uudelleenvalinta-asetusten määrittäminen

Jos laite ei lähettänyt faksia, koska vastaanottava faksilaite ei vastannut tai oli varattu, laite yrittää valita numeron uudelleen. Uudelleenvalinta perustuu asetukseen, jonka mukaan laite valitsee numeron uudelleen, jos vastaanottava laite on varattu tai ei vastaa. Ota toiminnot käyttöön tai poista ne käytöstä seuraavalla tavalla.

- **Uudelleenvalinta varatulle:** Jos asetusta on käytössä, laite valitsee numeron uudestaan, jos linja on varattu. Tämän asetuksen oletusasetus on **Käytössä**.
- **Ei vastatun uudelleenvalinta:** Jos asetusta on käytössä, laite valitsee numeron uudestaan, jos vastaanottava faksilaite ei vastaa. Tämä asetuksen oletusasetus on **Ei käytössä**.

Uudelleenvalinta-asetusten määrittäminen

- ▲ **Ohjauspaneeli:** Paina **Asetukset**, valitse **Faksin lisäasetukset** ja valitse **Uudelleenvalinta varatulle**- tai **Ei vastatun uudelleenvalinta** -asetus.

Faksin nopeuden määrittäminen

Voit määrittää oman laitteesi ja muiden faksilaitteiden välisen viestintänopeuden, jota käytetään faksien lähettämisessä ja vastaanottamisessa. Oletusfaksinopeus on **Nopea**.

Jos käytössä on jokin seuraavista, faksinopeus pitää ehkä määrittää pienemmäksi:

- Internet-puhelinpalvelu
- PBX-järjestelmä
- FoIP (Fax over Internet Protocol)
- ISDN (integrated services digital network) -palvelu

Jos faksien lähettämisessä ja vastaanottamisessa on ongelmia, kokeile **Faksin nopeus** -asetuksen vaihtamista arvoon **Keskitaso** tai **Hidas**. Seuraavassa taulukossa ovat käytettävissä olevat faksinopeusasetukset.

Faksin nopeusasetus	Faksin nopeus
Nopea	v.34 (33600 baudia)
Keskitaso	v.17 (14400 baudia)
Hidas	v.29 (9600 baudia)

Faksin nopeuden määrittäminen ohjauspaneelista

1. Paina **Asetukset**-painiketta.
2. Valitse **Faksin perusasetukset** ja sitten **Faksin nopeus**.
3. Valitse asetus nuolinäppäimillä ja paina **OK**.

Faksaaminen Internetin välityksellä

Voit tilata edullisen puhelinpalvelun, jonka avulla laite lähettää ja vastaanottaa fakseja Internetin kautta. Menetelmä on nimeltään FoIP (Fax over Internet Protocol).

Todennäköisesti käytät FoIP-palvelua (jonka tarjoaa puhelinyhtiö), jos

- valitset faksinumeron lisäksi erityisen käyttökoodin
- sinulla on IP-muunnin, jolla muodostetaan Internet-yhteys ja jossa on analogiset puhelinportit faksiyhteyttä varten.



Huomautus Voit lähettää ja vastaanottaa fakseja vain silloin, kun puhelinlinja on kytketty laitteen 1-LINE-porttiin. Tämä tarkoittaa, että Internet-yhteyden täytyy olla muodostettu muuntolaitteen (jossa on tavalliset analogiset puhelinliitännät faksiyhteyttä varten) avulla tai puhelinyhtiön toimesta.

FoIP-palvelu ei ehkä toimi oikein, kun laite on määritetty lähettämään ja vastaanottamaan fakseja suurella nopeudella (33 600 bit/s). Jos sinulla on ongelmia faksien lähettämisessä ja vastaanottamisessa käyttäessäsi Internet-pohjaista faksipalvelua, käytä pienempää faksinopeutta. Voit valita hitaamman nopeuden muuttamalla **Faksin nopeus** -asetuksen **Korkea**-asetuksesta (oletus) **Keskitaso**-asetukseksi. Lisätietoja tämän asetuksen muuttamisesta on kohdassa [Faksin nopeuden määrittäminen](#).

Mikäli sinulla on kysymyksiä Internet-fakseista, ota yhteys Internet-faksauksen palveluntarjoajaasi.

Faksiasetusten testaaminen

Voit tarkistaa laitteen tilan testaamalla faksin asetukset ja varmistaa, että asennus on suoritettu oikein. Tee tämä testi sen jälkeen, kun olet määrittänyt laitteen faksiasetukset. Testi toimii seuraavasti: Se

- testaa faksilaitteiston
- varmistaa, että laitteeseen on liitetty oikea puhelinkaapeli
- varmistaa, että puhelinjohto on kytketty oikeaan porttiin
- tarkistaa valintääänen
- tarkistaa aktiivisen puhelinlinjan
- tarkistaa puhelinyhteyden tilan.

Laitte tulostaa testitulokset paperille. Jos testi epäonnistuu, raportissa on tietoja ongelmien ratkaisemisesta ja testin toistamisesta.

Faksiasetusten testaaminen

1. Määritä laite lähettämään fakseja asetusohjeiden mukaan.
2. Ennen kuin käynnistät testin, varmista, että tulostuskasetit on asennettu ja että syöttölokerossa on täysikokoista paperia.
3. Paina ohjauspaneelin **Asetukset**-painiketta.
4. Valitse **Työkalut** ja **Suorita faksitesti**.
Laitte näyttää testin tilan näytössä ja tulostaa raportin.
5. Tarkista raportti.
 - Jos laite läpäisi testin, mutta faksin lähettämisessä ja vastaanottamisessa on edelleen ongelmia, tarkista, että raportissa luetellut faksiasetukset on määritetty oikein. Tyhjä tai väärä faksiasetus voi aiheuttaa faksiongelmia.
 - Jos testi epäonnistuu, raportissa on lisätietoja havaittujen ongelmien ratkaisemiseksi.

Raporttien käyttäminen

Voit määrittää laitteen tulostamaan virhe- ja vahvistusraportit automaattisesti jokaisesta lähetetystä ja vastaanotetusta faksista. Voit tulostaa raportit myös manuaalisesti aina, kun tarvitset. Järjestelmäraporteissa on hyödyllistä tietoa laitteesta.

Oletusarvon mukaan laite tulostaa raportin vain, jos faksin lähettämisessä tai vastaanottamisessa on ongelmia. Ohjauspaneelin näyttöön tulee faksin lähettämisen jälkeen vahvistusviesti, jossa ilmoitetaan, onko lähettäminen onnistunut.

- [Faksin lähettämisen vahvistusraportin tulostaminen](#)
- [Faksin virheraportin tulostaminen](#)
- [Faksilokin tulostaminen ja tarkasteleminen](#)

Faksin lähettämisen vahvistusraportin tulostaminen

Jos tarvitset tulostetun vahvistuksen siitä, että faksien lähettäminen onnistui, ota faksien lähettämisen vahvistustoiminto käyttöön noudattamalla seuraavia ohjeita **ennen** faksien lähettämistä. Valitse **Faksin lähetys** tai **Lähetys & vastaanotto**.

Faksin vahvistustoiminnon oletusasetus on **Ei käytössä**. Tämä merkitsee, että vahvistusraporttia ei tulosteta jokaisen faksin lähettämisen tai vastaanottamisen

yhteydessä. Ohjauspaneelin näyttöön tulee faksin lähettämisen jälkeen vahvistusviesti, jossa ilmoitetaan, onko lähettäminen onnistunut.

Faksin vahvistamisen ottaminen käyttöön

1. Paina **Asetukset**.
2. Valitse **Tulosta Raportti** ja valitse sitten **Faksin vahvistus**.
3. Valitse oikealla nuolipainikkeella jokin seuraavista asetuksista ja paina sitten **OK**-painiketta.

Ei käytössä	Faksin vahvistusraportti ei tulostu faksin lähettämisen tai vastaanottamisen yhteydessä. Tämä on oletusasetus.
Faksin lähetys	Vahvistusraportti tulostuu jokaisen faksin lähetyksen yhteydessä.
Faksin vastaanotto	Vahvistusraportti tulostuu jokaisen faksin vastaanoton yhteydessä.
Lähetys & vastaanotto	Vahvistusraportti tulostuu jokaisen faksin lähetyksen ja vastaanoton yhteydessä.

 **Vihje** Jos valitset **Faksin lähetys** tai **Lähetys & vastaanotto** ja skannaat faksin lähetettäväksi muistista, voit sisällyttää **Faksin lähetyksen vahvistus** -raporttiin kuvan faksin ensimmäisestä sivusta. Paina **Asetukset**-painiketta, valitse **Faksin vahvistus** ja valitse sitten uudestaan **Faksin lähetyksessä**. Valitse **Kuva faksiraporttiin** -valikosta **Käytössä**.

Faksin virheraportin tulostaminen

Laitteen voi määrittää tulostamaan raportti automaattisesti, jos faksin lähettämässä tai vastaanottamisessa tapahtuu virhe.

Laitteen määrittäminen tulostamaan faksin virheraportti automaattisesti

1. Paina **Asetukset**.
2. Valitse **Tulosta Raportti** ja valitse sitten **Faksin virheraportti**.
3. Valitse oikealla nuolipainikkeella jokin seuraavista asetuksista ja paina sitten **OK**-painiketta.

Lähetys & vastaanotto	Tulostetaan aina faksivirheen yhteydessä. Tämä on oletusasetus.
Ei käytössä	Faksin virheraporttia ei tulostu.
Faksin lähetys	Tulostetaan aina lähetyksivirheen yhteydessä.
Faksin vastaanotto	Tulostetaan aina vastaanottovirheen yhteydessä.

Faksilokin tulostaminen ja tarkasteleminen

Loki sisältää luettelon fakseista, jotka on lähetetty ohjauspaneelistä ja kaikista vastaanotetuista fakseista.

Voit tulostaa lokin fakseista, joita on vastaanotettu ja lähetetty laitteella. Lokin jokainen merkintä sisältää seuraavat tiedot:

- lähetysten päivämäärä ja kellonaika
- tyyppi (vastaanotettu tai lähetetty)
- faksinumero
- kesto
- Sivujen lukumäärä
- lähetysten lopputulos (tila).

Faksilokin tarkasteleminen HP:n valokuva- ja kuvankäsittelyohjelmistosta

1. Avaa tietokoneeseen asennettu HP:n valokuvaohjelmisto. Lisätietoja on kohdassa [HP:n valokuva- ja kuvankäsittelyohjelmiston käyttäminen](#).
2. Lisätietoja on HP:n valokuva- ja kuvankäsittelyohjelmiston käytönaikaisessa ohjeessa.
Loki sisältää luettelon fakseista, jotka on lähetetty ohjauspaneelistai tai HP:n valokuva- ja kuvankäsittelyohjelmistosta, ja kaikista vastaanotetuista fakseista.

Faksilokin tulostaminen ohjauspaneelin painikkeilla

1. Paina ohjauspaneelin **Asetukset**-painiketta.
2. Siirry nuolipainikkeita käyttämällä kohtaan **Tulosta raportti** ja paina sitten **OK**.
3. Siirry nuolipainikkeita käyttämällä kohtaan **Faksiloki** ja paina sitten **OK**.
4. Tulosta loki painamalla uudelleen **OK**.

Faksin peruuttaminen

Voit peruuttaa lähetettävän tai vastaanotettavan faksin milloin tahansa.

Faksin peruuttaminen

- ▲ Keskeytä lähetettävä tai vastaanotettava faksi painamalla ohjauspaneelin **Peruuta**-painiketta. Jos laite ei keskeytä faksausta, paina **Peruuta**-painiketta uudelleen. Laite tulostaa kaikki sivut, joiden tulostus on jo aloitettu, ja peruuttaa sen jälkeen faksin loput sivut. Toimenpide voi kestää jonkin aikaa.

Valittavan numeron peruuttaminen

- ▲ Voit peruuttaa valittavan numeron painamalla **Peruuta**-painiketta.

7 Laitteen määrittäminen ja hallinta

Tämä osa on tarkoitettu järjestelmänvalvojalle tai henkilölle, joka on vastuussa laitteen hallinnasta. Tässä osassa käsitellään seuraavia aiheita.

- [Laitteen hallinta](#)
- [Laitteen hallintatyökalujen käyttäminen](#)
- [Laitteen faksiasetusten määrittäminen](#)
- [Laitteen määrittäminen \(Windows\)](#)
- [Laitteen määrittäminen \(Mac OS\)](#)
- [Ohjelmiston poistaminen ja asentaminen uudelleen](#)

Laitteen hallinta

Seuraavassa taulukossa luetellaan laitteen hallintaan tarkoitetut yleiset työkalut. Lisätietoja työkalujen käytöstä on kohdassa [Laitteen hallintatyökalujen käyttäminen](#).

 **Huomautus** Erikoistoiminnot saattavat edellyttää muita menetelmiä.

Windows

- Laitteen ohjauspaneeli
- Tulostinohjain
- Työkaluryhmä

Mac OS

- Laitteen ohjauspaneeli
- HP Printer -apuohjelma

 **Huomautus** Vain HP Officejet J3600 tukee Mac OS -käyttöjärjestelmää.

- [Laitteen tarkkailu](#)
- [Laitteen hallinta](#)

Laitteen tarkkailu

Tämä osa sisältää laitteen valvontaan liittyviä ohjeita.

 **Huomautus** Näytetyt mustemäärät ovat arvioita. Todelliset mustemäärät voivat vaihdella.

Tämän työkalun avulla...	...saat seuraavat tiedot.
Ohjauspaneeli	Saat tietoja parhaillaan käsiteltävien töiden tilasta, laitteen käyttötilasta ja tulostuskasettien tilasta.
Työkaluryhmä (Windows)	Tulostuskasetin tiedot: Napsauta Arvioitu musteen taso -välilehteä tarkastellaksesi

(jatkoa)

Tämän työkalun avulla...	...saat seuraavat tiedot.
	tietoja musteen tasosta ja vieritä, kunnes Kasetin tiedot -painike tulee näyttöön. Napsauta Kasetin tiedot -painiketta tarkastellaksesi tietoja tulostuskasettien vaihtamisesta ja viimeisistä käyttöpäivistä.
HP Printer -apuohjelma (Mac OS) (vain HP Officejet J3600 tukee Mac OS:ä)	Tulostuskasetin tiedot: Avaa Information and Support (Tiedot ja tuki) -paneeli ja napsauta kohdassa Supplies Status (Tarvikkeiden tila).

Laitteen hallinta

Tässä osassa on tietoja laitteen hallinnasta ja asetusten muuttamisesta.

Tämän työkalun avulla...	...voit tehdä seuraavaa.
Ohjauspaneeli	<ul style="list-style-type: none"> • Kieli ja maa/alue: Paina Asetukset ja avaa sitten Asetukset-valikko. Jollet näe maatasi/ aluettasi, paina 99 ja valitse maa/alue luettelosta. • Ohjauspaneelin äänenvoimakkuus: Paina Asetukset ja avaa sitten Asetukset-valikko. • Faksin äänenvoimakkuus: Paina Asetukset ja valitse sitten Faksin äänenvoimakkuus. • Automaattinen raportin tulostus: Paina Asetukset ja avaa sitten Faksin lisäasetukset -valikko. • Numeron valintatyyppin valitseminen: Paina Asetukset ja avaa sitten Faksin perusasetukset -valikko. • Uudelleenvalinta-asetusten määrittäminen: Paina Asetukset ja avaa sitten Faksin lisäasetukset -valikko. • Päivämäärän ja kellonajan asettaminen: Paina Asetukset, valitse Työkalut ja valitse sitten Päivämäärä ja kellonaika.
Toolbox (Windows)	Suorita huoltotoimenpiteitä: Napsauta Device Services (Laittepalvelut) -välilehteä.
HP Printer -apuohjelma (Mac OS) (vain HP Officejet J3600 tukee Mac OS:ä)	Laitteen huoltotoimien tekeminen: Avaa Information and Support (Tiedot ja tuki) -paneeli ja valitse vaihtoehdoista tehtävä, jonka haluat tehdä.

Laitteen hallintatyökalujen käyttäminen

- [Toolbox \(Windows\)](#)
- [HP Printer Utility \(Mac OS\)](#)

Toolbox (Windows)

Toolbox-apuohjelma antaa laitetta koskevia ylläpitotietoja.



Huomautus Voit asentaa Toolbox-apuohjelman Starter CD -levyltä valitsemalla täydellisen asennuksen, jos tietokone on järjestelmävaatimusten mukainen.

Avaa Työkaluryhmä

- Avaa HP:n ratkaisukeskus -ohjelman **Asetukset**-valikko ja valitse **Tulostusasetukset** ja **Tulostimen työkalut**.
- Napsauta ilmaisinalueen HP Digital Imaging Monitor -kuvaketta hiiren kakkospainikkeella, valitse **Tulostinmallin nimi** ja valitse sitten **Näytä tulostimen työkalut**.

Toolbox-ohjelman välilehdet

Toolbox-apuohjelmassa on seuraavat välilehdet.

Välilehdet	Sisällitys
Arvioitu musteen taso	<ul style="list-style-type: none">• Tiedot musteen määrästä: Näyttää tulostuskasetin arvioidun musteen määrän. <hr/> <p>Huomautus Näytetyt mustemäärät ovat arvioita. Todelliset mustemäärät voivat vaihdella.</p> <ul style="list-style-type: none">• Osta verkossa: Avaa yhteyden sivustoon, josta voit tilata laitteeseen tulostustarvikkeita.• Tilaa puhelimitse: Näyttää puhelinnumerot, joista voit tilata laitteeseen tarvikkeita. Tällaisia puhelinnumeroita ei ole kaikkia alueita tai maita varten.• Tulostuskasetin tiedot: Näyttää asennettujen tulostuskasettien tilausnumerot ja viimeisen käyttöpäivän.
Laittepalvelut	<ul style="list-style-type: none">• Tulostuskasettien kohdistaminen: Neuvo, miten tulostuskasetit kohdistetaan. Lisätietoja on kohdassa Tulostuskasettien kohdistaminen.• Tulostuskasettien puhdistaminen: Neuvo, miten tulostuskasetit puhdistetaan. Lisätietoja on kohdassa Tulostuskasettien puhdistaminen.• Tulosta testisivu: Neuvo, miten testisivu tulostetaan.

HP Printer Utility (Mac OS)

HP Printer -apuohjelmassa on työkaluja, joiden avulla voit määrittää tulostusasetukset, kalibroida laitteen, tilata tarvikkeita Webin kautta ja etsiä tukitietoja Web-sivustosta.



Huomautus Vain HP Officejet J3600 tukee Mac OS -käyttöjärjestelmää.

Avaa HP Printer -apuohjelma

HP Printer -apuohjelman avaaminen työpöydästä.

1. Valitse **FinderissaGo** (Siirry) -valikosta **Computer** (Tietokone).
2. Valitse **Library** (Kirjasto) ja valitse sitten **Printers** (Kirjoittimet).
3. Valitse **HP**, valitse **Utilities** (Apuohjelmat) ja valitse sitten **HP Printer Selector**.
4. Valitse laite ja valitse sitten **Launch Utility** (Käynnistä apuohjelma).

HP Printer -apuohjelman avaaminen Printer Setup -apuohjelmasta.

1. Valitse **FinderissaGo** (Siirry) -valikosta **Computer** (Tietokone).
2. Valitse laite luettelosta ja valitse **Utility** (Apuohjelma).
3. Valitse laite valikosta ja napsauta kohdassa **Launch Utility** (Käynnistä apuohjelma).

HP Printer Utility -apuohjelman paneelit

Information and Support (Tiedot ja tuki) -paneeli

- **Tarvikkeiden tila:** Näyttää tietoja asennetuista tulostuskaseteista.
- **Tarvikkeiden tiedot:** Näyttää tietoja tulostuskasettien vaihtamisesta.
- **Laitetiedot:** Näyttää laitteen mallin ja sarjanumeron. Tämä sivu sisältää tietoja laitteesta ja lisätarvikkeista.
- **Puhdistus:** Neuvoo, miten tulostuskasetit puhdistetaan.
- **Kohdistus:** Neuvoo, miten tulostuskasetit kohdistetaan.
- **HP Support (HP-tuki):** Avaa HP:n sivuston, jossa voit etsiä laitteen tukitietoja, rekisteröidä laitteen sekä hakea käytettyjen tulostustarvikkeiden palauttamista ja kierrättämistä koskevia ohjeita.

Laitteen faksiasetusten määrittäminen

Kun olet suorittanut kaikki aloitusoppaan vaiheet, suorita faksin asentaminen loppuun noudattamalla tämän osan ohjeita. Säilytä aloitusopas myöhempiä tarvetta varten.

Tässä osassa on ohjeita siitä, kuinka laitteen asetukset määritetään niin, että faksitoimintojen ja muiden laitteen kanssa samaan puhelinlinjaan jo liitettyjen laitteiden ja palveluiden käyttäminen yhdessä sujuisi parhaalla mahdollisella tavalla.

 **Vihje** Tärkeät faksiasetukset, kuten vastaustilan ja faksin ylätunnistetiedot, voidaan määrittää nopeasti myös Faksin ohjattu asennus -toiminnolla (Windows) tai HP Fax Setup (Faksin asennus) -apuohjelmalla (Mac). Faksin ohjattu asennus -toiminto (Windows) tai HP Fax Setup -apuohjelma (Mac) voidaan käynnistää laitteen mukana asennetusta ohjelmasta. Kun olet suorittanut Faksin ohjattu asennus -toiminnon (Windows) tai HP Fax Setup -apuohjelman (Mac), suorita faksin asennus loppuun noudattamalla tässä osassa esitettyjä ohjeita.

Faksitoiminnon asentaminen (rinnakkaispuhelinjärjestelmät)

Ennen kuin alat määrittää laitteen asetuksia faksipuheluja varten, tarkista oman maasi tai alueesi käyttämän puhelinjärjestelmän tyyppi. Faksiasetuksia määritettäessä laitetta

koskevat ohjeet vaihtelevat sen mukaan, onko käytössä rinnakkais- vai sarjapuhelinjärjestelmä.

- Jos maatasi/alueetasi ei ole taulukossa, käytössä on todennäköisesti sarjapuhelinjärjestelmä. Sarjapuhelinjärjestelmässä jaettujen puhelinlaitteiden (modeemien, puhelimien ja puhelinvastaajien) liittintyytit eivät salli fyysistä yhteyttä laitteen 2-EXT-porttiin. Sen sijaan kaikki laitteet on liitettävä puhelinpistorasiaan.

 **Huomautus** Joissakin maissa tai joillakin alueilla, jotka käyttävät sarjapuhelinjärjestelmää, laitteen mukana toimitetussa puhelinjohdossa voi olla lisäpistoke. Näin voit liittää muita puhelinlaitteita pistorasiaan, johon olet kytkenyt laitteen.

- Jos maasi tai alueesi on seuraavassa taulukossa, käytössä on todennäköisesti rinnakkaispuhelinjärjestelmä. Rinnakkaispuhelinjärjestelmässä jaetut puhelinlaitteet voidaan liittää puhelinlinjaan käyttämällä laitteen takana olevaa 2-EXT-porttia.

 **Huomautus** Jos käytössäsi on rinnakkaispuhelinjärjestelmä, HP suosittelee, että liität laitteen puhelinpistorasiaan käyttämällä laitteen mukana toimitettua kaksijohtoista puhelinkaapelia.

Taulukko 7-1 Maat/alueet, joissa on rinnakkaismuotoinen puhelinjärjestelmä

Argentiina	Australia	Brasilia
Kanada	Chile	Kiina
Kolumbia	Kreikka	Intia
Indonesia	Irlanti	Japani
Korea	Latinalainen Amerikka	Malesia
Meksiko	Filippiinit	Puola
Portugali	Venäjä	Saudi-Arabia
Singapore	Espanja	Taiwan
Thaimaa	Yhdysvallat	Venezuela
Vietnam		

Ota yhteyttä puhelinyhtiösi, jos et tiedä, onko puhelinjärjestelmäsi rinnakkais- vai sarjamuotoinen.

Oikean faksiasetuksen valitseminen koti- tai toimistoasennusta varten

Jotta faksin käyttäminen sujuisi hyvin, sinun on tiedettävä, mitä muita laitteita ja palveluita on liitetty samaan puhelinlinjaan. Tämä on tärkeää, koska laitteeseen on ehkä tarpeen kytkeä suoraan toimiston laitteita. Samoin joitakin faksiasetuksia on ehkä muutettava, ennen kuin voit käyttää faksia.

Selvitä paras tapa asentaa laite kotiin tai toimistoon lukemalla tässä osassa esitetyt kysymykset ja kirjoittamalla vastaukset muistiin. Katso sitten seuraavan osan taulukkoa ja valitse suositeltava asennustyyppi vastaustesi perusteella.

Lue kysymykset ja vastaa niihin esittämisjärjestyksessä.

1. Käytätkö puhelynyhtiösi tarjoamaa DSL (Digital Subscriber Line) -yhteyttä? (DSL-yhteyttä kutsutaan ADSL-yhteydeksi joissain maissa ja joillain alueilla.)
Jos valitsit Kyllä-vaihtoehdon, siirry kohtaan [Asennus B: Laitteen asentaminen käyttämään DSL:ää](#). Sinun ei tarvitse vastata muihin kysymyksiin.
Jos vastauksesi oli Ei, jatka kysymyksiin vastaamista.
2. Käytätkö PBX (Private Branch Exchange) -puhelinjärjestelmää tai ISDN (Integrated Services Digital Network) -järjestelmää?
Jos valitsit Kyllä-vaihtoehdon, siirry kohtaan [Asennus C: Laitteen asentaminen PBX-puhelinjärjestelmään tai ISDN-linjaan](#). Sinun ei tarvitse vastata muihin kysymyksiin.
Jos vastauksesi oli Ei, jatka kysymyksiin vastaamista.
3. Tilaatko puhelynyhtiöltä Erottuva soitto -palvelun, jonka avulla yhteen puhelinlinjaan voi liittää useita puhelinnumeroita ja jossa jokaisella numerolla on erilainen soittoaäni?
Jos valitsit Kyllä-vaihtoehdon, siirry kohtaan [Asennus D: Faksi ja erottuva soitto - palvelu samassa linjassa](#). Sinun ei tarvitse vastata muihin kysymyksiin.
Jos vastauksesi oli Ei, jatka kysymyksiin vastaamista.
Oletko epävarma siitä, onko erottuva soitto käytössä? Monet puhelynyhtiöt tarjoavat asiakkaidensa käyttöön erottuvan soittoaänen, jonka avulla yhteen puhelinlinjaan voi liittää useita puhelinnumeroita.
Kun tilaat tämän palvelun, jokaisella puhelinnumerolla on erilainen soittoaäni. Eri numeroilla voi esimerkiksi olla yksi, kaksi tai kolme hälytystä. Olet ehkä määrittänyt äänipuheluille yhden puhelinnumeron ja yhden hälytyksen ja faksipuheluille toisen puhelinnumeron ja kaksi hälytystä. Näin voit erottaa ääni- ja faksipuhelut toisistaan puhelimen soidessa.
4. Otatko vastaan äänipuheluita samaan puhelinnumeroon, jota käytetään laitteen faksipuheluissa?
Jatka vastaamista kysymyksiin.
5. Onko tietokone-modeemi liitetty samaan puhelinlinjaan kuin laite?
Oletko epävarma siitä, onko käytössäsi tietokone-modeemi? Käytössäsi on tietokone-modeemi, jos vastaat Kyllä johonkin seuraavista kysymyksistä:
 - Lähetätkö fakseja suoraan tietokoneohjelmiin tai otatko fakseja vastaan tietokoneohjelmista puhelinverkkoyhteyden kautta?
 - Lähetätkö sähköpostiviestejä tietokoneeltasi ja vastaanotatko viestejä tietokoneellesi puhelinverkkoyhteyden kautta?
 - Käytätkö Internetiä tietokoneessasi puhelinverkkoyhteyden kautta?Jatka vastaamista kysymyksiin.
6. Käytätkö puhelinvastaajaa, joka vastaa äänipuheluihin puhelinnumerosta, jota myös laite käyttää faksipuheluihin?
Jatka vastaamista kysymyksiin.
7. Oletko tilannut puhelynyhtiöltä vastaajapalvelun samaan puhelinnumeroon, jota myös laite käyttää faksipuheluihin?
Kun olet vastannut kaikkiin kysymyksiin, siirry seuraavaan osaan valitsemaan sopiva faksiasetus.

Faksin asennustyyppin valitseminen

Kun olet nyt vastannut kaikkiin kysymyksiin, jotka koskevat laitteen kanssa samaa puhelinlinjaa käyttäviä laitteita ja palveluita, voit valita koti- tai toimistotarpeitasi vastaavan faksin asennustyyppin.

Valitse seuraavan taulukon ensimmäisestä sarakkeesta käytössäsi olevien laitteiden ja palveluiden yhdistelmä koti- tai toimistoasennusta varten. Etsi tämän jälkeen toisesta tai kolmannesta sarakkeesta suositeltu asetus käytössä olevan puhelinjärjestelmän mukaan. Jokaisen asennusvaihtoehdon vaiheittaiset ohjeet ovat myöhemmissä osissa.

Jos vastasit kaikkiin edellisen osion kysymyksiin eikä käytössäsi ole mitään kysymyksissä mainituista laitteista tai palveluista, valitse taulukon ensimmäisestä sarakkeesta Ei mitään.

 **Huomaus** Jos tässä osassa ei ole kuvattu käytössäsi olevaa kodin tai toimiston asetusta, määritä laite tavalliseksi analogiseksi puhelimeksi. Kytke pakkauksen mukana toimitetun puhelinjohdon toinen pää puhelimen seinäpistokkeeseen ja toinen pää laitteen takaosassa olevaan 1-LINE-porttiin. Jos käytät muita puhelinjohtoja, faksin lähettämisessä ja vastaanottamisessa saattaa esiintyä ongelmia.

Faksilinjaa käyttävät muut laitteet ja palvelut	Suosittelut faksiasennus rinnakkaispuhelinjärjestelmää varten	Suosittelut faksiasennus sarjapuhelinjärjestelmää varten
Ei mitään (Vastasit kieltävästi kaikkiin kysymyksiin.)	Asennus A: Erillinen faksilinja (äänipuheluita ei vastaanoteta)	Katso oman maasi tiedot kohdasta Faksin sarja-asennus
DSL-palvelu (Vastasit kyllä vain kysymykseen 1.)	Asennus B: Laitteen asentaminen käyttämään DSL:ää	Katso oman maasi tiedot kohdasta Faksin sarja-asennus
PBX- tai ISDN-järjestelmä (Vastasit kyllä vain kysymykseen 2.)	Asennus C: Laitteen asentaminen PBX-puhelinjärjestelmään tai ISDN-linjaan	Katso oman maasi tiedot kohdasta Faksin sarja-asennus
Erottuva soitto -palvelu (Vastasit kyllä vain kysymykseen 3.)	Asennus D: Faksi ja erottuva soitto -palvelu samassa linjassa	Katso oman maasi tiedot kohdasta Faksin sarja-asennus
Äänipuhelut (Vastasit kyllä vain kysymykseen 4.)	Asennus E: Jaettu puhe- ja faksilinja	Katso oman maasi tiedot kohdasta Faksin sarja-asennus
Äänipuhelut ja puhepostipalvelu (Vastasit kyllä vain kysymyksiin 4 ja 7.)	Asennus F: Jaettu puhe- ja faksilinja, kun käytössä on vastaaja	Katso oman maasi tiedot kohdasta Faksin sarja-asennus
Tietokonemodeemi (Vastasit kyllä vain kysymykseen 5.)	Asennus G: Tietokonemodeemin kanssa jaettu faksilinja (puhepuheluita ei vastaanoteta)	Ei käytössä.

(jatkoa)

Faksiliinia käyttävät muut laitteet ja palvelut	Suosittelu faksiasennus rinnakkaispuhelinjärjestelmää varten	Suosittelu faksiasennus sarjapuhelinjärjestelmää varten
Äänipuhelut ja tietokoneMODEEMI (Vastasiit kyllä vain kysymyksiin 4 ja 5.)	Asennus H: Jaettu puhe- ja faksiliinia, tietokoneMODEEMIN kanssa	Ei käytössä.
Äänipuhelut ja puhelinvastaaja (Vastasiit kyllä vain kysymyksiin 4 ja 6.)	Asennus I: Jaettu ääni- ja faksiliinia, kun käytössä on puhelinvastaaja	Ei käytössä.
Äänipuhelut, tietokoneMODEEMI ja puhelinvastaaja (Vastasiit kyllä vain kysymyksiin 4, 5 ja 6.)	Asennus J: Jaettu ääni- ja faksiliinia, kun käytössä on tietokoneMODEEMI ja puhelinvastaaja	Ei käytössä.
Äänipuhelut, tietokoneMODEEMI ja puhepostipalvelu (Vastasiit kyllä vain kysymyksiin 4, 5 ja 7.)	Asennus K: Jaettu ääni- ja faksiliinia, kun käytössä on tietokoneMODEEMI ja vastaaja	Ei käytössä.

Asennus A: Erillinen faksiliinia (äänipuheluja ei vastaanoteta)

Jos käytössäsi on erillinen faksiliinia, johon ei vastaanoteta äänipuheluja, eikä linjaan ole kytketty toista laitetta, määritä asetukset tässä kuvatulla tavalla.

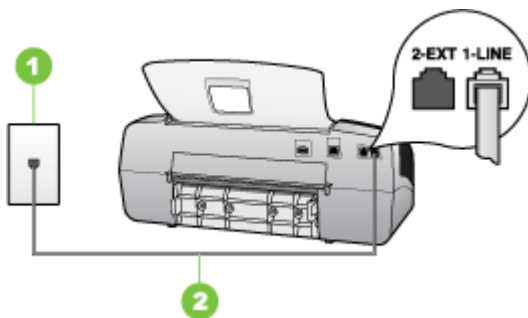

Kaavio 7-1 Laite takaa

1	Puhelinpistorasia
2	Käytä laitteen mukana toimitettua puhelinjohtoa, kun kytket laitteen 1-LINE-porttiin

Laitteen asentaminen erilliseen faksilinjaan

1. Kytke laitteen mukana toimitetun puhelinjohdon toinen pää puhelinpistorasiaan ja toinen pää laitteen takana olevaan 1-LINE-porttiin.

 **Huomautus** Jos kytket puhelinpistorasiaan ja laitteeseen jonkin muun kuin laitteen mukana toimitetun johdon, faksaaminen ei ehkä onnistu. Tämä erityisjohto on erilainen kuin tavalliset koti- tai toimistokäytössä olevat johdot.

2. Ota **Autom. vastaus** -asetus käyttöön.
3. (Valinnainen) Vaihda **Soittoa ennen vastausta** -asetukseksi pienin asetus (kaksi soittoa).
4. Suorita faksitesti.

Kun puhelin hälyttää, laite vastaa automaattisesti **Soittoa ennen vastausta** -asetuksessa määritettyjen hälytyskertojen jälkeen. Laite alkaa lähettää faksin vastaanottoääniä lähettävälle faksilaitteelle ja vastaanottaa faksin.

Asennus B: Laitteen asentaminen käyttämään DSL:ää

Jos käytät puhelinyhtiösi tarjoamaa DSL-yhteyttä etkä kytke laitteeseen muita laitteita, kytke puhelimen seinäpistorasian ja laitteen välille DSL-suodatin tämän osan ohjeiden mukaan. DSL-suodatin poistaa digitaalisignaalin, joka häiritsee laitteen kommunikointia puhelinlinjan kanssa. (DSL-yhteyttä kutsutaan ADSL-yhteydeksi joissain maissa ja joillain alueilla.)

 **Huomautus** Jos käytät DSL-yhteyttä etkä kytke DSL-suodatinta, et voi lähettää etkä vastaanottaa fakseja laitteella.

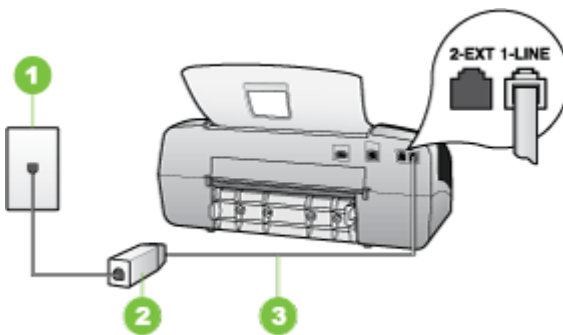

Kaavio 7-2 Laite takaa

1	Puhelinpistorasia
2	DSL-suodatin (tai ADSL-suodatin) ja DSL-palveluntarjoajan toimittama johto
3	Käytä laitteen mukana toimitettua puhelinojohtoa, kun kytket laitteen 1-LINE-porttiin

Laitteen asentaminen DSL-linjaan

1. Hanki DSL-suodatin DSL-palveluntarjoajalta.
2. Kytke laitteen mukana toimitetun puhelinjohdon toinen pää DSL-suodattimen vapaaseen porttiin ja kytke sitten johdon toinen pää laitteen takana olevaan 1-LINE-porttiin.



Huomautus Jos et käytä laitteen mukana toimitettua johtoa DSL-suodattimen liittämässä laitteeseen, faksaaminen ei ehkä onnistu. Tämä erityisjohto on erilainen kuin tavalliset koti- tai toimistokäytössä olevat johdot.

Koska toimitukseen kuuluu vain yksi puhelinjohto, sinun pitää ehkä hankkia lisää puhelinjohtoja tällaista järjestelmää varten.

3. Kytke DSL-suodattimen johto puhelinpistorasiaan.
4. Suorita faksitesti.

Asennus C: Laitteen asentaminen PBX-puhelinjärjestelmään tai ISDN-linjaan

Jos käytät joko PBX-puhelinjärjestelmää tai ISDN-muunninta tai -päätesovitinta, toimi seuraavasti:

- Jos käytät PBX-järjestelmää tai ISDN-muunninta/päätesovitinta, kytke laite porttiin, joka on varattu faksi- ja puhelinikäyttöön. Varmista myös, että sovitin sopii maasi tai alueesi kytkintyyppiin.



Huomautus Joissain ISDN-järjestelmissä on mahdollista määrittää portteja tiettyä puhelinlaitetta varten. Voit esimerkiksi määrittää yhden portin puhelinta varten ja toisen Ryhmä 3 -faksilaitetta varten ja kolmannen muuhun tarkoitukseen. Jos ISDN-muunnin faksi- tai puhelinporttiin kytkeytymisessä ilmenee ongelmia, kokeile monikäyttöporttia (merkitty esimerkiksi multi-combi-tekstillä).

- Jos käytössä on PBX-puhelinjärjestelmä, aseta odottamassa olevan puhelun koputusääni pois käytöstä.



Huomautus Monissa digitaalisissa PBX-järjestelmissä koputusääni on normaalisti käytössä. Odottamassa olevan puhelun ääni häiritsee faksilähetystä, eikä laitteella voi lähettää eikä vastaanottaa fakseja. Lisätietoja koputusäänen poiskytkennästä on PBX-puhelinjärjestelmän mukana tulleissa ohjeissa.

- Jos käytät PBX-puhelinjärjestelmää, valitse ulkolinjan numero ennen faksinumeron valitsemista.
- Varmista, että olet kytkenyt laitteen mukana tulleen johdon puhelinpistorasiasta laitteeseen; ellei ole, faksi ei ehkä toimi oikein. Tämä erityisjohto on erilainen kuin tavalliset koti- tai toimistokäytössä olevat johdot. Jos laitteen mukana toimitettu puhelinjohto on liian lyhyt, voit hankkia rinnakkaisliittimen puhelintarvikkeita myyvistä sähköliikkeistä ja pidentää johtoa.

Asennus D: Faksi ja erottuva soitto -palvelu samassa linjassa

Jos tilaat puhelinyhtiöltä erottuvan soittoäänien palvelun, jonka avulla yhteen puhelinlinjaan voidaan liittää useita puhelinnumeroita ja jossa jokaisella numerolla on erilainen soittoääni, asenna laite tässä osassa kuvatulla tavalla.

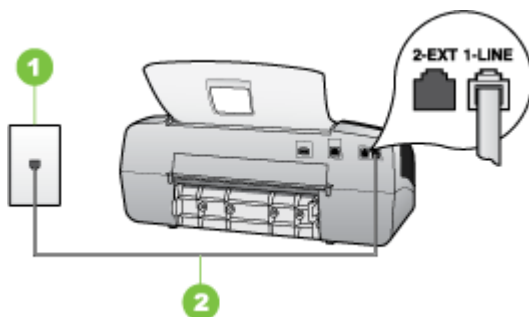

Kaavio 7-3 Laite takaa

1	Puhelinpistorasia
2	Käytä laitteen mukana toimitettua puhelinjohtoa, kun kytket laitteen 1-LINE-porttiin

Laitteen asentaminen käytettäessä erottuvan soittoäänien palvelua

1. Kytke laitteen mukana toimitetun puhelinjohdon toinen pää puhelinpistorasiaan ja toinen pää laitteen takana olevaan 1-LINE-porttiin.

 **Huomautus** Jos kytket puhelinpistorasiaan ja laitteeseen jonkin muun kuin laitteen mukana toimitetun johdon, faksaaminen ei ehkä onnistu. Tämä erityisjohto on erilainen kuin tavalliset koti- tai toimistokäytössä olevat johdot.

2. Ota **Autom. vastaus** -asetus käyttöön.
3. Muuta **Erottuva soittoääni** -asetus vastaamaan soittoääntä, jonka puhelinyhtiö on määrittänyt faksinumerollesi.

 **Huomautus** Normaalisti laite vastaa kaikkiin soittoääniin. Jos et määritä **Erottuva soittoääni** -asetusta vastaamaan faksinumerollesi määritettyä soittoääntä, laite ehkä vastaa sekä ääni- että faksipuheluihin tai ei vastaa lainkaan.

4. (Valinnainen) Vaihda **Soittoa ennen vastausta** -asetukseksi pienin asetus (kaksi soittoa).
5. Suorita faksitesti.

Laite vastaa automaattisesti saapuviin puheluihin, joilla on valitsemasi soittoääni (**Erottuva soittoääni** -asetus), määrittämäsi soittojen määrän jälkeen (**Soittoa ennen vastausta** -asetus). Laite alkaa lähettää faksin vastaanottoääniä lähettävälle faksilaitteelle ja vastaanottaa faksin.

Asennus E: Jaettu puhe- ja faksilinja

Jos vastaanotat sekä ääni- että faksipuheluita samaan puhelinnumeroon eikä puhelinlinjaan ole liitetty muita toimistolaitteita (tai vastaajapalvelua), asenna laite tässä osassa kuvatulla tavalla.

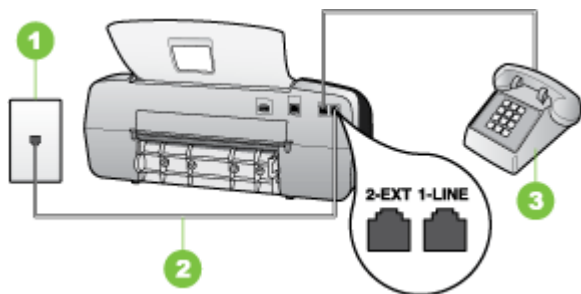

Kaavio 7-4 Laite takaa

1	Puhelinpistorasia
2	Käytä laitteen mukana toimitettua puhelinjohtoa, kun kytket laitteen 1-LINE-porttiin
3	Puhelin (valinnainen)

Laitteen asentaminen jaettuun ääni- ja faksilinjaan

1. Kytke laitteen mukana toimitetun puhelinjohdon toinen pää puhelinpistorasiaan ja toinen pää laitteen takana olevaan 1-LINE-porttiin.



Huomautus Jos kytket puhelinpistorasiaan ja laitteeseen jonkin muun kuin laitteen mukana toimitetun johdon, faksaaminen ei ehkä onnistu. Tämä erityisjohto on erilainen kuin tavalliset koti- tai toimistokäytössä olevat johdot.

2. Toimi jollakin seuraavista tavoista:
 - Jos käytössä on rinnakkaispuhelinjärjestelmä, irrota valkoinen pistoke laitteen takaosassa olevasta 2-EXT-portista ja kytke sitten puhelin tähän porttiin.
 - Jos käytössä on sarjapuhelinjärjestelmä, voit kytkeä puhelimen suoraan laitteen kaapeliin, jossa on puhelinpistoke.

3. Määritä seuraavaksi, haluatko laitteen vastaavan puheluihin automaattisesti vai manuaalisesti:
- Jos määrität laitteen vastaamaan puheluihin **automaattisesti**, se vastaa kaikkiin saapuviin puheluihin ja vastaanottaa faksit. Tässä tapauksessa laite ei erota faksi- ja äänipuheluita toisistaan. Jos kyseessä on mielestäsi äänipuhelu, sinun pitää vastata siihen ennen laitetta. Voit määrittää laitteen vastaamaan puheluihin automaattisesti ottamalla **Autom. vastaus** -toiminnon käyttöön.
 - Jos määrität laitteen vastaamaan fakseihin **manuaalisesti**, sinun on oltava paikalla vastaamassa faksipuheluihin. Muuten laite ei voi vastaanottaa fakseja. Voit määrittää laitteen vastaamaan puheluihin manuaalisesti poistamalla **Autom. vastaus** -asetuksen käytöstä.
4. Suorita faksitesti.

Jos vastaat puheluuun, ennen kuin laite vastaa siihen, ja kuulet lähettävän faksilaitteen faksiääniä, sinun on vastattava faksipuheluun manuaalisesti.

Asennus F: Jaettu puhe- ja faksilinja, kun käytössä on vastaaja

Jos vastaanotat sekä ääni- että faksipuheluja samaan puhelinnumeroon ja käytät puhelinyhtiön toimittamaa vastaajapalvelua, asenna laite tässä osassa kuvatulla tavalla.

 **Huomautus** Et voi vastaanottaa fakseja automaattisesti, jos käytössäsi oleva vastaajapalvelu käyttää samaa numeroa kuin faksipuhelut. Sinun täytyy vastaanottaa faksit manuaalisesti eli sinun pitää olla paikalla vastaamassa tulevaan faksipuheluun. Jos haluat vastaanottaa fakseja automaattisesti, ota yhteys puhelinyhtiöön ja tilaa palvelu, johon kuuluu erottuva soittoääni, tai hanki erillinen puhelinlinja faksia varten.

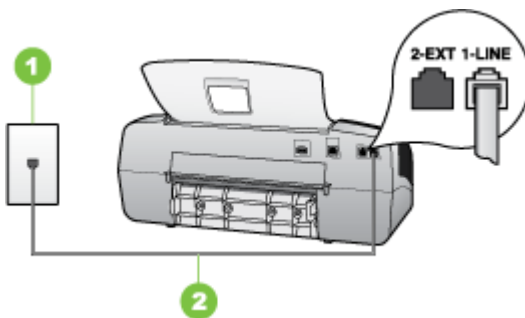

Kaavio 7-5 Laite takaa

1	Puhelinpistorasia
2	Käytä laitteen mukana toimitettua puhelinjohtoa, kun kytket laitteen 1-LINE-porttiin

Laitteen asentaminen käytettäessä vastaajapalvelua

1. Kytke laitteen mukana toimitetun puhelinjohdon toinen pää puhelinpistorasiaan ja toinen pää laitteen takana olevaan 1-LINE-porttiin.

 **Huomautus** Jos kytket puhelinpistorasiaan ja laitteeseen jonkin muun kuin laitteen mukana toimitetun johdon, faksaaminen ei ehkä onnistu. Tämä erityisjohto on erilainen kuin tavalliset koti- tai toimistokäytössä olevat johdot.

2. Ota **Autom. vastaus** -asetus pois käytöstä.
3. Suorita faksitesti.

Sinun on oltava paikalla vastaamassa faksipuheluihin. Muuten laite ei voi vastaanottaa fakseja. Sinun tulee käynnistää faksi ennen kuin puheposti on käytettävissä.

Asennus G: Tietokonemodeemin kanssa jaettu faksilinja (puhepuheluja ei vastaanoteta)

Jos käytössäsi on faksilinja, johon ei vastaanoteta äänipuheluja ja linjaan on kytketty tietokonemodeemi, määritä laite tässä osassa kuvatulla tavalla.

 **Huomautus** Jos tietokoneessa on modeemi, se jakaa puhelinlinjan laitteen kanssa. Laitetta ja modeemia ei voi käyttää samanaikaisesti. Et voi esimerkiksi käyttää laitetta faksien vastaanottoon ja lähettämiseen, kun käytät sähköpostiohjelmaa tai Internetiä tietokonemodeemin välityksellä.

- [Laitteen asentaminen käytettäessä tietokonemodeemia](#)
- [Laitteen asentaminen käytettäessä DSL/ADSL-modeemia](#)

Laitteen asentaminen käytettäessä tietokonemodeemia

Jos käytät samaa puhelinlinjaa faksien lähettämiseen ja tietokoneen modeemia varten, asenna laite noudattamalla näitä ohjeita.

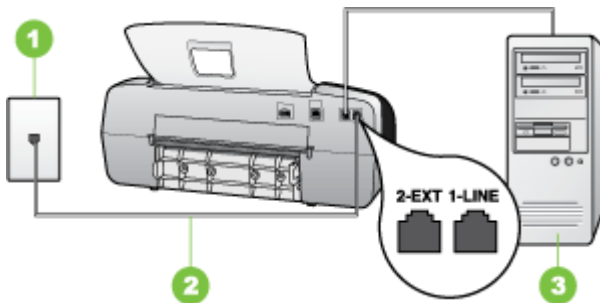

Kaavio 7-6 Laite takaa

1	Puhelinpistorasia
2	Käytä laitteen mukana toimitettua puhelinjohtoa, kun kytket laitteen 1-LINE-porttiin
3	Tietokone, jossa on modeemi

Laitteen asentaminen käytettäessä tietokonemodeemia

1. Irrota valkoinen pistoke laitteen takaosassa olevasta 2-EXT-portista.
2. Etsi puhelinjohto, joka on kytketty tietokoneen takaosasta (tietokonemodeemista) puhelinpistorasiaan. Irrota johto puhelinpistorasiasta ja kytke se laitteen takana olevaan 2-EXT-porttiin.
3. Kytke laitteen mukana toimitetun puhelinjohdon toinen pää puhelinpistorasiaan ja toinen pää laitteen takana olevaan 1-LINE-porttiin.

 **Huomautus** Jos kytket puhelinpistorasiaan ja laitteeseen jonkin muun kuin laitteen mukana toimitetun johdon, faksaaminen ei ehkä onnistu. Tämä erityisjohto on erilainen kuin tavalliset koti- tai toimistokäytössä olevat johdot.

4. Jos modeemiohjelmisto on määritetty vastaanottamaan fakseja tietokoneeseen automaattisesti, poista asetus käytöstä.

 **Huomautus** Jos et poista modeemiohjelmiston automaattista faksien vastaanottoasetusta käytöstä, laite ei voi vastaanottaa fakseja.

5. Ota **Autom. vastaus** -asetus käyttöön.
6. (Valinnainen) Vaihda **Soittoa ennen vastausta** -asetukseksi pienin asetus (kaksi soittoa).
7. Suorita faksitesti.

Kun puhelin hälyttää, laite vastaa automaattisesti **Soittoa ennen vastausta** -asetuksella määritettyjen hälytyskertojen jälkeen. Laite alkaa lähettää faksin vastaanottoääniä lähettävälle faksilaitteelle ja vastaanottaa faksin.

Laitteen asentaminen käytettäessä DSL/ADSL-modeemia

Jos käytössä on DSL-linja ja faksien lähettämisessä käytetään puhelinlinjaa, asenna faksi noudattamalla näitä ohjeita.

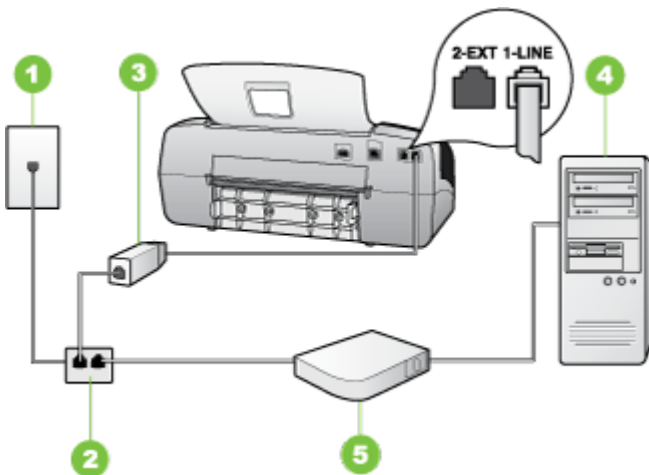

1	Puhelinpistorasia
2	Rinnakkaisliitin
3	DSL/ADSL-suodatin Liitä laitteen mukana toimitetun puhelinpistokkeen toinen pää laitteen takapaneelin 1-LINE-liitäntään. Kytke kaapelin toinen pää DSL/ADSL-suodattimeen.
4	Tietokone
5	Tietokoneen DSL/ADSL-modeemi

 **Huomautus** Sinun tulee hankkia rinnakkaisliitin. Rinnakkaisliittimessä on yksi RJ-11-portti edessä ja kaksi RJ-11-porttia takana. Älä käytä kahden linjan liittintä, sarjaliittintä tai rinnakkaisliittintä, jossa on kaksi RJ-11-porttia edessä ja pistoke takana.



Laitteen asentaminen käytettäessä DSL/ADSL-modeemia

1. Hanki DSL-suodatin DSL-palveluntarjoajalta.
2. Kytke laitteen mukana toimitetun puhelinjohdon toinen pää DSL-suodattimeen ja kytke sitten johdon toinen pää laitteen takapaneelin 1-LINE-porttiin.

 **Huomautus** Jos et käytä laitteen mukana toimitettua johtoa DSL-suodattimen liittämiseksi laitteen takapaneelin liitäntään, faksaaminen ei ehkä onnistu. Tämä erityisjohto on erilainen kuin tavalliset koti- tai toimistokäytössä olevat johdot.

3. Liitä DSL-suodatin rinnakkaisliittimeen.
4. Kytke DSL-modeemi rinnakkaisliittimeen.
5. Kytke rinnakkaisliitin puhelinpistorasiaan.
6. Suorita faksitesti.

Kun puhelin hälyttää, laite vastaa automaattisesti **Soittoa ennen vastausta** -asetuksella määritettyjen hälytyskertojen jälkeen. Laite alkaa lähettää faksin vastaanottoääniä lähettävälle faksilaitteelle ja vastaanottaa faksin.

Asennus H: Jaettu puhe- ja faksilinja, tietokonemodeemin kanssa

Jos vastaanostat sekä ääni- että faksipuheluja samaan puhelinnumeroon ja puhelinlinjaan on kytketty tietokonemodeemi, määritä laite tässä osassa kuvatulla tavalla.

 **Huomautus** Koska tietokonemodeemi ja laite jakavat saman puhelinlinjan, modeemia ja laitetta ei voi käyttää yhtä aikaa. Et voi esimerkiksi käyttää laitetta faksien vastaanottamiseen ja lähettämiseen, jos käytät sähköpostiohjelmaa tai Internetiä tietokonemodeemin välityksellä.

- [Jaettu ääni- ja faksilinja, kun käytössä on tietokonemodeemi](#)
- [Jaettu ääni- ja faksilinja, kun käytössä on DSL/ADSL-modeemi](#)

Jaettu ääni- ja faksilinja, kun käytössä on tietokonemodeemi

Jos käytät äänilinjaa sekä faksia että puhelinta varten, asenna faksi noudattamalla näitä ohjeita.

Voit määrittää laitteen toimimaan yhdessä tietokoneen kanssa kahdella tavalla sen mukaan, kuinka monta puhelinporttia tietokoneessa on. Tarkista ennen aloittamista, onko tietokoneessa puhelinta varten yksi vai kaksi porttia.

- Jos tietokoneessa on ainoastaan yksi puhelinportti, sinun on hankittava seuraavan kuvan mukainen rinnakkaisliitin. (Rinnakkaisliittimessä on yksi RJ-11-portti edessä ja kaksi RJ-11-porttia takana. Älä käytä kahden linjan liitintä, sarjaliitintä tai rinnakkaisliitintä, jossa on kaksi RJ-11-porttia edessä ja pistoke takana.)



Kaavio 7-7 Esimerkki rinnakkaisliittimestä

- Jos tietokoneessa on yksi puhelinportti, asenna laite seuraavien ohjeiden mukaan.

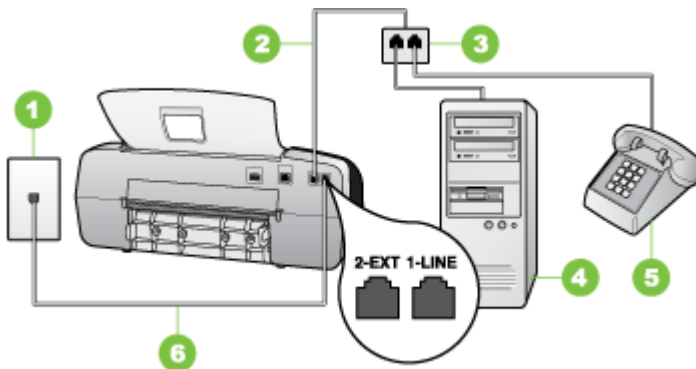

Kaavio 7-8 Laite takaa

1	Puhelinpistorasia
2	Laitteen mukana toimitettu puhelinjohto liitettynä laitteen takapaneelin 1-LINE-porttiin
3	Rinnakkaisliitin
4	Tietokone
5	Puhelin

Laitteen asentaminen samaan äänilinjaan kuin tietokone, jossa on yksi puhelinportti

1. Irrota valkoinen pistoke laitteen takaosassa olevasta 2-EXT-portista.
2. Etsi puhelinjohto, joka on kytketty tietokoneen takaosasta (tietokonemodeemista) puhelinpistorasiaan. Irrota johto puhelinpistorasiasta ja liitä se rinnakkaisliittimeen.
3. Liitä rinnakkaisliittimestä tuleva puhelinjohto laitteen takapaneelin 2-EXT-porttiin.
4. Liitä puhelin rinnakkaisliittimeen.
5. Kytke laitteen mukana toimitetun puhelinjohdon toinen pää puhelinpistorasiaan ja toinen pää laitteen takana olevaan 1-LINE-porttiin.



Huomautus Jos kytket puhelinpistorasiaan ja laitteeseen jonkin muun kuin laitteen mukana toimitetun johdon, faksaaminen ei ehkä onnistu. Tämä erityisjohto on erilainen kuin tavalliset koti- tai toimistokäytössä olevat johdot.

6. Jos modeemiohjelmisto on määritetty vastaanottamaan fakseja tietokoneeseen automaattisesti, poista asetus käytöstä.



Huomautus Jos et poista modeemiohjelmiston automaattista faksien vastaanottoasetusta käytöstä, HP-laite ei voi vastaanottaa fakseja.

7. Määritä seuraavaksi, haluatko laitteen vastaavan puheluihin automaattisesti vai manuaalisesti:
 - Jos määrität laitteen vastaamaan puheluihin **automaattisesti**, se vastaa kaikkiin saapuviin puheluihin ja vastaanottaa faksit. Tässä tapauksessa laite ei erota faksi- ja äänipuheluita toisistaan. Jos kyseessä on mielestäsi äänipuhelu, sinun pitää vastata siihen ennen laitetta. Voit määrittää laitteen vastaamaan puheluihin automaattisesti ottamalla **Autom. vastaus** -toiminnon käyttöön.
 - Jos määrität laitteen vastaamaan fakseihin **manuaalisesti**, sinun on oltava paikalla vastaamassa faksipuheluihin. Muuten laite ei voi vastaanottaa fakseja. Voit määrittää laitteen vastaamaan puheluihin manuaalisesti poistamalla **Autom. vastaus** -asetuksen käytöstä.
8. Suorita faksitesti.



Huomautus Jos tietokoneen takapaneelissa on kaksi puhelinporttia, rinnakkaisliitintä ei tarvita. Voit liittää puhelimen tietokonemodeemin OUT-porttiin.

Jos vastaat puheluun, ennen kuin laite vastaa siihen, ja kuulet lähettävän faksilaitteen faksiääniä, sinun on vastattava faksipuheluun manuaalisesti.

Jos käytät puhelinlinjaa puhelinta, faksia ja tietokonemodeemia varten, asenna faksi noudattamalla näitä ohjeita.

Jaettu ääni- ja faksilinja, kun käytössä on DSL/ADSL-moodeemi

Noudata näitä ohjeita, jos tietokoneessa on DSL/ADSL-moodeemi

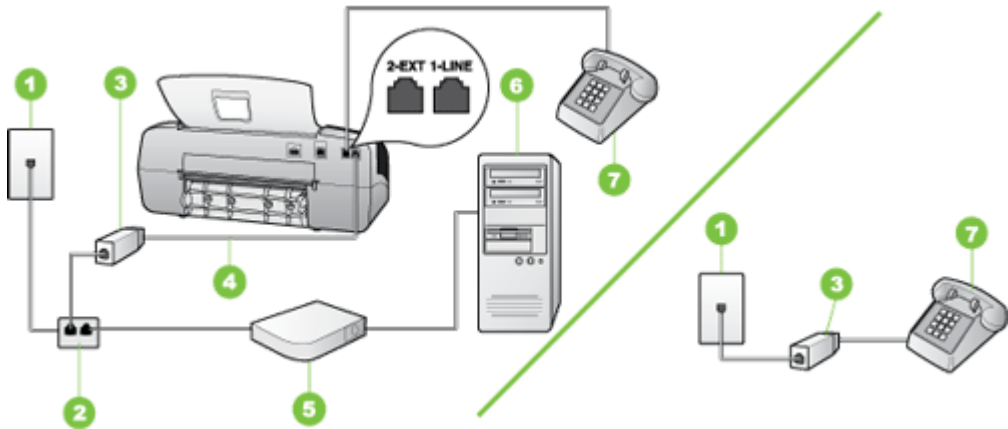

1	Puhelinpistorasia
2	Rinnakkaisliitin
3	DSL/ADSL-suodatin
4	Laitteen mukana toimitettu puhelinjohto
5	DSL/ADSL-moodeemi
6	Tietokone
7	Puhelin

 **Huomautus** Sinun tulee hankkia rinnakkaisliitin. Rinnakkaisliittimessä on yksi RJ-11-portti edessä ja kaksi RJ-11-porttia takana. Älä käytä kahden linjan liittintä, sarjaliittintä tai rinnakkaisliittintä, jossa on kaksi RJ-11-porttia edessä ja pistoke takana.



Laitteen asentaminen käytettäessä DSL/ADSL-modeemia

1. Hanki DSL-suodatin DSL-palveluntarjoajalta.

 **Huomautus** Muualla kodissa tai toimistossa oleviin puhelimiin, joissa käytetään samaa puhelinnumeroa DSL-palvelun kanssa, pitää kytkeä omat DSL-suodattimet. Muussa tapauksessa puheluissa kuuluu kohinaa.

2. Kytke laitteen mukana toimitetun puhelinjohton toinen pää DSL-suodattimeen ja kytke sitten johdon toinen pää laitteen takapaneelin 1-LINE-porttiin.

 **Huomautus** Jos et käytä laitteen mukana toimitettua johtoa DSL-suodattimen liittämiseen laitteeseen, faksaaminen ei ehkä onnistu. Tämä erikoisjohto on erilainen kuin tavalliset koti- tai toimistokäytössä olevat johdot.

3. Jos käytössä on rinnakkaispuhelinjärjestelmä, irrota valkoinen pistoke laitteen takaosassa olevasta 2-EXT-portista ja kytke sitten puhelin tähän porttiin.
4. Liitä DSL-suodatin rinnakkaisliittimeen.
5. Kytke DSL-modeemi rinnakkaisliittimeen.
6. Kytke rinnakkaisliitin puhelinpistorasiaan.
7. Suorita faksitesti.

Kun puhelin hälyttää, laite vastaa automaattisesti **Soittoa ennen vastausta** -asetuksella määritettyjen hälytyskertojen jälkeen. Laite alkaa lähettää faksin vastaanottoäänä lähettävälle faksilaitteelle ja vastaanottaa faksin.

Asennus I: Jaettu ääni- ja faksilinja, kun käytössä on puhelinvastaaja

Jos vastaanotat sekä ääni- että faksipuheluja samaan puhelinnumeroon ja käytössä on myös puhelinvastaaja, joka vastaa samaan numeroon tuleviin äänipuheluihin, asenna laite tässä osassa kuvatulla tavalla.

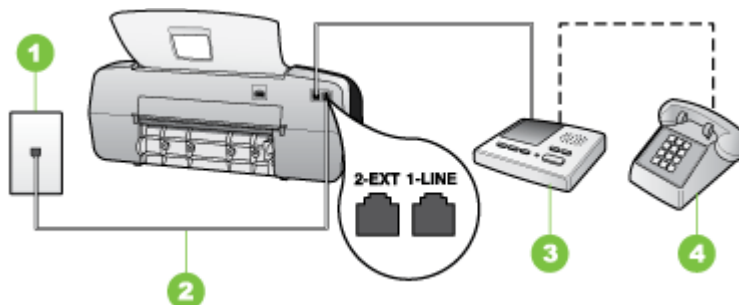

Kaavio 7-9 Laite takaa

1	Puhelinpistorasia
2	Laitteen mukana toimitettu puhelinjohto, joka kytketään laitteen takapaneelin 1-LINE-porttiin
3	Puhelinvastaaja
4	Puhelin (valinnainen)

Laitteen asennus jaettuun äänipuhelu- ja faksilinjaan, jossa on puhelinvastaaja

1. Irrota valkoinen pistoke laitteen takaosassa olevasta 2-EXT-portista.
2. Irrota puhelinvastaajan johto puhelimen seinäpistokkeesta ja kytke se laitteen takaosassa olevaan 2-EXT-porttiin.

 **Huomautus** Jos et kytke puhelinvastaajaa suoraan laitteeseen, puhelinvastaaja ehkä tallentaa lähettävän faksilaitteen faksiääniä eikä laite voi vastaanottaa fakseja.

3. Kytke laitteen mukana toimitetun puhelinjohdon toinen pää puhelinpistorasiaan ja toinen pää laitteen takana olevaan 1-LINE-porttiin.

 **Huomautus** Jos kytket puhelinpistorasiaan ja laitteeseen jonkin muun kuin laitteen mukana toimitetun johdon, faksaaminen ei ehkä onnistu. Tämä erityisjohto on erilainen kuin tavalliset koti- tai toimistokäytössä olevat johdot.

4. (Valinnainen) Jos puhelinvastaajassa ei ole sisäänrakennettua puhelinta, voit kytkeä puhelimen vastaajan takaosassa olevaan OUT-porttiin.

 **Huomautus** Jos puhelinvastaajaa ei voi kytkeä ulkoiseen puhelimeen, voit kytkeä sekä puhelinvastaajan että puhelimen laitteeseen käyttämällä rinnakkaisliitintä. Näissä kytkennöissä voit käyttää tavallista puhelinjohtoa.

5. Ota **Autom. vastaus** -asetus käyttöön.
6. Määritä vastaaja vastaamaan pienen hälytysmäärän jälkeen.
7. Muuta laitteen **Soittoa ennen vastausta** -asetuksen arvoksi laitteen tukema enimmäismäärä hälytyksiä. (Soittojen enimmäismäärä vaihtelee maan tai alueen mukaan.)
8. Suorita faksitesti.

Puhelinvastaaja vastaa, kun puhelin on soinut määritetyn määrän kertoja, ja sitten toistaa tallentamasi viestin. Laite tarkkailee puhelua tänä aikana ja "kuuntelee" faksiääniä. Jos laite havaitsee faksiäänen, se lähettää vastaanottoäänen ja vastaanottaa faksin. Jos laite ei havaitse faksiääniä, se lakkaa tarkkailemasta linjaa ja puhelinvastaaja voi tallentaa viestin.

Asennus J: Jaettu ääni- ja faksilinja, kun käytössä on tietokonemodeemi ja puhelinvastaaja

Jos vastaanotat sekä ääni- että faksipuheluja samaan puhelinnumeroon ja puhelinlinjaan on kytketty sekä tietokonemodeemi että puhelinvastaaja, määritä HP-laite tässä osassa kuvatulla tavalla.

 **Huomautus** Koska tietokonemodeemi ja HP-laite jakavat saman puhelinlinjan, modeemia ja HP-laitetta ei voi käyttää yhtä aikaa. Et voi esimerkiksi käyttää HP-laitetta faksaukseen samalla kun käytät sähköpostiohjelmaa tai Internetiä tietokonemodeemin välityksellä.

- [Jaettu ääni- ja faksilinja, kun käytössä on tietokonemodeemi ja puhelinvastaaja](#)
- [Jaettu ääni- ja faksilinja, kun käytössä on DSL/ADSL-modeemi ja puhelinvastaaja](#)

Jaettu ääni- ja faksilinja, kun käytössä on tietokoneMODEEMI ja puhelinvastaaja

Voit määrittää HP-laitteen toimimaan yhdessä tietokoneen kanssa kahdella tavalla sen mukaan, kuinka monta puhelinporttia tietokoneessa on. Tarkista ennen aloittamista, onko tietokoneessa puhelinta varten yksi vai kaksi porttia.

- Jos tietokoneessa on ainoastaan yksi puhelinportti, sinun on ostettava seuraavan kuvan mukainen rinnakkaisliitin (haaroitin). (Rinnakkaisliittimessä on yksi RJ-11-portti edessä ja kaksi RJ-11-porttia takana. Älä käytä kahden linjan liittintä, sarjaliittintä tai rinnakkaisliittintä, jossa on kaksi RJ-11-porttia edessä ja pistoke takana.)



Kaavio 7-10 Esimerkki rinnakkaisliittimestä

- Jos tietokoneessa on yksi puhelinportti, määritä HP-laite seuraavien ohjeiden mukaan.

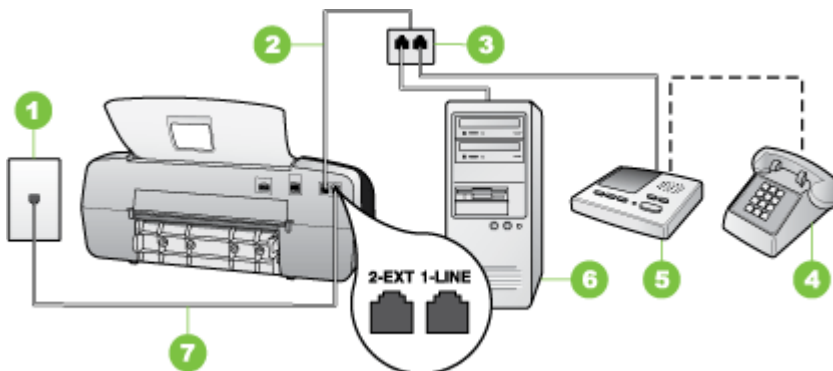

Kaavio 7-11 Laite takaa

1	Puhelinpistorasia
2	Puhelinjohto liitettynä rinnakkaisliittimeen
3	Rinnakkaisliitin
4	Puhelin (valinnainen)
5	Puhelinvastaaja
6	Tietokone, jossa on modeemi
7	Käytä laitteen mukana toimitettua puhelinjohtoa, kun kytket laitteen 1-LINE-porttiin

Laitteen asentaminen samaan puhelinlinjaan kuin tietokone, jossa on yksi puhelinportti

1. Irroita valkoinen pistoke HP-laitteen takaosassa olevasta 2-EXT-portista.
2. Etsi puhelinjohto, joka on kytketty tietokoneen takaosasta (tietokoneemodesta) puhelinpistorasiaan. Irrota johto puhelinpistorasiasta ja kytke se laitteen takana olevaan 2-EXT-porttiin.
3. Irrota puhelinvastaajan johto puhelimen seinäpistokkeesta ja kytke se laitteen takaosassa olevaan 2-EXT-porttiin.



Huomautus Jos et kytke puhelinvastaajaa suoraan laitteeseen, puhelinvastaaja voi tallentaa lähettävän faksilaitteen faksiäänä, etkä voi luultavasti vastaanottaa fakseja laitteella.

4. Kytke HP-laitteen mukana toimitetun puhelinjohdon toinen pää puhelinpistorasiaan ja toinen pää HP-laitteen takana olevaan 1-LINE-porttiin.



Huomautus Jos kytket puhelinpistorasiaan ja laitteeseen jonkin muun kuin laitteen mukana toimitetun johdon, faksaaminen ei ehkä onnistu. Tämä erityisjohto on erilainen kuin tavalliset koti- tai toimistokäytössä olevat johdot.

5. (Valinnainen) Jos puhelinvastaajassa ei ole sisäänrakennettua puhelinta, voit kytkeä puhelimen vastaajan takaosassa olevaan OUT-porttiin.



Huomautus Jos puhelinvastaajaa ei voi kytkeä ulkoiseen puhelimeen, voit kytkeä sekä puhelinvastaajan että puhelimen laitteeseen käyttämällä rinnakkaisliitintä. Näissä kytkennöissä voit käyttää tavallista puhelinjohtoa.

6. Jos modeemiohjelmisto on määritetty vastaanottamaan fakseja tietokoneeseen automaattisesti, poista asetus käytöstä.



Huomautus Jos et poista modeemiohjelmiston automaattista faksien vastaanottoasetusta käytöstä, laite ei voi vastaanottaa fakseja.

7. Ota **Autom. vastaus** -asetus käyttöön.
8. Määritä vastaaja vastaamaan pienen hälytysmäärän jälkeen.
9. Muuta HP-laitteen **Soittoja ennen vastausta** -asetuksen arvoksi HP-laitteen tukema enimmäismäärä hälytyksiä. (Suurin soittomäärä vaihtelee maittain ja alueittain.)
10. Suorita faksitesti.



Huomautus Jos tietokoneessa on kaksi puhelinporttia, rinnakkaisliitintä ei tarvita. Voit liittää puhelinvastaajan tietokoneen takapaneelin OUT-liitäntään.

Puhelinvastaaja vastaa, kun puhelin on soinut määritetyn määrän kertoja, ja sitten toistaa tallentamasi viestin. Laite tarkkailee puhelua tänä aikana ja "kuuntelee" faksiäänä. Jos laite havaitsee faksiäänän, se lähettää vastaanottoäänän ja vastaanottaa faksin. Jos laite ei havaitse faksiäänä, se lakkaa tarkkailemasta linjaa ja puhelinvastaaja voi tallentaa viestin.

Jaettu ääni- ja faksilinja, kun käytössä on DSL/ADSL-modeemi ja puhelinvastaaja

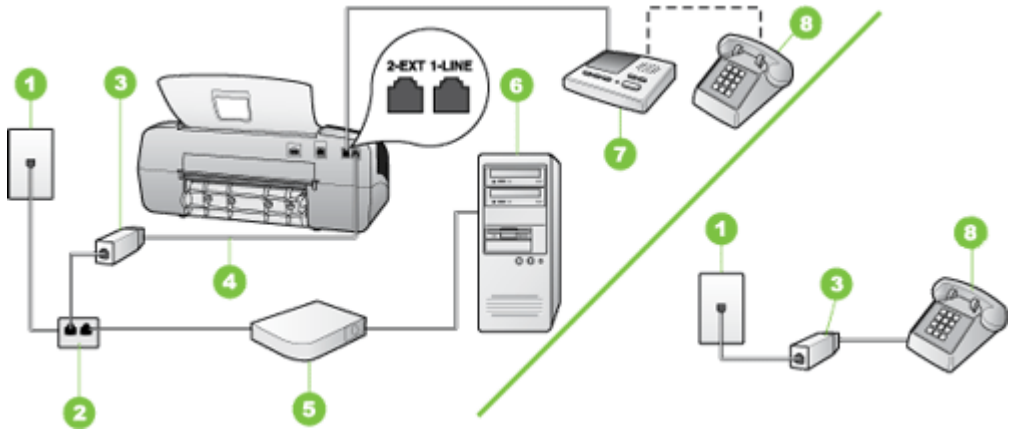

1	Puhelinpistorasia
2	Rinnakkaisliitin
3	DSL/ADSL-suodatin
4	Laitteen mukana toimitettu puhelinjohto liitettynä laitteen takapaneelin 1-LINE-porttiin
5	DSL/ADSL-modeemi
6	Tietokone
7	Puhelinvastaaja
8	Puhelin (valinnainen)

 **Huomautus** Sinun tulee hankkia rinnakkaisliitin. Rinnakkaisliittimessä on yksi RJ-11-portti edessä ja kaksi RJ-11-porttia takana. Älä käytä kahden linjan liitintä, sarjaliitintä tai rinnakkaisliitintä, jossa on kaksi RJ-11-porttia edessä ja pistoke takana.



Laitteen asentaminen käytettäessä DSL/ADSL-modeemia

1. Hanki DSL/ADSL-suodatin DSL/ADSL-palveluntarjoajalta.

 **Huomautus** Muualla kodissa tai toimistossa oleviin puhelimiin, joissa käytetään samaa puhelinnumeroa DSL/ADSL-palvelun kanssa, pitää kytkeä omat DSL/ADSL-suodattimet. Muussa tapauksessa puheluissa kuuluu kohinaa.

2. Kytke laitteen mukana toimitetun puhelinjohdon toinen pää DSL/ADSL-suodattimeen ja kytke sitten johdon toinen pää laitteen takana olevaan 1-LINE-porttiin.

 **Huomautus** Jos et käytä laitteen mukana toimitettua johtoa DSL/ADSL-suodattimen liittämiseksi laitteeseen, faksaaminen ei ehkä onnistu. Tämä erityisjohto on erilainen kuin tavalliset koti- tai toimistokäytössä olevat johdot.

3. Liitä DSL/ADSL-suodatin jakolaitteeseen.
4. Irrota puhelinvastaajan johto puhelinpistorasiasta ja kytke se laitteen takapaneelin 2-EXT-porttiin.

 **Huomautus** Jos et kytke puhelinvastaajaa suoraan laitteeseen, puhelinvastaaja ehkä tallentaa lähettävän faksilaitteen faksiäänä eikä laite voi vastaanottaa fakseja.

5. Kytke DSL-modeemi rinnakkaisliitimeen.
6. Kytke rinnakkaisliitin puhelinpistorasiaan.
7. Määritä vastaaja vastaamaan pienen hälytysmäärän jälkeen.
8. Muuta laitteen **Soittoa ennen vastausta** -asetuksen arvoksi laitteen tukema enimmäismäärä hälytyksiä.

 **Huomautus** Soittojen enimmäismäärä vaihtelee maan tai alueen mukaan.

9. Suorita faksitesti.

Puhelinvastaaja vastaa, kun puhelin on soinut määritetyn määrän kertoja, ja sitten toistaa tallentamasi viestin. Laite tarkkailee puhelua tänä aikana ja "kuuntelee" faksiäänä. Jos laite havaitsee faksiäänen, se lähettää vastaanottoäänen ja vastaanottaa faksin. Jos laite ei havaitse faksiäänä, se lakkaa tarkkailemasta linjaa ja puhelinvastaaja voi tallentaa viestin.

Jos käytät samaa puhelinlinjaa puhelinta, faksia ja tietokoneen DSL-modeemia varten, asenna faksi noudattamalla näitä ohjeita.

Asennus K: Jaettu ääni- ja faksilinja, kun käytössä on tietokonemodeemi ja vastaaja

Jos vastaanotat sekä ääni- että faksipuheluja samaan puhelinnumeroon, käytät samaan linjaan kytkettyä tietokonemodeemia ja käytät puhelinyhtiön toimittamaa vastaajapalvelua, asenna laite tässä osassa kuvatulla tavalla.

 **Huomautus** Et voi vastaanottaa fakseja automaattisesti, jos käytössäsi oleva vastaajapalvelu käyttää samaa numeroa kuin faksipuhelut. Sinun täytyy vastaanottaa faksit manuaalisesti eli sinun pitää olla paikalla vastaamassa tulevaan faksipuheluun. Jos haluat vastaanottaa fakseja automaattisesti, ota yhteys puhelinyhtiöön ja tilaa palvelu, johon kuuluu erottuva soittoääni, tai hanki erillinen puhelinlinja faksia varten.

Koska tietokonemodeemi ja laite jakavat saman puhelinlinjan, modeemia ja laitetta ei voi käyttää yhtä aikaa. Et voi esimerkiksi käyttää laitetta faksien vastaanottoon ja lähettämiseen, jos käytät sähköpostiohjelmaa tai Internetiä tietokonemodeemin välityksellä.

Voit määrittää laitteen toimimaan yhdessä tietokoneen kanssa kahdella tavalla sen mukaan, kuinka monta puhelinporttia tietokoneessa on. Tarkista ennen aloittamista, onko tietokoneessa puhelinta varten yksi vai kaksi porttia.

- Jos tietokoneessa on ainoastaan yksi puhelinportti, sinun on hankittava seuraavan kuvan mukainen rinnakkaisliitin. (Rinnakkaisliittimessä on yksi RJ-11-portti edessä ja kaksi RJ-11-porttia takana. Älä käytä kahden linjan liitintä, sarjaliitintä tai rinnakkaisliitintä, jossa on kaksi RJ-11-porttia edessä ja pistoke takana.)



Kaavio 7-12 Esimerkki rinnakkaisliittimestä

- Jos tietokoneessa on kaksi puhelinporttia, asenna laite seuraavien ohjeiden mukaan.

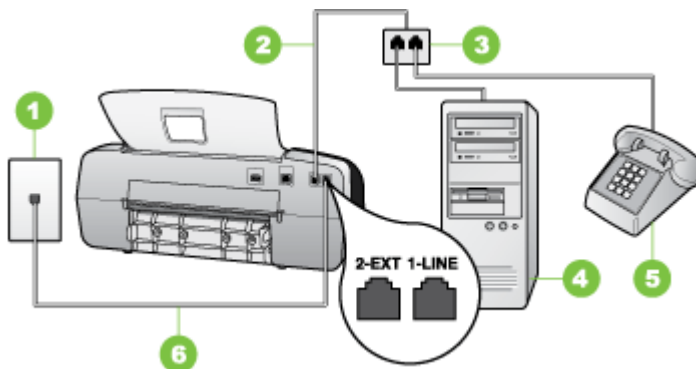

Kaavio 7-13 Laite takaa

1	Puhelinpistorasia
2	Kytke laite 1-LINE-porttiin käyttämällä laitteen mukana toimitettua puhelinjohtoa.
3	Tietokone, jossa on modeemi
4	Puhelin

Laitteen määrittäminen samaan puhelinlinjaan kuin tietokone, jossa on kaksi puhelinporttia

1. Irrota valkoinen pistoke laitteen takaosassa olevasta 2-EXT-portista.
2. Etsi puhelinjohto, joka on kytketty tietokoneen takaosasta (tietokoneemodesta) puhelinpistorasiaan. Irrota johto puhelinpistorasiasta ja kytke se laitteen takana olevaan 2-EXT-porttiin.
3. Kytke puhelin tietokoneemodesta takaosassa olevaan ulostuloporttiin.
4. Kytke laitteen mukana toimitetun puhelinjohdon toinen pää puhelinpistorasiaan ja toinen pää laitteen takana olevaan 1-LINE-porttiin.

 **Huomautus** Jos kytket puhelinpistorasiaan ja laitteeseen jonkin muun kuin laitteen mukana toimitetun johdon, faksaaminen ei ehkä onnistu. Tämä erityisjohto on erilainen kuin tavalliset koti- tai toimistokäytössä olevat johdot.

5. Jos modeemiohjelmisto on määritetty vastaanottamaan fakseja tietokoneeseen automaattisesti, poista asetus käytöstä.

 **Huomautus** Jos et poista modeemiohjelmiston automaattista faksien vastaanottoasetusta käytöstä, laite ei voi vastaanottaa fakseja.

6. Ota **Autom. vastaus** -asetus pois käytöstä.
7. Suorita faksitesti.

Sinun täytyy olla paikalla vastaamassa tuleviin faksipuheluihin. Muussa tapauksessa laite ei voi vastaanottaa fakseja.

Faksin sarja-asennus

Lisätietoja laitteen asentamisesta faksaamista varten käytettäessä sarjapuhelinjärjestelmää on oman maasi tai alueesi faksin määrittämissivustossa.

Itävalta	www.hp.com/at/faxconfig
Saksa	www.hp.com/de/faxconfig
Sveitsi (ranska)	www.hp.com/ch/fr/faxconfig
Sveitsi (saksa)	www.hp.com/ch/de/faxconfig
Iso-Britannia	www.hp.com/uk/faxconfig
Suomi	www.hp.fi/faxconfig
Tanska	www.hp.dk/faxconfig
Ruotsi	www.hp.se/faxconfig
Norja	www.hp.no/faxconfig
Alankomaat	www.hp.nl/faxconfig
Belgia (hollanninkielinen)	www.hp.be/nl/faxconfig
Belgia (ranskankielinen)	www.hp.be/fr/faxconfig
Portugali	www.hp.pt/faxconfig
Espanja	www.hp.es/faxconfig

(jatkoa)

Ranska	www.hp.com/fr/faxconfig
Irlanti	www.hp.com/ie/faxconfig
Italia	www.hp.com/it/faxconfig

Laitteen määrittäminen (Windows)

Voit liittää laitteen suoraan tietokoneeseen tai jakaa laitteen verkon muiden tietokoneiden kanssa.

 **Huomautus** Tietokoneessa tulee olla asennettuna Microsoft Internet Explorer 6.0 tai sitä uudempi versio asennusohjelman suorittamiseksi.

Tarvitset järjestelmänvalvojan oikeudet, jotta voit asentaa tulostinohjaimen Windows 2000-, Windows XP- tai Windows Vista -käyttöjärjestelmään.

Windows 2000 -käyttöjärjestelmä tukee vain tulostin- ja skannerinohjaimia.

Kun asennat laitetta, HP suosittelee, että liität laitteen ohjelmiston asentamisen jälkeen. Näin asennus onnistuu mahdollisimman helposti. Jos kuitenkin olet kytkenyt kaapelin ensin, katso ohjeet kohdasta [Liitä laite ennen ohjelmiston asentamista](#).

Suora yhteys

Voit kytkeä laitteen suoraan tietokoneeseen USB-kaapelilla.

 **Huomautus** Jos asennat laitteen ohjelmiston ja liität laitteen tietokoneeseen, jossa on Windows-käyttöjärjestelmä, voit liittää lisää laitteita samaan tietokoneeseen USB-kaapeleilla asentamatta laitteen ohjelmistoa uudelleen.

Kun asennat laitetta, HP suosittelee, että liität tulostimen ohjelmiston asennuksen jälkeen. Näin asennus onnistuu mahdollisimman helposti. Jos kuitenkin olet kytkenyt kaapelin ensin, katso ohjeet kohdasta [Liitä laite ennen ohjelmiston asentamista](#).

Asenna ohjelmisto ennen tulostimen liittämistä (suositus)

Ohjelmiston asentaminen

1. Sulje kaikki käynnissä olevat sovellukset.
2. Aseta Starter-CD-levy CD-asemaan. CD-levyn valikko avautuu automaattisesti. Jos CD-valikko ei avaudu automaattisesti, kaksoisnapsauta Starter-CD-levyn asennuskuvaketta.
3. Valitse CD-levyn valikossa **Asenna** ja noudata näyttöön tulevia ohjeita.
4. Kytke kehotettaessa laitteeseen virta ja liitä laite tietokoneeseen USB-kaapelilla. Näyttöön tulee **Uusi laite löydetty** -ikkuna, ja laitteen kuvake luodaan Tulostimet-kansioon.

 **Huomautus** Voit kytkeä USB-kaapelin myöhemmin, kun haluat käyttää laitetta.

Voit jakaa laitteen myös toisten tietokoneiden kanssa käyttämällä paikallisesti jaettuun verkkotoimintoihin. Lisätietoja on kohdassa [Jaa laite paikallisverkossa](#).

Liitä laite ennen ohjelmiston asentamista

Jos liität laitteen tietokoneeseen ennen ohjelmiston asentamista, **Uusi laite löydetty** -ikkuna tulee näkyviin.

 **Huomautus** Jos olet kytkenyt virran laitteeseen, älä katkaise virtaa tai irrota kaapelia laitteesta asennusohjelman suorituksen aikana. Jos teet niin, asennusohjelma jää kesken.

Laitteen liittäminen

1. **Uusi laite löydetty** -ikkunassa on lueteltu tulostinajurin etsimismenetelmät. Valitse Lisäasetukset-vaihtoehto ja sitten **Seuraava**.

 **Huomautus** Älä salli **Uusi laite löydetty**-wizardin suorittaa tulostinajurin automaattista hakua.

2. Valitse ajurin sijainnin määrittämisen valintaruutu ja tarkista, että muut valintaruudut ovat tyhjiä.
3. Aseta Starter CD -levy CD-asemaan. Jos CD-levyn valikko tulee näyttöön, sulje se.
4. Etsi Starter CD -levyn päähakemisto (esimerkiksi D) selaamalla ja valitse sitten **OK**.
5. Napsauta **Seuraava**-painiketta ja seuraa näyttöön tulevia ohjeita.
6. Sulje **Uusi laite löydetty** -ikkuna valitsemalla **Valmis**. Ohjattu toiminto käynnistää asennusohjelman automaattisesti (tämä saattaa viedä hetken).
7. Suorita asennus loppuun.

 **Huomautus** Voit jakaa laitteen myös toisten tietokoneiden kanssa käyttämällä paikallisesti jaettuja verkkotoimintoja. Lisätietoja on kohdassa [Jaa laite paikallisverkossa](#).

Jaa laite paikallisverkossa

Paikallisesti jaetussa verkossa laite on liitetty USB-liitännällä suoraan valittuun tietokoneeseen (jota kutsutaan palvelimeksi) ja jaettu muiden tietokoneiden (asiakkaiden) käyttöön.

 **Huomautus** Kun jaat suoraan kytketyn laitteen, valitse palvelimeksi tietokone, jossa on kaikkein uusin käyttöjärjestelmä. Jos verkossa on esimerkiksi tietokone, jossa on Windows XP -käyttöjärjestelmä ja muita tietokoneita, joissa on tätä vanhempi Windows-käyttöjärjestelmä, käytä palvelimena Windows XP -tietokonetta.

Käytä tätä vaihtoehtoa vain pienissä työasemaryhmissä tai jos laitteen käyttöaste verkossa on pieni. Laitteeseen liitetty tietokone hidastuu, jos monta käyttäjää tulostaa laitteella.

Vain tulostustoiminto on jaettu. Skannaus-, kopiointi- ja faksitoimintoja ei jaeta.

Laitteen jakaminen

1. Napsauta **Käynnistä**-painiketta, valitse **Asetukset** ja sitten **Tulostimet** tai **Tulostimet ja faksit**.
tai
Napsauta **Käynnistä**-painiketta, valitse **Ohjauspaneeli** ja kaksoinapsauta sitten **Tulostimet**.
2. Napsauta hiiren kakkospainikkeella laitteen kuvaketta, valitse **Ominaisuudet** ja valitse sitten **Jakaminen**-välilehti.
3. Valitse laitteen jakamisvaihtoehto ja anna laitteelle jakonimi.
4. Jos laite on jaettu useita eri Windows-versioita käyttävien asiakastietokoneiden käyttöön, voit asentaa ajurit valitsemalla **Lisäohjaimet**. Starter CD -levyn on oltava tietokoneen CD-asemassa.

Laitteen määrittäminen (Mac OS)



Huomautus Vain HP Officejet J3600 tukee Mac OS -käyttöjärjestelmää.

Voit liittää laitteen yhteen Macintosh-tietokoneeseen USB-johdolla tai jakaa laitteen usean tietokoneen kanssa verkossa.

Tässä osassa käsitellään seuraavia aiheita:

- [Suoraan yhteyteen tarvittavan ohjelmiston asentaminen](#)
- [Jaa laite paikallisverkossa](#)

Suoraan yhteyteen tarvittavan ohjelmiston asentaminen

Ohjelmiston asentaminen

1. Kytke laite tietokoneeseen USB-kaapelilla.
2. Aseta Starter CD -levy CD-asemaan. Kaksoinapsauta työpöydällä olevaa CD-kuvaketta ja kaksoinapsauta sitten asennuskuvaketta. Voit myös etsiä Starter CD -levyllä olevaa Installer-kansiota.
3. Osoita **Install Software** (Asenna ohjain) -painiketta ja seuraa näyttöön tulevia ohjeita.
4. Voit tarvittaessa jakaa laitteen toisten Macintosh-tietokoneiden käyttäjien kanssa. Katso lisätietoja kohdasta [Jaa laite paikallisverkossa](#).

Jaa laite paikallisverkossa

Kun liität laitteen suoraan, voit jakaa sen toisten tietokoneiden kanssa käyttämällä paikallisesti jaettuja verkkotoimintoja. Käytä tätä vaihtoehtoa vain pienissä työasemaryhmissä tai jos laitteen käyttöaste verkossa on pieni. Laitteeseen liitetty tietokone hidastuu, jos monta käyttäjää tulostaa laitteella.

Jos laite halutaan jakaa Mac OS -ympäristössä, ympäristön on täytettävä seuraavat perusvaatimukset:

- Macintosh-tietokoneiden tiedonsiirron on tapahduttava TCP/IP-yhteyden välityksellä, ja Macintosh-tietokoneilla on oltava IP-osoitteet. (AppleTalkia ei tueta.)
- Jaettu laite on kytkettävä Macintosh-isäntäkoneen sisäiseen USB-porttiin.
- Sekä Macintosh-isäntäkoneessa että jaettua laitetta käyttävissä Macintosh-asiakaskoneissa on oltava asennettuna laitteen jakamiseen tarvittava ohjelmisto sekä asennetun laitteen ajuri tai PPD-tiedosto. (Voit asentaa laitteen jakamiseen tarvittavat ohjelmat ja jakamiseen liittyvät ohjetiedostot suorittamalla asennusohjelman.)

Lisätietoja USB-laitteen jakamisesta on Applen sivuston (www.apple.com) tukitiedoissa ja tietokoneen Mac-ohjeessa.

Laitteen jakaminen tietokoneissa, joissa on Mac OS

1. Ota tulostimen jakaminen käyttöön Macintosh-tietokoneissa (isäntä- ja palvelintietokoneissa), jotka on kytketty tulostimeen). Valitse jompikumpi seuraavista toiminnoista käyttöjärjestelmän version mukaan:
 - **Mac OS 10.3:** Avaa **System Preferences** (Järjestelmäasetukset), osoita **Print & Fax** (Tulosta ja faksaa) ja valitse sitten **Share my printers with other computers** (Jaa kirjoittimet muiden tietokoneiden kanssa) -valintaruutu.
 - **Mac OS 10.4:** Avaa **System Preferences** (Järjestelmäasetukset), osoita **Print & Fax** (Tulosta ja faksaa) ja valitse **Sharing** (Jakaminen) -välilehti. Valitse **Share these printers with other computers** (Jaa nämä kirjoittimet muiden tietokoneiden kanssa) -valintaruutu ja valitse jaettava tulostin.
2. Jos haluat tulostaa muista Macintosh-tietokoneista (asiakastietokoneista) verkon kautta, toimi seuraavasti:
 - a. Osoita **File** (Arkisto) ja valitse sitten **Page Setup** (Arkin määrittely) dokumentissa, jonka haluat tulostaa.
 - b. Valitse **Format for** (Kirjoitin) -kohdan vieressä olevasta avattavasta valikosta **Shared Printers** (Jaetut kirjoittimet) ja valitse laite.
 - c. Valitse **Paper Size** (Paperikoko) ja osoita sitten **OK**.
 - d. Valitse dokumentissa **File** (Arkisto) ja sitten **Print** (Tulosta).
 - e. Valitse **Printer** (Kirjoitin) -kohdan vieressä olevasta avattavasta valikosta **Shared Printers** (Jaetut kirjoittimet) ja valitse laite.
 - f. Muuta tarvittaessa muita tulostusasetuksia ja osoita sitten **Print**(Tulosta).

Ohjelmiston poistaminen ja asentaminen uudelleen

Jos asennus on epätäydellinen tai jos liitit USB-kaapelin tietokoneeseen, ennen kuin ohjelmiston asennusnäyttö kehotti tekemään niin, ohjelmisto on ehkä poistettava ja asennettava uudelleen. Pelkästään laitteen sovellustiedostojen poistaminen tietokoneesta ei riitä. Varmista, että poistat asennuksen asianmukaisesti käyttämällä laitteen mukana toimitettua ohjelmiston asennuksen poisto-ohjelmaa.

Voit poistaa ohjelmiston Windows-tietokoneesta kolmella tavalla ja Macintosh-tietokoneesta yhdellä tavalla.

Ohjelmiston poistaminen Windows-tietokoneesta, tapa 1

1. Irrota laitteen kaapeli tietokoneesta. Älä liitä laitetta tietokoneeseen, ennen kuin olet asentanut ohjelmiston uudelleen.
2. Katkaise laitteen virta painamalla **Virta**-painiketta.
3. Valitse Windowsin tehtäväpalkista **Käynnistä**, valitse **Ohjelmat** tai **Kaikki ohjelmat**. Valitse sitten **HP, Officejet J3500/J3600 Series** ja napsauta **Poista**.
4. Noudata näytön ohjeita.
5. Jos ohjelma kysyy, haluatko poistaa jaettuja tiedostoja, valitse **Ei**. Muut tiedostoja käyttävät ohjelmat eivät ehkä toimi oikein, jos tiedostoja poistetaan.
6. Käynnistä tietokone uudelleen.
7. Kun haluat asentaa ohjelmiston uudelleen, aseta laitteen Starter CD -levy tietokoneen CD-levyasemaan ja noudata näyttöön tulevia ohjeita. Katso myös kohta [Asenna ohjelmisto ennen tulostimen liittämistä \(suositus\)](#).
8. Kun ohjelmisto on asennettu, kytke laite tietokoneeseen.
9. Kytke laitteeseen virta painamalla **Virta**-painiketta.
Kun laitteen kaapeli on kiinnitetty ja virta kytketty, joudut ehkä odottamaan useita minutteja, ennen kuin kaikki Plug-and-Play-toiminnot on suoritettu loppuun.
10. Noudata näytön ohjeita.

Kun ohjelmiston asennus on valmis, **HP Digital Imaging Monitor** -kuvake tulee näkyviin Windowsin ilmaisinalueelle.

Ohjelmiston poistaminen Windows-tietokoneesta, tapa 2

 **Huomautus** Käytä tätä tapaa, jos **Poista asennus** -toiminto ei ole käytettävissä Windows-käyttöjärjestelmän Käynnistä-valikon kautta.

1. Valitse Windowsin tehtäväpalkista **Käynnistä**, **Asetukset**, **Ohjauspaneeli** ja sitten **Lisää tai poista sovellus**.
tai
Napsauta **Käynnistä**-painiketta, valitse **Ohjauspaneeli** ja kaksoisnapsauta sitten **Ohjelmat ja ominaisuudet**.
2. Valitse **Officejet J3500/J3600 Series** ja napsauta sitten **Muuta/poista** tai **Poista/muuta**.
Noudata näytön ohjeita.
3. Irrota laitteen kaapeli tietokoneesta.
4. Käynnistä tietokone uudelleen.

 **Huomautus** On tärkeää, että irrotat laitteen kaapelin, ennen kuin käynnistät tietokoneen uudelleen. Älä liitä laitetta tietokoneeseen, ennen kuin olet asentanut ohjelmiston uudelleen.

5. Aseta laitteen Starter CD -levy tietokoneen CD-levyasemaan ja käynnistä asennusohjelma.
6. Noudata näyttöön tulevia ohjeita. Lisätietoja on kohdassa [Asenna ohjelmisto ennen tulostimen liittämistä \(suositus\)](#).

Ohjelmiston poistaminen Windows-tietokoneesta, tapa 3

 **Huomautus** Käytä tätä tapaa, jos **Poista asennus** -toiminto ei ole käytettävissä Windows-käyttöjärjestelmän Käynnistä-valikon kautta.

1. Pane laitteen Starter CD -levy tietokoneen CD-levyasemaan ja käynnistä asennusohjelma.
 2. Irrota laitteen kaapeli tietokoneesta.
 3. Valitse **Poista** ja noudata näyttöön tulevia ohjeita.
 4. Käynnistä tietokone uudelleen.
-

 **Huomautus** On tärkeää, että irrotat laitteen kaapelin, ennen kuin käynnistät tietokoneen uudelleen. Älä liitä laitetta tietokoneeseen, ennen kuin olet asentanut ohjelmiston uudelleen.

5. Käynnistä laitteen asennusohjelma uudelleen.
6. Valitse **Asenna**.
7. Noudata näyttöön tulevia ohjeita. Lisätietoja on kohdassa [Asenna ohjelmisto ennen tulostimen liittämistä \(suositus\)](#).

Ohjelmiston poistaminen Macintosh-tietokoneesta

1. Käynnistä **HP Device Manager**.
 2. Osoita **Information and Settings** (Tiedot ja asetukset).
 3. Valitse pudotusvalikosta **Uninstall HP AiO Software** (Poista HP AiO -ohjelmiston asennus).
Noudata näytön ohjeita.
 4. Kun ohjelmisto on poistettu, käynnistä tietokone uudelleen.
 5. Asenna ohjelmisto uudelleen asettamalla laitteen Starter CD -levy tietokoneen CD-levyasemaan.
 6. Avaa CD-levy työpöydältä ja kaksoisosoita **HP All-in-One Installer** (HP:n ohjelmiston asennusohjelma).
 7. Noudata näyttöön tulevia ohjeita ja katso myös kohta [Laitteen määrittäminen \(Mac OS\)](#).
-

 **Huomautus** Jos et voi käynnistää HP Device Manager -apuohjelmaa, voit poistaa ohjelmiston avaamalla kiintolevyn, valitsemalla **Applications** (Sovellukset), valitsemalla sitten **Hewlett-Packard** ja avaamalla **HP Uninstaller** -ohjelman (HP:n asennuksenpoisto).

8 Ylläpito ja vianmääritys

Tässä osassa käsitellään seuraavia aiheita:

- [Tulostuskasettien huoltaminen](#)
- [Laitteen puhdistus](#)
- [Vianmääritysvihjeet ja lisätietoja](#)
- [Tulostusongelmien ratkaiseminen](#)
- [Tulostuslaatu on heikko ja tulokset odottamattomia](#)
- [Paperin syöttöön liittyvien ongelmien ratkaiseminen](#)
- [Kopiointiongelmien ratkaiseminen](#)
- [Skannausongelmien ratkaiseminen](#)
- [Faksiongelmien ratkaiseminen](#)
- [Asennusongelmien vianmääritys](#)
- [Paperitukosten poistaminen](#)
- [Paperitukosten ehkäiseminen](#)

Tulostuskasettien huoltaminen

Tässä osassa käsitellään seuraavia aiheita:

- [Tuetut tulostuskasetit](#)
- [Tulostuskasettien käsitteleminen](#)
- [Tulostuskasettien vaihtaminen](#)
- [Tulostuskasettien kohdistaminen](#)
- [Tulostuskasettien puhdistaminen](#)
- [Tulostuskasetin kosketuspintojen puhdistaminen](#)
- [Mustesuuttimia ympäröivän alueen puhdistaminen](#)
- [Tulostuskasettien varastointi](#)

Tuetut tulostuskasetit

Tulostuskasettien saatavuus vaihtelee maan/alueen mukaan. Tulostuskasetteja on saatavissa useita eri kokoja. Lisäksi HP Officejet J3500 tukee vain yhtä mustaa tulostuskasettia.

Löydät tulostuskasetin numeron seuraavista paikoista:

- Vaihdeettavan tulostuskasetin etiketistä.
- **Windows:** Jos kaksisuuntainen tiedonsiirto on käytettävissä, valitse **Toolbox**-apuohjelman **Arvioidut mustemäärät** -välilehti, selaa **Kasetin tiedot** -painikkeen kohdalle ja valitse **Kasetin tiedot**.
- **Mac-käyttöjärjestelmä:** Valitse **HP Printer Utility** -apuohjelmassa **Information and Support** (Tiedot ja tuki) -paneelistä **Supply Info** (Tarvikkeiden tiedot) ja valitse **Retail Supplies Information** (Jälleenmyyjän tarviketiedot).
Vain HP Officejet J3600 tukee Mac OS -käyttöjärjestelmää.

 **Huomautus** Tulostusprosessi kuluttaa tulostuskasettien mustetta useilla tavoilla, kuten alustuksessa, joka valmistelee laitetta ja tulostuskasetteja tulostukseen. Lisäksi kasettiin jää mustejäämä sen käytön jälkeen. Lisätietoja on internetsivustossa www.hp.com/go/inkusage.

Tulostuskasettien käsitteleminen

Tutustu osiin ja tulostuskasettien käsittelyohjeisiin, ennen kuin vaihdat tai puhdistat tulostuskasetteja.

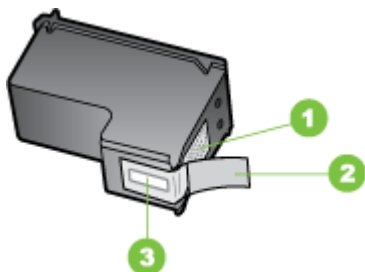

1	Kuparinväriset kosketuspinnat
2	Muovinauha, jossa on vaaleanpunainen repäisykieleke (täytyy irrottaa ennen asentamista)
3	Mustesuuttimet, suojattu muovinauhalla

Pitele mustekasetteja mustista muovireunuksista siten, että etiketti osoittaa ylöspäin. Älä kosketa kuparinvärisiä pintoja tai mustesuuttimia.



 **Huomautus** Käsittele tulostuskasetteja varovasti. Kasettien pudottaminen tai täräyttäminen voi aiheuttaa tilapäisiä tulostusongelmia tai pysyviä vaurioita.

Tulostuskasettien vaihtaminen

Noudata näitä ohjeita, kun muste on vähissä.

 **Huomautus** Kun tulostuskasetin mustetaso on vähäinen, näyttöön tulee viesti. Voit tarkistaa musteen määrän myös tulostimen Työkaluryhmän (Windows) tai HP Printer -apuohjelman (Mac OS) avulla.

Kun näyttöön tulee vähäisestä musteen määrästä kertova viesti, varmista, että vaihtokasetti on heti saatavilla. Tulostuskasetit on vaihdettava myös silloin, jos tulostettu

teksti näyttää haalistuneelta tai tulostuksessa esiintyy tulostuskasetteihin liittyviä laatuongelmia.

Tilataksesi tulostuskasetteja laitteeseen, valitse linkki www.hpshopping.com. Valitse kehoitettaessa maa tai alue. Valitse myös tuote ja napsauta sitten sivulla olevaa ostolinkkiä.

 **Huomautus** HP Officejet J3500 tukee vain yhtä mustaa tulostuskasettia.

Tulostuskasettien vaihtaminen

1. Tarkista, että laitteen virta on kytketty.

△ **Varoitus** Jos HP All-in-One -laite on kytketty pois päältä, kun avaat tulostuskasetin luukun vaihtaaksesi tulostuskasetin, laite ei vapauta kasetteja. Saatat vahingoittaa laitetta, jos tulostuskasetit eivät ole asianmukaisesti paikallaan, kun yrität poistaa niitä.

2. Avaa tulostuskasettien suojakansi.
Tulostuskasettivaunu liikkuu tulostimen oikeaan reunaan.



3. Odota, kunnes tulostuskasettivaunu on paikallaan eikä siitä kuulu ääntä. Vapauta tulostuskasetti painamalla sitä kevyesti.
Jos vaihdat kolmiväritulostuskasettia (vain HP Officejet J3600), irrota tulostuskasetti vasemmalla olevasta aukosta.
Jos vaihdat mustaa tulostuskasettia, irrota tulostuskasetti oikealla olevasta aukosta.

 **Huomautus** HP Officejet J3500 tukee vain yhtä mustaa tulostuskasettia.

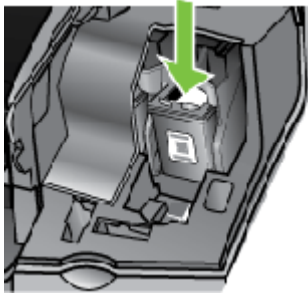

Kaavio 8-1 Poista tulostuskasetti HP Officejet J3500 -laitteesta

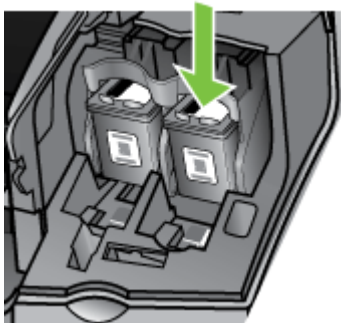

Kaavio 8-2 Poista tulostuskasetti HP Officejet J3600 -laitteesta

4. Irrota tulostuskasetti aukosta vetämällä sitä itseesi päin.
5. Jos poistat tulostuskasetin musteen käytyä vähiin tai loputtua, kierrätä kasetti. Monissa maissa/monilla alueilla on käytettävissä HP Inkjet Supplies Recycling Program -kierrätysohjelma, jonka avulla voit kierrättää käytetyt tulostuskasetit maksutta. Lisätietoja on seuraavassa osoitteessa:
www.hp.com/hpinfo/globalcitizenship/environment/recycle/inkjet.html

6. Poista uusi tulostuskasetti pakkauksesta ja poista muovinauha varovasti vaaleanpunaisesta kielekkeestä vetämällä. Älä kosketa muita osia kuin vaaleanpunaista muovinauhaa.

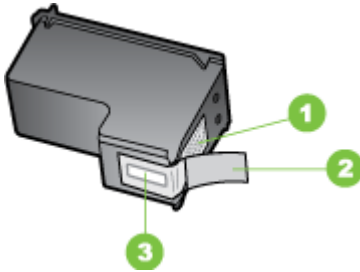

1	Kuparinväriset kosketuspinnat
2	Muovinauha, jossa on vaaleanpunainen repäisykieleke (täytyy irrottaa ennen asentamista)
3	Mustesuuttimet, suojattu muovinauhalla

- △ **Varoitus** Älä kosketa kuparinvärisiä pintoja tai mustesuuttimia. Näiden osien koskettaminen voi aiheuttaa tukkeumia, musteensyöttöhäiriöitä ja sähkökytkentöjen huononemista.



7. Työnnä uusi tulostuskasetti tyhjään paikkaan. Paina sitten tulostuskasetin yläosaa varovasti, kunnes se napsahtaa paikalleen.
Jos asennat kolmiväritulostuskasettia, aseta se vasemmanpuoleiseen paikkaan.
Jos asennat mustaa tulostuskasettia, aseta se oikeanpuoleiseen paikkaan.

-  **Huomautus** HP Officejet J3500 tukee vain yhtä mustaa tulostuskasettia.

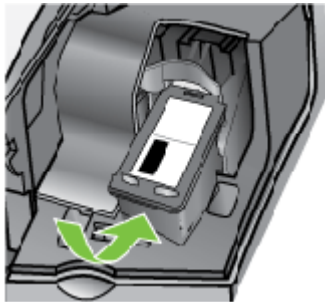

Kaavio 8-3 Lisää tulostuskasetti HP Officejet J3500 -laitteeseen

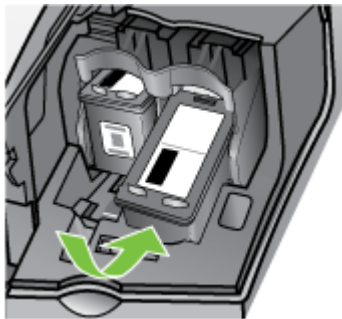

Kaavio 8-4 Aseta tulostuskasetti HP Officejet J3600 -laitteeseen

8. Sulje tulostuskasettien suojakansi.

Tulostuskasettien kohdistaminen

HP All-in-One -laite kehottaa kohdistamaan tulostuskasetit aina, kun asennat tai vaihdat tulostuskasetin. Voit myös kohdistaa tulostuskasetit aina halutessasi ohjauspaneelistä tai käyttämällä laitteen kanssa asennettua ohjelmistoa. Tulostuskasettien kohdistaminen varmistaa laadukkaan tulostusjäljen.

 **Huomautus** Jos poistat tulostuskasetin ja asennat saman kasetin uudelleen, laite ei anna kehotusta kohdistaa tulostuskasetteja. Laite muistaa tulostuskasetin kohdistusarvot, joten sinun ei tarvitse kohdistaa kasetteja uudelleen.

Huomautus HP Officejet J3500 tukee vain yhtä mustaa tulostuskasettia.

Tulostuskasettien kohdistaminen etupaneelista laitteen pyytäessä kohdistamista

1. Varmista, että syöttölokeroon on lisätty käyttämätön valkoinen A4- tai Letter-kokoinen paperiarkki ja valitse sitten **OK**.
2. Laite tulostaa testisivun ja kalibroi tulostimen. Kierrätä tai hävitä arkki.



Huomautus Jos syöttölokerossa oleva paperi on värillistä, kohdistaminen ei onnistu. Lisää syöttölokeroon käyttämätön valkoinen paperi ja kohdista tulostuskasetit uudelleen.

Jos kohdistaminen epäonnistuu uudelleen, laitteen tunnistin tai tulostuskasetti voi olla viallinen. Ota yhteys HP-tukeen. Käy osoitteessa www.hp.com/support. Valitse tarvittaessa maa/alue ja napsauta **Yhteystiedot**-linkkiä. Saat näkyviin teknisen tuen yhteystietoja.

Tulostuskasettien kohdistaminen ohjauspaneelista haluttuna ajankohtana

1. Lisää syöttölokeroon tavallista, käyttämätöntä A4-, Letter- tai Legal-kokoista paperia.
2. Paina **Asetukset**-painiketta.
3. Valitse **6** ja sen jälkeen **2**.
Näin valitset **Työkalut**- ja **Kohdista tulostuskasetti** -asetuksen.
4. Laite tulostaa testisivun ja kalibroi tulostimen. Kierrätä tai hävitä arkki.

Tulostuskasettien kohdistaminen HP Photosmart -ohjelmisto -ohjelmistosta (Windows).

1. Lisää syöttölokeroon tavallista, käyttämätöntä A4-, Letter- tai Legal-kokoista paperia.
2. Valitse HP:n ratkaisukeskus -ohjelmasta **Asetukset - Tulostusasetukset - Tulostimen työkalut**.



Huomautus Voit avata **Tulostimen työkalut** myös **Tulostimen ominaisuudet** -valintaikkunasta. Valitse **Tulostimen ominaisuudet** -valintaikkunan **Palvelut**-välilehti ja valitse sitten **Huolla tämä laite**.

Näkyviin tulee **Tulostimen työkalut**.

3. Valitse **Laitepalvelut** -välilehti.
4. Valitse **Tulostuskasettien kohdistaminen**.
Laite tulostaa testisivun ja kalibroi tulostimen. Kierrätä tai hävitä arkki.

Tulostuskasettien kohdistaminen HP Photosmart Studio -ohjelmistosta (Mac OS)

1. Lisää syöttölokeroon tavallista, käyttämätöntä A4-, Letter- tai Legal-kokoista paperia.
2. **HP Printer -apuohjelma (Mac OS):** Avaa HP Printer -apuohjelma. Katso lisätietoja kohdasta [HP Printer Utility \(Mac OS\)](#). Osoita **Align** (Kohdista) ja noudata näyttöön tulevia ohjeita.



Huomautus Vain HP Officejet J3600 tukee Mac OS -käyttöjärjestelmää.

Tulostuskasettien puhdistaminen

Käytä tätä toimintoa, kun missä tahansa väripalkissa on raitoja tai valkoisia viivoja, tai kun väri on sameaa tulostuskasetin asentamisen jälkeen. Älä puhdista tulostuskasetteja turhaan, koska tämä kuluttaa mustetta ja lyhentää mustesuuttimien käyttöikää.



Huomautus HP Officejet J3500 tukee vain yhtä mustaa tulostuskasettia.

Tulostuskasettien puhdistaminen ohjauspaneelistä

1. Lisää syöttölokeroon tavallista, käyttämätöntä A4-, Letter- tai Legal-kokoista paperia.
2. Paina **Asetukset**-painiketta.
3. Valitse **6** ja sen jälkeen **1**.

Näin valitset **Työkalut**- ja **Puhdista tulostuskasetti** -asetuksen.

Laite tulostaa sivun, jonka voit kierrättää tai hävittää.

Jos kopio- tai tulostuslaadussa on ongelmia vielä tulostuskasettien puhdistamisen jälkeen, puhdista tulostuskasetin kosketuspinnat, ennen kuin vaihdat tulostuskasetin.

Tulostuskasettien puhdistaminen HP Photosmart -ohjelmisto -ohjelmasta.

1. Lisää syöttölokeroon tavallista, käyttämätöntä A4-, Letter- tai Legal-kokoista paperia.
2. Valitse HP:n ratkaisukeskus -ohjelmasta **Asetukset - Tulostusasetukset - Tulostimen työkalut**.



Huomautus Voit avata **Tulostimen työkalut** myös **Tulostimen ominaisuudet** -valintaikkunasta. Valitse **Tulostimen ominaisuudet** -valintaikkunan **Palvelut**-välilehti ja valitse sitten **Huolla tämä laite**.

Näkyviin tulee **Tulostimen työkalut**.

3. Valitse **Laitepalvelut** -välilehti.
4. Valitse **Clean the Print Cartridges** (Puhdista tulostuskasetit).
5. Seuraa kehoitteita, kunnes olet tyytyväinen tulostuslaatuun, ja valitse sitten **Valmis**. Jos kopio- tai tulostuslaadussa on ongelmia vielä tulostuskasettien puhdistamisen jälkeen, puhdista tulostuskasetin kosketuspinnat, ennen kuin vaihdat tulostuskasetin.

HP Printer -apuohjelma (Mac OS)

1. Avaa HP Printer -apuohjelma. Katso lisätietoja kohdasta [HP Printer Utility \(Mac OS\)](#).
2. Napsauta kohdassa **Clean** (Puhdista) ja noudata näyttöön tulevia ohjeita.



Huomautus Vain HP Officejet J3600 tukee Mac OS -käyttöjärjestelmää.

Tulostuskasetin kosketuspintojen puhdistaminen

Puhdista tulostuskasetin kosketuspinnat vain, jos näyttöön tulee toistuvasti kehote tarkastaa tulostuskasetit, vaikka tulostuskasetit on puhdistettu tai kohdistettu.

Ennen kuin puhdistat tulostuskasettien kosketuspinnat, irrota tulostuskasetti ja varmista, että mikään ei peitä tulostuskasettien kosketuspintoja. Asenna sitten tulostuskasetti uudelleen. Jos saat yhä kehoituksia tarkastaa tulostuskasetit, puhdista tulostuskasettien kosketuspinnat.

Tarvitset seuraavia aineita ja välineitä:

- Kuiva vaahtokumipuhdistin, nukkaamaton kangas tai jokin muu pehmeä puhdistusväline, joka ei hajoa tai jätä laitteeseen kuituja.

 **Vihje** Kahvinsuodattimet ovat nukattomia, ja ne soveltuvat hyvin tulostuskasettien puhdistamiseen.

- Tislattua, suodatettua tai pulloitettua vettä (vesijohtovesi saattaa sisältää epäpuhtauksia, jotka voivat vahingoittaa tulostuskasetteja).

 **Varoitus** Älä käytä liuottavaa puhdistusainetta tai alkoholia tulostuskasetin kosketuspintojen puhdistamiseen. Nämä aineet voivat vahingoittaa tulostuskasettia tai HP All-in-One -laitetta.

Tulostuskasetin kosketuspintojen puhdistaminen

1. Kytke laitteeseen virta ja avaa tulostuskasettien suojakansi. Tulostuskasettivaunu liikkuu tulostimen oikeaan reunaan.
2. Odota, kunnes tulostuskasettivaunu on paikallaan eikä siitä kuulu ääntä. Irrota laitteen takana oleva virtajohto.

 **Huomautus** Päivämäärä- ja aika-asetukset saattavat pyyhkiytyä pois riippuen siitä, kuinka kauan HP All-in-One -laite on irrotettuna virtapistokkeesta. Päivämäärä ja aika pitää mahdollisesti asettaa uudelleen, kun kiinnität virtajohdon takaisin laitteeseen.

3. Vapauta kasetti painamalla sitä kevyesti ja irrota se aukosta vetämällä sitä itseesi päin.

 **Huomautus** Älä irrota molempia tulostuskasetteja yhtä aikaa (HP Officejet J3600). Irrota ja puhdista tulostuskasetit yksi kerrallaan. Älä jätä tulostuskasettia HP All-in-One -laitteen ulkopuolelle yli puoleksi tunniksi.

4. Tarkista, että tulostuskasetin kontaktipinnoilla ei ole mustetta tai likaa.
5. Upota puhdas vaahtokumipuhdistin tai nukkaamaton kangas tislattuun veteen ja purista ylimääräinen vesi pois.
6. Tartu tulostuskasettiin sen sivuista.

7. Puhdista vain kuparinväriset kosketuspinnat. Anna mustekasettien kuivua noin kymmenen minuutin ajan.

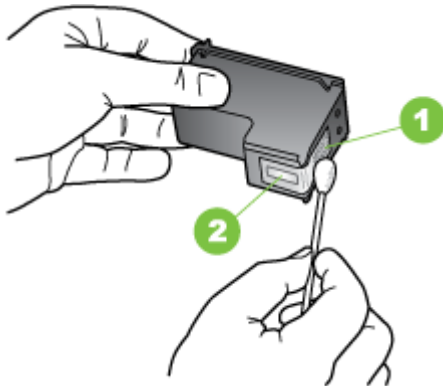

1	Kuparinväriset kosketuspinnat
2	Mustesuuttimet (älä puhdista)

8. Työnnä tulostuskasetti takaisin aukkoon. Työnnä tulostuskasettia eteenpäin, kunnes se napsahtaa paikalleen.
9. Tee samat toimenpiteet tarpeen mukaan toiselle tulostuskasetille (vain HP Officejet J3600).
10. Sulje varovasti tulostuskasettien suojakansi ja liitä virtajohto laitteen taakse.

Mustesuuttimia ympäröivän alueen puhdistaminen

Jos laitetta käytetään pölyisessä ympäristössä, pieniä määriä likaa saattaa kertyä laitteen sisään. Lika saattaa sisältää pölyä, hiuksia, maton nukkaa ja vaatteiden kuituja. Jos likaa pääsee tulostuskasetteihin, se saattaa aiheuttaa musteraitoja tai tahroja tulostetuille sivuille. Musteraidat voidaan korjata puhdistamalla mustesuutinten ympäristö tässä kuvatulla tavalla.

 **Huomautus** Puhdista mustesuuttimia ympäröivä alue vain, jos tulosteissa on raitoja tai tahroja vielä sen jälkeen, kun olet puhdistanut tulostuskasetit HP All-in-One -laitteen ohjauspaneelista tai ohjelmistosta.

Tarvitset seuraavia aineita ja välineitä:

- Kuiva vaahtokumipuhdistin, nukkaamaton kangas tai jokin muu pehmeä puhdistusväline, joka ei hajoa tai jätä laitteeseen kuituja.



Vihje Kahvinsuodattimet ovat nukattomia, ja ne soveltuvat hyvin tulostuskasettien puhdistamiseen.

- Tislattua, suodatettua tai pulloitettua vettä (vesijohtovesi saattaa sisältää epäpuhtauksia, jotka voivat vahingoittaa tulostuskasetteja).



Varoitus Älä kosketa kuparinvärisiä pintoja tai mustesuuttimia. Näiden osien koskettaminen voi aiheuttaa tukkeumia, musteensyöttöhäiriöitä ja sähkökytkentöjen huononemista.

Mustesuuttimia ympäröivän alueen puhdistaminen

1. Kytke laitteeseen virta ja avaa tulostuskasettien suojakansi. Tulostuskasettivaunu liikkuu tulostimen oikeaan reunaan.
2. Odota, kunnes tulostuskasettivaunu on paikallaan eikä siitä kuulu ääntä. Irrota laitteen takana oleva virtajohto.



Huomautus Päivämäärä- ja aika-asetukset saattavat pyyhkiytyä pois riippuen siitä, kuinka kauan HP All-in-One -laite on irrotettuna virtapistokkeesta. Päivämäärä ja aika pitää mahdollisesti asettaa uudelleen, kun kiinnität virtajohdon takaisin laitteeseen.

3. Vapauta kasetti painamalla sitä kevyesti ja irrota se aukosta vetämällä sitä itseesi päin.



Huomautus Älä irrota molempia tulostuskasetteja yhtä aikaa. Irrota ja puhdistaa tulostuskasetit yksi kerrallaan. Älä jätä tulostuskasettia laitteen ulkopuolelle yli puoleksi tunniksi.

4. Pane tulostuskasetti paperinpalan päälle niin, että mustesuuttimet ovat ylöspäin.
5. Kostuta puhdas vaahtokumipuhdistin kevyesti tislatulla vedellä.

6. Puhdista mustesuuttimia ympäröivän alueen etupuoli ja reunat seuraavan kuvan mukaisesti.

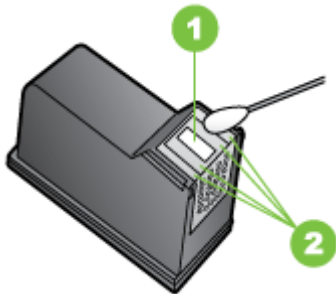

1	Mustesuuttimen levy (älä puhdista)
2	Mustesuuttimia ympäröivän alueen etupuoli ja reunat

△ **Varoitus** Älä puhdista mustesuuttimen levyä.

7. Työnnä tulostuskasetti takaisin aukkoon. Työnnä tulostuskasettia eteenpäin, kunnes se napsahtaa paikalleen.
8. Tee samat toimenpiteet tarpeen mukaan muille tulostuskaseteille.
9. Sulje varovasti tulostuskasettien suojakansi ja liitä virtajohto laitteen taakse.

Tulostuskasettien varastointi

Tulostuskasetit voidaan jättää laitteeseen pitkäksi aikaa. Jos poistat tulostuskasetit, aseta ne ilmatiiviiseen pakkaukseen, kuten suljettavaan muovipussiin.

Laitteen puhdistus

Puhdista tarvittaessa lasipinta tai automaattisen asiakirjansyöttölaitteen valkoinen liuska, jotta kopiot ja skannatut tiedostot olisivat mahdollisimman selkeitä. Toisinaan myös HP All-in-One -laitteen ulkopuoli pitää puhdistaa pölystä.

Lasipinnan puhdistaminen

Automaattisen asiakirjansyöttölaitteen sisällä olevaan kapeaan valkoiseen pintaan saattaa kertyä likaa.

Automaattisen asiakirjansyöttölaitteen sisällä olevan lasipinnan puhdistaminen

1. Sammuta laite ja irrota virtajohto virtalähteestä.

 **Huomautus** Päivämäärä- ja aika-asetukset saattavat pyyhkiytyä pois riippuen siitä, kuinka kauan laite on irrotettuna verkkovirrasta. Päivämäärä ja aika pitää mahdollisesti asettaa uudelleen, kun kiinnität virtajohdon takaisin laitteeseen.

2. Nosta automaattisen asiakirjansyöttölaitteen kansi.



Automaattisen asiakirjansyöttölaitteen alla on kapea lasipinta.

3. Puhdista lasi pehmeällä liinalla tai sienellä, joka on kostutettu lasinpuhdistukseen tarkoitetulla puhdistusaineella.

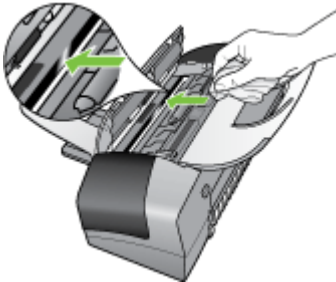

 **Varoitus** Älä käytä lasin puhdistuksessa hankaavia puhdistusaineita, asetonia, bentseeniä tai hiilitetrakloridia. Nämä aineet voivat vahingoittaa lasia. Älä kaada tai suihkuta nesteitä suoraan lasille. Neste voi vuotaa lasin alle ja vahingoittaa laitetta.

4. Sulje automaattisen asiakirjansyöttölaitteen kansi.

 **Varoitus** Sulje automaattisen asiakirjansyöttölaitteen kansi ennen paperin tai alkuperäiskappaleiden lataamista. Jos et sulje syöttölaitteen kantta, mekanismi saattaa vaurioitua.

5. Kytke virtajohto ja käynnistä laite.

Kapean valkoisen pinnan puhdistaminen

Automaattisen asiakirjansyöttölaitteen sisällä olevaan kapeaan valkoiseen pintaan saattaa kertyä likaa.

Kapean valkoisen pinnan puhdistaminen

1. Sammuta laite ja irrota virtajohto virtalähteestä.

 **Huomautus** Päivämäärä- ja aika-asetukset saattavat pyyhkiytyä pois riippuen siitä, kuinka kauan laite on irrotettuna virtapistokkeesta. Päivämäärä ja aika pitää mahdollisesti asettaa uudelleen, kun kiinnität virtajohdon takaisin laitteeseen.

2. Nosta automaattisen asiakirjansyöttölaitteen kansi.



3. Puhdista kapea valkoinen pinta pehmeällä, lämpimään ja miettoon saippuaveteen kostutetulla liinalla tai sienellä.
Irrota pinnasta lika varovasti. Älä hankaa kapeaa pintaa.



4. Jos pinta kaippaa vielä puhdistusta, toista edellä kuvatut vaiheet käyttäen isopropyylialkoholia (spriitä). Poista puhdistusaineen jäämät huolellisesti kostealla liinalla.

 **Varoitus** Älä läikytä alkoholipohjaisia aineita HP All-in-One -laitteen lasilevyille tai ulkopinnalla, jotta ne eivät vahingoitu.

5. Sulje automaattisen asiakirjansyöttölaitteen kansi.
6. Kytke virtajohto ja käynnistä laite.

Ulkopintojen puhdistaminen

 **Huomautus** Ennen kuin ryhdyt puhdistamaan laitetta, katkaise virta ja irrota virtajohto pistorasiasta.

Pyyhi pöly, lika ja tahrat laitteen ulkopinnoista pehmeällä ja kostealla nukkaamattomalla kankaalla. Laitteen sisäosia ei tarvitse puhdistaa. Älä päästä nesteitä kulkeutumaan laitteen sisäosiin tai ohjauspaneeliin.

Vianmääritysvihjeet ja lisätietoja

Käytä tulostusongelmien ratkaisemisessa seuraavia vianmääritysvihjeitä ja apuvälineitä.

- Kohdassa [Paperitukosten poistaminen](#) on tietoja paperitukoksista.
- Lisätietoja muista paperin syöttöön liittyvistä ongelmista, kuten paperin vinoutumisesta ja paperin poimimisesta, on kohdassa [Paperin syöttöön liittyvien ongelmien ratkaiseminen](#).
- Virtavalo palaa eikä vilku. Laitteen alustus kestää noin 12 minuuttia, kun se käynnistetään ensimmäistä kertaa tulostuskasettien asentamisen jälkeen.
- Virtajohto ja muut kaapelit ovat ehjiä, ja ne on kytketty tiukasti laitteeseen. Tarkista, että laite on kytketty tiukasti toimivaan pistorasiaan. Tarkista myös, että laitteen virta on kytketty. Tietoja jännitevaatimuksista on kohdassa [Sähkölaitetiedot](#).
- Tulostusmateriaali on asetettu syöttölokeroon oikein, eikä laitteessa ole paperitukosta.
- Kaikki pakkausteipit ja -materiaalit on poistettu.
- Laite on määritetty nykyiseksi tulostimeksi tai oletustulostimeksi Windows-käyttöjärjestelmässä voit määrittää tulostimen oletustulostimeksi Tulostimet-kansiossa. Mac-käyttöjärjestelmässä tulostimen voi määrittää oletustulostimeksi Printer Setup Utility -apuohjelmassa. Lisätietoja on tietokoneesi mukana toimitetuissa oppaissa.
- **Keskeytä tulostus** -vaihtoehtoa ei ole valittu, jos tietokoneessa on käytössä Windows-käyttöjärjestelmä.
- Ohjelmia ei ole liikaa avoinna, kun yrität suorittaa tehtävää. Sulje ohjelmat, jotka eivät ole käytössä, tai käynnistä tietokone uudelleen, ennen kuin yrität suorittaa tehtävää uudelleen.

Tulostusongelmien ratkaiseminen

- [Laitteen virta katkeaa odottamatta](#)
- [Ohjauspaneelin näyttöön tulee virheilmoitus](#)
- [Laite ei vastaa \(mitään ei tulostu\)](#)
- [Tulostaminen kestää kauan](#)
- [Tyhjä tai osittainen sivu tulostuu](#)
- [Sivulta puuttuu jotakin tai jotakin on väärin](#)
- [Teksti tai kuvat on sijoitettu väärin](#)

Laitteen virta katkeaa odottamatta

Tarkista virta ja virtaliitännät

Tarkista, että laite on kiinnitetty toimivaan pistorasiaan. Tietoja jännitevaatimuksista on kohdassa [Sähkölaitetiedot](#).

Ohjauspaneelin näyttöön tulee virheilmoitus

On ilmennyt peruuttamaton virhe

Irrota kaikki johdot (esimerkiksi virtajohto, verkkokaapeli ja USB-kaapeli), odota noin 20 sekuntia ja kytke johdot uudelleen. Jos ongelma ei korjaudu, hae uusimmat vianmäärittystiedot, tuotteen korjaukset tai tuotepäivitykset HP:n Web-sivustosta (www.hp.com/support).

Laite ei vastaa (mitään ei tulostu)

Tulostusjonossa on jumissa tulostustöitä

Avaa tulostusjono, peruuta kaikki tulostustyöt ja käynnistä tietokone uudestaan. Koeta tulostaa kun tietokone on käynnistynyt. Lisätietoja saat käyttöjärjestelmän ohjeista.

Tarkista laitteen asennus

Lisätietoja on kohdassa [Vianmäärittävien vihjeiden ja lisätietojen](#).

Tarkista laitteen ohjelmiston asennus

Jos laitteen virta katkaistaan tulostuksen aikana, tietokoneen näyttöön pitäisi tulla virheilmoitus. Muussa tapauksessa laitteen ohjelmisto on ehkä asennettu väärin. Voit korjata ongelman poistamalla laitteen ohjelmiston kokonaan ja asentamalla sen uudelleen. Lisätietoja on kohdassa [Ohjelmiston poistaminen ja asentaminen uudelleen](#).

Tarkista kaapelin liitännät

- Varmista, että verkko- tai USB-kaapelin molemmat päät ovat tiukasti kiinni.
- Jos laite on liitetty verkkoon, tarkista seuraavat seikat:
 - Tarkista laitteen takaosassa oleva linkin merkkivalo.
 - Varmista, ettet ole kytkenyt laitetta puhelinjohdolla.

Tarkista tietokoneeseen asennettu palomuuriohjelmisto

Palomuuriohjelmisto on suojausohjelma, joka suojaa tietokonetta tunkeilijoilta. Palomuurin voi kuitenkin estää tietokoneen ja laitteen välisen tiedonsiirron. Jos laitteen ja tietokoneen välisessä tiedonsiirrossa on ongelmia, kokeile poistaa palomuurin tilapäisesti käytöstä. Jos ongelma jatkuu, tiedonsiirto-ongelman syy on jokin muu kuin palomuurin. Ota palomuurin uudelleen käyttöön.

Tulostaminen kestää kauan

Tarkista laitteiston asetukset ja resurssit

Varmista, että tietokone vastaa vähimmäisvaatimuksia, joita laite edellyttää järjestelmältä. Lisätietoja on kohdassa [Järjestelmävaatimukset](#).

Tarkista laiteohjelmiston asetukset

Laite tulostaa tavallista hitaammin, jos tulostuslaaduksi on valittu **Paras** tai **Suurin mahdollinen dpi**. Voit nopeuttaa tulostusta valitsemalla laiteohjaimesta jotkin muut tulostusasetukset. Lisätietoja on kohdassa [Tulostusasetusten muuttaminen](#).

Tyhjä tai osittainen sivu tulostuu

Puhdista tulostuskasetti

Suorita tulostuskasetin puhdistustoiminto. Katso lisätietoja kohdasta [Tulostuskasettien huoltaminen](#).

Tarkista tulostusmateriaalin asetukset

- Tarkista, että tulostinajurissa on valittu lokeroon ladatulle tulostusmateriaalille oikeat tulostuslaatuasetukset.
- Varmista, että tulostinajurin sivuasetukset vastaavat lokeroon ladatun tulostusmateriaalin leveyttä.

Laite ottaa useamman kuin yhden sivun

Lisätietoja paperin syöttöön liittyvistä ongelmista on kohdassa [Paperin syöttöön liittyvien ongelmien ratkaiseminen](#).

Tuloste sisältää tyhjän sivun

Tarkista, onko tiedostossa tyhjiä sivuja.

Sivulta puuttuu jotakin tai jotakin on väärin

Tarkista tulostuskasetit

Varmista, että oikeat tulostuskasetit on asennettu ja että kaseteissa on riittävästi mustetta. Lisätietoja on kohdissa [Laitteen hallinta](#) ja [Tuetut tulostuskasetit](#).

Tarkista marginaaliasetukset

Varmista, että asiakirjan marginaaliasetukset eivät ylitä laitteen tulostusalueetta. Lisätietoja on kohdassa [Vähimmäismarginaalien asettaminen](#).

Tarkista väritulostusasetukset

Varmista, että **Tulosta harmaasävyinä** -vaihtoehtoa ei ole valittu tulostinohjaimesta. (vain HP Officejet J3600).

Tarkista laitteen sijainti ja USB-kaapelin pituus

Voimakkaat (esimerkiksi USB-kaapelin luomat) sähkömagneettiset kentät voivat toisinaan aiheuttaa pieniä vääristymiä tulosteisiin. Siirrä laite sähkömagneettisia kenttiä

aiheuttavien kohteiden ulottumattomiin. Suosittelemme, että käytät USB-kaapelia, joka on enintään 3 metriä pitkä. Näin sähkömagneettisten kenttien vaikutukset pienenevät.

Teksti tai kuvat on sijoitettu väärin

Tarkista, millä tavalla materiaali on asetettu lokeroon

Varmista, että materiaalin leveys- ja pituusohjaimet ovat tiukasti materiaalipinon reunoja vasten. Varmista myös, että lokerot eivät ole liian täynnä. Lisätietoja on kohdassa [Lataa tulostusmateriaali](#).

Tarkista tulostusmateriaalin koko

- Sivun sisältöä voi leikkautua pois, jos asiakirja on suurempi kuin käytettävä tulostusmateriaali.
- Varmista, että tulostinajurissa valittu tulostusmateriaalin koko vastaa lokeroon asetetun tulostusmateriaalin kokoa.

Tarkista marginaaliasetukset

Jos tekstiä tai kuvia leikkautuu pois sivun laidoilta, varmista, että asiakirjan marginaaliasetukset eivät ylitä laitteen tulostettavaa aluetta. Lisätietoja on kohdassa [Vähimmäismarginaalien asettaminen](#).

Tarkista sivun suunnan asetus

Varmista, että sovelluksessa valitut tulostusmateriaalin koon ja sivun suunnan asetukset vastaavat tulostinajurin asetuksia. Lisätietoja on kohdassa [Tulostusasetusten muuttaminen](#).

Tarkista laitteen sijainti ja USB-kaapelin pituus

Voimakkaat (esimerkiksi USB-kaapelien luomat) sähkömagneettiset kentät voivat toisinaan aiheuttaa pieniä vääristymiä tulosteisiin. Siirrä laite sähkömagneettisia kenttiä aiheuttavien kohteiden ulottumattomiin. Suosittelemme, että käytät USB-kaapelia, joka on enintään 3 metriä pitkä. Näin sähkömagneettisten kenttien vaikutukset pienenevät.

Jos mikään edellä mainituista ei ratkaise ongelmaa, on todennäköistä, että sovellusohjelma ei osaa tulkita tulostinasetuksia oikein. Versiokommenteissa on tietoja tunnetuista ohjelmistopaketteihin liittyvistä ristiriidoista. Saat lisätietoja myös sovelluksen oppaasta ja valmistajalta.

Tulostuslaatu on heikko ja tulokset odottamattomia

- [Huonolaatuiset tulosteet](#)
- [Tulosteessa on merkityksettömiä merkkejä](#)
- [Muste tahraa](#)
- [Muste ei täytä tekstiä tai kuvia kokonaan](#)
- [Tuloste on haalea tai värit eivät ole kirkkaat](#)
- [Värit tulostuvat mustavalkoisina](#)
- [Tuloste on väärän värinen](#)
- [Värit sekoittuvat toisiinsa tulosteessa](#)

- [Värit eivät asetu kohdalleen](#)
- [Tekstistä tai kuvista puuttuu viivoja tai pisteitä](#)

Huonolaatuiset tulosteet

Tarkista tulostuskasetit

Varmista, että oikeat tulostuskasetit on asennettu ja että kaseteissa on riittävästi mustetta. Lisätietoja on kohdissa [Laitteen hallinta](#) ja [Tuetut tulostuskasetit](#).

Tarkista paperin laatu

Paperi saattaa olla liian kosteaa tai liian karkeaa. Varmista, että tulostusmateriaali vastaa HP:n määrittämiä, ja yritä tulostaa uudelleen. Lisätietoja on kohdassa [Tulostusmateriaalin valitseminen](#).

Tarkista laitteeseen asetetun tulostusmateriaalin tyyppi

Varmista, että laite tukee siihen asetettua tulostusmateriaalia. Katso lisätietoja kohdasta [Tuettujen tulostusmateriaalien tiedot](#).

Tarkista laitteen sijainti ja USB-kaapelin pituus

Voimakkaat (esimerkiksi USB-kaapelien luomat) sähkömagneettiset kentät voivat toisinaan aiheuttaa pieniä vääristymiä tulosteisiin. Siirrä laite sähkömagneettisia kenttiä aiheuttavien kohteiden ulottumattomiin. Suosittelemme, että käytät USB-kaapelia, joka on enintään 3 metriä pitkä. Näin sähkömagneettisten kenttien vaikutukset pienenevät.

Tulosteessa on merkityksettömiä merkkejä

Tulostettavan työn keskeytyminen voi olla merkki siitä, että laite ei tunnista jäljellä olevaa työtä.

Peruuta tulostustyö ja odota, että laite palaa valmiustilaan. Jos laite ei palaa valmiustilaan, peruuta kaikki työt ja odota hetki uudelleen. Kun laite on valmis, lähetä työ uudelleen. Jos tietokone kehottaa yrittämään tulostusta uudelleen, napsauta **Peruuta**-painiketta.

Tarkista kaapelin liitännät

Jos laite ja tietokone on liitetty toisiinsa USB-kaapelilla, ongelman voi aiheuttaa huono kaapeliliitäntä.

Varmista, että kaapelin liitännät on kiinnitetty tiukasti. Jos ongelma jatkuu, katkaise laitteen virta ja irrota kaapeli laitteesta. Kytke sitten laitteeseen virta liittämättä siihen kaapelia ja poista kaikki tulostustyöt taustatulostusjonosta. Kun virtavallo palaa vilkkumatta, kytke kaapeli uudelleen.

Tarkista asiakirjatiedosto

Asiakirjan tiedosto voi olla vahingoittunut. Jos voit tulostaa muita asiakirjoja samasta sovelluksesta, kokeile asiakirjan varmuuskopion tulostamista, jos varmuuskopio on käytössäsi.

Muste tahraa

Tarkista tulostusasetukset

(vain HP Officejet J3600)

- Jos tulostettavassa asiakirjassa käytetään paljon mustetta, tulosteiden on annettava kuivua ennen niiden käsittelemistä. Tämä koskee erityisesti kalvoja. Valitse tulostinajurin tulostuslaatu **Paras**. Pidennä myös musteen kuivumisaikaa ja vähennä musteen kylläisyyttä käyttämällä lisäominaisuuksien valintaikkunan mustemäärän asetusvaihtoehtoa (Windows) tai musteominaisuuksien mustemääräasetusta (Mac). Huomaa kuitenkin, että musteen kylläisyyden vähentäminen saattaa tehdä tulosteista haalean näköisiä.
- Kylläisiä sekoitusvärejä sisältävät asiakirjat saattavat rypistää paperin tai aiheuttaa musteen leviämistä, kun niitä tulostetaan **Paras**-tulostuslaadulla. Yritä vähentää musteen määrää käyttämällä muuta tulostustilaa, kuten **Normaali**-tilaa, tai käytä HP Premium Paper -paperia, joka on tarkoitettu värikkäiden asiakirjojen tulostamista varten. Lisätietoja on kohdassa [Tulostusasetusten muuttaminen](#).

Tarkista materiaalityyppi

Muste ei tartu helposti toisiin tulostusmateriaaleihin. Näissä tulostusmateriaaleissa muste kuivuu hitaasti ja se voi tahriutua. Lisätietoja on kohdassa [Tulostusmateriaalin valitseminen](#).

Muste ei täytä tekstiä tai kuvia kokonaan

Tarkista materiaalityyppi

Kaikki tulostusmateriaalit eivät sovi käyttämäsi laitteeseen. Lisätietoja on kohdassa [Tulostusmateriaalin valitseminen](#).

Tarkista tulostuskasetit

Varmista, että tulostuskasettien muste ei ole vähissä. Lisätietoja on kohdassa [Laitteen hallinta](#).

Tuloste on haalea tai värit eivät ole kirkkaat

Tarkista tulostuslaatu

Tulostinohjaimen **Nopea**-tilassa voi tulostaa nopeammin, joten se sopii vedosten tulostukseen. Jos haluat tätä paremman tulostuslaadun, käytä **Normaali**- tai **Paras**-asetusta. Katso lisätietoja kohdasta [Tulostusasetusten muuttaminen](#).

Tarkista Paperityyppi-asetus

Kun tulostat kalvoille tai muille erikoismateriaaleille (vain HP Officejet J3600), valitse vastaava tulostusmateriaali tulostinohjaimessa. Lisätietoja on kohdassa [Tulostaminen erikoismateriaalille ja erikoiskokoiselle materiaalille](#).

Värit tulostuvat mustavalkoisina

(vain HP Officejet J3600)

Tarkista tulostusasetukset

Varmista, että **Tulosta harmaasävyinä** -vaihtoehtoa ei ole valittu tulostinohjaimesta. Lisätietoja on kohdassa [Tulostusasetusten muuttaminen](#).

Tuloste on väärän värinen

(vain HP Officejet J3600)

Tarkista tulostusasetukset

Varmista, että **Tulosta harmaasävyinä** -vaihtoehtoa ei ole valittu tulostinohjaimesta. Lisätietoja on kohdassa [Tulostusasetusten muuttaminen](#).

Tarkista tulostuskasetit

Varmista, että oikeat tulostuskasetit on asennettu ja että kaseteissa on riittävästi mustetta. Lisätietoja on kohdissa [Laitteen hallinta](#) ja [Tuetut tulostuskasetit](#).

Värit sekoittuvat toisiinsa tulosteessa

Tarkista tulostuskasetit

Varmista, ettei tulostuskasetteja ole yritetty muuttaa. Uudelleentäyttöprosessi ja sopimattomien musteiden käyttö voivat vahingoittaa herkkää tulostusjärjestelmää ja johtaa tulostuslaadun heikentymiseen tai jopa laitteen vahingoittumiseen. HP ei takaa eikä tue uudelleentäytettyjä tulostuskasetteja. Tilaustietoja on kohdissa [Tuetut tulostuskasetit](#) ja [HP:n tarvikkeet](#).

Värit eivät asetu kohdalleen

(vain HP Officejet J3600)

Tarkista tulostuskasetit

Varmista, että oikeat tulostuskasetit on asennettu ja että kaseteissa on riittävästi mustetta. Lisätietoja on kohdissa [Laitteen hallinta](#) ja [Tuetut tulostuskasetit](#).

Tarkista kuvien sijoitus

Käytä ohjelmiston zoomaus- tai esikatseluominaisuutta ja tarkista, ettei sivulle asetettujen kuvien välissä ole suuria aukkoja.

Tulostuskasettien kohdistaminen

Kohdista tulostuskasetit. Lisätietoja on kohdassa [Tulostuskasettien kohdistaminen](#).

Tekstistä tai kuvista puuttuu viivoja tai pisteitä

Tarkista tulostuskasetit

Varmista, että tulostuskasettien muste ei ole vähissä. Lisätietoja on kohdassa [Laitteen hallinta](#).

Paperin syöttöön liittyvien ongelmien ratkaiseminen

Lisätietoja tukosten poistamisesta on kohdassa [Paperitukosten poistaminen](#).

Tulostin tai lokero ei tue materiaalia

Käytä vain laitteen tukemia tulostusmateriaaleja. Katso lisätietoja kohdasta [Tuettujen tulostusmateriaalien tiedot](#).

Laite ei ota tulostusmateriaalia lokerosta

- Varmista, että lokeroon on asetettu tulostusmateriaalia. Lisätietoja on kohdassa [Lataa tulostusmateriaali](#). Ilmaa tulostusmateriaali ennen sen asentamista lokeroon.
- Tarkista, että paperiohjaimet on asetettu lokerossa oikeisiin kohtiin ladattavaa materiaalin kokoa varten. Varmista myös, että ohjaimet lepäävät siististi pinoa vasten mutta eivät ole liian tiukalla.
- Varmista, että lokerikon materiaali ei ole käpristynyt. Tasoita paperin käpristymä taivuttamalla paperia käpristymän vastaiseen suuntaan.

Tulostusmateriaali ei tule lokerosta ulos oikein

- Varmista, että tulostelokeron paperituki on vedetty ulos. Muussa tapauksessa tulostetut sivut putoavat laitteesta.



- Poista ylimääräiset tulostemateriaalit tulostelokerosta. Lokeroon mahtuu vain tietty määrä arkkeja.

Sivut vinoutuvat

- Tarkista, että lokerossa oleva tulostusmateriaali on tasattu paperiohjainten mukaan. Vedä lokero tarvittaessa ulos laitteesta ja aseta tulostusmateriaali uudestaan kunnolla varmistaen, että paperiohjaimet on kohdistettu oikein.
- Aseta laitteeseen tulostusmateriaalia vain silloin, kun tulostus ei ole meneillään.

Laite poimii useita arkkeja kerralla

- Ilmaa tulostusmateriaali ennen sen asentamista lokeroon.
- Tarkista, että paperiohjatimet on asetettu lokerossa oikeisiin kohtiin ladattavaa materiaalin kokoa varten. Varmista myös, että ohjatimet lepäävät siististi pinoa vasten mutta eivät ole liian tiukalla.
- Varmista, että lokerossa ei ole liikaa paperia.
- Saat parhaan tuloksen ja tehokkuuden käyttämällä HP:n tulostusmateriaaleja.

Kopiointiongelmien ratkaiseminen

Jos seuraavista ohjeaiheista ei ole apua, tutustu HP-tukea koskeviin tietoihin kohdassa [Tuki ja takuu](#).

Yhtään kopiota ei tule ulos

- **Tarkista virta**
Varmista, että virtajohto on kiinnitetty tiukasti ja että laitteeseen on kytketty virta.
- **Tarkista laitteen tila**
 - Jokin muu työ voi olla kesken laitteessa. Töiden tilatiedot näkyvät ohjauspaneelin näytössä. Odota, että mahdolliset keskeneräiset työt valmistuvat.
 - Laitteessa saattaa olla paperitukos. Tarkista, onko laitteessa paperitukos. Lisätietoja on kohdassa [Paperitukosten poistaminen](#).
- **Tarkista lokerot**
Varmista, että laitteessa on tulostusmateriaalia. Lisätietoja on kohdassa [Lataa tulostusmateriaali](#).

Kopiot ovat tyhjiä

- **Tarkista lokerot**
Jos käytät kopiointissa ADF-laitetta, varmista, että alkuperäiskappaleet on asetettu asianmukaisesti paikalleen. Lisätietoja on kohdassa [Alkuperäiskappaleiden asettaminen automaattiseen asiakirjansyöttölaitteeseen](#).
- **Tarkista tulostusmateriaali**
Materiaali ei ehkä täytä Hewlett-Packardin vaatimuksia. (Materiaali on esimerkiksi liian kostea tai karkeaa.) Lisätietoja on kohdassa [Tulostusmateriaalin valitseminen](#).
- **Tarkista asetukset**
Kontrastiasetus on ehkä määritetty liian vaaleaksi. Voit tehdä kopioista tummempia ohjauspaneelin **Kopio**-painikkeella.

Asiakirjoja puuttuu, tai ne ovat haalistuneita

- **Tarkista tulostusmateriaali**
Materiaali ei ehkä täytä Hewlett-Packardin vaatimuksia. (Materiaali on esimerkiksi liian kosteaa tai karkeaa.) Lisätietoja on kohdassa [Tulostusmateriaalin valitseminen](#).
- **Tarkista asetukset**
Puuttuvat tai haaleat asiakirjat voivat johtua **Nopea**-laatuasetuksesta (joka tuottaa vedoslaatuaisia kopioita). Käytä **Normaali**- tai **Paras**-asetusta.
- **Tarkista alkuperäiskappaleet**
 - Kopion tarkkuus vaihtelee alkuperäiskappaleen laadun ja koon mukaan. Voit säätää kopion kirkkautta **Kopiointivalikosta**. Jos alkuperäiskappale on liian vaalea, kopiointitoiminto ei välttämättä voi korjata sitä, vaikka kontrastia säädettäisiin.
 - Värilliset taustat voivat aiheuttaa edustalla olevien kuvien sulautumisen taustaan tai taustan näkymisen erisävyisenä.

Koko pienenee

- Pienennys- ja suurennustoiminto tai jokin muu ohjauspaneelin kopiointitoiminto on voitu määrittää pienentämään skannattavaa kuvaa. Tarkista kopiointityön asetukset ja varmista, että kokomääritykset ovat normaalit.
- HP:n valokuva- ja kuvankäsittelyohjelmiston asetukset on mahdollisesti määritetty pienentämään kuva. Muuta asetuksia tarpeen mukaan. Lisätietoja on HP:n valokuva- ja kuvankäsittelyohjelmiston käytönaikaisessa ohjeessa.

Kopiot ovat huonolaatuisia

- **Paranna kopioiden laatua tekemällä tarvittavat toimet**
 - Käytä hyvälaatuisia alkuperäiskappaleita.
 - Aseta materiaali kunnolla. Jos materiaali on ladattu väärin, se voi mennä vinoon, mikä aiheuttaa epäselvän kuvan. Lisätietoja on kohdassa [Lataa tulostusmateriaali](#).
 - Käytä alusarkkia alkuperäiskappaleen suojaamiseksi.
- **Tarkista laite**
Automaattisen asiakirjansyöttölaitteen puhdistaminen saattaa olla tarpeen. Lisätietoja on kohdassa [Laitteen puhdistus](#).

Kopioissa on näkyviä virheitä

- **Pystysuuntaiset valkoiset tai vaaleat juovat**
Materiaali ei ehkä täytä Hewlett-Packardin vaatimuksia. (Materiaali on esimerkiksi liian kosteaa tai karkeaa.) Lisätietoja on kohdassa [Tulostusmateriaalin valitseminen](#).
- **Liian vaalea tai tumma**
Yritä säätää kontrastia ja kopion laatuasetuksia.
- **Ylimääräiset viivat**
Automaattisen asiakirjansyöttölaitteen puhdistaminen saattaa olla tarpeen. Lisätietoja on kohdassa [Laitteen puhdistus](#).

- **Mustat pisteet tai juovat**
Automaattisessa asiakirjansyöttölaitteessa saattaa olla mustetta, liimaa, korjauslakkia tai likaa. Yritä puhdistaa laite. Lisätietoja on kohdassa [Laitteen puhdistus](#).
- **Epäselvä teksti**
 - Yritä säätää kontrastia ja kopion laatuasetuksia.
 - Oletuksena valittu kuvanparannusasetus ei ehkä sovellu työhön. Tarkista asetus ja muuta sitä tarvittaessa parantaaksesi tekstin tai valokuvien laatua. Lisätietoja on kohdassa [Kopion tummuuden säätäminen](#).
- **Puutteellisesti täytetyt tekstit tai kuvat**
Yritä säätää kontrastia ja kopion laatuasetuksia.
- Tulostusjälki on vinossa
 - Varmista, ettei ADF-laitteen syöttölokero ole liian täysi.
 - Varmista, että ADF-laitteen leveysohjaimet on asetettu tiiviisti tulostusmateriaalin reunoja vasten.
- **Suuret, mustat kirjasinlajit näyttävät laikukkailta (epätasaisilta).**
Oletuksena valittu kuvanparannusasetus ei ehkä sovellu työhön. Tarkista asetus ja muuta sitä tarvittaessa parantaaksesi tekstin tai valokuvien laatua. Lisätietoja on kohdassa [Kopiointiasetusten muuttaminen](#).
- **Vaaleilla ja keskiahmailla alueilla näkyy vaakasuoria rakeisia tai valkeita juovia.**
Oletuksena valittu kuvanparannusasetus ei ehkä sovellu työhön. Tarkista asetus ja muuta sitä tarvittaessa parantaaksesi tekstin tai valokuvien laatua. Lisätietoja on kohdassa [Kopiointiasetusten muuttaminen](#).

Näkyviin tulee virheilmoituksia

”Lataa asiakirja ja aloita työ uudelleen”

Paina **OK**-painiketta ja aseta loput asiakirjat (korkeintaan 20 sivua) automaattiseen asiakirjansyöttölaitteeseen. Lisätietoja on kohdassa [Alkuperäisten asiakirjojen lisääminen](#).

Skannausongelmien ratkaiseminen

Jos seuraavista ohjeaiheista ei ole apua, tutustu HP-tukea koskeviin tietoihin kohdassa [Tuki ja takuu](#).

 **Huomautus** Jos aloitat skannausta tietokoneelta, katso vianmääritysohjeet käytönaikaisesta ohjelmiston ohjeesta.

Skanneri ei tee mitään

- **Tarkista alkuperäiskappaleet**

Varmista, että alkuperäisasiakirja on asetettu oikein. Lisätietoja on kohdassa [Alkuperäisten asiakirjojen lisääminen](#).

- **Tarkista laite**

Jos laite on tietyn ajan käyttämättä, se siirtyy virransäätötilaan. Palaaminen virransäätötilasta viivästyttää hieman toimien alkamista. Odota, että laite on **VALMIS**-tilassa.

Skannaaminen kestää liian kauan

- **Tarkista asetukset**

- Kun tarkkuusasetus on liian suuri, skannaaminen kestää kauemmin ja tuloksena on suuremmat tiedostokoot. Skannaus- tai kopiointituloksen kannalta on tärkeää, että tarkkuusasetuksia ei ole määritetty tarpeettoman suuriksi. Voit nopeuttaa skannausta pienentämällä tarkkuutta.

- Jos haet kuvan TWAIN-lähteestä, voit muuttaa asetuksia siten, että alkuperäiskappale skannataan mustavalkoiseksi. Lisätietoja on TWAIN-ohjelman käytönaikaisessa ohjeessa.

- **Tarkista laitteen tila**

Jos olet lähettänyt tulostus- tai kopiointityön ennen skannausta, skannaus käynnistyy, jos skanneri ei ole varattu. Skannaus voi kuitenkin olla hidasta, koska tulostuksessa ja skannauksessa käytetään samaa muistia.

Asiakirjasta jäi osa skannaamatta tai siitä puuttuu tekstiä

- **Tarkista alkuperäiskappaleet**

- Varmista, että alkuperäiskappale on asetettu oikein. Lisätietoja on kohdassa [Alkuperäisten asiakirjojen lisääminen](#).

- Värilliset taustat voivat aiheuttaa edustalla olevien kuvien sulautumisen taustaan. Yritä säätää asetuksia ennen skannausta tai parantaa skannattua kuvaa.

- **Tarkista asetukset**

- Varmista, että syötetyn materiaalin koko riittää skannattavalle alkuperäiskappaleelle.

- Jos käytät HP:n valokuva- ja kuvankäsittelyohjelmistoa, ohjelmiston oletusasetukset on mahdollisesti määritetty suorittamaan jokin tietty tehtävä. Tämä tehtävä ei välttämättä ole se, jota itse yrität suorittaa. Lisätietoja ominaisuuksien muuttamisesta on HP:n valokuva- ja kuvankäsittelyohjelmiston käytönaikaisessa ohjeessa.

Tekstiä ei voi muokata

- **Tarkista asetukset**
 - Varmista, että OCR-ohjelma (optinen tekstintunnistusojelma) on määritetty tekstinmuokkaustilaan.
 - Varmista alkuperäiskappaletta skannatessasi, että valitset asiakirjatyypin, joka luo muokattavaa tekstiä. Jos teksti on luokiteltu kuvaksi, sitä ei muunneta tekstiksi.
 - OCR-ohjelma voi olla linkitetty tekstinkäsittelyohjelmaan, joka ei suorita OCR-tehtäviä. Lisätietoja ohjelmien linkittämisestä on ohjelmistotuotteen ohjeessa.
- **Tarkista alkuperäiskappalet**
 - OCR-sovellusta varten alkuperäinen asiakirja pitää asettaa asiakirjansyöttölaitteeseen kuvapuoli alaspäin. Varmista, että alkuperäiskappale on asetettu oikein. Katso lisätietoja kohdasta [Alkuperäisten asiakirjojen lisääminen](#).
 - OCR-ohjelma ei ehkä tunnista tiheävälisiä tekstiä. OCR-ohjelman käsittelemässä tekstissä voi olla yhdistettyjä merkkejä, kuten kirjainyhdistelmä rn, joka näkyy m-kirjaimena, tai kirjaimia voi olla jäänyt kokonaan pois.
 - OCR-ohjelman tarkkuus määräytyy kuvan laadun, tekstin koon, alkuperäiskappaleen rakenteen ja itse skannauksen rakenteen ja laadun mukaan. Varmista, että alkuperäiskappaleen kuvanlaatu on hyvä.
 - Värilliset taustat voivat aiheuttaa edustalla olevien kuvien liiallisen sulautumisen taustaan. Yritä säätää asetuksia ennen skannausta tai parantaa skannattua kuvaa. Jos OCR-toimet tehdään alkuperäiskappaleelle, alkuperäiskappaleen värilliset tekstit skannataan huonosti tai ne jäävät kokonaan skannaamatta.

Näyttöön tulee virheilmoituksia

- **”TWAIN-lähdettä ei voi aktivoida” tai ”Kuvan noutamisessa tapahtui virhe”**
 - Jos haet kuvan toisesta laitteesta, kuten digitaalikamerasta tai toisesta skannerista, varmista, että kyseinen laite on TWAIN-yhteensopiva. Muut kuin TWAIN-yhteensopivat laitteet eivät toimi laitteen ohjelmiston kanssa.
 - Varmista, että olet kytkenyt USB-johdon oikeaan porttiin tietokoneen takana.
 - Varmista, että oikea TWAIN-lähde on valittuna. Tarkista ohjelman TWAIN-lähde valitsemalla **Tiedosto**-valikosta **Valitse skanneri**.
- **”Lataa asiakirja ja aloita työ uudelleen”**

Paina **OK**-painiketta ja aseta loput asiakirjat (korkeintaan 20 sivua) automaattiseen asiakirjansyöttölaitteeseen. Lisätietoja on kohdassa [Lataa tulostusmateriaali](#).

Skannattu kuva on huonolaatuinen

Alkuperäiskappale on painettu valokuvasta tai muusta kuvasta

Esimerkiksi sanoma- ja aikakauslehtien kuvat painetaan käyttäen pieniä mustepisteitä, joista muodostuu alkuperäistä valokuvaa vastaava kuva. Tämän vuoksi kuvan laatu heikentyy. Mustepisteet muodostavat usein häiritseviä kuvioita. Ne tulevat näkyviin, kun

kuva skannataan, tulostetaan tai avataan näyttöön. Jos ongelma ei ratkea seuraavia ehdotuksia noudattamalla, yritä käyttää parempilaatuista alkuperäiskappaletta.

- Yritä poistaa kuviot pienentämällä skannatun kuvan kokoa.
- Tulosta skannattu kuva ja kokeile, onko sen laatu parantunut.
- Tarkista, että tarkkuus- ja väriasetukset on valittu skannattavalle työlle sopiviksi.
- **Kaksipuolisen alkuperäiskappaleen kääntöpuolen teksti tai kuvat näkyvät skannatussa kuvassa**

Kaksipuolisen alkuperäiskappaleen kääntöpuolen tekstit tai kuvat voivat näkyä skannattavassa kuvassa, jos alkuperäiskappale on liian ohutta tai läpinäkyvää materiaalia.

- **Kuvanlaatu on parempi tulostettaessa**

Näytössä oleva kuva ei aina anna oikeaa kuvaa skannauksen laadusta.

- Yritä säätää tietokoneesi näytön asetuksia, jotta saat käyttöösi enemmän värejä (tai harmaasävyjä). Windows-tietokoneissa nämä toimet tehdään tavallisesti avaamalla Windowsin Ohjauspaneelin **Näyttö**-sovellus.
- Yritä säätää tarkkuuden ja värien asetuksia.

- **Skannaus on vinossa (kiero).**

Alkuperäiskappale on ehkä ladattu väärin. Muista käyttää tulostusmateriaaliohjaimia, kun asetat alkuperäiskappaleet automaattiseen asiakirjansyöttölaitteeseen.

Lisätietoja on kohdassa [Alkuperäisten asiakirjojen lisääminen](#).

- **Skannatussa kuvassa on täpliä, viivoja, pystysuuntaisia valkeita juovia tai muita vikoja**

- Jos skanneri on likainen, kuvasta ei tule mahdollisimman selvää. Lisätietoja puhdistamisesta on kohdassa [Laitteen puhdistus](#).
- Virheet eivät välttämättä johdu skannaustoimista, vaan ne voivat olla myös alkuperäiskappaleessa.

- **Kuvat näyttävät erilaisilta kuin alkuperäiskappaleessa**

Kuva-asetukset eivät ehkä sovi skannattavan työn tyyppiseen työhön. Yritä muuttaa kuva-asetuksia.

- **Tee skannauksen laatua parantavia toimia**

- Käytä hyvälaatuisia alkuperäiskappaleita.
- Aseta tulostusmateriaali oikein paikalleen. Jos materiaali on asetettu väärin, materiaali voi nousta ja jälki voi olla epätarkkaa. Lisätietoja on kohdassa [Alkuperäisten asiakirjojen lisääminen](#).
- Säädä ohjelmistoasetukset sen mukaan, kuinka skannattua sivua on tarkoitus käyttää.
- Käytä alusarkkia alkuperäiskappaleen suojaamiseksi.

Skannatuissa töissä on näkyviä virheitä

- **Tyhjät sivut**

Alkuperäiskappale on ehkä ladattu nurinpäin. Varmista, että alkuperäiskappale on asetettu oikein. Lisätietoja on kohdassa [Alkuperäisten asiakirjojen lisääminen](#).

- **Liian vaalea tai tumma**

- Yritä säätää asetuksia. Muista käyttää asianmukaisia tarkkuus- ja väriasetuksia.
- Alkuperäinen kuva voi olla hyvin vaalea tai tumma, tai se voi olla painettu värilliselle paperille.

- **Ylimääräiset viivat**

Skannerissa saattaa olla mustetta, liimaa, korjauslakkia tai likaa. Lisätietoja on kohdassa [Laitteen puhdistus](#).

- **Mustat pisteet tai juovat**

- Skannerissa saattaa olla mustetta, liimaa, korjauslakkia tai likaa, skanneri saattaa olla naarmuuntunut, tai automaattisen asiakirjan syöttölaitteen kannen alusta saattaa olla likainen. Lisätietoja on kohdassa [Laitteen puhdistus](#).
- Virheet eivät välttämättä johdu skannaustoimista, vaan ne voivat olla myös alkuperäiskappaleessa.

- **Epäselvä teksti**

Yritä säätää asetuksia. Varmista, että tarkkuus- ja väriasetukset on määritetty oikein.

- **Koko pienenee**

HP-ohjelmiston asetukset on mahdollisesti määritetty pienentämään kuva. Lisätietoja asetusten muuttamisesta on tuotteen ohjelmiston ohjeessa.

Faksi ongelmien ratkaiseminen

Tässä osassa käsitellään laitteen faksin asennuksen vianmääritystä. Jos laitetta ei ole määritetty asianmukaisesti faksitoimintoja varten, faksien lähettämisessä tai vastaanottamisessa voi ilmetä ongelmia.

Jos faksi ongelmia ilmenee, voit tulostaa faksin testiraportin ja tarkistaa sen avulla laitteen tilan. Testi epäonnistuu, jos laitteen faksiasetuksia ei ole määritetty oikein. Tee tämä testi sen jälkeen, kun olet määrittänyt laitteen faksiasetukset. Lisätietoja on kohdassa [Faksiasetusten testaaminen](#).

Jos testi epäonnistuu, raportissa on tietoja ongelmien ratkaisemisesta. Lisätietoja on kohdassa [Faksitesti epäonnistuu](#).

Faksitesti epäonnistuu

Jos teit faksitestin ja testi epäonnistui, tarkista virheen perustiedot raportista. Saat lisätietoja tarkistamalla raportista, mikä testin osa epäonnistui, ja lukemalla sitten asianmukaisen ohjeaiheen ratkaisuehdotukset.

- [Faksilaitetesti epäonnistuu](#)
- [Faksin pistorasiatesti epäonnistuu](#)
- [Puhelinjohto liitetty oikeaan faksin porttiin -testi epäonnistuu](#)
- [Oikeantyyppinen puhelinjohto käytössä faksissa -testi epäonnistuu](#)
- [Valintäänänen tunnistustesti epäonnistui](#)
- [Faksilinjan kuntotesti epäonnistui](#)

Faksilaitetesti epäonnistuu

Ratkaisu:

- Katkaise laitteesta virta ohjauspaneelin **Virta**-painikkeella ja irrota sitten virtajohto laitteen takaosasta. Kytke virtajohto muutaman sekunnin kuluttua takaisin ja kytke laitteeseen virta. Suorita testi uudelleen. Jos testi epäonnistuu jälleen, etsi lisätietoja tässä osassa olevista vianmäärittysohjeista.
- Yritä lähettää tai vastaanottaa testifaksi. Jos voit lähettää tai vastaanottaa faksin, ongelmaa ei välttämättä ole.
- Jos teet testin **Faksin ohjattu asennus** -toiminnolla (Windows) tai **Fax SetupUtility** -apuohjelmalla (Mac OS), varmista, ettei laite ole varattuna toista tehtävää varten. Toinen tehtävä voi olla esimerkiksi faksin vastaanottaminen tai kopioiminen. Tarkasta, onko näytössä sanoma, joka ilmoittaa, että laite on varattuna. Jos laite on varattu, odota hetki. Suorita testi, kun laite on vapaa.
- Käytä vain laitteen mukana toimitettua puhelinjohtoa. Jos kytket laitteen puhelinpistorasiaan jollakin muulla kuin laitteen mukana toimitetulla johdolla, fakseja ei välttämättä voi lähettää tai vastaanottaa. Kun olet kytkenyt laitteen mukana toimitetun puhelinjohdon, tee faksitesti uudelleen.
- Puhelinlinjan jakolaite saattaa aiheuttaa faksiongelmia. (Jakolaite on kaksijohtoinen liitin, joka kytketään puhelinpistorasiaan.) Irrota jakorasia ja kytke laite suoraan puhelinpistorasiaan.

Kun olet selvittänyt kaikki löytyneet ongelmat, suorita faksitesti uudelleen ja varmista, että testi sujuu ongelmitta. Tämän jälkeen laite on valmis faksitoimintoja varten. Jos **Faksilaitetesti** edelleen epäonnistuu ja faksin käytössä esiintyy ongelmia, ota yhteys HP-tukeen. Käy osoitteessa www.hp.com/support. Valitse tarvittaessa maa tai alue ja katso sitten teknisen tuen tietoja valitsemalla **Yhteystiedot**.

Faksin pistorasiatesti epäonnistuu

Ratkaisu:

- Tarkista puhelinpistorasian ja laitteen välinen yhteys ja varmista, että puhelinjohto on kunnossa.
- Käytä vain laitteen mukana toimitettua puhelinjohtoa. Jos kytket laitteen puhelinpistorasiaan jollakin muulla kuin laitteen mukana toimitetulla johdolla, fakseja ei välttämättä voi lähettää tai vastaanottaa. Kun olet kytkenyt laitteen mukana toimitetun puhelinjohdon, tee faksitesti uudelleen.
- Varmista, että laite on liitetty puhelinpistorasiaan asianmukaisesti. Kytke laitteen mukana toimitetun puhelinjohdon toinen pää puhelinpistorasiaan ja toinen pää laitteen takana olevaan 1-LINE-porttiin. Lisätietoja laitteen määrittämisestä faksikäyttöön on kohdassa [Laitteen faksiasetusten määrittäminen](#).
- Puhelinlinjan jakolaite saattaa aiheuttaa faksiongelmia. (Jakolaite on kaksijohtoinen liitin, joka kytketään puhelinpistorasiaan.) Irrota jakorasia ja kytke laite suoraan puhelinpistorasiaan.

- Liitä toimiva puhelin ja puhelinjohto laitteen käyttämään puhelinpistorasiaan ja tarkista, kuuluuko valintääni. Jos valintääntä ei kuulu, ota yhteyttä puhelinyhtiöön ja pyydä tarkistamaan linjan toimintakunto.
- Yritä lähettää tai vastaanottaa testifaksi. Jos voit lähettää tai vastaanottaa faksin, ongelmaa ei välttämättä ole.

Kun olet selvittänyt kaikki löytyneet ongelmat, suorita faksitesti uudelleen ja varmista, että testi sujuu ongelmitta. Tämän jälkeen laite on valmis faksitoimintoja varten.

Puhelinjohto liitetty oikeaan faksin porttiin -testi epäonnistuu

Ratkaisu: Liitä puhelinjohto oikeaan porttiin.

1. Kytke laitteen mukana toimitetun puhelinjohdon toinen pää puhelinpistorasiaan ja toinen pää laitteen takana olevaan 1-LINE-porttiin.



Huomautus Jos kytket puhelinjohdon 2-EXT-portista puhelinpistorasiaan, et voi lähettää tai vastaanottaa fakseja. Kytke 2-EXT-porttiin vain muita laitteita, esimerkiksi puhelinvastaaaja.

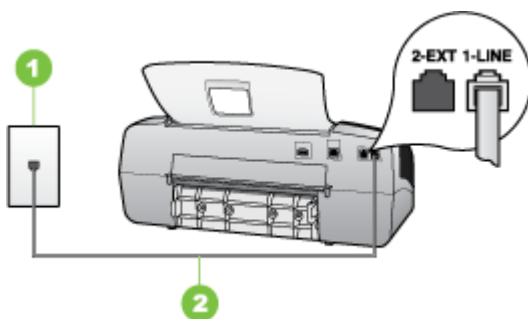

Kaavio 8-5 Laite takaa

1	Puhelinpistorasia
2	Käytä laitteen mukana toimitettua puhelinjohtoa, kun kytket laitteen 1-LINE-porttiin

2. Kun olet kytkenyt puhelinjohdon 1-LINE-porttiin, tee faksitesti uudelleen ja varmista, että testi sujuu ongelmitta. Tämän jälkeen laite on valmis faksikäyttöön.
3. Yritä lähettää tai vastaanottaa testifaksi.
 - Käytä vain laitteen mukana toimitettua puhelinjohtoa. Jos kytket laitteen puhelinpistorasiaan jollakin muulla kuin laitteen mukana toimitetulla johdolla, fakseja ei välttämättä voi lähettää tai vastaanottaa. Kun olet kytkenyt laitteen mukana toimitetun puhelinjohdon, tee faksitesti uudelleen.
 - Puhelinlinjan jakolaite saattaa aiheuttaa faksiongelmia. (Jakolaite on kaksijohtoinen liitin, joka kytetään puhelinpistorasiaan.) Irrota jakorasia ja kytke laite suoraan puhelinpistorasiaan.

Oikeantyyppinen puhelinjohto käytössä faksissa -testi epäonnistuu

Ratkaisu:

- Varmista, että liität laitteen puhelinpistorasiaan laitteen mukana toimitetulla puhelinjohdolla. Puhelinjohdon toinen pää liitetään laitteen takana olevaan 1-LINE-porttiin ja toinen pää puhelinpistorasiaan alla olevan kuvan mukaisesti.

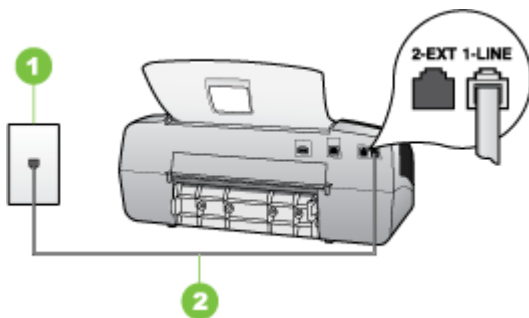

1	Puhelinpistorasia
2	Käytä laitteen mukana toimitettua puhelinjohtoa, kun kytket laitteen 1-LINE-porttiin

Jos laitteen mukana toimitettu puhelinjohto on liian lyhyt, voit pidentää sitä yhdistimen avulla. Voit ostaa yhdistimen puhelinvarusteita myyvästä sähköliikkeestä. Tarvitset myös toisen puhelinjohdon, joka voi olla tavallinen kotoa tai toimistosta löytyvä puhelinjohto.

- Tarkista puhelinpistorasian ja laitteen välinen yhteys ja varmista, että puhelinjohto on kunnossa.
- Käytä vain laitteen mukana toimitettua puhelinjohtoa. Jos kytket laitteen puhelinpistorasiaan jollakin muulla kuin laitteen mukana toimitetulla johdolla, fakseja ei välttämättä voi lähettää tai vastaanottaa. Kun olet kytkenyt laitteen mukana toimitetun puhelinjohdon, tee faksitesti uudelleen.
- Puhelinlinjan jakolaite saattaa aiheuttaa faksiongelmia. (Jakolaite on kaksijohtoinen liitin, joka kytketään puhelinpistorasiaan.) Irrota jakorasia ja kytke laite suoraan puhelinpistorasiaan.

Valintäänen tunnistustesti epäonnistui

Ratkaisu:

- Jos laite käyttää samaa puhelinlinjaa yhdessä muiden laitteiden kanssa, jokin muu laite voi aiheuttaa testin epäonnistumisen. Selvitä, johtuuko ongelma muista laitteista, irrottamalla kaikki muut laitteet puhelinlinjasta ja suorittamalla testi uudelleen. Jos **Valintäänen tunnistustesti** onnistuu ilman muita laitteita, jokin muu laite aiheuttaa ongelman. Lisää laitteita yksitellen ja tee testi kunkin laitteen lisäämisen jälkeen, kunnes olet selvittänyt, mikä laite aiheuttaa ongelman.
- Liitä toimiva puhelin ja puhelinjohto laitteen käyttämään puhelinpistorasiaan ja tarkista, kuuluuko valintääni. Jos valintääntä ei kuulu, ota yhteyttä puhelinyhtiöön ja pyydä tarkistamaan linjan toimintakunto.
- Varmista, että laite on liitetty puhelinpistorasiaan asianmukaisesti. Kytke laitteen mukana toimitetun puhelinjohdon toinen pää puhelinpistorasiaan ja toinen pää laitteen takana olevaan 1-LINE-porttiin.
- Puhelinlinjan jakolaite saattaa aiheuttaa faksiongelmia. (Jakolaite on kaksijohtoinen liitin, joka kytketään puhelinpistorasiaan.) Irrota jakorasia ja kytke laite suoraan puhelinpistorasiaan.
- Jos puhelinjärjestelmässä (esimerkiksi tilaajaverkossa) ei käytetä standardinmukaista valintääntä, testi saattaa epäonnistua. Tämä ei aiheuta ongelmia faksien lähettämisessä ja vastaanottamisessa. Yritä lähettää tai vastaanottaa testifaksi.
- Varmista, että maa-/alueasetus on määritetty maasi tai alueesi mukaisesti. Jos asetusta ei ole määritetty tai se on määritetty virheellisesti, testi saattaa epäonnistua ja faksien lähettämisessä tai vastaanottamisessa saattaa esiintyä ongelmia.
- Varmista, että kytket laitteen analogiseen puhelinlinjaan. Muutoin et voi lähettää tai vastaanottaa fakseja. Voit tarkistaa puhelinlinjan tyyppin kytkemällä linjaan tavallisen analogisen puhelimen ja kuuntelemalla, kuuluuko valintääni. Jos valintääni ei kuulosta normaalilta valintääneltä, puhelinlinja on voitu säätää digitaalipuheluita varten. Liitä laite analogiseen puhelinlinjaan ja kokeile, voiko fakseja lähettää tai vastaanottaa.
- Käytä vain laitteen mukana toimitettua puhelinjohtoa. Jos kytket laitteen puhelinpistorasiaan jollakin muulla kuin laitteen mukana toimitetulla johdolla, fakseja ei välttämättä voi lähettää tai vastaanottaa. Kun olet kytkenyt laitteen mukana toimitetun puhelinjohdon, tee faksitesti uudelleen.

Kun olet selvittänyt kaikki löytyneet ongelmat, suorita faksitesti uudelleen ja varmista, että testi sujuu ongelmitta. Tämän jälkeen laite on valmis faksitoimintoja varten. Jos **valintäänen havaitsemistesti** epäonnistuu edelleen, ota yhteys puhelinyhtiöön ja pyydä tarkistamaan puhelinlinja.

Faksilinjan kuntotesti epäonnistui

Ratkaisu:

- Varmista, että kytket laitteen analogiseen puhelinlinjaan. Muutoin et voi lähettää tai vastaanottaa fakseja. Voit tarkistaa puhelinlinjan tyyppin kytkemällä linjaan tavallisen analogisen puhelimen ja kuuntelemalla, kuuluuko valintaääni. Jos valintaääni ei kuulosta normaalilta valintaääneltä, puhelinlinja on voitu säätää digitaalipuheluita varten. Liitä laite analogiseen puhelinlinjaan ja kokeile, voiko fakseja lähettää tai vastaanottaa.
- Tarkista puhelinpistorasian ja laitteen välinen yhteys ja varmista, että puhelinjohto on kunnossa.
- Varmista, että laite on liitetty puhelinpistorasiaan asianmukaisesti. Kytke laitteen mukana toimitetun puhelinjohdon toinen pää puhelinpistorasiaan ja toinen pää laitteen takana olevaan 1-LINE-porttiin.
- Jos laite käyttää samaa puhelinlinjaa yhdessä muiden laitteiden kanssa, jokin muu laite voi aiheuttaa testin epäonnistumisen. Selvitä, johtuuko ongelma muista laitteista, irrottamalla kaikki muut laitteet puhelinlinjasta ja suorittamalla testi uudelleen.
 - Jos **Faksilinjan kuntotesti** onnistuu ilman muita laitteita, jokin muu laite aiheuttaa ongelman. Lisää laitteita yksitellen ja tee testi kunkin laitteen lisäämisen jälkeen, kunnes olet selvittänyt, mikä laite aiheuttaa ongelman.
 - Jos **Faksilinjan kuntotesti** epäonnistuu ilman toista laitetta, kytke laite toimivaan puhelinlinjaan ja jatka tämän osan vianmääritystietojen lukemista.
- Puhelinlinjan jakolaite saattaa aiheuttaa faksiongelmia. (Jakolaite on kaksijohtoinen liitin, joka kytketään puhelinpistorasiaan.) Irrota jakorasia ja kytke laite suoraan puhelinpistorasiaan.
- Käytä vain laitteen mukana toimitettua puhelinjohtoa. Jos kytket laitteen puhelinpistorasiaan jollakin muulla kuin laitteen mukana toimitetulla johdolla, fakseja ei välttämättä voi lähettää tai vastaanottaa. Kun olet kytkenyt laitteen mukana toimitetun puhelinjohdon, tee faksitesti uudelleen.

Kun olet selvittänyt kaikki löytyneet ongelmat, suorita faksitesti uudelleen ja varmista, että testi sujuu ongelmitta. Tämän jälkeen laite on valmis faksitoimintoja varten. Jos **faksilinjan toimintakunnon** testi epäonnistuu jatkuvasti ja faksitoiminnoissa ilmenee ongelmia, ota yhteys puhelinyhtiöön ja pyydä tarkistamaan puhelinlinja.

Näytössä näkyy jatkuvasti Kuuloke on nostettu -ilmoitus

Ratkaisu: Käyttämäsi puhelinjohto on väääräntyyppinen. Liitä laite puhelinlinjaan käyttämällä vain laitteen mukana toimitettua puhelinjohtoa. Jos laitteen mukana toimitettu puhelinjohto on liian lyhyt, voit pidentää sitä yhdistimen avulla. Voit ostaa yhdistimen puhelinvarusteita myyvistä sähköliikkeistä. Tarvitset myös toisen puhelinjohdon, joka voi olla tavallinen kotoa tai toimistosta löytyvä puhelinjohto.

Ratkaisu: Käytössä voi olla muita laitteita, jotka käyttävät samaa puhelinlinjaa. Varmista, että alaliittymäpuhelimet (samassa puhelinlinjassa olevat puhelimet, joita ei ole kytketty laitteeseen) tai muut laitteet eivät ole käytössä tai että niiden kuuloketta ei ole nostettu. Laitetta ei esimerkiksi voi käyttää faksien lähettämiseen, jos

alaliittymän linja on avoinna tai jos käytät sähköpostiohjelmaa tai Internetiä tietokone-modeemin välityksellä.

Laitteessa ilmenee ongelmia faksien lähettämässä ja vastaanottamisessa

Ratkaisu: Varmista, että laitteeseen on kytketty virta. Katso laitteen näyttöä. Jos näyttö on tyhjä eikä **Virta**-merkkivalo pala, laitteen virta on katkaistu. Varmista, että virtajohto on liitetty tiukasti laitteeseen ja pistorasiaan. Käynnistä laite painamalla **Virta**-painikkeesta.

Kun olet kytkenyt laitteeseen virran, odota viisi minuuttia, ennen kuin lähetät tai vastaanotat faksin. Laite ei voi lähettää eikä vastaanottaa fakseja alustuksen aikana.

Ratkaisu:

- Varmista, että liität laitteen puhelinpistorasiaan laitteen mukana toimitetulla puhelinjohdolla. Puhelinjohdon toinen pää liitetään laitteen takana olevaan 1-LINE-porttiin ja toinen pää puhelinpistorasiaan alla olevan kuvan mukaisesti.

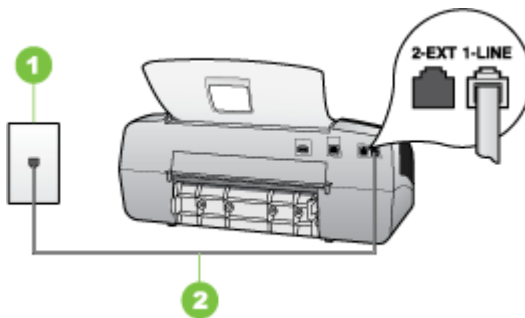

1	Puhelinpistorasia
2	Käytä laitteen mukana toimitettua puhelinjohtoa, kun kytket laitteen 1-LINE-porttiin

Jos laitteen mukana toimitettu puhelinjohto on liian lyhyt, voit pidentää sitä yhdistimen avulla. Voit ostaa yhdistimen puhelinvarusteita myyvältä sähköliikkeestä. Tarvitset myös toisen puhelinjohdon, joka voi olla tavallinen kotoa tai toimistosta löytyvä puhelinjohto.

- Liitä toimiva puhelin ja puhelinjohto laitteen käyttämään puhelinpistorasiaan ja tarkista, kuuluuko valintääni. Jos et kuule valintääntä, ota yhteyttä puhelin-yhtiösi.
- Muita laitteen kanssa samaa puhelinlinjaa käyttäviä laitteita voi olla käytössä. Laitetta ei esimerkiksi voi käyttää faksien lähettämiseen, jos alaliittymän linja on avoinna tai jos käytät sähköpostiohjelmaa tai Internetiä tietokone-modeemin välityksellä.

- Tarkista, onko jokin muu prosessi aiheuttanut virheen. Katso, onko laitteen tai tietokoneen näytössä virheilmoitus, jossa on tietoja virheestä ja ohjeita virheen selvittämiseksi. Virheen tapahtuessa laite ei voi lähettää tai vastaanottaa faksia, ennen kuin virhetilanne on selvitetty.
- Puhelinlinjalla voi olla häiriöitä. Jos linja on heikkolaatuinen (linjalla on häiriöitä), faksin lähettämisessä saattaa ilmetä ongelmia. Tarkista puhelinlinjan äänenlaatu kytkemällä puhelin puhelinpistorasiaan ja kuuntelemalla, onko linjalla staattista kohinaa tai muita häiriöitä. Jos linja on häiriöinen, poista **Virheenkorjaustila** (ECM) käytöstä ja yritä lähettää faksi uudelleen. Tietoja virheenkorjaustilan muuttamisesta on käytönaikaisessa ohjeessa. Jos ongelma ei häviä, ota yhteys puhelinyhtiöön.
- Jos käytät DSL (Digital Subscriber Line) -palvelua samassa puhelinlinjassa, varmista, että DSL-suodatin on kytketty. Muussa tapauksessa faksin vastaanottaminen ei onnistu. Lisätietoja on kohdassa [Asennus B: Laitteen asentaminen käyttämään DSL:ää](#).
- Varmista, ettei laitetta ole liitetty digitaalipuhelimille varattuun puhelinpistorasiaan. Voit tarkistaa puhelinlinjan tyyppin kytkemällä linjaan tavallisen analogisen puhelimen ja kuuntelemalla, kuuluuko valintaääni. Jos valintaääni ei kuulosta normaaliilta valintaääneltä, puhelinlinja on voitu säätää digitaalipuheluita varten.
- Jos käytät tilaajaverkkoa tai ISDN (Integrated Services Digital Network) -muunninta tai -päätesovitinta, varmista, että laite on liitetty oikeaan porttiin ja että päätesovittimeen on asetettu maan tai alueen mukainen kytkintyyppi. Lisätietoja on kohdassa [Asennus C: Laitteen asentaminen PBX-puhelinjärjestelmään tai ISDN-linjaan](#).
- Jos laite käyttää samaa puhelinlinjaa kuin DSL-palvelu, DSL-modeemia ei ehkä ole maadoitettu oikein. Jos DSL-modeemia ei ole maadoitettu oikein, se voi aiheuttaa puhelinlinjaan hälyä. Jos linja on heikkolaatuinen (linjalla on häiriöitä), faksin lähettämisessä saattaa ilmetä ongelmia. Tarkista puhelinlinjan äänenlaatu kytkemällä puhelin puhelinpistorasiaan ja kuuntelemalla, onko linjalla staattista kohinaa tai muita häiriöitä. Jos kuulet häiriöääniä, kytke DSL-modeemi pois käytöstä ja katkaise virta kokonaan vähintään 15 minuutiksi. Kytke DSL-modeemiin uudelleen virta ja kuuntele valintaääntä.



Huomautus Linjalla voi esiintyä staattista kohinaa myöhemminkin. Jos laite lopettaa faksin lähettämisen tai vastaanottamisen, tee samat toimet uudelleen.

Jos puhelinlinjalla on edelleen häiriöitä, ota yhteys puhelinyhtiöösi. Jos haluat lisätietoja DSL-modeemin virran katkaisemisesta, ota yhteys DSL-palveluntarjoajaan.

- Puhelinlinjan jakolaite saattaa aiheuttaa faksiongelmia. (Jakolaite on kaksijohtoinen liitin, joka kytketään puhelinpistorasiaan.) Irrota jakorasia ja kytke laite suoraan puhelinpistorasiaan.
-

Laitteessa ilmenee ongelmia lähetettäessä faksia manuaalisesti

Ratkaisu:

 **Huomautus** Tämä ratkaisu koskee vain niitä maita tai alueita, joissa laitteen mukana toimitetaan kaksiparinen puhelinjohto. Näitä maita ovat Argentiina, Australia, Brasilia, Kanada, Chile, Kiina, Kolumbia, Kreikka, Intia, Indonesia, Irlanti, Japani, Korea, Latalainen Amerikka, Malesia, Meksiko, Filippiinit, Puola, Portugali, Venäjä, Saudi-Arabia, Singapore, Espanja, Taiwan, Thaimaa, Yhdysvallat, Venezuela ja Vietnam.

- Varmista, että faksipuheluissa käyttämäsi puhelin on liitetty suoraan laitteeseen. Kun faksi lähetetään manuaalisesti, puhelin täytyy liittää laitteen 2-EXT-porttiin jäljempänä kuvatulla tavalla.

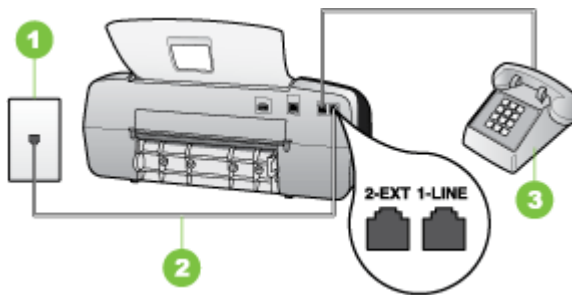

1	Puhelinpistorasia
2	Käytä laitteen mukana toimitettua puhelinjohtoa, kun kytket laitteen 1-LINE-porttiin
3	Puhelin

- Jos olet lähettämässä faksia manuaalisesti puhelimesta, joka on kytketty suoraan laitteeseen, faksi pitää lähettää käyttämällä puhelimen näppäimistöä. Laitteen ohjauspaneelin näppäimistöä ei voi käyttää.

 **Huomautus** Jos käytössä on sarjamuotoinen puhelinjärjestelmä, kytke puhelin suoraan laitteen kaapeliin, jossa on pistoke.

Laite ei voi vastaanottaa fakseja, mutta se voi lähettää niitä

Ratkaisu:

- Jos et käytä erottuvan soittoäänien palvelua, varmista, että laitteen **Erottuva soittoääni** -asetukseksi on valittu **Kaikki soitot**. Lisätietoja on kohdassa [Soittoäänien muuttaminen \(erottuva soittoääni\)](#).
- Jos **Automaattinen vastaus** -asetukseksi on määritetty **Ei käytössä**, faksit täytyy vastaanottaa manuaalisesti. Muutoin laite ei vastaanota fakseja. Lisätietoja faksien vastaanottamisesta manuaalisesti on kohdassa [Faksin vastaanottaminen manuaalisesti](#).

- Jos käyttämässäsi faksinumerossa on myös vastaajapalvelu, faksit täytyy vastaanottaa manuaalisesti, ei automaattisesti. Tämä tarkoittaa, että sinun täytyy olla paikalla vastaamassa tulevaan faksipuheluun. Tietoja laitteen määrittämisestä, kun vastaajapalvelu on käytössä, on kohdassa [Asennus F: Jaettu puhe- ja faksilinja, kun käytössä on vastaaja](#). Lisätietoja faksien vastaanottamisesta manuaalisesti on kohdassa [Faksin vastaanottaminen manuaalisesti](#).
- Jos tietokonemodeemi ja laite ovat samassa puhelinlinjassa, varmista, että modeemin ohjelmistoa ei ole määritetty vastaanottamaan fakseja automaattisesti. Modeemit, joita ei ole määritetty vastaanottamaan fakseja automaattisesti, varaavat puhelinlinjan ja vastaavat kaikkiin tuleviin fakseihin, mikä estää laitetta vastaanottamasta faksipuheluja.
- Jos puhelinvastaaja ja laite ovat samassa puhelinlinjassa, ongelmien syy voi olla jompikumpi seuraavista:
 - Puhelinvastaajaa ei ole määritetty toimimaan oikein laitteen kanssa.
 - Lähtevä viesti on liian pitkä tai sen ääni liian voimakas, jotta laite havaitsi viestin äänet faksiääniksi. Tällöin lähtävä faksilaite voi katkaista yhteyden.
 - Puhelinvastaajassa ei ole tarpeeksi hiljaista aikaa lähtevän viestin jälkeen, jotta laite havaitsisi faksiäänet. Tämä ongelma esiintyy useimmiten digitaalisissa puhelinvastaajissa.

Näitä ongelmia voi yrittää korjata seuraavilla toimilla:

- Jos käytät puhelinvastaajassa ja faksipuheluissa samaa puhelinlinjaa, kytke vastaaja suoraan laitteeseen kohdassa [Asennus I: Jaettu ääni- ja faksilinja, kun käytössä on puhelinvastaaja](#) kuvatulla tavalla.
- Varmista, että laite on määritetty vastaanottamaan faksit automaattisesti. Lisätietoja laitteen määrittämisestä vastaanottamaan faksit automaattisesti on kohdassa [Faksin vastaanottaminen](#).
- Varmista, että **Soittoa ennen vastausta** -asetukseksi on määritetty suurempi hälytysmäärä kuin puhelinvastaajan asetukseksi. Lisätietoja on kohdassa [Vastaamista edeltävien hälytysten lukumäärän määrittäminen](#).
- Irrota puhelinvastaaja ja yritä vastaanottaa faksi uudelleen. Jos faksin lähettäminen onnistuu ilman puhelinvastaajaa, ongelman voi aiheuttaa puhelinvastaaja.
- Muodosta uudestaan yhteys puhelinvastaajaan ja nauhoita vastaajan viesti uudelleen. Nauhoita noin 10 sekunnin pituinen viesti. Puhu hitaasti ja hiljaisella äänellä, kun nauhoitat viestiä. Jätä viestin loppuun vähintään viiden sekunnin hiljaisuus. Hiljaisuuden aikana ei saa kuulua taustahälyä. Yritä uudelleen faksin vastaanottamista.



Huomaus Jotkin digitaaliset puhelinvastaajat eivät tallenna lähtevän viestin lopussa olevaa hiljaisuutta. Tarkista asia toistamalla lähtevä viesti.

- Jos laite jakaa puhelinlinjan toisen puhelinlaitteen (esimerkiksi puhelinvastaajan, tietokone-modeemin tai moniporttisen kytkinkotelon) kanssa, faksilaitteen signaali saattaa heiketä. Signaali saattaa heiketä myös, jos käytät jakolaitetta tai puhelinjatkajohtoa. Heikko signaali saattaa aiheuttaa ongelmia faksien vastaanotossa.

Voit selvittää, johtuuko ongelma muista laitteista, irrottamalla kaikki muut laitteet puhelinlinjasta ja kokeilemalla sitten, onnistuuko faksin vastaanottaminen. Jos faksin vastaanottaminen onnistuu ilman muita laitteita, jokin muu laite aiheuttaa ongelmia. Lisää laitteita yksitellen ja tee testi kunkin laitteen lisäämisen jälkeen, kunnes olet selvittänyt, mikä laite aiheuttaa ongelman.

- Jos faksipuhelinnumerolle on määritetty tietty soittoaäni (käyttämällä puhelinyhtiöltä tilattua erottuvan soittoaänen palvelua), varmista, että laitteen **Erottuva soittoaäni** -toiminto on määritetty vastaavasti. Lisätietoja on kohdassa [Soittoaänen muuttaminen \(erottuva soittoaäni\)](#).
-

Laite ei voi lähettää fakseja, mutta se voi vastaanottaa niitä

Ratkaisu:

- Laite voi valita numeron liian nopeasti tai hitaasti. Numerojono on ehkä lisättävä taukoja. Jos esimerkiksi yhteys ulkoiseen linjaan täytyy muodostaa ennen faksinumeron valitsemista, lisää tauko ennen numeroa. Jos numerosi on 95555555 ja ulkoiseen linjaan otetaan yhteys numerolla 9, lisää taukoja seuraavasti: 9-555-5555. Voit lisätä faksinumeroon tauon painamalla **Uudelleenv./Tauko**-painiketta tai painelemalla **Väli (#)** -näppäintä, kunnes näytössä näkyy viiva (-).

Voit lähettää faksin myös näyttövalinnalla. Näin voit kuunnella puhelinlinjaa numeroa valitessasi. Voit itse päättää numeronvalinnan nopeuden ja vastata kehotuksiin numeroa valitessasi. Lisätietoja on kohdassa [Faksin lähettäminen käyttämällä näyttövalintaa](#).

- Faksia lähettäessäsi näppäilemäsi numero ei ole oikea, tai vastaanottavassa faksilaitteessa on häiriö. Voit tarkastaa tilanteen soittamalla puhelimella kyseiseen faksinumeroon ja kuuntelemalla faksiääniä. Jos et kuule faksiääniä, vastaanottavaan faksilaitteeseen ei ole ehkä kytketty virtaa tai sen kytkennät eivät ole kunnossa. Myös vastaajapalvelu voi häiritä vastaanottajan puhelinlinjaa. Voit myös pyytää vastaanottajaa tarkistamaan faksilaitteensa mahdolliset ongelmat.
-

Puhelinvastaajaan tallentuu faksiääniä

Ratkaisu:

- Jos käytät puhelinvastaajassa ja faksipuheluissa samaa puhelinlinjaa, kytke vastaaja suoraan laitteeseen kohdassa [Asennus I: Jaettu ääni- ja faksilinja, kun käytössä on puhelinvastaaja](#) kuvatulla tavalla. Jos et noudata puhelinvastaajan kytkentäsuosituksia, faksiääniä saattaa tallentua puhelinvastaajaan.
- Varmista, että laite on määritetty vastaanottamaan faksit automaattisesti ja että **Soittoa ennen vastausta** -asetus on määritetty oikein. Laitteeseen määritetyn vastaamista edeltävien soittojen määrän tulee olla suurempi kuin puhelinvastaajaan määritetyn soittojen määrän. Jos puhelinvastaajalle ja laitteelle on määritetty sama hälytysten määrä, molemmat laitteet vastaavat puheluun ja faksiäänit tallennetaan vastaajaan.
- Määritä vastaamista edeltävien hälytysten määrä puhelinvastaajassa pieneksi ja laitteessa mahdollisimman suureksi. (Soittojen enimmäismäärä vaihtelee maan tai alueen mukaan.) Tällöin vastaaja vastaa puheluun ja laite tarkkailee puhelinlinjaa. Jos laite havaitsee faksiääniä, laite vastaanottaa faksin. Jos kyseessä on äänipuhelu, puhelinvastaaja nauhoittaa viestin. Lisätietoja on kohdassa [Vastaamista edeltävien hälytysten lukumäärän määrittäminen](#).

Laitteen mukana toimitettu puhelinjohto ei ole riittävän pitkä

Ratkaisu: Jos laitteen mukana toimitettu puhelinjohto on liian lyhyt, voit pidentää sitä yhdistimen avulla. Voit ostaa yhdistimen puhelinvarusteita myyvästä sähköliikkeestä. Tarvitset myös toisen puhelinjohdon, joka voi olla tavallinen kotoa tai toimistosta löytyvä puhelinjohto.

 **Vihje** Jos laitteen mukana on toimitettu kaksijohtimisen puhelinlinjan sovitin, voit pidentää sitä nelijohtimisella puhelinjohdolla. Tietoja kaksijohtimisen puhelinlinjan sovittimen käyttämisestä on sovittimen mukana toimitetussa käyttöoppaassa.

Puhelinjohdon pidentäminen

1. Kytke laitteen mukana toimitetun puhelinjohdon toinen pää yhdistimeen ja kytke sitten johdon toinen pää laitteen takana olevaan 1-LINE-porttiin.
2. Kytke toinen puhelinjohto yhdistimen avoimeen porttiin ja puhelinpistorasiaan.

Asennusongelmien vianmääritys

Jos seuraavista ohjeaiheista ei ole apua, tutustu HP-tukea koskeviin tietoihin kohdassa [Tuki ja takuu](#).

- [Laitteiston asennusta koskevia suosituksia](#)
- [Ohjelmiston asennusta koskevia suosituksia](#)

Laitteiston asennusta koskevia suosituksia

Tarkista laite

- Tarkista, että kaikki pakkausteippi ja -materiaali on poistettu laitteen sisä- ja ulkopuolelta.
- Varmista, että laitteessa on paperia.
- Tarkista, että mikään merkkivalo ei pala tai vilku, lukuun ottamatta Valmis-merkkivaloa, jonka pitää palaa. Jos valvontavalvo vilkkuu, tarkista sanomat ohjauspaneelista.

Tarkista laiteliitännät.

- Tarkista, että kaikki johdot ja kaapelit ovat hyvässä kunnossa.
- Tarkista, että virtajohto on kiinnitetty oikein sekä laitteeseen että toimivaan pistorasiaan.
- Tarkista, että puhelinjohto on liitetty 1-LINE-porttiin.

Tarkista tulostuskasetit

- Varmista, että tulostuskasetteihin ei ole jäänyt teippiä.
- Varmista, että tulostuskasetit on asennettu tiukasti asianmukaisiin aukkoihin. Paina jokaista tulostuskasettia lujasti kosketuksen varmistamiseksi. HP Officejet J3500 tukee vain mustaa tulostuskasettia.

Tarkista laitteesta seuraavat seikat:

- Virtamerkkivalo palaa vilkkumatta. Kun virta kytketään, laitteen lämpeneminen kestää noin 45 sekuntia.
- Laite on Valmis-tilassa eikä ohjauspaneelissa pala tai vilku muita merkkivaloja. Jos merkkivaloja palaa tai vilkkuu, tarkista ohjauspaneelin viesti.
- Tarkista, että virtajohto ja muut kaapelit ovat ehjiä ja että ne on kytketty tiukasti laitteeseen.
- Kaikki pakkausteipit ja -materiaalit on poistettu laitteesta.
- Takapaneeli on asetettu paikoilleen.
- Paperi on asetettu lokeroon oikein, eikä laitteeseen ole juuttunut tulostusmateriaalia.

Ohjelmiston asennusta koskevia suosituksia

Tarkista tietokone.

- Tarkista, että tietokoneessa on jokin tuetuista käyttöjärjestelmistä.
- Tarkista, että tietokone täyttää vähintään vähimmäisjärjestelmävaatimukset.

Asennusvalmistelujen tarkistaminen

- Varmista, että käytät tietokoneen käyttöjärjestelmää vastaavan ohjelmiston sisältävää Starter CD -levyä.
- Tarkista ennen ohjelmiston asentamista, että kaikki muut ohjelmat on suljettu.

- Jos tietokone ei tunnista antamaasi CD-aseman polkua, varmista, että käytät levyasemasta oikeaa kirjainta.
- Jos tietokone ei tunnista CD-asemassa olevaa Starter CD -levyä, tarkista, ettei Starter CD -levy ole vahingoittunut. Voit ladata laiteohjaimen HP:n Web-sivustosta (www.hp.com/support).

Tarkista seuraavat seikat tai suorita seuraavat toimet:

- Varmista, että tietokone täyttää järjestelmän asettamat vaatimukset.
- Ennen kuin aloitat ohjelmiston asentamisen Windows-tietokoneeseen, tarkista, että kaikki muut ohjelmat on suljettu.
- Jos tietokone ei tunnista antamaasi CD-aseman polkua, varmista, että käytät levyasemasta oikeaa kirjainta.
- Jos tietokone ei tunnista CD-asemassa olevaa Starter CD -levyä, tarkista, ettei CD-levy ole vahingoittunut. Voit ladata laiteohjaimen HP:n Web-sivustosta (www.hp.com/support).
- Tarkista Windowsin Laitehallinnasta, että USB-ohjaimia ei ole poistettu käytöstä.
- Jos käytät Windows-tietokonetta eikä tietokone laitetta, suorita asennuksenpoisto-ohjelma (Starter CD -levyllä oleva util\ccc\uninstall.bat-tiedosto) laiteohjaimen puhtaana asennuksenpoiston suorittamiseksi. Käynnistä tietokone uudelleen ja asenna laiteohjain uudelleen.

Paperitukosten poistaminen

Jos paperi on asetettu syöttölokeroon, paperitukos on mahdollisesti poistettava takaluukun kautta.

Paperi voi aiheuttaa tukoksen myös automaattiseen asiakirjansyöttölaitteeseen. Useat yleiset toiminnot voivat aiheuttaa paperin tukkeutumisen automaattiseen asiakirjansyöttölaitteeseen:

- Asiakirjojen syöttölokeroon on ladattu liikaa paperia.
- Käytetty paperi on liian paksua tai liian ohutta laitteeseen.
- Asiakirjan syöttöalustaan yritetään lisätä paperia samalla, kun HP All-in-One -laite syöttää sivuja.

Paperitukoksen poistaminen takaluukun kautta

1. Paina takapuhdistusluukun vasemmalla puolella olevaa kielekettä avataksesi luukun. Irrota luukku vetämällä sitä HP All-in-One -laitteesta pois päin.

△ **Varoitus** Jos paperitukos yritetään poistaa laitteen etupuolelta, tulostusmekanismi saattaa vaurioitua. Avaa laite ja poista paperitukokset aina takapuhdistusluukun kautta.

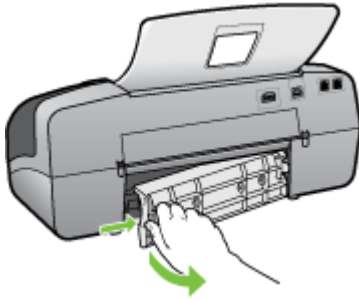

2. Vedä paperi varovasti ulos telojen välistä.

△ **Varoitus** Jos paperi repeää, kun irrotat sitä teloista, tarkista, ettei telojen ja pyörien väliin jää paperinpaloja. Jos et poista kaikkia paperinpaloja laitteesta, syntyy uusia paperitukoksia.

3. Aseta takaluukku takaisin paikalleen. Työnnä luukku varovasti, kunnes se napsahtaa paikalleen.
4. Jatka nykyistä työtä painamalla **OK**-painiketta.

Paperitukoksen poistaminen automaattisesta asiakirjansyöttölaitteesta

1. Nosta automaattisen asiakirjansyöttölaitteen kansi.



2. Vedä paperi varovasti ulos telojen välistä.

△ **Varoitus** Jos paperi repeää, kun irrotat sitä teloista, tarkista, ettei telojen ja pyörien väliin jää paperinpaloja. Jos et poista kaikkia paperinpaloja laitteesta, syntyy uusia paperitukoksia.

3. Sulje automaattisen asiakirjansyöttölaitteen kansi.

Paperitukosten ehkäiseminen

Voit ehkäistä paperitukoksia noudattamalla seuraavia ohjeita.

- Poista tulostuneet paperit tulostelokerosta riittävän usein.
- Säilytä käyttämättömät paperiarkit tasaisella alustalla suljettavassa pakkauksessa, jotta ne eivät käpristy tai rypisty.

- Varmista, että paperi on tasaisesti syöttölokerossa eivätkä paperin reunat ole taittuneet tai revenneet.
- Älä pane syöttölokeroon samanaikaisesti useita paperityyppejä ja -kokoja. Syöttölokerossa olevan paperipinon kaikkien arkki on oltava samankokoisia ja -tyyppisiä.
- Työnnä syöttölokeron leveysohjaimet tiiviisti paperipinon reunoja vasten. Varmista, että paperin leveysohjaimet eivät taivuta syöttölokerossa olevaa paperia.
- Älä työnnä paperia liian pitkälle syöttölokeroon.
- Käytä paperityyppiä, jota suositellaan käytettäväksi HP All-in-One -laitteessa. Katso lisätietoja kohdasta [Tuettujen tulostusmateriaalien tiedot](#).

A HP:n tarvikkeet

Tässä osassa on tietoja laitteelle sopivista HP:n tarvikkeista. Tiedot saattavat muuttua. Viimeisimmät päivitykset löydät HP:n Web-sivuilta (www.hpshopping.com). Voit myös ostaa tarvikkeita Web-sivujen kautta.

- [Tulostustarvikkeiden tilaaminen verkossa](#)
- [Tarvikkeet](#)

Tulostustarvikkeiden tilaaminen verkossa

Tilataksesi aitoja HP-tarvikkeita HP All-in-One -laitteeseen, valitse linkki www.hpshopping.com. Valitse kehotettaessa maa tai alue. Valitse myös tuote ja napsauta sitten sivulla olevaa ostolinkkiä.

HP:n Web-sivuston lisäksi voit tilata tulostustarvikkeita seuraavien työkalujen avulla:

- **Toolbox (Windows):** Valitse **Arvioitu musteen määrä** -välilehdessä **Osta verkossa**.
- **HP Printer Utility -apuohjelma (Mac OS):** Osoita **Information and Support** (Tiedot ja tuki) -paneelissa **Supplies Status** (Tarvikkeiden tila), osoita **Shop for HP Supplies** (HP:n tarvikkeiden kauppa) -pudotusvalikkoo ja osoita sitten **Online** (Internet).
Vain HP Officejet J3600 tukee Mac OS -käyttöjärjestelmää.

Tarvikkeet

- [Tulostuskasetit](#)
- [HP-tulostusmateriaalit](#)

Tulostuskasetit

Käytä vain sellaisia varaosakasetteja, joilla on sama kasettinumero kuin tulostuskasetilla, jota olet vaihtamassa. Löydät tulostuskasetin numeron seuraavista paikoista:

- Vaihdettavan tulostuskasetin etiketistä.
- **Toolbox (Windows):** Napsauta **Arvioitu musteen taso** -välilehteä ja napsauta sitten **Kasetin tiedot** -painiketta tarkastellaksesi tietoja tulostuskasettien vaihtamisesta.
- **HP Printer Utility -apuohjelma (Mac OS):** Avaa **Information and Support** (Tiedot ja tuki) -paneeli ja osoita sitten **Supplies Status** (Tarvikkeiden tila).
Vain HP Officejet J3600 tukee Mac OS -käyttöjärjestelmää.

 **Huomautus** Tulostuskasetteja ei voi tilata internetin kautta kaikissa maissa. Jos tilaaminen ei ole mahdollista maassasi, ota yhteys paikalliseen HP-jälleenmyyjään saadaksesi lisätietoja tulostuskasettien ostamisesta.

Jos asut Euroopassa, löydät sivuilta www.hp.com/eu/hard-to-find-supplies tietoja HP:n tulostuskaseteista.

Huomautus HP Officejet J3500 tukee vain mustaa tulostuskasettia.

HP-tulostusmateriaalit

Voit tilata tulostusmateriaalia, kuten HP Premium Plus -valokuvapaperia ja HP Premium -paperia, osoitteesta www.hpshopping.com.

 **Huomautus** HP Officejet J3500 tukee vain tavallista paperia.

B Tuki ja takuu

Luvussa [Ylläpito ja vianmääritys](#) on tietoja tavallisten ongelmien ratkaisemiseksi. Jos laite ei toimi oikein ja tämän oppaan vianmääritysehdotukset eivät ratkaise ongelmaa, hae apua jostakin seuraavista tukipalveluista.

Tässä osassa käsitellään seuraavia aiheita:

- [Hewlett-Packardin rajoitettu takuu](#)
- [Sähköisen tuen saaminen](#)
- [HP:n puhelintuen saaminen](#)
- [Laitteen valmisteleminen lähettämistä varten](#)
- [Pakkaa laite](#)

Hewlett-Packardin rajoitettu takuu

HP-tuote	Rajoitettu takuuaika
Ohjelmiston tallennusväline	90 päivää
Tulostin	1 vuosi
Tulostus- tai mustekasetit	Siihen asti, kunnes HP:n muste on kulunut loppuun tai kasettiin merkitty takuuajankohta on umpeutunut, aiempi näistä kahdesta. Tämä takuu ei kata HP-tuotteita, jotka on täytetty, valmistettu uudelleen, kunnostettu, joita on käytetty väärin tai joita on jollain tavalla muutettu.
Lisälaitteet	1 vuosi, ellei toisin mainittu

A. Rajoitetun takuun kattavuus

- Hewlett-Packard (HP) takuu loppukäyttäjälle, että edellä mainituissa HP-tuotteissa ei ole materiaali- tai valmistusvirheitä takuuaikana, jonka lasketaan alkavan siitä päivästä, kun asiakas on ostanut tuotteen.
- HP-ohjelmistotuotteen rajoitettu takuu koskee ainoastaan ohjekirjoissa määritettyjen toimintojen suorittamiseen liittyviä ongelmia. HP ei takaa sitä, että HP-tuotteet toimivat keskeytyksettä tai että niissä ei ole virheitä.
- HP:n rajoitettu takuu kattaa ainoastaan tuotteen tavanomaisen käytön yhteydessä ilmenevät viat. Takuu ei kata ongelmia, joiden syynä on esimerkiksi
 - virheellinen käyttö tai muokkaaminen
 - muiden valmistajien kuin HP:n toimittamat ohjelmistot, välineet, osat tai tarvikkeet
 - muu kuin tuotteen teknisissä tiedoissa mainittu käyttö
 - luvaton muokkaaminen tai väärinkäyttö.
- Muun valmistajan kuin HP:n toimittaman kasetin tai uudelleentäytetyn kasetin käyttö ei vaikuta HP:n tulostintuotteita koskevaan asiakastakukseen tai asiakkaan kanssa tehtävän HP-tukipalvelusopimuksen ehtoihin. Jos kuitenkin tulostimen virhetoiminto tai vahingoittuminen johtuu muun valmistajan kuin HP:n kasetin tai uudelleentäytetyn kasetin tai vanhentuneen mustekasetin käytöstä, HP laskuttaa normaalin aika- ja materiaalihinnastonsa mukaan tulostimen huollosta kyseisen virhetoiminnon tai vahingoittumisen vuoksi.
- Jos HP:lle ilmoitetaan jonkin HP:n takuun piiriin kuuluvan tuotteen viasta takuuaikana, HP joko korjauttaa tai korvaa viallisen tuotteen harkintansa mukaan.
- Jos HP ei kykene korjaamaan tai korvaamaan HP:n takuun piiriin kuuluvaa viallista tuotetta, HP hyvittää sen hankintahinnan kohtuullisen ajan kuluessa vikailmoituksen tekemisestä.
- HP korjaa, korvaa tai hyvittää viallisen tuotteen vasta sitten, kun asiakas on palautanut tuotteen HP:lle.
- Korvaavat tuotteet voivat olla joko uusia tai uuden versioita, ja ne ovat vähintään yhtä tehokkaita kuin korvatut tuotteet.
- HP:n tuotteet saattavat sisältää suorituskyvyllään uusia vastaavia, uudelleenvalmistettuja osia tai materiaaleja.
- HP:n rajoitettu takuu on voimassa kaikissa maissa ja kaikilla alueilla, missä HP vastaa kyseisen takuutuotteen jakelusta. Lisätakuupalveluja, kuten asennuspalveluja, koskevia sopimuksia on saatavissa mistä tahansa valtuutetusta HP-palveluyrityksestä, jossa HP tai sen valtuuttama maahantuoja myy kyseistä tuotetta.

B. Takuun rajoitukset

HP TAI SEN KOLMANNEN OSAPUOLEN TOIMITTAJAT EIVÄT LUPAA PAIKALLISEN LAIN SALLIMISSA RAJOISSA MITÄÄN MUUTA HP-TUOTTEITA KOSKEVAA TAKUUTA TAI EHTOA JOKO SUORAAN TAI EPÄSUORASTI. HP JA SEN KOLMANNEN OSAPUOLEN TOIMITTAJAT TORJUVAT PÄTEMÄTTÖMINÄ NIMENOMAISESTI OLETETUT TAKUUT TAI VASTUUT, JOTKA KOSKEVAT TUOTTEEN MARKKINOITAVUUTTA, TYYDYTTÄVÄÄ LAATUA JA SOVELTUVUUTTA TIETTYYN TARKOITUKSEEN.

C. Vastuun rajoitus

- Takuuehdoissa kuvattu korvaus on ainoa asiakkaan saama korvaus, ellei paikallisesta lainsäädännöstä muuta johdu.
- NÄISSÄ TAKUUEHDOISSA MAINITTUJA VELVOITTEITA LUKUUN OTTAMATTA HP TAI JOKIN MUU OHJELMISTOTALO EI OLE MISSÄÄN TAPAUKSESSA VASTUUSSA VÄLITÖMÄSTÄ, VÄLILISESTÄ, ERYTISESTÄ, SEURAUKSEEN PERUSTUVASTA TAI MUUSTA VAHINGOSTA (MUKAAN LUKIEN MENETETTY VOITTO) RIIPPUMATTA SIITÄ, MIHIN KORVAUSVASTUU PERUSTUU.

D. Paikallinen laki

- Takuuehdot antavat asiakkaalle tietyt lainsäädäntöön perustuvat oikeudet. Asiakkaalla voi olla muita oikeuksia, jotka vaihtelevat Yhdysvaltojen eri osavaltioissa, Kanadan eri provinseissa ja muissa maissa muualla maailmassa.
- Jos takuuehdot ovat ristiriidassa paikallisen lainsäädännön kanssa, ne on saatettava yhdenmukaiseksi kyseisen lainsäädännön kanssa. Kyseisen paikallisen lainsäädännön nojalla joitakin näiden takuuehtojen rajoituksia ei voida soveltaa asiakkaaseen. Yhdysvaltojen ja muiden maiden viranomaiset voivat esimerkiksi
 - määrätä, etteivät takuusopimuksessa mainitut vastuuvapaudet ja rajoitukset saa rajoittaa kuluttajan lainmukaisia oikeuksia (esim. Iso-Britannia)
 - estää valmistajaa muilla tavoin asettamasta tällaisia rajoituksia
 - myöntää asiakkaalle muita takuoikeuksia, määrittää oletetun takuun ajan, josta valmistaja ei voi vapautua, tai rajoittaa oletettujen takuiden aikaa.
- TÄSSÄ TAKUUILMOITUKSESSA ESITETYT TAKUUEHDOT EIVÄT SULJE POIS, RAJOITA TAI MUUTA ASIAKKAAN OIKEUKSIA, PAITSI LAIN SALLIMASSA LAAJUUDESSA, VAAN NIITÄ SOVELLETAAN NIIDEN PAKOLLISTEN LAKIMÄÄRÄISTEN OIKEUKSIEN LISÄKSI, JOTKA KOSKEVAT HP-TUOTTEEN MYYNTIÄ ASIAKKAALLE.

HP:n takuu

Hyvä asiakkaamme,

ohesisesta luettelosta löydätte yhteyshenkilöt valmistajan takuusta vastaavaan HP:n edustajaan maassanne.

Teillä voi olla oikeus esittää takuun lisäksi vaatimuksia myös lain nojalla. Valmistajan takuu ei rajoita lakiin perustuvia oikeuksianne.

Suomi: Hewlett-Packard Oy, Piispankalliontie, FIN-02200 Espoo

Sähköisen tuen saaminen

Saat tuki- ja takuutietoja HP:n Web-sivustosta osoitteessa www.hp.com/support. Valitse tarvittaessa maa tai alue ja katso sitten teknisen tuen tietoja valitsemalla **Yhteystiedot**.

Tämä Web-sivusto tarjoaa myös teknistä tukea, ajureita, tarvikkeita ja tilaustietoja. Voit myös tehdä esimerkiksi seuraavat toimet:

- Siirry käytönaikaisen tuen sivuille.
- Lähetä kysymyksesi HP:lle sähköpostitse.
- Ota yhteys HP:n tekniseen asiantuntijaan online-keskustelun välityksellä.
- Tarkista ohjelmistopäivitykset.

Saat tukea myös Toolboxista (Windows). Toolbox-ohjelmassa on helppokäyttöisiä vaiheittaisia ratkaisuja tavallisiin tulostusongelmiin. Katso lisätietoja kohdasta [Toolbox \(Windows\)](#).

Tukivaihtoehdot ja niiden saatavuus vaihtelevat tuotteen, maan/alueen ja kielen mukaan.

HP:n puhelintuen saaminen

Takuuaikana voit pyytää apua HP:n asiakastukikeskuksesta.

Tässä osassa käsitellään seuraavia aiheita:

- [Ennen kuin soitat](#)
- [Tukiprosessi](#)
- [HP:n puhelintuki](#)
- [Lisätakuu-vaihtoehdot](#)
- [HP Quick Exchange Service \(Japan\)](#)
- [Call HP Korea customer support](#)

Ennen kuin soitat

Hae uusimmat viannäätystiedot, tuotteen korjaukset tai tuotepäivitykset HP:n Web-sivustosta (www.hp.com/support).

Täytyä seuraavat tiedot ennen soittamista, jotta voit antaa tarvittavat tiedot asiakastukikeskuksen edustajalle:

1. Jos laitteella ei voida tulostaa, varaudu antamaan seuraavat tiedot:
 - laitteen malli
 - mallinumero ja sarjanumero (tarkista nämä laitteen takaosasta).
2. Tarkista tietokoneen käyttöjärjestelmä (esimerkiksi Windows XP).
3. Huomioi, miten laite on liitetty järjestelmään, esimerkiksi USB-johdon avulla.
4. Selvitä tulostinohjelmiston versiotiedot. (Löytääksesi tulostinohjaimen versiotiedot, avaa tulostimen asetukset- tai ominaisuudet-valintaikkuna ja napsauta **Tietoja**-välilehteä.)
5. Jos ongelmat liittyvät tulostukseen tietyistä sovellusohjelmasta, selvitä kyseisen sovellusohjelman versiotiedot.

Tukiprosessi

Jos laitteessa ilmenee ongelmia, toimi seuraavasti:

1. Katso ohjeita laitteen mukana toimitetuista oppaista.
2. Käy HP-tuen Web-sivustossa www.hp.com/support. HP:n verkkotuki on kaikkien HP:n asiakkaiden käytettävissä. Sieltä saa nopeimmin ajantasaisia tietoja laitteesta sekä asiantuntijoiden apua. Tukeen sisältyy seuraavat palvelut:
 - pätevien verkkotukiasiantuntijoiden nopeasti antama apu
 - Laitteen ohjelmisto- ja ohjainpäivitykset

- Yleisten ongelmien tärkeitä vianmäärittystietoja
 - Aktiiviset laitteiden päivitykset, tuki-ilmoitukset ja HP:n uutistiedotteet, jotka ovat saatavissa rekisteröityäsi HP All-in-One -laitteen
3. Soita HP-tukeen. Asiakastukivaihtoehdot ja niiden saatavuus vaihtelevat laitteittain, maittain ja alueittain sekä kielittäin.

HP:n puhelintuki

Tässä osassa käsitellään seuraavia aiheita:

- [Puhelintuen ajanjakso](#)
- [Puhelintuen numerot](#)
- [Soittaminen](#)
- [Puhelintuen ajanjakson jälkeen](#)

Puhelintuen ajanjakso

Puhelintuki vuodeksi on saatavissa Pohjois-Amerikassa, Tyynenmeren Aasiassa ja Latinalaisessa Amerikassa (sisältäen Meksikon). Uusin tukinumeroluettelo on osoitteessa www.hp.com/support.

Puhelintuen numerot

HP tarjoaa useissa paikoissa maksuttoman puhelintukipalvelun takuuaikana. Kuitenkin jotkin seuraavassa luetellut tukinumerot voivat olla maksullisia.

Saat puhelintuen numeroiden uusimman luettelon osoitteesta www.hp.com/support.



021 672 280	الجزائر
Argentina (Buenos Aires)	54-11-4708-1600
Argentina	0-800-555-5000
Australia	1300 721 147
Australia (out-of-warranty)	1902 910 910
Österreich	www.hp.com/support
17212049	البحرين
België	www.hp.com/support
Belgique	www.hp.com/support
Brasil (Sao Paulo)	55-11-4004-7751
Brasil	0-800-709-7751
Canada	1-(800)-474-6836 (1-800 hp invent)
Central America & The Caribbean	www.hp.com/support
Chile	800-360-999
中国	10-68687980
中国	800-810-3888
Colombia (Bogotá)	571-606-9191
Colombia	01-8000-51-4746-8368
Costa Rica	0-800-011-1046
Česká republika	810 222 222
Danmark	www.hp.com/support
Ecuador (Andinatel)	1-999-119 ☎ 800-711-2884
Ecuador (Pacifitel)	1-800-225-528 ☎ 800-711-2884
(02) 6910602	مصر
El Salvador	800-6160
España	www.hp.com/support
France	www.hp.com/support
Deutschland	www.hp.com/support
Ελλάδα (από το εξωτερικό)	+ 30 210 6073603
Ελλάδα (εντός Ελλάδας)	801 11 75400
Ελλάδα (από Κύπρο)	800 9 2654
Guatemala	1-800-711-2884
香港特別行政區	(852) 2802 4098
Magyarország	06 40 200 629
India	1-800-425-7737
India	91-80-28526900
Indonesia	+62 (21) 350 3408
+971 4 224 9189	العراق
+971 4 224 9189	الكويت
+971 4 224 9189	لبنان
+971 4 224 9189	قطر
+971 4 224 9189	اليمن
Ireland	www.hp.com/support
1-700-503-048	ישראל
Italia	www.hp.com/support
Jamaica	1-800-711-2884
日本	0570-000511

日本(携帯電話の場合)	03-3335-9800
0800 222 47	الأردن
한국	1588-3003
Luxembourg	www.hp.com/support
Malaysia	1800 88 8588
Mauritius	(262) 262 210 404
México (Ciudad de México)	55-5258-9922
México	01-800-472-68368
081 005 010	المغرب
Nederland	www.hp.com/support
New Zealand	0800 441 147
Nigeria	(01) 271 2320
Norge	www.hp.com/support
24791773	عمان
Panamá	1-800-711-2884
Paraguay	009 800 54 1 0006
Perú	0-800-10111
Philippines	2 867 3551
Polska	22 5666 000
Portugal	www.hp.com/support
Puerto Rico	1-877-232-0589
República Dominicana	1-800-711-2884
Reunion	0820 890 323
România	0801 033 390
Россия (Москва)	095 777 3284
Россия (Санкт-Петербург)	812 332 4240
800 897 1415	السعودية
Singapore	6 272 5300
Slovensko	0850 111 256
South Africa (international)	+ 27 (0)11 234 5872
South Africa (RSA)	0860 104 771
Rest of West Africa	+ 351 213 17 63 80
Suomi	www.hp.com/support
Sverige	www.hp.com/support
Switzerland	www.hp.com/support
臺灣	02-8722-8000
ไทย	+66 (2) 353 9000
071 891 391	تونس
Trinidad & Tobago	1-800-711-2884
Türkiye	+90 212 444 71 71
Україна	(044) 230-51-06
600 54 47 47	المتحدة العربية الإمارات
United Kingdom	www.hp.com/support
United States	1-(800)-474-6836
Uruguay	0004-054-177
Venezuela (Caracas)	58-212-278-8666
Venezuela	0-800-474-68368
Việt Nam	+84 88234530

Soittaminen

Soita HP-asiakastukeen, kun olet tietokoneen ja HP All-in-One -laitteen lähetyksillä. Valmistaudu antamaan seuraavat tiedot:

- Mallinumero (merkitty tarraan laitteen etupuolelle)
- Sarjanumero (merkitty laitteen taakse tai pohjaan)
- Viestit, jotka tulevat näyttöön kyseisessä tilanteessa
- Vastaukset seuraaviin kysymyksiin:
 - Onko tällaista tapahtunut aikaisemmin?
 - Pystytkö saamaan aikaan samanlaisen tilanteen uudelleen?
 - Lisäsitkö tietokoneeseen uusia laitteita tai ohjelmia niihin aikoihin, kun ongelma alkoi?
 - Tapahtuiko mitään muuta poikkeavaa ennen nykyistä tilaa (kuten ukkosmyrsky, HP All-in-One -laitetta siirrettiin tms.)?

Puhelintuen ajanjakson jälkeen

Kun puhelintuen ajanjakso on päättynyt, saat HP:ltä tukea lisämaksusta. Apua saa myös seuraavasta HP-tuen Web-sivustosta: www.hp.com/support. Lisätietoja tukivaihtoehtoista saat ottamalla yhteyden HP-jälleenmyyjään tai soittamalla maasi tai alueesi tukipuhelinnumeroon.

Lisätakuu-vaihtoehdot

Laajennettu huoltopalvelu on saatavissa HP All-in-One -laitteelle lisäkustannuksin. Mene sivustoon www.hp.com/support, valitse maasi ja kieleesi ja tarkastele palvelu- ja takuutietoja saadaksesi lisätietoja laajennetusta huoltopalvelusta.

HP Quick Exchange Service (Japan)

インク カートリッジに問題がある場合は以下に記載されている電話番号に連絡してください。インク カートリッジが故障している、または欠陥があると判断された場合、HP Quick Exchange Service がこのインク カートリッジを正常品と交換し、故障したインク カートリッジを回収します。保障期間中は、修理代と送料は無料です。また、お住まいの地域にもよりますが、プリンタを次の日までに交換することも可能です。

電話番号： 0570-000511 (自動応答)
03-3335-9800 (自動応答システムが使用できない場合)

サポート時間： 平日の午前 9:00 から午後 5:00 まで
土日の午前 10:00 から午後 5:00 まで
祝祭日および 1 月 1 日から 3 日は除きます。

サービスの条件:

- サポートの提供は、カスタマケアセンターを通してのみ行われます。
- カスタマケアセンターがプリンタの不具合と判断した場合に、サービスを受けることができます。

ご注意：ユーザの扱いが不適切であったために故障した場合は、保障期間中であっても修理は有料となります。詳細については保証書を参照してください。

その他の制限:

- 運搬の時間はお住まいの地域によって異なります。詳しくは、カスタマケアセンターに連絡してご確認ください。
- 出荷配送は、当社指定の配送業者が行います。
- 配送は交通事情などの諸事情によって、遅れる場合があります。
- このサービスは、将来予告なしに変更することがあります。

Lisätietoja laitteen pakkaamisesta vaihtoa varten on kohdassa [Pakkaa laite](#).

Call HP Korea customer support

HP 한국 고객 지원 문의

- 고객 지원 센터 대표 전화
1588-3003
- 제품가격 및 구입처 정보 문의 전화
080-703-0700
- 전화 상담 가능 시간:
평 일 09:00~18:00
토요일 09:00~13:00
(일요일, 공휴일 제외)

Laitteen valmisteleminen lähettämistä varten

Kun otat yhteyttä HP-asiakastukeen tai palautat tuotteen ostopaikkaan ja sinua pyydetään lähettämään laite huoltoon varten, irrota seuraavat osat ennen tuotteen lähettämistä ja säilytä ne turvallisessa paikassa:

- Tulostuskasetit
- Ohjauspaneelin etulevy
- virtajohto, USB-kaapeli ja muut laitteeseen liitetyt kaapelit
- syöttölokeroon lisätty paperi
- laitteeseen asetetut alkuperäiskappaleet.

Tässä osassa käsitellään seuraavia aiheita:

- [Poista tulostuskasetit ennen kuljetusta](#)
- [Irrota ohjauspaneelin etulevy](#)

Poista tulostuskasetit ennen kuljetusta

Varmista ennen laitteen palautusta, että olet poistanut tulostuskasetit.



Huomautus Nämä tiedot eivät koske Japanin asiakkaita.

Tulostuskasettien poistaminen ennen kuljetusta

1. Kytke laitteeseen virta ja odota, kunnes tulostuskasettivaunu on pysähtynyt ja äänetön. Jos laite ei käynnisty, ohita tämä kohta ja siirry kohtaan 2.

 **Huomautus** Jos laite ei käynnisty, voit irrottaa virtajohtoon ja liu'uttaa tulostuskasetin vaunun käsin oikeaan reunaan poistaaksesi tulostuskasetit.

2. Vedä tulostuskasetin suojakansi varovasti auki.



3. Poista tulostuskasetit paikoiltaan tarttumalla niihin etusormella ja peukalolla ja vetäen niitä tiukasti itseesi päin.

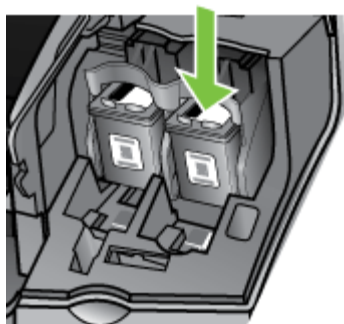

4. Aseta tulostuskasetit ilmatiiviiseen muovirasiaan niin, että ne eivät kuivu, ja siirrä ne sivuun. Älä lähetä kasetteja laitteen mukana, ellei HP:n asiakastukihenkilö neuvo sinua tekemään niin.
5. Sulje tulostuskasetin luukku ja odota muutaman minuutin ajan, kunnes tulostuskasetin vaunu on siirtynyt takaisin alkuaasentoonsa (vasempaan reunaan).
6. Kun skanneri on käyttämättömänä ja palannut aloitusasentoon, paina **Virta**-painiketta sammuttaaksesi laitteen.

Irrota ohjauspaneelin etulevy

Kun olet poistanut tulostuskasetit, tee seuraavat toimet.

 **Huomautus** Nämä tiedot eivät koske Japanin asiakkaita.

 **Varoitus** Laitteesta on katkaistava virta, ennen kuin nämä toimet tehdään.

Varoitus Vaihtolaitteen mukana ei toimiteta virtajohtoa. Säilytä virtajohto turvallisessa paikassa, kunnes vaihtolaite on käytettävissä.

Ohjauspaneelin etulevyn poistaminen

1. Katkaise laitteen virta painamalla **Virta**-painiketta.
2. Irrota virtajohto ensin pistorasiasta ja sitten laitteesta. Älä palauta virtajohtoa laitteen mukana.
3. Irrota ohjauspaneelin etulevy seuraavasti:
 - a. Nosta automaattisen asiakirjansyöttölaitteen kantta.



- b. Käytä joko sormeasi tai aseta ohut esine ohjauspaneelin etulevyn oikeassa yläreunassa olevaan kielekkeeseen ja irrota ohjauspaneelin etulevy.

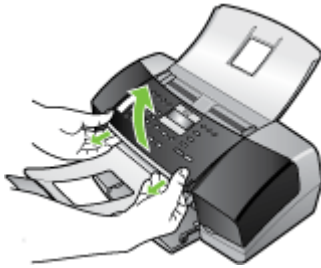

4. Säilytä ohjauspaneelin etulevy. Älä palauta ohjauspaneelin etulevyä laitteen mukana.

△ **Varoitus** Vaihtolaitteen mukana ei välttämättä tule ohjauspaneelin etulevyä. Säilytä ohjauspaneelin etulevy turvallisessa paikassa ja asenna se, kun vaihtolaite saapuu. Ohjauspaneelin etulevy on asennettava, jotta voit käyttää laitteen ohjauspaneelin toimintoja.

📄 **Huomautus** Lisätietoja ohjauspaneelin etulevyn kiinnittämisestä on laitteen mukana toimitetussa asennusjulisteesä. Korvaavan laitteen mukana voi tulla asennusohjeita.

Pakkaa laite

Kun olet valmistellut laitteen kuljetusta varten, tee seuraavat toimet.

Laitteen pakkaaminen

1. Pakkaa laite kuljetusta varten käyttämällä alkuperäistä pakkausmateriaalia tai vaihtolaitteen mukana tullutta pakkausmateriaalia.

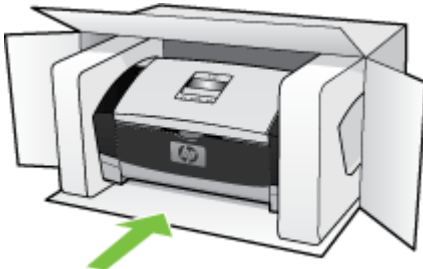

Jos sinulla ei ole alkuperäistä pakkausmateriaalia, käytä muuta sopivaa pakkausmateriaalia. Takuu ei kata kuljetuksen aikana tapahtuneita vahinkoja, jotka ovat aiheutuneet virheellisestä pakkauksesta tai sopimattomasta kuljetuksesta.

2. Kiinnitä palautusosoitetarra laatikon ulkopintaan.
3. Lähetä laitteen mukana seuraavat tiedot:
 - Toimintahäiriöiden lyhyt kuvaus huoltohenkilöiden tiedoksi (näytteet tulostuslaatuongelmista ovat avuksi).
 - Ostokuitin kopio tai muu ostotosite, josta ilmenee takuuajan kesto.
 - Nimesi, osoitteesi ja puhelinnumero, josta sinut voidaan tavoittaa työaikana.

C Laitteen tekniset tiedot

Lisätietoja tulostusmateriaalista ja sen käsittelemisestä on kohdassa [Tuettujen tulostusmateriaalien tiedot](#).

Tässä osassa käsitellään seuraavia aiheita:

- [Fyysiset tiedot](#)
- [Tuotteen ominaisuudet ja kapasiteetti](#)
- [Muita teknisiä tietoja](#)
- [Järjestelmävaatimukset](#)
- [Tulostuksen tiedot](#)
- [Kopioinnin tekniset tiedot](#)
- [Faksin tekniset tiedot](#)
- [Skannauksen tekniset tiedot](#)
- [Ympäristötiedot](#)
- [Sähkölaitetiedot](#)
- [Akustinen emissio \(melutasot mitattu ISO 7779 mukaisesti\)](#)

Fyysiset tiedot

- Korkeus: 330,2 mm
- Leveys: 416,6 mm
- Pituus: 203,2 mm
- Paino: 5,5 kg

Tuotteen ominaisuudet ja kapasiteetti

Ominaisuus	Kapasiteetti
Liitännät	<ul style="list-style-type: none">• USB 2.0 -yhteensopiva nopea• USB-isäntäliitännän tuki on vain täyteen nopeuteen (full speed) asti.
Tulostuskasetit	HP Officejet J3500: musta tulostuskasetti HP Officejet J3600: musta ja kolmiväritulostuskasetti
Tarvikkeiden riittoisuus	Lisätietoja tulostuskasettien arvioiduista riittoisuuksista löydät sivustosta www.hp.com/pageyield/ .
Laitteen kielet	HP PCL 3 laajennettu
Fonttituki	US-fontit: CG Times, CG Times Italic, Universe, Universe Italic, Courier, Courier Italic, Letter Gothic, Letter Gothic Italic.
Kapasiteetti	Enintään 1000 sivua kuukaudessa
Ohjauspaneelin kielivalikoima Kielivalikoima vaihtelee maan tai alueen mukaan.	Bulgaria, englanti, espanja, hollanti, italia, japani, kiina (yksinkertaistettu ja perinteinen), korea, kreikka, kroaatti, norja, portugali, puola, ranska, romanian, ruotsi, saksa, slovakki,

(jatkoa)

Ominaisuus	Kapasiteetti
	sloveeni, suomi, tanska, tšekki, turkki, ukraina, unkar, venäjä.

Muita teknisiä tietoja

Laitteen muisti

2 Mt ROM, 16 Mt RAM

Järjestelmävaatimukset



Huomautus Vain HP Officejet J3600 tukee Mac OS -käyttöjärjestelmää.

Uusimpia tietoja tuetuista käyttöjärjestelmistä ja järjestelmävaatimuksista on osoitteessa <http://www.hp.com/support/>

Käyttöjärjestelmän yhteensopivuus

- Windows 2000, Windows XP, Windows XP x64* (Professional ja Home Editions), Windows Vista



Huomautus Windows 2000 -käyttöjärjestelmään on saatavissa vain tulostin- ja skannerinohjaimet sekä Työkaluryhmä.

- Mac OS X (10.3, 10.4) (Vain HP Officejet J3600)
- Linux

Vähimmäisvaatimukset

- Windows 2000 Service Pack 4: Intel Pentium II- tai Celeron-prosessori, 128 Mt:n RAM-muisti, 150 Mt vapaata kiintolevytilaa
- Windows XP (32-bittinen): Intel Pentium II- tai Celeron-prosessori, 128 Mt:n RAM-muisti, 290 Mt vapaata kiintolevytilaa
- Microsoft® Windows® x64: AMD Athlon 64, AMD Opteron, Intel Xeon -prosessori Intel EM64T -tuella, tai Intel Pentium 4 -prosessori Intel EM64T -tuella, 128 Mt RAM-muistia, 280 Mt vapaata kiintolevytilaa, Microsoft Internet Explorer 6.0
- Windows Vista: 800 MHz 32-bittinen (x86) tai 64-bittinen (x64) prosessori, 512 Mt:n RAM-muisti, 750 Mt vapaata kiintolevytilaa
- Mac OS X (10.3.9 tai uudempi, 10.4.6 tai uudempi): 400 MHz Power PC G3 (v10.3.9 tai uudempi, 10.4.6 tai uudempi) tai 1.83 GHz Intel Core Duo (10.4.6 tai uudempi), 256 Mt muistia, 500 Mt vapaata kiintolevytilaa, QuickTime 5.0 tai uudempi
- Microsoft Internet Explorer 6.0 (Windows)
- Adobe Acrobat Reader 5 tai uudempi versio

Suosittelava kokoonpano

- Windows 2000 Service Pack 4: Intel Pentium III tai uudempi prosessori, 200 Mt:n RAM-muisti, 150 Mt vapaata kiintolevytilaa
- Windows XP (32-bittinen): Intel Pentium III tai uudempi prosessori, 256 Mt:n RAM-muisti, 300 Mt vapaata kiintolevytilaa
- Microsoft® Windows® XP x64: AMD Athlon 64, AMD Opteron, Intel Xeon -prosessori Intel EM64T -tuella, tai Intel Pentium 4 -prosessori Intel EM64T -tuella, 256 Mt RAM-muistia, 300 Mt vapaata kiintolevytilaa
- Windows Vista: 1 GHz:n 32-bittinen (x86) tai 64-bittinen (x64) prosessori, 1 Gt:n RAM-muisti, 1,1 Gt vapaata kiintolevytilaa

- Mac OS X (10.3.9 tai uudempi, 10.4.6 tai uudempi): 400 MHz Power PC G4 (v10.3.9 tai uudempi, 10.4.6 tai uudempi) tai 1.83 GHz Intel Core Duo (10.4.6 tai uudempi), 256 Mt muistia, 800 Mt vapaata kiintolevytilaa, QuickTime 5.0 tai uudempi
- Microsoft Internet Explorer 6.0 tai uudempi
- Adobe Acrobat Reader 5 tai uudempi versio

Tulostuksen tiedot

- Tarkkuus: 1 200 x 1 200 dpi:n musta, 4800 dpi:n optimoitu väri
- Tulostustapa: epäjatkuva lämpömustesuihkutulostus
- Kieli: Lightweight Imaging Device Interface Language (LIDIL)



Huomautus HP Officejet J3500 tukee vain mustaa tulostuskasettia.

Kopioinnin tekniset tiedot

- Digitaalinen kuvankäsittely
- Enintään 99 kopiota alkuperäisestä (vaihtelee mallin mukaan)
- Digitaalinen zoomaus: 25dash400 % (vaihtelee malleittain)
- Sivulle sovittaminen, esiskannaus



Huomautus HP Officejet J3500 tukee vain mustavalkoisia kopioita.

Tila	Tyyppi	Skannaustarkkuus (dpi)
Paras	Mustavalkoinen	enintään 600 x 1 200
	Väri	enintään 600 x 1 200
Normaali	Mustavalkoinen	enintään 300 x 300
	Väri	enintään 300 x 300
Nopea	Mustavalkoinen	enintään 300 x 300
	Väri	enintään 300 x 300

Faksin tekniset tiedot

- Helppokäyttöiset mustavalkoisten ja värillisten faksien faksustoiminnot
- Korkeintaan 100 pikavalintaa
- Korkeintaan 200 sivun muisti (vaihtelee malleittain, perustuu ITU-T-testikuvaan nro 1 standarditarkkuudella). Monimutkaisten sivujen tai suurella tarkkuudella lähettäminen kestää kauemmin ja vaatii enemmän muistia.
- Faksin manuaalinen lähettäminen ja vastaanottaminen
- Automaattinen uudelleenalinta numeron ollessa varattuna korkeintaan viisi kertaa.
- Yhden kerran automaattinen uudelleenalinta, jos numero ei vastaa (vaihtelee malleittain)
- Vahvistus- ja toimintaraportit
- CCITT/ITU-ryhmän 3 faksi, jossa virheenkorjaustila
- Siirtonopeus 33,6 kb/s
- Soitontunnistus ja automaattinen faksin/puhelinvastaajan vaihto

	Valokuva (dpi)	Erittäin tarkka (dpi)	Tarkka (dpi)	Normaali (dpi)
Mustavalkoinen	196 x 203 (8-bittinen harmaasävy)	300 x 300	196 x 203	196 x 98
Väri	200 x 200	200 x 200	200 x 200	200 x 200

Skannauksen tekniset tiedot

- Sisältää kuvaeditorin
- Sisäinen OCR-ohjelmisto muuntaa skannatun tekstin automaattisesti muokattavaksi tekstiksi
- Skannausnopeudet vaihtelevat asiakirjan monimutkaisuuden mukaan
- Twain-yhteensopiva ja WIA-yhteensopiva käyttöliittymä
- Tarkkuus: 1200 x 1200 dpi optinen, jopa 19 200 dpi parannettu
- Väri: 16-bittisiä RGB-väriä kohti, yhteensä 48 bittisiä
- Arkinsyöttöskannerin suurin skannausleveys 216 mm, suurin skannauspituus 356 mm.

Ympäristötiedot

Käyttöympäristö

Käyttölämpötila: 5 - 40 °C (41 - 104 °F)

Suosittelut käyttöolosuhteet: 15 - 32 °C (59 - 90 °F)

Suosittelu suhteellinen kosteus: 15–80 %, ei kondensoituvaa

Varastointiympäristö

Varastointilämpötila: -40 - 60 °C (-40 - 140 °F)

Suhteellinen varastointikosteus: Enintään 90%, tiivistymätön, lämpötilassa 65 °C (150 °F)

Sähkölaitetiedot

Tehovaatimukset

Ulkoisen vaihtovirtasovittimen syöttöteho (maks.): 100–240 V AC ($\pm 10\%$), 50/60 Hz (± 3 Hz)

Järjestelmän tasavirran syöttöteho (maks.): 15 V DC tai 16 V DC 400 mA:ssa; 32 V DC 500 mA:ssa



Huomautus Mukana toimitetun vaihtovirtasovittimen teho saattaa olla korkeampi kuin yllä mainittu järjestelmän vaadittu tasavirtasyöttöteho (maks.).

Akustinen emissio (melutasot mitattu ISO 7779 mukaisesti)

HP Officejet J3500

Jos käytössäsi on Internet-yhteys, voit katsoa HP Officejet J3500 -laitteen äänitietoja HP:n WWW-sivuilta. Siirry osoitteeseen www.hp.com/support.

HP Officejet J3600

- Äänenpaine (havainnoitsijan paikalla)
 - Väritulostus: LpAd 42 (dBA)
 - Mustavalkotulostus ja kopiointi: LpAd 47 (dBA)
 - Mustavalkotulostus ja kopiointi (nopea): LpAd 52 (dBA)

- Mustavalkoisen faksin lähetys: LpAd 40 (dBA)
- Lepotila: LpAd 21 (dBA)
- Ääniteho
 - Väritulostus: LwAd 5,5 (BA)
 - Mustavalkotulostus ja kopiointi: LwAd 5,9 (BA)
 - Mustavalkotulostus ja kopiointi (nopea): LwAd 6,4 (BA)
 - Mustavalkoisen faksin lähetys: LwAd 5,3 (BA)
 - Lepotila: LwAd 3,3 (BA)

D Lainsäädännön edellyttämät tiedot

Laite täyttää maasi/alueesi sääntövirastojen tuotevaatimukset.

Tässä osassa käsitellään seuraavia aiheita:

- [FCC statement](#)
- [Notice to users in Korea](#)
- [VCCI \(Class B\) compliance statement for users in Japan](#)
- [Notice to users in Japan about the power cord](#)
- [RoHS notices \(China only\)](#)
- [Noise emission statement for Germany](#)
- [Notice to users of the U.S. telephone network: FCC requirements](#)
- [Notice to users of the Canadian telephone network](#)
- [Notice to users in the European Economic Area](#)
- [Australia wired fax statement](#)
- [Warning for Australia and New Zealand with phone handset](#)
- [Lainsäädännön edellyttämä mallinumero](#)
- [Declaration of conformity](#)
- [Tuotteen ympäristöohjelma](#)

FCC statement

FCC statement

The United States Federal Communications Commission (in 47 CFR 15.105) has specified that the following notice be brought to the attention of users of this product.

This equipment has been tested and found to comply with the limits for a Class B digital device, pursuant to Part 15 of the FCC Rules. These limits are designed to provide reasonable protection against harmful interference in a residential installation. This equipment generates, uses and can radiate radio frequency energy and, if not installed and used in accordance with the instructions, may cause harmful interference to radio communications. However, there is no guarantee that interference will not occur in a particular installation. If this equipment does cause harmful interference to radio or television reception, which can be determined by turning the equipment off and on, the user is encouraged to try to correct the interference by one or more of the following measures:

- Reorient the receiving antenna.
- Increase the separation between the equipment and the receiver.
- Connect the equipment into an outlet on a circuit different from that to which the receiver is connected.
- Consult the dealer or an experienced radio/TV technician for help.

For further information, contact:

Manager of Corporate Product Regulations
Hewlett-Packard Company
3000 Hanover Street
Palo Alto, Ca 94304
(650) 857-1501

Modifications (part 15.21)

The FCC requires the user to be notified that any changes or modifications made to this device that are not expressly approved by HP may void the user's authority to operate the equipment.

This device complies with Part 15 of the FCC Rules. Operation is subject to the following two conditions: (1) this device may not cause harmful interference, and (2) this device must accept any interference received, including interference that may cause undesired operation.

Notice to users in Korea

사용자 안내문(B급 기기)

이 기기는 비업무용으로 전자파 적합 등록을 받은 기기로서, 주거지역에서는 물론 모든 지역에서 사용할 수 있습니다.

VCCI (Class B) compliance statement for users in Japan

この装置は、情報処理装置等電波障害自主規制協議会（VCCI）の基準に基づくクラスB情報技術装置です。この装置は、家庭環境で使用することを目的としていますが、この装置がラジオやテレビジョン受信機に近接して使用されると受信障害を引き起こすことがあります。

取り扱い説明書に従って正しい取り扱いをして下さい。

Notice to users in Japan about the power cord

製品には、同梱された電源コードをお使い下さい。
同梱された電源コードは、他の製品では使用出来ません。

RoHS notices (China only)

有毒有害物质表						
根据中国《电子信息产品污染控制管理办法》						
零件描述	有毒有害物质和元素					
	铅	汞	镉	六价铬	多溴联苯	多溴联苯醚
外壳和托盘*	0	0	0	0	0	0
电线*	0	0	0	0	0	0
印刷电路板*	X	0	0	0	0	0
打印系统*	X	0	0	0	0	0
显示器*	X	0	0	0	0	0
喷墨打印机墨盒*	0	0	0	0	0	0
驱动光盘*	X	0	0	0	0	0
扫描仪*	X	X	0	0	0	0
网络配件*	X	0	0	0	0	0
电池板*	X	0	0	0	0	0
自动双面打印系统*	0	0	0	0	0	0
外部电源*	X	0	0	0	0	0

0: 指此部件的所有均一材料中包含的这种有毒有害物质, 含量低于SJ/T11363-2006 的限制
X: 指此部件使用的均一材料中至少有一种包含的这种有毒有害物质, 含量高于SJ/T11363-2006 的限制
注: 环保使用期限的参考标识取决于产品正常工作的温度和湿度等条件
*以上只适用于使用这些部件的产品

Toxic and hazardous substance table

Noise emission statement for Germany

Geräuschemission

LpA < 70 dB am Arbeitsplatz im Normalbetrieb nach DIN 45635 T. 19

Notice to users of the U.S. telephone network: FCC requirements

Notice to users of the U.S. telephone network: FCC requirements

This equipment complies with FCC rules, Part 68. On this equipment is a label that contains, among other information, the FCC Registration Number and Ringer Equivalent Number (REN) for this equipment. If requested, provide this information to your telephone company.

An FCC compliant telephone cord and modular plug is provided with this equipment. This equipment is designed to be connected to the telephone network or premises wiring using a compatible modular jack which is Part 68 compliant. This equipment connects to the telephone network through the following standard network interface jack: USOC RJ-11C.

The REN is useful to determine the quantity of devices you may connect to your telephone line and still have all of those devices ring when your number is called. Too many devices on one line might result in failure to ring in response to an incoming call. In most, but not all, areas the sum of the RENs of all devices should not exceed five (5). To be certain of the number of devices you may connect to your line, as determined by the REN, you should call your local telephone company to determine the maximum REN for your calling area.

If this equipment causes harm to the telephone network, your telephone company might discontinue your service temporarily. If possible, they will notify you in advance. If advance notice is not practical, you will be notified as soon as possible. You will also be advised of your right to file a complaint with the FCC. Your telephone company might make changes in its facilities, equipment, operations, or procedures that could affect the proper operation of your equipment. If they do, you will be given advance notice so you will have the opportunity to maintain uninterrupted service. If you experience trouble with this equipment, please contact the manufacturer, or look elsewhere in this manual, for warranty or repair information. Your telephone company might ask you to disconnect this equipment from the network until the problem has been corrected or until you are sure that the equipment is not malfunctioning.

This equipment may not be used on coin service provided by the telephone company.

Connection to party lines is subject to state tariffs. Contact your state public utility commission, public service commission, or corporation commission for more information.

This equipment includes automatic dialing capability. When programming and/or making test calls to emergency numbers:

- Remain on the line and explain to the dispatcher the reason for the call.
- Perform such activities in the off-peak hours, such as early morning or late evening.



Note The FCC hearing aid compatibility rules for telephones are not applicable to this equipment.

The Telephone Consumer Protection Act of 1991 makes it unlawful for any person to use a computer or other electronic device, including fax machines, to send any message unless such message clearly contains in a margin at the top or bottom of each transmitted page or on the first page of transmission, the date and time it is sent and an identification of the business, other entity, or other individual sending the message and the telephone number of the sending machine or such business, other entity, or individual. (The telephone number provided might not be a 900 number or any other number for which charges exceed local or long-distance transmission charges.) In order to program this information into your fax machine, you should complete the steps described in the software.

Notice to users of the Canadian telephone network

Note à l'attention des utilisateurs du réseau téléphonique canadien/Notice to users of the Canadian telephone network

Cet appareil est conforme aux spécifications techniques des équipements terminaux d'Industrie Canada. Le numéro d'enregistrement atteste de la conformité de l'appareil. L'abréviation IC qui précède le numéro d'enregistrement indique que l'enregistrement a été effectué dans le cadre d'une Déclaration de conformité stipulant que les spécifications techniques d'Industrie Canada ont été respectées. Néanmoins, cette abréviation ne signifie en aucun cas que l'appareil a été validé par Industrie Canada.

Pour leur propre sécurité, les utilisateurs doivent s'assurer que les prises électriques reliées à la terre de la source d'alimentation, des lignes téléphoniques et du circuit métallique d'alimentation en eau sont, le cas échéant, branchées les unes aux autres. Cette précaution est particulièrement importante dans les zones rurales.



Remarque Le numéro REN (Ringer Equivalence Number) attribué à chaque appareil terminal fournit une indication sur le nombre maximal de terminaux qui peuvent être connectés à une interface téléphonique. La terminaison d'une interface peut se composer de n'importe quelle combinaison d'appareils, à condition que le total des numéros REN ne dépasse pas 5.

Basé sur les résultats de tests FCC Partie 68, le numéro REN de ce produit est 0.0B.

This equipment meets the applicable Industry Canada Terminal Equipment Technical Specifications. This is confirmed by the registration number. The abbreviation IC before the registration number signifies that registration was performed based on a Declaration of Conformity indicating that Industry Canada technical specifications were met. It does not imply that Industry Canada approved the equipment.

Users should ensure for their own protection that the electrical ground connections of the power utility, telephone lines and internal metallic water pipe system, if present, are connected together. This precaution might be particularly important in rural areas.



Note The REN (Ringer Equivalence Number) assigned to each terminal device provides an indication of the maximum number of terminals allowed to be connected to a telephone interface. The termination on an interface might consist of any combination of devices subject only to the requirement that the sum of the Ringer Equivalence Numbers of all the devices does not exceed 5.

The REN for this product is 0.0B, based on FCC Part 68 test results.

Notice to users in the European Economic Area

Notice to users in the European Economic Area



This product is designed to be connected to the analog Switched Telecommunication Networks (PSTN) of the European Economic Area (EEA) countries/regions.

Network compatibility depends on customer selected settings, which must be reset to use the equipment on a telephone network in a country/region other than where the product was purchased. Contact the vendor or Hewlett-Packard Company if additional product support is necessary.

This equipment has been certified by the manufacturer in accordance with Directive 1999/5/EC (annex II) for Pan-European single-terminal connection to the public switched telephone network (PSTN). However, due to differences between the individual PSTNs provided in different countries, the approval does not, of itself, give an unconditional assurance of successful operation on every PSTN network termination point.

In the event of problems, you should contact your equipment supplier in the first instance.

This equipment is designed for DTMF tone dialing and loop disconnect dialing. In the unlikely event of problems with loop disconnect dialing, it is recommended to use this equipment only with the DTMF tone dial setting.

Australia wired fax statement

In Australia, the HP device must be connected to Telecommunication Network through a line cord which meets the requirements of the Technical Standard AS/ACIF S008.

Warning for Australia and New Zealand with phone handset

Warning! This equipment will be inoperable when main power fails.

Warning! The handset ear cap used with this product may attract dangerous objects like pins, staples, or needles. Take care to avoid harm that might occur from the retention of dangerous objects on the ear piece of the handset.

Lainsäädännön edellyttämä mallinumero

Säännöstenmukaisuuden tunnistamista varten tuotteelle on annettu säännöstenmukainen mallinumero. Tämän tuotteen säännöstenmukainen mallinumero on SDGOB-0604-03. Tätä mallinumeroa ei tule sekoittaa markkinointinimeen (HP Officejet J3500 All-in-One -sarja tair HP Officejet J3600 All-in-One -sarja) tai tuotenumeroon.

Declaration of conformity



DECLARATION OF CONFORMITY

according to ISO/IEC 17050-1 and EN17050-1

Manufacturer's Name: Hewlett-Packard Company DoC#: SDGOB-0604-rel. 2.1

Manufacturer's Address: 16399 West Bernardo Drive
San Diego CA 92127, USA

Declares, that the product:

Product Name: HP Officejet 4300 Series, HP Officejet J3600 Series,
HP Officejet J3500 Series, HP Fax 1250

Regulatory Model Number:²⁾ SDGOB-0604-01, SDGOB-0604-02, SDGOB-0604-03

Product Options: All

Power Adapter(s): 0957-2146, 0957-2119

Conforms to the following Product Specifications:

Safety: IEC 60950-1: 2001 / EN 60950-1: 2001
UL 60950-1: 2003 / CAN/CSA-22.2 No. 60950-1-03
NOM 019-SFCI-1993, AS/NZS 60950: 2000, GB4943: 2001

EMC: EN 55022:1998 + A1:2000 + A2:2003 / CISPR 22:1998 + A1:2000 + A2:2002 Class B ³⁾
EN 55024:1998 +A1:2001 + A2:2003 / CISPR 24:1997 + A1: 2001 + A2:2002 ³⁾
IEC 61000-3-2: 2000 / EN 61000-3-2: 2000
IEC 61000-3-3:1994 +A1:2001 / EN 61000-3-3:1995 +A1:2001
FCC Part 15-Class B/ICES-003, Issue 4 / GB9254: 1998

Telecom: TBR 21:1998/ EG201 121: 2000-02
TBR38:1998 (*SDGOB-0604-01, -03 only*)
AS/ACIF S002: 2001+A1
TIA/EIA/968:2001
FCC Part 68

Supplementary Information:

- 1) The product herewith complies with the requirements of the Low Voltage Directive 2006/95/EC, the EMC Directive 2004/108/EC and with the R&TTE Directive 1999/5/EC (Annex II) and carries the CE-marking accordingly. The product was tested in a typical configuration
- 2) For regulatory purpose, this product is assigned a Regulatory Model Number (RMN). This number should not be confused with the product name or number.
- 3) The product was tested in a typical configuration.
- 4) This device complies with part 15 of the FCC rules. Operation is subject to the following two conditions: (1) This device may not cause harmful interference. (2) This device must accept any interference received, including interference that may cause undesired operation.

For Regulatory Topics only, contact:

European Contact: Hewlett Packard GmbH, HQ-TRE, Herrenberger Strasse 140,D-71034 Böblingen Germany www.hp.com/go/certificates

USA Contact: Hewlett Packard, 3000 Hanover St. Palo Alto 94304, USA 650-857-1501

Tuotteen ympäristöohjelma

Hewlett-Packard omistautuu tuottamaan laatutuotteita ympäristöä suojaavien periaatteiden mukaan. Tuote on suunniteltu kierrätystä ajatellen. Valmistuksessa on käytetty vain vähäisin mahdollinen määrä materiaaleja, kuitenkin niin, että samalla on säilytetty vaadittava toimivuus ja luotettavuustaso. Eri materiaalit on suunniteltu niin, että ne ovat helposti toisistaan erotettavissa. Kiinnikkeet ja muut liitännät on helppo paikantaa ja niitä on helppo käyttää. Ne voidaan myös poistaa tavallisilla työkaluilla. Tärkeät osat on suunniteltu niin, että ne voidaan irrottaa ja korjata nopeasti.

Lisätietoja HP:n ympäristöohjelmasta on Web-sivustossa osoitteessa

www.hp.com/hpinfo/globalcitizenship/environment/index.html

Tässä osassa käsitellään seuraavia aiheita:

- [Paperinkulutus](#)
- [Muovi](#)
- [Materiaaliturvallisuustiedotteet](#)
- [Kierrätysohjelma](#)
- [HP:n inkjet-tarvikkeiden kierrätysohjelma](#)
- [Käytettyjen tarvikkeiden hävittäminen EU:n kotitalouksissa](#)
- [Energiankulutus](#)

Paperinkulutus

Tässä laitteessa voi käyttää standardien DIN 19309 ja EN 12281:2002 mukaista uusiopaperia.

Muovi

Yli 25 grammaa painavat muoviosat on merkitty kansainvälisten standardien mukaisesti, jotta kierrätettävät muoviosat olisi helppo tunnistaa tuotteen käyttöään päätyttyä.

Materiaaliturvallisuustiedotteet

Käyttöturvallisuustiedotteen (Material Safety Data Sheets, MSDS) voi tilata HP:n Web-sivustosta

www.hp.com/go/msds .

Kierrätysohjelma

HP tarjoaa yhä enemmän tuotteiden palautus- ja kierrätysohjelmia eri maissa ja alueilla. HP toimii myös yhteistyössä suurimpien elektroniikan kierrätyskeskusten kanssa kaikkialla maailmassa. HP säästää luonnonvaroja myymällä suosituimpia tuotteitaan uudelleen. Lisätietoja HP-tuotteiden kierrätyksestä on sivustossa

www.hp.com/hpinfo/globalcitizenship/environment/recycle/.

HP:n inkjet-tarvikkeiden kierrätysohjelma

HP sitoutuu suojelemaan ympäristöä. HP:n Inkjet-tarvikkeiden kierrätysohjelma on käytettävissä monissa maissa ja eri alueilla. Sen avulla voit kierrättää käytetyt tulostus- ja mustekasetit maksutta. Lisätietoja on Web-sivustossa osoitteessa

www.hp.com/hpinfo/globalcitizenship/environment/recycle/.

Energiankulutus

Tämä tuote on suunniteltu vähentämään energiankulutusta ja suojelemaan luonnonvaroja ilman, että se vaikuttaa heikentävästi laitteen toimintaan. Se on suunniteltu alentamaan energian kokonaiskulutusta sekä käytön aikana että sammutettuna ollessaan. Lisätietoja energian kulutuksesta löytyy laitteen mukana toimitetusta painetuista ohjekirjoista.

Hakemisto

Merkit/numerot

- 10 x 15 senttimetrin valokuvapaperi kopioiminen 40
- 10 x 15 tuuman valokuvapaperi lisääminen 26
- 4 x 6 tuuman valokuvapaperi kopioiminen 40
- 4 x 6 tuuman valokuvapaperi, lisääminen 26

A

- A4-koon paperi, lisääminen 24
- ADF (automaattinen asiakirjansyöttölaite) alkuperäiskappaleiden asettaminen 20
- koko 21
- tuetut tulostusmateriaalin koot 22
- ADSL, faksin asentaminen rinnakkaispuhelinjärjestelmät 83
- ajastaminen, faksi 55
- ajuri
 - asetukset 35
- akustiset emissiot 168
- alkuperäiset lataa ADF (automaattinen asiakirjansyöttölaite) 20
- alkuperäiskappaleet skannaaminen 47
- skannattujen asiakirjojen muokkaaminen 49
- aloitusopas 9
- asennus
 - DSL (rinnakkaispuhelinjärjestelmät) 83
 - erillinen faksilinja (rinnakkaispuhelinjärjestelmät) 82
 - erottuva soitto (rinnakkaispuhelinjärjestelmät) 85

- faksiesimerkkejä 79
- ISDN-linja (rinnakkaispuhelinjärjestelmät) 84
- jaettu puhelinlinja (rinnakkaispuhelinjärjestelmät) 86
- PBX-järjestelmä (rinnakkaispuhelinjärjestelmät) 84
- tietokonemodeemi (rinnakkaispuhelinjärjestelmät) 88
- tietokonemodeemi ja puhelinvastaaja (rinnakkaispuhelinjärjestelmät) 95
- tietokonemodeemi ja vastaaja (rinnakkaispuhelinjärjestelmät) 99
- tietokonemodeemi ja äänilinja (rinnakkaispuhelinjärjestelmät) 90
- vastaaja (rinnakkaispuhelinjärjestelmät) 87, 94
- vastaaja ja modeemi (rinnakkaispuhelinjärjestelmät) 95
- vastaaja ja tietokonemodeemi (rinnakkaispuhelinjärjestelmät) 99
- Windows 102
- asennusjuliste 9
- asentaminen
 - Mac OS -ohjelmisto 104
 - vianmääritys 148
 - Windows-ohjelmisto 102
- asetukset
 - ajuri 35
 - erottuva soittoääni 68
 - faksi 58, 78

- faksi, rinnakkaispuhelinjärjestelmässä 78
- faksin testaaminen 71
- järjestelmänvalvoja 76
- kopioiminen 39
- liitäntätyypit 13
- nopeus, faksi 70
- ohjauspaneeli 16
- painike 12
- skannaaminen 49
- asiakastuki
 - puhelintuki 157
 - sähköinen 157
 - takuu 160
- automaattinen asiakirjansyöttölaite (ADF) alkuperäiskappaleiden asettaminen 20
- koko 21
- tuetut tulostusmateriaalin koot 22
- C**
 - customer support Korea 161
- D**
 - Declaration of conformity (DOC) 177
 - DOC 177
 - DSL, faksin asentaminen rinnakkaispuhelinjärjestelmät 83
- E**
 - ECM. *katso* virheenkorjaustila epätäydelliset sivut, vianmääritys 126
 - erikoiskokoinen tulostusmateriaali tulostaminen 30
 - Erikoiskokoiset tulostusmateriaalit ohjeet 22

erottuva soittoaäni
muuttaminen 68
rinnakkaispuhelinjärjestelmät 85
estetyt faksinumerot
määrittäminen 65

F

faksi

ajastaminen 55
asennuksen testaaminen 71
asennus erilliseen linjaan (rinnakkaispuhelinjärjestelmät) 82
asennustyypit 79
asetukset 58
asetukset, muuttaminen 67
automaattinen vastaanaminen 67
DSL, asentaminen (rinnakkaispuhelinjärjestelmät) 83
edelleenlähettäminen 64
erottuva soitto -asennus (rinnakkaispuhelinjärjestelmät) 85
erottuva soittoaäni, vaihtaminen 68
faksien varmuuskopio 62
häilytykset ennen vastaanamista 68
Internetin välityksellä 70
ISDN, asentaminen (rinnakkaispuhelinjärjestelmät) 84
jaettu puhelinlinja -asennus (rinnakkaispuhelinjärjestelmät) 86
kontrasti 59
liian lyhyt puhelinjohto 148
linjan kunnan testi, epäonnistui 142
loki, tulostaminen 72
lähettäminen, vianmääritys 143, 145, 147
lähettäminen useille vastaanottajille 56
modeemi, jaettu faksin kanssa

(rinnakkaispuhelinjärjestelmät) 88
modeemi ja puhelinvastaaja, jaettu (rinnakkaispuhelinjärjestelmät) 95
modeemi ja vastaaja, jaettu (rinnakkaispuhelinjärjestelmät) 99
modeemi- ja äänilinja, jaettu (rinnakkaispuhelinjärjestelmät) 90
määrittäminen 78
nopeus 70
numeroiden estäminen 65
näyttövalinta 54, 56
oletusasetukset 60
painike 12
paperikoko 65
PBX-järjestelmä, asentaminen (rinnakkaispuhelinjärjestelmät) 84
pienentäminen 65
pikavalintanumerot, määrittäminen 32
Pikavalintaryhmät, määrittäminen 32
pistorasiatesti, epäonnistuu 138
poistaminen muistista 63
puhelinjohtoon tyyppin testi, epäonnistui 140
puhelinjohtoliitännän testi, epäonnistuu 139
puhelinvastaaja, asentaminen (rinnakkaispuhelinjärjestelmät) 94
puhelinvastaaja, vianmääritys 148
puhelinvastaaja ja modeemi, jaettu (rinnakkaispuhelinjärjestelmät) 95
raportit 71
rinnakkaispuhelinjärjestelmät 78
send (lähetä) 51
tarkkuus 58
tauko 18
tekniisiä tietoja 167

tekstin ja symbolien kirjoittaminen 18
testi epäonnistuu 137
tulostaminen uudelleen 63
uudelleenvalinta-asetukset 69
vaalentaminen tai tummentaminen 59,
vahvistusraportit 71
valintatyyppi, määrittäminen 69
valintaäänien testi, epäonnistui 141
valokuvat 58
vastaaja, asentaminen (rinnakkaispuhelinjärjestelmät) 87
vastaanoton kysely 63
vastaanottaminen 61
vastaanottaminen, vianmääritys 143, 145
vastaanottaminen manuaalisesti 61
vastaustila 12, 67
vianmääritys 137
virheenkorjaustila 60, 69
virheraportit 72
ylätunniste 67
faksien edelleenlähettäminen 64
faksien lähettäminen manuaalisesti 52
näyttövalinta 54
perusfaksi 52
vianmääritys 143, 145, 147
faksien poistaminen muistista 63
faksien varmuuskopio 62
faksien vastaanottaminen automaattinen 61
automaattinen vastaustila 67
edelleenlähettäminen 64
häilytykset ennen vastaanamista 68
kysely 63
manuaalisesti 61
numeroiden estäminen 65
vianmääritys 143, 145
faksin automaattinen pienentäminen 65

Hakemisto

faksin lähettäminen
yleislähetystenä
lähettäminen 56
faksin pienentäminen 65
Faksin tarkkuus 12
faksin vastaanoton kysely 63
faksiportti, paikantaminen 11
faksi puhelimesta
lähettäminen 52
vastaanottaminen 61
Faksivalikko 15
FoIP 70

H

helppokäyttöisyys 4
Hewlett-Packard Companyn
ilmoitukset 4
hidas tulostus, vianmääritys
125
HP:n ratkaisukeskus 17
HP Photosmart -ohjelmisto
skannattujen asiakirjojen
lähettäminen ohjelmiin
48
HP Photosmart Studio
skannattujen asiakirjojen
lähettäminen ohjelmiin
48
HP Printer -apuohjelma (Mac
OS)
valvojan asetukset 76
HP Printer Utility (Mac OS)
avaaminen 77
paneelit 78
huolto
puhdistaminen, kapea
valkoinen pinta 121
puhdistaminen, lasipinta
120
tulostuskasettien
kohdistaminen 114
tulostuskasettien
puhdistaminen 115
tulostuskasettien
vaihtaminen 110
huomiovalo 12
hälytykset ennen vastaamista
68

I

Internet
faksi, käyttäminen 70

Internetsivustot
Eurooppalaiset
tulostuskasetit 153
Internet-sivustot
tarvikkeiden tilaaminen
153
ISDN-linja, määrittäminen faksin
kanssa
rinnakkaispuhelinjärjestelm
ät 84

J

jakaminen 13
juovat, vianmääritys
kopiot 133
skannaaminen 137
järjestelmänvalvoja
asetukset 76
järjestelmävaatimukset 166

K

kaksipuolinen tulostaminen 36
kaksipuolinen tulostus 36
kalvot
kopiointi 41
lisääminen 29
kapasiteetti 165
kapea valkoinen pinta,
puhdistaminen 121
kasetit, *katso* tulostuskasetit
katselu
pikavalintanumerot 33
kestävä ympäristö -ohjelma
178
kieli, tulostin 165
kierrätys
mustekasetit 178
kirjekuoret
lisääminen 28
lokerot, jotka tukevat 23
ohjeet 22
koko
ADF 21
kopiointin vianmääritys
132
lokerot 23
skannatut asiakirjat,
vianmääritys 137
kontrasti, faksi 59
kopioi
painike 13
kopioiden määrä 40

kopioiden pienentäminen tai
suurentaminen
Letter-kokoon
sovittaminen 43
Letter- tai A4-kokoon
sovittaminen 42
kopiointi
asetukset 39
kopioiden määrä 40
laatu 41, 132
Legal-koosta Letter-
kokoon 43
nopeus 41
ohjauspaneelistä 39
paperikoko 40
paperityypit, suositellut 41
peruuttaminen 45
pienentäminen 43
teknisiä tietoja 167
teksti, parantaminen 44
vaaleiden alueiden
parantaminen 44
valokuvat, parantaminen
44
vianmääritys 131
Kopiointivalikko 15
kopioiden pystysuuntaisia
juovia, vianmääritys 132
kopioiden rakeisia tai valkeita
juovia, vianmääritys 133
kopioiden vaaleita juovia,
vianmääritys 132
kopiot haalistuneita 132
kortit
lokerot, jotka tukevat 23
ohjeet 22
kortit, lisääminen 29
kosteustiedot 168
kriittiset virheilmoitukset 16
kuvat
muste ei täytä kokonaan
128
näyttävät erilaisilta kuin
alkuperäisessä
asiakirjassa 136
puutteellisesti täytetty
kopioiden 133
puuttuvat viivat tai pisteet
130
Käynnistä, Musta -painike 13
Käynnistä, väri 13
käyttöohjeet 9
käyttöympäristötiedot 168

- L**
- laatu, kopioiminen 41
 - laatu, vianmääritys
 - kopioiminen 132
 - skannaaminen 135
 - tulostaminen 126
 - lainsäädännön edellyttämä mallinumero 176
 - lainsäädännön edellyttämät tiedot 171
 - Laittepalvelut-välilehti 77
 - laitteen jakaminen
 - Mac OS 104
 - Windows 103
 - laitteen lähettäminen 161
 - laitteen pakkaaminen 163
 - laitteisto, faksitesti 138
 - lasipinta
 - puhdistaminen 120
 - Legal-paperi
 - kopioiminen 40
 - lisääminen 24
 - Letter-paperi
 - kopioiminen 41
 - lisääminen 24
 - liittimet, sijainti 11
 - liitännät
 - käytettävissä olevat toiminnot 13
 - linjan kunnon testi, faksi 142
 - lisääminen
 - 10 x 15 tuuman
 - valokuvapaperi 26
 - 4 x 6 tuuman
 - valokuvapaperi 26
 - A4-koon paperi 24
 - alkuperäiset asiakirjat
 - ADF:ssä (automaattisessa asiakirjansyöttölaitteessa) 20
 - arkistokortit 27
 - kalvot 29
 - kirjekuoret 28
 - kortit 29
 - legal-koon paperi 24
 - letter-paperi 24
 - silitettävät siirtokuvat 29
 - tarrat 29
 - täysikokoinen paperi 24
 - lokerot
 - koot 23
 - materiaalin lisääminen 24
 - paperin syötön vianmääritys 130
 - paperiohjainten kuva 10
 - sijainti 10
 - tuetut tulostusmateriaalin koot 22
 - tuetut tulostusmateriaalityypit ja -painot 23
 - loki, faksi
 - tulostaminen 72
 - lähettäjän tunnistetiedot 67
 - lähettää fakseja
 - ajastaminen 55
 - muistista 54
 - näyttövalinta 56
 - useita vastaanottajia 56
 - värillinen faksi 58
 - lämpötilatiedot 168
- M**
- Mac OS
 - HP Photosmart Studio 17
 - HP Printer Utility 77
 - järjestelmävaatimukset 166
 - laitteen jakaminen 104, 105
 - ohjelmiston asennus 104
 - ohjelmiston poistaminen 107
 - tulostaminen
 - erikoismateriaalille tai mukautetulle materiaalikoole 31
 - tulostusasetukset 36
 - manuaalinen faksaaminen
 - lähettäminen 52, 54
 - vastaanottaminen 61
 - marginaalit
 - asettaminen, tiedot 24
 - melutietoja 168
 - merkkivalot, ohjauspaneeli 12
 - modeemi
 - jaettu faksi- ja äänilinjan kanssa (rinnakkaispuhelinjärjestelmät) 90
 - jaettu faksin ja puhelinvastaajan kanssa (rinnakkaispuhelinjärjestelmät) 95
 - jaettu faksin ja vastaajan kanssa (rinnakkaispuhelinjärjestelmät) 99
 - jaettu faksin kanssa (rinnakkaispuhelinjärjestelmät) 88
 - molemmat puolet, tulostaminen 36
 - muisti
 - faksien poistaminen 63
 - faksien tallentaminen 62
 - faksien tulostaminen uudelleen 63
 - tiedot 166
 - muokkaaminen
 - skannatut kuvat 49
 - teksti OCR-ohjelmassa 49
 - mustat pisteet tai juovat, vianmääritys
 - kopiot 133
 - skannaaminen 137
 - mustavalkoiset sivut
 - faksi 51
 - kopioiminen 39
 - vianmääritys 129
 - muste tahraa, vianmääritys 128
- N**
- nopea tulostuslaatu 41
 - nopeus
 - kopioiminen 41
 - skannerin vianmääritys 134
 - tulostuksen vianmääritys 125
 - normaali tulostuslaatu 41
 - näppäimistö 13
 - näppäimistö, ohjauspaneeli
 - tekstin ja symbolien kirjoittaminen 18
 - näyttövalinta 54, 56
- O**
- OCR
 - skannattujen asiakirjojen muokkaaminen 49
 - vianmääritys 135
 - ohjain
 - takuu 156
 - versio 157

ohjauspaneeli
 asetukset, muuttaminen 16
 etulevy, irrottaminen 162
 faksien lähettäminen 52
 järjestelmänvalvojan asetukset 76
 kopiointi 39
 merkkivalot 12
 painikkeet 12
 sijainti 10
 skannaaminen 47
 skannattujen asiakirjojen lähettäminen ohjelmiin 48
 tekstin ja symbolien kirjoittaminen 18
 valikot 15
 viestit 15

ohje
 painike 12
katso myös asiakastuki

ohjelmisto
 asennus Windows-tietokoneeseen 102
 asentaminen Mac OS -tietokoneeseen 104
 HP Photosmart 17
 liitäntätyypit 13
 OCR 49
 poistaminen Mac OS -järjestelmässä 107
 poistaminen Windows-järjestelmässä 106
 takuu 156

ohjelmiston poistaminen
 Mac OS 107
 Windows 106

oikea nuolipainike 13
 oikea portti -testi, faksi 139
 OK-painike 13

oletusasetukset
 ajuri 35
 faksi 60
 kopiointi 40
 ohjauspaneeli 16
 tulostaminen 35

P
 painikkeet, ohjauspaneeli 12
 palomuurit, vianmääritys 124
 Palvelut-välilehti, Työkaluryhmä (Windows) 77

paperi
 koko, määrittäminen faksille 65
 kopiointi Legal-koosta Letter-kokoon 43
 suositellut tyypit kopiointiin 41
 tukokset 150, 151

paperikoko
 asetuksen kopiointi 40

paperin syöttöön liittyvät ongelmat, vianmääritys 130

paras tulostuslaatu 41

PBX-järjestelmä, määrittäminen faksin kanssa rinnakkaispuhelinjärjestelmät 84

PCL 3 -tuki 165

peruuttaminen
 ajastettu faksi 55
 kopiointi 45
 painike 13
 skannaaminen 49
 tulostustyö 37

Photosmart-ohjelmisto
 skannattujen asiakirjojen lähettäminen ohjelmiin 48

Photosmart Studio
 skannattujen asiakirjojen lähettäminen ohjelmiin 48

pikapainikkeet 13

pikavalinta
 faksin lähettäminen 52
 faksinumerot, määrittäminen 32
 pikavalintanäppäimet 13
 ryhmät, määrittäminen 32
 tulostaminen ja tarkasteleminen 33

Pikavalinta
 painike 12

pisteet, vianmääritys
 skannaaminen 137

pisteet tai juovat, vianmääritys kopiot 133

pistorasiatesti, faksi 138

poista tulostuskasetit 161

portit, tekniset tiedot 165

prosessorin tiedot 166

puhdistaminen lasipinta 120

skanneri 120
 tulostuskasetit 115
 tulostuskasettien kosketuspinnat 116
 tulostuskasettien mustesuuttimia ympäröivän alueen puhdistaminen 118
 ulkopinnat 123
 valkoinen kapea pinta 121

puhelinjohto
 liitetty oikeaan porttiin -testi epäonnistui 139
 oikeantyyppisyyden testi epäonnistui 140
 pidentäminen 148
 puhelinlinja, soittoaäni 68
 puhelinpistorasia, faksi 138
 puhelintuen ajanjakso tuen ajanjakso 158
 puhelintuki 158
 puhelinvastaaaja
 asennus faksin ja modeemin kanssa 95
 asennus faksin kanssa (rinnakkaispuhelinjärjestelmät) 94
 tallentuu faksiääniä 148
 puuttuvat tai virheelliset tiedot, vianmääritys 125
 puuttuvat viivat tai pisteet, vianmääritys 130

R
 raitoja skannatuissa asiakirjoissa, vianmääritys 136

raportit
 faksitesti epäonnistuu 137
 vahvistus, faksi 71
 virhe, faksi 72

Ratkaisukeskus 17

readme 9

rinnakkaispuhelinjärjestelmät
 asennus erilliseen linjaan 82
 asennustyyppit 79
 DSL-asennus 83
 erottuva soittoaäni -asennus 85
 ISDN-asennus 84
 jaettu linja -asennus 86
 maat ja alueet 78

modeemi jaettu ääniliinjan kanssa 90
modeemin asentaminen 88
modeemin ja puhelinvastaajan asennus 95
modeemin ja vastaajan asennus 99
PBX-asennus 84
puhelinvastaajan asennus 94
roskafaksitila 65
ryhmät, pikavalinta määrittäminen 32

S
sarjapuhelinjärjestelmät asennustyypit 79
maat ja alueet 78
sivua kuukaudessa (kapasiteetti) 165
sivulle sovittaminen 42
skannaaminen
asetukset 49
hidas 134
kuvien muokkaaminen 49
laatu 135
lähettäminen ohjelmaan 47
OCR 49
ohjauspaneelistä 47
peruuttaminen 49
skannaa kohteeseen - painike 12
skannauksen tekniset tiedot 168
TWAIN- tai WIA-yhteensopivasta ohjelmasta 48
vianmääritys 133
virheilmoitukset 135
skannattujen asiakirjojen lähettäminen
OCR 49
vianmääritys 133
skannattujen tiedostojen lähettäminen ohjelmaan 47
skannauslasi
puhdistaminen, pinta 120
Skannausvalikko 15

skanneri
puhdistaminen 120
soittaminen asiakastukeen 157
soittoääni
muuttaminen 68
rinnakkaispuhelinjärjestelmät 85
sykäysvalinta 69
symbolit, kirjoittaminen 18
sähkölaitetiedot 168

T

takapaneeli
kuva 11
takuu 156, 160
tallentaminen
muistissa olevat faksit 62
oletusasetukset 16
tarkkailutyökälyt 75
tarkkuus, faksi 58
tarrat
lisääminen 29
tarvikkeet
Internet-tilaus 153
riittoisuus 165
tila 75
tekniset tiedot
akustiset emissiot 168
faksin tekniset tiedot 167
fyysiset 165
järjestelmävaatimukset 166
kopiointin tekniset tiedot 167
käyttöympäristö 168
prosessori ja muisti 166
skannauksen tekniset tiedot 168
sähkölaitetiedot 168
tulostusmateriaali 22
varastointiympäristö 168
teksti
epäselvä kopioissa, vianmääritys 133
kirjoittaminen
ohjauspaneelin kautta 18
laikukasta kopioissa 133
muokkaaminen ei onnistu skannaamisen jälkeen, vianmääritys 135

parantaminen kopioissa 44
puutteellisesti täytetty kopioissa 133
puuttuu skannauksesta, vianmääritys 134
skannatut asiakirjat epäselviä 137
vianmääritys 126, 128, 130
testit, faksi
asetukset 71
epäonnistui 137
faksiliinjan kunto 142
faksin puhelinjohdon tyyppin testaus epäonnistui 140
laitteisto, epäonnistuu 138
porttiliitäntä, epäonnistui 139
puhelimien pistorasia 138
valintääni, epäonnistui 141
tiedonsiirtonopeus 70
tietokonemodeemi
jaettu faksi- ja ääniliinjan kanssa
(rinnakkaispuhelinjärjestelmät) 90
jaettu faksin ja puhelinvastaajan kanssa
(rinnakkaispuhelinjärjestelmät) 95
jaettu faksin ja vastaajan kanssa
(rinnakkaispuhelinjärjestelmät) 99
jaettu faksin kanssa
(rinnakkaispuhelinjärjestelmät) 88
tila
tarvikkeet 75
viestit 15
Toolbox (Windows)
Arvioitu musteen taso - välilehti 77
järjestelmänvalvojan asetukset 76
tietoja 76
tuen ajanjakson jälkeen 160
tuetut fontit 165
tuetut käyttöjärjestelmät 166
tuki. *katso* asiakastuki
tukiprosessi 157

Hakemisto

tukokset
vältettävät
tulostusmateriaalit 21
tukokset, paperi 151
tulostaminen
asetukset 35
faksilokit 72
faksiraportit 71
faksit 63
hidas 125
kaksipuolinen 36
peruuttaminen 37
pikavalintanumerot 33
vianmääritys 123
tulostaminen uudelleen
muistissa olevat faksit 63
tulostinajuri
asetukset 35
tulostinohjain
takuu 156
versio 157
tulostuskasetin kansi, sijainti
11
tulostuskasetit
Internet-tilaus 153
kohdistaminen 114
kosketuspintojen
puhdistaminen 116
käsitteleminen 110
mustesuuttimia ympäröivän
alueen puhdistaminen
118
osanumerot 153
osien nimet 110
poistaminen 161
puhdistaminen 115
riittoisuus 165
sijainti 11
takuu 156
tila 75
tuetut 109, 165
vaihtaminen 110
tulostuskasettien
kohdistaminen 114
tulostuskasettien vaihtaminen
110
tulostuslaatu
vianmääritys 126
tulostuslokero
sijainti 10

tulostusmateriaali
Automaattinen
asiakirjansyöttölaitteen
kapasiteetti 21
HP, tilaaminen 153
kaksipuolinen tulostus 36
lataa lokeroon 24
paperin syötön
vianmääritys 130
tekniset tiedot 22
tuetut koot 22
tuetut tyypit ja painot 23
tulostaminen
erikoiskokoiselle 30
tulostus vinossa 130
valitseminen 21
tummat kuvat, vianmääritys
kopioidut 132
skannatut asiakirjat 137
tumentaminen
faksit 59
kopioidut 43
TWIN
lähdettä ei voi aktivoida
135
skannaaminen 48
tyhjät sivut, vianmääritys
kopioidut 131
skannaaminen 137
tulostaminen 125
Työkaluryhmä (Windows)
avaaminen 77
Palvelut-välilehti 77
työt
asetukset 16
U
USB-liitäntä
käytettävissä olevat
toiminnot 13
Mac OS -asennus 104
portti, paikantaminen 10,
11
tekniset tiedot 165
Windows-asennus 102
useita arkkeja kerralla,
vianmääritys 131
Uudelleenv./Tauko 12
uudelleenvaihtamisasetukset,
määrittäminen 69

V

Vaalea/tumma 12
vaaleat kuvat, vianmääritys
kopioidut 132
skannatut asiakirjat 137
vaalentaminen
faksit 59
kopioidut 43
vahvistusraportit, faksi 71
valikot, ohjauspaneeli 15
valintatyyppi, määrittäminen
69
valintääänen testi,
epäonnistui 141
valkoisia raitoja tai juovia,
vianmääritys
kopioidut 132, 133
skannatut asiakirjat 136
valokuvapaperi
kopioidut 41
lisääminen 26
valokuvat
faksi 58
kopioiden parantaminen
44
skannattujen asiakirjojen
muokkaaminen 49
valokuvatulostusmateriaali
ohjeet 22
varastoinympäristön tiedot
168
varoitusviestit 16
vasen nuolipainike 13
vastaaja
asennus faksin ja
tietokonemodeemin
kanssa
(rinnakkaispuhelinjärjeste
lmät) 99
asennus faksin kanssa
(rinnakkaispuhelinjärjeste
lmät) 87
verkköjännitetiedot 168
verkot
jakaminen, Windows 103
Mac OS -asennus 104
palomuurit, vianmääritys
124
versiokomentit 9
vianmääritys
asentaminen 148

epätäydelliset sivut, väärä
tekstin tai kuvien
sijoittelu 126
faksi 137
faksien lähettäminen 143,
145, 147
faksien vastaanottaminen
143, 145
faksilaitteesti epäonnistuu
138
faksilinjan testi
epäonnistui 142
faksin puhelinjohdon
liitäntätesti
epäonnistuu 139
faksin puhelinjohdon tyypin
testaus epäonnistui 140
faksin valintäänänen testi
epäonnistui 141
faksipistorasiatesti,
epäonnistuu 138
faksititit 137
hidas tulostus 125
kopiointi 131
kopiointilaatu 132
Laite ei ota materiaalia
lokerosta 130
laite poimii useita sivuja
131
mitään ei tulostu 124
muste ei täytä tekstiä tai
grafiikkaa 128
muste tahraa 128
ohjauspaneelin viestit 15
palomuurit 124
paperin syöttöön liittyvät
ongelmat 130
puhelinvastaajat 148
puuttuvat tai virheelliset
tiedot 125
puuttuvat viivat tai pisteet
130
sekoittuvat värit 129
skannaaminen 133
skannauslaatu 135
tukokset, paperi 151
tulostaminen 123
tulosteessa on
merkityksettömiä
merkkejä 127
tulostuslaatu 126
tulostus vinossa 130

tyhjien sivujen
tulostuminen 125
vihjeitä 123
vinot kopiot 133
virta 124
värit 128, 129
viivat
kopiot, vianmääritys 132
skannatut asiakirjat,
vianmääritys 136, 137
vinoutuminen, vianmääritys
kopiointi 133
skannaaminen 136
tulostaminen 130
virheenkorjaustila 60
virheenkorjaustila, faksi 69
virheilmoitukset
ohjauspaneeli 16
TWAIN-lähdettä ei voi
aktivoida 135
virheraportit, faksi 72
virran syöttö, paikantaminen
11
virta
tekniset tiedot 168
vianmääritys 124
virtapainike 13
väri
faksi 58
kopiot 44
värikopioiden ottaminen 39
värillinen teksti ja OCR 49
värit
haaleat tai sameat värit
128
sekoittuminen 129
tulostuminen
mustavalkoisena,
vianmääritys 129
vianmääritys 129
väärä 129

W

Web-sivustot

Apple 105
asiakastuki 157
tarvikkeiden
riittoisuustiedot 165
tietoja
helppokäyttöisyydestä
4
ympäristöohjelmat 178

WIA (Windows Image
Application),
skannaaminen 48

Windows

HP:n ratkaisukeskus 17
HP Photosmart -
ohjelmisto 17
järjestelmävaatimukset
166
kaksipuolinen tulostus 36
laitteen jakaminen 103
ohjelmiston asennus 102
ohjelmiston poistaminen
106
tulostaminen
erikoismateriaalille tai
mukautetulle
materiaalikoolle 30
tulostusasetukset 35
Windows Image Application
(WIA), skannaaminen 48

Y

yhteydenotto asiakastukeen
157
ylätunniste, faksi 67
ympäristötiedot 168

Ä

äänipaine 168
äänivalinta 69

© 2007 Hewlett-Packard Development Company, L.P.

www.hp.com/support

