

© 2004 Hewlett-Packard Development Company, L.P.

Electronic Edition

www.hp.com



Q5584-90265

HP PSC 1600 All-in-One series



מדריך למשתמש

המידע הכלול במסמך זה נתון לשינויים ללא הודעה מוקדמת.

העתקה, התאמה או תרגום ללא אישור בכתב ומראש אסורים בהחלט, למעט המותר בהתאם לחוקי זכויות היוצרים.



הלוגו של Adobe ושל Acrobat הם סימנים מסחריים רשומים או סימנים מסחריים של חברת Adobe Systems המאוגדת בארה"ב ו/או במדינות/אזורים אחרים.

Windows Me®, Windows NT®, Windows XP® ו-Windows 2000® הם סימנים מסחריים רשומים בארה"ב של Microsoft Corporation.

Intel® ו-Pentium® הם סימנים מסחריים רשומים של Intel Corporation.

SD™ Card הוא סימן מסחרי של SD Card Association.

Energy Star® ו-Energy Star logo® הם סימנים רשומים בארה"ב של United States Environmental Protection Agency (הסוכנות האמריקאית להגנת הסביבה).

מספר פרסום: Q5584-90265
נובמבר 2004

הודעה

כתיב האחריות היחידים עבור המוצרים והשירותים של HP מצוינים בהצהרות האחריות המפורשות הנלוות לכל מוצר ושירות. אין לפרש דבר במסמך זה כאחריות נוספת. HP לא תישא באחריות לשגיאות טכניות, טעויות עריכה או השמטות, במסמך זה.

חברת Hewlett Packard אינה אחראית לכל נזק עקיף או תוצאתי הקשור או הנובע מהאספקה, הביצועים, או השימוש במסמך זה וביישום המתואר בו.

הערה: ניתן למצוא מידע תקינה במסגרת מידע טכני.



במקומות רבים, העתקת הפרטים הבאים אינה חוקית. אם קיים ספק, יש לברר זאת תחילה עם נציג משפטי.

- ניירות או מסמכים ממשלתיים:

- דרכונים
- מסמכי הגירה
- מסמכי גיוס
- תגי זיהוי, כרטיסים או סמלים

- בולים ממשלתיים:

בולי דואר

תלושי מזון

- המחאות או הוראות משיכה בנקאיות של סוכנויות ממשלתיות
- שטרות כסף, המחאות נוסעים או המחאות בנקאיות
- תעודות פיקדון
- עבודות מוגנות על ידי זכויות יוצרים

מידע בטיחות

אזהרה למניעת שריפה או סכנת התחשמלות, אין לחשוף מוצר זה לגשם או לסוגי לחות כלשהם.



כדי להפחית את סכנת הפגיעה כתוצאה משריפה או התחשמלות בעת שימוש במוצר זה, פעל בהתאם להוראות האזהרה הבסיסיות בנושאי בטיחות.

אזהרה סכנת התחשמלות.



1. קרא והבן את כל ההוראות שמופיעות במדריך ההתקנה.
2. השתמש רק בשקע חשמל עם הארקה, בעת חיבור ההתקן למקור מתח. במקרה שאינך בטוח אם השקע מוארק, פנה לחשמלאי מוסמך.
3. מלא אחר כל האזהרות וההוראות הרשומות על מוצר זה.
4. נתק מוצר זה משקעי החשמל לפני ניקוי.
5. אל תתקין ואל תשתמש במוצר זה סמוך מים, או כאשר אתה רטוב.
6. התקן את המוצר על משטח יציב.
7. התקן את המוצר במיקום מוגן שבו אין סכנה שמישהו ידרוך על כבל החשמל, או ייתקל בו, ושבו הכבל לא יינזק.
8. אם המוצר אינו פועל כראוי, עיין בסעיף "פתרון בעיות" בעזרה המוצגת על-גבי המסך.
9. בתוך המכשיר ישנם חלקים שאינם מיועדים לטיפולו של המשתמש. לקבלת שירות, פנה לעובדי שירות מוסמכים.
10. השתמש באזור מאוורר היטב.

אזהרה לא ניתן יהיה להפעיל ציוד זה בעת קריסה של מערכת החשמל הראשית.



תוכן עניינים

5	סקירה כללית על HP All-in-One	1
5	HP All-in-One במבט אחד	
6	סקירה לוח הבקרה	
7	סקירת תפריט	
9	השתמש יותר ב-HP Image Zone כדי להפיק יותר מה-HP All-in-One שלך	
15	חיפוש מידע נוסף	2
17	מידע על חיבור	3
17	סוגי חיבור נתמכים	
18	חיבור באמצעות כבל USB	
18	שימוש בשיתוף מדפסות של Windows	
18	שימוש בשיתוף מדפסות (Macintosh OS X)	
18	התקנת HP JetDirect 175x	
20	שימוש ב-Webscan	
21	טעינת מסמכי מקור וטעינת נייר	4
21	טעינת מקור	
22	בחר נייר להדפסה והעתקה	
23	טען נייר	
27	הימנעות מחסימות נייר	
29	עבודה עם צילומים	5
29	העברת צילומים	
30	עריכת צילומים	
31	שיתוף צילומים	
32	הדפסת צילומים	
35	השימוש בכרטיסי זיכרון או במצלמת PictBridge	6
35	חריצי כרטיסי הזיכרון ויציאת המצלמה	
37	העברת צילומים למחשב שלך	
37	הדפסת צילומים מגיליון הגרה	
40	הגדרת אפשרויות להדפסת צילומים	
42	הדפסת צילומים ישירות מכרטיס זיכרון	
43	הדפסת צילומים ממצלמה דיגיטלית תואמת PictBridge	
44	הדפסת הצילום הנוכחי	
44	הדפסת קובץ DPOF	
47	שימוש במאפייני ההעתקה	7
47	הגדרת גודל נייר ההעתקה	
48	הגדרת סוג נייר ההעתקה	
49	הגדלת מהירות או איכות ההעתקה	
50	הכנת העתקים מרובים של אותו מסמך מקור	
50	העתקת מסמך שחור-לבן בן שני עמודים	
51	יצירת העתק של צילום ללא שוליים בגודל 10 x 15 ס"מ	
51	העתקת צילום בגודל 10 x 15 ס"מ על עמוד בגודל מלא	
52	העתקת צילום מספר פעמים על עמוד אחד	
53	שינוי גודל מקור באמצעות הגדרות מותאמות אישית	
54	שינוי גודל של מקור כך שיתאים לנייר בגודל letter או A4	
54	העתקת מקור דהוי	
55	העתקת מסמך ששוגר מספר פעמים בפקס	

55	שיפור חלקים בהירים של ההעתק	
56	יצירת פוסטר	
57	הכנת מדבקת גיהוץ צבעונית	
57	שינוי הגדרות ברירות מחדל להעתקה	
58	עצירת העתקה	
59	שימוש במאפיני הסריקה	8
59	סריקה ליישום	
60	כדי לשלוח סריקה לכרטיס זיכרון	
60	עצירת סריקה	
61	הדפסה מהמחשב שברשותך	9
61	הדפסה מיישום תוכנה	
62	שינוי הגדרות הדפסה	
63	עצירת עבודת הדפסה	
65	שימוש ב-HP Instant Share	10
65	סקירה כללית	
65	צא לדרך	
66	שלח תמונות באמצעות HP All-in-One	
67	שליחת תמונות באמצעות המחשב	
73	הזמנת חומרים מתכלים	11
73	הזמנת נייר, שקפים או אמצעי הדפסה אחרים	
73	הזמנת מחסניות הדפסה	
74	הזמנת חומרים מתכלים אחרים	
75	תחזוקת HP All-in-One	12
75	ניקוי מכשיר HP All-in-One	
76	בדיקת רמות דיו משוערות	
76	הדפסת דוח בדיקה עצמית	
77	עבודה עם מחסניות הדפסה	
87	שינוי הגדרות המכשיר	
89	מידע על פתרון בעיות	13
89	לפני שתתקשר לתמיכה של HP	
90	הצג את קובץ ה-Readme	
90	פתרון בעיות התקנה	
100	פתרון בעיות תפעוליות	
103	עדכון התקנים	
105	קבל תמיכה מ-HP	14
105	קבלת תמיכה ומידע נוסף מהאינטרנט	
105	תמיכה במסגרת אחריות	
105	תמיכת לקוחות של HP	
106	גישה למספר הסידורי ולמספר זיהוי השירות	
106	התקשרות בצפון אמריקה בתקופת האחריות	
106	התקשרות ממדינה/אזור אחרים בעולם	
109	שירות HP Quick Exchange (יפן)	
109	הכנת HP All-in-One למשלוח	
113	הצרת אחריות מוגבלת של Hewlett-Packard	15
113	משך האחריות המוגבלת	
113	היקף האחריות המוגבלת	
114	הגבלת האחריות	
114	מגבלת חבות	
114	חוק מקומי	
114	מידע אחריות מוגבלת עבור מדינות/אזורים של האיחוד האירופי	

117.....	מידע טכני	16
117.....	דרישות מערכת	
117.....	מפרטי נייר	
119.....	מפרטי הדפסה	
119.....	מפרטי העתקה	
120.....	מפרטי כרטיס זיכרון	
120.....	מפרטי סריקה	
120.....	מפרטים פיסיים	
121.....	מפרטי חשמל	
121.....	מפרטים סביבתיים	
121.....	מפרטים נוספים	
121.....	התוכנית למוצרים ידידותיים לסביבה	
122.....	הודעות תקינה	

1

סקירה כללית על HP All-in-One

ניתן לגשת לפונקציות רבות של HP All-in-One באופן ישיר, מבלי להפעיל את המחשב שלך. ניתן לבצע משימות כגון העתקה או הדפסה של צילומים מתוך כרטיס זיכרון במהירות ובקלות באמצעות HP All-in-One.

פרק זה מתאר את מאפייני החומרה של **HP Image Zone**, פונקציות לוח הבקרה, וכיצד לגשת לתוכנת ה-**HP Image Zone**.

עצה: אתה יכול לעשות יותר עם HP All-in-One באמצעות תוכנת **HP Image Zone** המותקנת במחשב. התוכנה מספקת פונקציונליות משופרת של העתקה, סריקה וצילום. למידע נוסף, עיין בעזרה המוצגת על-גבי המסך **HP Image Zone Help** (עזרה של HP Image Zone) ובנושא השתמש יותר ב-**HP Image Zone** כדי להפיק יותר מה-**HP All-in-One** שלך.



HP All-in-One במבט אחד

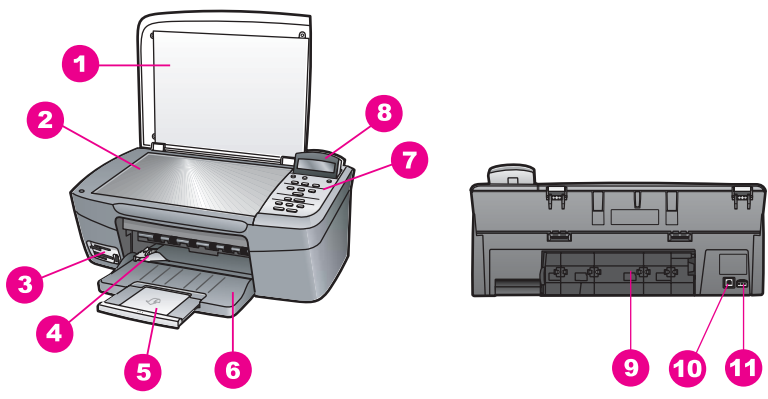

תיוות	תיאור
1	מכסה
2	זכוכית
3	חריצי כרטיס זכרון ויציאת מצלמה
4	מכוון רוחב נייר
5	מאריך מגש נייר
6	מגש נייר
7	לוח בקרה
8	תצוגת לוח הבקרה
9	דלת ניקוי אחורית

תיוית	תיאור
10	יציאת USB אחורית
11	חיבור מתח

סקירה לוח הבקרה

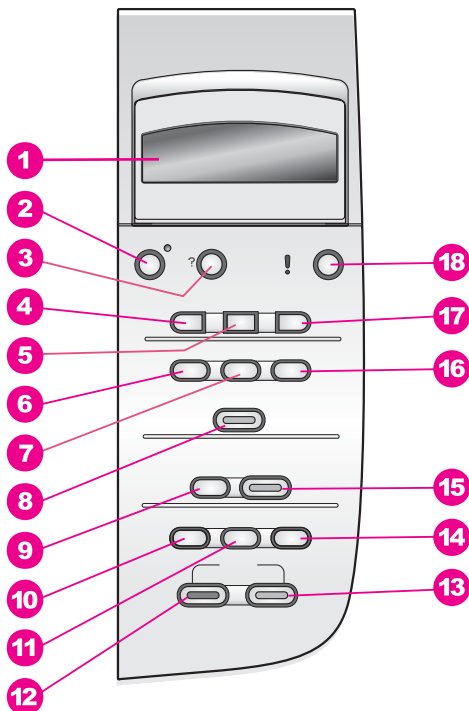

תיוית	שם ותיאור
1	תצוגת לוח בקרה: הצגת תפריטים, שמות קבצים של צילומים והודעות. ניתן להרים את תצוגת לוח הבקרה ולהציב אותה בזווית שתאפשר צפייה טובה יותר.
2	On (מופעל): הפעלה או כיבוי של HP All-in-One. כאשר HP All-in-One כבוי, כמות חשמל מינימלית עדיין מסופקת למכשיר. כדי להפסיק לחלוטין את אספקת המתח ל-HP All-in-One, כבה את המכשיר, ולאחר מכן נתק את כבל המתח.
3	Setup (הגדרה): גישה למערכת התפריטים לדוחות, תחזוקה ועזרה.
4	ץ שמאלה: הקטנת ערכים, או חזרה אחורה בעת הצגת שמות קבצים בתצוגת לוח הבקרה.
5	OK (אישור): בחירת תפריט, הגדרה, או ערך המוצג בתצוגת לוח הבקרה.
6	תפריט Photo (צילום): בחירת צילומים להדפסה, העתקת צילומים, שינוי גודל התמונה, שינוי גודל וסוג הנייר, שינוי פריסה או שינוי הצילומים.

שם ותיאור	תווית
Select Photos (בחירת צילומים): בחירת צילומים להדפסה מכרטיס זיכרון.	7
Print Photos (הדפסת צילומים): הדפסת צילומים שנבחרו מכרטיס זיכרון.	8
Scan To (סרוק אל): בחר יעד לסריקה.	9
תפריט Copy (העתקה): בחר אפשרויות העתקה, כגון מספר עותקים, גודל נייר וסוג נייר.	10
Reduce/Enlarge (הגדלה/הקטנה): הקטנה או הגדלה של מקור לגודל מסוים של נייר שהוטען לתוך מגש הנייר.	11
Start Copy Black (התחל עותק שחור): התחלת עבודת הדפסה של עותק בשחור.	12
Start Copy Color (התחל עותק צבעוני): התחלת עבודת הדפסה של עותק צבעוני.	13
No. of Copies (מספר עותקים): ציון מספר העותקים הרצוי.	14
Start Scan (התחל סריקה): התחל עבודת סריקה ושלח אותה ליעד שבחרת באמצעות לחצן Scan to (סרוק אל).	15
Proof Sheet (גיליון הגהה): הדפס גיליון הגהה כאשר כרטיס זכרון הוכנס לתוך חריץ כרטיס הזכרון. גיליון הגהה מציג תמונות ממוזערות של כל הצילומים בכרטיס הזיכרון. תוכל לבחור צילומים בגיליון ההגהה, ולאחר מכן להדפיס אותם על-ידי סריקת גיליון ההגהה.	16
חץ ימינה: הגדלת ערכים, או מעבר קדימה בעת הצגת שמות קבצים בתצוגת לוח הבקרה.	17
Cancel (ביטול): עצירת עבודת הדפסה, יציאה מתפריט או יציאה מהגדרות.	18

סקירת תפריט

הטבלאות הבאות מאפשרות עיון מהיר בתפריטי הרמה העליונה המופיעים בתצוגת לוח הבקרה של HP All-in-One.

תפריט Copy (העתקה)

Copy Paper Size (גודל נייר העתקה)
Paper Type (סוג נייר)
Copy Quality (איכות העתקה)
Lighter/Darker (בהיר יותר/כהה יותר)
Enhancements (שיפורים)
Color Intensity (עוצמת צבע)
Set New Defaults (קביעת הגדרות ברירת מחדל חדשות)

תפריט Scan To (סרוק אל)

HP Image Zone
 Microsoft Word
 Adobe Photoshop
 HP Instant Share

תפריט **Scan To** (סרוק אל) מפרט יעדי סריקה, כולל יישומים המותקנים במחשב. לפיכך, ייתכן שתפריט **Scan To** (סרוק אל) במכשיר שלך יפרט יעדים שונים מהיעדים המוצגים כאן.

תפריט Photo (צילום)

Select Photos (בחירת צילומים)
 Number of Copies (מספר עותקים)
 Image Size (גודל תמונה)
 Paper Size (גודל נייר)
 Paper Type (סוג נייר)
 Layout Style (סגנון פריסה)
 Smart Focus (פוקוס חכם)
 Digital Flash (הבזק דיגיטלי)
 Set New Defaults (קביעת הגדרות ברירת מחדל חדשות)

תפריט Proof Sheet (גיליון הגהה)

Print (הדפסה)
 Scan (סריקה)

תפריט Setup (הגדרה)

1. תפריט Help (עזרה)
 2. Print Report (דוח הדפסה)
 3. Tools (כלים)
 4. Preferences (העדפות)

בחירה באפשרות **Help Menu** (תפריט עזרה) ב-**Setup Menu** (תפריט הגדרות) מספקת גישה מהירה לנושאי עזרה מרכזיים. רוב המידע מוצג במסך המחשב המחובר.

השתמש יותר ב-HP Image Zone כדי להפיק יותר מה-HP All-in-One שלך

התוכנה **HP Image Zone** מותקנת במחשב שלך כאשר אתה מגדיר את HP All-in-One. למידע נוסף, עיין במדריך ההתקנה שהגיע עם ההתקן שלך.

הגישה לתוכנת **HP Image Zone** משתנה לפי מערכת ההפעלה:

- אם יש לך מחשב עם מערכת ההפעלה Windows, נקודת הכניסה לתוכנת **HP Image Zone** היא חלון **HP Director** (מנהל).
- אם יש לך מחשב Macintosh עם מערכת ההפעלה OS 10.1.5 ואילך, נקודת הכניסה לתוכנת **HP Image Zone** היא חלון **HP Image Zone**.
- אם יש לך מחשב Macintosh עם מערכת ההפעלה OS 9.2.6 או גרסה מוקדמת יותר, נקודת הכניסה לתוכנת **HP Image Zone** היא חלון **HP Director** (מנהל).

נקודת הכניסה מאפשרת לך להתחיל לעבוד עם התוכנה והשירותים של **HP Image Zone**.

באפשרותך להרחיב במהירות ובקלות את הפונקציונליות של HP All-in-One באמצעות שימוש בתוכנת **HP Image Zone**. חפש תיבות כמו זו במדריך, שמספק עצות ספציפיות לנושא ומידע מועיל לפרוייקטים שלך.

גישה לתוכנת HP Image Zone (Windows)

פתח את **HP Director** (מנהל) מהסמל בשולחן העבודה, סמל מגש המערכת, או תפריט **Start** (התחל). מאפייני תוכנת **HP Image Zone** מופיעים ב-**HP Director** (מנהל).

כדי לפתוח את HP Director (מנהל)





1. בצע אחת מהפעולות הבאות:
 - בשולחן העבודה של Windows, לחץ לחיצה כפולה על הסמל **HP Director** (מנהל).
 - במגש המערכת בפינה הימנית הקיצונית של סרגל המשימות של חלונות, לחץ לחיצה כפולה על סמל **Hewlett-Packard Digital Imaging Monitor** (מוניטור ההדמיה הדיגיטלית של HP).
 - בסרגל המשימות, לחץ על **Start** (התחל), הצבע על **Programs** (תוכניות) או על **All Programs** (כל התוכניות), בחר **HP** ולאחר מכן לחץ על **Director**.
2. בתיבה **Select Device** (בחר התקן), לחץ כדי לראות רשימה של התקנים מותקנים.
3. בחר את ה-HP All-in-One.

הערה הסמלים באיור **HP Director** (מנהל) מטה עשויים להופיע בצורה שונה במחשב שברשותך. ה-**HP Director** (מנהל) מותאם אישית להצגת סמלים הקשורים להתקן שנבחר. אם ההתקן הנבחר אינו מצויד במאפיין או פונקציה מסוימים, הסמל **HP Director** (מנהל) עבור אותו מאפיין או אותה פונקציה אינה מוצג ב-**HP Director** (מנהל).

עצה אם **HP Director** (מנהל) במחשב שברשותך אינו מכיל סמלים כלשהם, ייתכן שאירעה שגיאה במהלך התקנת התוכנה. כדי לתקן זאת, הסר את התקנת התוכנה באמצעות אחת מהשיטות המתוארות ב הסר והתקן מחדש את התוכנה.



שם ומטרה	לחצן
Scan Picture (סריקת תמונה): סריקת צילומים, תמונות או רישומים והצגתם ב- HP Image Zone .	

שם ומטרה	לחצן
Scan Document (סריקת מסמך): סריקת מסמך המכיל כיתוב או כיתוב וגרפיקה ביחד, והצגתו בתוכנה הנבחרת.	
Make Copies (הכנת עותקים): מציג את תיבת הדו-שיח ליצירת עותקים עבור ההתקן שנבחר, ממנה תוכל ליצור עותק מודפס של התמונה או המסמך שלך. תוכל לבחור את איכות ההעתקה, מספר העותקים, צבעם וגודלם.	
HP Image Zone : מציג את ה- HP Image Zone , שם תוכל: <ul style="list-style-type: none"> ● לצפות בתמונות ולערוך אותן ● להדפיס צילומים בגדלים שונים ● ליצור ולהדפיס אלבום תמונות, גלויות או עלונים ● ליצור תקליטור מולטימדיה ● שיתוף תמונות באמצעות דואר אלקטרוני או אתר אינטרנט 	
Transfer Images (העברת תמונות): הצגת תוכנת HP Image Transfer, המאפשרת לך להעביר תמונות מ-HP All-in-One ולשמור אותן במחשב.	
Document viewer (מציג מסמכים): יבוא, חיפוש, עריכה, הצגה, עיבוד, הדפסה ושליחה של מסמכים.	

הערה לקבלת מידע אודות מאפיינים ופריטי תפריט נוספים כגון עדכוני תוכנה, רעיונות יצירתיים, וקניות מ-HP, עיין בעזרה על המסך של **HP Image Zone**.



פריטי תפריטים ורשימות זמינים גם כדי לסייע לך לבחור את ההתקן בו ברצונך להשתמש, לבדוק את מצבו, לשנות מגוון של הגדרות תוכנה ולגשת אל העזרה המוצגת על-גבי המסך. הטבלה שלהלן מסבירה פריטים אלו.

מטרה	מאפיין
ניתן להשתמש במאפיין זה כדי לגשת לעזרה של HP Image Zone , אשר מספקת מידע עזרה ופתרון בעיות עבור התוכנה HP All-in-One.	עזרה
השתמש במאפיין זה כדי לבחור את ההתקן בו ברצונך להשתמש מתוך רשימת ההתקנים המותקנים.	Select Device (בחירת התקן):
השתמש במאפיין זה כדי לשנות הגדרות שונות של ה-HP All-in-One שלך, כגון הדפסה, סריקה או העתקה.	Settings (הגדרות):
השתמש במאפיין זה כדי להציג את המצב הנוכחי של ה-HP All-in-One שלך.	Status (מצב):

גישה לתוכנת **HP Image Zone (Macintosh OS 10.1.5 ואילך)**
 הערה אין תמיכה ב-10.1.4 - 10.0.0 Macintosh OS.



כאשר אתה מתקין את תוכנת **HP Image Zone**, הסמל ממוקם ב-Dock.

ניתן לגשת לתוכנת **HP Image Zone** באחת משתי הדרכים הבאות:

- באמצעות החלון **HP Image Zone**
- באמצעות חלון ה-**Dock של HP Image Zone**

שימוש בחלון **HP Image Zone**

חלון **HP Image Zone** כולל שני רכיבים עיקריים:

- אזור התצוגה עבור הכרטיסיות **Products/Services** (מוצרים/שירותים)
 - הכרטיסיה **Products** (מוצרים) מעניקה לך גישה למאפיינים רבים של מוצרי ההדמיה של HP שלך, כגון תפריט מוקפץ של מוצרים המותקנים במערכת ורשימה של משימות זמינות עבור המוצר הנוכחי. הרשימה עשויה לכלול משימות כגון העתקה, סריקה או העברת תמונות. לחיצה על משימה פותחת יישום שיסייע לך במשימה זו.
 - הכרטיסיה **Services** (שירותים) מאפשרת גישה ליישומי הדמיה דיגיטלית שיכולים לסייע בהצגה, עריכה, ניהול ושיתוף התמונות שלך.
- תיבת הטקסט **Search HP Image Zone Help** (חיפוש בעזרה של HP Image Zone)
 - תיבת הטקסט **Search HP Image Zone Help** (חיפוש בעזרה של HP Image Zone) מאפשרת לך לחפש מילות מפתח או משפטים בעזרה של **HP Image Zone**.

כדי לפתוח את חלון **HP Image Zone**





← לחץ על סמל ה-**HP Image Zone** ב-**Dock**.

מופיע החלון **HP Image Zone**.

החלון **HP Image Zone** מציג רק את המאפיינים של **HP Image Zone** המתאימים להתקן הנבחר.

הערה הסמלים בטבלה להלן, עשויים להופיע באופן שונה במחשב שברשותך. החלון **HP Image Zone** מותאם אישית להצגת סמלי מאפיינים הקשורים להתקן שנבחר. אם ההתקן הנבחר אינו מצויד במאפיין או פונקציה מסוימים, אותו מאפיין או אותה פונקציה אינם מוצגים בחלון **HP Image Zone**. 

Products (מוצרים)

מאפיין ומטרה	סמל
Unload Images (הורדת תמונות): השתמש במאפיין זה כדי להעביר תמונות מכרטיס זיכרון למחשב שלך.	
Scan Picture (סריקת תמונה): השתמש במאפיין זה כדי לסרוק תמונה ולהציגה ב- HP Gallery (גלרייה).	
Scan To OCR (סרוק אל OCR): השתמש במאפיין זה כדי לסרוק טקסט ולהציגו בתוכנת היעד הנבחרת לעריכת טקסט. הערה זמינות מאפיין זה משתנה בהתאם למדינה/אזור.	
Make Copies (הכנת עותקים): השתמש במאפיין זה כדי להכין עותקים בשחור-לבן או בצבע.	

Services (שירותים)

מאפיין ומטרה	סמל
<p>HP Image Edit: השתמש במאפיין זה כדי לערוך תמונות. (10.2 ואילך)</p> <p>השתמש במאפיין זה כדי להציג ולערוך תמונות. (10.1.5 בלבד)</p>	
<p>HP Gallery (גלרייה): השתמש במאפיין זה כדי להציג תמונות. (10.2 ואילך)</p>	
<p>HP Image Print: השתמש במאפיין זה כדי להדפיס תמונות מאלבום באמצעות אחת מהתבניות הזמינות.</p>	
<p>HP Instant Share: השתמש במאפיין זה כדי לפתוח את יישום הלקוח של תוכנת HP Instant Share. (10.2 ואילך בלבד)</p>	
<p>HP Email Portal: השתמש במאפיין זה כדי לשלוח תמונות בקלות באמצעות דואר אלקטרוני.</p>	

בנוסף לסמלי המאפיינים, כמה פריטי תפריט ורשימות מאפשרים לך לבחור את ההתקן בו ברצונך להשתמש, לבדוק את מצבו, לשנות מגוון של הגדרות תוכנה ולגשת אל העזרה המוצגת על-גבי המסך. הטבלה שלהלן מסבירה פריטים אלו.

מטרה	מאפיין
ניתן להשתמש במאפיין זה כדי לבחור מתוך רשימת ההתקנים המותקנים את ההתקן בו ברצונך להשתמש.	Select Device (בחירת התקן)
השתמש במאפיין זה כדי לשנות הגדרות שונות של ה-HP All-in-One שלך, כגון הדפסה, סריקה או העתקה.	Settings (הגדרות)
ניתן להשתמש במאפיין זה כדי לחפש בעזרה של HP Image Zone , אשר מספקת מידע עזרה ופתרון בעיות עבור התוכנה HP All-in-One.	חיפוש HP Image Zone Help (עזרה של HP Image Zone)

שימוש בתפריט Dock (עגינה) של HP Image Zone

תפריט Dock (עגינה) של **HP Image Zone** מספק קיצור דרך לשירותי **HP Image Zone**. תפריט Dock (עגינה) מכיל באופן אוטומטי את כל היישומים הזמינים ברשימה שבכרטיסיה **Services** (שירותים) בחלון **HP Image Zone**. באפשרותך גם להגדיר העדפות של **HP Image Zone** כדי להוסיף פריטים אחרים לתפריט, כגון משימות מהרשימה שבכרטיסיה **Products** (מוצרים) או את

HP Image Zone Help (עזרה של HP Image Zone). למידע נוסף, עיין ב-**HP Image Zone Help** (עזרה של HP Image Zone).

כדי להציג את תפריט Dock (עגינה) של HP Image Zone ← לחץ על סמל Dock (עגינה) של **HP Image Zone** והחזק את העכבר לחוץ.

גישה לתוכנת HP Image Zone (Macintosh OS 9.2.6 או גירסה קודמת)

ה-**HP Director** (מנהל) הוא נקודת הכניסה לתוכנת **HP Director** (מנהל). בהתאם ליכולות של **HP All-in-One**, ה-**HP Director** (מנהל) מאפשר לך לאתחל פונקציות התקן כגון סריקה, העתקה או הורדה של תמונות ממצלמה דיגיטלית או מכרטיס זיכרון. באפשרותך להשתמש ב-**HP Director** (מנהל) גם כדי לפתוח את **HP Gallery** (גלרייה) כדי להציג, לשנות ולנהל את התמונות במחשב שלך.

כדי לפתוח את HP Director (מנהל)

1. ניתן לגשת לתוכנת **HP Image Zone** באחת משתי הדרכים הבאות:

- לחץ פעמיים על הקיצור של **HP Director** (מנהל) בשולחן העבודה.
- לחץ פעמיים על הקיצור של **HP Director** (מנהל) בתיקיה

Applications:Hewlett-Packard:HP Photo and Imaging Software



הערה אם אתה מתקין מספר התקנים של HP מסוגים שונים (לדוגמה, **HP All-in-One**, מצלמה וסורק של HP), יופיע סמל של **HP Director** (מנהל) בשולחן העבודה עבור כל סוג התקן. עם זאת, אם התקנת שני התקנים מאותו סוג (לדוגמה, יש לך מחשב נייד שאתה מחבר לשני התקני **HP All-in-One** שונים -- אחד בעבודה ואחד בבית) - רק סמל אחד של **HP Director** (מנהל) יוצג בשולחן העבודה.

2. מופיע החלון **HP Director** (מנהל).

ה-**HP Director** (מנהל) מציג רק את לחצני המשימות המתאימים להתקן הנבחר.

הערה הסמלים בטבלה להלן עשויים להופיע באופן שונה במחשב שברשותך. התפריט **HP Director** (מנהל) מותאם אישית להצגת צלמיות מאפיינים הקשורות להתקן שנבחר. אם ההתקן הנבחר אינו מצויד במאפיין או פונקציה מסוימים, הסמל עבור אותו מאפיין או אותה פונקציה אינו מוצג.

Device Tasks (משימות התקנים)

מטרה	סמל
Unload Images (הורדת תמונות): השתמש במאפיין זה כדי להעביר תמונות מכרטיס זיכרון למחשב שלך.	
Scan Picture (סריקת תמונה): השתמש במאפיין זה כדי לסרוק תמונה ולהציגה ב- HP Gallery (גלרייה).	
Scan Document (סריקת מסמך): השתמש במאפיין זה כדי לסרוק טקסט ולהציגו בתוכנת היעד הנבחרת לעריכת טקסט. הערה זמינות מאפיין זה משתנה בהתאם למדינה/אזור.	

Device Tasks (משימות התקנים)

מטרה	סמל
Make Copies (הכנת עותקים): השתמש במאפיין זה כדי להכין עותקים בשחור-לבן או בצבע.	

ניהול ושיתוף

מטרה	סמל
HP Gallery (גלרייה): השתמש במאפיין זה כדי להציג את HP Gallery (גלרייה) להצגה ולעריכה של תמונות.	





בנוסף למאפיין **HP Gallery** (גלרייה), מספר פריטי תפריט ללא צלמיות מאפשרים לך לבחור יישומים אחרים במחשב, לשנות הגדרות מאפיינים ב-HP All-in-One שלך, ולגשת לעזרה המוצגת על-גבי המסך. הטבלה שלהלן מסבירה פריטים אלו.

ניהול ושיתוף

מטרה	מאפיין
השתמש במאפיין זה לבחירת יישומים נוספים במחשב שלך.	More Applications (יישומים נוספים)
השתמש במאפיין זה לבחירת אתר אינטרנט של HP.	HP on the Web (אתר HP באינטרנט)
השתמש במאפיין זה לבחירת מקור לעזרה עם HP All-in-One.	HP Help (עזרה של HP)
השתמש במאפיין זה כדי לשנות הגדרות שונות של ה-HP All-in-One שלך, כגון הדפסה, סריקה או העתקה.	Settings (הגדרות)

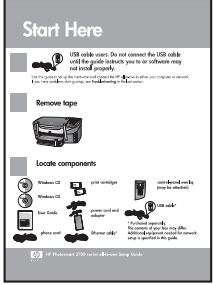
2 חיפוש מידע נוסף

מגוון של משאבים, מודפסים ועל המסך, מספקים מידע לגבי ההגדרה והשימוש ב-HP All-in-One.

<p>מדריך ההתקנה</p> <p>מדריך ההתקנה מספק הנחיות להגדרת HP All-in-One ולהתקנת תוכנה. ודא שאתה מבצע את כל הצעדים לפי הסדר.</p> <p>אם אתה נתקל בבעיות במהלך ההתקנה, עיין בסעיף פתרון בעיות בחלק האחרון של מדריך ההתקנה, ב מידע על פתרון בעיות או בקר www.hp.com/support-b.</p>	
<p>מדריך למשתמש</p> <p>המדריך למשתמש מכיל מידע על אופן השימוש ב-HP All-in-One, כולל עצות לפתרון בעיות והוראות צעד-אחר-צעד.</p>	
<p>Tour HP Image Zone (סיום)</p> <p>הסיום ב-HP Image Zone הוא דרך מהנה ואינטראקטיבית לקבלת סקירה קצרה של התוכנה הכלולה ב-HP All-in-One. תלמד כיצד HP Image Zone יכול לסייע לך לערוך, לארגן ולהדפיס את הצילומים.</p>	
<p>HP Director (מנהל)</p> <p>HP Director (מנהל) מספק גישה קלה ליישומי התוכנה, הגדרות ברירת המחדל, המצב והעזרה על-גבי המסך של התקן HP שברשותך. כדי להפעיל את HP Director (מנהל), בשולחן העבודה, לחץ פעמיים על הסמל של HP Director (מנהל).</p>	
<p>עזרה של HP Image Zone</p> <p>HP Image Zone Help (עזרה של HP Image Zone) מספקת מידע מפורט לגבי שימוש בתוכנה עבור HP All-in-One.</p> <ul style="list-style-type: none">• הנושא Get step-by-step instructions (קבלת הוראות צעד-אחר-צעד) מספק מידע לגבי השימוש בתוכנת HP Image Zone עם התקנים של HP.• הנושא Explore what you can do (חקור מה אתה יכול לעשות) מספק מידע נוסף לגבי הדברים המעשיים והיצירתיים שתוכל לעשות עם תוכנת HP Image Zone ועם התקני HP שברשותך.• אם אתה זקוק לעזרה נוספת או ברצונך לחפש עדכוני תוכנה של HP, עיין בנושא Troubleshooting and support (פתרון בעיות ותמיכה).	



עזרה המוצגת על-גבי המסך מתוך ההתקן שלך

עזרה המוצגת על-גבי המסך זמינה מההתקן שלך ומכילה מידע נוסף על נושאים נבחרים. ניתן לגשת לעזרה המוצגת על-גבי המסך מתוך לוח הבקרה.

1. לחץ על **Setup** (הגדרה) בלוח הבקרה.
2. תפריט Help (עזרה) יופיע בתצוגת לוח הבקרה.
3. לחץ על **OK** (אישור).
4. לחץ על **OK** (אישור) כדי להציג את הנושא שנבחר על-גבי מסך המחשב.

Readme

הקובץ Readme מכיל את רוב המידע העדכני אשר ייתכן שלא נמצא בפרסומים אחרים.

התקן את התוכנה כדי לגשת לקובץ ה-Readme.

אם יש לך גישה לאינטרנט, באפשרותך לקבל עזרה ותמיכה באתר האינטרנט של HP. אתר זה מציע תמיכה טכנית, מנהלי התקנים, חומרים מתכלים ומידע לגבי הזמנות.

www.hp.com/support

3 מידע על חיבור

HP All-in-One מגיע כשהוא מצויד עם יציאת USB, כך שניתן לחבר אותו ישירות למחשב באמצעות כבל USB. יש לו גם יכולת חיבור לרשת אשר ניתן לגשת אליה באמצעות שרת הדפסה חיצוני (HP JetDirect 175x). ניתן לרכוש את HP JetDirect כאביזר הדפסה עבור ה-HP All-in-One. שלך, והוא מאפשר לך לשתף בקלות ובאופן חסכוני את ההתקן שלך ברשת Ethernet קיימת.

סוגי חיבור נתמכים

תיאור	מספר מומלץ של מחשבים מחוברים לקבלת הביצועים הטובים ביותר	תמיכה במאפייני תוכנה	הוראות התקנה
חיבור USB	מחשב אחד המחובר ל-HP All-in-One באמצעות כבל USB. כניסת ה-USB ממוקמת בגב ההתקן.	יש תמיכה בכל המאפיינים.	לקבלת הוראות מפורטות, היעזר במדריך ההתקנה.
שיתוף מדפסות של Windows	חמש. המחשב המארח חייב להיות מופעל בכל עת. אחרת, שאר המחשבים לא יוכלו להדפיס אל HP All-in-One.	יש תמיכה בכל המאפיינים שנמצאים במחשב המארח. במחשבים אחרים יש תמיכה רק בהדפסה.	להוראות התקנה, ראה שימוש בשיתוף מדפסות של Windows.
שיתוף מדפסות (Macintosh)	חמש. המחשב המארח חייב להיות מופעל בכל עת. אחרת, שאר המחשבים לא יוכלו להדפיס אל HP All-in-One.	יש תמיכה בכל המאפיינים שנמצאים במחשב המארח. במחשבים אחרים יש תמיכה רק בהדפסה.	להוראות התקנה, ראה שימוש בשיתוף מדפסות (Macintosh OS X).
חיבור רשת באמצעות HP JetDirect 175x (J6035C)	חמישה מחשבים, המחוברים באמצעות רשת.	קיימת תמיכה רק בהדפסה וב-Webscan. למידע נוסף על Webscan, ראה שימוש ב-Webscan. קיימת תמיכה בהעתקה ובהדפסה מלוח הבקרה של HP All-in-One.	להוראות התקנה, ראה התקנת HP JetDirect 175x.

חיבור באמצעות כבל USB

הוראות מפורטות לחיבור מחשב ל-HP All-in-One שלך באמצעות כבל USB כלולות במדריך ההתקנה שקיבלת עם ההתקן.

שימוש בשיתוף מדפסות של Windows

אם המחשב שלך נמצא ברשת, ומחשב אחר ברשת מחובר ל-HP All-in-One באמצעות כבל USB, תוכל להשתמש בהתקן זה כמדפסת שלך באמצעות שיתוף מדפסות של Windows. המחשב שמחובר ישירות ל-HP All-in-One פועל כמארח עבור המדפסת והוא בעל פונקציונליות מלאה של כל המאפיינים. למחשב שלך, המכונה כאן לקוח, יש גישה רק למאפייני ההדפסה. על כל שאר הפונקציות להתבצע במחשב המארח.

כדי לאפשר שיתוף מדפסות של Windows

← עיין במדריך למשתמש שהגיע עם המחשב שלך או בעזרה של Windows המוצגת על-גבי המסך.

שימוש בשיתוף מדפסות (Macintosh OS X)

אם המחשב שלך נמצא ברשת, ומחשב אחר ברשת מחובר ל-HP All-in-One באמצעות כבל USB, תוכל להשתמש בהתקן זה כמדפסת שלך באמצעות שיתוף מדפסות. המחשב שמחובר ישירות ל-HP All-in-One פועל כמארח עבור המדפסת והוא בעל פונקציונליות מלאה של כל המאפיינים. למחשב שלך, המכונה כאן לקוח, יש גישה רק למאפייני ההדפסה. על כל שאר הפונקציות להתבצע במחשב המארח.

כדי לאפשר שיתוף מדפסות

1. במחשב המארח, בחר **System Preferences** (העדפות מערכת) ב-Dock.
2. מופיע החלון **System Preferences** (העדפות מערכת).
3. בחר באפשרות **Sharing** (שיתוף).
3. מהכרטיסיה **Services** (שירותים), לחץ על **Printer Sharing** (שיתוף מדפסות).

התקנת HP JetDirect 175x

עד חמישה מחשבים ברשת תקשורת מקומית (LAN) יכולים לשתף את HP All-in-One שלך באמצעות HP JetDirect 175x המשמש כשרת הדפסה עבור כל המחשבים ברשת. פשוט חבר את HP JetDirect ל-HP All-in-One ולנתב או ל-hub ולאחר מכן הפעל את תקליטור ההתקנה של HP JetDirect. מנהלי ההתקנים (קובצי INF) של המדפסת נמצאים בתקליטור ההתקנה של HP All-in-One.

הערה  באמצעות HP JetDirect 175x, תוכל להדפיס ולשלוח סריקות באמצעות Webscan מהמחשב. כמו כן, תוכל להכין עותקים ולהדפיס מלוח הבקרה של HP All-in-One.

כדי לחבר לרשת את HP All-in-One באמצעות HP JetDirect 175x (Windows)

1. בצע אחת מהפעולות הבאות:
 - אם אתה מתקין את HP All-in-One ואת HP JetDirect 175x בפעם הראשונה, השתמש במדריך ההתקנה של HP All-in-One ועקוב אחר ההוראות להתקנת החומרה.
 - אם HP All-in-One חובר למחשב באמצעות כבל USB וכעת ברצונך לחבר אותו לרשת באמצעות HP JetDirect 175x, הסר את ההתקנה של תוכנת **HP Image Zone** מהמחשב. למידע נוסף, ראה הסר והתקן מחדש את התוכנה.
2. בצע את הוראות ההתקנה של HP JetDirect 175x כדי לחבר את שרת ההדפסה ל-LAN.

3. חבר את HP JetDirect ליציאת ה-USB בחלק האחורי של ה-HP All-in-One.
4. הכנס את תקליטור ההתקנה של HP JetDirect.
5. השתמש בתקליטור זה כדי לאתר את HP JetDirect ברשת.
6. בחר ב-**Install** (התקן) כדי להפעיל את תוכנית ההתקנה של HP JetDirect.
7. כאשר תתבקש, הכנס את תקליטור ההתקנה של HP All-in-One.
8. הערה: אם אתה מבצע התקנה ראשונית של HP All-in-One ושל HP JetDirect 175x, אל תפעיל את אשף ההתקנה של HP All-in-One. פשוט התקן את מנהלי ההתקנים לפי ההוראות שלהלן.



7. פעל על פי הצעדים המתאימים למערכת ההפעלה שלך:

אם אתה משתמש ב-Windows XP או 2000:

- א. עבור לספריית הבסיס של התקליטור ובחר בקובץ מנהל ההתקן של המדפסת, `hpoprn08.inf`.

אם אתה משתמש ב-Windows 98 או ME:

- א. חפש בתקליטור את התיקיה Drivers (מנהלי התקנים) ומצא את תיקיית המשנה של השפה המתאימה.
- ב. לדוגמה, לקוחות דוברי אנגלית, צריכים לנווט לספרייה `enu\drivers\win9x_me`, כאשר `enu` היא ספריית השפה האנגלית ו-`win9x_me` מייצג את Windows ME. קובץ מנהל ההתקן של המדפסת הוא `hpoupdrx.inf`.
- ב. אם תתבקש, חזור על הפעולה עבור כל אחד מהקבצים הדרושים.

8. השלם את ההתקנה על-ידי ביצוע ההוראות במסכים שבמחשב.

- הערה: אם תרצה במועד מאוחר יותר לחבר את המדפסת למחשב באמצעות כבל USB, נתק את HP JetDirect מ-HP All-in-One, הסר את מנהל ההתקן של מדפסת HP הממחשב שלך ועקוב אחר ההוראות המופיעות במדריך ההתקנה שהגיע עם HP All-in-One.



כדי לחבר לרשת את HP All-in-One באמצעות HP JetDirect 175x (Macintosh)

1. בצע את הוראות ההתקנה של HP JetDirect 175x כדי לחבר את שרת ההדפסה ל-LAN.
2. חבר את HP JetDirect ליציאת ה-USB בחלק האחורי של ה-HP All-in-One.
3. בצע אחת מהפעולות הבאות:
 - אם אתה מתקין את HP All-in-One בפעם הראשונה, ודא שהכנסת את תקליטור ההתקנה של HP All-in-One לתוך כונן התקליטורים במחשב שלך והפעל את אשף ההתקנה של HP All-in-One.
 - התוכנה לתמיכה ברשת עבור המחשב שלך מותקנת עתה.
 - כאשר ההתקנה מסתיימת, ה-**HP All-in-One Setup Assistant** (המסייע של התקנת HP All-in-One) מופיע במחשב שלך.
 - מכוון התקליטורים, פתח את **HP All-in-One Setup Assistant** מהמיקום הבא:
 Applications:Hewlett-Packard:HP Photo & Imaging Software:HP AiO Assistant
 ה-**HP All-in-One Setup Assistant** (המסייע של התקנת HP All-in-One) מופיע במחשב שלך.
4. בצע את ההוראות שעל-גבי המסך וספק את המידע הנדרש.



שימוש ב-Webscan

Webscan מאפשר לך לבצע סריקה בסיסית באמצעות HP JetDirect 175x, תוך שימוש בדפדפן אינטרנט בלבד. כמו כן, הוא מאפשר לך לבצע סריקה מתוך HP All-in-One מבלי להתקין את תוכנת ההתקן במחשב שלך. עליך רק להזין את כתובת ה-IP של ה-HP JetDirect לתוך דפדפן אינטרנט ולגשת לשרת האינטרנט ול-Webscan המוטבעים ב-HP JetDirect.

ממשק המשתמש של Webscan הוא ממשק ייחודי לשימוש ב-HP JetDirect ואינו תומך ביעדי "סרוק-אל" כגון תוכנת הסריקה של **HP Image Zone**. פונקציונליות הדואר האלקטרוני של Webscan מוגבלת, לפיכך מומלץ להשתמש בתוכנת הסריקה של **HP Image Zone** אם אינך מחובר באמצעות HP JetDirect.

כדי להשתמש ב- Webscan

1. לחץ קלות על לחצן הבדיקה בחלק האחורי של HP JetDirect 175x ושחרר אותו.
2. דף הגדרות תצורת הרשת של HP JetDirect יודפס ב-HP All-in-One.
3. הזן את כתובת ה-IP של HP JetDirect (כפי שזו מופיעה בדף הגדרות תצורת הרשת) בדפדפן אינטרנט.
4. שרת האינטרנט של HP JetDirect ייפתח בחלון הדפדפן.
5. בחר באפשרות **Scan** (סריקה).
6. עקוב אחר ההוראות שעל המסך.

טעינת מסמכי מקור וטעינת נייר

פרק זה מספק הוראות להנחת מסמכי מקור על משטח הזכוכית לשם העתקה, סריקה או שליחת פקס; בחירת סוג הנייר המתאים ביותר לעבודה; טעינת נייר לתוך מגש הנייר; והימנעות מחסימות נייר.

טעינת מקור

תוכל להעתיק או לסרוק מסמכי מקור בגדלים של עד letter או A4, על-ידי טעינתם על הזכוכית, כמתואר להלן. עליך לפעול גם על פי הוראות אלה בעת טעינת גיליון הגהה על הזכוכית, להדפסת צילום.

הערה רבים מהמאפיינים המיוחדים לא יפעלו בצורה נכונה אם הזכוכית וגב המכסה אינם נקיים. למידע נוסף, ראה ניקוי מכשיר HP All-in-One.



כדי לטעון מסמך מקור על הזכוכית

1. הרם את המכסה והנח את המקור שלך עם הפנים כלפי מטה, בפינה הימנית הקדמית של הזכוכית.
אם אתה טוען גיליון הגהה, ודא שהחלק העליון של הגיליון נמצא מיושר עם הקצה הימני של הזכוכית.

עצה לעזרה נוספת בטעינת מסמכי מקור, היעזר במכוונים לאורך הקצוות הקדמי והימני של הזכוכית.

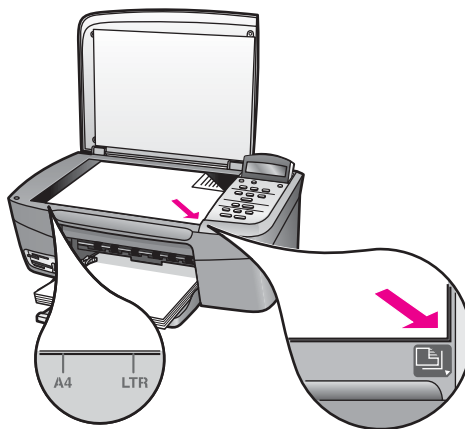

2. סגור את המכסה.

עצה תוכל להעתיק או לסרוק מסמכי מקור גדולים יותר על-ידי הסרת המכסה לחלוטין מ-HP All-in-One. להסרת המכסה, הרם אותו למצב פתוח, אחוז בצידו ולאחר מכן משוך אותו כלפי מעלה. ה-HP All-in-One יפעל כרגיל גם לאחר הסרת המכסה. החזר את המכסה למקומו על-ידי הכנסת הצירים בחזרה לחריצים המתאימים.



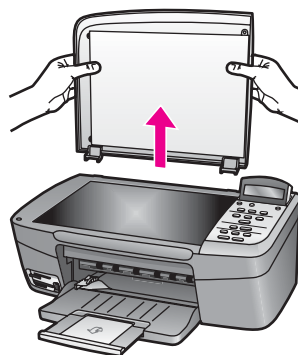

בחר נייר להדפסה והעתקה

ב-HP All-in-One ניתן להשתמש בסוגים ובגדלים רבים של נייר. עיין בהמלצות הבאות לקבלת איכות מיטבית בהדפסה ובהעתקה. בכל פעם שאתה משנה את סוג הנייר או גודלו, זכור לשנות הגדרות אלה.

סוגי נייר מומלצים

אם ברצונך להגיע לאיכות ההדפסה הטובה ביותר, חברת HP ממליצה להשתמש בניירות תוצרת HP שתוכננו במיוחד לסוג הפרוייקט שאתה מדפיס. אם אתה מדפיס צילומים, לדוגמה, טען נייר צילום מבריק או מט במגש הנייר. אם אתה מדפיס עלון או מצגת, השתמש בסוג נייר המתוכנן במיוחד למטרה זו.

למידע נוסף על ניירות HP, עיין ב-**HP Image Zone Help** (עזרה של HP Image Zone) שעל-גבי המסך או בקר באתר האינטרנט של HP:

www.hp.com/support/inkjet_media

הערה נכון לעכשיו, חלק זה של האתר זמין באנגלית בלבד.

נייר שיש להימנע ממנו

שימוש בנייר דק מדי, נייר בעל מרקם חלקלק, או נייר הנמתח בקלות עלולים לגרום לחסימות נייר. שימוש בנייר בעל מרקם כבד או שאינו מקבל דיו, עלול לגרום למריחה של תמונות מודפסות, זליגה או מילוי לא שלם.

אנו לא ממליצים להדפיס על סוגי הנייר הבאים:

- נייר עם חיתוכים או ניקובים (אלא אם תוכנן במיוחד לשימוש עם התקני הזרקת דיו של HP).
- נייר בעל מרקם כבד דמוי בד פשתן. נייר כזה עלול לגרום להדפסה שאינה אחידה, והדיו עלול לנזול לתוך ניירות אלו.
- נייר חלק במיוחד, מבריק או נייר מצופה, שלא תוכנן במיוחד עבור HP All-in-One. נייר מסוג זה עלול לגרום לחסימות ב-HP All-in-One, או לדחות את הדיו.
- טפסים בעלי חלקים רבים (כמו טפסים כפולים או משולשים). הם עלולים להתקמט או להיתקע ויש סיכוי גדול יותר למריחה של הדיו.
- מעטפות עם טפסים או חלונות. הן עלולות להיתקע בגלגלים ולגרום לחסימות נייר.
- נייר באנר.

בהתאם למדינה/אזור שלך, ייתכן שלא כל סוגי הנייר יהיו זמינים.

אנו לא ממליצים להעתיק על סוגי נייר הבאים:

- כל גודל נייר פרט ל-Letter, A4, 15 x 10 ס"מ, 18 x 13 ס"מ, Hagaki (יפן בלבד) או L (יפן בלבד). בהתאם למדינה/אזור שלך, ייתכן שכמה מסוגי נייר אלו לא יהיו זמינים.
- ניירות פנורמיים.
- נייר עם חיתוכים או ניקובים (אלא אם תוכנן במיוחד לשימוש עם התקני הזרקת דיו של HP).
- מעטפות.
- נייר באנר.
- נייר שקפים (פרט ל-HP Premium Inkjet Transparency Film או HP Premium Plus Inkjet Transparency Film).
- טפסים בעלי חלקים רבים או נייר מדבקות.

טען נייר

חלק זה מתאר את ההליך לטעינת סוגים וגדלים שונים של נייר במכשיר HP All-in-One, עבור עותקים או תדפיסים.

התראה כדי למנוע קרעים, קמטים, סלסולים או כיפופים אחסן את מלאי הנייר במצב שטוח, באריזה אטומה. אם לא תאחסן את הנייר כראוי, שינויים קיצוניים בטמפרטורה ובלחות עלולים לגרום לסלסול הנייר ולפגיעה בפעולתו התקינה של HP All-in-One.



טעינת נייר בגודל מלא

תוכל לטעון סוגים רבים של נייר בגודל letter, A4 או legal לתוך מגש הנייר של HP All-in-One.

כדי לטעון נייר בגודל מלא

1. פתח את דלת מגש הנייר.

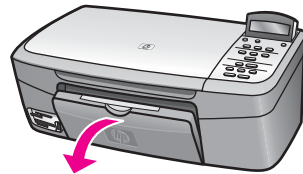

2. משוך את מאריך מגש הנייר לכיווןך ככל האפשר. פתח את תפס הנייר בסוף מאריך מגש הנייר כדי לפתוח את המאריך עד הסוף.

אזהרה! נייר בגודל legal עלול להיתפס במאריך מגש הנייר אם הוא מוארך עד הסוף בעת הדפסה על נייר בגודל legal. כדי להימנע מחסימת נייר בעת שימוש בנייר בגודל legal, אל תפתח את מאריך מגש הנייר.



3. לחץ על הלשונית בחלק העליון של מכוון רוחב הנייר והחזק אותה. לאחר מכן, החלק את מכוון רוחב הנייר למיקומו החיצוני ביותר.

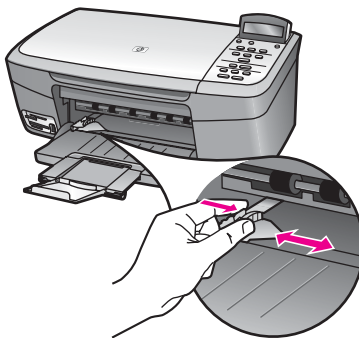

4. יישר את ערימת הנייר על-גבי משטח שטוח כדי ליישר את הקצוות, ולאחר מכן בדוק את הנייר כדי לוודא:
- שהוא חופשי מקרעים, אבק, קמטים וקצוות מעוקלים או כפופים.
 - ודא שכל הנייר בערימה הוא מאותו גודל ואותו סוג.
5. הכנס את ערימת הנייר לתוך מגש הנייר, כאשר הקצה הקצר פונה קדימה והצד המיועד להדפסה כלפי מטה. החלק את ערימת הנייר קדימה עד שתעצור.

עצה אם אתה משתמש בנייר מכתבים, הכנס את חלקו העליון של העמוד תחילה כאשר הצד המודפס פונה כלפי מטה. למידע נוסף על טעינת נייר בגודל מלא ונייר מכתבים, עיין בתרשים החרוט על מגש הנייר. 

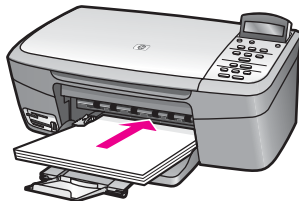

6. לחץ על הלשונית בחלק העליון של מכוון רוחב הנייר והחזק אותה, ולאחר מכן החלק את מכוון רוחב הנייר פנימה, עד שיעצר בסמוך לקצה הנייר. אל תמלא את מגש הנייר יתר על המידה. ודא שערימת הנייר מתאימה למגש הנייר ואינה חורגת בגובה מחלקו העליון של מכוון רוחב הנייר.

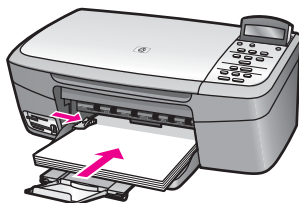

טען נייר צילום בגודל 15 x 10 ס"מ

באפשרותך לטעון נייר צילום בגודל 15 x 10 ס"מ לתוך מגש הנייר של HP All-in-One. לקבלת התוצאות המיטביות, השתמש בנייר צילום בגודל 15 x 10 ס"מ מסוג HP Premium Photo Paper או HP Premium Plus Photo Paper. למידע נוסף, ראה סוגי נייר מומלצים.

לקבלת תוצאות מיטביות, הגדר את סוג הנייר וגודלו לפני ביצוע ההעתקה או ההדפסה. למידע על שינוי הגדרות הנייר, עיין ב-**HP Image Zone Help** (עזרה של HP Image Zone) שעל-גבי המסך.

עצה כדי למנוע קרעים, קמטים, סלסולים או כיפופים אחסן את מלאי הנייר במצב שטוח, באריזה אטומה. אם לא תאחסן את הנייר כראוי, שינויים קיצוניים בטמפרטורה ובלחות עלולים לגרום לסלסול הנייר ולפגיעה בפעולתו התקינה של HP All-in-One.



כדי לטעון נייר צילום בגודל 15 x 10 ס"מ

1. הוצא את כל דפי הנייר ממגש הנייר.
2. הכנס את ערימת הנייר לתוך מגש הנייר כאשר הקצה הקצר פונה קדימה והצד המבריק כלפי מטה. החלק את ערימת נייר הצילום קדימה עד שתעצור. אם לנייר הצילום שבו אתה משתמש יש לשוניות מחוררות, טען את נייר הצילום כך שהלשוניות קרובות אליך.
3. לחץ על הלשונית בחלק העליון של מכוון רוחב הנייר והחזק אותה, ולאחר מכן החלק את מכוון רוחב הנייר פנימה, לכיוון ערימת נייר הצילום, עד שייעצר. אל תמלא את מגש הנייר יתר על המידה. ודא שערימת הנייר מתאימה למגש הנייר ואינה חורגת בגובהה מחלקו העליון של מכוון רוחב הנייר.

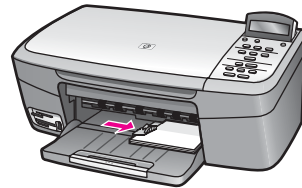

טעינת גליות או כרטיסיות Hagaki

ניתן לטעון גליות או כרטיסיות Hagaki במגש הנייר של HP All-in-One. לקבלת תוצאות מיטביות, הגדר את סוג הנייר וגודלו לפני ביצוע ההדפסה או ההעתקה. למידע נוסף, עיין בעזרה המוצגת על המסך: **HP Image Zone Help**.

כדי לטעון גליות או כרטיסיות Hagaki

1. הוצא את כל דפי הנייר ממגש הנייר.
2. הכנס את ערימת הכרטיסים לתוך מגש הנייר, כאשר הקצה הקצר פונה קדימה והצד המיועד להדפסה פונה כלפי מטה. החלק את ערימת הכרטיסים קדימה עד שתעצור.
3. לחץ על הלשונית בחלק העליון של מכוון רוחב הנייר והחזק אותה, ולאחר מכן החלק את מכוון רוחב הנייר פנימה, לכיוון ערימת הכרטיסים, עד שייעצר. אל תמלא את מגש הנייר יתר על המידה. ודא שערימת הנייר מתאימה למגש הנייר ואינה חורגת בגובהה מחלקו העליון של מכוון רוחב הנייר.

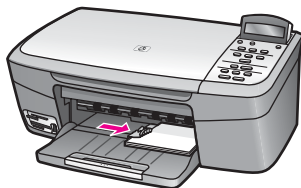

טעינת מעטפות

ניתן לטעון מעטפה אחת או יותר במגש הנייר של HP All-in-One. אין להשתמש במעטפות מבריקות או מעטפות עם תבליטים, או במעטפות בעלות תפסים או חלונות.

הערה לפרטים ספציפיים אודות אופן עיצוב הטקסט להדפסה על מעטפות, עיין בקבצי העזרה בתוכנת עיבוד התמלילים שלך. לקבלת התוצאות הטובות ביותר, שקול את השימוש במדבקה כדי להדפיס את מען השולח על המעטפות. 

טעינת מעטפות

1. הוצא את כל דפי הנייר ממגש הנייר.
2. הכנס מעטפה אחת או יותר למגש הנייר, כאשר החלק המשמש לסגירת המעטפה פונה כלפי מעלה ולשמאל. החלק את ערמת המעטפות קדימה עד שתעצור.

עצה למידע נוסף על טעינת מעטפות, עיין בתרשים החרוט בבסיס מגש הנייר.



3. לחץ על הלשונית בחלק העליון של מכוון רוחב הנייר והחזק אותה, ולאחר מכן החלק את מכוון רוחב הנייר פנימה, לכיוון ערימת המעטפות, עד שייעצר. אל תמלא את מגש הנייר יתר על המידה. ודא שערימת הנייר מתאימה למגש הנייר ואינה חורגת בגובה מחלקו העליון של מכוון רוחב הנייר.

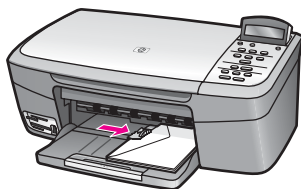

טעינת סוגי נייר אחרים

הטבלה הבאה מציגה קווים מנחים לטעינת סוגים מסוימים של נייר. לקבלת התוצאות הטובות ביותר, התאם את הגדרות הנייר בכל פעם שאתה משנה את גודל הנייר או סוג הנייר. למידע על שינוי הגדרות הנייר, עיין ב-**HP Image Zone Help** (עזרה של HP Image Zone) שעל-גבי המסך.

הערה לא כל גודלי הנייר וסוגי הנייר זמינים עם כל הפונקציות של HP All-in-One. בחלק מגודלי הנייר וסוגי הנייר ניתן להשתמש רק בעת הפעלת עבודת הדפסה מתיבת הדו-שיח **Print** (הדפסה) ביישום תוכנה. גודלי נייר וסוגי נייר אלה אינם זמינים להעתקה או להדפסה של צילומים מתוך כרטיס זיכרון או ממצלמה דיגיטלית. ניירות הזמינים להדפסה מתוך יישום תוכנה בלבד מצויינים ככאלה. 

עצות	נייר
<ul style="list-style-type: none"> ● HP Premium Paper: אתר את החץ האפור בצד הדף שאינו מיועד להדפסה ולאחר מכן הכנס את הנייר למגש הנייר, כאשר צד החץ פונה כלפי מעלה. ● HP Premium Inkjet Transparency Film: הכנס את השקפים כך שהפס השקף הלבן (עם החצים והסמל של HP) יפנה כלפי מעלה וייכנס קודם למגש הנייר. עבור הדפסה מתוך יישום תוכנה בלבד. הערה: מכשיר HP All-in-One לא יכול לזהות שקפים באופן אוטומטי. לקבלת תוצאות מיטביות, קבע את הגדרת סוג הנייר ל"שקף" לפני שתבצע הדפסה או העתקה על שקף. ● HP Iron-On Transfers: שטח את גיליון המדבקות לחלוטין לפני השימוש בו; אל תטען גיליונות מסולסלים. (למניעת סלסול הנייר, שמור את גיליונות הגיהוץ באריזה המקורית, עד שתהיה מוכן להשתמש בהם). אתר את הפס הכחול על הצד שאינו צד ההדפסה של דף מדבקות הגיהוץ, ולאחר מכן הזן באופן ידני גיליון אחד בכל פעם לתוך מגש הנייר, כאשר הפס הכחול פונה כלפי מעלה. עבור הדפסה מתוך יישום תוכנה בלבד. ● HP Textured or HP Photo Greeting Cards, HP Greeting Cards, Greeting Cards: הכנס למגש ערמה קטנה של נייר כרטיסי ברכה של HP, כשהצד שמיועד להדפסה פונה כלפי מטה; החלק את ערמת הכרטיסים קדימה עד שתעצור. עבור הדפסה מתוך יישום תוכנה בלבד. 	<p>ניירות של HP</p>
<p>השתמש תמיד בגיליון מדבקות בגודל letter או A4 שמיועד לשימוש עם התקני HP Inkjet (בדומה למדבקות Avery Inkjet) וודא שגיל המדבקות אינו עולה על שנתיים. מדבקות בגיליונות ישנים עלולות להתקלקל בעת השימוש ב-HP All-in-One ולגרום לנייר להיתקע. עבור הדפסה מתוך יישום תוכנה בלבד.</p> <ol style="list-style-type: none"> 1. פרוש את חבילת המדבקות כדי לוודא שהדפים אינם דבוקים זה לזה. 2. הנח ערימה של דפי מדבקות על נייר רגיל בגודל מלא במגש הנייר, כאשר הצד המיועד להדפסה פונה כלפי מטה. אל תכניס מדבקות גיליון אחד בכל פעם. 	<p>מדבקות</p>

הימנעות מחסימות נייר

פעל לפי הקווים המנחים הבאים כדי למנוע חסימות נייר:

- מנע סלסול וקמטים בנייר באמצעות אחסון כל החומרים המתכלים בצורה שטוחה ובאריזה אטומה.
 - הוצא את דפי הנייר המודפסים ממגש הנייר לעתים קרובות.
 - ודא שהנייר שהוטען במגש הנייר מונח בצורה ישרה ושקצותיו אינם כפופים או קרועים.
 - אל תשלב סוגי נייר וגדלי נייר שונים במגש הנייר. כל דפי הנייר בערימה המונחת במגש הנייר חייבים להיות באותו גודל ומאותו סוג.
 - כוונן את מכוון רוחב הנייר במגש הנייר כך שיתאימו בצורה נוחה לכל דפי הנייר. ודא שמכוון הנייר לא מכופף את הנייר במגש הנייר.
 - אל תדחף את הנייר עמוק מדי במגש הנייר.
 - השתמש בסוגי הנייר המומלצים עבור מכשיר HP All-in-One שברשותך. למידע נוסף, ראה בחר נייר להדפסה והעתקה.
- למידע נוסף על פינוי חסימות נייר, ראה פתרון בעיות נייר.

5 עבודה עם צילומים

ה-HP All-in-One שלך מאפשר לך להעביר, לערוך, לשתף ולהדפיס צילומים במספר דרכים שונות. פרק זה מכיל סקירה קצרה של טווח רחב של אפשרויות לביצוע כל אחת ממשימות אלו, בהתאם להעדפות ולהגדרת המחשב שלך. ניתן למצוא מידע מפורט נוסף עבור כל משימה בפרקים אחרים במדריך זה, או בעזרה של **HP Image Zone**, שמגיעה עם התוכנה.

העברת צילומים

קיימות מספר אפשרויות שונות להעברת צילומים. באפשרותך להעביר צילומים למחשב או לכרטיס זיכרון. למידע נוסף, עיין בחלק שלהלן המתייחס למערכת ההפעלה שלך.

העברת צילומים באמצעות מחשב עם Windows

האירוס הבאים מציגים שיטות להעברת צילומים למחשב עם Windows או לכרטיס זיכרון. באפשרותך להעביר צילום מכרטיס זיכרון שהוכנס לתוך HP All-in-One למחשב עם Windows.

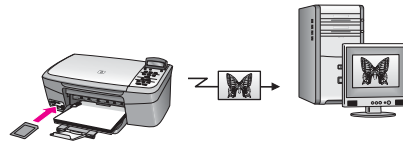

באפשרותך להעביר צילום ממצלמה דיגיטלית של HP למחשב עם Windows.

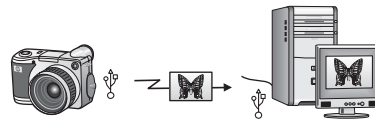

באפשרותך להעביר צילום על-ידי סריקת צילום ישירות אל כרטיס זיכרון שמוכנס לתוך HP All-in-One.

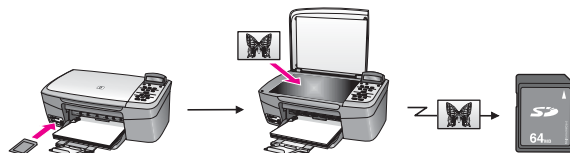

העברת צילומים באמצעות Macintosh

האירוס הבאים מציגים שיטות להעברת צילומים למחשב Macintosh או לכרטיס זיכרון. למידע נוסף, עיין ברשימה שמתחת לאיור.

באפשרותך להעביר צילום מכרטיס זיכרון שהוכנס לתוך HP All-in-One למחשב Macintosh.

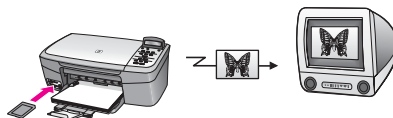

באפשרותך להעביר צילום ממצלמה דיגיטלית של HP למחשב Macintosh.



באפשרותך להעביר צילום על-ידי סריקת צילום ישירות אל כרטיס זיכרון שמוכנס לתוך HP All-in-One.

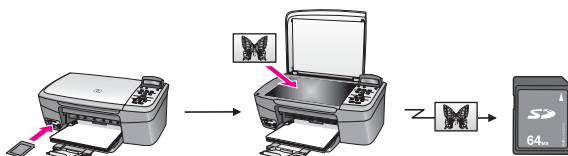

עריכת צילומים

קיימות מספר אפשרויות שונות להעברת צילומים. למידע נוסף, עיין בחלק שלהלן המתאים למערכת ההפעלה שלך.

עריכת צילומים באמצעות מחשב עם Windows

האירוס שלהלן מציגים שיטות לעריכת צילומים באמצעות מחשב Windows. ניתן לערוך צילום במחשב עם Windows באמצעות תוכנת **HP Image Zone**.

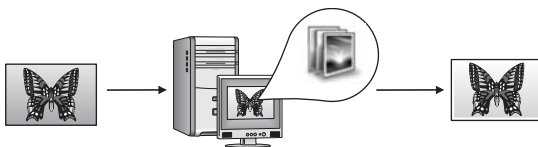

באפשרותך לערוך צילום באמצעות לוח הבקרה ב-HP All-in-One.

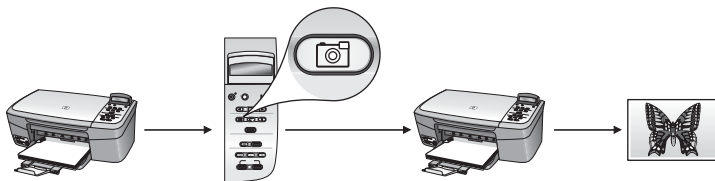

עריכת צילומים באמצעות Macintosh

האיורים שלהלן מציגים שיטות לעריכת צילומים באמצעות מחשב Macintosh.
באפשרותך לערוך צילום במחשב Macintosh באמצעות תוכנת **HP Image Zone**.

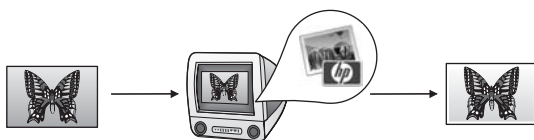

באפשרותך לערוך צילום במחשב Macintosh באמצעות תוכנת iPhoto.



באפשרותך לערוך צילום באמצעות לוח הבקרה ב-HP All-in-One.

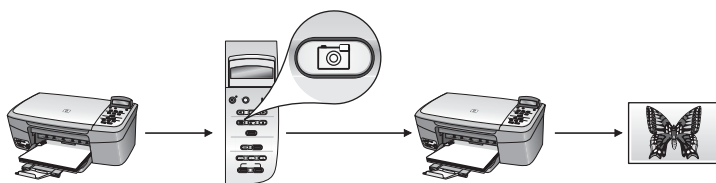

שיתוף צילומים

קיימות מספר אפשרויות שונות לשיתוף צילומים עם חברים ומשפחה. למידע נוסף, עיין בחלק שלהלן המתאים למערכת ההפעלה שלך.

שיתוף צילומים באמצעות מחשב עם Windows

האיור שלהלן מציג שיטה לשיתוף צילומים באמצעות מחשב עם Windows.
באפשרותך לשתף צילומים מ-HP All-in-One המחובר ב-USB למחשב שלך, בו אתה משתמש בתוכנת **HP Image Zone** כדי לשלוח צילומים דרך שרת HP Instant Share כדואר אלקטרוני לחברים או למשפחה שלך.

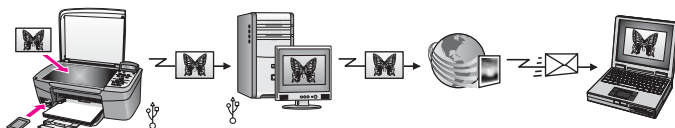

שיתוף צילומים באמצעות Macintosh

האיור שלהלן מציג שיטה לשיתוף צילומים באמצעות מחשב Macintosh. באפשרותך לשתף צילומים מ-HP All-in-One המחובר ב-USB המחובר ב-USB באמצעות שרת HP Instant Share. העבר צילומים מ-HP All-in-One המחובר ב-USB למחשב שלך, בו אתה משתמש בתוכנת **HP Image Zone** כדי לשלוח צילומים דרך שרת HP Instant Share כדואר אלקטרוני לחברים או למשפחה שלך.

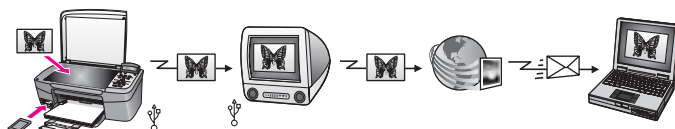

הדפסת צילומים

קיימות מספר אפשרויות שונות להעברת צילומים. למידע נוסף, עיין בחלק שלהלן המתאים למערכת ההפעלה שלך.

הדפסת צילומים באמצעות מחשב עם Windows

האיורים שלהלן מציגים שיטות להדפסת צילומים באמצעות מחשב Windows. באפשרותך להדפיס צילומים ממצלמה דיגיטלית של HP באמצעות PictBridge.

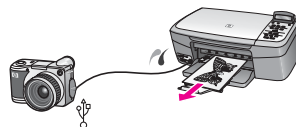

באפשרותך להדפיס צילומים מהמצלמה שלך באמצעות יישום תוכנה (כגון **HP Image Zone**) במחשב.



באפשרותך להדפיס צילומים מכרטיס זיכרון באמצעות לוח הבקרה ב-HP All-in-One.

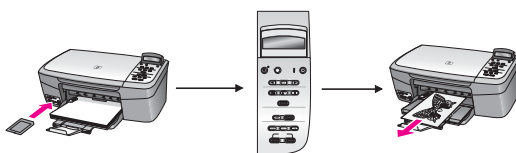

באפשרותך להדפיס צילומים מכרטיס זיכרון על-ידי העברת צילומים למחשב Windows והדפסתם באמצעות התוכנה **HP Image Zone**.



הדפסת צילומים באמצעות Macintosh

האיורים שלהלן מציגים שיטות להדפסת צילומים באמצעות מחשב Macintosh.
באפשרותך להדפיס צילומים ממצלמה דיגיטלית של HP באמצעות PictBridge.

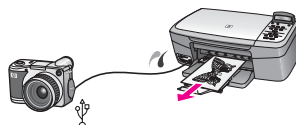

באפשרותך להדפיס צילומים מהמצלמה שלך באמצעות יישום תוכנה (כגון **HP Image Zone**) במחשב.

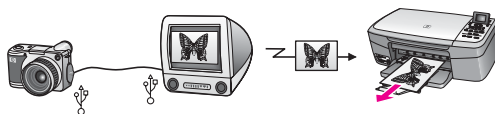

באפשרותך להדפיס צילומים מכרטיס זיכרון באמצעות לוח הבקרה ב-HP All-in-One.

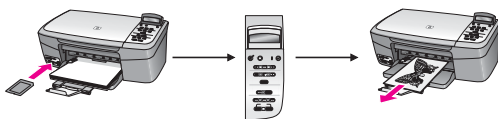

באפשרותך להדפיס צילומים מכרטיס זיכרון על-ידי העברת צילומים למחשב Macintosh והדפסתם באמצעות התוכנה **HP Image Zone** או **iPhoto**.

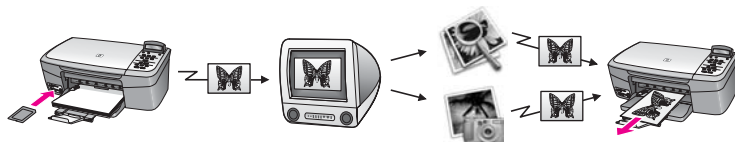

השימוש בכרטיס זיכרון או במצלמת PictBridge

באמצעות HP All-in-One ניתן לגשת לכרטיסי הזיכרון הנמצאים בשימוש ברוב המצלמות הדיגיטליות, כך שתוכל להדפיס, לשמור ולנהל את הצילומים שלך. באפשרותך להכניס את כרטיס הזיכרון לתוך HP All-in-One או לחבר את המצלמה בצורה ישירה ולאפשר ל-HP All-in-One לקרוא את תוכן כרטיס הזיכרון כאשר הוא עדיין מותקן במצלמה.

פרק זה מכיל מידע על שימוש בכרטיסי זיכרון או במצלמת PictBridge יחד עם HP All-in-One. קרא פרק זה לקבלת מידע על העברת צילומים למחשב, הגדרת אפשרויות הדפסת צילומים, הדפסת צילומים ועריכת צילומים.

חריצי כרטיסי הזיכרון ויציאת המצלמה

אם המצלמה הדיגיטלית שלך משתמשת בכרטיס זיכרון לאחסון צילומים, באפשרותך להכניס את כרטיס הזיכרון לתוך HP All-in-One כדי להדפיס או לשמור את הצילומים. באפשרותך גם לחבר מצלמה דיגיטלית התומכת ב-PictBridge ל-HP All-in-One דרך יציאת המצלמה ולהדפיס ישירות מהמצלמה.

עצה באפשרותך להדפיס גיליון הגהה, היכול להתפרס על פני מספר עמודים והמציג תמונות ממוזערות של הצילומים השמורים בכרטיס הזיכרון, כדי להדפיס צילומים מתוך כרטיס הזיכרון, גם כאשר HP All-in-One אינו מחובר למחשב.



HP All-in-One יכול לקרוא את כרטיסי הזיכרון הבאים: (II, I) CompactFlash, Memory Sticks, MultiMediaCard (MMC), Secure Digital, SmartMedia ו-xD-Picture Card. האיור הבא מציג את חריץ כרטיס הזיכרון המתאים עבור כל כרטיס זיכרון נתמך.

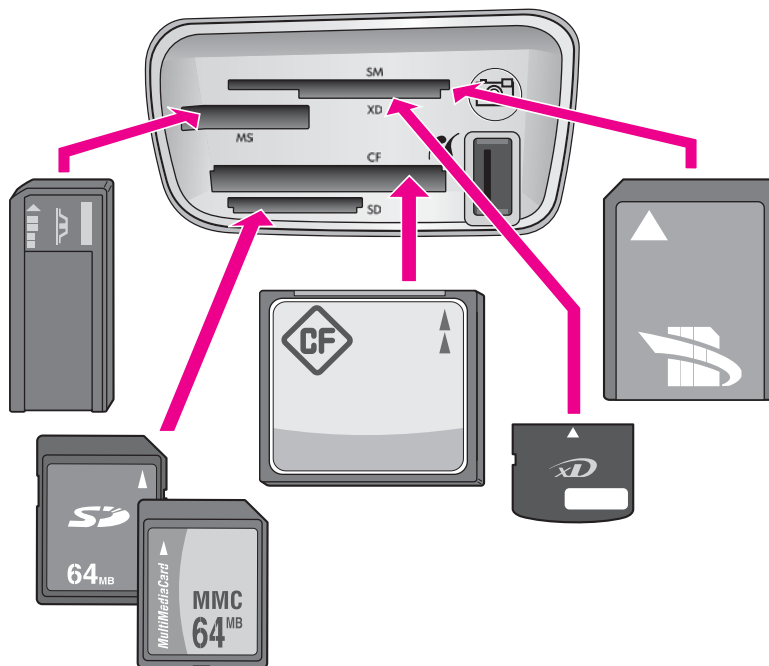

החריצים מוגדרים כמפורט להלן (מלמעלה למטה):

- SmartMedia , xD-Picture Card (מתאימים לחלק הימני התחתון של החריץ)
- Memory Stick , Magic Gate Memory Stick , Memory Stick Duo (עם מתאם המסופק על-ידי המשתמש), Memory Stick Pro
- CompactFlash (I, II)
- MultiMediaCard (MMC) , Secure Digital
- יציאת מצלמה (מימין לחריצי כרטיסי הזיכרון): תואמת לכל מצלמה דיגיטלית עם חיבור USB

התומכת ב-PictBridge. חפש את הסמל של PictBridge ().

הערה יציאת המצלמה תומכת רק במצלמות דיגיטליות עם חיבור USB, התומכות ב-PictBridge. היציאה אינה תומכת בסוגים אחרים של התקני USB. אם תחבר ליציאת המצלמה התקן USB שאינו מצלמה דיגיטלית תואמת, בתצוגת לוח הבקרה תופיע הודעת שגיאה. אם יש לך מצלמה דיגיטלית ישנה יותר של HP שאינה תומכת ב-PictBridge, נסה להשתמש בכבל USB שקיבלת עם המצלמה. חבר את הכבל ליציאת ה-USB בחלק האחורי של HP All-in-One ולא ליציאת המצלמה שלידי חריצי כרטיסי הזיכרון.



עצה כבירת מחדל, Windows XP יאתחל כרטיסי זיכרון של 8 MB או פחות וכרטיסי זיכרון של 64 MB משתמשים אחרים והתקנים דיגיטליות מצלמות. FAT32 בתבנית, יותר או 64 אתחל. FAT32 בתבנית כרטיסי עם לפעול יכולים ואינם (FAT12 או FAT16) בתבנית שלך הזיכרון כרטיסי את לאתחל כדי FAT בתבנית בחר או שלך במצלמה הזיכרון כרטיסי את במחשב Windows XP.



העברת צילומים למחשב שלך

לאחר שצילמת במצלמה דיגיטלית, תוכל להדפיס את הצילומים באופן מידי או לשמור אותם ישירות במחשב. כדי לשמור את הצילומים במחשב, עליך להוציא את כרטיס הזיכרון מהמצלמה ולהכניס אותו לחריץ כרטיס הזיכרון המתאים במכשיר HP All-in-One.

הערה  באפשרותך להשתמש בכרטיס זיכרון אחד בלבד בכל פעם עם HP All-in-One.

כדי להשתמש בכרטיס זיכרון

1. הכנס את כרטיס הזיכרון לחריץ המתאים במכשיר HP All-in-One.
לאחר שאתה מכניס את כרטיס הזיכרון כראוי, נורית המצב שנמצאת לצד חריצי כרטיסי הזיכרון תתחיל להבהב. ההודעה **Reading Card...** (קורא כרטיס) תופיע בתצוגת לוח הבקרה. במהלך הגישה לכרטיס, נורית המצב שליד חריצי כרטיסי הזיכרון תהבהב באור ירוק.
אם תכניס כרטיס זיכרון באופן שגוי, נורית המצב שליד כרטיס הזיכרון תהבהב בצבע כתום ותצוגת לוח הבקרה תציג הודעת שגיאה כגון **Card is in backwards** (הכרטיס הוכנס הפוך) או **Card is not fully inserted** (הכרטיס לא הוכנס במלואו).

התראה  לעולם אל תנסה להסיר כרטיס זיכרון בזמן במהלך גישה אליו. פעולה זו עלולה לפגוע בקבצים שעל הכרטיס. באפשרותך להסיר כרטיס בבטחה רק כאשר נורית המצב שלצד החריצים אינה מהבהבת.

2. אם בכרטיס קיימים קובצי צילום שלא הועברו אף פעם בעבר, במחשב שלך תופיע תיבת דו-שיח שבה תישאל אם ברצונך לשמור את קובצי הצילום במחשב.
3. לחץ על אפשרות השמירה.

פעולה זו שומרת את כל הצילומים החדשים מכרטיס הזיכרון במחשב שלך.

עבור Windows: כברירת מחדל, קובצי צילום נשמרים בתיקיות המצוינות בחודשים ושנים,

בהתאם לתאריכים שבהם חילצת את הקבצים מהמצלמה. התיקיות נוצרות בתיקה **C:**





Documents and Settings\username\My Documents\My Pictures \Documents ו-ב Windows XP.

עבור Macintosh: כברירת מחדל, הקבצים נשמרים במחשב בתיקה **Hard**

Drive:Documents:HP All-in-One Data:Photos (OS 9) או בתיקה **Hard**

Drive:Users:User Name:Pictures:HP Photos (OS X).

כאשר HP All-in-One משלים את פעולת הקריאה מכרטיס הזיכרון, נורית המצב לצד חריצי כרטיסי הזיכרון מפסיקה להבהב ונשארת מוארת. שם הקובץ הראשון בכרטיס הזיכרון מופיע בתצוגת לוח הבקרה.

כדי לנווט בקבצים בכרטיס הזיכרון, לחץ על  או על  כדי לנוע אחורה וקדימה בין הקבצים, קובץ אחד בכל פעם. החזק את הלחצנים  או  לחוצים כדי לנוע במהירות אחורה וקדימה בין הקבצים.

הדפסת צילומים מגיליון הגהה

גיליון הגהה מאפשר דרך פשוטה ונוחה לבחירת צילומים ולביצוע הדפסות ישירות מכרטיס זיכרון ללא צורך במחשב. גיליון הגהה, שעשוי לכלול מספר עמודים, מציג תמונות ממוזערות של הצילומים המאוחסנים בכרטיס הזיכרון. מתחת לכל תמונה ממוזערת מופיעים: שם הקובץ, מספר אינדקס ותאריך. גיליונות הגהה משמשים גם דרך מהירה ליצירת קטלוגים מודפסים של הצילומים שלך. כדי להדפיס צילומים באמצעות גיליון הגהה, עליך להדפיס את גיליון ההגהה, להשלים אותו ולאחר מכן לסרוק אותו.

הדפסת צילומים מגיליון הגהה נעשית בשלושה שלבים: הדפסת גיליון הגהה, מילוי גיליון ההגהה, וסריקת גיליון ההגהה. חלק זה מכיל מידע מפורט על שלושת השלבים.

השאר את כרטיס הזיכרון בחריץ עד לאחר שתשלים את כל שלושת השלבים (הדפסה, השלמה וסריקה של גיליון ההגהה) ותדפיס את הצילומים. אם תסיר את כרטיס הזיכרון או תכניס כרטיס זיכרון אחר, הצילומים שבחרת לא יודפסו.

הדפסת גיליון הגהה

השלב הראשון בשימוש בגיליון הגהה הוא הדפסתו מתוך HP All-in-One.

1. הכנס את כרטיס הזיכרון לחריץ המתאים במכשיר HP All-in-One.

הערה  השאר את כרטיס הזיכרון בחריץ עד לאחר שתדפיס, תשלים ותסרוק את גיליון ההגהה ולאחר שתדפיס את הצילומים. אם תסיר את כרטיס הזיכרון או תכניס כרטיס זיכרון אחר, הצילומים שבחרת לא יודפסו.

2. לחץ על **Proof Sheet** (גיליון הגהה) ולאחר מכן לחץ על **OK** (אישור).

פעולה זו מציגה את תפריט **Proof Sheet** (גיליון הגהה) ובוחרת את **Print** (הדפסה).

הערה  זמן ההדפסה של גיליון הגהה יכול להשתנות במידה רבה בהתאם למספר הצילומים שנמצאים בכרטיס הזיכרון.

3. אם קיימים יותר מעשרים צילומים בכרטיס, יופיע התפריט **Select Photos** (בחירת צילומים). לחץ על ► כדי לגלול לאפשרות שברצונך לבחור ולאחר מכן לחץ על **OK** (אישור).

– הכל

– **Last 20** (20 אחרונים)

– **Custom Range** (טווח מותאם אישית)

4. אם תבחר באפשרות **Custom Range** (טווח מותאם אישית), יהיה עליך להזין את מספרי האינדקס של הצילום הראשון והצילום האחרון שברצונך להדפיס. כאשר מוצגת ההנחיה **First Photo** (צילום ראשון), לחץ על ► עד שהמספר של הצילום הראשון בטווח מופיע ולאחר מכן לחץ על **OK** (אישור).

הערה  אם הזנת מספר שגוי, לחץ על **Cancel** (ביטול) כדי לבטל את התהליך ולהתחיל מחדש.

5. כאשר מוצגת ההנחיה **Last Photo** (צילום אחרון), לחץ על ► עד שהמספר של הצילום האחרון בטווח מופיע ולאחר מכן לחץ על **OK** (אישור).

השלמת גיליון ההגהה

לאחר שהדפסת את גיליון ההגהה, תוכל להשתמש בו כדי לבחור את הצילומים שברצונך להדפיס.

הערה  לקבלת איכות הדפסה מעולה, מומלץ להשתמש במחסנית להדפסת צילומים. כאשר מותקנות מחסנית הדפסה בשלושה צבעים ומחסנית הדפסה לצילום, מתקבלת מערכת של שישה סוגי דיו. למידע נוסף, ראה שימוש במחסנית להדפסת צילומים.



כדי להשלים גיליון ההגה

1. בחר את הצילומים שיודפסו על-ידי מילוי העיגולים המופיעים מתחת לתמונות הממוזערות בגיליון ההגה, באמצעות עט או עיפרון כהה.
2. בחר סגנון פריסה אחד על-יד מילוי העיגול בשלב 2 של גיליון ההגה.

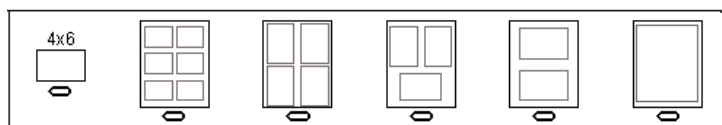

הערה אם דרושה לך שליטה רבה יותר על הגדרות ההדפסה מזו המסופקת על-ידי גיליון ההגה, תוכל להדפיס צילומים ישירות מלוח הבקרה. למידע נוסף, ראה הדפסת צילומים ישירות מכרטיס זיכרון. 

סריקת גיליון ההגה

השלב האחרון בשימוש בגיליון ההגה הוא סריקה של הגיליון שהושלם כדי להתחיל בהדפסת הצילומים.

עצה ודא שהזכוכית של מכשיר HP All-in-One נקייה לחלוטין, אחרת סריקת גיליון ההגה עלולה שלא להתבצע כהלכה. למידע נוסף, ראה ניקוי הזכוכית. 

1. טען את גיליון ההגה כשפניו כלפי מטה בפניה הימנית הקדמית של הזכוכית. ודא שצידי גיליון ההגה נוגעים בקצה הימני ובקצה הקדמי. סגור את המכסה.

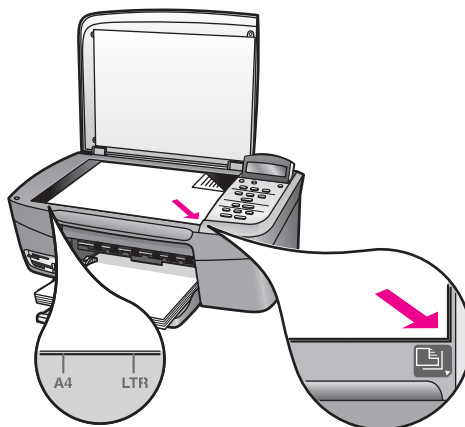

2. טען נייר צילום לתוך מגש הנייר. ודא שאותו כרטיס זיכרון ששימש אותך להדפסת גיליון ההגהה נמצא בחריץ בעת סריקת גיליון ההגהה.
 3. לחץ על **Proof Sheet** (גליון הגהה) ולאחר מכן לחץ על ► כדי לבחור את **Scan** (סריקה).
 4. לחץ על **OK** (אישור).
- HP All-in-One סורק את גיליון ההגהה ומדפיס את הצילומים שנבחרו.

הגדרת אפשרויות להדפסת צילומים

באמצעות לוח הבקרה, באפשרותך לשלוט באופן שבו HP All-in-One מדפיס צילומים, כולל גודל נייר וסוג נייר, פריסה ועוד.

חלק זה מכיל מידע בנושאים הבאים: הגדר אפשרויות הדפסת צילומים, שינוי אפשרויות הדפסה, והגדרת ברירות מחדל חדשות לאפשרויות הדפסת צילומים.

עצה כו כן, ניתן להשתמש בתוכנת **HP Image Zone** בעת הדפסת צילומים. למידע נוסף, עיין ב-**HP Image Zone Help** (עזרה של HP Image Zone). 

שימוש בתפריט Photo (צילום) להגדרת אפשרויות של הדפסת צילומים

התפריט **Photo** (צילום) נותן לך גישה למגוון הגדרות שמשפיעות על אופן הדפסת הצילומים, לרבות מספר ההעתקים, סוגי הנייר ועוד. המידות והגדלים המוגדרים כברירת המחדל משתנים בהתאם למדינה/אזור.

1. הכנס כרטיס זיכרון לחריץ המתאים במכשיר HP All-in-One.
2. לחץ על **Photo Menu** (תפריט צילום).
3. לחץ על **Photo Menu** (תפריט צילום) שוב ושוב, עד שההגדרה שברצונך לשנות תופיע בתצוגת לוח הבקרה:

תיאור	הגדרה
מאפשרת לך לבחור את הצילומים שברצונך להדפיס. ההגדרה All (הכל) בוחרת את כל הצילומים בכרטיס הזיכרון, וההגדרה Custom (התאמה אישית) מאפשרת לך לבחור ידנית כל צילום שברצונך להדפיס.	Select Photos (בחירת צילומים)

תיאור	הגדרה
מאפשרת לך להגדיר את מספר ההעתקים שיודפסו.	Number of Copies (מספר העתקים)
<p>קביעת הגודל שבו ברצונך להדפיס את התמונה. רוב האפשרויות מובנות מאליהן, אך שתיים מהן דורשות הסבר: Fill Entire Page (מלא עמוד שלם) ו-Fit to Page (התאמה לעמוד).</p> <p>– האפשרות Fill Entire Page (מלא עמוד שלם) משנה את גודל התמונה כך שתכסה את כל נייר הפלט מבלי להשאיר שוליים לבנים כלשהם. ייתכן שיתרחש חיתוך.</p> <p>– האפשרות Fit to Page (התאמה לעמוד) משנה את גודל התמונה כך שתכסה כמה שיותר מהעמוד, אך תשמור על היחס המקורי בין הגובה לרוחב, בלי לחתוך את התמונה. התמונה ממורכזת בעמוד ומוקפת בשוליים לבנים.</p>	Image Size (גודל תמונה)
הגדרה זו מאפשרת לבחור את גודל הנייר עבור עבודת ההדפסה הנוכחית. ברירת המחדל של ההגדרה Automatic (אוטומטי) היא גודל נייר גדול (letter או A4) או קטן 10 x 15 ס"מ המשתנה לפי המדינה/אזור. כאשר האפשרויות Paper Size (גודל נייר) ו- Paper Type (סוג נייר) מוגדרות כ- Automatic (אוטומטי), HP All-in-One בוחר את אפשרויות ההדפסה המיטביות לעבודת ההדפסה הנוכחית. ההגדרות האחרות של Paper Size (גודל נייר) מאפשרות לך לדרוס את ההגדרות האוטומטיות.	Paper Size (גודל נייר)
בחירת סוג הנייר עבור עבודת ההדפסה הנוכחית. ההגדרה Automatic (אוטומטי) מאפשרת למכשיר HP All-in-One לזהות ולהגדיר את סוג הנייר באופן אוטומטי. כאשר האפשרויות Paper Size (גודל נייר) ו- Paper Type (סוג נייר) מוגדרות כ- Automatic (אוטומטי), HP All-in-One בוחר את האפשרויות המיטביות עבור עבודת ההדפסה הנוכחית. הגדרות Paper Type האחרות מאפשרות שלך לגבור על ההגדרות האוטומטיות.	Paper Type (סוג נייר)
הגדרה זו מאפשרת לך לבחור באחד משני סגנונות פריסה עבור עבודת ההדפסה הנוכחית.	Layout Style (סגנון פריסה)
פריסה בסגנון Paper Saver (חוסך נייר) מציבה צילומים רבים ככל האפשר על הדף, תוך סיבוב וחיתוך הצילומים בהתאם לצורך. סגנון הפריסה Album (אלבום) שומר על הכיוון של הצילומים המקוריים. Album (אלבום) מתייחס לכיוון הדף ולא לצילומים עצמם. ייתכן שיתרחש חיתוך.	Smart Focus (פוקוס חכם)
הגדרה זו מאפשרת לך להפעיל או לבטל חידוד דיגיטלי אוטומטי של צילומים. ההגדרה Smart Focus (פוקוס חכם) משפיעה על צילומים מודפסים בלבד. היא אינה משנה את קובץ התמונה הממשי בכרטיס הזיכרון. Smart Focus (פוקוס חכם) מופעל כברירת מחדל.	Digital Flash (הבזק דיגיטלי)
הגדרה זו מאפשרת לך להבהיר צילומים כהים. ההגדרה Digital Flash (הבזק דיגיטלי) משפיעה רק על צילומים מודפסים. היא	

תיאור	הגדרה
אינה משנה את קובץ התמונה הממשי בכרטיס הזיכרון. Digital Flash (הבזק דיגיטלי) אינו מופעל כברירת מחדל.	
הגדרה זו מאפשרת לך לשמור את ההגדרות הנוכחיות של אפשרויות ההדפסה כהגדרות ברירת המחדל החדשות.	Set New Defaults (קביעת הגדרות ברירת מחדל חדשות)

שינוי הגדרות הדפסה

שינוי כל אחת מהאפשרויות בתפריט **Print Options** (אפשרויות הדפסה) מתבצע באופן כללי באותה דרך.

1. לחץ על **Photo Menu** (תפריט צילום) שוב ושוב כדי להציג את כל האפשרויות. האפשרות הנבחרת הנוכחית מסומנת, והגדרת ברירת המחדל שלה (אם קיימת) מופיעה בשורה השנייה של תצוגת לוח הבקרה.
 2. בצע את השינויים בהגדרה, ולאחר מכן לחץ על **OK** (אישור).
- למידע אודות הגדרת אפשרויות ברירת מחדל להדפסת צילומים, ראה קביעת אפשרויות ברירת מחדל חדשות להדפסת צילומים.

קביעת אפשרויות ברירת מחדל חדשות להדפסת צילומים

באפשרותך לשנות את ברירות המחדל של אפשרויות הדפסת צילום באמצעות לוח הבקרה.

1. לחץ על **Photo Menu** (תפריט צילום) עד שהאפשרות שברצונך לשנות תופיע.
 2. בצע שינויים באפשרויות השונות לפי הצורך. לאחר שתסיים לשנות האפשרות, לחץ על **OK** (אישור).
 3. לחץ על **Photo Menu** (תפריט צילום) עד שיופיע **Set New Defaults** (הגדר ברירות מחדל חדשות) בתצוגת לוח הבקרה.
 4. לחץ על **Yes** (כן) ולאחר מכן לחץ על **OK** (אישור).
- כל ההגדרות הנוכחיות הופכות להגדרות ברירת המחדל החדשות.

הדפסת צילומים ישירות מכרטיס זיכרון

באפשרותך להכניס כרטיס זיכרון למכשיר HP All-in-One ולהשתמש בלוח הבקרה להדפסת צילומים. למידע על הדפסת צילומים במכשיר HP All-in-One מתוך מצלמה תואמת PictBridge, ראה הדפסת צילומים ממצלמה דיגיטלית תואמת PictBridge.

חלק זה מכיל מידע בנושאים הבאים: הדפסת צילומים בודדים, יצירת צילומים ללא שוליים, וביטול בחירת צילומים.

הערה לפני הדפסת צילומים, עליך לבחור אפשרויות עבור שיפור צילומים ולהגדיר את סוג הנייר. למידע נוסף, ראה הגדרת אפשרויות להדפסת צילומים. ייתכן שתצטרך גם להשתמש במחסנית ההדפסה לצילום לקבלת איכות הדפסה מעולה במיוחד. למידע נוסף, ראה שימוש במחסנית להדפסת צילומים.



תוכל לעשות יותר מאשר להדפיס את הצילומים שלך אם תשתמש בתוכנת **HP Image Zone**. התוכנה מאפשרת להשתמש בצילומים עבור מדבקות גיהוץ, פוסטרים, כרזות, מדבקות ופרויקטים יצירתיים אחרים. למידע נוסף, עיין בקובץ העזרה המוצגת על-גבי המסך **HP Image Zone Help** שקיבלת עם התוכנה.

הדפסת צילומים יחידים

ניתן להדפיס צילומים ישירות מלוח הבקרה ללא שימוש בגיליון הגהה.

1. הכנס את כרטיס הזיכרון לחרוץ המתאים במכשיר HP All-in-One. נורית המצב לצד חריצי כרטיסי הזיכרון נדלקת.
2. טען נייר צילום לתוך מגש הנייר. ודא שאתה טוען את גודל הנייר המתאים עבור גודל הצילום שברצונך להדפיס.
3. לחץ על **א** או **ב** כדי לעבור אחורה או קדימה בין שמות הקבצים בכרטיס הזיכרון. כאשר שם הקובץ של הצילום שברצונך להדפיס מופיע בתצוגת לוח הבקרה, לחץ על **Select Photos** (בחירת צילומים). סימן ביקורת יופיע ליד שם הקובץ שנבחר.
4. לחץ על **Photo Menu** (תפריט צילום) להצגת תפריט **Photo** (צילום) ולאחר מכן שנה את אפשרויות הדפסת הצילום כנדרש. הגדרות אפשרות ההדפסה חוזרות להגדרות ברירת המחדל לאחר השלמת עבודת ההדפסה.
5. לחץ על **Print Photos** (הדפסת צילומים) כדי להדפיס את הצילומים שנבחרו.

יצירת תדפיסים ללא שוליים

מאפיין מיוחד של HP All-in-One הוא יכולתו להפוך צילומים בכרטיס זיכרון לתדפיסים ללא שוליים, ברמה מקצועית.

1. הכנס את כרטיס הזיכרון לחרוץ המתאים במכשיר HP All-in-One. נורית המצב לצד חריצי כרטיסי הזיכרון נדלקת.
2. השתמש ב-**א** או ב-**ב** כדי לעבור אחורה או קדימה בין שמות הקבצים בכרטיס הזיכרון. כאשר שם הקובץ של הצילום שברצונך להדפיס מופיע בתצוגת לוח הבקרה, לחץ על **Select Photos** (בחירת צילומים). סימן ביקורת יופיע ליד שם הקובץ שנבחר.
3. טען נייר צילום בגודל 15 x 10 ס"מ לתוך מגש הנייר.

עצה  אם לנייר הצילום שבו אתה משתמש יש לשוניות מחוררות, טען את נייר הצילום כך שהלשוניות קרובות אליך.

4. לחץ על **Print Photos** (הדפסת צילומים) כדי להדפיס את הצילומים שנבחרו בתור צילומים ללא שוליים.

ביטול בחירת צילומים

ניתן לבטל צילומים שנבחרו באמצעות לוח הבקרה.

- ← בצע אחת מהפעולות הבאות:
- לחץ על **Select Photos** (בחירת צילומים) כדי לבטל את בחירת הקובץ הנבחר הנוכחי בתצוגה.
- לחץ על **Cancel** (ביטול) כדי לבטל את בחירת **כל** הקבצים ולחזור למסך במצב המתנה.

הדפסת צילומים ממצלמה דיגיטלית תואמת PictBridge

ה-HP All-in-One תומך בתקן PictBridge, המאפשר לך לחבר כל מצלמה תואמת PictBridge ליציאת המצלמה ולהדפיס תצלומי JPEG השמורים בכרטיס הזיכרון שנמצא במצלמה.

 הערה ה-HP All-in-One תומך רק בתבניות קובץ מסוג JPEG בעת הדפסה מתוך יציאת PictBridge. למידע נוסף על שינוי תבנית קובץ במצלמה דיגיטלית תואמת PictBridge, עיין בתיעוד שהגיע עם המצלמה שלך.

1. ודא שה-HP All-in-One מופעל ושתהליך האתחול הסתיים.

2. השתמש בכבל USB שקיבלת עם המצלמה שלך כדי לחבר מצלמה דיגיטלית תואמת PictBridge ליציאת המצלמה שבחזית HP All-in-One.
3. הפעל את המצלמה שלך ובדוק שהיא נמצאת במצב PictBridge.

הערה  כאשר המצלמה מחוברת כראוי, נורית המצב שליד חריצי כרטיסי הזיכרון מוארת. נורית המצב מהבהבת בצבע ירוק בעת הדפסה מהמצלמה.

למידע נוסף על הדפסה מתוך מצלמה דיגיטלית תואמת PictBridge, עיין בתיעוד שהגיע עם המצלמה שלך.

אם המצלמה אינה תואמת PictBridge או שאינה במצב PictBridge, נורית המצב מהבהבת בצבע כתום והודעת שגיאה מופיעה בצג המחשב שלך (אם מותקנת אצלך תוכנת HP All-in-One). נתק את המצלמה, פתור את הבעיה במצלמה וחבר אותה שנית. למידע נוסף על פתרון בעיות ביציאת המצלמה PictBridge, עיין ב- **Troubleshooting Help** (עזרה בפתרון בעיות) שקיבלת עם התוכנה **HP Image Zone**.

לאחר שחיברת בהצלחה מצלמה תואמת PictBridge ל-HP All-in-One, באפשרותך להדפיס את הצילומים. ודא כי גודל הנייר שטענת ב-HP All-in-One תואם להגדרה במצלמה. אם הגדרת גודל הנייר במצלמה שלך הוגדרה לברירת המחדל, HP All-in-One ישתמש בנייר הטעון כרגע במגש הנייר. עיין במדריך למשתמש שקיבלת עם המצלמה למידע מפורט על הדפסה מהמצלמה.

עצה  אם ברשותך מצלמה דיגיטלית מדגם של HP שאינו תומך ב-PictBridge, אתה יכול עדיין להדפיס ישירות ל-HP All-in-One. חבר את המצלמה ליציאת USB בגב מכשיר HP All-in-One במקום ליציאת המצלמה. אפשרות זו עובדת רק עם מצלמות דיגיטליות של HP.

הדפסת הצילום הנוכחי

ניתן להשתמש בלחצן **Print Photos** (הדפסת צילומים) כדי להדפיס את הקובץ שמוצג כעת בתצוגת לוח הבקרה.

1. הכנס את כרטיס הזיכרון לחריץ המתאים במכשיר HP All-in-One.
2. נווט לשם קובץ הצילום שברצונך להדפיס.
3. לחץ על **Print Photos** (הדפסת צילומים) כדי להדפיס את הצילום באמצעות ההגדרות הנוכחיות.

הדפסת קובץ DPOF

Digital Print Order Format (DPOF) הוא קובץ המבוסס על תקן תעשייה, שנוצר באמצעות מצלמות דיגיטליות מסוימות. בעת בחירת צילומים באמצעות המצלמה, המצלמה יוצרת קובץ DPOF המזהה אילו צילומים סומנו להדפסה. HP All-in-One יכול לקרוא קובץ DPOF מכרטיס הזיכרון, כך שאינך צריך לבחור שוב את הצילומים להדפסה.

הערה  לא כל המצלמות הדיגיטליות מאפשרות סימון צילומים להדפסה. עיין בתיעוד של המצלמה הדיגיטלית כדי לראות אם היא תומכת ב-DPOF. HP All-in-One שברשותך תומך בתבנית קובץ DPOF מסוג 1.1.

בעת הדפסת צילומים שנבחרו על-ידי המצלמה, הגדרות ההדפסה של HP All-in-One אינן חלות; ההגדרות בקובץ DPOF עבור פריסת הצילום ומספר העותקים מחליפות את ההגדרות של מכשיר HP All-in-One.

קובץ DPOF מאוחסן במצלמה הדיגיטלית בכרטיס זיכרון, והוא כולל את המידע הבא:

- אילו צילומים יש להדפיס
- מספר העותקים להדפסה עבור כל צילום

- פעולת סיבוב שהוחלה על צילום
- פעולת חיתוך שהוחלה על צילום
- הדפסת אינדקס (תמונות ממוזערות של צילומים נבחרים)

כדי להדפיס צילומים שנבחרו על-ידי מצלמה

1. הכנס את כרטיס הזיכרון לחרוץ המתאים במכשיר HP All-in-One. אם קיימים צילומים מסוג DPOF, ההנחיה **Print DPOF?** (להדפיס צילומי PDOF?) מופיעה בתצוגת לוח הבקרה.
2. בצע אחת מהפעולות הבאות:
 - לחץ על **OK** (אישור) כדי להדפיס את כל הצילומים בכרטיס הזיכרון המסומנים ב-DPOF. פעולה זו בוחרת את האפשרות **Yes** (כן) ומדפיסה את הצילומים באמצעות הגדרות DPOF.
 - לחץ על **▶** ולאחר מכן לחץ על **OK** (אישור). פעולה זו בוחרת את האפשרות **NO** (לא) ועוקפת את הדפסת DPOF.

HP All-in-One מאפשר ליצור העתקים באיכות גבוהה בצבע ובשחור לבן על מגוון סוגי נייר, כולל שקפים. באפשרותך להקטין או להגדיל מסמך מקורי כדי להתאימו לגודל נייר ספציפי, להתאים את הכהות ואת עוצמת הצבע של ההעתק ולהשתמש במאפיינים מיוחדים כדי ליצור העתקי צילומים באיכות גבוהה, לרבות העתקים ללא מסגרת בגודל 10 x 15 ס"מ.

פרק זה מספק הוראות להגדלת מהירות ההעתקה, שיפור איכות ההעתקה, הגדרת מספר העותקים להדפסה, הנחיות לבחירת הסוג והגודל הטובים ביותר לעבודה שלך, יצירת כרזות, ויצירת מדבקות גיהוץ.

עצה לקבלת ביצועי ההעתקה הטובים ביותר בפרויקטי העתקה רגילים, הגדר את גודל הנייר כ-Letter או כ-A4, את סוג הנייר כ-Plain Paper (נייר רגיל), ואת איכות ההעתקה כ-Fast (מהירה). 

- למידע על הגדרת גודל הנייר, ראה הגדרת גודל נייר ההעתקה.
 - למידע על הגדרת סוג הנייר, ראה הגדרת סוג נייר ההעתקה.
 - למידע על הגדרת איכות ההעתקה, ראה הגדלת מהירות או איכות ההעתקה.
- תוכל ללמוד כיצד לבצע פרויקטי העתקת צילומים, כגון יצירת העתקים ללא שוליים של צילומים, הגדלת והקטנת ההעתקים של הצילומים כדי להתאימם להעדפות שלך, יצירת מספר העתקים של צילומים על דף, ויצירת שיפורים איכותיים להעתקים של צילומים דהויים.

יצירת העתק של צילום ללא שוליים בגודל 15 x 10 ס"מ. 

העתקת צילום בגודל 15 x 10 ס"מ על עמוד בגודל מלא. 

העתקת צילום מספר פעמים על עמוד אחד. 

שיפור חלקים בהירים של ההעתק. 

הגדרת גודל נייר ההעתקה

ניתן להגדיר את גודל הנייר באמצעות HP All-in-One. גודל הנייר שתבחר צריך להתאים לנייר שטענת במגש הנייר. הגדרת ברירת המחדל של גודל הנייר להעתקה היא **Automatic** (אוטומטי). הגדרה זו מאפשרת למכשיר HP All-in-One לזהות את גודל הנייר במגש הנייר.

1. ודא שמוטען נייר במגש הנייר.
2. טען את המקור עם הפנים כלפי מטה בפינה הימנית הקדמית של הזכוכית.
3. לחץ על **Copy Menu** (תפריט העתקה) עד שיופיע **Copy Paper Size** (גודל נייר העתקה).
4. לחץ על **▶** עד להופעת גודל הנייר המתאים.
5. לחץ על **OK** (אישור) כדי לבחור את גודל הנייר המוצג.
6. לחץ על **Start Copy Black** (התחל העתק שחור) או על **Start Copy Color** (התחל העתק צבעוני).

סוג נייר	הגדרות מוצעות לגודל נייר
נייר העתקה, נייר רב-תכליתי או נייר רגיל	Letter או A4
נייר Inkjet	Letter או A4
מדבקות גיהוץ	Letter או A4
נייר מכתבים	Letter או A4
נייר צילום	15 x 10 ס"מ או 15 x 10 ס"מ ללא שוליים 18 x 13 ס"מ או 18 x 13 ס"מ ללא שוליים 6 x 4 אינץ' או 6 x 4 אינץ' ללא שוליים 7 x 5 אינץ' או 7 x 5 אינץ' ללא שוליים Letter או Letter ללא שוליים A4 או A4 ללא שוליים גודל L או גודל L ללא שוליים (יפן בלבד)
כרטיסיות Hagaki	Hagaki או Hagaki ללא שוליים (יפן בלבד)
שקפים	Letter או A4

הגדרת סוג נייר ההעתקה

ניתן להגדיר את סוג הנייר באמצעות HP All-in-One. הגדרת ברירת המחדל של סוג הנייר להעתקה היא **Automatic** (אוטומטי). הגדרה זו מאפשרת ל-HP All-in-One לזהות את סוג הנייר במגש הנייר. אם אתה מעתיק על ניירות מיוחדים, או אם אתה נתקל באיכות הדפסה נמוכה על-ידי שימוש בהגדרה **Automatic** (אוטומטי), תוכל להגדיר את סוג הנייר באופן ידני מ-**Copy Menu** (תפריט העתקה).

 **הערה** HP All-in-One אינו יכול לזהות שקפים באופן אוטומטי. לקבלת תוצאות מיטביות, קבע את הגדרת סוג הנייר ל **שקף** לפני העתקה על שקף.

1. ודא שמוטען נייר במגש הנייר.
2. טען את המקור עם הפנים כלפי מטה בפניה הימנית הקדמית של הזכוכית.
3. לחץ על **Copy Menu** (תפריט העתקה) עד שיופיע **Copy Paper Type** (סוג נייר העתקה).
4. לחץ על **▶** עד שיופיע סוג הנייר המתאים ולאחר מכן לחץ על **OK** (אישור).
5. לחץ על **Start Copy Black** (התחל העתק שחור) או על **Start Copy Color** (התחל העתק צבעוני).

עין בטבלה הבאה כדי לקבוע איזה הגדרת סוג נייר לבחור לפי הנייר שטענת במגש הנייר.

סוג נייר	הגדרת לוח הבקרה
נייר העתקה או נייר מכתבים	נייר רגיל
HP Bright White Paper (נייר לבן בהיר HP)	נייר רגיל
HP Premium Plus Photo Paper, Glossy (נייר צילום באיכות מעולה HP, מבריק)	נייר צילום איכותי

הגדרת לוח הבקרה	סוג נייר
נייר צילום איכותי	Matte, HP Premium Plus Photo Paper (נייר צילום באיכות מעולה HP, מט)
נייר צילום איכותי	HP Premium Plus 4 x 6 inch Photo Paper (נייר צילום HP Premium Plus בגודל 4 x 6 אינץ')
נייר צילום	HP Photo Paper (נייר צילום HP)
נייר צילום רגיל	HP Everyday Photo Paper (נייר צילום רגיל HP)
רגיל, מט	HP Everyday Photo Paper, Semi Gloss (נייר צילום רגיל HP, מבריק למחצה)
צילום אחר	נייר צילום אחר
גיהוץ	HP Iron-On Transfer (for color fabrics) (מדבקות גיהוץ של HP (לבדים צבעוניים)
תמונת מראה של מדבקת גיהוץ	HP Iron-On Transfer (for light or white fabrics) (מדבקות גיהוץ של HP (לבדים בהירים ולבנים)
הזרקת דיו איכותית	HP Premium Paper (נייר איכותי HP)
הזרקת דיו איכותית	נייר להזרקת דיו אחר
חברות מבריק	HP Professional Brochure & Flyer Paper (Glossy) (נייר מקצועי לחברות ולעלונים HP (מבריק))
חברות מט	HP Professional Brochure & Flyer Paper (Matte) (נייר מקצועי לחברות ולעלונים HP (מט))
שקפים	HP Premium or Premium Plus Inkjet Transparency Film (שקפי HP Premium או Premium Plus Inkjet)
שקפים	גיליונות שקפים אחרים
נייר רגיל	Hagaki רגיל (יפן בלבד)
נייר צילום איכותי	Hagaki מבריק (יפן בלבד)
נייר צילום איכותי	L (יפן בלבד)

הגדלת מהירות או איכות ההעתקה

HP All-in-One כולל שלוש אפשרויות המשפיעות על מהירות ההעתקה ואיכותה.

- ההגדרה **Normal** (רגילה) מספקת פלט באיכות גבוהה. זוהי ההגדרה המומלצת עבור רוב פעולות ההעתקה. ההגדרה **Normal** (רגילה) מהירה יותר מהאפשרות **Best** (מיטבית).
- ההגדרה **Best** (מיטבית) מפיקה את האיכות הגבוהה ביותר עבור כל סוגי הנייר ומבטלת את אפקט הרצועות (פסים) שמופיעות לעתים באזורים מלאים. ההגדרה **Best** (מיטבית) מעתיקה באיטיות רבה יותר מהגדרות איכות אחרות.
- ההגדרה **Fast** (מהירה) מעתיקה מהר יותר מההגדרה **Normal** (רגילה). איכות הטקסט דומה לאיכות המתקבלת על-ידי ההגדרה **Normal** (רגילה), אך איכות הגרפיקה עשויה להיות נמוכה

יותר. ההגדרה **Fast** (מהירה) משתמשת בכמות קטנה יותר של דיו ומאריכה את חיי מחסניות ההדפסה שלך.

כדי לשנות את איכות ההעתקה באמצעות לוח הבקרה

1. ודא שטענת נייר במגש הנייר.
2. טען את המקור עם הפנים כלפי מטה בפניה הימנית הקדמית של הזכוכית.
3. לחץ על **Copy Menu** (תפריט העתקה) עד שיופיע **Copy Quality** (איכות העתקה).
4. לחץ על ► עד שתופיע הגדרת האיכות המתאימה ולאחר מכן לחץ על **OK** (אישור).
5. לחץ על **Start Copy Black** (התחל העתק שחור) או על **Start Copy Color** (התחל העתק צבעוני).

הכנת העתקים מרובים של אותו מסמך מקור

ניתן להגדיר את מספר העותקים מלוח הבקרה או מתוך תוכנת **HP Image Zone**.

1. ודא שטענת נייר במגש הנייר.
 2. טען את המקור עם הפנים כלפי מטה בפניה הימנית הקדמית של הזכוכית.
 3. לחץ על **No. of Copies** (מספר עותקים).
 4. לחץ על ◀ או על ▶ כדי להזין את מספר העותקים, עד למספר המרבי האפשרי, ולאחר מכן לחץ על **OK** (אישור).
- (מספר ההעתקים המרבי האפשרי משתנה לפי דגם).
עצה אם תלחץ לחיצה ממושכת על אחד מלחצני החצים, מספר ההעתקים ישתנה ב-5 כדאי להקל על בחירת מספר גדול של העתקים.

5. לחץ על **Start Copy Black** (התחל העתק שחור) או על **Start Copy Color** (התחל העתק צבעוני).
- בדוגמה זו, מופקים ב-HP All-in-One שישה עותקים של צילום המקור בגודל 10 x 15 ס"מ.

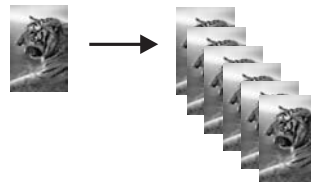

העתקת מסמך שחור-לבן בן שני עמודים

ניתן להשתמש במכשיר HP All-in-One כדי להעתיק מסמך בן עמוד אחד או מסמך מרובה עמודים, בצבע או בשחור-לבן. בדוגמה זו, HP All-in-One משמש להעתקת מסמך מקור שחור-לבן בן שני עמודים.

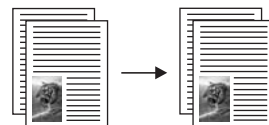

1. ודא שטענת נייר במגש הנייר.

2. טען את העמוד הראשון של מסמך המקור עם הפנים כלפי מטה בפינה הימנית הקדמית של הזכוכית.
3. לחץ על **Start Black Copy** (התחל העתק שחור).
4. הסר את העמוד הראשון מהזכוכית וטען את העמוד השני.
5. לחץ על **Start Black Copy** (התחל העתק שחור).

יצירת העתק של צילום ללא שוליים בגודל 15 x 10 ס"מ

ניתן להשתמש בהגדרה **Fill Entire Page** (מלא עמוד שלם) כדי ליצור העתק ללא שוליים של צילום. לקבלת העתק ללא שוליים, מבלי לשנות את הפרופורציות של המקור, ייתכן ש-HP All-in-One יבצע חיתוך של חלק מהתמונה מסביב לשוליים. ברוב המקרים, לא תבחין בחיתוך.

להשגת איכות מיטבית בעת העתקת צילום, טען נייר צילום במגש הנייר ושנה את הגדרות ההעתקה לסוג הנייר הנכון ולשיפורי הצילום. ייתכן שתצצה גם להשתמש במחסנית ההדפסה לצילום לקבלת איכות הדפסה מעולה במיוחד. כאשר מותקנות מחסנית הדפסה בשלושה צבעים ומחסנית הדפסה לצילום, מתקבלת מערכת של שישה סוגי דיו. למידע נוסף, ראה שימוש במחסנית להדפסת צילומים.

כדי להעתיק צילום באמצעות לוח הבקרה

1. טען נייר צילום בגודל 15 x 10 ס"מ במגש הנייר.  הערה ליצירת העתק ללא שוליים, עליך לטעון נייר צילום (או נייר מיוחד אחר). אם HP All-in-One יזהה נייר רגיל במגש הנייר, הוא לא יצור העתק ללא שוליים. במקום זאת, להעתק יהיו שוליים.
 2. טען את צילום המקור עם הפנים כלפי מטה בפינה הימנית הקדמית של הזכוכית. מקם את הצילום על הזכוכית כך שהקצה הארוך של הצילום יהיה לאורך הקצה הקדמי של הזכוכית.
 3. לחץ על **Reduce/Enlarge** (הגדלה/הקטנה). התפריט **Reduce/Enlarge** (הגדלה/הקטנה) מופיע.
 4. לחץ על **▶** עד להופעת **Fill Entire Page** (מלא עמוד שלם) ולאחר מכן לחץ על **OK** (אישור).
 5. לחץ על **Start Black Copy** (התחל העתק שחור).
- HP All-in-One מפיק עותק ללא שוליים של הצילום המקורי, בגודל 15 x 10 ס"מ כמוצג להלן.

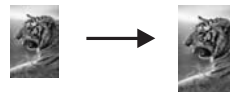

עצה אם הפלט מכיל שוליים, הגדר את גודל הנייר לפי הגדרת התפריט המתאימה 'ללא שוליים', הגדר את סוג הנייר כ-**Photo Paper** (נייר צילום), הגדר את השיפור **Photo** (צילום) ולאחר מכן נסה שוב. 

- למידע נוסף אודות הגדרת גודל הנייר, ראה הגדרת גודל נייר ההעתקה.
- למידע נוסף אודות הגדרת סוג הנייר, ראה הגדרת סוג נייר ההעתקה.
- למידע נוסף אודות הגדרת השיפור **Photo** (צילום), ראה שיפור חלקים בהירים של ההעתק.

העתקת צילום בגודל 15 x 10 ס"מ על עמוד בגודל מלא

באפשרותך להשתמש בהגדרה **Fill Entire Page** (מלא עמוד שלם) כדי להגדיל או להקטין את מסמך המקור, כך שימלא את האזור הניתן להדפסה של גודל הנייר שטענת במגש הנייר. בדוגמה זו, האפשרות **Fill Entire Page** (מלא עמוד שלם) משמשת להגדלת צילום בגודל 15 x 10 ס"מ כדי

ליצור עותק ללא שוליים בגודל מלא. בעת העתקת צילום, מומלץ להשתמש במחסנית להדפסת צילומים לקבלת איכות הדפסה מעולה. כאשר מותקנות מחסנית הדפסה בשלושה צבעים ומחסנית הדפסה לצילום, מתקבלת מערכת של שישה סוגי דיו. למידע נוסף, ראה שימוש במחסנית להדפסת צילומים.

הערה לקבלת העתק ללא שוליים, בלי לשנות את הפרופורציות של המקור, ייתכן שמכשיר HP All-in-One יבצע חיתוך של חלק מהתמונה מסביב לשוליים. ברוב המקרים, לא תבחין בחיתוך.

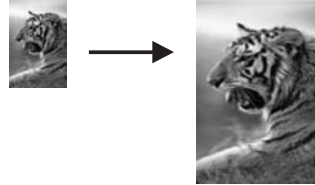

כדי להעתיק צילום על עמוד בגודל מלא באמצעות לוח הבקרה

הערה מאפיין זה לא יפעל בצורה נכונה אם הזכוכית וגב המכסה אינם נקיים. למידע נוסף, ראה ניקוי מכשיר HP All-in-One.

1. טען נייר צילום בגודל letter או A4 במגש הנייר.
הערה ליצירת העתק ללא שוליים, עליך לטעון נייר צילום (או נייר מיוחד אחר). אם HP All-in-One יזהה נייר רגיל במגש הנייר, הוא לא יצור העתק ללא שוליים. במקום זאת, להעתק יהיו שוליים.

2. טען את צילום המקור עם הפנים כלפי מטה בפינה הימנית הקדמית של הזכוכית. מקם את הצילום על הזכוכית כך שהקצה הארוך של הצילום יהיה לאורך הקצה הקדמי של הזכוכית.

3. לחץ על **Reduce/Enlarge** (הגדלה/הקטנה).

4. לחץ על ► עד להופעת **Fill Entire Page** (מלא עמוד שלם) ולאחר מכן לחץ על **OK** (אישור).

5. לחץ על **Start Black Copy** (התחל העתק שחור).

עצה אם הפלט מכיל שוליים, הגדר את גודל הנייר כ **Letter Borderless** (ללא שוליים) או **A4Borderless** (ללא שוליים), הגדר את סוג הנייר כ **Photo Paper** (נייר צילום), הגדר את השיפור **Photo** (צילום) ולאחר מכן נסה שוב.

- למידע נוסף אודות הגדרת גודל הנייר, ראה הגדרת גודל נייר ההעתקה.
- למידע נוסף אודות הגדרת סוג הנייר, ראה הגדרת סוג נייר ההעתקה.
- למידע נוסף אודות הגדרת השיפור **Photo** (צילום), ראה שיפור חלקים בהירים של ההעתק.

העתקת צילום מספר פעמים על עמוד אחד

ניתן להדפיס עותקים רבים של מקור על עמוד אחד על-ידי בחירה בגודל תמונה מתוך התפריט **Reduce/Enlarge** (הגדלה/הקטנה).

לאחר בחירה באחד הגדלים הזמינים, תוכל לציין אם ברצונך להדפיס העתקים מרובים של הצילום כדי למלא את הנייר שטענת במגש הנייר.

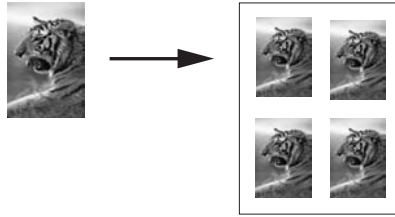

כדי להעתיק צילום מספר פעמים על עמוד אחד באמצעות לוח הבקרה

1. ודא שטענת נייר במגש הנייר.

עצה  לקבלת איכות מיטבית בעת העתקת צילום, טען נייר צילום לתוך מגש הנייר.

2. טען את צילום המקור עם הפנים כלפי מטה בפניה הימנית הקדמית של הזכוכית.

מקם את הצילום על הזכוכית כך שהקצה הארוך של הצילום יהיה לאורך הקצה הקדמי של הזכוכית.

3. לחץ על **Reduce/Enlarge** (הגדלה/הקטנה).

4. לחץ על  עד להופעת **Image Size** (גודל תמונה) ולאחר מכן לחץ על **OK** (אישור).

5. לחץ על  כדי לסמן את הגודל שבו ברצונך להעתיק את הצילום, ולאחר מכן לחץ על **OK** (אישור). בהתאם לגודל התמונה שתבחר, עשויה להופיע ההודעה **Many on Page?** (מספר עמודים על דף?) כדי לקבוע אם ברצונך להדפיס העתקים מרובים של הצילום כדי למלא את הנייר שבמגש הנייר, או להדפיס העתק אחד בלבד.

בחלק מהגדלים הגדולים לא תתבקש לציין מספר תמונות. במקרה זה, תתבצע העתקה של תמונה אחת בלבד לעמוד.

6. אם מופיעה ההודעה **Many on Page?** (מספר עמודים על דף?), לחץ על  כדי לבחור **Yes** (כן) או **No** (לא) ולחץ על **OK** (אישור).

7. לחץ על **Start Black Copy** (התחל העתק שחור).

שינוי גודל מקור באמצעות הגדרות מותאמות אישית

תוכל להשתמש בהגדרות מותאמות אישית משלך כדי להקטין או להגדיל עותק של צילום מקור.

1. ודא שמוטען נייר במגש הנייר.

2. טען את המקור עם הפנים כלפי מטה בפניה הימנית הקדמית של הזכוכית.

3. לחץ על **Reduce/Enlarge** (הגדלה/הקטנה).

4. לחץ על  עד להופעת **Custom 100%** (100% מותאם אישית) ולאחר מכן לחץ על **OK** (אישור).

5. לחץ על  או על  כדי לשנות את אחוז ההגדלה/הקטנה ולאחר מכן לחץ על **OK** (אישור).

עצה  של 5 אחוזים בכל פעם. אם תחזיק את אחד מלחצני החצים לחוץ, אחוז ההגדלה/הקטנה ישתנה בשיעור של 5 אחוזים בכל פעם.

6. לחץ על **Start Copy Black** (התחל העתק שחור) או על **Start Copy Color** (התחל העתק צבעוני).

שינוי גודל של מקור כך שיתאים לנייר בגודל letter או A4

אם התמונה או הטקסט במסמך המקור ממלאים את כל הגיליון ללא שוליים, השתמש במאפיין **Fit to Page** (התאמה לעמוד) כדי להקטין את המקור ולמנוע חיתוך בלתי רצוי של הטקסט או התמונה בקצוות הגיליון.

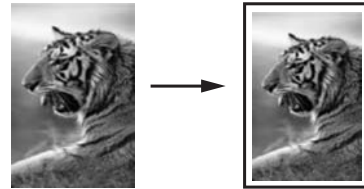

עצה ניתן להשתמש גם באפשרות **Fit To Page** (התאמה לעמוד) כדי להגדיל צילום קטן כך שיתאים לאזור הניתן להדפסה של עמוד בגודל מלא. כדי לעשות זאת בלי לשנות את הפרופורציות של המקור או בלי לחתוך קצוות, ייתכן שמכשיר HP All-in-One ישאיר כמות לא שווה של שטח לבן מסביב לקצוות הנייר. 

כדי לשנות גודל של מסמך באמצעות לוח הבקרה

1. ודא שטענת נייר במגש הנייר.
2. טען את המקור עם הפנים כלפי מטה בפינה הימנית הקדמית של הזכוכית.
3. לחץ על **Copy Menu** (תפריט העתקה) עד שיופיע **Copy Paper Size** (גודל נייר העתקה).
4. לחץ על ► עד שיופיע **Letter או A4**, בהתאם לגודל המתאים, ולאחר מכן לחץ על **OK** (אישור).
5. לחץ על **Reduce/Enlarge** (הגדלה/הקטנה).
6. לחץ על ► עד שיופיע **Fit to Page** (התאמה לעמוד) ולאחר מכן לחץ על **OK** (אישור).
7. לחץ על **Start Copy Black** (התחל העתק שחור) או על **Start Copy Color** (התחל העתק צבעוני).

העתקת מקור דהוי

באפשרותך להשתמש באפשרות **Lighter/Darker** (בהיר יותר/כהה יותר) כדי להתאים את בהירות וכהות ההעתקים שאתה יוצר. באפשרותך להתאים גם את עוצמת הצבע כדי להפוך את צבעי ההעתק לחיים יותר או עדינים יותר.

1. ודא שטענת נייר במגש הנייר.
2. טען את המקור עם הפנים כלפי מטה בפינה הימנית הקדמית של הזכוכית.
3. לחץ על **Copy Menu** (תפריט העתקה) עד שיופיע **Lighter/Darker** (בהיר יותר/כהה יותר).
4. לחץ על ► כדי להכהות את ההעתק ולאחר מכן לחץ על **OK** (אישור).

הערה באפשרותך גם ללחוץ על ◀ כדי להבהיר את ההעתק. 

5. לחץ על **Copy Menu** (תפריט העתקה) עד שיופיע **Copy Intensity** (עוצמת העתקה).
6. לחץ על ► כדי להפוך את התמונה לחיה יותר ולאחר מכן לחץ על **OK** (אישור).

הערה באפשרותך גם ללחוץ על ◀ כדי להפוך את התמונה לחיוורת יותר. 

7. לחץ על **Start Copy Black** (התחל העתק שחור) או על **Start Copy Color** (התחל העתק צבעוני).

העתקת מסמך ששוגר מספר פעמים בפקס

המאפיין **Enhancements** (שיפורים) מתאים באופן אוטומטי את האיכות של מסמכי טקסט, על-ידי חידוד הקצוות של טקסט שחור או התאמת צילומים באמצעות שיפור צבעים בהירים שעלולים להופיע כלבנים.

אפשרות השיפור **Mixed** (מעורב) היא אפשרות ברירת המחדל. השתמש בשיפור **Mixed** (מעורב) כדי לחדד את הקצוות של רוב מסמכי המקור.

כדי להעתיק מסמך מטושטש באמצעות לוח הבקרה

1. ודא שטענת נייר במגש הנייר.
2. טען את המקור עם הפנים כלפי מטה בפניה הימנית הקדמית של הזכוכית.
3. לחץ על **Copy Menu** (תפריט העתקה) עד שיופיע **Enhancements** (שיפורים).
4. לחץ על ▶ עד שיופיע **Text** (טקסט) ולאחר מכן לחץ על **OK** (אישור).
5. לחץ על **Start Copy Black** (התחל העתק שחור) או על **Start Copy Color** (התחל העתק צבעוני).

עצה  אם אתה נתקל באחת מהתופעות הבאות, בטל את שיפורי ה-**Text** (טקסט) באמצעות בחירה באפשרות **Photo** (צילום) או **None** (ללא).

- נקודות צבע פזורות סביב הטקסט בהעתקים שיצרת
- גופנים שחורים וגדולים נראים מוכתמים (לא חלקים)
- אובייקטים או קווים צבעוניים דקים מכילים מקטעים שחורים
- פסים אופקיים גרגריים או לבנים מופיעים באזורים שצבעם אפור בהיר עד אפור בינוני

שיפור חלקים בהירים של ההעתק

השתמש בשיפורי **Photo** (צילום) כדי לשפר צבעים בהירים שאחרת עלולים להופיע לבנים. ניתן גם להשתמש בשיפורי **Photo** (צילום) כדי למנוע או להפחית כל אחת מהתופעות הבאות שבהן אתה עשוי להיתקל בעת העתקה עם שיפורי **Text**:

- נקודות צבע פזורות סביב הטקסט בהעתקים שיצרת
- גופנים שחורים וגדולים נראים מוכתמים (לא חלקים)
- אובייקטים או קווים צבעוניים דקים מכילים מקטעים שחורים
- פסים אופקיים גרגריים או לבנים מופיעים באזורים שצבעם אפור בהיר עד אפור בינוני

כדי להעתיק צילום שנחשף יתר על המידה באמצעות לוח הבקרה

1. ודא שטענת נייר במגש הנייר.

עצה  לקבלת איכות מיטבית בעת העתקת צילום, טען נייר צילום לתוך מגש הנייר.

2. טען את צילום המקור עם הפנים כלפי מטה בפינה הימנית הקדמית של הזכוכית. מקם את הצילום על הזכוכית כך שהקצה הארוך של הצילום יהיה לאורך הקצה הקדמי של הזכוכית.
3. לחץ על **Copy Menu** (תפריט העתקה) עד שיופיע **Enhancements** (שיפורים).
4. לחץ על **Photo** (צילום) ולאחר מכן לחץ על **OK** (אישור).
5. לחץ על **Start Copy Color** (התחל העתק צבעוני).

קל להגדיר הגדרות **Enhancement** (שיפור) עבור צילומים ומסמכים אחרים שמועתקים באמצעות התוכנה **HP Image Zone** שקיבלת עם HP All-in-One. בלחיצה אחת על לחצן העכבר, באפשרותך להגדיר העתקת צילום עם שיפורי **Photo** (צילום), העתקת מסמך טקסט עם שיפורי **Text** (טקסט) או העתקת מסמך שמכיל תמונות וטקסט כאשר שיפורי **Photo** (צילום) ו-**Text** (טקסט) מופעלים. למידע נוסף, עיין בעזרה של **HP Image Zone** שמוצגת על-גבי המסך.

יצירת פוסטר

באפשרותך להשתמש במאפיין **Poster** (פוסטר) ליצירת העתק מוגדל של המקור שלך על-ידי הדפסתו בחלקים והרכבתם לפוסטר.

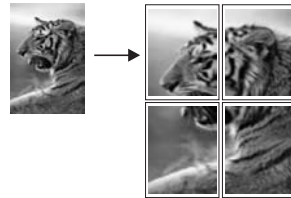

1. ודא שטענת נייר במגש הנייר.

עצה  העתק באיכות הטובה ביותר. אם אתה מעתיק צילום אל פוסטר, השתמש בנייר צילום בגודל מלא לקבלת

2. טען את המקור עם הפנים כלפי מטה בפינה הימנית הקדמית של הזכוכית. אם אתה מעתיק צילום, מקם את הצילום על הזכוכית כך שהקצה הארוך של הצילום יהיה לאורך הקצה הקדמי של הזכוכית.
 3. לחץ על **Reduce/Enlarge** (הגדלה/הקטנה).
 4. לחץ על **Poster** (פוסטר) ולאחר מכן לחץ על **OK** (אישור).
 5. גודל ברירת המחדל של פוסטר הוא רוחב של שני עמודים.
 6. לחץ על **Start Copy Color** (התחל העתק צבעוני) או על **Start Copy Black** (התחל העתק שחור).
 7. לחץ על **Start Copy Color** (התחל העתק צבעוני).
- לאחר שבחרת את רוחב הפוסטר, HP All-in-One מתאים באופן אוטומטי את האורך כדי לשמר על הפרופורציות של המקור.



עצה אם לא ניתן להגדיל את המקור לגודל הפוסטר שבחרת, מאחר שהוא חורג מאחוז ההגדלה המרבי, תופיע הודעת שגיאה שבה תתבקש לנסות רוחב קטן יותר. בחר גודל קטן יותר עבור הפוסטר, ונסה לבצע את ההעתקה שוב.

7. לאחר הדפסת הפוסטר, חתוך את השוליים של הגיליונות והדבק את הגיליונות זה לזה.

אתה יכול להיות אפילו יותר יצירתי עם הצילומים שלך באמצעות התוכנה **HP Image Zone** שקיבלת עם HP All-in-One. למידע נוסף, עיין ב-**HP Image Zone Help** (עזרה של HP Image Zone) המוצגת על-גבי המסך.

הכנת מדבקת גיהוץ צבעונית

ניתן להעתיק תמונה או טקסט על מדבקות לגיהוץ, ולאחר מכן לגהץ את המדבקה על חולצה, כיסוי לכרית, מפית אוכל או כל פיסת בד אחרת.

עצה תחילה התאמן בהדבקת מדבקת גיהוץ על בגד ישן.



1. טען את מדבקת הגיהוץ במגש הנייר.
2. טען את המקור עם הפנים כלפי מטה בפינה הימנית הקדמית של הזכוכית. אם אתה מעתיק צילום, מקם את הצילום על הזכוכית כך שהקצה הארוך של הצילום יהיה לאורך הקצה הקדמי של הזכוכית.
3. לחץ על **Copy Menu** (תפריט העתקה) עד שיופיע **Copy Paper Type** (סוג נייר העתקה).
4. לחץ על ► עד להופעת **Iron-On** (מדבקת גיהוץ) או **Iron-On Mirrored** (תמונת מראה של מדבקת גיהוץ) ולחץ על **OK** (אישור).
 - בחר את **Iron-On** (מדבקת גיהוץ) כסוג הנייר אם אתה משתמש ב-HP Iron-On Transfers for color fabrics (מדבקות גיהוץ של HP עבור בדים צבעוניים). אם אתה משתמש ב-HP Iron-On Transfers for light or white fabrics (מדבקות גיהוץ של HP עבור בדים בהירים או לבנים), אין צורך להפוך את התמונה כדי שתופיע כראוי על הבד.
 - בחר את **Iron-On Mirrored** (תמונת מראה של מדבקת גיהוץ) אם אתה משתמש ב-HP Iron-On Transfers for light or white fabrics (מדבקות גיהוץ של HP עבור בדים בהירים או לבנים). HP All-in-One מעתיק באופן אוטומטי תמונת מראה של המקור כדי שיופיע כראוי בעת הגיהוץ על בד בהיר או לבן.
5. לחץ על **Start Copy Black** (התחל העתק שחור) או על **Start Copy Color** (התחל העתק צבעוני).

שינוי הגדרות ברירות מחדל להעתקה

1. ודא שמוטען נייר במגש הנייר.
2. טען את המקור עם הפנים כלפי מטה בפינה הימנית הקדמית של הזכוכית.
3. ערוך את כל השינויים הנדרשים בהגדרות ב-**Copy Menu** (תפריט העתקה).
4. לחץ על **Copy Menu** (תפריט העתקה) עד שיופיע **Set New Defaults** (הגדר ברירות מחדל חדשות).
5. לחץ על ► עד שיופיע **Yes** (כן).
6. לחץ על **OK** (אישור) כדי לקבל את הגדרות כהגדרות ברירת המחדל החדשות.
7. לחץ על **Start Copy Black** (התחל העתק שחור) או על **Start Copy Color** (התחל העתק צבעוני).

ההגדרות שתציין כאן נשמרות רק ב-HP All-in-One. הגדרות אלה אינן משנות את ההגדרות בתוכנה. ניתן לשמור את ההגדרות שבהן אתה משתמש לעתים קרובות באמצעות התוכנה **HP Image Zone** שקיבלת עם HP All-in-One. למידע נוסף, עיין ב-**HP Image Zone Help** (עזרה של HP Image Zone) המוצגת על-גבי המסך.

עצירת העתקה

← כדי לעצור את ההעתקה, לחץ על **Cancel** (ביטול) בלוח הבקרה.

סריקה היא תהליך של המרת טקסט ותמונות לתבנית אלקטרונית עבור המחשב. אתה יכול לסרוק כמעט הכול: צילומים, מאמרי שבועונים ומסמכי טקסט, כל זמן שתזרה לא לשרוט את הזכוכית ב-HP All-in-One. סריקה לכרטיסי זיכרון הופכת את התמונות הסרוקות לניידות עוד יותר.

באפשרותך להשתמש במאפייני הסריקה של HP All-in-One כדי לבצע את הפעולות הבאות:

- לסרוק טקסט ממאמר למעבד התמלילים שלך ולצטט אותו בדוח.
- להדפיס כרטיסי ביקור וחברות על-ידי סריקת לוגו ושימוש בו בתוכנת ההוצאה לאור שלך.
- לשלוח צילומים לחברים וקרובים על-ידי סריקה של התדפיסים האהובים עליהם וצירופם להודעות דואר אלקטרוני.
- ליצור רשימת מצאי של תצלומי הבית או המשרד שלך, או לשמור בארכיון צילומים חשובים באלבום גזירים אלקטרוני.



הערה סריקת טקסט (המכונה גם זיהוי תווים אופטי או OCR) מאפשרת לך להעביר את התוכן של מאמרי כתבי עת, ספרים וחומר מודפס אחר למעבד התמלילים המועדף עליך (ולתוכניות רבות אחרות) כטקסט שניתן לעריכה במלואו. להשגת תוצאות מיטביות. חשוב ללמוד להשתמש בתוכנת OCR כראוי. אל תצפה שסריקת מסמכי טקסט תבצע בצורה מושלמת בפעם הראשונה שבה תשתמש בתוכנת OCR. שימוש בתוכנת OCR הוא אומנות הדורשת זמן ותרגול להשגת שליטה מלאה. לפרטים נוספים על סריקת מסמכים, במיוחד מסמכים המכילים טקסט וגרפיקה, עיין בתיעוד המצורף לתוכנת OCR שבה אתה משתמש.

כדי להשתמש במאפייני הסריקה, HP All-in-One והמחשב חייבים להיות מחוברים ומופעלים. בנוסף, תוכנת HP All-in-One צריכה להיות מותקנת ומופעלת במחשב לפני הסריקה. כדי לוודא שתוכנת HP All-in-One פועלת במחשב עם מערכת ההפעלה Windows, חפש את סמל HP All-in-One במגש המערכת בפינה הימנית התחתונה של המסך, ליד השעה. במחשב Macintosh, תוכנת HP All-in-One פועלת תמיד.



הערה סגירה של סמל Hewlett-Packard Digital Imaging Monitor (מוניטור הדמיה דיגיטלית של Hewlett-Packard) יכולה לגרום ל-HP All-in-One לאבד חלק מיכולות הסריקה שלו ולהופעת הודעת השגיאה **No Connection** (אין חיבור). במקרה כזה, באפשרותך להחזיר פונקציונליות מלאה על-ידי הפעלה מחודשת של המחשב או הפעלה של תוכנת **HP Image Zone**.

לקבלת מידע על אופן הסריקה מהמחשב וכיצד להתאים, לשנות גודל, לסובב, לחתוך ולחדד את הסריקה, עיין בעזרה המוצגת על המסך **HP Image Zone Help**, שקיבלת עם התוכנה. פרק זה מכיל מידע אודות שליחת סריקה מיעדים שונים ואליהם, והתאמת תמונת התצוגה המקדימה.

סריקה ליישום

באפשרותך לסרוק מסמכי מקור המונחים על הזכוכית ישירות מלוח הבקרה.

1. טען את המקור עם הפנים כלפי מטה בפינה הימנית הקדמית של הזכוכית.
2. באזור Scan (סריקה), לחץ על **Photo Edit** (עריכת צילום).

התפריט **Scan To** (סרוק אל) מופיע. תפריט **Scan To** (סרוק אל) מפרט יעדים, ובכלל זה יישומים, לכל פריט שתסרוק. יעד ברירת המחדל הוא היעד שבחרת בפעם האחרונה שבה השתמשת בתפריט זה.

ניתן לשנות את תצורת התפריט **Scan To** (סרוק אל). תוכל לבחור את היישומים והיעדים האחרים שיופיעו בתפריט **Scan To** (סרוק אל) באמצעות תוכנת **HP Image Zone** במחשב.

3. כדי לבחור יישום שיקבל את הסריקה, לחץ על ► עד שהיעד הרצוי מופיע בתצוגת לוח הבקרה ולאחר מכן לחץ על **Start Scan** (התחל סריקה).
- תמונת תצוגה מקדימה של הסריקה מופיעה בחלון **HP Scan** (סריקת HP) במחשב, שם תוכל לערוך אותה.
לקבלת מידע נוסף על עריכת תמונת תצוגה מקדימה, עיין בעזרה המוצגת על המסך **HP Image Zone Help** שקיבלת עם התוכנה.
4. בצע פעולות עריכה בתמונת התצוגה המקדימה שמופיעה בחלון **HP Scan**. לאחר שתסיים, לחץ על **Accept** (קבל).
- למידע נוסף על עריכת סריקה בחלון **HP Scan** (סריקה של HP), עיין ב-**HP Image Zone Help** (עזרה של HP Image Zone) שעל-גבי המסך.
- HP All-in-One** שולח את הסריקה ליישום הנבחר. לדוגמה, אם בחרת בתוכנת **HP Image Zone**, תוכנה זו תיפתח באופן אוטומטי ותציג את התמונה.

HP Image Zone כלים רבים שבהם ניתן להשתמש כדי לערוך את התמונה הסרוקה. באפשרותך לשפר את האיכות הכוללת של התמונה באמצעות התאמת הבהירות, החדות, גוון הצבע, או הרוויה. בנוסף, ניתן לחתוך, ליישר, לסובב או לשנות את גודל התמונה. כשתמונה הסרוקה נראית בדיוק כפי שרצית אותה, ניתן לפתוח אותה ביישום אחר, לשלוח אותה בדואר אלקטרוני, לשמור אותה בקובץ, או להדפיס אותה. למידע נוסף על שימוש ב-**HP Image Zone**, עיין בחלק **HP Gallery** (גלרייה) בעזרה המוצגת על המסך **HP Image Zone Help**.

כדי לשלוח סריקה לכרטיס זיכרון

ניתן לשלוח את התמונה הסרוקה כתמונת JPEG לכרטיס הזיכרון המוכנס כעת לאחד מחריצי הזיכרון במכשיר HP All-in-One. פעולה זו תאפשר לך להשתמש במאפייני כרטיס הזיכרון ליצירת תדפיסים ללא שוליים ודפי אלבום מהתמונה הסרוקה. בנוסף, תוכל לגשת לתמונה הסרוקה מהתקנים אחרים התומכים בכרטיס הזיכרון.

1. טען את המקור עם הפנים כלפי מטה בפניה הימנית הקדמית של הזכוכית.
 2. באזור Scan (סריקה), לחץ על **Photo Edit** (עריכת צילום).
 - תפריט **Scan To** (סרוק אל) מופיע ומפרט את האפשרויות השונות או היעדים השונים. יעד ברירת המחדל הוא היעד שבחרת בפעם האחרונה שבה השתמשת בתפריט זה.
 3. לחץ על **Scan To** (סרוק אל) עד שיופיע **Memory Card** (כרטיס זיכרון) בתצוגת לוח הבקרה.
 4. לחץ על **Start Scan** (התחל סריקה).
- HP All-in-One סרוק את התמונה ושומר את הקובץ בכרטיס הזיכרון בתבנית JPEG.

עצירת סריקה

← כדי לעצור את הסריקה, לחץ על **Cancel** (ביטול) בלוח הבקרה, או, בתוכנת **HP Image Zone**, לחץ על **Cancel** (ביטול).

הדפסה מהמחשב שברשותך

ניתן להשתמש ב-HP All-in-One עם כל יישום תוכנה המאפשר הדפסה. ההוראות ישתנו מעט בהתאם למחשב ממנו אתה מדפיס - מחשב עם Windows או Macintosh. ודא שאתה מבצע את ההוראות המתאימות למערכת ההפעלה שלך בפרק זה.

בנוסף ליכולות ההדפסה המתוארות בפרק זה, ניתן להדפיס עבודות הדפסה מיוחדות כגון תדפיסים ללא שוליים וידיעונים; להדפיס תמונות ישירות מכרטיס זיכרון או ממצלמה דיגיטלית התומכת ב-PictBridge ולהשתמש בתמונות סרוקות בפרוייקטים של הדפסה ב-**HP Image Zone**.

- לקבלת מידע נוסף על הדפסה מכרטיס זיכרון או מצלמה דיגיטלית, ראה השימוש בכרטיס זיכרון או במצלמת PictBridge.
- לקבלת מידע נוסף על ביצוע עבודות הדפסה מיוחדות או הדפסת תמונות ב-**HP Image Zone**, עיין בעזרה המוצגת על המסך **HP Image Zone Help**.

הדפסה מיישום תוכנה

רוב הגדרות ההדפסה מנהלות באופן אוטומטי על-ידי התוכנה שממנה מתבצעת ההדפסה, או על-ידי טכנולוגיית HP ColorSmart. עליך לשנות את ההגדרות באופן ידני רק בעת שינוי איכות הדפסה, הדפסה על סוג נייר ספציפי או שקף, או כדי להשתמש בתכונות מיוחדות.

כדי להדפיס מיישום התוכנה שבו השתמשת ליצירת המסמך (משתמי Windows)

1. ודא שטענת נייר במגש הנייר.
 2. בתפריט **File** (קובץ) ביישום התוכנה שלך, לחץ על **Print** (הדפסה).
 3. בחר את HP All-in-One כמדפסת.
 4. אם עליך לשנות הגדרות, לחץ על הלחצן שפותח את תיבת הדו-שיח **Properties** (מאפיינים). בהתאם ליישום התוכנה שלך, שמו של לחצן זה יכול להיות **Properties** (מאפיינים), **Options** (אפשרויות), **Printer Setup** (הגדרת מדפסת), **Printer** (מדפסת) או **Preferences** (העדפות).
 5. בחר את האפשרויות המתאימות לעבודת ההדפסה באמצעות שימוש בתכונות הזמינות בכרטיסיות **Paper/Quality** (נייר/איכות), **Finishing** (גימור), **Effects** (אפקטים), **Basics** (בסיסי), ו-**Color** (צבע).
- עצה באפשרותך לבחור בקלות את האפשרויות המתאימות עבור עבודת ההדפסה שלך על-ידי בחירת אחת ממשיות ההדפסה המוגדרות מראש בכרטיסיה **Printing Shortcuts** (קיצורי דרך להדפסה). לחץ על משימת הדפסה ברשימה **What do you want to do?** (מה ברצונך לעשות?). הגדרות ברירת המחדל עבור סוג זה של משימת הדפסה מוגדרות ומסוכמות בכרטיסיה **Printing Shortcuts** (קיצורי דרך של הדפסה). במידת הצורך, באפשרותך לשנות את ההגדרות כאן או לערוך את השינויים בכרטיסיות האחרות בתיבת הדו-שיח **Properties** (מאפיינים).
6. לחץ על **OK** כדי לסגור את תיבת הדו-שיח **Properties** (מאפיינים).
 7. לחץ על **Print** (הדפס) או על **OK** כדי להתחיל את ההדפסה.

כדי להדפיס מיישום התוכנה שבו השתמשת ליצירת המסמך (משתמי Macintosh)

1. ודא שטענת נייר במגש הנייר.
2. בחר את HP All-in-One ב-**Chooser** (OS 9), ב-**Print Center** (OS 10.2) או גרסה מוקדמת יותר) או ב-**Printer Setup Utility** (OS 10.3 ואילך) לפני שתתחיל להדפיס.

3. מתוך התפריט **File** (קובץ) ביישום התוכנה שלך, בחר **Page Setup** (הגדרת עמוד). מופיעה תיבת הדו-שיח **Page Setup** (הגדרת עמוד), המאפשרת לך לציין את גודל הנייר, כיוון ההדפסה ושינוי קנה המידה.
 4. בחר את מאפייני העמוד:
 - בחר את גודל הנייר.
 - בחר את כיוון ההדפסה.
 - הזן את אחוז שינוי קנה המידה.
- הערה במערכת ההפעלה OS 9, תיבת הדו-שיח **Page Setup** (הגדרת עמוד) כוללת גם אפשרויות להדפסת גרסת מראה (או גרסה הפוכה) של התמונה ולהתאמת שולי העמוד להדפסה דו-צדדית. 
5. לחץ על **OK**.
 6. בתפריט **File** (קובץ) ביישום התוכנה שלך, לחץ על **Print** (הדפסה). מופיעה תיבת הדו-שיח **Print**. אם אתה משתמש במערכת ההפעלה OS 9, נפתחת החלונית **General** (כללי). אם אתה משתמש במערכת ההפעלה OS X נפתחת החלונית **Copies & Pages** (עותקים ועמודים).
 7. שנה את הגדרות ההדפסה עבור כל אפשרות בתפריט הנפתח, בהתאם לפרוייקט שלך.
 8. לחץ על **Print** כדי להתחיל בהדפסה.

שינוי הגדרות הדפסה

באפשרותך להתאים אישית הגדרות הדפסה של HP All-in-One כדי לטפל בכל מטלת הדפסה כמעט.

משתמי Windows

לפני שינוי הגדרות ההדפסה, עליך להחליט אם ברצונך לשנות את ההגדרות של עבודת ההדפסה הנוכחית בלבד, או אם ברצונך להגדיר את ברירות המחדל עבור כל עבודות ההדפסה העתידיות. האופן בו אתה מציג הגדרות הדפסה תלוי בשאלה האם אתה רוצה להחיל את השינוי על כל עבודת ההדפסה העתידיות או רק על עבודת ההדפסה הנוכחית.

כדי לשנות את הגדרות ההדפסה לכל העבודות העתידיות

1. ב- **HP Director** (מנהל), לחץ על **Settings** (הגדרות), הצבע על **Fax Settings & Setup** (הגדרות פקס והגדרה) ולאחר מכן לחץ על **Printer Settings** (הגדרות מדפסת).
2. שנה את הגדרות ההדפסה ולחץ על **OK**.

לשינוי הגדרות ההדפסה לעבודת ההדפסה הנוכחית

1. בתפריט **File** (קובץ) ביישום התוכנה שלך, לחץ על **Print** (הדפסה).
2. ודא ש-HP All-in-One מסומן כמדפסת הנבחרת.
3. לחץ על הלחצן שפותח את תיבת הדו-שיח **Properties** (מאפיינים). בהתאם ליישום התוכנה שלך, שמו של לחצן זה יכול להיות **Properties** (מאפיינים), **Options** (אפשרויות), **Printer Setup** (הגדרת מדפסת), **Printer** (מדפסת) או **Preferences** (העדפות).
4. שנה את הגדרות ההדפסה ולחץ על **OK**.
5. לחץ על **Print** (הדפס) או על **OK** בתיבת הדו-שיח **Print** (הדפס) כדי להדפיס את העבודה.

משתמשי Macintosh

השתמש בתיבות הדו-שיח של הגדרת עמוד והדפסה כדי לשנות את ההגדרות של משימת ההדפסה שלך. תיבת הדו-שיח בה תשתמש תלויה בהגדרות שברצונך לשנות.

כדי לשנות את גודל הנייר, כיוון ההדפסה, או אחוזי שינוי קנה מידה

1. בחר את HP All-in-One ב-**Chooser** (OS 9), ב-**Print Center** (OS 10.2) או גרסה מוקדמת יותר) או ב-**Printer Setup Utility** (OS 10.3 ואילך) לפני שתתחיל להדפיס.
2. מתוך התפריט **File** (קובץ) ביישום התוכנה שלך, בחר **Page Setup** (הגדרת עמוד).
3. ערוך שינויים בגודל הנייר, כיוון ההדפסה והגדרות אחוז קנה-מידה, ולחץ על **OK** (אישור).

כדי לשנות את כל הגדרות ההדפסה האחרות

1. בחר את HP All-in-One ב-**Chooser** (OS 9), ב-**Print Center** (OS 10.2) או גרסה מוקדמת יותר) או ב-**Printer Setup Utility** (OS 10.3 ואילך) לפני שתתחיל להדפיס.
2. בתפריט **File** (קובץ) ביישום התוכנה שלך, לחץ על **Print** (הדפסה).
3. ערוך שינויים בהגדרות ההדפסה, ולחץ **הדפס** כדי להדפיס את העבודה.

עצירת עבודת הדפסה

על אף שבאפשרותך לעצור עבודת הדפסה הן באמצעות HP All-in-One והן באמצעות המחשב, לקבלת תוצאות מיטביות מומלץ לעצור אותה באמצעות HP All-in-One.

כדי לעצור עבודת הדפסה באמצעות HP All-in-One

- ← לחץ על **Cancel** (ביטול) בלוח הבקרה. המתן להודעה **Print Cancelled** (ההדפסה בוטלה) בתצוגת לוח הבקרה. אם ההודעה אינה מופיעה, לחץ שנית על **Cancel** (ביטול).

10 שימוש ב-HP Instant Share

HP Instant Share הופך שיתוף צילומים עם משפחה וחברים לקל. באמצעות תוכנת **HP Image Zone** המותקנת במחשב, באפשרותך לבחור צילום אחד או יותר לשיתוף, לבחור יעד עבור הצילומים ולאחר מכן לשלוח את הצילומים אל היעד. באפשרותך אפילו לטעון את הצילומים לאלבום תמונות מקוון או לשירות מקוון לגימור צילומים. זמינות השירותים משתנה בהתאם למדינה/אזור.

באמצעות **HP Instant Share דואר אלקטרוני**, המשפחה והחברים מקבלים תמיד צילומים שניתן להציג – לא עוד הורדות גדולות או תמונות הגדולות מדי מכדי להיפתח. דואר אלקטרוני עם תמונות ממזערות של הצילומים נשלח עם קישור לדף אינטרנט מאובטח שבו המשפחה והחברים יכולים לצפות, לשתף, להדפיס ולשמור את הצילומים בקלות.

סקירה כללית

אם HP All-in-One מחובר ב-USB, באפשרותך לשתף חברים וקרובי משפחה בצילומים שלך באמצעות ההתקן ותוכנת **HP Image Zone** המותקנת במחשב. התקן המחובר ב-USB הוא HP All-in-One המחובר למחשב באמצעות כבל USB. HP All-in-One מסתמך על המחשב לקבלת גישה לאינטרנט.

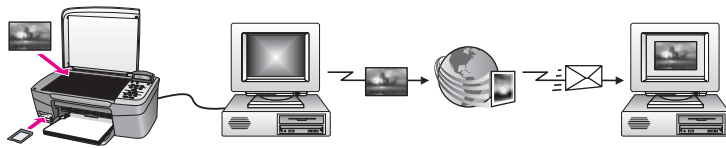

תוכל להשתמש ב-HP Instant Share כדי לשלוח תמונות מה-HP All-in-One שלך אל יעד על פי בחירתך. היעד יכול להיות, לדוגמה, כתובת דואר אלקטרוני, אלבום תמונות מקוון, או שירות גימור צילומים מקוון. זמינות השירותים משתנה בהתאם למדינה/אזור.

הערה  באפשרותך גם לשלוח תמונות ל-HP All-in-One של חבר או קרוב משפחה המחובר לרשת או למדפסת צילומים. כדי לשלוח להתקן, חייב להיות לך שם משתמש וסיסמה של חשבון HP Passport. על ההתקן המקבל להיות מוגדר ורשום ב-HP Instant Share. כמו כן, תצטרך לקבל את השם שהנמען הקצה להתקן המקבל. הוראות נוספות ניתנות בשלב 6 ב שלח תמונות באמצעות HP All-in-One.

צא לדרך

אתה זקוק לפריטים הבאים כדי להשתמש ב-HP Instant Share עם ה-HP Instant Share שלך:

- HP All-in-One המחובר למחשב באמצעות כבל USB.
- גישה לאינטרנט דרך המחשב אליו מחובר HP All-in-One.
- התוכנה **HP Image Zone** מותקנת במחשב שלך. משתמשי Macintosh ימצאו שתוכנת יישום הלקוח **HP Instant Share** מותקנת גם.

לאחר שהתקנת את HP All-in-One והתקנת את תוכנת **HP Image Zone**, אתה מוכן להתחיל לשתף צילומים באמצעות HP Instant Share. למידע נוסף על התקנת HP All-in-One, עיין במדריך ההתקנה שקיבלת עם ההתקן.

שלח תמונות באמצעות HP All-in-One

תמונות יכולות להיות צילומים או מסמכים סרוקים. ניתן לשתף חברים וקרובים בשני סוגי התמונות באמצעות HP All-in-One ו-HP Instant Share. פשוט העבר צילומים למחשב מכרטיס הזיכרון או סרוק תמונה, בחר תמונה אחת או יותר לשיתוף ושלח את התמונות ליעד הנבחר.

שליחת צילומים מכרטיס זיכרון

צילומים מכרטיס זיכרון מועברים למחשב באמצעות תוכנה להעברת צילומים של HP. לאחר שהצילומים הועברו, השתמש בתוכנת **HP Image Zone** לשיתוף הצילומים באמצעות HP Instant Share.

- לקבלת מידע נוסף אודות העברות צילומים מכרטיס זיכרון, ראה העברת צילומים למחשב שלך.
- לקבלת מידע נוסף אודות השימוש בתוכנת **HP Image Zone** לשיתוף צילומים, ראה שליחת תמונות באמצעות המחשב.

שלח תמונה סרוקה

באפשרותך לשתף תמונה סרוקה עם אחרים על-ידי לחיצה על **Scan To** (סרוק אל) בלוח הבקרה. כדי להשתמש ב-**Scan To** (סרוק אל), הנח תמונה כשפניה כלפי מטה על-גבי הזכוכית, בחר יעד אליו ברצונך לשלוח את התמונה והתחל את הסריקה.

הערה למידע נוסף על סריקת תמונה, ראה שימוש במאפייני הסריקה. 

כדי לשלוח תמונה סרוקה מ-HP All-in-One

1. טען את המקור עם הפנים כלפי מטה בפניה הימנית הקדמית של הזכוכית.
2. לחץ על **Scan To** (סרוק אל) בלוח הבקרה של HP All-in-One.
3. התפריט **Scan To** (סרוק אל) יופיע בתצוגת לוח הבקרה.
4. לחץ על **OK** (אישור) או על **Start Scan** (התחל סריקה) כדי לבחור את היעד. התמונה נסרקה ונטענת למחשב שלך.

למשתמי Windows, תוכנת **HP Image Zone** נפתחת במחשב. הלשונית **HP Instant Share** מופיעה. תמונה ממוזערת של התמונה הסרוקה תופיע במגש הבחירה. למשתמי Macintosh, תוכנת יישום הלקוח **HP Instant Share** נפתחת במחשב. תמונה ממוזערת של התמונה הסרוקה מופיעה בחלון **HP Instant Share**.

הערה אם אתה משתמש במערכת הפעלה Macintosh מוקדמת יותר מ-10.2 X (כולל OS 9 v9.1.5), הצילומים שלך יוטענו ב-**HP Gallery** (גלרייה) במחשב ה-Macintosh שלך. לחץ על **E-mail** (דואר אלקטרוני). פעל לפי ההוראות על מסך המחשב כדי לשלוח את התמונה הסרוקה כקובץ מצורף לדואר אלקטרוני. 

5. פעל על פי הצעדים המתאימים למערכת ההפעלה שלך:

אם אתה משתמש במחשב בו מותקנת מערכת הפעלה Windows:

- א. מהאזורים **Control** (בקרה) או **Work** (עבודה) בכרטיסיה **HP Instant Share**, לחץ על הקישור או על הסמל של השירות שברצונך להשתמש כדי לשלוח את התמונה הסרוקה.

הערה אם תלחץ על **See All Services** (צפה בכל השירותים), תוכל לבחור מבין כל השירותים הזמינים במדינה/באזור שלך, למשל: **HP Instant ShareE-mail** (דואר אלקטרוני) ו-**Create Online Albums** (צור אלבומים מקוונים). פעל על-פי ההנחיות שעל-גבי המסך.



המסך **Go Online** (עבור למקוון) מופיע ב-Work area (אזור עבודה).
 ב. לחץ על **Next** (הבא) ופעל על פי ההוראות המוצגות על המסך.

אם אתה משתמש ב-Macintosh:

- א. ודא שהתמונה הסרוקה שברצונך לשתף מוצגת בחלון **HP Instant Share**. השתמש בלחצן - להסרת צילומים או בלחצן + להוספת צילומים לחלון.
- ב. לחץ על **Continue** (המשך) ופעל על פי ההוראות המוצגות על המסך.
- ג. מרשימת השירותים של HP Instant Share, בחר בשירות שברצונך להשתמש בו כדי לשלוח את התמונה הסרוקה שלך.
- ד. פעל על-פי ההנחיות שעל-גבי המסך.

6. מהשירות **HP Instant ShareE-mail** (דואר אלקטרוני), אתה יכול:

- לשלוח הודעת דואר אלקטרוני עם תמונות ממוזערות של הצילומים שלך שניתן להציג, להדפיס ולשמור דרך האינטרנט.
- לפתוח ולשמור פנקס כתובות דואר אלקטרוני. לחץ על **Address Book** (פנקס כתובות), הירשם עם HP Instant Share, וצור חשבון HP Passport.
- שלח את הודעות הדואר האלקטרוני שלך למספר כתובות. לחץ על הקישור המתאים.
- שליחת אוסף תמונות להתקן מחובר לרשת של חבר או קרוב. הזן את השם המוקצה להתקן על-ידי הנמען בתיבת הדואר **E-mail address** (כתובת דואר אלקטרוני) ולאחריו **@send.hp.com**. תבקש להיכנס ל-HP Instant Share עם **שם המשתמש והסימה** של HP Passport.

הערה אם לא הגדרת בעבר את HP Instant Share, לחץ על **I need an HP Passport account** (אני זקוק לחשבון HP Passport) במסך **Sign in with HP Passport** (כניסה למערכת עם HP Passport). קבל שם משתמש וסימה של HP PASSPORT.



שליחת תמונות באמצעות המחשב

בנוסף לשימוש ב-HP All-in-One כדי לשתף אחרים בתמונות באמצעות HP Instant Share, תוכל להשתמש בתוכנת ה-**HP Image Zone** המותקנת במחשב שלך, כדי לשלוח תמונות. תוכנת ה-**HP Image Zone** מאפשרת לך לבחור ולערוך תמונה אחת או יותר, ואז לגשת ל-HP Instant Share כדי לבחור שירות (למשל, **HP Instant Share E-mail**) (דואר אלקטרוני של HP Instant Share) ולשלוח את התמונות שלך. בצורה מינימלית, תוכל לשתף אחרים בתמונות בעזרת האמצעים הבאים:

- דואר אלקטרוני של HP Instant Share (שלח לכתובת דואר אלקטרוני)
- דואר אלקטרוני של HP Instant Share (שלח להתקן)
- אלבומים מקוונים
- גימור צילומים מקוון (זמינותו של שירות זה משתנה על פי המדינה/אזור)

שתף אחרים בתמונות באמצעות תוכנת ה-HP Image Zone (משתמשי Windows)

ניתן להשתמש בתוכנת **HP Image Zone** כדי לשתף את התמונות עם חברים וקרובי משפחה. פשוט פתח את **HP Image Zone**, בחר את התמונות שברצונך לשתף והעבר את התמונות באמצעות השירות **HP Instant Share E-mail** (דואר אלקטרוני).

1. לחץ לחיצה כפולה על הסמל של **HP Image Zone** על שולחן העבודה שלך.

חלון ה-**HP Image Zone** נפתח במחשב שלך. כרטיסיה **My Images** (התמונות שלי) מופיעה בחלון.
 2. בחר תמונה אחת או יותר מהתיקיה (תיקיות) בה הם מאוחסנים.

למידע נוסף, עיין בעזרה המוצגת על המסך: **HP Image Zone Help**.

הערה: תוכל להשתמש בכלי עריכת התמונה של **HP Image Zone** כדי לערוך את התמונות שלך ולהגיע לתוצאות הרצויות לך. למידע נוסף, עיין בעזרה המוצגת על המסך: **HP Image Zone Help**.
 3. לחץ על כרטיסיה ה-**HP Instant Share**.

כרטיסיה **HP Instant Share** מופיעה בחלון **HP Image Zone**.
 4. מהאזורים **Control** (בקרה) או **Work** (עבודה) בכרטיסיה **HP Instant Share**, לחץ על הקישור או על הסמל של השירות שברצונך להשתמש כדי לשלוח את התמונה הסרוקה.

הערה: אם תלחץ על **See All Services** (צפה בכל השירותים), תוכל לבחור מבין כל השירותים הזמינים במדינה/באזור שלך, למשל: **HP Instant Share E-mail** (דואר אלקטרוני) ו-**Create Online Albums** (צור אלבומים מקוונים). פעל על-פי ההנחיות שעל-גבי המסך.
- מסך ה-**Go Online** (עבור למצב מקוון) מופיע באזור ה-**Work** (עבודה) של הכרטיסיה **HP Instant Share**.
5. לחץ על **Next** (הבא) ופעל על פי ההוראות המוצגות על המסך.
 6. מהשירות **HP Instant Share E-mail** (דואר אלקטרוני), אתה יכול:
 - לשלוח הודעת דואר אלקטרוני עם תמונות ממוזערות של הצילומים שלך שניתן להציג, להדפיס ולשמור דרך האינטרנט.
 - לפתוח ולשמור פנקס כתובות דואר אלקטרוני. לחץ על **Address Book** (פנקס כתובות), הירשם עם **HP Instant Share**, וצור חשבון **HP Passport**.
 - שלח את הודעות הדואר אלקטרוני שלך למספר כתובות. לחץ על הקישור המתאים.
 - שליחת אוסף תמונות להתקן מחובר לרשת של חבר או קרוב. הזן את השם המוקצה להתקן על-ידי הנמען בתיבת הדו-שיח **E-mail address** (כתובת דואר אלקטרוני) ולאחריה **send.hp.com**. תתבקש להיכנס ל-**HP Instant Share** עם שם המשתמש והסיסמה של **HP Passport**.

הערה: אם לא הגדרת בעבר את **HP Instant Share**, לחץ על **I need an HP Passport account** (אני זקוק לחשבון HP Passport) במסך **Sign in with HP Passport** (כניסה למערכת עם HP Passport). קבל שם משתמש וסיסמה של **HP PASSPORT**.



שיתוף תמונות בעזרת תוכנת יישום הלקוח HP Instant Share (Macintosh OS X v10.2) ואילך)

הערה  אין תמיכה ב-Macintosh OS X v10.2.1 ו-v10.2.2.

ניתן להשתמש ביישום הלקוח HP Instant Share כדי לשתף את התמונות עם חברים וקרובי משפחה. פשוט פתח את חלון HP Instant Share, בחר את התמונות שברצונך לשתף והעבר את התמונות הלאה באמצעות השירות **HP Instant Share E-mail** (דואר אלקטרוני).

הערה  למידע נוסף אודות השימוש בתוכנת יישום הלקוח **HP Instant Share**, עיין בעזרה המוצגת על המסך: **HP Image Zone Help**.

כדי להשתמש ביישום הלקוח HP Instant Share

1. בחר את סמל **HP Image Zone** מה-Dock.
2. ה-**HP Image Zone** ייפתח על שולחן העבודה שלך.
3. ב-**HP Image Zone**, לחץ על הלחצן **Services** (שירותים) בחלק העליון של החלון. רשימה של יישומים תופיע בחלק התחתון של ה-**HP Image Zone**.
4. בחר **HP Instant Share** מרשימת היישומים. חלון יישום הלקוח **HP Instant Share** נפתח במחשב שלך.
5. השתמש בלחצן + להוספת תמונה לחלון או בלחצן - כדי להסיר תמונה.
6. הערה  למידע נוסף אודות השימוש בתוכנת יישום הלקוח **HP Instant Share**, עיין בעזרה המוצגת על המסך: **HP Image Zone Help**.
7. ודא שהתמונות שברצונך לשתף מוצגות בחלון **HP Instant Share**.
8. לחץ על **Continue** (המשך) ופעל על פי ההוראות המוצגות על המסך.
9. מרשימת השירותים של **HP Instant Share**, בחר בשירות שברצונך להשתמש בו כדי לשלוח את התמונה הסרוקה שלך.
10. פעל על-פי ההנחיות שעל-גבי המסך.
11. מהשירות **HP Instant Share E-mail** (דואר אלקטרוני), אתה יכול:
 - לשלוח הודעת דואר אלקטרוני עם תמונות ממוזערות של הצילומים שלך שניתן להציג, להדפיס ולשמור דרך האינטרנט.
 - לפתוח ולשמור פנקס כתובות דואר אלקטרוני. לחץ על **Address Book** (פנקס כתובות), הירשם עם **HP Instant Share**, וצור חשבון **HP Passport**.
 - שלח את הודעות הדואר האלקטרוני שלך למספר כתובות. לחץ על הקישור המתאים.
 - שליחת אוסף תמונות להתקן מחובר לרשת של חבר או קרוב. הזן את השם המוקצה להתקן על-ידי הנמעת בתיבת הדו-שיח **E-mail address** (כתובת דואר אלקטרוני) ולאחריו **@send.hp.com**. תתבקש להיכנס ל-**HP Instant Share** עם **שם המשתמש והסיסמה** של **HP Passport**.
12. הערה  אם לא הגדרת בעבר את **HP Instant Share**, לחץ על **I need an HP Passport account** (אני זקוק לחשבון HP Passport) במסך **Sign in with HP Passport** (כניסה למערכת עם HP Passport). קבל שם משתמש וסיסמה של **HP PASSPORT**.

שיתוף תמונות באמצעות התוכנה HP Image Zone (מוקדמת מ-10.2v)

הערה אין תמיכה ב-Macintosh OS X v10.0.4 ו-v10.0.0. 

ניתן לשותף תמונות עם כל מי שיש לו חשבון דואר אלקטרוני. פשוט הפעל את **HP Image Zone** ופתח את **HP Gallery** (גלרייה). לאחר מכן צור הודעת דואר אלקטרוני חדשה באמצעות יישום הדואר האלקטרוני המותקן במחשב שלך.

הערה למידע נוסף, עיין בחלק **HP Gallery** (גלרייה) שב-**HP Image Zone Help** (עזרה של HP Image Zone) המוצגת על-גבי המסך. 

כדי להשתמש באפשרות דואר אלקטרוני ב-HP Image Zone

1. בחר את סמל **HP Image Zone** מה-Dock.
2. ב-**HP Image Zone** ייפתח בשולחן העבודה שלך.
3. רשימה של יישומים תופיע בחלק התחתון של **HP Image Zone**.
4. בחר את **HP Gallery** (גלרייה) מרשימת היישומים.
5. בחר תמונה אחת או יותר שברצונך לשתף.
6. למידע נוסף, עיין ב-**HP Image Zone Help** (עזרה של HP Image Zone) המוצגת על-גבי המסך.
7. לחץ על **E-mail** (דואר אלקטרוני).
8. תוכנית הדואר האלקטרוני ב-Macintosh תיפתח.
9. פעל על פי ההוראות על מסך המחשב שלך, כדי לשלוח את התמונות כקבצים מצורפים לדואר אלקטרוני.

שיתוף תמונות באמצעות HP Director (מנהל) (Macintosh OS 9)

הערה קיימת תמיכה בגירסאות v9.1.5 Macintosh OS 9 ומעלה ו-v9.2.6 ומעלה. 

ניתן לשותף תמונות עם כל מי שיש לו חשבון דואר אלקטרוני. פשוט הפעל את **HP Director** (מנהל) ופתח את **HP Gallery** (גלרייה). לאחר מכן צור הודעת דואר אלקטרוני חדשה באמצעות יישום הדואר האלקטרוני המותקן במחשב שלך.

הערה למידע נוסף, עיין בחלק **HP Gallery** (גלרייה) שב-**HP Image Zone Help** (עזרה של HP Image Zone) המוצגת על-גבי המסך. 

כדי להשתמש באפשרות דואר אלקטרוני במסגרת HP Director (מנהל)

1. לחץ פעמיים על הקיצור של **HP Director** (מנהל) בשולחן העבודה שלך.
2. תפריט **HP Director** (מנהל) ייפתח בשולחן העבודה שלך.
3. לחץ פעמיים על **HP Gallery** (גלרייה).
4. **HP Gallery** (גלרייה) ייפתח בשולחן העבודה שלך.
5. בחר תמונה אחת או יותר שברצונך לשתף.
6. למידע נוסף, עיין ב-**HP Image Zone Help** (עזרה של HP Image Zone) המוצגת על-גבי המסך.
7. לחץ על **E-mail** (דואר אלקטרוני).

תוכנית הדואר האלקטרוני ב-Macintosh שלך נפתחת.
פעל על פי ההוראות על מסך המחשב שלך, כדי לשלוח את התמונות כקבצים מצורפים לדואר
אלקטרוני.

11 הזמנת חומרים מתכלים

תוכל להזמין באופן מקוון סוגים מומלצים של נייר ומחסניות הדפסה של HP באתר האינטרנט של HP.

הזמנת נייר, שקפים או אמצעי הדפסה אחרים

כדי להזמין חומרי הדפסה כגון HP Premium Paper, HP Premium Plus Photo Paper, HP Iron-On Transfers או HP Premium Inkjet Transparency Film, בקר באתר www.hp.com. אם תתבקש, בחר את המדינה/אזור, פעל בהתאם להנחיות לבחירת המוצר ולאחר מכן לחץ על אחד מקישורי הרכישה בדף.

הזמנת מחסניות הדפסה

המספרים להזמנה חוזרת של מחסניות ההדפסה משתנים לפי מדינה/אזור. אם המספרים להזמנה חוזרת שרשומים במדריך זה אינם תואמים למספרים שבמחסניות ההדפסה שמוקנים כעת ב-HP All-in-One שלך, הזמן מחסניות הדפסה חדשות עם המספרים החדשים לאלו המותקנות כעת. HP All-in-One תומך במחסניות ההדפסה הבאות.

מספר הזמנה חוזרת ב-HP	מחסנית הדפסה
#131 מחסנית הדפסה שחורה 16 מ"ל	מחסנית הדפסה שחורה להזרקת דיו HP
#134 מחסנית הדפסת צבע 16 מ"ל	מחסנית הדפסה בשלושה צבעים להזרקת דיו HP
#135 מחסנית הדפסת צבע 11 מ"ל	
#138 מחסנית הדפסת תצלומים בצבע 15 מ"ל	מחסנית הדפסה לצילום להזרקת דיו HP

כמו כן, תוכל למצוא את מספרי ההזמנה החוזרת של כל מחסניות ההדפסה שהתקן שלך תומך בהן באמצעות הפעולות הבאות:

- עבור **משתמי Windows**: ב-**HP Director** (מנהל), לחץ על **Settings** (הגדרות), הצבע על **Print Settings** (הגדרות הדפסה) ולאחר מכן לחץ על **Printer Toolbox** (ארגז הכלים של המדפסת). לחץ על הכרטיסיה **Estimated Ink Levels** (מפלסי דיו משוערים) ולאחר מכן לחץ על **Print Cartridge Ordering Information** (מידע הזמנת מחסנית הדפסה).
- עבור **משתמי Mac**: ב-**HP Director** (מנהל) (OS 9) או ב-**HP Image Zone (OS X)**, בחר באפשרות **Settings** (הגדרות) ולאחר מכן בחר באפשרות **Maintain Printer** (תחזוקת מדפסת). אם תתבקש, בחר את HP All-in-One ולאחר מכן לחץ על **Utilities** (כלי שירות). מתוך התפריט המוקפץ, בחר באפשרות **Supplies** (חומרים מתכלים).

בנוסף, באפשרותך לפנות למפיץ HP המקומי או לבקר באתר www.hp.com/support כדי לודא את מספרי ההזמנה החוזרת הנכונים של מחסנית ההדפסה עבור המדינה/אזור שלך.

כדי להזמין מחסניות הדפסה עבור HP All-in-One, בקר באתר www.hp.com. אם תתבקש, בחר את המדינה/אזור, פעל בהתאם להנחיות לבחירת המוצר ולאחר מכן לחץ על אחד מקישורי הרכישה בדף.

הזמנת חומרים מתכלים אחרים

כדי להזמין חומרים מתכלים אחרים, כגון תוכנת HP All-in-One, עותק מודפס של המדריך למשתמש, מדריך התקנה, או חלקי חילוף אחרים, טלפן למספר המתאים להלן:

- בארה"ב או בקנדה, התקשר אל **1-800-HP-474-6836** (1-800-HP invent).
- באירופה, חייג +49 180 5 290220 (גרמניה) או +44 870 606 9081 (בריטניה).

כדי להזמין את תוכנת HP All-in-One במדינות/אזורים אחרים, חייג למספר הטלפון של המדינה/אזור שלך. המספרים הרשומים מטה עדכניים לתאריך הדפסת מדריך זה. כדי לראות רשימה עדכנית של מספרי הזמנה, בקר באתר www.hp.com. אם תתבקש, בחר מדינה/אזור ולאחר מכן לחץ על **Contact HP** (יצירת קשר עם HP) למידע אודות בקשה לתמיכה טכנית.

מספר להזמנה	מדינה/אזור
65 272 5300	אסיה האוקיינוס השקט (מלבד יפן)
1300 721 147	אוסטרליה
+49 180 5 290220 (גרמניה) +44 870 606 9081 (בריטניה)	אירופה
0800 441 147	ניו-זילנד
+27 (0)11 8061030	דרום אפריקה
1-800-HP-INVENT (1-800-474-6836)	ארה"ב וקנדה

12 תחזוקת HP All-in-One

הפעולות הנדרשות לתחזוקת HP All-in-One אינן רבות. מומלץ לנקות לעתים את הזכוכית ואת תומך המכסה כדי להוריד אבק ולהבטיח שההעתקות והסריקות יהיו נקיות. ייתכן שתצצה גם להחליף, ליישר או לנקות את מחסניות ההדפסה מדי פעם. פרק זה מספק הוראות לשמירה על HP All-in-One במצב פעולה מיטבי. בצע נוהלי תחזוקה פשוטים אלה בהתאם הצורך.

ניקוי מכשיר HP All-in-One

טביעות אצבעות, כתמים, שערות ושיירים אחרים על הזכוכית או על תומך המכסה מאטים את הביצועים ומשפיעים על הדיוק של מאפיינים מיוחדים כגון **Fit to Page** (התאמה לעמוד). כדי להבטיח שההעתקות והסריקות שלך יהיו ברורות, תצטרך לנקות את הזכוכית ואת תומך המכסה. מומלץ גם לנקות את הצד החיצוני של מכשיר HP All-in-One.

ניקוי הזכוכית

זכוכית מלוכלכת מטביעות אצבעות, כתמים, שערות וכו' מאיטה את הביצועים ומשפיעה על הדיוק של מאפיינים כגון **Fit to Page** (התאמה לעמוד).

1. כבה את מכשיר HP All-in-One, נתק את כבל המתח והרם את המכסה.
 2. נקה את הזכוכית בעזרת מטלית רכה או ספוג עם מעט נוזל לניקוי זכוכית שאינו שוחק.
- ⚠** אזהרה אל תשתמש בחומרים שוחקים, כגון אצטון, בנזין או פחמן טטרכלוריד על משטח הזכוכית; חומרים אלה עלולים לגרום נזק. אל תניח או תרסס נוזל ישירות על הזכוכית; ייתכן שהנוזל יחלחל תחת הזכוכית ויגרום נזק להתקן.
3. יבש את הזכוכית במטלית עור או בספוג צלולוז כדי למנוע היווצרות כתמים.

ניקוי תומך המכסה

שאריות זעירות עלולות להצטבר על תומך המסמכים הלבן שנמצא מתחת למכסה של מכשיר HP All-in-One.

1. כבה את מכשיר HP All-in-One, נתק את כבל המתח והרם את המכסה.
 2. נקה את תומך המסמכים הלבן במטלית רכה או בספוג טבול במעט מי סבון פושרים.
 3. נקה את תומך המכסה בעדינות כדי להסיר שאריות. אל תשפשף את תומך המכסה.
 4. יבש את התומך בעזרת מטלית עור או מטלית רכה.
- ⚠** אזהרה אל תשתמש במגבות נייר מאחר שהן עלולות לשרוט את התומך.
5. אם דרוש ניקיון נוסף, חזור על השלבים הקודמים בעזרת אלוהול, ונגב היטב את התומך במטלית לחה כדי להסיר את שאריות האלוהול.
- ⚠** אזהרה היזהר לא לשפוך אלוהול על הזכוכית או חלקים צבועים של ה-HP All-in-One, כיוון שזה עלול להזיק להתקן.

ניקוי החלק החיצוני

השתמש במטלית רכה או בספוג לח לניגוב אבק, לכלוך וכתמים מן המארז. החלק הפנימי של HP All-in-One אינו דורש ניקוי. הרחק נוזלים מלוח הבקרה ומהחלק הפנימי של HP All-in-One.

⚠ אזהרה כדי למנוע נזק לחלקים צבועים של HP All-in-One, אל תשתמש באלכוהול או בחומרי ניקוי המבוססים על אלכוהול לניקוי לוח הבקרה, המכסה, או חלקים צבועים אחרים של ההתקן.

בדיקת רמות דיו משוערות

ניתן לבדוק בקלות את רמת אספקת הדיו כדי לקבוע מתי יהיה עליך להחליף את מחסנית ההדפסה. רמת אספקת הדיו מציגה כמות משוערת של הדיו הנוטר במחסניות ההדפסה.

עצה ✨ כמו כן, באפשרותך להדפיס דוח בדיקה עצמית כדי לראות אם יש להחליף את מחסניות ההדפסה. למידע נוסף, ראה **הדפסת דוח בדיקה עצמית**.

כדי לבדוק את רמות הדיו ב-HP Director (מנהל) (Windows)

1. ב-HP Director (מנהל), לחץ על **Settings** (הגדרות), הצבע על **Print Settings** (הגדרות הדפסה) ולאחר מכן לחץ על **Printer Toolbox** (ארגז הכלים של המדפסת).
 הערה באפשרותך גם לפתוח את **Printer Toolbox** (ארגז הכלים של המדפסת) מתיבת הדיו-שיח **Print Properties** (מאפייני הדפסה). בתיבת הדיו-שיח **Print Properties** (מאפייני הדפסה), לחץ על הכרטיסיה **Services** (שירותים) ולאחר מכן לחץ על **Service this device** (שירות עבור התקן זה).

2. לחץ על הכרטיסיה **Estimated Ink Level** (רמת דיו משוערת).
 רמות הדיו המשוערות במחסניות ההדפסה יופיעו.

כדי לבדוק את רמות הדיו מתוך תוכנת HP Image Zone (Macintosh)

1. ב-HP Director (מנהל) (OS 9) או ב-HP Image Zone (OS X), בחר באפשרות **Settings** (הגדרות) ולאחר מכן בחר באפשרות **Maintain Printer** (תחזוקת מדפסת).
 2. אם תיבת הדיו-שיח **Select Printer** (בחירת מדפסת) מופיעה, בחר את HP All-in-One ולאחר מכן לחץ על **Utilities** (כלי שירות).
 3. מתוך התפריט המוקפץ, בחר באפשרות **Ink Level** (רמת דיו).
 רמות הדיו המשוערות במחסניות ההדפסה יופיעו.

הדפסת דוח בדיקה עצמית

אם אתה נתקל בבעיות בהדפסה, הדפס דוח בדיקה עצמית לפני שתחליף את מחסניות ההדפסה. דוח זה מספק לך מידע שימושי על היבטים שונים של המכשיר, לרבות מחסניות ההדפסה.

- טען נייר בגודל letter, A4 או legal לתוך מגש הנייר.
- לחץ על **Setup** (הגדרה) עד להופעת **Print Report** (דוח הדפסה) ולאחר מכן לחץ על **OK** (אישור).
- Self-Test Report** (דוח בדיקה עצמית) יופיע.
 לחץ על **OK** (אישור).
- מכשיר HP All-in-One מדפיס דוח בדיקה עצמית, שעשוי לציין את מקור בעיית ההדפסה. דוגמה לאזור בדיקת הדיו בדוח מוצגת להלן.

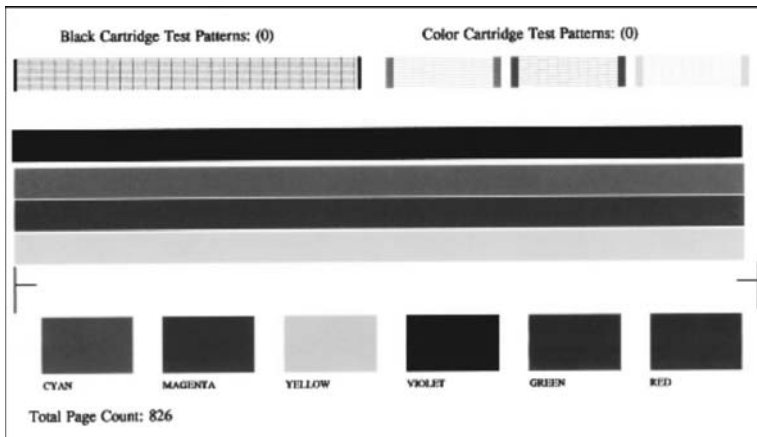

5. ודא שתבניות הבדיקה זהות ומציגות רשת מלאה. אם התבנית כוללת מספר רב של קווים מקוטעים, ייתכן שהדבר מצביע על בעיה בחריים. ייתכן שתצטרך לנקות את מחסניות ההדפסה. למידע נוסף, ראה **ניקוי מחסניות ההדפסה**. ודא שקווי הצבע נמתחים לרוחב העמוד.
6. אם הקו השחור חסר, או שהוא מופיע דהוי, מפוספס או עם קווים, ייתכן שקיימת בעיה במחסנית הדיו השחורה או במחסנית להדפסת צילומים בחריץ הימני. אם אחד משלושת הקווים האחרים חסר, או שהוא מופיע דהוי, מפוספס או עם קווים, ייתכן שקיימת בעיה במחסנית ההדפסה בשלושה צבעים בחריץ השמאלי.
7. ודא שקטעי הצבע אחידים ומייצגים את הצבעים המפורטים להלן. אתה אמור לראות קטעי צבע בגווי ציאן, מגנטה, צהוב, סגול, ירוק ואדום. אם חסרים קטעי צבע או אם קטע מסוים של צבע עכור או לא תואם לתווית שמופיעה תחתיו, ייתכן שזהו סימן לכך שהדיו במחסנית ההדפסה בשלושה צבעים נגמר. ייתכן שתצטרך להחליף את מחסנית ההדפסה. למידע נוסף על החלפת מחסניות הדפסה, ראה **החלפת מחסניות ההדפסה**.
8. בדוק אם בקטעי הצבע ובקווי הצבע מופיעים פסים או קווים לבנים. פסים עשויים להצביע על חריים סתומים או מגעים מלוכלכים. ייתכן שתצטרך לנקות את מחסניות ההדפסה. למידע נוסף אודות ניקוי מחסנית ההדפסה, ראה **ניקוי מחסניות ההדפסה**. אל תשתמש באלכוהול לניקוי.

הערה לדוגמאות של תבניות מבחן, קווים של צבע וקטעי צבע ממחסניות הדפסה רגילות ולא תקינות, עיין בעזרה המוצגת על המסך **HP Image Zone Help** שקיבלת עם התוכנה.



עבודה עם מחסניות הדפסה

כדי להבטיח את איכות ההדפסה הטובה ביותר מ-HP All-in-One, תצטרך לבצע כמה תהליכים פשוטים של תחזוקה. חלק זה מספק הנחיות לטיפול במחסניות ההדפסה והוראות להחלפה, יישור, וניקוי של מחסניות ההדפסה.

טיפול במחסניות ההדפסה

לפני שתחליף או תנקה מחסנית הדפסה, עליך לדעת מהם שמות החלקים וכיצד לטפל במחסניות ההדפסה.

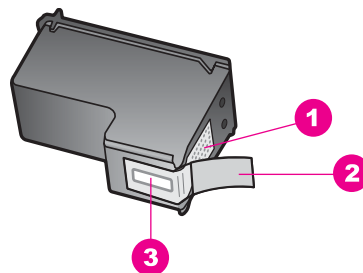

1	מגעי נחושת
2	סרט פלסטיק עם לשונית משיכה ורודה (יש להסיר לפני ההתקנה)
3	חרירי דיו מתחת לסרט

החזק את מחסניות ההדפסה בצד של הפלסטיק השחור, כשהתוויות כלפי מעלה. אל תיגע במגעי הנחושת או בחריירי הדיו.



⚠ אזהרה
שימוש. היזהר לא להפיל את מחסניות ההדפסה. הדבר עלול להזיק להן ולהוציאן מכלל שימוש.

החלפת מחסניות ההדפסה

כאשר רמת הדיו במחסנית ההדפסה נמוכה, מופיעה הודעה בתצוגת לוח הבקרה.

הערה באפשרותך גם לבדוק את הכמות המשוערת של הדיו הנותר במחסניות שלך על-ידי שימוש בתוכנה **HP Image Zone** שקיבלת עם HP All-in-One. למידע נוסף, ראה בדיקת רמות דיו משוערות.

כשתקבל הודעת אזהרה על רמת דיו נמוכה בתצוגת לוח הבקרה, ודא שיש ברשותך מחסנית הדפסה נוספת להחלפה. עליך להחליף את מחסנית ההדפסה גם כשתראה טקסט דהוי או אם תתקל בבעיות באיכות ההדפסה הקשורות למחסניות ההדפסה.

עצה תוכל להיעזר בהוראות אלה גם להחלפת מחסנית ההדפסה השחורה במחסנית להדפסת צילומים כדי להדפיס צילומים צבעוניים באיכות גבוהה.

כדי לברר את המספר להזמנה החוזרת של כל מחסנית ההדפסה בהן תומך HP All-in-One, ראה הזמנת מחסניות הדפסה. כדי להזמין מחסניות הדפסה עבור HP All-in-One, בקר באתר

www.hp.com. אם תתבקש, בחר את המדינה/אזור, פעל בהתאם להנחיות לבחירת המוצר ולאחר מכן לחץ על אחד מקישורי הרכישה בדף.

כדי להחליף מחסניות ההדפסה

1. ודא שמכשיר HP All-in-One דולק.  אזהרה אם מכשיר HP All-in-One כבוי בעת הרמת דלת הגישה למחסנית ההדפסה כדי להוציא את מחסניות ההדפסה, HP All-in-One לא ישחרר את המחסניות לצורך החלפה. מכשיר HP All-in-One עלול להינזק אם מחסניות ההדפסה לא יהיו מעוגנות בבטחה לצד ימין כאשר תנסה להוציאן.
2. פתח את דלת הגישה למחסניות על ידי הרמתה בחלק המרכזי הקדמי של המכשיר, עד שהדלת תינעל במקומה.
תושבת ההדפסה תזוז לקצה הימני של HP All-in-One.

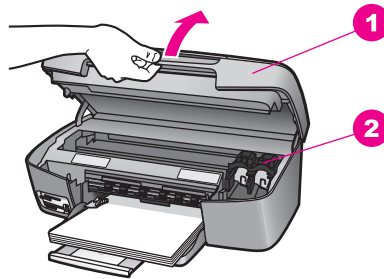

1	דלת גישה לתושבת הדפסה
2	תושבת הדפסה

3. המתן עד שתושבת ההדפסה תסיים את פעולתה ותהיה שקטה, ולאחר מכן לחץ בעדינות על מחסנית ההדפסה כדי לשחררה.
אם תחליף את מחסנית ההדפסה בשלושה צבעים, הוצא את מחסנית ההדפסה מהחריץ בצד שמאל.
אם תחליף את מחסנית ההדפסה השחורה או הצבעונית, הוצא את מחסנית ההדפסה מהחריץ בצד ימין.

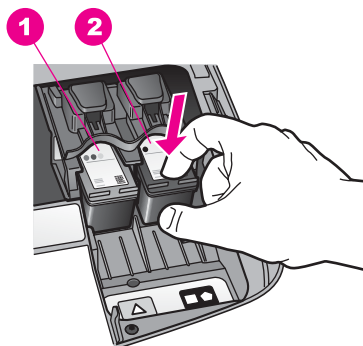

1	חריץ מחסנית הדפסה למחסנית הדפסה בשלושה צבעים
2	חריץ מחסנית הדפסה למחסנית שחורה ומחסנית להדפסת צילומים

4. משוך את מחסנית ההדפסה לכיוונוך, עד שתצא מהחריץ.
5. אם אתה מסיר את מחסנית ההדפסה השחורה כדי להתקין את המחסנית להדפסת צילומים, אחסן את מחסנית ההדפסה השחורה במגן מחסנית ההדפסה. למידע נוסף, ראה שימוש במגן מחסנית ההדפסה.
- אם אתה מסיר את מחסנית ההדפסה בגלל שיש בה מעט דיו או שהדיו נגמר, מחזר את מחסנית ההדפסה. התוכנית למיחזור חומרים מתכלים של HP Inkjet קיימת במדינות/אזורים רבים, ומאפשרת לך למחזר מחסניות הדפסה משומשות ללא תשלום. למידע נוסף, עיין באתר האינטרנט הבא:
- www.hp.com/hpinfo/globalcitizenship/environment/recycle/inkjet.html
6. הוצא את מחסנית ההדפסה החדשה מהארזה, הקפד לגעת רק בפלסטיק השחור והסר בעדינות את סרט הפלסטיק באמצעות לשונית המשיכה הוורודה.

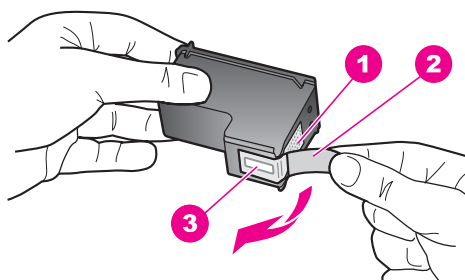

1	מגעי נחושת
2	סרט פלסטיק עם לשונית משיכה ורודה (יש להסיר לפני ההתקנה)
3	חריצי דיו מתחת לסרט

התראה אל תיגע במגעי הנחושת או בחריצי הדיו. נגיעה בחלקים אלה עלולה לגרום לסתירות, כשל בשחרור דיו או מגעים חשמליים פגומים.





7. החלק את מחסנית ההדפסה החדשה קדימה, לחריץ הריק. דחף את מחסנית ההדפסה קדימה עד שתינעל במקומה.

אם על התווית של מחסנית ההדפסה שאתה מתקין מופיע משולש לבן, החלק את מחסנית ההדפסה לחריץ בצד שמאל. תווית החריץ היא ירוקה עם משולש לבן מלא. אם על התווית של מחסנית ההדפסה שאתה מתקין מופיע מרובע או מחומש לבן, החלק את מחסנית ההדפסה לחריץ בצד ימין. תווית החריץ היא שחורה עם מרובע לבן מלא ומחומש לבן מלא.

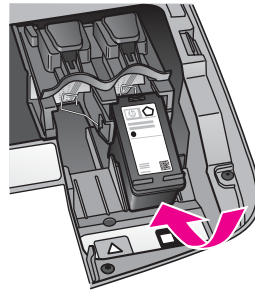

8. סגור את דלת הגישה לתושבת ההדפסה.

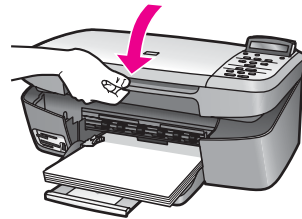

שימוש במחסנית להדפסת צילומים

באפשרותך למטב את איכות תצלומי הצבע שאתה מדפיס ומעתיק באמצעות מכשיר HP All-in-One על-ידי רכישת מחסנית להדפסת צילומים. הסר את מחסנית ההדפסה השחורה והכנס במקומה את המחסנית להדפסת צילומים. כאשר מחסנית להדפסה בשלושה צבעים ומחסנית להדפסה צילומים מותקנות במכשיר, מתקבלת מערכת של שישה סוגי דיו, המספקת צילומים באיכות משופרת.

כאשר ברצונך להדפיס מסמכי טקסט רגילים, החזר את מחסנית ההדפסה השחורה. השתמש במגן מחסנית ההדפסה כדי לשמור בטוחה על מחסנית ההדפסה כאשר אינה בשימוש.

- למידע נוסף על רכישת מחסנית הדפסת צילומים, ראה הזמנת מחסניות הדפסה.
- למידע נוסף על החלפת מחסניות הדפסה, ראה החלפת מחסניות ההדפסה.
- למידע נוסף על שימוש במגן מחסנית ההדפסה, ראה שימוש במגן מחסנית ההדפסה.

שימוש במגן מחסנית ההדפסה

במדינות/אזורים מסוימים, עם רכישת מחסנית הדפסת תצלומים, ייתכן שתקבל גם מגן מחסנית הדפסה. במדינות/אזורים אחרים, מגן מחסנית הדפסה מגיע בקופסה יחד עם HP All-in-One. אם מחסנית ההדפסה או HP All-in-One לא כללו מגן מחסנית הדפסה, תוכל להזמין מגן ממחלקת התמיכה של HP. בקר באתר www.hp.com/support.

מגן מחסנית ההדפסה תוכנן להגן על מחסנית ההדפסה שלך בבטחה ולמנוע את התייבשותה כאשר אינה בשימוש. בכל פעם שאתה מסיר מחסנית הדפסה מה-HP All-in-One בכוונה להשתמש בה שוב מאוחר יותר, אחסן אותה בתוך מגן מחסנית ההדפסה. לדוגמה, אחסן את מחסנית ההדפסה השחורה במגן מחסנית הדפסה אם אתה מסיר אותה כך שתוכל להדפיס צילומים באיכות גבוהה עם המחסנית להדפסת צילומים ועם מחסנית ההדפסה בשלושה צבעים.

כדי להכניס מחסנית הדפסה לתוך מגן מחסנית ההדפסה

1. החלק את מחסנית ההדפסה לתוך מגן מחסנית ההדפסה בזווית קלה עד שתיכנס היטב למקומה בנקישה.

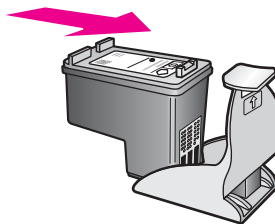

2. אחסן את מגן מחסנית ההדפסה באזור האחסון של מחסנית ההדפסה של HP All-in-One כדי לשמור עליו. פתח את דלת הגישה לגררת ההדפסה והנח את מגן מחסנית ההדפסה בתוך ההתקן, כמוצג להלן.

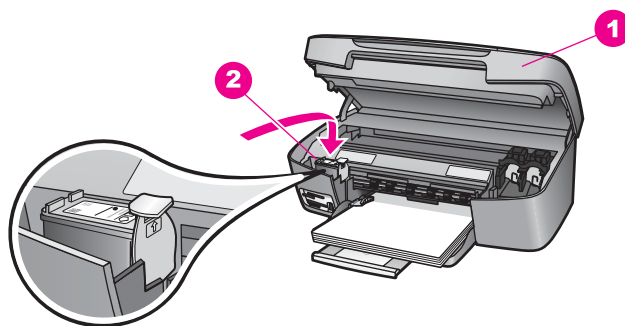

1	דלת גישה לגררת הדפסה
2	אזור אחסון של מחסנית הדפסה של HP All-in-One

3. סגור את דלת הגישה לגררת ההדפסה.

כדי להסיר את מחסנית ההדפסה ממגן מחסנית ההדפסה

← לחץ כלי מטה ולאחור בחלק העליון של מגן המחסנית כדי לשחרר את המחסנית ולאחר מכן החלק את המחסנית החוצה מתוך המגן.

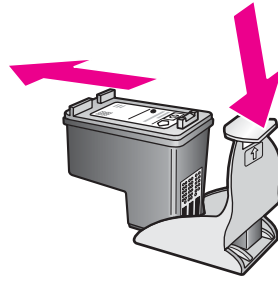

יישור מחסניות ההדפסה

בכל פעם שאתה מתקין או מחליף מחסנית הדפסה, מכשיר HP All-in-One יציג לך בקשה ליישור את המחסניות. תוכל גם ליישור את מחסניות ההדפסה בכל עת מתוך לוח הבקרה או בעזרת התוכנה **HP Image Zone** במחשב שלך. יישור מחסניות ההדפסה מבטיח פלט באיכות גבוהה.

 **הערה** אם תסיר ותתקין שוב את אותה מחסנית ההדפסה, HP All-in-One לא יציג בקשה ליישור מחסניות ההדפסה. ה-HP All-in-One זוכר את ערכי היישור עבור מחסנית הדפסה זו, כך שאינך צריך ליישור מחדש את מחסניות ההדפסה.

כדי ליישור את מחסניות ההדפסה באמצעות לוח הבקרה כאשר תוצג בקשה לכך

1. ודא שבמגש הנייר יש נייר לבן רגיל לא משומש, בגודל letter או A4, ולאחר מכן לחץ על **OK** (אישור).

HP All-in-One מדפיס גיליון ליישור מחסנית הדפסה ומיישור את מחסניות ההדפסה. שמור את הדף לשימוש חוזר או זרוק אותו.

 **הערה** אם היה נייר צבעוני במגש הנייר בעת יישור מחסניות ההדפסה, תהליך היישור עלול להיכשל. טען נייר לבן רגיל לא משומש במגש הנייר, ולאחר מכן נסה שוב לבצע את היישור.

אם תהליך היישור נכשל שוב, ייתכן שהחיישן או מחסנית ההדפסה פגומים. פנה למחלקת התמיכה של HP. עבור אל: www.hp.com/support. אם תוצג בקשה לכך, בחר מדינה/אזור, ולאחר מכן לחץ על **Contact HP** (יצירת קשר עם HP) למידע אודות בקשה לתמיכה טכנית.

2. לחץ על **OK** (אישור).

כדי ליישור את המחסניות באמצעות לוח הבקרה בהדמנות אחרת

1. טען נייר לבן רגיל ולא משומש, בגודל letter או A4, במגש הנייר.

2. לחץ על **Setup** (הגדרה) עד להופעת **Tools** (כלים) ולאחר מכן לחץ על **OK** (אישור).

3. לחץ על **Align Print Cartridge** (יישור מחסניות הדפסה) ולאחר מכן לחץ על **OK** (אישור).

HP All-in-One מדפיס גיליון ליישור מחסנית הדפסה ומיישור את מחסניות ההדפסה. שמור את הדף לשימוש חוזר או זרוק אותו.

4. לחץ על **OK** (אישור).

למידע על יישור מחסניות ההדפסה באמצעות התוכנה **HP Image Zone** שקיבלת עם ה-HP All-in-One, עיין בעזרה המוצגת על-גבי המסך: **HP Image Zone Help** שקיבלת עם התוכנה שלך.

ניקוי מחסניות ההדפסה

השתמש במאפיין זה כאשר דוח הבדיקה העצמית כולל מריחות של דיו או קווים לבנים שעוברים דרך פסי הצבע. אין לנקות את מחסניות ההדפסה שלא לצורך, מאחר שפעולה זו מבזבזת דיו ומקצרת את חיי מחסניות ההדפסה.

כדי לנקות את מחסניות ההדפסה באמצעות לוח הבקרה

1. טען נייר לבן רגיל ולא משומש, בגודל letter או A4, במגש הנייר.
 2. לחץ על **Setup** (הגדרה) עד להופעת **Tools** (כלים) ולאחר מכן לחץ על **OK** (אישור).
 3. ההודעה **Clean Print Cartridge** (ניקוי מחסנית הדפסה) מופיעה. לחץ על **OK** (אישור).
- מכשיר HP All-in-One מדפיס עמוד שאותו תוכל למחזר או להשליך. אם איכות ההעתקה או ההדפסה עדיין נראית לך גרועה לאחר שניקית את מחסניות ההדפסה, נסה לנקות את מגעי מחסנית ההדפסה לפני שתחליף את המחסנית הפגומה. למידע אודות ניקוי מגעי מחסנית ההדפסה, ראה **ניקוי מגעי מחסנית ההדפסה**. למידע על החלפת מחסניות הדפסה ראה **החלפת מחסניות ההדפסה**.

למידע על ניקוי מחסניות ההדפסה באמצעות התוכנה **HP Image Zone** שקיבלת עם ה-HP All-in-One, עיין בעזרה המוצגת על-גבי המסך: **HP Image Zone Help** שקיבלת עם התוכנה שלך.

ניקוי מגעי מחסנית ההדפסה

נקה את מגעי מחסנית ההדפסה רק אם קיבלת הודעות חוזרות בתצוגת לוח הבקרה המבקשות ממך לבדוק מחסנית הדפסה, אחרי שכבר ניקית או יישרת את מחסניות ההדפסה. לפני שתנקה את מגעי מחסנית ההדפסה, הסר את מחסנית ההדפסה ובדוק ששום דבר לא מכסה את המגעים שלה, ולאחר מכן התקן שוב את מחסנית ההדפסה. אם תמשיך לקבל הודעות המבקשות ממך לבדוק את מחסניות ההדפסה, נקה את מגעי מחסנית ההדפסה. ודא שלרשותך עומדים החומרים הבאים:

- ספוגיות יבשות מגומי מוקצף, בד נטול מוך, או כל חומר רך שלא יתפורר או ישאיר סיבים.

עצה  פילטרים של קפה אינם מכילים מוך והם יעילים בניקוי מחסניות הדפסה.

- מים מזוקקים, מסוננים או מינרלים (מי ברז עלולים להכיל חומרים מזהמים שיכולים להזיק למחסניות ההדפסה).
- אזהרה  אל תשתמש בחומרים לניקוי משטחים או באלכוהול לניקוי מגעי מחסנית ההדפסה. חומרים אלה עלולים להזיק למחסנית ההדפסה או למכשיר HP All-in-One.

כדי לנקות את מגעי מחסנית ההדפסה

1. הפעל את מכשיר HP All-in-One ופתח את דלת הגישה לתושבת ההדפסה. תושבת ההדפסה תזוז לקצה הימני של HP All-in-One.
 2. המתן עד שתושבת ההדפסה תסיים את פעולתה ותהיה שקטה, ולאחר מכן נתק את כבל המתח מגב מכשיר HP All-in-One.
 3. לחץ בעדינות על מחסנית ההדפסה כדי לשחרר אותה, ולאחר מכן משוך אותה לכיווןך, והוצא אותה מהחריץ.
- הערה אל תסיר את שתי מחסניות ההדפסה בו-זמנית. הסר ונקה מחסנית הדפסה אחת בכל פעם. אל תשאיר מחסנית הדפסה מחוץ ל-HP All-in-One למשך יותר מ-30 דקות.
4. בדוק אם לא נוצרו שאריות דיו ולכלוך על מגעי מחסנית ההדפסה.
 5. טבול במים מזוקקים ספוג ניקוי נקי מגומי מוקצף או בד נטול מוך, וסחט היטב כדי להסיר מים עודפים.
 6. אחוז את מחסנית ההדפסה בצדדים.
 7. נקה רק את מגעי הנחושת. למידע אודות ניקוי אזור חרירי הדיו, ראה ניקוי האזור שסביב חרירי הדיו.

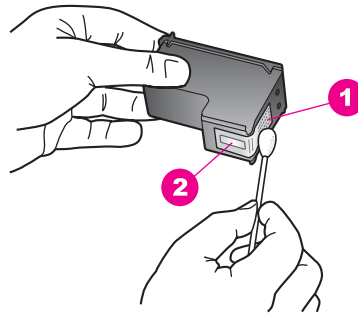

1	מגעי נחושת
2	חרירי דיו (אל תנקה)

8. תן למחסנית ההדפסה להתייבש במשך כעשר דקות.
9. החלק את מחסנית ההדפסה בחזרה לחריץ. דחף את מחסנית ההדפסה קדימה עד שתינעל במקומה.
10. חזור על פעולות אלה במידת הצורך עם מחסנית ההדפסה השנייה.
11. סגור בזהירות את דלת הגישה לתושבת ההדפסה וחבר בחזרה את כבל המתח לגב מכשיר HP All-in-One.

ניקוי האזור שסביב חרירי הדיו

אם אתה משתמש במכשיר HP All-in-One בסביבה עם הרבה אבק, ייתכן שהצטבר מעט לכלוך בתוך המכשיר. לכלוך זה יכול לכלול אבק, שיער, סיבים של שטיחים או בגדים. כאשר מצטבר לכלוך

על מחסניות ההדפסה, הוא יכול לגרום לפסי דיו וכתמים על הדפים המודפסים. ניתן לפתור את בעיית הפסים על-ידי ניקוי סביב חרירי הדיו, כמתואר להלן.

הערה נקה את האזור סביב חרירי הדיו רק אם תמשיך לראות פסים וכתמים על הדפים המודפסים, לאחר שניקית את מחסניות ההדפסה באמצעות לוח הבקרה או באמצעות תוכנת **HP Image Zone**. למידע נוסף, ראה **ניקוי מחסניות ההדפסה**.



ודא שלרשותך עומדים החומרים הבאים:

- ספוגיות יבשות מגומי מוקצף, בד נטול מוך, או כל חומר רך שלא יתפורר או ישאיר סיבים.

עצה פילטרים של קפה אינם מכילים מוך והם יעילים בניקוי מחסניות הדפסה.



- מים מזוקקים, מסוננים או מינרלים (מי ברז עלולים להכיל חומרים מזהמים שיכולים להזיק למחסניות ההדפסה).

אזהרה אל תיגע במגעי הנחושת או בחרירי הדיו. נגיעה בחלקים אלה עלולה לגרום לסתימות, כשל בשחרור דיו או מגעים חשמליים פגומים.



כדי לנקות את האזור מסביב לחרירי הדיו

1. הפעל את מכשיר HP All-in-One ופתח את דלת הגישה לתושבת ההדפסה. תושבת ההדפסה תזוז לקצה הימני של HP All-in-One.
2. המתן עד שתושבת ההדפסה תסיים את פעולתה ותהיה שקטה, ולאחר מכן נתק את כבל המתח מגב מכשיר HP All-in-One.
3. לחץ בעדינות על מחסנית ההדפסה כדי לשחרר אותה, ולאחר מכן משוך אותה לכיווןך, והוצא אותה מהחריץ.

הערה אל תסיר את שתי מחסניות ההדפסה בו-זמנית. הסר ונקה מחסנית הדפסה אחת בכל פעם. אל תשאיר מחסנית הדפסה מחוץ ל-HP All-in-One למשך יותר מ-30 דקות.



4. הנח את מחסנית ההדפסה על פיסת נייר, כאשר חרירי הדיו פונים כלפי מעלה.
5. הספג ספוגיות ניקוי נקייה מגומי מוקצף במים מזוקקים.
6. נקה את פני השטח והקצוות של אזור חרירי הדיו באמצעות מקלון הצמר גפן, כמוצג להלן.

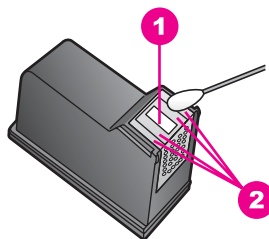

1	לוח החריצים (אל תנקה)
2	פני השטח והקצוות סביב אזור חרירי הדיו

אזהרה אל תנקה את לוח החריצים.



7. תן לאזור חרירי הדיו להתייבש במשך כעשר דקות.

8. החלק את מחסנית ההדפסה בחזרה לחריץ. דחף את מחסנית ההדפסה קדימה עד שתינעל במקומה.
9. חזור על פעולות אלה במידת הצורך עם מחסנית ההדפסה השנייה.
10. סגור בזהירות את דלת הגישה לתושבת ההדפסה וחבר בחזרה את כבל המתח לגב מכשיר HP All-in-One.

שינוי הגדרות המכשיר

באפשרותך לשנות את הגדרות מהירות הגלילה ופרק הזמן להשהיית הודעה ב-HP All-in-One, כך שיתאימו להעדפותיך. כמו כן, באפשרותך לשחזר את הגדרות ההתקן להגדרות שהיו בעת רכישתו. פעולה זו תמחק את כל ברירות המחדל החדשות שהגדרת.

הגדרת מהירות הגלילה

האפשרות **Scroll Speed** (מהירות הגלילה) מאפשרת לך לשלוט בקצב בו נגללות הודעות טקסט בתצוגת לוח הבקרה. לדוגמה, אם הודעה היא "Load paper, then press OK" (טען נייר ולאחר מכן לחץ על אישור), ההודעה לא תיכנס בתצוגת לוח הבקרה במלואה ויהיה צורך בגלילה. המטרה היא שתוכל לקרוא את ההודעה כולה. תוכל לבחור את קצב הגלילה: **Normal** (רגילה), **Fast** (מהירה), או **Slow** (איטית). ברירת המחדל היא **Normal** (רגילה).

1. לחץ על **Setup** (הגדרה) עד להופעת **Preferences** (העדפות) ולאחר מכן לחץ על **OK** (אישור).
2. לחץ על ► עד להופעת **Set Scroll Speed** (הגדרת מהירות גלילה) ולאחר מכן לחץ על **OK** (אישור).
3. לחץ על ► כדי לבחור את מהירות הגלילה ולאחר מכן לחץ על **OK** (אישור).

הגדרת פרק הזמן להשהיית הודעה

האפשרות **Prompt Delay Time** (פרק זמן להשהיית הודעה) מאפשרת לך לשלוט במשך הזמן שיעבור עד להצגת הודעה המבקשת ממך לנקוט פעולה נוספת. לדוגמה, אם תלחץ על **Copy Menu** (תפריט העתקה) ופרק הזמן להשהיית הודעה יעבור מבלי שתלחץ על לחצן אחר, ההודעה "Press Copy Menu for more options." (לחץ על תפריט העתקה לאפשרויות נוספות). תופיע בתצוגת לוח הבקרה. תוכל לבחור באפשרות **Fast** (מהירה), **Normal** (רגילה), או **Slow** (איטית) או **Off** (כיבוי). אם תבחר באפשרות **Off** (כיבוי), לא יופיעו רמזים בתצוגת לוח הבקרה אולם הודעות אחרות ימשיכו להופיע, כגון התראות מפלס דיו נמוך והודעות שגיאה.

1. לחץ על **Setup** (הגדרה) עד להופעת **Preferences** (העדפות) ולאחר מכן לחץ על **OK** (אישור).
2. לחץ על ► עד להופעת **Set Prompt Delay Time** (הגדרת פרק זמן להשהיית הודעה) ולאחר מכן לחץ על **OK** (אישור).
3. לחץ על ► כדי לבחור פרק זמן להשהייה ולאחר מכן לחץ על **OK** (אישור).

שחזור הגדרות ברירת המחדל של היצרן

תוכל לשחזר את ההגדרות הנוכחיות להגדרות שהיו בעת רכישת HP All-in-One.

הערה  שחזור הגדרות ברירת המחדל של היצרן לא ישפיע על שינויים שתבצע בהגדרות סריקה ובהגדרות שפה ומדינה/אזור.

באפשרותך לבצע תהליך זה מלוח הבקרה בלבד.

1. לחץ על **Setup** (הגדרה) עד להופעת **Tools** (כלים) ולאחר מכן לחץ על **OK** (אישור).
 2. לחץ על ► עד להופעת **Restore Factory Defaults** (שחזור ערכי ברירת מחדל של היצרן) ולאחר מכן לחץ על **OK** (אישור).
- הגדרות ברירת המחדל של היצרן ישוחזרו.

13 מידע על פתרון בעיות

פרק זה מכיל מידע פתרון בעיות עבור HP All-in-One. מידע ספציפי ניתן לגבי נושאים של התקנה והגדרת תצורה, וכן מספר נושאים תפעוליים. לקבלת מידע נוסף של פתרון בעיות, עיין ב-**HP Image Zone Help** (עזרה של HP Image Zone) על-גבי המסך, שקיבלת עם התוכנה.

בעיות רבות נגרמות כאשר HP All-in-One מחובר למחשב באמצעות כבל USB לפני שתוכנת HP All-in-One מותקנת במחשב. אם חיברת את HP All-in-One למחשב לפני שמסך התקנת התוכנה ביקש ממך לעשות זאת, עליך לפעול בהתאם לצעדים הבאים כדי לתקן את ההתקנה:

1. נתק את כבל ה-USB מהמחשב.
2. הסר את התוכנה (אם כבר התקנת אותה).
3. הפעל מחדש את המחשב.
4. כבה את HP All-in-One, המתן דקה אחת ולאחר מכן הפעל אותו מחדש.
5. התקן מחדש את תוכנת HP All-in-One. אל תחבר את כבל ה-USB למחשב עד שתבקש לעשות זאת על-ידי מסך התקנת התוכנה.

למידע על הסרה והתקנה מחדש של התוכנה, ראה הסר והתקן מחדש את התוכנה.

חלק זה מכיל את הנושאים הבאים:

- **פתרון בעיות התקנה:** מכיל מידע על התקנת חומרה, התקנת תוכנה, ומידע פתרון בעיות התקנה של HP Instant Share.
- **פתרון בעיות תפעוליות:** מכיל מידע על בעיות שעשויות להתרחש במהלך משימות רגילות בעת שימוש במאפיני HP All-in-One.
- **עדכון התקן:** בהסתמך על עצות ממחלקת תמיכת הלקוחות של HP או הודעה בתצוגת לוח הבקרה, ייתכן שיהיה עליך לגשת לאתר התמיכה של HP באינטרנט כדי להוריד עדכון עבור ההתקן שלך. חלק זה מכיל מידע על עדכון ההתקן.

לפני שתתקשר לתמיכה של HP

אם יש לך בעיה, פעל לפי הצעדים הבאים:

1. בדוק בתיעוד שקיבלת עם HP All-in-One.
 - **מדריך ההתקנה:** מדריך ההתקנה מסביר כיצד להגדיר את HP All-in-One.
 - **מדריך למשתמש:** המדריך למשתמש הוא הספר שאתה קורא. ספר זה מתאר את המאפיינים הבסיסיים של HP All-in-One, מסביר כיצד להשתמש ב-HP All-in-One מבלי לחבר אותו למחשב, ומכיל מידע על פתרון בעיות בהתקנה ובעיות תפעוליות.
 - **HP Image Zone Help:** העזרה המוצגת על המסך **HP Image Zone Help** מתארת כיצד להשתמש ב-HP All-in-One עם מחשב ומכילה מידע נוסף על פתרון בעיות, שלא מכוסה במדריך למשתמש.
 - **קובץ README:** קובץ ה-Readme מכיל מידע על בעיות התקנה אפשריות. למידע נוסף, ראה **הצג את קובץ ה-Readme**.
2. אם אינך מסוגל לפתור את הבעיה באמצעות המידע בתיעוד, בקר באתר www.hp.com/support כדי לבצע את הפעולות הבאות:
 - לגשת לדפי תמיכה מקוונים
 - לשלוח הודעת דואר אלקטרוני ל-HP כדי לקבל תשובות לשאלותיך
 - ליצור קשר עם טכנאי של HP באמצעות צ'אט מקוון
 - לבדוק אם קיימים עדכוני תוכנה

אפשרויות התמיכה והזמינות משתנות לפי המוצר, המדינה/האזור והשפה.

3. פנה לנקודת המכירה המקומית. אם יש כשל בחומרה של HP All-in-One, תתבקש להביא את ה-HP All-in-One למקום בו רכשת אותו. שירות זה ניתן ללא תשלום במהלך תקופת האחריות המוגבלת של HP All-in-One. לאחר תקופת האחריות, תקבל הצעת מחיר לתשלום על שירות.
4. אם אינך מסוגל לפתור את הבעיה באמצעות העזרה המוצגת על המסך או האתר של HP, התקשר לתמיכה של HP עם המספר המתאים למדינה/אזור שלך. למידע נוסף, ראה קבל תמיכה מ-HP.

הצג את קובץ ה-Readme

לקבלת מידע נוסף על בעיות התקנה אפשריות ודרישות המערכת, ייתכן שתצטרך לעיין בקובץ Readme.

- ב-Windows, באפשרותך לגשת לקובץ Readme משורת המשימות של Windows על-ידי לחיצה על **Start** (התחל), הצבעה על **Programs** (תוכניות) או **All Programs** (כל התוכניות), הצבעה על **Hewlett-Packard**, הצבעה על **HP PSC 1600 All-in-One series** ולחיצה על **View the Readme File** (הצגת קובץ Readme).
- ב-Macintosh OS 9 או OS X, ניתן לגשת לקובץ ה-Readme על-ידי לחיצה כפולה על הצלמית הממוקמת בתיקה ברמה העליונה של תקליטור התוכנה של HP All-in-One.

פתרון בעיות התקנה

חלק זה כולל עצות לפתרון בעיות בהתקנה והגדרת תצורה עבור חלק מהבעיות הידועות הקשורות להתקנת התוכנה ולהגדרת החומרה.

פתרון בעיות בהגדרת חומרה

השתמש בחלק זה כדי לפתור בעיות כלשהן שאתה עשוי להיתקן בהן בעת הגדרת החומרה של HP All-in-One.

HP All-in-One אינו מופעל

- פתרון** נסה לפעול לפי הצעדים הבאים:
- ודא שכבל החשמל מחובר היטב ל-HP All-in-One ולמתאם הזרם, כמוצג להלן.

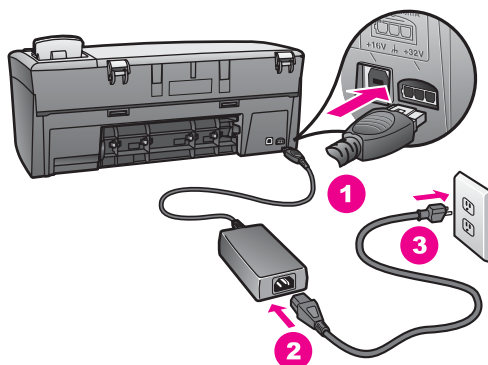

- חבר את כבל החשמל לתוך שקע הארקה, מפסק פחת או מהדק פס. אם אתה משתמש במהדק פס, ודא שהוא מופעל.
- בדוק את שקע החשמל כדי לוודא שהוא פועל. חבר מכשיר חשמלי שידוע לך שהוא תקין ובדוק אם הוא פועל. אם לא, ייתכן שיש בעיה בשקע החשמל.

- אם חיברת את HP All-in-One לתוך שקע עם מפסק, ודא שהמפסק פועל.
- בעת הלחיצה על לחצן **On** (מופעל), המתן מספר שניות עד להפעלת HP All-in-One.

כבל ה-USB שלי אינו מחובר

פתרון עליך להתקין את התוכנה שקיבלת עם HP All-in-One לפני חיבור של כבל ה-USB. במהלך ההתקנה, אל תחבר את כבל ה-USB עד שתבקש על-ידי ההוראות המוצגות על המסך. אם תחבר את כבל ה-USB לפני שתבקש לעשות זאת, זה עשוי לגרום לשגיאות.

חיבור המחשב שלך ל-HP All-in-One עם כבל USB הוא פשוט. פשוט חבר קצה אחד של כבל ה-USB לתוך החלק האחורי של המחשב ואת הקצה השני לחלק האחורי של HP All-in-One. אתה יכול לחבר לכל יציאת USB בחלק האחורי של המחשב.

הערה | אל תחבר את כבל USB לתוך יציאת USB במקלדת. 

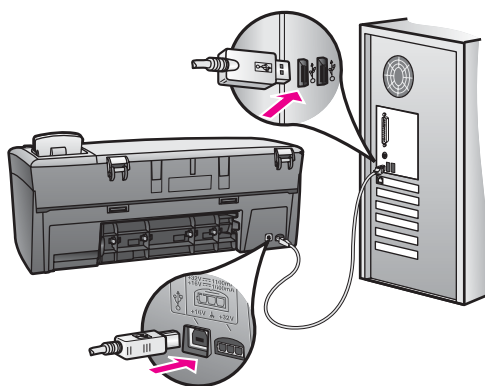

אני מקבל הודעה בתצוגת לוח הבקרה המבקשת לחבר את מכסה לוח הבקרה

פתרון המשמעות עשויה להיות שכיסוי לוח הבקרה אינו מחובר, או שהוא מחובר בצורה לא נכונה. ודא שאתה מיישר את הכיסוי מעל הלחצנים בחלק העליון של HP All-in-One והצמד אותו בחוזקה למקום.

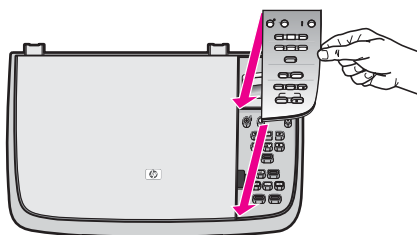

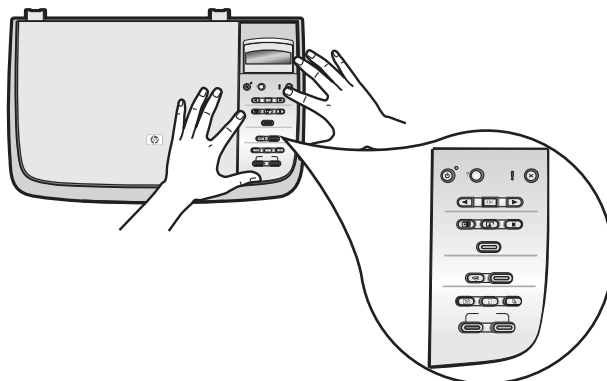

תצוגת לוח הבקרה מציגה שפה לא נכונה

פתרון בדרך כלל, אתה מגדיר את השפה והמדינה/אזור כאשר אתה מגדיר לראשונה את HP All-in-One. אולם, אתה יכול לשנות הגדרות אלו בכל עת בעזרת התהליך הבא:

1. לחץ על **Setup** (הגדרה) עד להופעת **Preferences** (העדפות) ולאחר מכן לחץ על **OK** (אישור).
2. לחץ על **▶** עד להופעת **Set Language & Country/Region** (הגדרת שפה ומדינה/אזור) ולאחר מכן לחץ על **OK** (אישור). מוצגת רשימה של שפות. באפשרותך לגלול לאורך רשימת השפות על-ידי לחיצה על **◀** או **▶**.
3. לחץ על **OK** (אישור) כאשר מופיעה השפה המתאימה.
4. כשתתבקש, לחץ על **OK** (אישור) כדי לבחור **Yes** (כן) או על **Cancel** (ביטול) כדי לבחור **No** (לא). מוצגת רשימה של מדינות/אזורים עבור השפה הנבחרת.
5. לחץ על **▶** לבחירת המדינה/אזור המתאימים ולאחר מכן לחץ על **OK** (אישור).
6. כשתתבקש, לחץ על **▶** לבחירת **Yes** (כן) או **No** (לא) ולאחר מכן לחץ על **OK** (אישור). אתה יכול לאשר את השפה ואת המדינה/אזור על-ידי הדפסה של **Self-Test Report** (דוח בדיקה עצמית), כמפורט להלן:
 1. לחץ על **Setup** (הגדרה) עד להופעת **Print Report** (דוח הדפסה) ולאחר מכן לחץ על **OK** (אישור).
 2. לחץ על **▶** עד להופעת **Self-Test Report** (דוח בדיקה עצמית) ולאחר מכן לחץ על **OK** (אישור).

מידות שגויות מופיעות בתפריטים בתצוגת לוח הבקרה

פתרון ייתכן שבחרת במדינה/אזור שגויים בעת הגדרת HP All-in-One. המדינה/אזור שאתה בוחר קובעים את גודלי הנייר המוצגים בתצוגת לוח הבקרה.

כדי לשנות את המדינה/אזור, עליך קודם להגדיר שוב את שפת ברירת המחדל. בדרך כלל, אתה מגדיר את השפה והמדינה/אזור כאשר אתה מגדיר לראשונה את HP All-in-One. אולם, אתה יכול לשנות הגדרות אלו בכל עת בעזרת התהליך הבא:

1. לחץ על **Setup** (הגדרה) עד להופעת **Preferences** (העדפות) ולאחר מכן לחץ על **OK** (אישור).
2. לחץ על **▶** עד להופעת **Set Language & Country/Region** (הגדרת שפה ומדינה/אזור) ולאחר מכן לחץ על **OK** (אישור).
מוצגת רשימה של שפות. באפשרותך לגלול לאורך רשימת השפות על-ידי לחיצה על **◀** או **▶**.
3. לחץ על **OK** (אישור) כאשר מופיעה השפה המתאימה.
4. כשתתבקש, לחץ על **OK** (אישור) כדי לבחור **Yes** (כן) או על **Cancel** (ביטול) כדי לבחור **No** (לא).
מוצגת רשימה של כל המדינות/אזורים של השפה הנבחרת.
5. לחץ על **▶** לבחירת המדינה/אזור המתאימים ולאחר מכן לחץ על **OK** (אישור).
6. כשתתבקש, לחץ על **▶** לבחירת **Yes** (כן) או **No** (לא) ולאחר מכן לחץ על **OK** (אישור).
הדפס **Self-Test Report** (דוח בדיקה עצמית) כדי לאשר את השפה ואת המדינה/אזור:
 1. לחץ על **Setup** (הגדרה) עד להופעת **Print Report** (דוח הדפסה) ולאחר מכן לחץ על **OK** (אישור).
 2. לחץ על **▶** עד להופעת **Self-Test Report** (דוח בדיקה עצמית) ולאחר מכן לחץ על **OK** (אישור).

אני מקבל הודעה בתצוגת לוח הבקרה המבקשת ליישר את מחסנית ההדפסה

סיבה בכל פעם שאתה מתקין מחסנית הדפסה, מכשיר HP All-in-One יציג לך בקשה ליישר את המחסניות.

הערה אם תסיר ותתקין שוב את אותה מחסנית ההדפסה, HP All-in-One לא יציג בקשה ליישור מחסניות ההדפסה. ה-HP All-in-One זוכר את ערכי היישור עבור מחסנית הדפסה זו, כך שאינך צריך לישר מחדש את מחסניות ההדפסה.



פתרון

1. ודא שבמגש הנייר יש נייר לבן רגיל לא משומש, בגודל letter או A4 ולאחר מכן לחץ על **OK** (אישור).
HP All-in-One מדפיס גיליון ליישור מחסנית הדפסה ומיישר את מחסניות ההדפסה. שמור את הדף למיחזור או זרוק אותו.
2. לחץ על **OK** (אישור).
למידע נוסף אודות יישור מחסניות ההדפסה, ראה **יישור מחסניות ההדפסה**.

אני מקבל הודעה בתצוגת לוח הבקרה שיישור מחסנית ההדפסה נכשל

סיבה במגש הנייר הוטען סוג נייר שגוי.

פתרון אם היה נייר צבעוני במגש הנייר בעת יישור מחסניות ההדפסה, תהליך היישור ייכשל. טען נייר לבן רגיל לא משומש בגודל letter או A4 במגש הנייר, ולאחר מכן נסה שוב לבצע את היישור. למידע נוסף, ראה **יישור מחסניות ההדפסה**.

אם תהליך היישור נכשל שוב, ייתכן שהחיישן או מחסנית ההדפסה פגומים. פנה למחלקת התמיכה של HP. בקר באתר www.hp.com/support. אם תתבקש, בחר מדינה/אזור ולאחר מכן לחץ על **Contact HP** (יצירת קשר עם HP) למידע אודות בקשה לתמיכה טכנית.

סיבה סרט ההגנה מכסה את מחסנית ההדפסה.

פתרון בדוק כל מחסנית הדפסה. אם הסרט הפלסטי עדיין מכסה את חרירי הדיו, הסר בעדינות את סרט הפלסטיק באמצעות לשונית המשיכה הוורודה. אל תיגע במגעים בצבע נחושת או בחרירי הדיו.

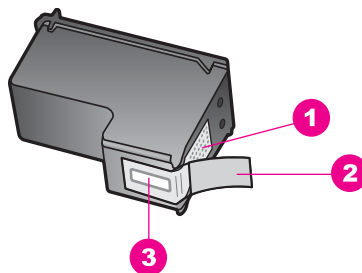

1	מגעים בצבע נחושת
2	סרט פלסטיק עם לשונית משיכה ורודה (יש להסיר לפני ההתקנה)
3	חרירי דיו מתחת לסרט



הכנס מחדש את מחסניות ההדפסה וודא שהן מוכנסות עד הסוף ונעולות במקומן. לאחר מכן נסה שוב ליישר אותן. למידע נוסף, ראה **יישור מחסניות ההדפסה**.

סיבה המגעים על מחסניות ההדפסה אינם נוגעים במגעים בתוך מחסניות ההדפסה.

פתרון הסר ולאחר מכן הכנס מחדש את מחסניות ההדפסה. ודא שהמחסניות מוכנסות עד הסוף ונעולות במקומן ולאחר מכן נסה שוב ליישר אותן. למידע נוסף, ראה **יישור מחסניות ההדפסה**.

סיבה אינך משתמש במחסניות הדפסה של HP או שאתה משתמש במחסניות הדפסה שמולאו מחדש.

פתרון תהליך היישור עלול להיכשל אם אינך משתמש במחסניות הדפסה של HP. התהליך עלול להיכשל גם אם אתה משתמש במחסניות הדפסה שמולאו מחדש. החלף את מחסניות ההדפסה במחסניות הדפסה מקוריות של HP שלא מולאו מחדש ולאחר מכן נסה את היישור פעם נוספת. למידע נוסף על החלפת מחסניות הדפסה, ראה **החלפת מחסניות ההדפסה**. למידע נוסף על יישור מחסניות ההדפסה, ראה **יישור מחסניות ההדפסה**.

סיבה מחסנית ההדפסה או החיישן פגומים.

פתרון פנה למחלקת התמיכה של HP. בקר באתר www.hp.com/support. אם תתבקש, בחר מדינה/אזור ולאחר מכן לחץ על **Contact HP** (יצירת קשר עם HP) למידע אודות בקשה לתמיכה טכנית.

HP All-in-One אינו מדפיס

פתרון אם אין תקשורת בין ה-HP All-in-One והמחשב, נסה לפעול כלהלן:

- הבט בתצוגת לוח הבקרה ב-HP All-in-One. אם תצוגת לוח הבקרה ריקה והנורית לצד לחצן **On** (הפעלה) אינה דולקת, HP All-in-One כבוי. ודא שכבל החשמל מחובר היטב ל-HP All-in-One ולשקע חשמל. לחץ על לחצן **On** (הפעלה) כדי להפעיל את HP All-in-One.
- בדוק את כבל ה-USB. אם אתה משתמש בכבל ישן יותר, ייתכן שהוא לא פועל כהלכה. נסה לחבר אותו למוצר אחר כדי לראות אם כבל ה-USB פועל. אם אתה נתקל בעיות, ייתכן שיש צורך להחליף את כבל ה-USB. ודא גם שאורך הכבל אינו עולה על 3 מטרים או .
- ודא שבמחשב שלך יש הכנה ל-USB. מערכות הפעלה מסוימות, כגון Windows 95 ו-Windows NT, אינן תומכות בחיבורי USB. לקבלת מידע נוסף, בדוק בתיעוד שקיבלת עם מערכת ההפעלה שלך.
- בדוק את סוג החיבור מ-HP All-in-One למחשב שלך. ודא שכבל ה-USB תקוע בצורה בטוחה ליציאת ה-USB בחלק האחורי של ה-HP All-in-One. ודא שהקצה השני של כבל ה-USB תקוע ביציאת ה-USB במחשב שלך. לאחר שהכבל מחובר כהלכה, כבה את HP All-in-One ולאחר מכן הפעל אותו שוב.

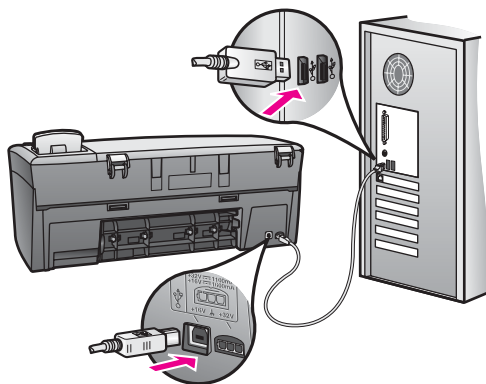

- אם אתה משתמש ב-Macintosh: בדוק את OS 9 Apple System Profiler או את System Profiler (OS X) כדי לבדוק את חיבור ה-USB. אם HP All-in-One מוצג בחלון USB, חיבור ה-USB בין המחשב ל-HP All-in-One פועל. אם החיבור פועל, ייתכן שיש בעיה בתוכנה. נסה להפעיל את **HP All-in-One Setup Assistant** (מסייע ההתקנה של HP All-in-One) כדי לראות אם הוא מצליח לאתר את HP All-in-One. (ניתן לגשת אל **HP All-in-One Setup Assistant** (מסייע ההתקנה של HP All-in-One) באמצעות תוכנת **HP Image Zone**).
- בדוק מדפסות וסורקים אחרים. ייתכן שתצטרך לנתק מהמחשב מוצרים ישנים יותר.
- נסה לחבר את כבל ה-USB ליציאת USB אחרת במחשב. לאחר שבדקת את החיבורים, נסה להפעיל מחדש את המחשב. כבה את HP All-in-One ולאחר מכן הפעל אותו שוב.
- לאחר שבדקת את החיבורים, נסה להפעיל מחדש את המחשב. כבה את HP All-in-One ולאחר מכן הפעל אותו שוב.

למידע נוסף על הגדרת HP All-in-One וחיבורו למחשב שלך, עיין במדריך ההתקנה שקיבלת עם HP All-in-One.

אני מקבל הודעה בתצוגת לוח הבקרה אודות חסימת נייר או גררה חסומה

סיבה ייתכן שנשאר חומר אריזה כלשהו בתוך HP All-in-One או שיש חסימת נייר.
פתרון הרם ופתח את דלת הגישה של גררת ההדפסה כדי לחשוף את מחסנית ההדפסה ולהסיר כל חומרי אריזה, סרט או עצמים זרים אחרים. כבה את HP All-in-One, המתן דקה אחת, ולאחר מכן לחץ על לחצן **On** (הפעלה) כדי להפעיל שוב את HP All-in-One.
 למידע נוסף על פינוי חסימות נייר, ראה **נייר תקע את HP All-in-One**.

פתרון בעיות בהתקנת תוכנה

אם אתה נתקבל בבעיית תוכנה במהלך ההתקנה, עיין בנושא שלהלן לקבלת פתרון אפשרי. אם אתה נתקל בבעיית חומרה במהלך ההתקנה, ראה פתרון בעיות בהגדרת חומרה.

במהלך התקנה רגילה של תוכנת HP All-in-One, מתרחשים השלבים הבאים:

- תקליטור HP All-in-One מופעל אוטומטית
- התוכנה מותקנת
- קבצים מועתקים לכוון הקשיח שלך
- אתה מתבקש לחבר את ה-HP All-in-One
- המילה OK בסימן תיוג בצבע ירוק מופיעים במסך של אשף ההתקנה
- אתה מתבקש להפעיל מחדש את המחשב
- תהליך הרישום פועל

אם אחד מהשלבים הרשומים למעלה לא התרחש, ייתכן שיש בעיה בהתקנה. כדי לבדוק את ההתקנה על מחשב, אמת את הפעולות להלן:

- הפעל את **HP Director** (מנהל) וודא שהסמל הבא מופיע: **Scan Picture** (סרוק תמונה) **Scan Document** (סרוק מסמך). למידע על הפעלת **HP Director** (מנהל), עיין ב-**HP Image Zone Help** (עזרה של HP Image Zone) המוצגת על-גבי המסך, שקיבלת עם התוכנה. אם הסמלים אינם מופיעים מיד, ייתכן שתצטרך להמתין מספר דקות עד ש-HP All-in-One יתחבר למחשב שלך. אחרת, ראה חלק מהצלמיות חסרות ב-**HP Director** (מנהל).
- פתח את תיבת הדו-שיח Printers (מדפסות) ובדוק ש-HP All-in-One נמצא ברשימה.
- חפש את סמל HP All-in-One במגש המערכת בחלק השמאלי הקיצוני של שורת המשימות של Windows. זה מציין ש-HP All-in-One מוכן.

כאשר אני מכניס תקליטור לתוך כונן התקליטורים של המחשב שלי, דבר לא קורה

פתרון פעל לפי הצעדים הבאים:

1. מתפריט **Start** (התחל) של Windows, לחץ על **Run** (הפעלה).
2. בתיבת הדו-שיח **Run** (הפעלה), הזן `d:\setup.exe` (אם כונן התקליטורים שלך אינו מוקצה לאות הכונן D, הזן את אות הכונן המתאימה), ולאחר מכן לחץ על **OK** (אישור).

מסך בדיקת דרישות מערכת מינימליות מופיע

פתרון המערכת שלך אינה עונה על דרישות המינימום להתקנת התוכנה. לחץ על **Details** (פרטים) כדי לראות מהי הבעיה הספציפית, ולאחר מכן תקן את הבעיה לפני שתנסה להתקין את התוכנה.

סימן X אדום מופיע בהודעה על חיבור USB

פתרון בדרך כלל, מופיע סימן ירוק המציין שתהליך plug and play (הכנס-הפעל) הצליח. סימן X אדום מציין שתהליך ה-play and plug נכשל.

פעל לפי הצעדים הבאים:

1. ודא שמכסה לוח הבקרה מחובר בצורה יציבה, ולאחר מכן נתק את HP All-in-One וחבר אותו שוב.
2. ודא שכבלי החשמל וה-USB מחוברים.

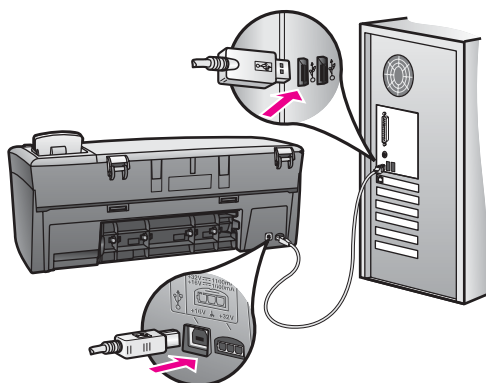

3. ודא שכבלי ה-USB מותקן נכון כלהלן:

- נתקן את כבלי ה-USB וחבר אותם שוב.
- אל תחבר את כבלי ה-USB ללוח מקשים או ל-hub שאינו מופעל.
- ודא שכבלי ה-USB באורך 3 מטרים או פחות.
- אם יש לך מספר התקני USB המחוברים למחשב, ייתכן שתצטרך לנתק התקנים אחרים במהלך ההתקנה.

4. המשך בהתקנה והפעל מחדש את המחשב כאשר תתבקש לעשות זאת. לאחר מכן פתח את **HP Director** (מנהל) וחפש את הסמלים החיוניים **Scan Picture** (סרוק תמונה) ו-**Scan Document** (סרוק מסמך).

5. אם הצלמות החיוניות אינן מופיעות, הסר את התוכנה ולאחר מכן התקן אותה שוב. למידע נוסף, ראה הסר והתקן מחדש את התוכנה.

קיבלתי הודעה שאירעה שגיאה לא מוכרת

פתרון נסה להמשיך בהתקנה. אם פעולה זו אינה פותרת את הבעיה, הפסק ולאחר מכן הפעל את ההתקנה מחדש ובצע את ההוראות על-גבי המסך. אם מתרחשת שגיאה, ייתכן שתצטרך להסיר ולאחר מכן להתקין מחדש את התוכנה. למידע נוסף, ראה הסר והתקן מחדש את התוכנה.

חלק מהצלמיות חסרות ב-HP Director (מנהל)

אם הסמלים החיוניים (**Scan Picture** (סרוק תמונה) ו-**Scan Document** (סרוק מסמך)) אינם מופיעים, ייתכן שההתקנה שלך לא הושלמה.

פתרון אם ההתקנה לא הושלמה, ייתכן שתצטרך להסיר ולאחר מכן להתקין מחדש את התוכנה. אל תמחק את קובצי התוכנית של HP All-in-One מהכונן הקשיח שלך. ודא שהסרת אותם בצורה נכונה באמצעות תוכנית השירות uninstall (הסרת התקנה) שנמצאת בקבוצת התוכניות של HP All-in-One למידע נוסף, ראה הסר והתקן מחדש את התוכנה.

מסך הרישום אינו מופיע

פתרון ב-Windows, באפשרותך לגשת למסך הרישום משורת המשימות של Windows על-ידי לחיצה על **Start** (התחל), הצבעה על **Programs** (תוכניות) או **All Programs** (כל התוכניות) (XP), הצבעה על **Hewlett-Packard**, **HP PSC 1600 All-in-One series**, ולחיצה על **Sign up now** (הירשם עכשיו).

ה-Digital Imaging Monitor (צג ההדמיה הדיגיטלית) אינו מופיע במגש המערכת

פתרון אם Digital Imaging Monitor (צג ההדמיה הדיגיטלית) אינו מופיע במגש המערכת הממוקם בקצה הפינה הימנית של שורת המשימות של Windows, הפעל את **HP Director** (מנהל) כדי לבדוק אם הסמלים החיוניים (**Scan Picture** (סרוק תמונה) ו-**Scan Document** (סרוק מסמך)) נמצאים שם. למידע נוסף, עיין בחלק **Use the HP Director** (שימוש במסייע של HP Director) בעזרה של **HP Image Zone** שקייבלת עם התוכנה. מגש המערכת מופיע בדרך-כלל בתחתית שולחן העבודה של Windows.

הסר והתקן מחדש את התוכנה

אם ההתקנה שלך לא הושלמה, או אם חיברת את כבל ה-USB למחשב לפני שהתבקשת על-ידי מסך התקנת התוכנה, ייתכן שתצטרך להסיר ולאחר מכן להתקין מחדש את התוכנה. אל תמחק את קובצי התוכנית של HP All-in-One מהכונן הקשיח שלך. ודא שהסרת אותם בצורה נכונה באמצעות תוכנית השירות uninstall (הסרת התקנה) שנמצאת בקבוצת התוכניות של HP All-in-One. התקנה מחדש יכולה לארוך בין 20 ל-40 דקות במחשבי Windows וגם Macintosh. קיימות שלוש שיטות להסיר את התוכנה במחשב Windows.

כדי להסיר תוכנה ממחשב Windows, שיטה 1

- נתק את HP All-in-One מהמחשב. אל תחבר את HP All-in-One למחשב שלך עד לאחר ההתקנה החוזרת של התוכנה.
- בסרגל המשימות, לחץ על **HP Director**, (מנהל) **Start** (התחל), בחר ב-**Programs** (תוכניות) או **All Programs** (כל התוכניות) ב-Windows XP, הצבע על **Hewlett-Packard**, ואז לחץ על **uninstall software** (הסרת התוכנה).
- בצע את ההוראות שעל המסך.
- אם נשאלת אם ברצונך להסיר קבצים משותפים, לחץ על **No** (לא).
- תוכניות אחרות שמשמשות בקבצים אלה עשויות לא לפעול כהלכה אם קבצים אלה יימחקו. הפעל מחדש את המחשב.

5. הערה חשוב שתנתק את ה-HP All-in-One לפני הפעלה מחדש של המחשב. אל תחבר את HP All-in-One למחשב שלך עד לאחר ההתקנה החוזרת של התוכנה.



6. כדי להתקין מחדש את התוכנה, הכנס את תקליטור HP All-in-One לתוך כונן התקליטורים של המחשב, ופעל לפי ההוראות על המסך וההוראות במדריך ההתקנה שקיבלת עם HP All-in-One.
 7. לאחר התקנת התוכנה, חבר את HP All-in-One למחשב.
 8. לחץ על לחצן **On** (הפעלה) כדי להדליק את HP All-in-One.
 - לאחר חיבור והפעלה של HP All-in-One, ייתכן שתצצה להמתין מספר דקות עד שכל אירועי Plug and Play (הכנס-הפעל) יושלמו.
 9. בצע את ההוראות שעל המסך.
- כאשר התקנת התוכנה תושלם, הסמל Digital Imaging Monitor (צג הדמיה דיגיטלית) יופיע במגש המערכת של Windows הממוקם בקצה הפינה הימנית של שורת המשימות של Windows.
- כדי לוודא שהתוכנה מותקנת כהלכה, לחץ פעמיים על הסמל **HP Director** (מנהל) בשולחן העבודה. אם **HP Director** (מנהל) מציג את הסמלים החיוניים **Scan Picture** (סרוק תמונה) ו-**Scan Document** (סרוק מסמך), התוכנה הותקנה כראוי.

כדי להסיר תוכנה ממחשב Windows, שיטה 2

הערה השתמש בשיטה זו אם **Uninstall Software** (הסרת התוכנה) אינה זמינה מתפריט ההתחלה של Windows. 

1. בשורת המשימות של Windows, לחץ על **Start** (התחל), **Settings** (הגדרות), **Control Panel** (לוח הבקרה).
 2. לחץ לחיצה כפולה על **Add/Remove Programs** (הוספה/הסרה של תוכניות)
 3. בחר ב-**HP All-in-One & Officejet & OfficeJet 4.0**, ולאחר מכן לחץ על **Change/Remove** (שינוי/הסרה).
 4. בצע את ההוראות שעל המסך.
 5. נתק את HP All-in-One מהמחשב. הפעל מחדש את המחשב.
- הערה חשוב שתנתק את ה-HP All-in-One לפני הפעלה מחדש של המחשב. אל תחבר את HP All-in-One למחשב שלך עד לאחר ההתקנה החוזרת של התוכנה. 
6. הפעל את תוכנית ההתקנה
 7. פעל לפי ההוראות על-גבי המסך וההוראות שניתנו במדריך ההתקנה שקיבלת עם HP All-in-One.

כדי להסיר תוכנה ממחשב Windows, שיטה 3

הערה זוהי שיטה חלופית אם **Uninstall Software** (הסרת התוכנה) אינה זמינה מתפריט ההתחלה של Windows. 

1. הפעל את תוכנית ההתקנה של HP PSC 1600 All-in-One series.
 2. לחץ על **Uninstall** (הסר) ופעל על פי ההוראות המוצגות על המסך.
 3. נתק את HP All-in-One מהמחשב.
 4. הפעל מחדש את המחשב.
- הערה חשוב שתנתק את ה-HP All-in-One לפני הפעלה מחדש של המחשב. אל תחבר את HP All-in-One למחשב שלך עד לאחר ההתקנה החוזרת של התוכנה. 
5. הפעל שוב את תוכנית ההתקנה של HP PSC 1600 All-in-One series.
 6. הפעל את **Reinstall** (התקנה חוזרת).
 7. פעל לפי ההוראות על המסך וההוראות שניתנו במדריך ההתקנה שקיבלת עם HP All-in-One.

כדי להסיר התקנה ממחשב Macintosh

1. נתק את HP All-in-One מה-Macintosh.

2. לחץ לחיצה כפולה על **Applications** (יישומים) התיקיה **HP All-in-One Software** (תוכנת HP All-in-One)
3. לחץ לחיצה כפולה על **HP Uninstaller** (מסיר ההתקנה של HP).
עקוב אחר ההוראות שעל המסך.
4. לאחר שהתוכנה מוסרת, נתק את HP All-in-One ולאחר מכן הפעל מחדש את המחשב.
הערה חשוב שתנתק את ה-HP All-in-One לפני הפעלה מחדש של המחשב. אל תחבר את HP All-in-One למחשב שלך עד לאחר ההתקנה החוזרת של התוכנה. 
5. כדי להתקין מחדש את התוכנה, הכנס את תקליטור HP All-in-One לכונן התקליטורים של המחשב.
6. לחץ פעמיים על סמל התקליטור בשולחן העבודה ולאחר מכן לחץ פעמיים על **HP All-in-One installer** (מתקין HP All-in-One).
7. פעל לפי ההוראות על המסך וההוראות שניתנו במדריך ההתקנה שקיבלת עם HP All-in-One.

פתרון בעיות תפעוליות

החלק פתרון בעיות של HP PSC 1600 All-in-One series ב-**HP Image Zone Help** (עזרה של HP Image Zone) מכיל עצות לפתרון בעיות עבור כמה מהנושאים הנפוצים ביותר הקשורים ל-HP All-in-One.

כדי לגשת למידע פתרון הבעיות ממחשב Windows, גש ל-**HP Director** (מנהל), לחץ על **Help** (עזרה) ולאחר מכן בחר ב-**Troubleshooting and Support** (פתרון בעיות ותמיכה). פתרון בעיות זמין גם באמצעות הלחצן **Help** (עזרה) שמופיע בחלק מהודעות השגיאה.

כדי לגשת למידע של פתרון בעיות מתוך Macintosh OS X, לחץ על הסמל **HP Image Zone** ב-Dock (תחנת עגינה), בחר **Help** (עזרה) מסרגל התפריטים, בחר **HP Image Zone Help** (עזרה של HP Image Zone) מתפריט **Help** (עזרה) ולאחר מכן בחר **series 1600 Troubleshooting** ב-**Help Viewer** (מציג העזרה).

אם יש לך גישה לאינטרנט, באפשרותך לקבל עזרה באתר האינטרנט של HP בכתובת www.hp.com/support.

אתר האינטרנט מספק גם תשובות לשאלות נפוצות.

פתרון בעיות נייר

כדי להימנע מחסימות נייר, השתמש רק בסוגי נייר המומלצים עבור HP All-in-One לרשימת סוגי הנייר המומלצים, עיין ב-**HP Image Zone Help** (עזרה של HP Image Zone) המוצגת על-גבי המסך או בקר באתר www.hp.com/support.

אל תטען נייר מסולסל או מקומט, או נייר עם קצוות מקופלים או קרועים, לתוך מגש הנייר. למידע נוסף, ראה הימנעות מחסימות נייר.

אם הנייר בכל זאת נתקע בהתקן, פעל לפי ההוראות שלהלן כדי לפנות את חסימת הנייר.

נייר תקע את HP All-in-One

פתרון

1. לחץ על הלשונית בצד שמאל של דלת הניקוי האחורית כדי לשחרר את הדלת. הסר את הדלת על-ידי משיכה שלה לכיוון החוצה מ-HP All-in-One.

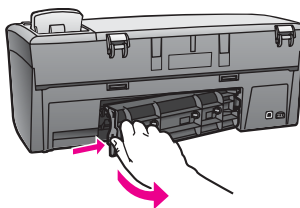

התראה אם תנסה לפנות חסימת נייר מהחלק הקדמי של HP All-in-One, אתה עלול להזיק למנגנון ההדפסה. תמיד גש ופנה חסימות נייר דרך דלת הניקוי האחורית. 

2. משוך בעדינות את הנייר החוצה מהגלגלות.

אזהרה אם הנייר נקרע בעת הוצאתו מהגלגלות, בדוק אם קיימות פיסות נייר שנקרעו בגלגלות ובגלגלים בתוך ההתקן. אם לא תסיר את כל פיסות הנייר מ-HP All-in-One, עשויות להתרחש יותר חסימות נייר. 

3. החזר את דלת הניקוי האחורית. דחוף בעדינות את הדלת קדימה עד שהיא תיכנס בנקישה למקומה.

4. לחץ על **OK** (אישור) כדי להמשיך את העבודה הנוכחית.

פתרון בעיות במחסניות הדפסה

אם אתה נתקל בבעיות בהדפסה, ייתכן שיש לך בעיה עם אחת ממחסניות ההדפסה. נסה לפעול לפי הצעדים הבאים:

1. הסר את מחסנית ההדפסה בצד הימני כדי לוודא שסרט הפלסטיק אכן הוסר. אם הסרט עדיין מכסה את חרירי הדיו, הסר בעדינות את סרט הפלסטיק באמצעות לשונית המשיכה הזורודה. אל תיגע במגעים בצבע נחושת או בחרירי הדיו.

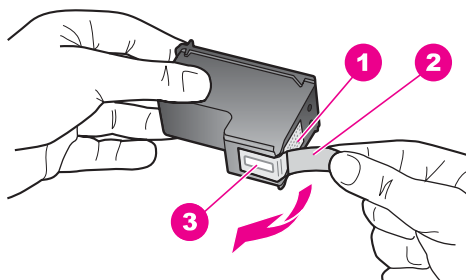

1	מגעים בצבע נחושת
2	סרט פלסטיק עם לשונית משיכה ורודה (יש להסיר לפני ההתקנה)
3	חרירי דיו מתחת לסרט

2. הכנס מחדש את מחסנית ההדפסה.

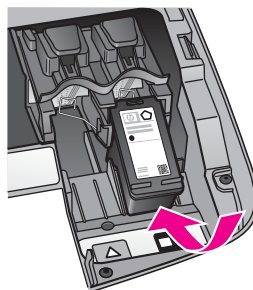

3. חזור על צעדים 1 ו-2 עבור מחסנית ההדפסה בצד השמאלי.
4. אם הבעיה ממשיכה, הדפס דוח בדיקה עצמית כדי לקבוע אם יש בעיה עם מחסניות ההדפסה. דוח זה מספק מידע שימושי לגבי מחסניות ההדפסה, ובכלל זה מידע מצב. למידע נוסף, ראה הדפסת דוח בדיקה עצמית.
5. אם דוח הבדיקה העצמית מציג בעיה, נקה את מחסניות ההדפסה. למידע נוסף, ראה ניקוי מחסניות ההדפסה.
6. אם הבעיה ממשיכה, נקה את המגעים בצבע נחושת של מחסניות ההדפסה. למידע נוסף, ראה ניקוי מגעי מחסנית ההדפסה.
7. אם קיימת עדיין בעיה בהדפסה, קבע באיזה מחסנית הדפסה יש בעיה והחלף אותה.

פתרון בעיות הדפסה

המסמך שלי לא הודפס

פתרון אם מותקנות אצלך מספר מדפסות, ודא שבחרת את HP PSC 1600 All-in-One series ביישום התוכנה עבור עבודת ההדפסה.

הערה ניתן להגדיר את HP All-in-One בתור מדפסת ברירת המחדל כדי לוודא שייבחר באופן אוטומטי בעת הדפסה מתוך יישומי התוכנה. לקבלת מידע, ראה את העזרה על-גבי המסך של פתרון הבעיות שקיבלת עם תוכנת **HP Image Zone**.

פתרון בדוק את המצב של HP All-in-One כדי לוודא שאין בו שגיאה, כגון הודעה על נייר שנתקע או מחסור בנייר. נסה לפעול לפי הצעדים הבאים:

- בדוק את תצוגת לוח הבקרה של HP All-in-One כדי לראות אם ישנן הודעות שגיאה כלשהן.
 - משתמשי Windows: בדוק את המצב של HP All-in-One מהמחשב. ב-**HP Director** (מנהל), לחץ על **Status** (מצב).
- פתור את השגיאות שמצאת. לקבלת מידע על הודעות שגיאה, ראה את העזרה על-גבי המסך של פתרון הבעיות שקיבלת עם תוכנת **HP Image Zone**.

פתרון בעיות של כרטיס זיכרון

העצה הבאה לפתרון בעיות מתייחסת למשתמשי Macintosh של iPhoto בלבד.

יש לך סרטוני וידאו על כרטיס זיכרון, אך הם אינם מופיעים ב-iPhoto לאחר שייבאת את תוכן כרטיס הזיכרון.

פתרון Photoמטפל רק בתמונות סטילס. כדי לטפל בסרטוני וידאו ובתמונות סטילס, השתמש במקום זאת ב-**Unload Images** (פריקת תמונות) מ-**HP Director** (מנהל).

עדכון התקנים

אם קיבלת הנחיה מתמיכת הלקוחות של HP או שקיבלת הודעה מהמחשב, עדכן את HP All-in-One שברשותך. קיימות מספר שיטות זמינות לעדכון; כל אחת מהן כרוכה בהורדה של קובץ למחשב שלך כדי להפעיל את **Device Update Wizard** (אשף עדכון ההתקנים).

עדכון התקנים (Windows)

השתמש באחת מהשיטות הבאות כדי למצוא עדכון עבור ההתקן שלך:

- אם קיבלת הנחיה מתמיכת הלקוחות של HP, השתמש בדפדפן האינטרנט שלך כדי להוריד עדכון עבור HP All-in-One מהאתר www.hp.com/support. הקובץ יהיה קובץ הפעלה עם חילוץ עצמי עם הסיימת .exe. כאשר אתה לוחץ פעמיים על קובץ ה-.exe, **Device Update Wizard** (אשף עדכון ההתקנים) נפתח במחשב.
 - השתמש בתוכנית השירות **Software Update** (עדכון תוכנה), המצורפת לתוכנת **HP Image Zone**, כדי לחפש באופן אוטומטי באתר התמיכה של HP אחר עדכוני התקנים במרווחי זמן קבועים מראש. למידע נוסף על השימוש בתוכנת השירות **Software Update** (עדכון תוכנה) עיין בעזרה של **HP Image Zone** המוצגת על-גבי המסך.
- הערה לאחר שתוכנית השירות **Software Update** (עדכון תוכנה) מותקנת במחשב שלך, היא תחפש עדכוני התקן. אם אין ברשותך את הגרסה האחרונה של תוכנית השירות **Software Update** (עדכון תוכנה) בזמן ההתקנה, תופיע תיבת דו-שיח שתבקש ממך לשדרג את התוכנית. אשר את השדרוג. לאחר סיום השדרוג, הפעל מחדש את תוכנת השירות **Software Update** (עדכון תוכנה) כדי לאתר עדכונים עבור HP All-in-One.



כדי להשתמש בעדכון התקנים

1. בצע אחת מהפעולות הבאות:
 - לחץ פעמיים על קובץ ה-.exe של העדכון שהורדת מתוך www.hp.com/support.
 - כאשר תתבקש לעשות זאת, קבל את עדכון ההתקן שנמצא על-ידי תוכנית השירות **Software Update**.
 2. במסך **Welcome** (ברוכים הבאים), לחץ על **Next** (הבא).
 3. יופיע מסך **Select a Device** (בחר התקן).
 4. בחר ב-HP All-in-One שלך מהרשימה, ולאחר מכן לחץ על **Next**.
 5. מופיע המסך **Important Information** (מידע חשוב).
 6. ודא שהמחשב שלך עונה על הדרישות המפורטות.
 7. אם המחשב שלך עונה על הדרישות, לחץ על **Update** (עדכן).
 8. מד התקדמות או מחוון אחר יופיע בתצוגת ההתקן.
 9. אל תנתק, תכבה, או תפריע בצורה אחרת להתקן בעת העדכון.
- הערה אם תפריע לעדכון, או שהודעת שגיאה תציין שהעדכון נכשל, יהיה עליך להתקשר למחלקת התמיכה של HP לקבלת סיוע.



7. לאחר ההפעלה מחדש של HP All-in-One, המסך **Update Complete** (עדכון הושלם) יופיע במחשב ודף בדיקה יודפס בהתקן.
7. ההתקן שלך מעודכן. כעת בטוח להשתמש ב-HP All-in-One.

עדכון התקנים (Macintosh)

אם קיבלת הנחיה מתמיכת הלקוחות של HP או שקיבלת הודעת שגיאה, השתמש במתקין העדכונים של ההתקן כדי להחיל עדכונים על HP All-in-One בצורה הבאה:

1. השתמש בדפדפן האינטרנט שלך כדי להוריד עדכון עבור HP All-in-One מהאתר www.hp.com/support.
2. לחץ לחיצה כפולה על הקובץ שהורדת.
חלון ה-Installer (תוכנית ההתקנה) נפתח במחשב שלך.
3. בצע את ההוראות של המסך כדי להתקין את העדכון ל-HP All-in-One.
4. הפעל מחדש את HP All-in-One כדי להשלים את התהליך.

14 קבל תמיכה מ-HP

Hewlett-Packard מספקת תמיכה ל-HP All-in-One באמצעות האינטרנט והטלפון. פרק זה מספק מידע על קבלת תמיכה מהאינטרנט, פנייה לתמיכת הלקוחות של HP, גישה אל המספר הסידורי ומספר זיהוי השירות, התקשרות בצפון אמריקה במהלך האחריות, התקשרות לתמיכת הלקוחות של HP ביפן, התקשרות לתמיכת הלקוחות של HP בקוריאה, התקשרות ממקום אחר בעולם, התקשרות באוסטרליה בתקופה שאחרי האחריות, והכנה של ה-HP All-in-One למשלוח.

אם אינך מוצא את התשובה בתייעוד המודפס או בתייעוד על-המסך המצורף למוצר, באפשרותך לפנות לאחד משירותי התמיכה של HP הרשומים בעמודים הבאים. שירותי תמיכה מסוימים ניתנים לקבל רק בארה"ב וקנדה, בעוד ששירותים אחרים ניתנים לקבל במדינות/אזורים רבים ברחבי העולם. אם לא רשום מספר של שירות תמיכה במדינה/ באזור שלך, פנה לסוכן מורשה של HP הקרוב ביותר אליך, לקבלת עזרה.

קבלת תמיכה ומידע נוסף מהאינטרנט

אם יש לך גישה לאינטרנט, באפשרותך לקבל עזרה מהאתר www.hp.com/support. אתר זה מציע תמיכה טכנית, מנהלי התקנים, חומרים מתכלים ומידע לגבי הזמנות.

תמיכה במסגרת אחריות

לקבלת שירות תיקונים של HP, עליך לפנות תחילה למשרד שירות של HP או למרכז תמיכת לקוחות של HP לפתרון בעיות בסיסיות. ראה **תמיכת לקוחות של HP** לקבלת מידע אודות השלבים שיש לבצע לפני הפנייה אל שירות הלקוחות.

הערה מידע זה אינו חל על לקוחות ביפן. למידע על אפשרויות שירות ביפן, ראה שירות HP Quick Exchange (יפן). 

שדרוגי אחריות

בהתאם למדינה/אזור שלך, HP עשויה להציע, בתמורה לתשלום נוסף, אפשרות לשדרוג אחריות המאריכה או משפרת את אחריות המוצר הסטנדרטית. אפשרויות זמינות עשויות לכלול תמיכה טלפונית מועדפת, שירות החזרה או החלפה בתוך יום עבודה אחד. בדרך כלל, כיסוי השירות מתחיל מתאריך רכישת המוצר, ויש לרכוש אותו בתוך פרק זמן מוגבל ממועד רכישת המוצר.

לקבלת מידע נוסף:

- בארה"ב, חייג 1-866-234-1377 כדי לדבר עם יועץ של HP.
- מחוץ לארה"ב, אנא התקשר למשרד המקומי של תמיכת הלקוחות של HP. ראה **התקשרות ממדינה/אזור אחרים בעולם לקבלת רשימה של מספרי שירות לקוחות בינלאומיים**.
- בקר באתר האינטרנט של HP: www.hp.com/support
אם התבקש לעשות זאת, בחר את המדינה/אזור שלך ולאחר מכן חפש את מידע האחריות.

החזרת HP All-in-One לשם תיקון

לפני החזרת HP All-in-One לקבלת שירות, יש להתקשר לתמיכת הלקוחות של HP. ראה **תמיכת לקוחות של HP לקבלת מידע אודות השלבים שיש לבצע לפני הפנייה אל שירות הלקוחות**.

הערה מידע זה אינו חל על לקוחות ביפן. למידע על אפשרויות שירות ביפן, ראה שירות HP Quick Exchange (יפן). 

תמיכת לקוחות של HP

תוכנות של חברות נוספות עשויות להיות מצורפות ל-HP All-in-One. אם תיתקל בבעיות בתוכניות אלה, תקבל את העזרה הטכנית הטובה ביותר על-ידי פניה למומחים של חברות אלה.

לפני שתפנה לתמיכת הלקוחות של HP, בצע את הפעולות הבאות.

1. ודא כי:

- א. ה-HP All-in-One מחובר למתח ומופעל.
 - ב. מחסניות ההדפסה שצוינו מותקנות כראוי.
 - ג. הנייר המומלץ טעון כנדרש במגש הנייר.
2. אפס את ה-HP All-in-One:
- א. כבה את ה-HP All-in-One על-ידי לחיצה על הלחצן **הפעלה**.
 - ב. נתק את כבל המתח מחלקה האחורי של ה-HP All-in-One.
 - ג. חבר חזרה את הכבל המתח ל-HP All-in-One.
 - ד. הפעל את ה-HP All-in-One על-ידי לחיצה על הלחצן **הפעלה**.
3. למידע נוסף, בקר באתר www.hp.com/support.
- אתר זה מציע תמיכה טכנית, מנהלי התקנים למדפסות, חומרים מתכלים ומידע לגבי הזמנות.
4. אם אתה עדיין נתקל בבעיות וברצונך לשוחח עם נציג תמיכת לקוחות של HP, בצע את הפעולות הבאות:
- א. הכן את השם הספציפי של ה-HP All-in-One שברשותך, כפי שמופיע בלוח הבקרה.
 - ב. הדפס דוח בדיקה עצמית. לקבלת מידע אודות הדפסת דוח בדיקה עצמית, ראה **הדפסת דוח בדיקה עצמית**.
 - ג. הכן העתק צבעוני שימש כדוגמה לפלט.
 - ד. היה מוכן לתאר את פרטי הבעיה.
 - ה. הכן את המספר הסידורי ומספר זיהוי השירות. לקבלת מידע אודות אופן הגישה אל המספר הסידורי ומספר זיהוי השירות שלך, ראה **גישה למספר הסידורי ולמספר זיהוי השירות**.
5. התקשר לשירות תמיכת הלקוחות של HP. עליך להיות בקרבת ה-HP All-in-One במהלך השיחה.

גישה למספר הסידורי ולמספר זיהוי השירות

באפשרותך לגשת למידע חשוב באמצעות שימוש ב **Information menu** (תפריט מידע) של ה-HP All-in-One. הערה אם ה-HP All-in-One לא מופעל, באפשרותך לראות את המספר הסידורי על המדבקה שמעל לדלת הניקוי האחורית. המספר הסידורי הוא הקוד בן 10 התווים בפינה השמאלית העליונה של המדבקה. 

כדי לגשת אל מספר הסידורי ומספר זיהוי השירות

1. החזק את הלחצן **OK** (אישור) לחוץ. בעת החזקת הלחצן **OK** (אישור) לחוץ, לחץ על **Copy Menu** (תפריט העתקה).
- פעולה זו מציגה את **Information Menu** (תפריט מידע).
2. לחץ על **▶** עד להופעת **Model Number** (מספר הדגם) ולאחר מכן לחץ על **OK** (אישור). פעולה זו מציגה את זיהוי השירות. רשום את זיהוי השירות המלא.
3. לחץ על **Cancel** (ביטול) ולאחר מכן על **▶** עד שיופיע **Serial Number** (מספר סידורי).
4. לחץ על **OK** (אישור).
- פעולה זו מציגה את המספר הסידורי. רשום את המספר הסידורי המלא.
5. לחץ על **Cancel** (ביטול) כדי לצאת מ **Information menu** (תפריט מידע).

התקשרות בצפון אמריקה בתקופת האחריות

התקשר לטלפון **(1-800-HP invent) (1-800-474-6836)**. התמיכה הטלפונית בארה"ב זמינה בשפות אנגלית וספרדית 24 שעות ביממה, 7 ימים בשבוע (הימים ושעות התמיכה עשויים להשתנות ללא הודעה). שירות זה ניתן ללא תשלום במהלך תקופת האחריות. מחוץ לתקופת האחריות, יתכן שתחויב בתשלום.

התקשרות ממדינה/אזור אחרים בעולם

המספרים הרשומים בהמשך עשויים לתאריך הדפסת מדריך זה. לקבלת רשימה עדכנית של מספרים בינלאומיים של שירות התמיכה של HP, בקר באתר www.hp.com/support ובחר את המדינה/האזור או השפה שלך. ניתן להתקשר למרכז התמיכה של HP במדינות/אזורים הבאים. אם המדינה/אזור שלך אינם רשומים, פנה אל המשווק המורשה או למשרד מכירות ותמיכה של HP הקרובים אליך, כדי לברר כיצד לקבל שירותים. התמיכה ניתנת חינם בתקופת האחריות; אולם, תחויב עבור שיחת הטלפון. במקרים מסוימים, יגבה גם תעריף קבוע עבור כל מקרה.



לתמיכה טלפונית באירופה, חפש את הפרטים והתנאים לתמיכה טלפונית במדינה/אזור שלך על-ידי ביקור באתר www.hp.com/support.

לחילופין, באפשרותך לשאול את הספק או להתקשר ל-HP במספר הטלפון המסופק במדריך זה. כחלק מהמאמץ המתמשך לשיפור שירות התמיכה הטלפונית, מומלץ לבקר באתר האינטרנט באופן סדיר לקבלת מידע חדש אודות מאפיינים שירות ואספקה.

מדינה/אזור	תמיכת לקוחות של HP	מדינה/אזור	תמיכת לקוחות של HP
אוסטריה	+43 1 86332 1000	ירדן	+971 4 366 2020
אוסטרליה בתקופת אחריות	1300 721 147	ישראל	+972 (0) 9 830 4848
אוסטרליה לאחר שהאחריות פגה (חיוב לפי שיחה)	1902 910 910	כוויית	+971 4 366 2020
אוקראינה, קייב	+7 (380 44) 4903520	לבנון	+971 4 366 2020
איחוד הנסיכויות	+971 4 366 2020	לוקסמבורג (גרמנית)	900 40 007
איטליה	+39 848 800 871	לוקסמבורג (צרפתית)	900 40 006
אינדונזיה	62-21-350-3408	מלזיה	1-800-805405
אירלנד	+353 1890 923 902	מערב אפריקה	+351 213 17 63 80
אלג'יר ¹	+213 61 56 45 43	מצרים	+20 2 532 5222
אנגליה	+44 (0) 870 010 4320	מקסיקו	01-800-472-6684
אנגלית, בינלאומי	+44 (0) 207 512 5202	מקסיקו (מקסיקו סיטי)	(55) 5258-9922
אקוודור (Andinatel)	999119+1-800-7112884	מרקו ¹	+212 22 404747
אקוודור (Pacifitel)	1-800-225528 +1-800-7112884	נורבגיה ²	+47 815 62 070
ארגנטינה	,(54)11-4778-8380 0-810-555-5520	ניגריה	+234 1 3204 999
ארצות הברית	1-800-474-6836 (1-800-HP invent)	ניו-זילנד	0800 441 147
בוליביה	800-100247	סוריה	+971 4 366 2020
בחרין	800 171	סין	,021-38814518 8008103888
בלגיה (הולנדית)	+32 070 300 005	סינגפור	65 - 62725300
בלגיה (צרפתית)	+32 070 300 004	סלובקיה	+421 2 50222444
בנגלדש	שלח פקס אל: +65-6275-6707	ספרד	+34 902 010 059
ברוניי	שלח פקס אל: +65-6275-6707	סרי-לנקה	שלח פקס אל: +65-6275-6707

מדינה/אזור	תמיכת לקוחות של HP	מדינה/אזור	תמיכת לקוחות של HP
ברזיל (Localidades) Demais	0800 157751	עומן	+971 4 366 2020
ברזיל (סן פאולו רבתי)	(11) 3747 7799	ערב הסעודית	800 897 1444
ג'מאיקה	1-800-711-2884	פוארטו-ריקו	1-877-232-0589
גואטמלה	1800-999-5105	פולין	000 5666 22 +48
גרמניה (0.12 יורו לדקה)	+49 (0) 180 5652 180	פורטוגל	+351 808 201 492
דנמרק	+45 70 202 845	פיליפינים	632-867-3551
דרום אפריקה, פרט לרפובליקה	+27 11 2589301	פינלנד	+358 (0) 203 66 767
דרום אפריקה (הרפובליקה הדרום אפריקנית)	086 0001030	פנמה	001-800-711-2884
הודו	91-80-8526900	פקיסטן	שלח פקס אל: +65-6275-6707
הודו (שיחת חינם)	1600-4477 37	פרו	0-800-10111
הונג-קונג SAR (Special Administrative Region)	+(852) 2802 4098	צ'ילה	800-360-999
הונגריה	+36 1 382 1111	צ'כיה	+420 261307310
המזרח התיכון (בינלאומי)	+971 4 366 2020	צרפת (0.10 יורו לדקה)	165 2020 0900
הפדרציה הרוסית, מוסקבה	+7 095 7973520	צרפת (0.34 יורו לדקה)	+33 (0)892 69 60 22
הפדרציה הרוסית, סנט פטרסבורג	+7 812 3467997	קולומביה	01-800-51-474-6836 (01-800-51-HP invent)
הקריבים ומרכז אמריקה	1-800-711-2884	קוסטה ריקה	,0-800-011-4114 1-800-711-2884
הרפובליקה הדומיניקנית	1-800-711-2884	קוריאה	+82 1588 3003
הרשות הפלשתינית	+971 4 366 2020	קטאר	+971 4 366 2020
וייטנאם	84-8-823-4530	קמבודיה	שלח פקס אל: +65-6275-6707
ונצואלה	0-800-474-6836 (0-800-HP invent)	קנדה בתקופת אחריות	(905) 206 4663
ונצואלה (קראקס)	(502) 207-8488	קנדה לאחר שהאחריות פגה (חייב לפי שיחה)	1-877-621-4722
טאיוואן	,+886 (2) 8722-8000 0800 010 055	רומניה	+40 (21) 315 4442
טורקיה	+90 216 579 71 71	שבדיה	+46 (0)77 120 4765
טרניידד וטובגו	1-800-711-2884	שווייץ ³	+41 0848 672 672
יוון, בינלאומי	+30 210 6073603	תאילנד	0-2353-9000

הערה אם HP All-in-One אינו מופעל, באפשרותך לנתק את כבל החשמל ולאחר מכן להזיז באופן ידני את גררת ההדפסה לקצה הימני כדי להוציא את מחסניות ההדפסה. כאשר תסיים, הזז באופן ידני את גררת ההדפסה לעמדת המוצא (בצד שמאל) ולאחר מכן המשך לשלב 6.



4. סגור את דלת הגישה אל תושבת ההדפסה והמתן מספר דקות עד שתושבת ההדפסה תחזור לעמדת המוצא שלה (בצד שמאל).

הערה ודא שהסורק חזר לעמדת המוצא שלו לפני שתכבה את ה-HP All-in-One.



5. לחץ על לחצן **On** (הפעלה) כדי לכבות את HP All-in-One ולאחר מכן נתק את כבל החשמל.
 6. הכנס את מחסניות ההדפסה למגני מחסניות הדפסה או למכל פלסטי אטום, כדי שלא יתייבשו והנח בצד. אל תשלח אותן עם ה-HP All-in-One, אלא אם כן נציג תמיכת הלקוחות של HP הורה לך לעשות זאת.
 7. נתק את כבל החשמל מ-HP All-in-One.

הערה אל תחזיר את כבל החשמל וספק המתח יחד עם HP All-in-One. ה-HP All-in-One החלופי לא יישלח עם פריטים אלה. אחסן את כבל החשמל ואת ספק המתח במקום בטוח עד שיגיע ה-HP All-in-One החלופי.



8. הסר את כיסוי לוח הבקרה לפי ההוראות הבאות:

- א. ודא שתצוגת לוח הבקרה נמצאת במצב שטוח כנגד HP All-in-One.
- ב. הרם את המכסה.
- ג. הצב את האגודל שלך לאורך החריץ בצד שמאל של כיסוי לוח הבקרה. הסר בעדינות את כיסוי לוח הבקרה מההתקן, כמוצג להלן.

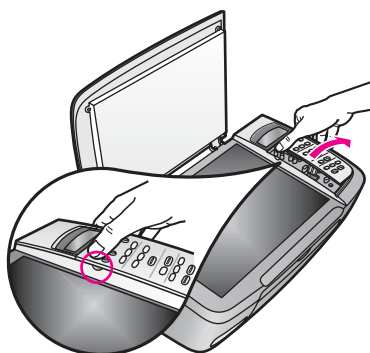

9. שמור על כיסוי לוח הבקרה. אל תחזיר את כיסוי לוח הבקרה יחד עם ה-HP All-in-One.

הערה ה-HP All-in-One החלופי עשוי להגיע ללא כיסוי לוח בקרה. אחסן את כיסוי לוח הבקרה במקום בטוח וכאשר ה-HP All-in-One החלופי יגיע, חבר מחדש את כיסוי לוח הבקרה. עליך לחבר את כיסוי לוח הבקרה כדי להשתמש בפונקציות לוח הבקרה ב-HP All-in-One החלופי.



עצה עיין במדריך ההתקנה המצורף ל-HP All-in-One לקבלת הוראות לחיבור כיסוי לוח הבקרה.



10. אם חומרי האריזה המקוריים זמינים, ארוז את ה-HP All-in-One באריזה זו, או השתמש בחומרי האריזה שהגיעו עם ההתקן החליפי.

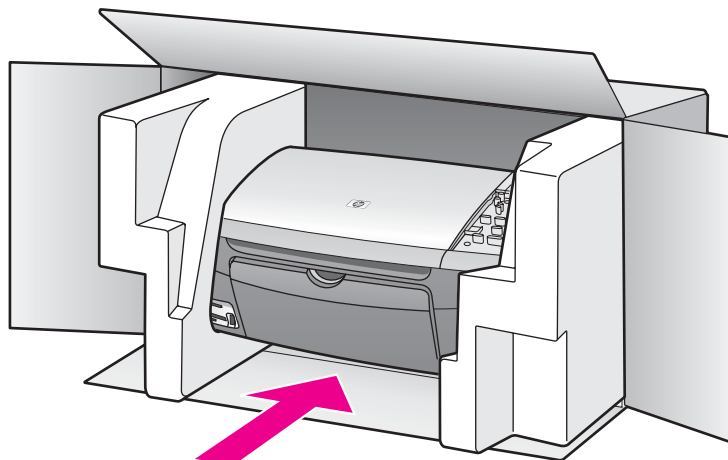

- אם חומרי האריזה המקוריים אינם ברשותך, השתמש בחומרי אריזה מתאימים אחרים. מזקי משלוח הנגרמים כתוצאה מאריזה בלתי נאותה ו/או העברה לא נאותה אינם מכוסים במסגרת האחריות.
11. הדבק את תווית המשלוח החוזר על חלקה החיצוני של הקופסה.
12. באריזה יש לכלול את הפריטים הבאים:
- תיאור מלא של התסמינים עבור אנשי השירות (דוגמאות לבעיות של איכות הדפסה עשויות לסייע).
 - עותק של חשבונית המכירה או הוכחת קניה אחרת לביסוס תקופת כיסוי האחריות.
 - שם, כתובת ומספר טלפון שבו ניתן ליצור עמך קשר במשך היום.

15 הצהרת אחריות מוגבלת של Hewlett-Packard

משך האחריות המוגבלת

מוצר HP	משך האחריות המוגבלת
תוכנה של	90 ימים
מדפסת	שנה אחת
מחסניות הדפסה	עד שאזל דיו HP או עד תאריך "סוף תקופת האחריות" המודפס על המחסנית, הראשון מביניהם. אחריות זו לא מכסה את מוצרי הדיו של HP שמולאו מחדש, יוצרו מחדש, שופצו, נעשה בהם שימוש לרעה או שטופלו ללא רשות.
עזרים	90 ימים

היקף האחריות המוגבלת

Hewlett-Packard (HP) מבטיחה ללקוח משתמש קצה כי מוצרי HP שצוינו קודם יסופקו ללא פגמים בחומרים או בעבודה למשך התקופה שצוינה, אשר מתחילה בתאריך הרכישה מצד הלקוח.

עבור מוצרי תוכנה, האחריות המוגבלת של HP חלה רק על כישלון לבצע הנחיות תכנות. HP אינה מתחייבת שהפעלת מוצר כלשהו תהיה נטולת הפרעות או נקייה משגיאות.

האחריות המוגבלת של HP מכסה רק את הפגמים שנובעים כתוצאה משימוש רגיל במוצר ואינה מכסה בעיות אחרות כלשהן, לרבות אלה הנובעות כתוצאה מהתנאים הבאים: א. תחזוקה או שינויים לא הולמים; ב. תוכנה, חומרי הדפסה, חלקים או חומרים מתכלים שלא סופקו על-ידי HP או ש-HP אינה תומכת בהם; ג. פעולה מחוץ למפרט של המוצר; ד. שינוי לא מורשה או שימוש לרעה.

עבור מוצרי מדפסת של HP, השימוש במחסנית דיו שאינה מתוצרת HP או במחסנית דיו שמולאה מילוי חוזר אינו משפיע על האחריות כלפי הלקוח או על חוזה תמיכה כלשהו בין HP ובין הלקוח. עם זאת, אם יתברר שהנזק או הכשל במדפסת נגרם כתוצאה משימוש במחסנית דיו שאינה מתוצרת HP, או במחסנית הדפסה שמולאה שנית, HP תגבה תעריפי זמן וחומרים סטנדרטיים, כדי לתת שירות למדפסת ולתקן את הנזק או הכשל המסוים.

אם בתקופת האחריות, תקבל HP הודעה בדבר פגם במוצר כלשהו אשר מכוסה במסגרת האחריות של HP, חברת HP תתקן או תחליף את המוצר, לפי בחירתה.

אם אין באפשרות HP לתקן או להחליף, כמקובל, מוצר פגום הנמצא בתקופת האחריות, תחזיר HP ללקוח את הכסף ששילם תוך זמן סביר, לאחר קבלת ההודעה על הפגם.

HP אינה מתחייבת לתקן, להחליף או להחזיר את הכסף, עד שהלקוח יחזיר את המוצר הפגום ל-HP.

כל מוצר חלופי יהיה חדש או כמו-חדש, ובלבד שתפקודו יהיה זהה לפחות לזה של המוצר המוחלף.

מוצרי HP עשויים לכלול חלקים, רכיבים או חומרים מחדשים שתפקודם אינו נופל מזה של חלקים, רכיבים או חומרים חדשים.

הצהרת האחריות המוגבלת של HP תהיה בתוקף בכל מדינה/אזור או מקום בהם מפיצה חברת HP את מוצר HP הנמצא באחריות. הסכמים לשירותי אחריות נוספים, כגון שירות באתר הלקוח, עשויים להיות זמינים בכל מתקן שירות מורשה של HP במדינות שבהן מופץ המוצר על-ידי HP או יבואן מורשה.

הגבלת האחריות

עד למידה המותרת בחוק המקומי, HP או ספקי צד שלישי שלה, אינם אחראים או מתנים בכל דרך שהיא, בין אם במפורש או במרומז, מתכחשים לאחריות או לתנאים של סחירות, איכות מספקת, והתאמת המוצר למטרה מסוימת.

מגבלת חבות

עד למידה המותרת בחוק המקומי, הפתרונות המופיעים בהצהרת אחריות זו הנם הפתרונות היחידים והבלעדיים של הלקוח.

ככל שמתיר זאת החוק המקומי, פרט להתחייבויות המפורשות בהצהרת אחריות זו, בשום מקרה לא יהיו HP או ספקי צד שלישי שלה, אחראים לנזקים ישירים, עקיפים, מיוחדים, מקריים, או תוצאתיים, בין אם הם מכוח חוזה, מזיקין, או כל תיאוריה משפטית אחרת, ובין אם ניתנה הודעה בדבר האפשרות לנזקים אלה.

חוק מקומי

הצהרת אחריות זו מעניקה ללקוח זכויות משפטיות מוגדרות. ללקוח עשויות להיות זכויות אחרות, המשתנות ממדינה למדינה בארה"ב, ממחוז למחוז בקנדה, וממדינה למדינה בשאר העולם.

במידה שהצהרת אחריות מוגבלת זו אינה עולה בקנה אחד עם החוק המקומי, תהיה הצהרת האחריות נתונה לשינויים לצורך התאמתה לחוק המקומי. ייתכן שהגבלות וויתורים מסוימים הניתנים ללקוח במסגרת הצהרת אחריות זו לא יהיו תקפים על-פי החוק המקומי. לדוגמה, מדינות מסוימות בארה"ב, וכן ממשלות מסוימות מחוץ לארה"ב (לרבות מחוזות בקנדה), רשאים:

למנוע מההכחשות וההגבלות בהצהרת אחריות זו מלהגביל את זכויותיו החוקיות של צרכן (כמו למשל, אנגליה); להגביל בדרך אחרת את יכולת היצרן לאכוף הגבלות או ויתורים כאלה; או להעניק ללקוח זכויות אחריות נוספות, לציין משך אחריות מכללא שהיצרן אינו יכול לשלול, או למנוע הגבלות על משך האחריות מכללא.

התנאים בהצהרת אחריות זו, מלבד עד לגבול המותר לפי חוק, אינם מונעים, מגבילים או משנים והנם תוספת לזכויות החוקיות המהייבבות החלות על המכירה של מוצרי HP ללקוחות אלו.

מידע אחריות מוגבלת עבור מדינות/אזורים של האיחוד האירופי

להלן השמות והכתובות של ישויות HP המעניקות אחריות מוגבלת של HP (אחריות יצרן) במדינתך. ייתכן שיש לך גם זכויות המעוגנות בחוק כנגד המוכר על בסיס הסכם הרכישה בנוסף לאחריות היצרן, אשר אינן מוגבלות על-ידי אחריות יצרן זו.

בלגיה/לוקסמבורג	אירלנד	דנמרק
Hewlett-Packard Belgium BVBA/ SPRL Luchtschipstraat 1 Rue de l'aeronef B-1140 Bruxelles	Hewlett-Packard Ireland Ltd 30 Herbert Street IRL-Dublin 2	Hewlett-Packard A/S Kongevejen 25 DK-3460 Birkerød
הולנד	צרפת	פורטוגל
Hewlett-Packard Nederland BV Startbaan 16 1187 XR Amstelveen NL	Hewlett-Packard France 1 Avenue du Canada Zone d'Activite de Courtaboeuf F-91947 Les Ulis Cedex	Hewlett-Packard Portugal - Sistemas de Informática e de Medida S.A Edifício D. Sancho I Quinta da Fonte Porto Salvo 2780-730 Paco de Arcos P-Oeiras

<p>España Hewlett-Packard Española S.L. C/ Vicente Aleixandre 1 Parque Empresarial Madrid - Las Rozas Las Rozas 28230 E-Madrid</p>	<p>Österreich Hewlett-Packard Ges.m.b.H. Lieblgasse 1 A-1222 Wien</p>	<p>גרמניה Hewlett-Packard GmbH Herrenberger Straße 110-140 D-71034 Böblingen</p>
<p>שוודיה Hewlett-Packard Sverige AB Skalholtskatan 9 S-164 97 Kista</p>	<p>יוון Hewlett-Packard Hellas E.Π.E. Voriou Epirou 76 151 25 Maroussi Athens</p>	<p>פינלנד Hewlett-Packard Oy Piispankalliontie 17 FIN-02200 Espoo</p>
<p>Polska Hewlett-Packard Polska Sp. z o.o. ul. Szturmowa 2A 02-678 Warszawa Wpisana do rejestru przedsiębiorcow w Sadzie Rejonowym dla m.st. Warszawy, XX Wydział Gospodarczy pod numerem KRS 0000016370</p>	<p>אנגליה Hewlett-Packard Ltd Cain Road Bracknell GB-Berks RG12 1HN</p>	<p>איטליה Hewlett-Packard Italiana S.p.A Via G. Di Vittorio 9 Cernusco sul Naviglio 20063 I-Milano</p>
<p>לטביה Hewlett-Packard SIA Palasta iela 7 Riga, LV-1050</p>	<p>Lietuva UAB "Hewlett-Packard" Šeimyniškių g. 21B 09200 Vilnius</p>	<p>הונגריה Hewlett-Packard Magyarország Kft. 1117 Budapest Neumann J. u. 1.</p>
<p>אסטוניה HP Oy Eesti Filiaal Estonia pst. 1 EE-10143 Tallinn tel +372 6 813 820 fax +372 6 813 822</p>	<p>Česka republika HEWLETT-PACKARD s.r.o. Vyskočilova 1/1410 140 21 Praha 4</p>	<p>Slovenská republika Hewlett-Packard Slovakia, s.r.o. Miletičova 23 826 00 Bratislava</p>
<p>מלטה Hewlett-Packard Europe B.V. Amsterdam, Meyrin Branch 150, Route de Nant d'Avril 1217 Meyrin, Geneva Switzerland</p>	<p>קפריסין/קיבריס Hewlett-Packard Hellas E.Π.E. Voriou Epirou 76 151 25 Maroussi Athens, Greece</p>	<p>סלובניה Hewlett-Packard d.o.o. Tivolska cesta 48 1000 Ljubliana</p>

16 מידע טכני

המפרטים הטכניים ומידע התקינה הבינלאומי עבור ה-HP All-in-One שלך מפורטים בחלק זה. פרק זה מכיל את המידע הבא:

- דרישות מערכת של Windows ו-Macintosh
- מפרטים של נייר, הדפסה, העתקה, כרטיס זיכרון וסריקה
- מפרטים פיזיים, מפרטי חשמל ומפרטי סביבה
- הודעות תקינה
- הצהרת תאימות

דרישות מערכת

דרישות המערכת של התוכנה נמצאות בקובץ Readme. למידע על הצגת קובץ Readme, ראה הצג את קובץ Readme.

מפרטי נייר

סעיף זה כולל מידע אודות קיבולת של מגשי נייר, גודלי נייר ומפרטי שולי הדפסה.

קיבולות מגש הנייר

סוג	משקל הנייר	מגש הזנה*	מגש פלט**
נייר רגיל	60 עד 90 gsm (16 עד lb 24)	100 (נייר במשקל 20 lb)	50 (נייר במשקל 20 lb)
נייר בגודל legal	75 עד 90 gsm (20 עד lb 24)	100 (נייר במשקל 20 lb)	50 (נייר במשקל 20 lb)
כרטיסים	gsm index max 200 (lb 110)	20	10
מעטפות.	75 עד 90 gsm (20 עד lb 24)	10	10
שקפים	לא ישים	30	15 או פחות
מדבקות	לא ישים	20	10
נייר צילום בגודל 102 x 152 מ"מ	236 gsm (145 lb)	30	15
נייר צילום בגודל 216 x 279 מ"מ	לא ישים	20	10

* קיבולת מירבית.

** קיבולת מגש הפלט מושפעת מסוג הנייר וכמות הדיו בה אתה משתמש. חברת HP ממליצה לרוקן לעיתים תדירות את מגש הפלט.

גודלי נייר

סוג	גודל
נייר	Letter: 216 x 279 מ"מ A4: 210 x 297 מ"מ

גודל	סוג
<p>A5: 148 x 210 מ"מ</p> <p>Executive: 184 x 267 מ"מ</p> <p>Legal: 216 x 356 מ"מ</p> <p>B5: 176 x 250 מ"מ</p>	
<p>.S.U #10: 105 x 241 מ"מ</p> <p>.S.U #9: 99 x 226 מ"מ</p> <p>A2: 111 x 146 מ"מ</p> <p>DL: 110 x 220 מ"מ</p> <p>C6: 114 x 162 מ"מ</p>	מעטפות.
<p>Letter: 216 x 279 מ"מ</p> <p>A4: 210 x 297 מ"מ</p>	שקפים
<p>102 x 152 מ"מ</p> <p>127 x 178 מ"מ</p> <p>Letter: 216 x 280 מ"מ</p> <p>A4: 210 x 297 מ"מ</p> <p>102 x 305 מ"מ פנורמי</p> <p>127 x 305 מ"מ פנורמי</p>	נייר צילום
<p>76 x 127 מ"מ</p> <p>קרטיסיה: 101 x 152 מ"מ</p> <p>127 x 178 מ"מ</p> <p>A6: 105 x 149 מ"מ</p> <p>Hagaki: 100 x 148 מ"מ</p>	קרטיסים
<p>Letter: 216 x 279 מ"מ</p> <p>A4: 210 x 297 מ"מ</p>	מדבקות
76 x 127 מ"מ עד ל- 216 x 356 מ"מ	Custom (מותאם אישית)

מפרטים של שולי ההדפסה

למטה (הקצה המאסף)*	עליון (קצה מוביל)		
נייר או גיליון שקף			
6.7 מ"מ	1.8 מ"מ	ארה"ב (Letter, Legal, Executive)	
6.7 מ"מ	1.8 מ"מ	ISO (A5, A4) ו-JIS (B5)	
מעטפות			
6.7 מ"מ	3.2 מ"מ		
כרטיסים			
6.7 מ"מ	1.8 מ"מ		

* שוליים אלה אינם תואמים ל-HP All-in-One; עם זאת, שטח ההדפסה הכולל תואם. שטח ההדפסה מוסט מהמרכז ב-5.4 מ"מ (0.21 אינץ'), ולכן השוליים למעלה ולמטה אינם סימטריים.

מפרטי הדפסה

- 1200 x 1200 dpi שחור
- HP PhotoREt III צבע עם 1200 x 1200 dpi
- שיטה: drop-on-demand thermal inkjet
- שפה: HP PCL רמה 3, PCL3 GUI או PCL 10
- מהירות ההדפסה משתנה לפי המורכבות של המסמך
- מחזור עבודה לכל חודש: 500 דפים מודפסים (ממוצע), 5000 דפים מודפסים (מקסימום)
- הדפסה בגודל פנורמי

מצב	רזולוציה (dpi)	מהירות** (ppm)	
Best (מיטבית)	1200 x 1200	2	שחור
	1200 x 1200 עד 4800 dpi ממוטב*	0.5	צבע
Normal (רגילה)	600 x 600	7	שחור
	600 x 600	4	צבע
Fast (מהירה)	300 x 300	23	שחור
	300 x 300	18	צבע

הדפסה בצבע ברזולוציה של עד 4,800 x 1,200 dpi ממוטבת על-גבי ניירות צילום משובחים, רזולוציית קלט של 1,200 x 1,200 dpi.

** מקסימום, משתנה לפי דגם וסוג נייר.

מפרטי העתקה

- עיבוד תמונה דיגיטלית
- עד 99 עותקים מהמקור (משתנה לפי דגם)
- זום דיגיטלי מ-25% עד 400% (משתנה לפי דגם)
- Fit to page (התאמה לעמוד), Poster (כרזה), Many on page (מספר עמודים על דף)
- עד 23 העתקים לדקה בשחור. 18 העתקים לדקה בצבע (משתנה לפי דגם).
- מהירות ההעתקה משתנה לפי המורכבות של המסמך

מצב	מהירות (ppm)	רזולוציית הדפסה (dpi)	רזולוציית סריקה (dpi)*
Best (מיטבית)	עד 0.8	1200 x 1200	1200 x 2400
צבע	עד 0.8	**1200 x 1200	1200 x 2400
Normal (רגילה)	עד 7	600 x 600	1200 x 2400
צבע	עד 4	600 x 600	1200 x 2400
Fast (מהירה)	עד 23	300 x 300	600 x 1200
צבע	עד 18	300 x 300	600 x 1200

* מקסימום בהתאמת קנה מידה של 400%.

** הדפסה בצבע ברזולוציה של עד 4,800 dpi x 1,200 ממוטבת על-גבי ניירות צילום משובחים, רזולוציית קלט של 1,200 x 1,200 dpi.

מפרטי כרטיס זיכרון

- מספר מרבי מומלץ של קבצים על כרטיס זיכרון: 1,000
- גודל מרבי מומלץ של קובץ יחיד: מקסימום 12 מגה-פיקסל, מקסימום 8 MB
- גודל מרבי מומלץ של כרטיס זיכרון: 1 GB (מצב יציב בלבד)
- הערה: אם מתקרבים לאחד מהגבולות המרביים המומלצים לכרטיס זיכרון הביצועים של HP All-in-One עלולים להיות אטיים מהצפוי. 

סוגי כרטיסי זיכרון נתמכים

- CompactFlash
- SmartMedia
- Memory Stick
- Memory Stick Duo
- Memory Stick Pro
- Magic Gate Memory Stick
- Secure Digital
- (MMC) MultiMediaCard
- xD-Picture Card

מפרטי סריקה

- עורך תמונות כלול
- תוכנת OCR משולבת ממירה באופן אוטומטי טקסט שנסרק לטקסט שניתן לערוך.
- מהירות הסריקה משתנה לפי המורכבות של המסמך
- ממשק תואם-Twain
- רזולוציה: עד 19200 dpi; 1200 x 4800 dpi משופר (באמצעות תוכנה)
- צבע: צבע 48 סיביות, גווני אפור 8 סיביות (256 רמות של אפור)
- גודל סריקה מקסימלי מהזכוכית: 297 x 216 מ"מ

מפרטים פיסיים

- גובה: 171 מ"מ (תצוגת לוח הבקרה במצב פונה כלפי מטה)
- רוחב: 438 מ"מ
- עומק: 283 מ"מ
- משקל: 5.5 ק"ג

מפרטי חשמל

- צריכת חשמל: מקסימום 40 W
- מתח קלט בוולט: AC 90 עד 240 V ~ 1 A 47-63 Hz, מוארק
- מתח פלט בוולט: DC 32 Vdc==940 mA, DC 16 Vdc==625 mA

מפרטים סביבתיים

- טווח טמפרטורות הפעלה מומלץ: 15° עד 32° צלזיוס (59° עד 90° פרנהייט)
- טווח טמפרטורות הפעלה מותר: 15° עד 35° צלזיוס (59° עד 95° פרנהייט)
- לחות: 15% עד 85% לא-דחוס
- טווח טמפרטורות במצב חוסר פעילות (אחסון): -40° עד 60° צלזיוס (-40° עד 140° פרנהייט)

הערה  בנוכחות שדות אלקטרומגנטיים חזקים, ייתכן שתהיה הפרעה מסיימת לפלט מה-HP All-in-One. HP ממליצה על שימוש בכבל USB באורך קטן או שווה ל-3 מ' כדי למזער את הרעש הנגרם בשל אפשרות של שדות אלקטרומגנטיים חזקים.

מפרטים נוספים

זיכרון: 8 MB ROM, 32 MB DRAM
אם יש לך גישה לאינטרנט, באפשרותך לקבל מידע על אקוסטיקה מאתר האינטרנט של HP. בקר באתר: www.hp.com/support

התוכנית למוצרים ידידותיים לסביבה

חלק זה מספק מידע על הגנת הסביבה; ייצור אozon; צריכת אנרגיה; שימוש בנייר; פלסטיק; גיליון נתונים על בטיחות חומרים; ותוכניות מיחזור.

הגנה על הסביבה

חברת Hewlett-Packard מחויבת לספק מוצרים איכותיים בדרך נאמנה לסביבה. מוצר זה תוכנן עם מספר תכונות שימזערו את ההשפעות על הסביבה שלנו.
למידע נוסף, בקר באתר המחויבות לסביבה של HP, בכתובת:
www.hp.com/hpinfo/globalcitizenship/environment/index.html

ייצור אozon

מוצר זה לא יוצר כמות ניכרת של גז אozon (O3).

שימוש בנייר

מוצר זה מתאים לשימוש בנייר ממוחזר לפי DIN 19309.

פלסטיק

חלקי פלסטיק ששוקלים מעל 25 גרם מסומנים לפי התקנים הבינלאומיים שמשפרים את היכולת לזהות פלסטיק למטרות מיחזור בתום חייו המוצר.

גיליונות נתונים על בטיחות חומרים

ניתן לקבל גיליונות נתונים על בטיחות חומרים (MSDS) באתר האינטרנט של HP, בכתובת:
www.hp.com/go/msds
לקוחות ללא גישה לאינטרנט צריכים ליצור קשר עם מרכז שירות הלקוחות המקומי של HP.

תוכנית מיחזור

HP מציעה מספר גדל של תוכניות החזרה ומיחזור של מוצרים במדינות/אזורים רבים והיא שותפה לכמה ממרכזי המיחזור האלקטרוני הגדולים ביותר ברחבי העולם. HP גם משמרת משאבים על-ידי שיפוץ ומכירה חוזרת של כמה ממוצריה הפופולריים ביותר.

מוצר זה של HP מכיל את החומרים הבאים שעשויים להזדקק לטיפול מיוחד בסוף מחזור החיים שלהם:

- כספית במנורת הפלאורסצנט בסורק (פחות מ-2 מ"ג)
- עופרת בהלחמה

תוכנית מיחזור לחומרי הזרקת דיו מתכלים

HP מחויבת להגנת הסביבה. התוכנית למיחזור חומרים מתכלים של HP Inkjet קיימת במדינות/אזורים רבים, ומאפשרת לך למחזר מחסניות הדפסה משומשות ללא תשלום. למידע נוסף, בקר באתר האינטרנט הבא:

www.hp.com/hpinfo/globalcitizenship/environment/recycle/inkjet.html

הודעות תקינה

ה-HP All-in-One עונה על דרישות המוצר מסוכנויות תקינה במדינה/באזור שלך. חלק זה מספק מידע על מספר זיהוי הדגם לתקינה עבור ה-HP All-in-One שברשותך; הצהרת FCC; והודעות נפרדות למשתמשים באוסטרליה, יפן וקוריאה.

מספר זיהוי דגם לתקינה

למוצר שלך מוקצה מספר דגם לתקינה לצורך זיהוי למטרות תקינה. מספר הדגם לתקינה עבור המוצר שלך הוא SDGOB-0401-01. אין לבלבל מספר תקינה זה עם שם השיווק (HP PSC 1600 All-in-One series) או מספר המוצר.

Declaration of conformity



DECLARATION OF CONFORMITY

according to ISO/IEC Guide 22 and EN 45014

Manufacturer's Name: Hewlett-Packard Company
Manufacturer's Address: 16399 West Bernardo Drive
San Diego CA 92127, USA
Regulatory Model Number: SDGOB-0401-01

Declares, that the product:

Product Name: HP PSC 1600 All-in-One series

Power Adapters HP part#: 0950-4491, 0957-2144, 0950-4466
RoHS Compliant Adapters: 0957-2146, 0957-2152, 0957-2153, 0957-2151

Conforms to the following Product Specifications:

Safety: IEC 60950: 1999 3rd edition
EN 60950: 1999
IEC 60825-1 Edition 1.2: 2001 / EN 60825-1+A11+A2+A1: 2002 Class 1(Laser/Led)
UL 60950: 1999
CAN/CSA-22.2 No. 60950-1-03
NOM 019-SFCI-1993, AS/NZS 60950: 2000, GB4943: 2001

EMC: CISPR 22:1997 / EN 55022:1998 Class B
CISPR 24:1997 / EN 55024:1998
IEC 61000-3-2: 2000 / EN 61000-3-2: 2000
IEC 61000-3-3/A1: 2001 / EN 61000-3-3/ A1: 2001
CNS13438:1998, VCCI-2
FCC Part 15-Class B/CES-003, Issue 2
GB9254: 1998

Supplementary Information:

The product herewith complies with the requirements of the Low Voltage Directive 73/23/EC, the EMC Directive 89/336/EC and carries the CE-marking accordingly.

1) The product was tested in a typical configuration.

05 Nov 2004

Date

Muthya S. Guha, Hardware Test & Regs
MGR.

European Contact for regulatory topics only: Hewlett Packard GmbH, HQ-TRE, Herrenberger Strasse 140,
D-71034 Böblingen Germany, (FAX +49-7031-14-3143)

HP PSC 1600 All-in-One series

מדריך למשתמש

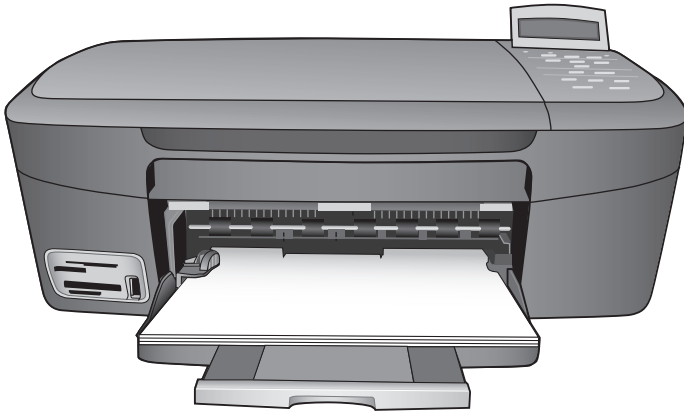

you + hp