

Warranty Registration
 Register online today for a chance to win a FREE Tripp Lite product! www.tripplite.com/warranty



Owner's Manual

LCDD-Series UPS System

Model:
SMX1500LCDT
 (AG-00A7)

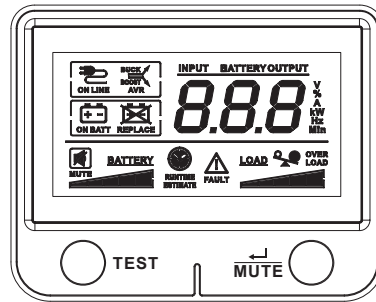
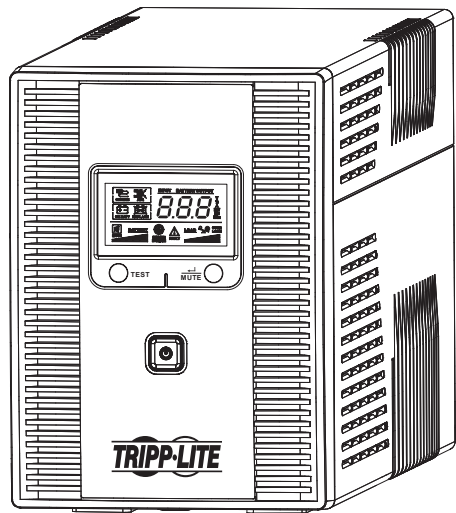

Important Safety Instructions	2	Features	8
Quick Installation	3	Battery Replacement	9
Basic Operation	4	Storage and Service	10
UPS On/Off	4	Warranty Registration	11
LCD Display	5	Español	12
Display UPS/Power Conditions	6	Français	23
Enable/Disable Alarm	6	Русский	34
Self-Test	7		
Error Messages	7		



1111 W. 35th Street, Chicago, IL 60609 USA • www.tripplite.com/support

Copyright © 2013 Tripp Lite. All rights reserved. SmartPro® is a registered trademark of Tripp Lite.

Important Safety Instructions

SAVE THESE INSTRUCTIONS

This manual contains instructions and warnings that should be followed during the installation, operation and storage of this product. Failure to heed these warnings may affect the warranty.

UPS Location Warnings

- Install your UPS indoors, away from excess moisture or heat, conductive contaminants, dust or direct sunlight.
- For best performance, keep the indoor temperature between 32° F and 104° F (0° C and 40° C).
- Leave adequate space around all sides of the UPS for proper ventilation.
- Only set the UPS upright on a sturdy flat surface. Do not block fans or ventilation holes, as this will seriously inhibit the unit's internal cooling and cause product damage not covered under warranty.

UPS Connection Warnings

- Connect your UPS directly to a properly grounded AC power outlet. Do not plug the UPS into itself; this will damage the UPS.
- Do not modify the UPS's plug, and do not use an adapter that would eliminate the UPS's ground connection.
- Do not use extension cords to connect the UPS to an AC outlet.
- If the UPS receives power from a motor-powered AC generator, the generator must provide clean, filtered, computer-grade output.
- The mains socket outlet that supplies the UPS should be easily accessible and located near the UPS.

Equipment Connection Warnings

- Use of this equipment in life support applications where failure of this equipment can reasonably be expected to cause the failure of the life support equipment or to significantly affect its safety or effectiveness is not recommended. Do not use this equipment in the presence of a flammable anesthetic mixture with air, oxygen or nitrous oxide.
- Do not connect surge suppressors or extension cords to the output of your UPS. This might damage the UPS and may affect the surge suppressor and UPS warranties.
- Connect the UPS to an outlet that is adequately protected against excess currents, short circuits and earth faults as part of the building installation.

Battery Warnings

- Batteries can present a risk of electrical shock and burn from high short-circuit current. Observe proper precautions. There are no user-serviceable parts inside the UPS. Do not open the UPS except to perform battery replacement. Do not open batteries. Do not short or bridge the battery terminals with any object. Unplug and turn off the UPS before performing battery replacement. Use tools with insulated handles. Battery replacement should be performed only by authorized service personnel using the same number and type of batteries (Sealed Lead-Acid). Do not dispose of the batteries in a fire. The batteries are recyclable. Refer to your local codes for disposal requirements or in the USA only call 1-800-SAV-LEAD or 1-800-8-BATTERY (1-800-822-8837) or visit www.rbrc.com for recycling information. Tripp Lite offers a complete line of UPS System Replacement Battery Cartridges (R.B.C.). Visit Tripp Lite on the Web at www.tripplite.com/support/battery/index.cfm to locate the specific replacement battery for your UPS.

Quick Installation

STEP 1: Plug the UPS into a properly grounded outlet.

Connect the included C14 power cord* to the UPS then plug the UPS into a properly grounded C13 power source.** The UPS will be in standby mode after plugging it into the wall outlet. Before pressing the POWER  BUTTON, the input voltage range for the UPS can be selected by pressing and holding the MUTE/SELECT button until it beeps. After pressing and holding the MUTE/SELECT button until the UPS beeps, 0, 1 or 2 will appear on the LCD screen: 0: 170-280V (DEFAULT, WIDE); 1: 175-275V (MEDIUM); 2: 180-270V (NARROW). To change the input voltage range of the UPS, press and hold the MUTE/SELECT button until the UPS beeps and a number, 0, 1 or 2, is displayed on the LCD screen (repeat this procedure until the desired number is displayed). **Note:** The input voltage range can only be changed while the UPS is in standby mode.

*A user-supplied power cord may be required for other outlet types. The user-supplied power cord should have an IEC-320-C13 connector at one end in order to connect to the AC input of the UPS.

**Use an outlet that doesn't share a circuit with a heavy electrical load such as an air conditioner or refrigerator.

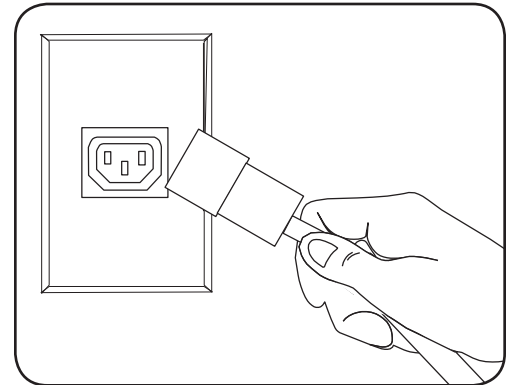

STEP 2: Plug your equipment into the UPS.

There are two sets of outlets on the back of your UPS. Outlets marked SURGE PROTECTED  do not provide battery backup power during power outages. Connect common desktop items like printers, scanners and other accessories not requiring battery support to these outlets.

Outlets marked BATTERY/SURGE PROTECTED  offer UPS battery backup support during power failures. Connect your vital computer equipment into these outlets.

Your UPS is designed to support electronic equipment only. You will overload the UPS if the total VA ratings for all the equipment connected to the BATTERY/SURGE PROTECTED outlets exceed the UPS output capacity. To find your equipment's VA ratings, look on their nameplates. If the equipment is listed in amps, multiply the number of amps by 230 to determine VA. For example: 1 amp \times 230 = 230 VA. If you suspect you have overloaded the outlets, check the Load Percentage and Load Meter screens (See Display UPS/Power Conditions descriptions in Basic Operation Section). If you are still unsure, run a self-test (See Self-Test description in Basic Operation Section).

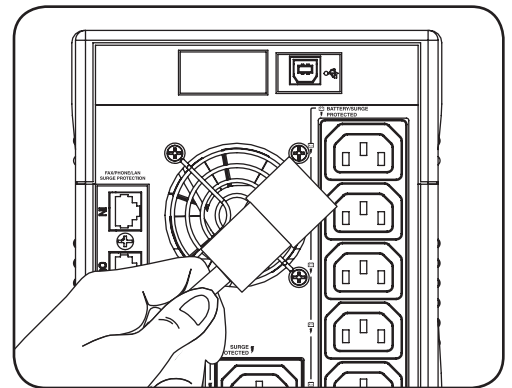

Optional Installation

This model includes a USB communication port, tel/DSL/Ethernet (Not compatible with PoE applications) and surge protection jacks. These connections are optional; the UPS will work properly without these connections. See the connector's description in the Basic Operation section for connection instructions.

If the LINE POWER icon  does not illuminate when the UPS is turned ON, try the following:

1. Make sure that the UPS is plugged into a live AC outlet.
2. Press and hold the POWER  BUTTON for one second to turn on the UPS. A beep should sound when the UPS starts.
3. If the UPS still does not start, contact Tripp Lite Tech Support for assistance.

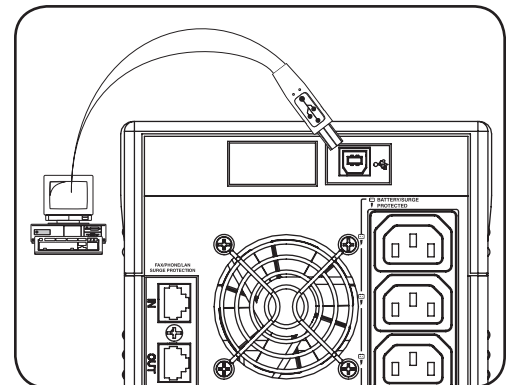



Basic Operation

UPS ON/OFF

- **Plug the UPS into a live, grounded outlet.**

The LCD display will illuminate, the battery charger will engage as necessary and the SURGE PROTECTED outlets will begin passing power. Before turning the UPS on, the input voltage range of the UPS can be selected after plugging it into a live grounded outlet. To select the input voltage range for the UPS, press and hold the MUTE/SELECT button until the UPS beeps and displays 0, 1 or 2 on the LCD screen (repeat this procedure until the desired number is displayed). The number on the LCD screen corresponds to the following input voltage ranges, 0: 170-280V (DEFAULT, WIDE); 1: 175-275V (MEDIUM); 2: 180-270V (NARROW). **Note:** The input voltage range can only be changed while the UPS is in standby mode.

Selection Value	Input Voltage Range
0	170-280VAC
1	175-275VAC
2	180-270VAC

- **Plug equipment into the UPS:** Your UPS is designed to support electronic equipment only. You will overload the UPS if the total VA ratings for all the equipment you connect to the “Battery, Surge and Noise Protected” outlets exceed the UPS’s Output Capacity. To estimate your equipment’s power requirements, look on the nameplate. If the equipment is listed in amps, multiply the number of amps by 230 to determine VA, (Example: 1 amp x 230 = 230 VA). Your UPS is fully loaded when the display indicates 100% load.
- **Turn the UPS on:** Press and hold the POWER  BUTTON for one second. The UPS alarm will beep once briefly. The BATTERY/SURGE PROTECTED outlets will begin passing AC line power. The UPS will automatically recharge internal batteries as needed. Once turned on, your UPS is ready to protect connected equipment from blackouts, brownouts, overvoltages and transient surges.
- **Turn the UPS off:** Press and hold the POWER  BUTTON for one second.

Basic Operation continued

LCD Display

The LCD Display indicates a variety of UPS modes and operating conditions. To view the various screens, press the **MUTE** button while the UPS is operating in line or battery power mode.

The LCD DISPLAY is shown here fully illuminated to identify all available icons and labels. This is for explanation only—there are no operating modes where the screen is fully illuminated like this except for a few seconds as the UPS is first plugged in.

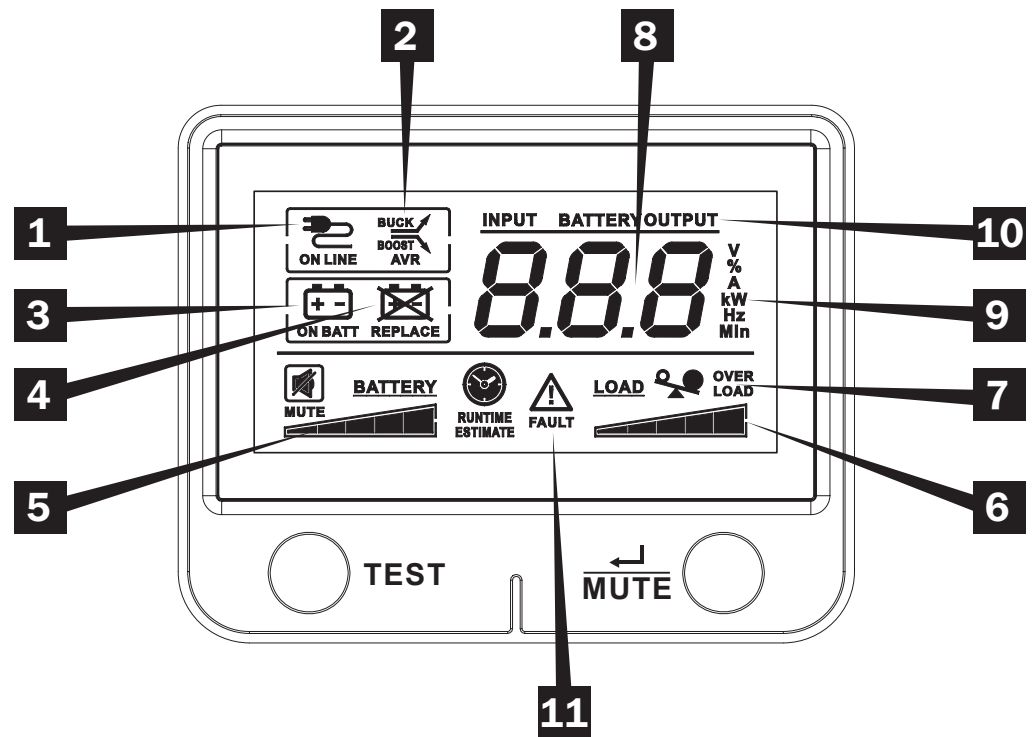

OPERATING MODE INDICATORS

1. **ON-LINE MODE ICON** indicates that AC power is present and the UPS is running from an input line power source.
2. **AVR BUCK & AVR BOOST ICONS** will selectively illuminate during line power mode to indicate Automatic Voltage Regulation (AVR) is engaged. "AVR" & "BUCK" indicates an overvoltage condition and output is reduced back to usable levels. "AVR" & "BOOST" indicates brownout/undervoltage conditions and output is boosted back to usable levels.
3. **ON BATT ICON** indicates that the UPS is running in battery mode, due to power failure or severe input voltage fluctuation.
4. **REPLACE BATTERY ICON** will illuminate to inform users that the UPS battery is weak and requires replacement.

BATTERY INDICATORS

5. **BATTERY CHARGE METER** continuously reports battery charge level.
6. **LOAD LEVEL METER** continuously reports load-level on UPS supported outlets.
7. **OVERLOAD ICON** comes on to report that UPS supported outlets are overloaded.

ADDITIONAL DISPLAY ITEMS

8. **3-DIGIT DISPLAY** lights along with associated labeling and icons to report a variety of UPS and site power related conditions.
9. **3-DIGIT DISPLAY SUFFIX** display labels will selectively illuminate to describe the unit of measurement the 3-digit display is currently reporting (V=volts, %=percent, A=amps, kW=kilowatts, Hz=frequency, Min=minutes).
10. **3-DIGIT DISPLAY PREFIXES**
 - INPUT lights to indicate the 3-digit display is reporting an input condition (input voltage, input frequency)
 - OUTPUT lights to indicate the 3-digit display is reporting an output condition (output voltage, output Hz, etc)
 - BATTERY lights to indicate the 3-digit display is reporting a battery related condition (battery voltage)
 - ESTIMATED RUNTIME lights to indicate that the 3-digit display is currently reporting estimated runtime in minutes
11. **FAULT ICON** lights to indicate a variety of possible UPS fault conditions (see Error Messages section for information on other reported faults)

Basic Operation continued

Display UPS/Power Conditions

Line Power Mode LCD Data

The LCD screen offers 6 screens of UPS and site power information as the UPS is operating in line power mode. To advance to the next screen, press the **MUTE** button. The screens are displayed in this order:

1. OUTPUT VOLTAGE

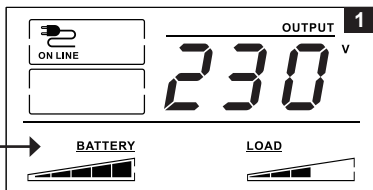

2. INPUT/OUTPUT FREQUENCY

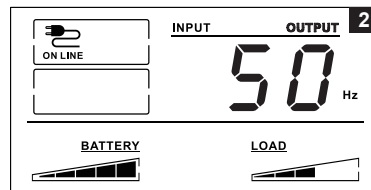

3. OUTPUT LOAD PERCENT

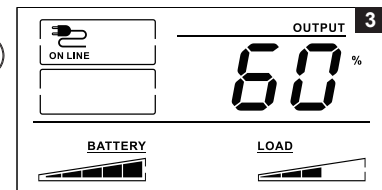

4. OUTPUT LOAD WATTAGE

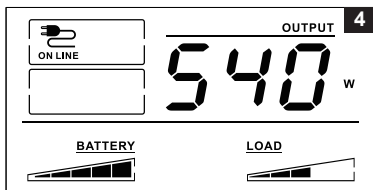

5. INPUT VOLTAGE

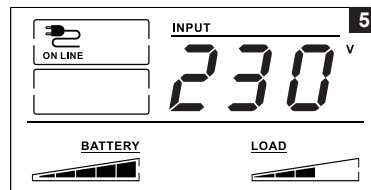

6. BATTERY VOLTAGE

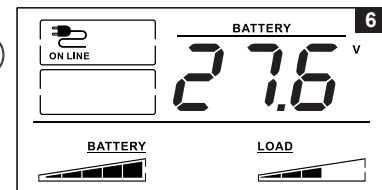

Battery Power Mode LCD Data

The LCD screen offers 6 screens of UPS and site power information as the UPS is operating in battery power mode. When the UPS switches to BATTERY MODE, the UPS will automatically switch to report ESTIMATED RUNTIME. To advance to the next screen, press the **MUTE** button. The screens are displayed in this order:

1. ESTIMATED RUNTIME

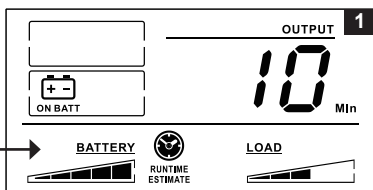

2. OUTPUT VOLTAGE

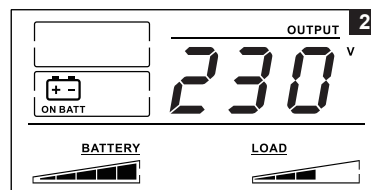

3. OUTPUT FREQUENCY

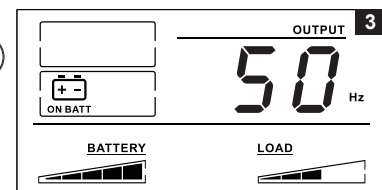

4. OUTPUT LOAD PERCENTAGE

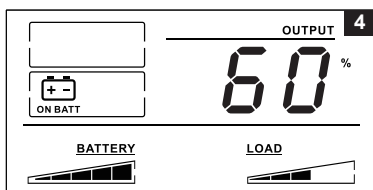

5. OUTPUT LOAD WATTS

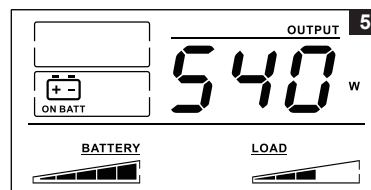

6. BATTERY VOLTAGE

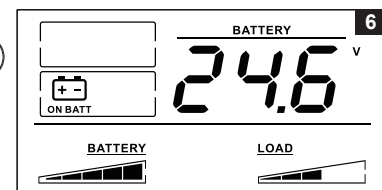



Enable/Disable Alarm

To enter silent mode, press and hold the **MUTE** button until you hear an audible beep. The **MUTE** icon will appear on the LCD screen to indicate the unit is in silent mode. To exit silent mode, press and hold the **MUTE** button until you hear an audible beep. The **MUTE** icon will disappear from the LCD screen to indicate it's no longer in silent mode. **Note:** Silent mode can only be selected while the unit is in online mode. Silent mode will deactivate the beeper completely.

To temporarily mute the alarm while the unit is in battery mode, press and hold the **MUTE** button until the **MUTE** icon flashes on the LCD screen to indicate that the alarm has been temporarily muted. **Note:** The low battery alarm will still sound even if the battery alarm is temporarily muted.

Basic Operation continued

Self-Test

Press and hold the  button to initiate the test. The test will last approximately 10 seconds as the UPS switches to battery to test the capacity with a load. Upon completion of the test, UPS will return to line mode. If test fails, the display will indicate icon  and an alarm will sound. If this occurs, charge the batteries for 12 hours and repeat the self-test. If there is another failure, contact Tripp Lite for battery replacement options. If the UPS passes the self-test, the LCD screen will read "PAS". Connected equipment can remain on during the test. Do not unplug your UPS; this will remove safe electrical grounding.

Error Messages

The UPS reports BATTERY REPLACEMENT and OVERLOAD STATUS using the  and the  icons.

REPLACE BATTERY LCD SCREEN

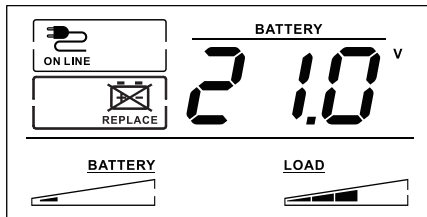

In the event that the UPS battery requires replacement, the  icon will light. Replace the UPS battery to reset the replace-battery indicator.

OVERLOAD LCD SCREEN

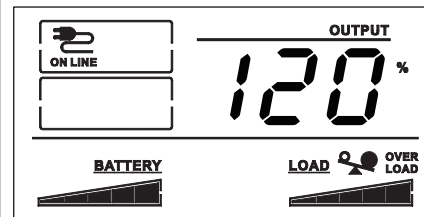

If there is an overload, the  and % icons will light and the LCD screen will report the output load percentage.

CRITICAL FAULT SCREENS

Some more severe fault conditions will result in the UPS shutting off power to the UPS-supported output receptacles. At this point, the LCD screen will report any one of 5 possible on-screen fault codes. Some faults, such as output short circuit, overload and bad battery can be user-corrected by removing the short, reducing the load or replacing the battery. Some fault conditions involving the battery charger and output voltage may require repair or replacement in order to restore normal operation.

If a critical fault occurs, the LCD display will show the following error codes.

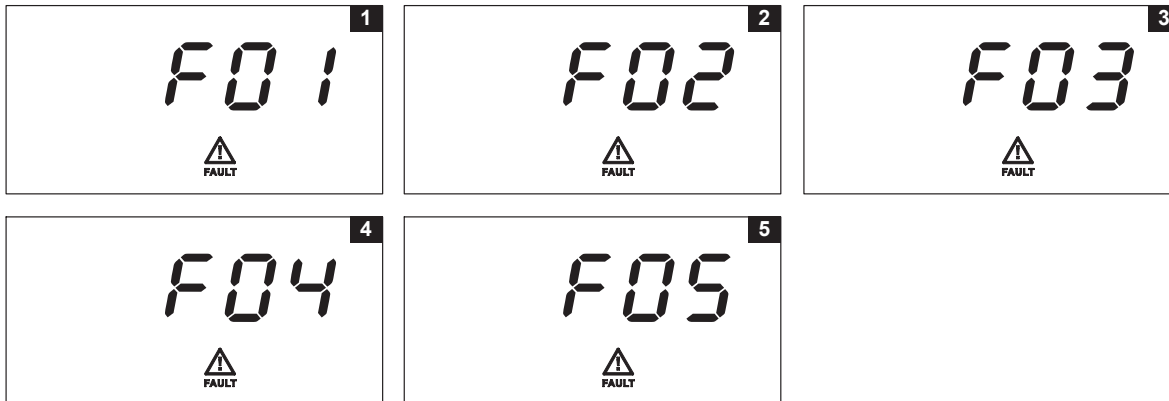

1. OUTPUT SHORT CIRCUIT, OUTPUT CUTOFF
 - To clear, disconnect the source of the output short circuit and restart the UPS.
2. OUTPUT OVERLOAD, OUTPUT CUTOFF
 - To clear, disconnect the source of the overload and restart the UPS.
3. BATTERY OVERCHARGE
 - Contact Tripp Lite for troubleshooting and repair options.
4. BAD AND SEVERELY DISCHARGED BATTERY
 - To clear, replace the UPS battery.
5. OUTPUT VOLTAGE HIGH IN BATTERY MODE
 - Contact Tripp Lite for troubleshooting and repair options.

Features

UPS Features

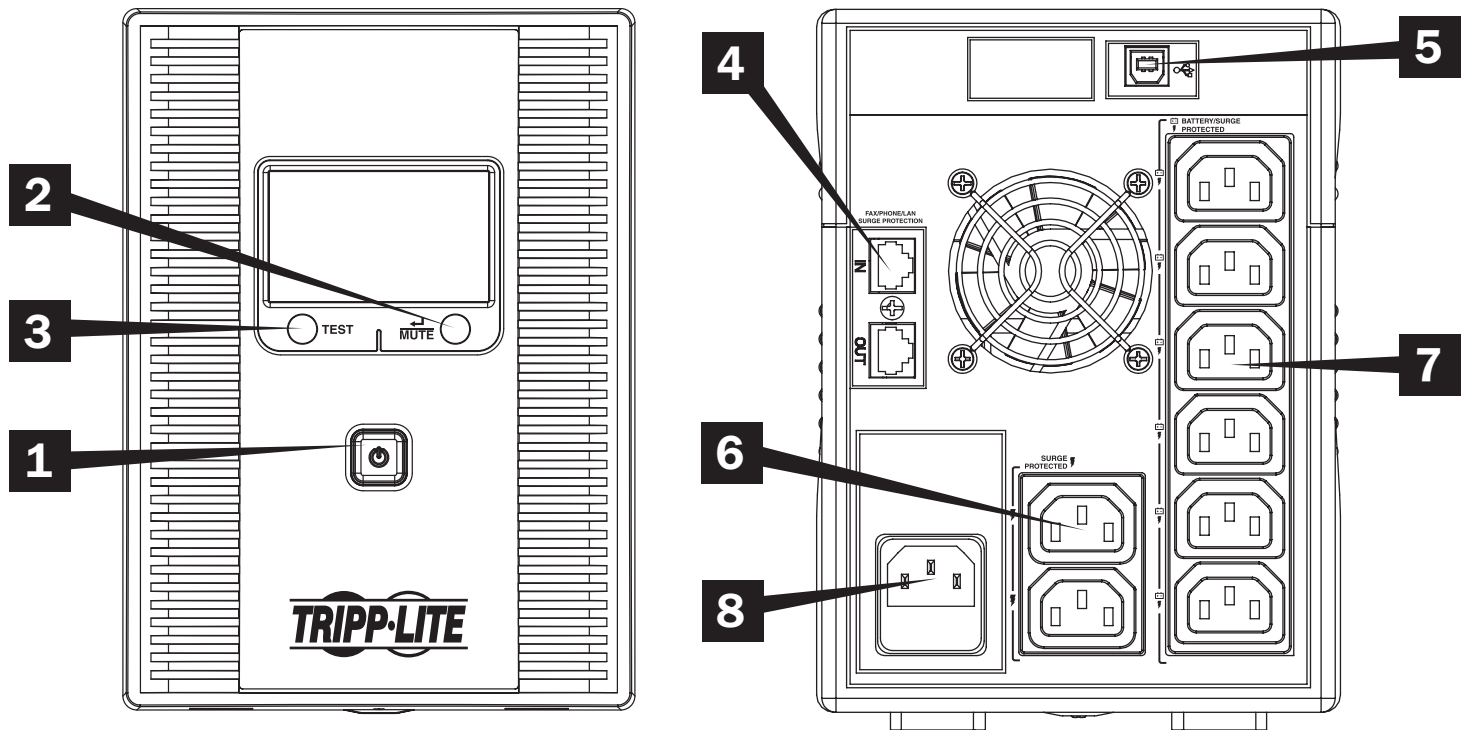

1. **ON/OFF Button:** Press and hold the POWER  BUTTON for one second to turn the UPS on and off. If utility power is not available, pressing this button will “cold-start” the UPS; i.e. turn it on and supply battery-derived power to the outlets.
2. **MUTE/Select Button:** Use this button to toggle power condition displays. Refer to Display UPS/Power Conditions section for details. This button can also be used to place the unit in silent mode (mute the beeper completely) or to temporarily mute an active alarm by pressing and holding until you hear an audible beep.
3. **TEST Button:** Press and hold this button and the UPS will begin a self-test lasting about 10 seconds.
4. **Tel/DSL/NETWORK Line Protection Jacks:** These jacks protect equipment against surges over a single phone line or network connection. Connecting your equipment to these jacks is optional. Your UPS will work properly without this connection.
5. **USB Communication Port:** This port can connect your UPS to any computer for automatic file saves and unattended shutdown in the event of a power failure. Use with Tripp Lite’s PowerAlert Software (available as a FREE download at www.tripplite.com) and appropriate USB cable. A USB cable is included with your UPS. This connection is optional. Your UPS will work properly without this connection. **Note:** *This UPS System provides basic communication compatibility with most integrated Windows®, Macintosh® and Linux® power management applications.*
6. **SURGE SUPPRESSION ONLY Outlets:** These outlets offer premium surge suppression for accessories not requiring battery backup support. These outlets are always energized when the UPS is connected to a live outlet, even if the UPS is turned off.
7. **BATTERY BACKUP Outlets:** These outlets offer battery backup support and premium surge suppression for critical devices requiring battery backup support. **Note:** *Do not plug laser printers into the battery backup outlets.*
8. **AC INPUT (C14 Inlet):** Connects the UPS to utility power. The C14 inlet contains a T10A, 250VAC fuse.

Battery Replacement

Under normal conditions, the original battery in your UPS will last several years. Battery replacement should only be performed by qualified personnel. Refer to “Battery Warnings” in the Safety section for complete battery safety information.

Your UPS requires **two Tripp Lite RBC51** replacement battery cartridges. For further information about replacement compatibility and ordering, visit Tripp Lite on the Web at www.tripplite.com/support/battery/index.cfm.

To Replace the Batteries:

1. Remove screw at the bottom of the unit's front panel.

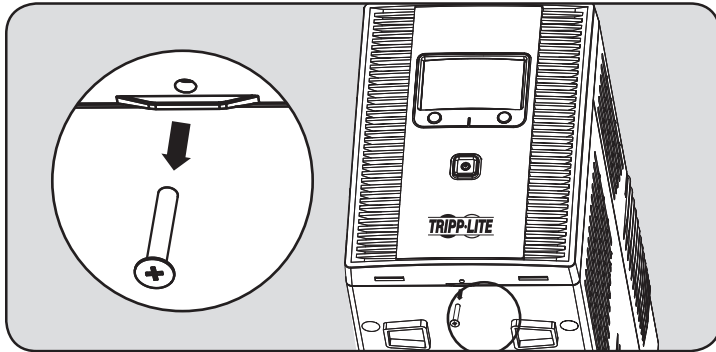

2. Carefully pull the front panel away from the UPS.

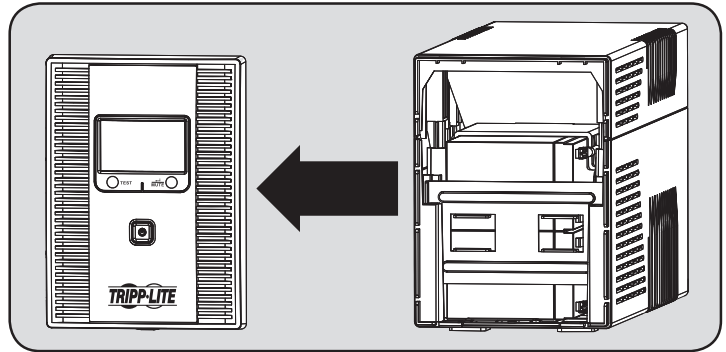

3. Remove the battery support bar.

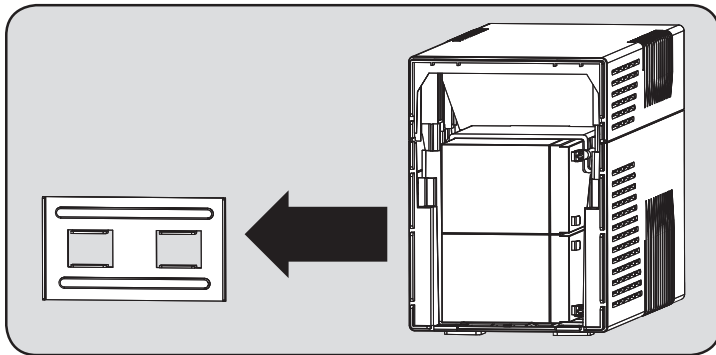

4. Carefully pull the old batteries from the UPS and disconnect them.

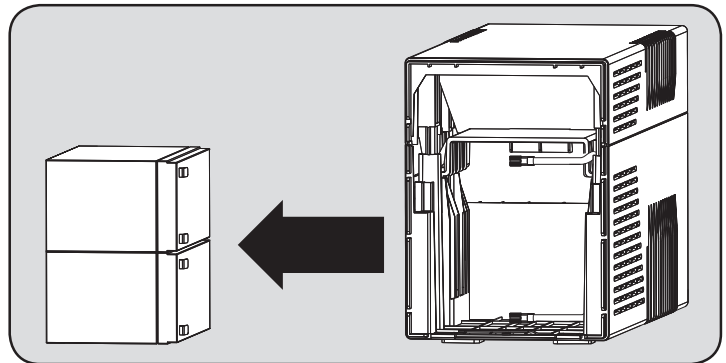

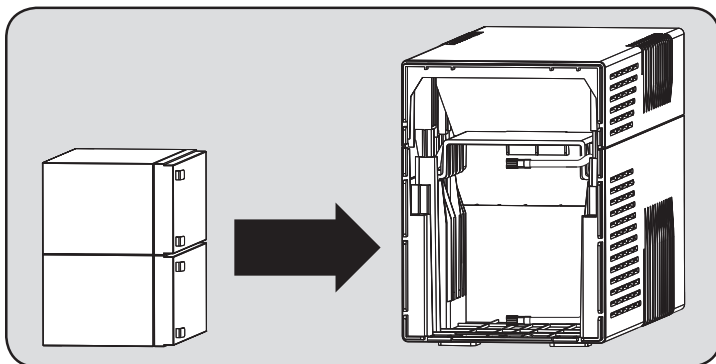

5. Connect the new batteries in exactly the same manner as the old ones: positive (red) connectors together and negative (black) connectors together. Carefully push the batteries back into the UPS.



6. Reinstall the battery support bar and replace the front panel.

Storage and Service

Storage

To avoid battery drain, all connected equipment should be turned off and disconnected from the UPS. Press and hold the POWER  BUTTON for one second and disconnect the unit from AC power. Your UPS will be completely turned off (deactivated), and will be ready for storage. If you plan on storing your UPS for an extended period, fully recharge the UPS batteries every three months. Plug the UPS into a live AC outlet, turn it on by pressing and holding the POWER  BUTTON for one second, and allow the batteries to recharge for 4 to 6 hours. If you leave your UPS batteries discharged for a long period of time, they will suffer a permanent loss of capacity.

Service

A variety of Extended Warranty and On-Site Service Programs are available from Tripp Lite. For more information on service, visit www.tripplite.com/support. Before returning your product for service, follow these steps:

1. Review the installation and operation procedures in this manual to insure that the service problem does not originate from a misreading of the instructions.
2. If the problem continues, do not contact or return the product to the dealer. Instead, visit www.tripplite.com/support.
3. If the problem requires service, visit www.tripplite.com/support and click the Product Returns link. From here you can request a Returned Material Authorization (RMA) number, which is required for service. This simple on-line form will ask for your unit's model and serial numbers, along with other general purchaser information. The RMA number, along with shipping instructions will be emailed to you. Any damages (direct, indirect, special or consequential) to the product incurred during shipment to Tripp Lite or an authorized Tripp Lite service center is not covered under warranty. Products shipped to Tripp Lite or an authorized Tripp Lite service center must have transportation charges prepaid. Mark the RMA number on the outside of the package. If the product is within its warranty period, enclose a copy of your sales receipt. Return the product for service using an insured carrier to the address given to you when you request the RMA.

Warranty Registration

Visit www.tripplite.com/warranty today to register the warranty for your new Tripp Lite product. You'll be automatically entered into a drawing for a chance to win a FREE Tripp Lite product! *

* No purchase necessary. Void where prohibited. Some restrictions apply. See website for details.

Regulatory Compliance Identification Numbers

For the purpose of regulatory compliance certifications and identification, your Tripp Lite product has been assigned a unique series number. The series number can be found on the product nameplate label, along with all required approval markings and information. When requesting compliance information for this product, always refer to the series number. The series number should not be confused with the marking name or model number of the product.

Note on Labeling

Two symbols are used on the label.

V~ : AC Voltage

V== : DC Voltage

WEEE Compliance Information for Tripp Lite Customers and Recyclers (European Union)

Under the Waste Electrical and Electronic Equipment (WEEE) Directive and implementing regulations, when customers buy new electrical and electronic equipment from Tripp Lite they are entitled to:



- Send old equipment for recycling on a one-for-one, like-for-like basis (this varies depending on the country)
- Send the new equipment back for recycling when this ultimately becomes waste

Tripp Lite has a policy of continuous improvement. Product specifications are subject to change without notice.



1111 W. 35th Street. Chicago. IL 60609 USA • www.tripplite.com/support

Manual del Propietario

Sistema UPS de la Serie LCDDT

Modelo:
SMX1500LCDT
(AG-00A7)

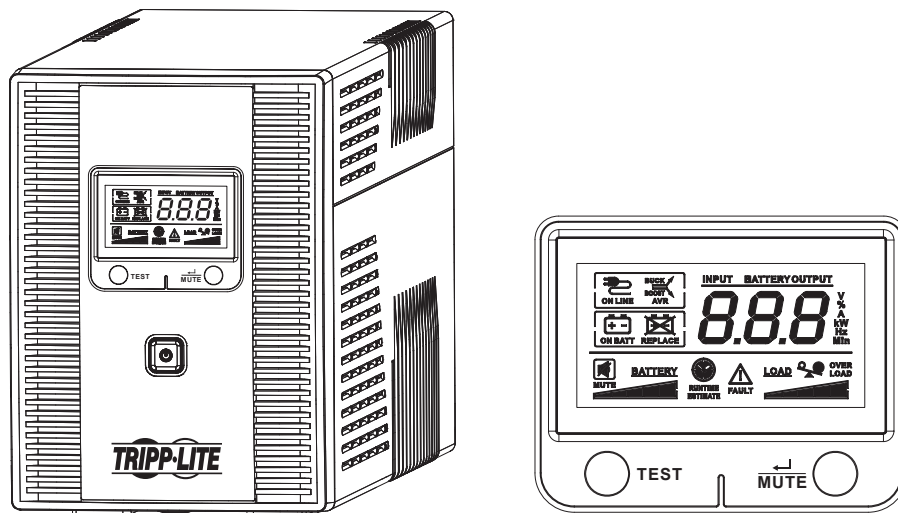

Instrucciones Importantes de Seguridad	14	Características	20
Instalación Rápida	15	Reemplazo de Batería	21
Operación Básica	16	Almacenamiento y Servicio	22
Encendido/Apagado del UPS	16	Cumplimiento de Reglamentos	23
Pantalla LCD	17	English	1
Informa de las Condiciones de Energía/UPS	18	Français	23
Activar/Desactivar Alarma	18	Русский	34
Auto-diagnóstico	19		
Mensajes de Error	19		



1111 W. 35th Street, Chicago, IL 60609 USA • www.tripplite.com/support

Copyright © 2013 Tripp Lite. Todos los derechos reservados. SmartPro® es una marca registrada de Tripp Lite.

Instrucciones Importantes de Seguridad

GUARDE ESTAS INSTRUCCIONES

Este manual contiene instrucciones y advertencias que deben seguirse durante la instalación, operación y almacenamiento de este producto. La omisión en la observancia de estas advertencias puede afectar la garantía.

Advertencias de Ubicación de UPS

- Instale su UPS en interiores, alejado de humedad o calor excesivo, contaminantes conductores, polvo o luz solar directa.
- Para un mejor desempeño, mantenga la temperatura interior entre 32° F y 104° F (0° C y 40° C).
- Para una ventilación adecuada, deje un espacio adecuado alrededor de todos los lados del UPS.
- Coloque solamente al UPS en posición vertical sobre una superficie plana y firme. No bloquee los ventiladores u orificios de ventilación, ya que eso inhibirá seriamente el enfriamiento interno de la unidad y causará daño al producto no amparado por la garantía.

Advertencias de Conexión del UPS

- Conecte su UPS directamente a un tomacorrientes de pared de CA adecuadamente conectado a tierra. No enchufe el UPS a sí mismo; esto dañará el UPS.
- No modifique la clavija del UPS y no use un adaptador que elimine la conexión a tierra del UPS.
- No use cables de extensión para conectar el UPS a un tomacorrientes de CA.
- Si el UPS recibe energía de un generador de CA activado por un motor, el generador debe proporcionar una salida limpia y filtrada de grado de computadora.
- El tomacorriente principal que alimenta al UPS debe ser fácilmente accesible y estar localizado próximo al UPS.

Advertencias de Conexión del Equipo

- No se recomienda el uso de este equipo en aplicaciones de soporte de vida, en donde puede pensarse que la falla de este equipo cause la falla de del equipo de soporte de vida o afecte significativamente su seguridad o efectividad. No use este equipo en presencia de mezcla anestésica inflamable con aire, oxígeno u óxido nítrico.
- No conecte supresores de sobretensiones o cables de extensión a la salida de su UPS. Esto puede dañar el UPS y puede afectar las garantías del supresor de sobretensiones y del UPS.
- Conecte el UPS a un tomacorriente que tenga la protección adecuada contra corrientes excesivas, cortocircuitos y fallas de conexión a tierra como parte de la instalación del edificio.

Advertencias de la Batería

- Debido a que las baterías presentan un peligro de choque eléctrico y quemaduras por las altas corrientes de cortocircuito, tome las precauciones adecuadas. No deseche las baterías en un incinerador. No abra las baterías. No ponga los terminales de la batería en corto o en puente con ningún objeto. Apague y desconecte el UPS antes de reemplazar la batería. Sólo debe cambiar las baterías personal técnico debidamente capacitado. Use herramientas con mangos aislados y reemplace las baterías existentes con el mismo número y tipo de baterías nuevas (plomo-ácido selladas). Las baterías del UPS son reciclables. Consulte la reglamentación local para los requisitos de disposición de desechos; para los EE.UU. solamente consulte estas fuentes para información sobre reciclaje: 1-800-SAV-LEAD (1-800-728-5323); 1-800-8-BATTERY (1-800-822-8837); www.rbrc.com. Tripp Lite ofrece una línea completa de Cartuchos de reemplazo de batería para UPS (R.B.C.). Visite Tripp Lite en la web en www.triplite.com/support/battery/index.cfm para localizar la batería de reemplazo específica para su UPS.

Instalación Rápida

PASO 1: Conecte el UPS en un tomacorriente correctamente conectado a tierra.

Conecte el cable de alimentación C14* incluido al UPS, después conecte el UPS en una fuente de energía C13 conectada correctamente a tierra.** El UPS estará en modo de espera después de enchufarlo en el contacto de pared. Antes de oprimir el BOTÓN POWER , puede seleccionarse el rango del voltaje de entrada para el UPS oprimiendo y sosteniendo el botón MUTE/SELECT hasta que suene un bip. Después de oprimir y sostener el botón MUTE/SELECT hasta que suene un bip del UPS, en la pantalla LCD aparecerá 0, 1 ó 2: 0: 170-280V (PREDETERMINADO, AMPLIO); 1: 175-275V (MEDIO); 2: 180-270V (LIMITADO). Para cambiar el rango de voltaje de alimentación del UPS, oprima y sostenga el botón MUTE/SELECT hasta que suene un bip del UPS y se muestre un número 0, 1 ó 2 en la pantalla LCD (repita este procedimiento hasta que se muestre el número deseado). **Nota:** El rango de voltaje de entrada puede cambiarse solamente mientras el UPS está en modo de espera.

*Para otros tipos de tomacorriente puede requerirse un cable de alimentación suministrado por el usuario. El cable de alimentación suministrado por el usuario debe tener un conector IEC-320-C13 en un extremo a fin de conectar a la entrada de CA del UPS.

**Utilice un tomacorriente que no comparta circuito con una carga eléctrica pesada como un aire acondicionado o refrigerador.

PASO 2: Enchufe su equipo en el UPS.

Existen dos juegos de tomacorrientes en la parte posterior de su UPS. Los tomacorrientes marcados SURGE PROTECTED  no proporcionan energía respaldada por batería durante apagones. Conecte a estos tomacorrientes los aparatos comunes de escritorio como impresoras, escáneres y otros accesorios que no requieran respaldo por batería.

Los tomacorrientes marcados BATTERY/SURGE PROTECTED  ofrecen respaldo por batería durante fallas de energía. Conecte sus equipos vitales de computo en estos tomacorrientes.

Su UPS está diseñado para respaldar solamente equipo electrónico. Usted sobrecargará el UPS si las especificaciones totales de VA para todo el equipo conectado a los tomacorrientes marcados BATTERY/SURGE PROTECTED exceden la capacidad de salida del UPS. Para encontrar la especificación de VA de sus equipos, consulte sus placas de identificación. Si el equipo está especificado en amperes, multiplique el número de amperes por 230 para determinar los VA. Por ejemplo: 1 amp \times 230 = 230 VA. Si sospecha que ha sobrecargado los tomacorrientes, compruebe las pantallas de Porcentaje de Carga y Medidor de Carga (Vea las descripciones de Mostrar Condiciones de UPS/Energía en la Sección de Operación Básica). Si aún no está seguro, ejecute un auto-diagnóstico (Vea la descripción de Autodiagnóstico en la Sección de Operación Básica).

Instalación Opcional

Este modelo incluye un puerto de comunicación USB, tel/DSL/Ethernet (no compatible con aplicaciones PoE) y enchufes con protección contra sobretensiones. Estas conexiones son opcionales; el UPS trabajará correctamente sin estas conexiones. Vea la descripción de los conectores en la sección de Operación Básica para consultar las instrucciones de conexión.

Si el ícono LINE POWER  no se enciende cuando se enciende el UPS, intente lo siguiente:

1. Cerciórese de que el UPS esté enchufado en un tomacorriente de CA activo.
2. Oprima y mantenga el BOTÓN POWER  durante un segundo arrancar el UPS. Sonará un bip cuando arranque el UPS.
3. Si el UPS aún no arranca, póngase en contacto con Soporte Técnico de Tripp Lite para solicitar ayuda.

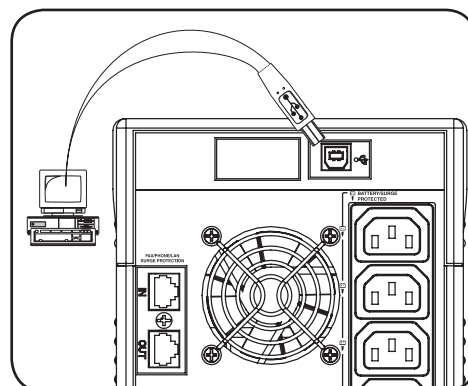
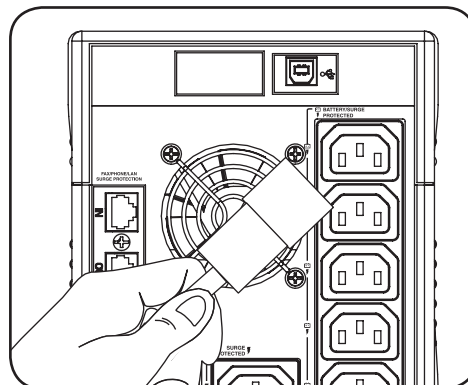
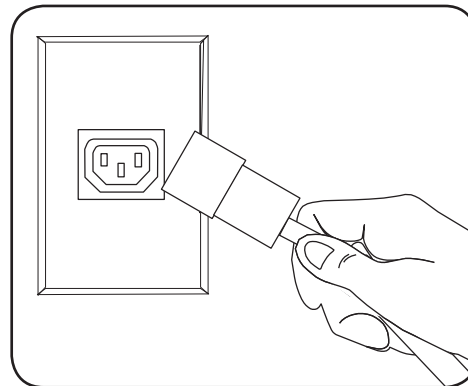



Operación Básica

Encendido/Apagado del UPS

- **Enchufe el UPS en un tomacorriente activo conectado a tierra.**

La pantalla de LCD se encenderá, el cargador de la batería se acoplará según sea necesario y los tomacorrientes protegidos contra sobretensiones empezarán a pasar energía. Antes de encender el UPS, puede seleccionarse el rango de voltaje de entrada después de enchufarlo en un tomacorriente activo conectado a tierra. Para seleccionar el rango de voltaje de alimentación para el UPS, oprima y sostenga el botón MUTE/SELECT hasta que suene un bip del UPS y muestre un número 0, 1 ó 2 en la pantalla LCD (repita este procedimiento hasta que se muestre el número deseado). El número en la pantalla LCD corresponde a los siguientes rangos de voltaje de alimentación, 0: 170-280V (PREDETERMINADO, AMPLIO); 1: 175-275V (MEDIO); 2: 180-270V (LIMITADO). **Nota:** El rango de voltaje de entrada puede cambiarse solamente mientras el UPS está en modo de espera.

Valor de Selección	Rango de Voltaje de Entrada
0	170-280VCA
1	175-275VCA
2	180-270VCA

- **Enchufe el equipo en el UPS:** Su UPS está diseñado para respaldar solamente equipo electrónico. Usted sobrecargará el UPS si las especificaciones totales de VA para todo el equipo que conecte a los tomacorrientes marcados BATTERY/SURGE PROTECTED (respaldados por batería, protegidos contra ruido y sobretensiones) , exceden la capacidad de salida del UPS. Para estimar los requerimientos de potencia de su equipo, consulte la placa de identificación. Si el equipo está especificado en amperes, multiplique el número de amperes por 230 para determinar los VA, (Ejemplo: 1 amp x 230 = 230 VA). Su UPS está totalmente cargado cuando la pantalla indique 100% de carga.
- **Encienda el UPS:** Oprima y mantenga el BOTÓN POWER  durante un segundo. La alarma del UPS emitirá un breve bip. Los tomacorrientes marcados BATTERY/SURGE PROTECTED empezarán a conducir energía de CA. El UPS empezará a recargar automáticamente las baterías internas según sea necesario. Una vez encendido, su UPS está listo para proteger el equipo conectado contra apagones, reducciones de voltaje, sobrevoltajes y sobretensiones transitorias.
- **Apague el UPS:** Oprima y mantenga el BOTÓN POWER  durante un segundo nuevamente.

Pantalla LCD

La pantalla LCD indica una variedad de modos y condiciones de operación del UPS. Para ver las diversas pantallas, oprima el botón  mientras el UPS esté operando en modo en línea o respaldado por batería.

Aquí se muestra la PANTALLA LCD completamente iluminada para identificar todos los íconos y etiquetas disponibles. Esto es sólo para explicación—no existen modos de operación en que la pantalla esté completamente iluminada como esta, excepto por algunos segundos cuando se enchufa inicialmente el UPS.

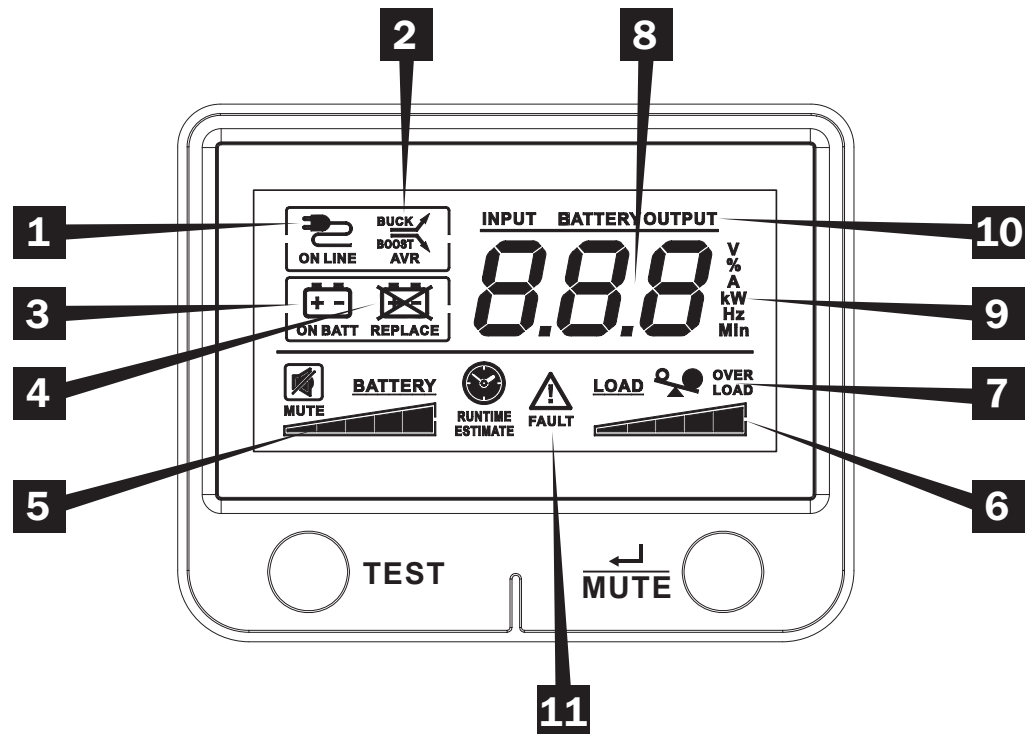

INDICADORES DE MODO DE OPERACIÓN

1. **ÍCONO DE MODO EN LÍNEA** indica que hay alimentación de CA y el UPS está funcionando desde una entrada de energía de línea.
2. **ÍCONOS AVR BUCK Y AVR BOOST** se iluminarán selectivamente durante el modo de alimentación de línea para indicar que está activa la Regulación Automática de Voltaje (AVR). "AVR" y "BUCK" indica una condición de sobrevoltaje y la salida se reduce para regresarla a niveles utilizables. "AVR" y "BOOST" indica condiciones de voltaje reducido y la salida es reforzada para regresarla a niveles utilizables.
3. **ÍCONO ON BATT** indica que el UPS está funcionando en modo de batería, debido a falla de energía o fluctuación severa del voltaje de entrada.
4. **ÍCONO REPLACE BATTERY** se encenderá para informar a los usuarios que la batería está débil y requiere reemplazo.

INDICADORES DE BATERÍA

5. **MEDIDOR DE CARGA DE BATERÍA** informa continuamente el nivel de carga de la batería.
6. **MEDIDOR DE NIVEL DE CARGA** informa continuamente el nivel de carga en los tomacorrientes respaldados por el UPS.
7. **ÍCONO DE SOBRECARGA** se enciende para informar que los tomacorrientes respaldados del UPS están sobrecargados.

PUNTOS ADICIONALES EN PANTALLA

8. **PANTALLA DE 3 DÍGITOS** se ilumina junto con el etiquetado e íconos asociados para informar una variedad de condiciones relativas al UPS y la energía del sitio.
9. **SUFIJO DE LA PANTALLA DE 3 DÍGITOS** las etiquetas de la pantalla se iluminarán selectivamente para describir la unidad de medición que la pantalla de 3 dígitos está mostrando actualmente (V=voltos, %=porcentaje, A=amperes, kW=kilowatts, Hz=frecuencia, Min=minutos).
10. **PREFIJOS DE LA PANTALLA DE 3 DÍGITOS**
 - INPUT [entrada] se enciende para indicar que la pantalla de 3 dígitos está informando una condición de entrada (voltaje de entrada, frecuencia de entrada)
 - OUTPUT [salida] se enciende para indicar que la pantalla de 3 dígitos está informando una condición de salida (voltaje de salida, Hz de salida, etc.)
 - BATTERY [batería] se enciende para indicar que la pantalla de 3 dígitos está informando una condición de la batería (voltaje de la batería)
 - ESTIMATED RUNTIME [Autonomía Estimada] se enciende para indicar que la pantalla de 3 dígitos está informando actualmente el tiempo estimado de autonomía en minutos.
11. **ÍCONO FAULT** se enciende para indicar una variedad de posibles condiciones de falla del UPS (para la información acerca de otras fallas informadas, vea la sección de Mensajes de Error)

Operación Básica continuación

Informa de las Condiciones de Energía / UPS

Información del LCD del Modo de Alimentación de Línea

La pantalla LCD ofrece 6 pantallas de información del UPS y energía del sitio mientras el UPS está operando en modo de alimentación de línea. Para avanzar a la pantalla siguiente, oprima el botón . Las pantallas se muestran en este orden:

1. VOLTAJE DE SALIDA

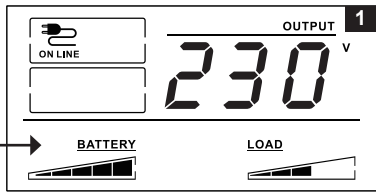

2. FRECUENCIA DE ENTRADA/SALIDA

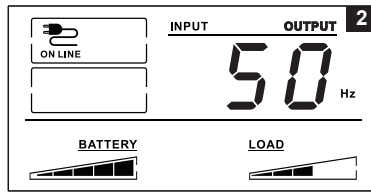

3. PORCIENTO DE CARGA DE SALIDA

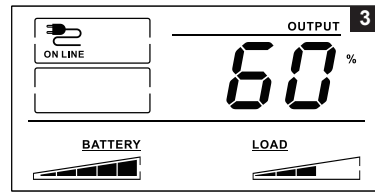

4. POTENCIA EN WATTS DE CARGA DE SALIDA

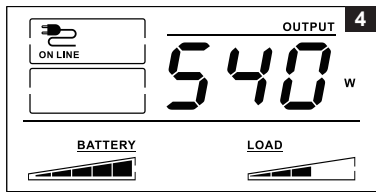

5. VOLTAJE DE ENTRADA

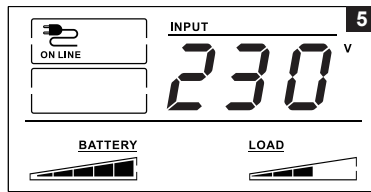

6. VOLTAJE DE BATERÍA

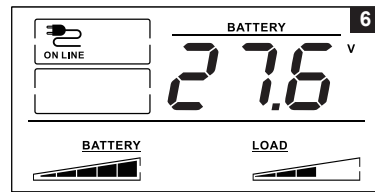

Información del LCD del Modo de Alimentación de Batería

La pantalla LCD ofrece 6 pantallas de información del UPS y energía del sitio mientras el UPS está operando en modo de alimentación por batería. Cuando el UPS conmute al MODO POR BATERÍA, el LCD conmutará automáticamente para informar la AUTONOMÍA ESTIMADA. Para avanzar a la pantalla siguiente, oprima el botón . Las pantallas se muestran en este orden:

1. AUTONOMÍA ESTIMADA

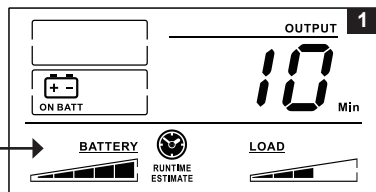

2. VOLTAJE DE SALIDA

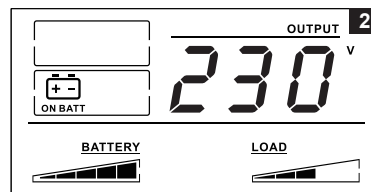

3. FRECUENCIA DE SALIDA

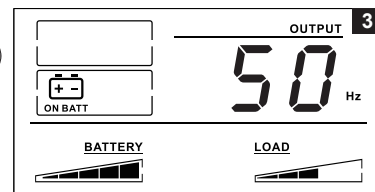

4. PORCIENTO DE CARGA DE SALIDA

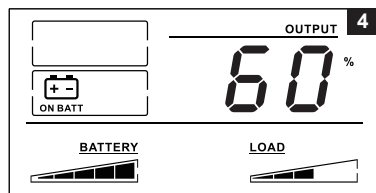



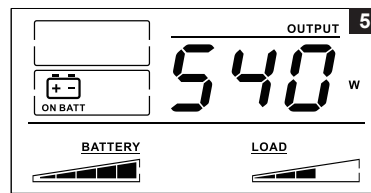

5. POTENCIA EN WATTS DE CARGA DE SALIDA

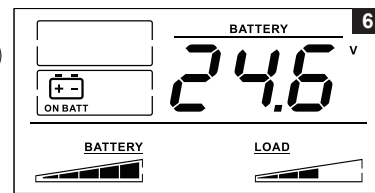



6. VOLTAJE DE BATERÍA



Activar/Desactivar Alarma

Para ingresar al modo silencioso, oprima y sostenga el botón  hasta que escuche un bip. El ícono  aparecerá en la pantalla LCD para indicar que la unidad está en modo silencioso. Para salir del modo silencioso, oprima y sostenga el botón  hasta que escuche un bip. El ícono  desaparecerá de la pantalla LCD para indicar que la unidad ya no está en modo silencioso. **Nota:** Sólo puede seleccionarse el modo silencioso mientras la unidad está en línea. El modo silencioso desactivará completamente el biper.

Para silenciar temporalmente la alarma mientras la unidad está en modo de batería, oprima y sostenga el botón  hasta que se destelle en la pantalla LCD el ícono  para indicar que la alarma ha sido silenciada temporalmente. **Nota:** La alarma de batería baja sonará aún si la alarma de batería está silenciada temporalmente.

Operación Básica continuación

Auto-diagnóstico

Oprima y mantenga el O_{TEST} botón para iniciar el diagnóstico. El diagnóstico dura aproximadamente 10 segundos y el UPS conmuta a batería para probar la capacidad con una carga. Una vez terminada la prueba, el UPS regresará al modo en línea. Si la prueba falla, la pantalla indicará un ícono REPLACE y sonará una alarma. Si esto ocurre, cargue las baterías por 12 horas y repita el Auto-diagnóstico. Si existe otra falla, póngase en contacto con Tripp Lite para consultar opciones de reemplazo de la batería. Si el UPS aprueba el Auto-diagnóstico, la pantalla LCD indicará "PAS". El equipo conectado puede permanecer encendido durante la prueba. No desenchufe su UPS; esto eliminará la conexión segura a tierra.

Mensajes de Error

El UPS informa el estado de REEMPLAZO DE BATERÍA y SOBRECARGA usando REPLACE y OVER LOAD .

PANTALLA LCD DE REEMPLAZO DE BATERÍA

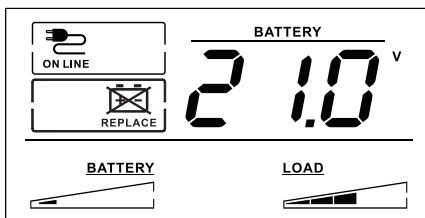

En el caso de que la batería del UPS requiera reemplazo, se encenderá el ícono REPLACE . Reemplace la batería del UPS para restablecer el indicador de reemplazo de batería.

PANTALLA LCD DE SOBRECARGA

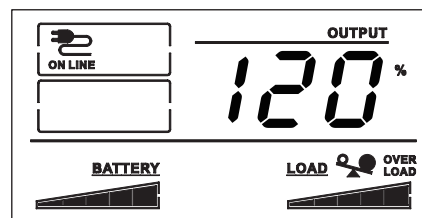

Si existe una sobrecarga, se encenderán los íconos OVER LOAD y $\%$ y la pantalla LCD informará el porcentaje de carga de salida.

PANTALLAS DE FALLA CRÍTICA

Algunas condiciones de falla más severas harán que el UPS corte la energía a los tomacorrientes soportados por el UPS. En este punto, la pantalla LCD informará cualquiera de 5 códigos de falla en pantalla. Algunas fallas, como un corto circuito en la salida, sobrecarga y batería mala pueden ser corregidas por el usuario eliminando el corto, reduciendo la carga o reemplazando la batería. Algunas condiciones de falla que involucren al cargador de la batería y al voltaje de salida pueden requerir reparación o reemplazo a fin de restablecer la operación normal.

Si ocurre una falla crítica, la pantalla LCD mostrará los siguientes códigos de error.

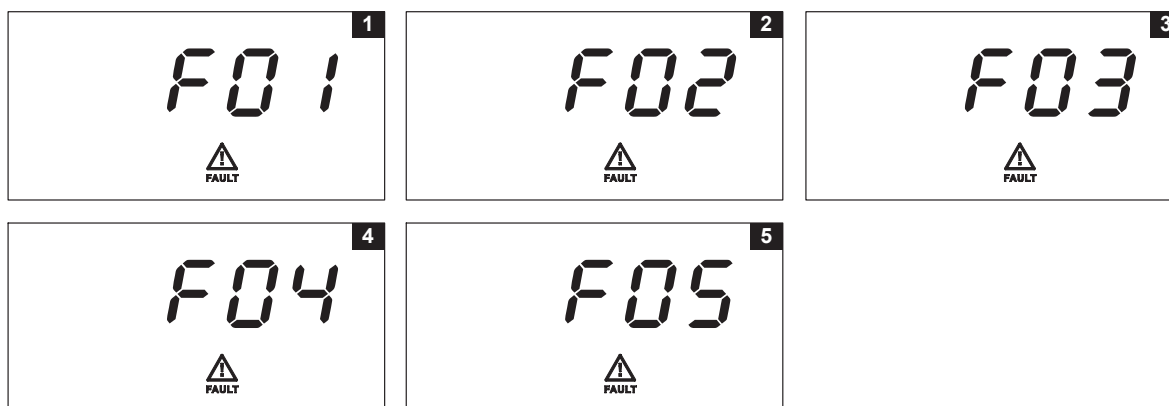

1. OUTPUT SHORT CIRCUIT, OUTPUT CUTOFF [corto circuito de salida, corte de salida]
 - Para borrar, desconecte el origen del corto circuito de la salida y reinicie el UPS.
2. OUTPUT OVERLOAD, OUTPUT CUTOFF [sobrecarga de la salida, corte de la salida]
 - Para borrar, desconecte el origen de la sobrecarga y reinicie el UPS.
3. BATTERY OVERCHARGE [sobrecarga de la batería]
 - Consulte con Tripp Lite las opciones de solución de problemas y reparaciones.
4. BAD AND SEVERELY DISCHARGED BATTERY [batería en mal estado y severamente descargada]
 - Para borrar, reemplace la batería del UPS.
5. OUTPUT VOLTAGE HIGH IN BATTERY MODE [voltaje de salida alto en modo de batería]
 - Consulte con Tripp Lite las opciones de solución de problemas y reparaciones.

Características

Características del UPS

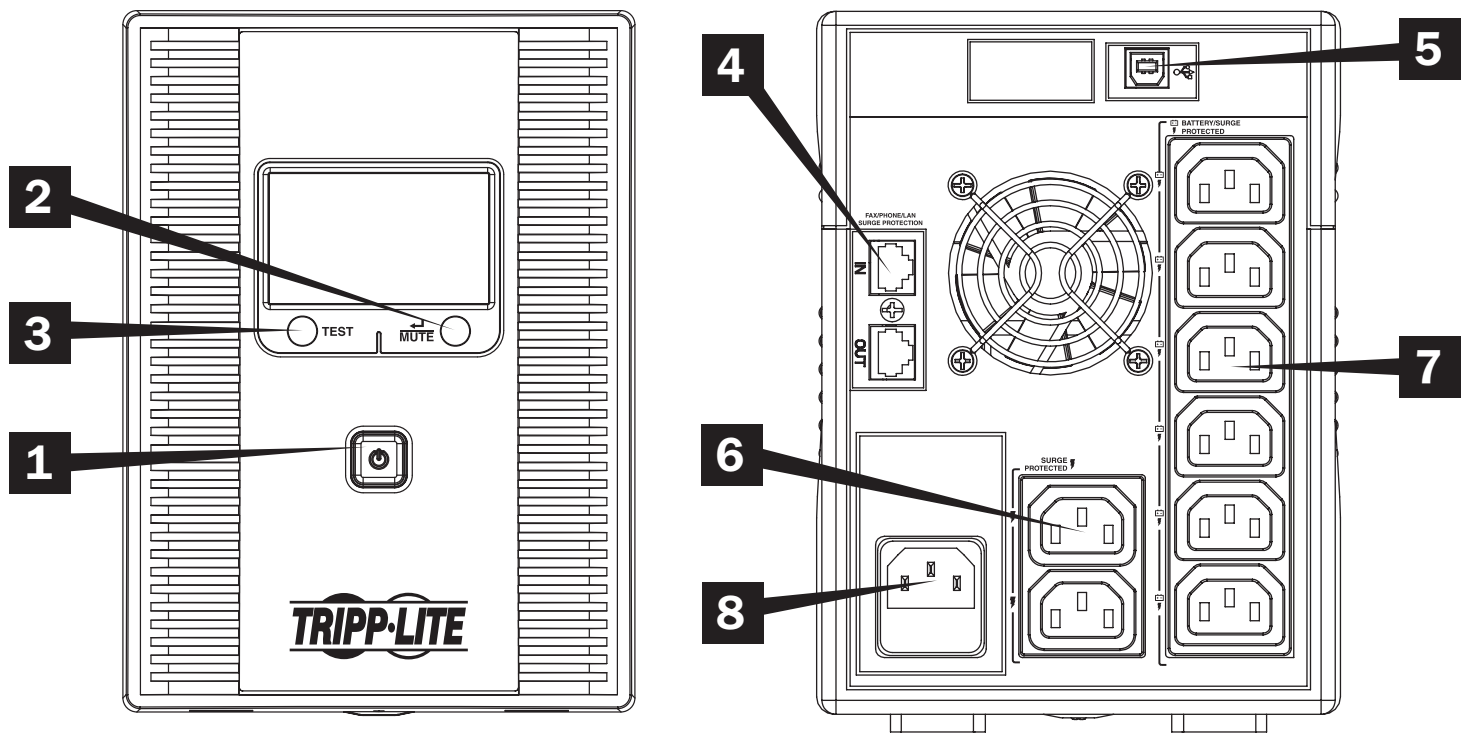

1. **Botón ON/OFF:** Oprima y mantenga durante un segundo para encender el UPS y oprima y mantenga nuevamente para apagarlo. Si no hay disponible energía de la red pública, al oprimir este botón “arrancará en frío” el UPS; es decir, enciende y suministra energía derivada de la batería a los tomacorrientes.
2. **Botón MUTE/Select:** Use este botón para cambiar las pantallas de condiciones de energía. Para detalles, refiérase a la sección de Mostrar Condiciones de UPS/Energía. Este botón puede usarse también para poner la unidad en modo silencioso (silenciar completamente el biper) o para silenciar temporalmente una alarma activa oprimiendo y sosteniendo hasta que se escuche un bip.
3. **Botón TEST:** Oprima y sostenga este botón y el UPS empezará un Auto-diagnóstico que dura unos 10 segundos.
4. **Enchufes de Protección de Línea de Tel/DSL/RED:** Estos enchufes protegen el equipo contra sobretensiones sobre a una sola línea telefónica o conexión de red. La conexión de sus equipos a estos conectores es opcional. Su UPS trabajará correctamente sin esta conexión.
5. **Puerto de Comunicación USB:** Este puerto puede conectar su UPS a cualquier computadora para el guardado automático de archivos y apagado sin supervisión en caso de una falla de energía. Use con el Software PowerAlert de Tripp Lite (disponible como descarga GRATUITA en www.tripplite.com) y un cable USB adecuado. Se incluye un cable USB con su UPS. Esta conexión es opcional. Su UPS trabajará correctamente sin esta conexión. **Nota:** Este Sistema UPS proporciona compatibilidad de comunicación básica con la mayoría de las aplicaciones de administración de energía integradas de Windows®, Macintosh® y Linux®.
6. **Tomacorrientes etiquetados SURGE SUPPRESSION ONLY:** Estos tomacorrientes ofrecen supresión premium de sobretensiones para accesorios que no requieran soporte de respaldo por batería. Estos tomacorrientes están siempre energizados cuando el UPS está conectado a un tomacorrientes activo, aún si el UPS está apagado.
7. **Tomacorrientes etiquetados BATTERY BACKUP:** Estos tomacorrientes ofrecen soporte de respaldo por batería y supresión premium de sobretensiones para dispositivos críticos que requieran soporte de respaldo por batería. **Nota:** No enchufe impresoras láser en los tomacorrientes respaldados por batería.
8. **ENTRADA CA (Entrada C14):** Conecta el UPS a la energía de la red pública. La entrada C14 contiene un fusible T10A, de 250VCA.

Reemplazo de la Batería

Bajo condiciones normales, la batería original en su UPS durará varios años. El reemplazo de la batería deberá realizarlo sólo personal calificado. Para información completa de seguridad de las baterías, consulte "Advertencias de Batería" en la sección de Seguridad.

Su UPS requiere **dos cartuchos de batería de repuesto RBC51 de Tripp Lite**. Para información adicional acerca de compatibilidad y compra de repuestos, visite Tripp Lite en la Web en www.tripplite.com/support/battery/index.cfm.

Para Reemplazar las baterías:

1. Retire el tornillo en la parte inferior del panel frontal de la unidad.
2. Jale con cuidado el panel frontal del UPS.

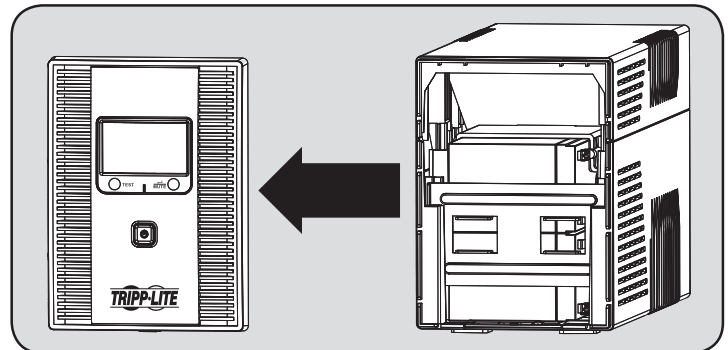
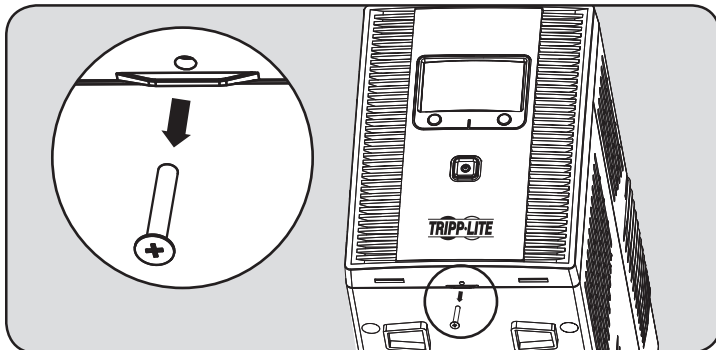

3. Retire la barra de soporte de la batería.

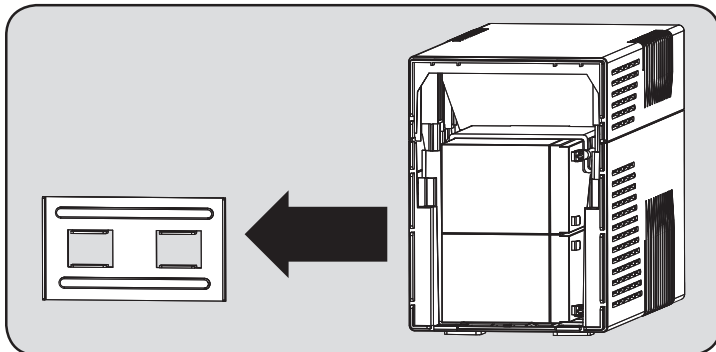

4. Saque con cuidado las baterías viejas del UPS y desconéctelas.

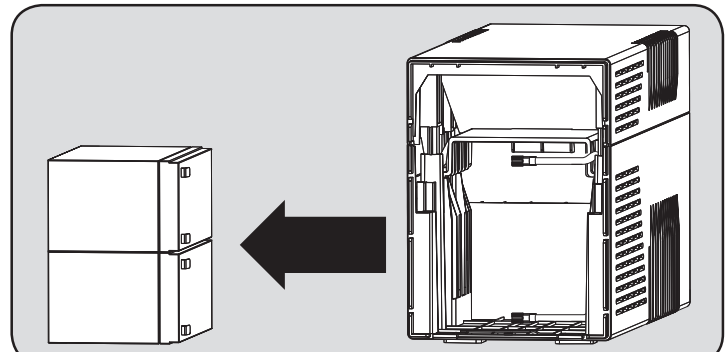

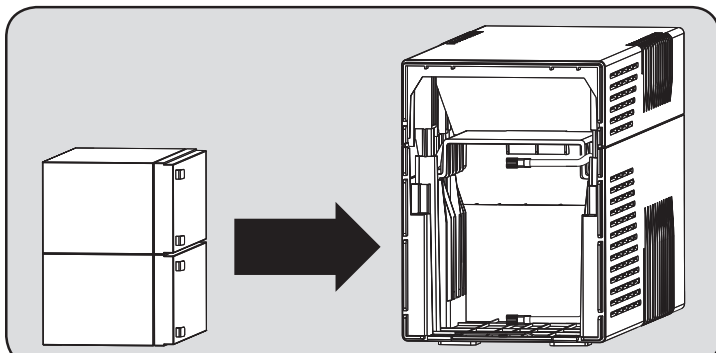

5. Conecte las baterías nuevas exactamente en la misma forma en que estaban las anteriores: conectores positivos (rojo) juntos y conectores negativos (negro) juntos. Empuje con cuidado las baterías dentro del UPS.



6. Reinstale la barra de soporte de la batería y recolóque el panel frontal.

Almacenamiento y Servicio

Almacenamiento

Para evitar descarga de la batería, todo el equipo conectado debe apagarse y desconectarse del UPS. Oprima y mantenga el BOTÓN POWER  durante un segundo y desconecte la unidad de la energía de CA. Su UPS se apagará completamente (desactivado) y estará listo para almacenamiento. Si planea almacenar su UPS por un período prolongado, recargue completamente las baterías del UPS cada tres meses. Enchufe el UPS en un tomacorriente activo de CA, , enciéndalo oprimiendo y manteniendo el BOTÓN POWER  durante un segundo, y permita que las baterías recarguen por 4 a 6 horas. Si deja las baterías de su UPS descargadas por un período prolongado de tiempo, sufrirán una pérdida permanente de capacidad.

Servicio

Tripp Lite tiene disponible una variedad de Programas de Garantía Extendida y Servicio En Sitio. Para información adicional acerca del servicio, visite www.tripplite.com/support. Antes de regresar su producto para servicio, siga estos pasos:

1. Revise los procedimientos de instalación y operación descritos en este manual para asegurarse de que el problema de servicio no se origina por una mala lectura de las instrucciones.
2. Si el problema continúa, no se ponga en contacto ni regrese el producto al distribuidor. En vez de eso, visite www.tripplite.com/support.
3. Si el problema requiere servicio, visite www.tripplite.com/support y haga click en el enlace Product Returns [devoluciones de producto]. Desde aquí puede solicitar un número de Autorización para Devolución de Mercancía (RMA), que es necesario para servicio. Este sencillo formato en línea le solicitará los números de modelo y serie de su unidad, junto con otra información general del comprador. Se enviarán a su correo electrónico el número RMA y las instrucciones de embarque. Cualquier daño (directo, indirecto, especial o consecuente) al producto ocurrido durante el embarque a Tripp Lite o un centro de servicio autorizado de Tripp Lite no está cubierto por la garantía. Los productos embarcados a Tripp Lite o un centro de servicio autorizado de Tripp Lite deben tener los gastos de transportación prepagados. Marque el número RMA en el exterior del paquete. Si el producto está dentro del período de garantía, incluya una copia de su comprobante de compra. Regrese el producto para servicio usando un transportador asegurado a la dirección proporcionada a usted cuando solicitó el RMA.

Cumplimiento de Reglamentos

Cumplimiento de las normas de los números de identificación

Para fines de identificación y certificación del cumplimiento de las normas, su producto Tripp Lite tiene asignado un número de serie único. Puede encontrar el número de serie en la etiqueta de la placa de identificación del producto, junto con los símbolos de aprobación e información requeridos. Al solicitar información sobre el cumplimiento de las normas para este producto, siempre mencione el número de serie. El número de serie no debe ser confundido con el nombre de identificación ni con el número de modelo del producto.

Nota sobre el Etiquetado

En la etiqueta se usan dos símbolos.

V~ : Voltaje de CA

V= : Voltaje de CD

Información de sobre Cumplimiento de la WEEE para Clientes de Tripp Lite y Recicladores (Unión Europea)

Según la Directiva de Residuos de Aparatos Eléctricos y Electrónicos (Waste Electrical and Electronic Equipment, WEEE) y sus reglamentos, cuando los clientes compran nuevos equipos eléctricos y electrónicos a Tripp Lite, tienen derecho a:



- Enviar equipos antiguos para reciclaje según una base de uno por uno, entre productos similares (esto varía dependiendo del país)



- Enviar el equipo nuevo de vuelta para reciclaje cuando este se convierta finalmente en desecho

Tripp Lite sigue una política de mejora continua. Las especificaciones del producto están sujetas a cambio sin previo aviso.



1111 W. 35th Street, Chicago, IL 60609 USA • www.tripplite.com/support

Manuel de l'utilisateur

Onduleur de série LCDT

Modèle :
SMX1500LCDT
(AG-00A7)

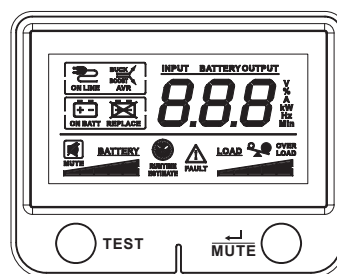
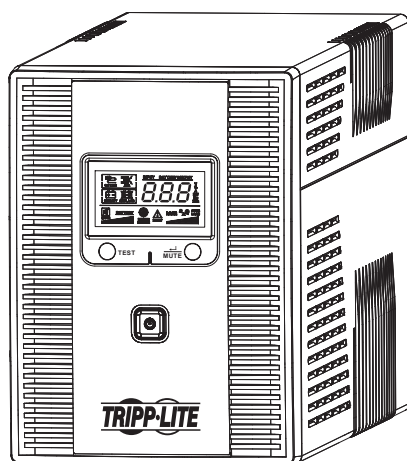

Consignes de sécurité importantes	24	Caractéristiques	30
Installation rapide	25	Remplacement des batteries	31
Fonctionnement de base	26	Entreposage et entretien	32
Commutation en/hors tension (On/Off) du système d'alimentation sans coupure (UPS)	26	Conformité réglementaire	33
Affichage à cristaux liquides (ACL)	27	English	1
Affichez les états du système d'alimentation sans coupure (UPS)/des alimentations	28	Español	13
Activer/désactiver l'alarme	28	Русский	34
Autotest	29		
Messages d'erreurs	29		



1111 W. 35th Street, Chicago, IL 60609 USA • www.tripplite.com/support

Droits d'auteur © 2013 Tripp Lite. Tous droits réservés. « SmartPro® » est une marque déposée de Tripp Lite.

Consignes de sécurité importantes

CONSERVEZ CES INSTRUCTIONS

Ce manuel contient des instructions et des avertissements qui devraient être respectés pendant l'installation, l'utilisation et l'entreposage de ce produit. Les manquements à ces avertissements ou directives peuvent affecter la garantie.

Avertissements reliés à l'emplacement du système d'alimentation sans coupure (UPS)

- Installez votre système d'alimentation sans coupure (UPS) à l'intérieur, éloigné de l'humidité et de la chaleur excessives, des contaminants conducteurs, de la poussière et de la lumière solaire directe.
- Pour une performance optimale, maintenez la température intérieure entre 32 °F et 104 °F (0 °C et 40 °C).
- Maintenez un espacement adéquat tout autour du système d'alimentation sans coupure (UPS) pour assurer une ventilation adéquate.
- N'installez le système d'alimentation sans coupure (UPS) qu'à la verticale sur une surface plane robuste. Ne bloquez pas les ouvertures des ventilateurs ou de ventilation, puisque cela pourrait limiter le refroidissement interne de l'unité et causer des dommages matériels non couverts par la garantie.

Avertissements reliés aux connexions du système d'alimentation sans coupure (UPS)

- Branchez votre système d'alimentation sans coupure (UPS) directement à une prise de courant CA mise à la terre correctement. Ne branchez pas le système d'alimentation sans coupure (UPS) à lui-même; ceci l'endommagera.
- Ne modifiez pas la fiche du système d'alimentation sans coupure (UPS) et n'utilisez pas d'adaptateur qui éliminerait la mise à la terre.
- N'utilisez pas de cordons prolongateurs pour brancher le système d'alimentation sans coupure (UPS) à une prise de courant CA.
- Si le système d'alimentation sans coupure (UPS) est alimenté à partir d'une génératrice entraînée par un moteur, la génératrice doit fournir une tension de sortie propre, filtrée et adaptée aux équipements informatiques.
- La prise de courant du secteur alimentant le système d'alimentation sans coupure (UPS) devrait facilement accessible et située près de l'appareil.

Avertissements reliés aux connexions de l'équipement

- L'utilisation de ce système d'alimentation sans coupure (UPS) dans les applications de soutien vital où une panne de cet équipement est susceptible de causer une panne de l'équipement de soutien vital ou d'affecter sérieusement sa sécurité ou son efficacité n'est pas recommandée. N'utilisez pas cet équipement dans un milieu où il existe un mélange anesthésique inflammable avec de l'air, de l'oxygène ou de l'oxyde nitreux.
- Ne branchez pas de supprimeurs de surtensions aléatoires ou de cordons prolongateurs à la sortie de votre système d'alimentation sans coupure (UPS). Ceci pourrait endommager le système d'alimentation sans coupure (UPS) et pourrait affecter les garanties des supprimeurs de surtensions aléatoires et du système d'alimentation sans coupure (UPS).
- Branchez le système d'alimentation sans coupure (UPS) à une prise de courant qui est dûment protégée contre les courants excessifs, les courts-circuits et les défauts à la terre, faisant partie de l'installation électrique du bâtiment.

Avertissements portant sur les batteries

- Parce que les batteries présentent un risque de choc électrique et de courant de court-circuit élevé, prenez les précautions nécessaires. Ne pas jeter les batteries au feu. Ne pas ouvrir les batteries. Ne pas établir de court-circuit ou de pont entre les bornes de la batterie avec un quelconque objet. Débrancher et éteindre l'UPS avant de remplacer la batterie. Le remplacement de la batterie doit être confié à du personnel de service qualifié. Utiliser des outils ayant des poignées isolées et remplacer les batteries existantes par des batteries neuves du même numéro et du même type (batterie sans entretien). Les batteries UPS sont recyclables. Consultez les codes locaux concernant les exigences d'élimination des déchets, ou au E.-U. seulement, consultez ces sources pour des renseignements concernant le recyclage : 1-800-SAV-LEAD (1-800-728-5323); 1-800-8-BATTERY (1-800-822-8837); www.rbc.com. Tripp Lite offre une gamme complète de cartouches de batterie de remplacement de système UPS (R.B.C.). Rendez visite à Tripp Lite sur le Web à www.tripplite.com/support/battery/index.cfm pour trouver la batterie de remplacement spécifique à votre UPS.

Installation rapide

ÉTAPE 1 : Branchez le système d'alimentation sans coupure (UPS) à une prise de courant correctement mise à la terre.

Connecter le cordon d'alimentation C14* inclus à l'onduleur, puis brancher l'onduleur à une source d'alimentation C13 correctement mise à la masse.** L'onduleur se trouvera en mode attente une fois qu'il aura été branché dans la prise murale. Avant d'appuyer sur le BOUTON POWER (puissance) \cup , il est possible de sélectionner la plage de tension d'entrée pour l'onduleur en appuyant et en maintenant le bouton MUTE/SELECT (sourdine/sélectionner) jusqu'à ce qu'il émette un bip sonore. Après avoir appuyé et retenu le bouton MUTE/SELECT (sourdine/sélectionner) jusqu'à ce que l'onduleur émette un bip sonore, 0, 1 ou 2 vont apparaître sur l'écran ACL : 0 : 170 à 280 V (PAR DÉFAUT, LARGE); 1 : 175 à 275 V (MOYEN); 2 : 180 à 270V (ÉTROIT). Pour changer la plage de la tension d'entrée de l'onduleur, appuyer et maintenir le bouton MUTE/SELECT (sourdine/sélectionner) jusqu'à ce que l'onduleur émette un bip sonore et que le numéro 0, 1 ou 2 soit affiché sur l'écran ACL (répéter cette procédure jusqu'à ce que le numéro désiré soit affiché). **Remarque :** La plage de tension d'entrée ne peut être changée que lorsque l'onduleur se trouve en mode standby (attente).

*Un cordon d'alimentation fourni par l'utilisateur peut être requis pour d'autres types de prises. Le cordon d'alimentation fourni par l'utilisateur devrait avoir un connecteur IEC-320-C13 à une extrémité afin de pouvoir être connecté à l'entrée CA de l'onduleur.

**Utiliser une prise qui ne partage pas un circuit avec une charge électrique élevée comme un climatiseur ou un réfrigérateur.

ÉTAPE 2 : Branchez votre équipement au système d'alimentation sans coupure (UPS).

Il existe deux ensembles de prises de courant à l'arrière de votre système d'alimentation sans coupure (UPS). Les prises de courant identifiées SURGE PROTECTED (PROTÉGÉES CONTRE LES SURTENSIONS) ⚡ ne fournissent pas l'alimentation de secours des batteries lors des pannes d'électricité. Branchez les périphériques informatiques ordinaires comme les imprimantes, les numériseurs et les autres accessoires ne nécessitant pas l'alimentation de secours des batteries à ces prises de courant.

Les prises de courant identifiées BATTERY/SURGE PROTECTED (BATTERIE/PROTÉGÉES CONTRE LES SURTENSIONS) ⚡ offrent le soutien des batteries du système d'alimentation sans coupure (UPS) lors des coupures de courant. Branchez votre équipement informatique vital à ces prises de courant.

Votre système d'alimentation sans coupure (UPS) est conçu pour supporter uniquement l'équipement électronique. Vous surchargerez le système d'alimentation sans coupure (UPS) si la valeur VA nominale de tous les équipements branchés aux prises de courant identifiées BATTERY/SURGE PROTECTED (BATTERIE/PROTÉGÉES CONTRE LES SURTENSIONS) excède la capacité de sortie du système d'alimentation sans coupure (UPS). Pour connaître la valeur VA nominale de vos équipements, vérifiez leurs plaques signalétiques. Si la seule valeur indiquée est en ampères, multipliez le nombre d'ampères par 230 pour déterminer la valeur VA. Par exemple : 1 ampère \times 230 = 230 VA. Si vous croyez que vous avez surchargé les prises de courant, vérifiez les écrans Load Percentage (% de charge) et le Load Meter (Indicateur de charge) (Voyez les descriptions de l'affichage des conditions du système d'alimentation sans coupure (UPS)/de l'alimentation dans la section Fonctionnement de base. Si vous n'êtes toujours pas sûr, effectuez un autotest (voyez la description de l'autotest dans la section Fonctionnement de base).

Installation optionnelle

Ce modèle inclut un port de communication USB, tel/DSL/Ethernet (non compatible avec les applications nécessitant l'alimentation électrique par câble - PoE) et des connecteurs de protection de surtension. Ces connexions sont optionnelles; le système d'alimentation sans coupure (UPS) fonctionnera correctement sans ces connexions. Voyez la description des connecteurs dans la section Fonctionnement de base pour les instructions pour les connexions.

Si l'icône LINE POWER (ALIMENTATION DU SECTEUR) ⚡ ne s'allume pas lorsque le système d'alimentation sans coupure (UPS) est commuté sous tension (ON), essayez ce qui suit :

1. Assurez-vous que le système d'alimentation sans coupure (UPS) soit branché dans une prise de courant CA sous tension.
2. Pressez et maintenez le bouton POWER (ALIMENTATION) \cup pendant une seconde pour démarrer le système d'alimentation sans coupure (UPS). Un bip devrait se faire entendre lorsque le système d'alimentation sans coupure (UPS) démarre.
3. Si le système d'alimentation sans coupure (UPS) ne démarre toujours pas, communiquez avec les services techniques de Tripp Lite pour obtenir de l'aide.

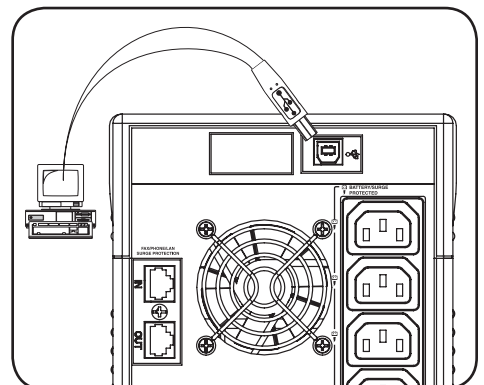
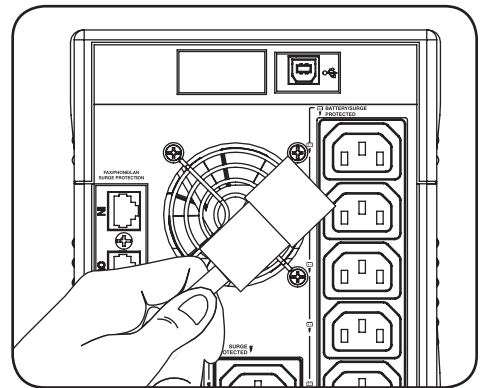
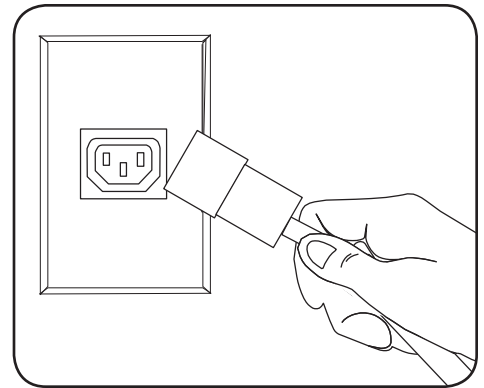



Fonctionnement de base

Commutation en/hors tension (On/Off) du système d'alimentation sans coupure (UPS)

- **Brancher l'onduleur dans une prise sous tension mise à la masse.**

L'écran ACL va s'allumer, le chargeur de batterie va s'activer au besoin et les prises PROTÉGÉES CONTRE LES SURTENSIONS vont commencer à faire circuler du courant. Avant de mettre l'onduleur sous tension, la gamme de tension d'entrée de l'onduleur peut être sélectionnée une fois que l'onduleur a été branché dans une prise sous tension mise à la masse. Pour sélectionner la plage de la tension d'entrée de l'onduleur, appuyer et maintenir le bouton MUTE/SELECT (sourdisse/sélectionner) jusqu'à ce que l'onduleur émette un bip sonore et affiche 0, 1 ou 2 soit affiché sur l'écran ACL (répéter cette procédure jusqu'à ce que le numéro désiré soit affiché). Le numéro sur l'écran ACL correspond aux plages de tension d'entrée suivantes : 0 : 170 à 280 V (PAR DÉFAUT, LARGE); 1 : 175 à 275 V (MOYEN); 2 : 180 à 270V (ÉTROIT). **Remarque :** La plage de tension d'entrée ne peut être changée que lorsque l'onduleur se trouve en mode standby (attente).

Valeur de sélection	Gamme de tension d'entrée
0	170-280VCA
1	175-275VCA
2	180-270VCA

- **Branchez l'équipement au système d'alimentation sans coupure (UPS) :** Votre système d'alimentation sans coupure (UPS) est conçu pour supporter uniquement l'équipement électronique. Vous surchargerez le système d'alimentation sans coupure (UPS) si la valeur VA nominale de tous les équipements branchés aux prises de courant identifiées BATTERY/SURGE PROTECTED (BATTERIES/ PROTÉGÉES CONTRE LES SURTENSIONS) excède la capacité de sortie du système d'alimentation sans coupure (UPS). Pour évaluer les besoins en puissance, voyez la plaque signalétique. Si la seule valeur indiquée sur l'équipement est en ampères, multipliez le nombre d'ampères par 120 pour déterminer la valeur VA (Exemple : 1 ampère x 230 = 230 VA). Votre système d'alimentation sans coupure (UPS) est totalement chargé lorsque l'affichage indique 100 %.
- **Démarrez le système d'alimentation sans coupure (UPS) (ON) :** Pressez et maintenir le bouton POWER (ALIMENTATION)  pendant une seconde. L'alarme du système d'alimentation sans coupure (UPS) se fera entendre brièvement une fois. **Les prises de courant identifiées BATTERY/SURGE PROTECTED (BATTERIES/PROTÉGÉES CONTRE LES SURTENSIONS) seront sous tension. Le système d'alimentation sans coupure (UPS) rechargera automatiquement les batteries internes au besoin. Une fois en marche (ON), votre système d'alimentation sans coupure (UPS) est prêt à protéger l'équipement branché contre les coupures de courant, les sous-tensions, les surtensions et les pointes aléatoires.**
- **Commutez le système d'alimentation sans coupure (UPS) hors tension (OFF) :** Pressez et maintenir nouveau le bouton POWER (ALIMENTATION)  pendant une seconde.

Fonctionnement de base suite

Affichage à cristaux liquides (ACL)

L'ACL indique une variété de modes du système d'alimentation sans coupure (UPS) et d'états de fonctionnement. Pour visualiser les différents écrans, pressez le **MUTE** bouton lorsque le système d'alimentation sans coupure (UPS) fonctionne alimenté à la tension du secteur ou dans le mode alimenté par les batteries.

L'ACL est illustré ici totalement illuminé pour identifier toutes les icônes et les étiquettes disponibles. Ceci est à des fins d'explication seulement — il n'existe aucun mode de fonctionnement où l'écran sera illuminé totalement comme ceci exception faite pendant quelques secondes lorsque le système d'alimentation sans coupure (UPS) est branché à la prise de courant.

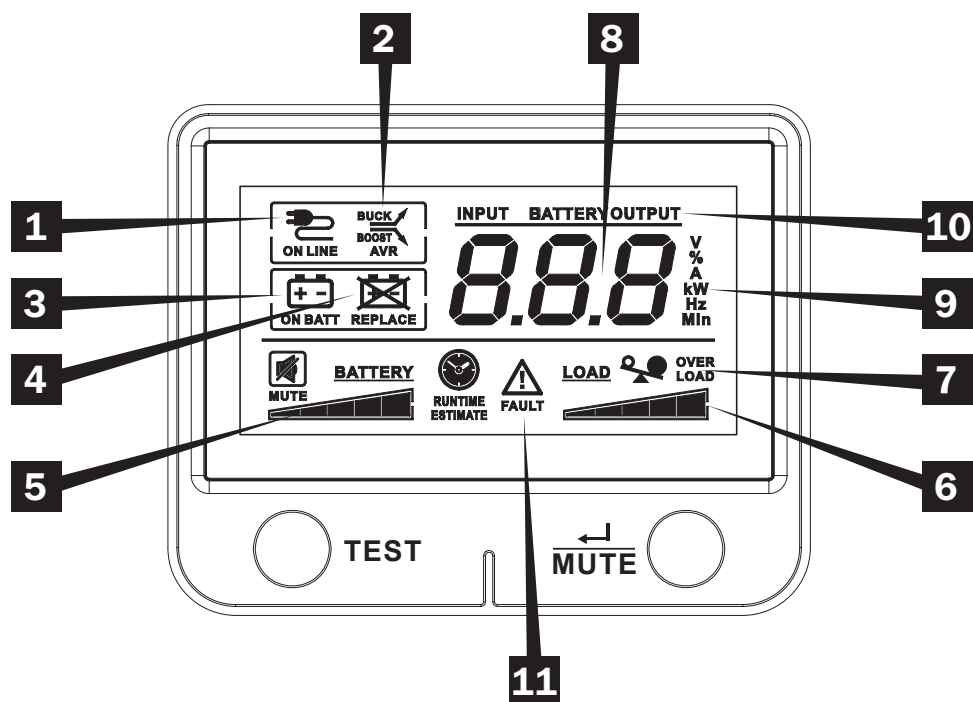

INDICATEURS DES MODES DE FONCTIONNEMENT

- L'icône ON-LINE MODE (EN LIGNE)** indique que l'alimentation CA est présente et que le système d'alimentation sans coupure (UPS) fonctionne à partir d'une source d'alimentation du secteur.
- Les icônes AVR & BUCK (RÉG. TENS. AUTOM. & RÉD.) et AVR & BOOST (RÉG. TENS. AUTOM. & AUGM.)** s'allumeront sélectivement pendant le mode d'alimentation à partir du secteur pour indiquer que la régulation de la tension automatique (AVR) est active. L'icône AVR & BUCK (RÉG. TENS. AUTOM. & RÉD.) indique les conditions de surtension et l'alimentation de sortie est réduite à un niveau utilisable. L'icône AVR & BOOST (RÉG. TENS. AUTOM. & AUGM.) indique les conditions de sous-tension et l'alimentation de sortie est augmentée à un niveau utilisable.
- L'icône ON BATT (BATTERIES)** indique que le système d'alimentation sans coupure (UPS) fonctionne dans le mode Batteries, à cause d'une panne d'électricité ou d'une fluctuation sévère de l'alimentation d'entrée.
- L'icône REPLACE BATTERY (REPL. BATTERIES)** s'allumera pour aviser les utilisateurs que les batteries du système d'alimentation sans coupure (UPS) sont faibles et doivent être remplacées.

INDICATEURS DES BATTERIES

- L'indicateur BATTERY CHARGE (CHARGE DES BATTERIES)** rapporte continuellement le niveau de la charge des batteries.
- L'indicateur LOAD LEVEL(NIVEAU DE LA CHARGE)** rapporte continuellement le niveau de la charge branchée aux prises supportées du système d'alimentation sans coupure (UPS).
- L'icône OVERLOAD (SURCHARGE)** s'allume pour rapporter que les prises supportées du système d'alimentation sans coupure (UPS) sont surchargées.

AUTRES AFFICHAGES

- Affichage à 3 chiffres** : s'allume avec l'étiquetage et les icônes associés pour rapporter une variété de conditions reliées au système d'alimentation sans coupure (UPS) et à l'alimentation du site.
- Affichage à 3 chiffres - suffixe** : (étiquettes de l'affichage) s'allume de manière sélective pour décrire l'unité de mesure de l'affichage à 3 chiffres présentement rapporté (V = volts, % = pourcentage, A = ampères, kW = kilowatts, Hz = fréquence, Min = minutes).
- Affichage à 3 chiffres - préfixes**
 - Les voyants lumineux INPUT (ENTRÉE) s'allument pour indiquer que l'affichage à 3 chiffres rapporte une condition de l'alimentation d'entrée (tension de l'entrée, fréquence de l'entrée)
 - Les voyants lumineux OUTPUT (SORTIE) s'allument pour indiquer que l'affichage à 3 chiffres rapporte une condition de l'alimentation de sortie (tension de sortie, fréquence de sortie, etc.)
 - Le voyant lumineux BATTERY (BATTERIES) s'allume pour indiquer que l'affichage à 3 chiffres rapporte une condition reliée aux batteries (tension des batteries)
 - Le voyant lumineux ESTIMATED RUNTIME (TEMPS APPROXIMATIF DE FONCTIONNEMENT) s'allume pour indiquer que l'affichage à 3 chiffres rapporte le temps approximatif de fonctionnement en minutes
- L'icône FAULT (PANNE)** s'allume pour indiquer une variété de conditions de pannes possibles (voyez la section Messages d'erreurs pour plus de renseignements sur d'autres pannes rapportées)

Fonctionnement de base suite

Affichez les états du système d'alimentation sans coupure (UPS)/des alimentations

Données de l'ACL du mode Line Power (Alimentation secteur)

L'ACL offre 6 écrans d'information sur les alimentations du système d'alimentation sans coupure (UPS) et du site lorsque le système d'alimentation sans coupure (UPS) fonctionne dans le mode Line Power (Alimentation secteur). Pour passer à l'écran suivant, pressez le  bouton. Les écrans sont affichés dans l'ordre suivant :

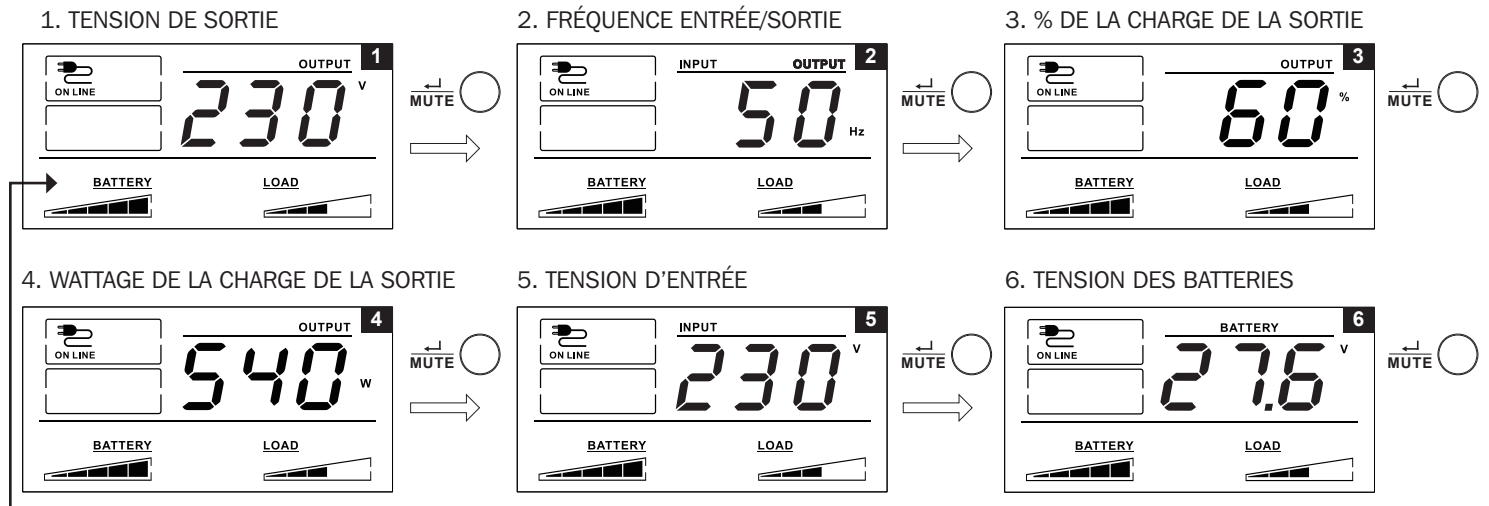





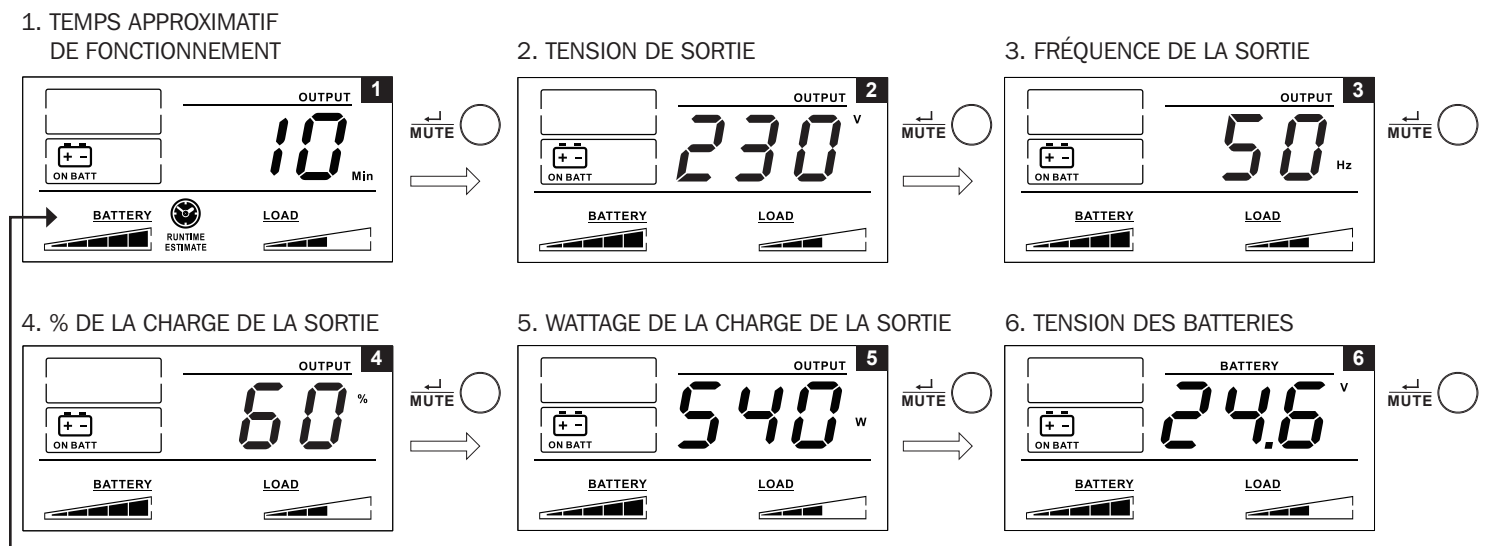

Données de l'ACL dans le mode Battery Power (Alimentation batteries)

L'écran de l'ACL offre 6 écrans d'information sur les alimentations du système d'alimentation sans coupure (UPS) et du site lorsque le système d'alimentation sans coupure (UPS) fonctionne dans le mode Battery Power (Alimentation batteries). Lorsque le système d'alimentation sans coupure (UPS) commute au BATTERY MODE (BATTERIES), il passe automatiquement au rapport ESTIMATED RUNTIME (TEMPS APPROX. DE FONCTIONNEMENT). Pour passer à l'écran suivant, pressez le  bouton. Les écrans sont affichés dans l'ordre suivant :



Activer/désactiver l'alarme

Pour passer en mode silence, appuyez sur le bouton  jusqu'à l'audition d'un signal sonore. L'icône  sera affichée à l'écran ACL pour indiquer que l'appareil est en mode silence. Pour quitter le mode silence, appuyez sur le bouton  jusqu'à l'audition d'un signal sonore. L'icône  disparaîtra de l'écran ACL pour indiquer que l'appareil n'est plus en mode silence. **Remarque :** Le mode silence ne peut être sélectionné que lorsque l'appareil est en ligne. Le mode silence désactive complètement l'avertisseur.

Pour passer temporairement en mode silence lorsque l'appareil fonctionne sur piles, appuyer et maintenir enfoncé le bouton  jusqu'à ce que  clignote à l'écran ACL pour indiquer que l'avertisseur est temporairement désactivé. **Remarque :** L'avertisseur de faiblesse des piles se fera entendre même si l'avertisseur a été temporairement désactivé.

Fonctionnement de base suite



Autotest

Pressez et retenez le \bigcirc_{TEST} bouton pour initier le test. Le test durera environ 10 secondes pendant que le système d'alimentation sans coupure (UPS) commute aux batteries pour vérifier leur capacité sous charge. À la fin du test, le système d'alimentation sans coupure (UPS) retournera au mode d'alimentation du secteur. Si le test échoue, l'écran affichera l'icône  et l'alarme se fera entendre. Si ceci survient, chargez les batteries pendant 12 heures et répétez l'autotest. Si une autre panne existe, contactez Tripp Lite pour connaître les options de remplacement des batteries.

Si le système d'alimentation sans coupure (UPS) réussit l'autotest, l'ACL affichera "PAS".

L'équipement peut demeurer branché pendant l'autotest. Ne débranchez pas votre système d'alimentation sans coupure (UPS) puisque ceci couperait la mise au sol sécuritaire.

Messages d'erreurs

Le système d'alimentation sans coupure (UPS) rapporte les états BATTERY REPLACEMENT (REPLACEMENT DES BATTERIES) et OVERLOAD (SURCHARGE) au moyen de les icônes  et .

ÉCRAN BATTERY REPLACEMENT (REPLACEMENT DES BATTERIES) DE L'ACL

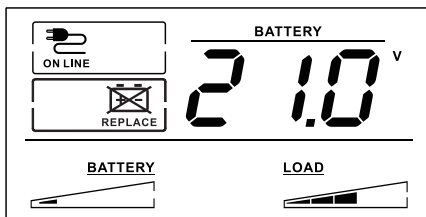

Dans le cas où les batteries du système d'alimentation sans coupure (UPS) nécessitent d'être remplacées, l'icône  s'allumeront. Remplacez les batteries du système d'alimentation sans coupure (UPS) pour réinitialiser l'indicateur du remplacement des batteries.

ÉCRAN OVERLOAD (SURCHARGE) DE L'ACL

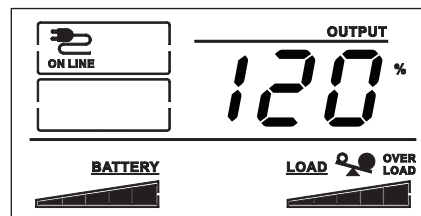

Si une surcharge existe, les icônes  et % s'allumeront et l'ACL rapportera le pourcentage de charge de la sortie.

ÉCRANS DES PANNES CRITIQUES

Certains états de pannes plus sévères causeront la coupure de l'alimentation aux prises de courant supportées par le système d'alimentation sans coupure (UPS). Dans ce cas, l'écran de l'ACL affichera un des 5 codes d'erreurs possibles. Certaines pannes, comme un court-circuit de la sortie, la surcharge et de mauvaises batteries, peuvent être corrigées par l'utilisateur en éliminant le court-circuit, en réduisant la charge ou en remplaçant les batteries. Certaines conditions de panne impliquant le chargeur de batteries et la tension de sortie peuvent nécessiter des réparations ou des changements pour rétablir le fonctionnement normal. Si une panne critique survient, l'ACL affichera les codes d'erreurs suivants.

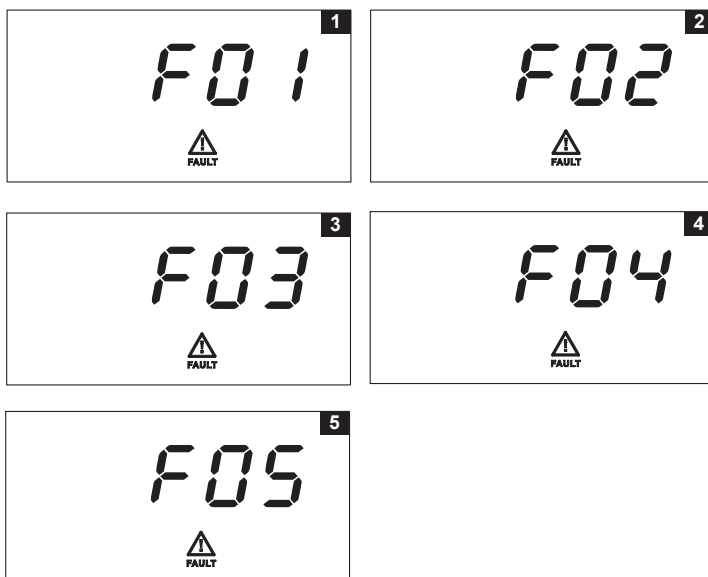

1. OUTPUT SHORT CIRCUIT, OUTPUT CUTOFF (SORTIE COURT-CIRCUITÉE, SORTIE DÉSACTIVÉE)
 - Pour corriger, débranchez la source du court-circuit de la sortie et redémarrez le système d'alimentation sans coupure (UPS).
2. OUTPUT OVERLOAD, OUTPUT CUTOFF (SURCHARGE DE LA SORTIE, SORTIE DÉSACTIVÉE)
 - Pour corriger, débranchez la source de la surcharge et redémarrez le système d'alimentation sans coupure (UPS).
3. BATTERY OVERCHARGE (SURCHARGE DES BATTERIES)
 - Contactez Tripp Lite pour connaître les options de dépannage et de réparation.
4. BAD AND SEVERELY DISCHARGED BATTERY (BATTERIES DÉFECTUEUSE OU SÉVÈREMENT DÉCHARGÉES)
 - Pour corriger, remplacez les batteries du système d'alimentation sans coupure (UPS).
5. OUTPUT VOLTAGE HIGH IN BATTERY MODE (TENSION DE SORTIE ÉLEVÉE DANS LE MODE BATTERIES)
 - Contactez Tripp Lite pour connaître les options de dépannage et de réparation.

Caractéristiques

Caractéristiques du système d'alimentation sans coupure (UPS)

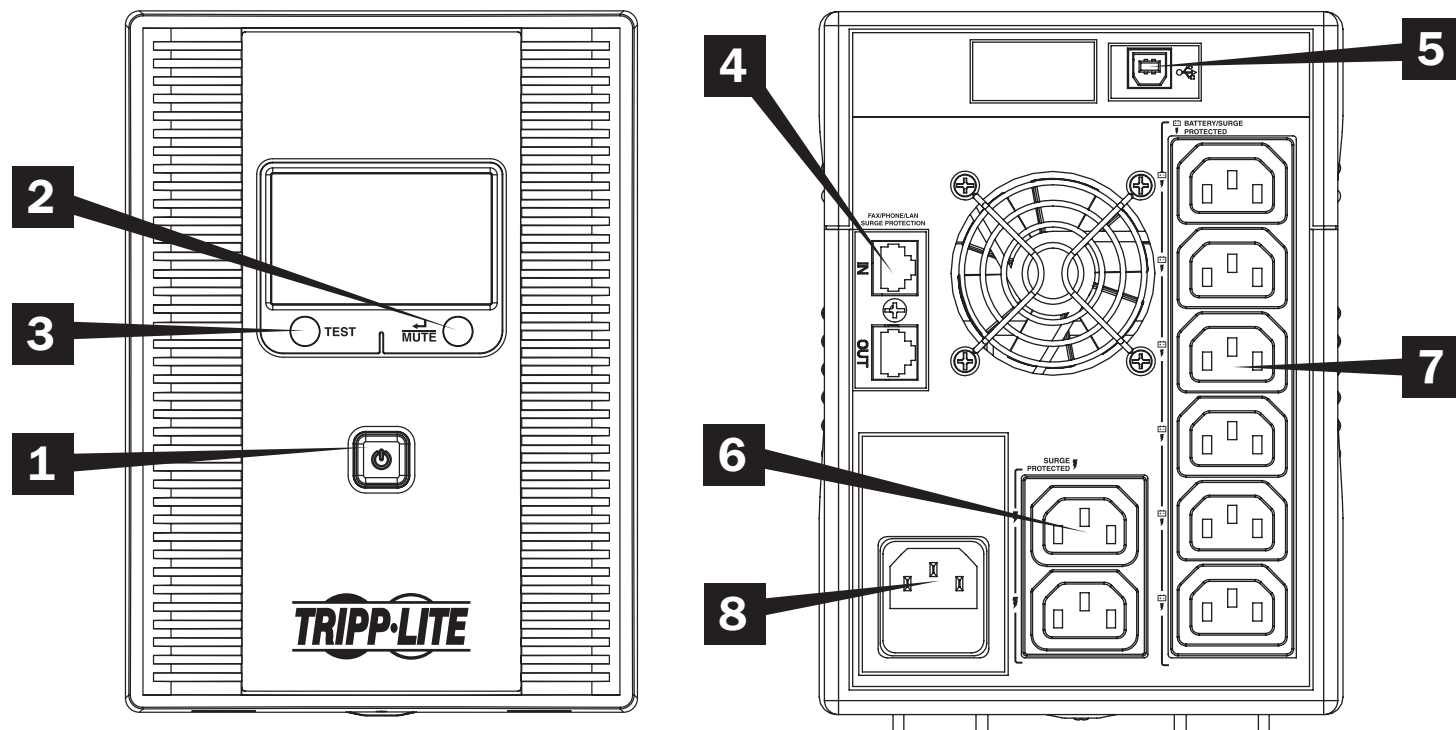

1. **Bouton ON/OFF (MARCHE/ARRÊT)** : Pressez et maintenez pendant une seconde pour mettre le système d'alimentation sans coupure (UPS) en marche; pressez et maintenez de nouveau pour l'arrêter. Si l'alimentation du secteur n'est pas disponible, la pression de ce bouton activera le démarrage à froid du système d'alimentation sans coupure (UPS), c'est-à-dire, le mettra en marche et fournira l'alimentation aux prises de sortie à partir des batteries.
2. **Bouton « MUTE/Select »** : Utilisez ce bouton pour permuter l'affichage des états de l'alimentation. Référez-vous à la section Affichage des états de l'alimentation pour une description détaillée. Ce bouton peut aussi être utilisé pour mettre l'appareil en mode silence (désactiver complètement l'avertisseur) ou pour mettre temporairement en sourdine une alarme active en pressant et en retenant le bouton jusqu'à l'audition d'un signal sonore.
3. **Bouton TEST** : Pressez et retenez ce bouton; le système d'alimentation sans coupure (UPS) lancera un autotest qui durera environ 10 secondes.
4. **Connecteurs de protection de ligne Tel/DSL/NETWORK (Tél./DSL/RÉSEAU)** : Ces connecteurs protègent contre les surtensions une ligne téléphonique ou une connexion de réseau individuelle de l'équipement. Le branchement de votre équipement à ces connecteurs est optionnel. Votre système d'alimentation sans coupure (UPS) fonctionnera correctement sans ces connexions.
5. **Port de communication USB** : Ce port peut brancher votre système d'alimentation sans coupure (UPS) à n'importe quel ordinateur pour la sauvegarde automatique de fichiers et la commutation hors tension sans surveillance dans le cas d'une coupure de courant. Utilisez avec le logiciel « PowerAlert » de Tripp Lite (offert GRATUITEMENT en téléchargement à www.tripplite.com) et un câble USB approprié. Un câble USB est inclus avec votre système d'alimentation sans coupure (UPS). Cette connexion est optionnelle. Votre système d'alimentation sans coupure (UPS) fonctionnera correctement sans cette connexion. **Remarque** : Ce système d'alimentation sans coupure (UPS) offre la compatibilité de base avec la plupart des applications de gestion d'alimentation intégrées Windows®, Macintosh® et Linux®.
6. **Prises SURGE SUPPRESSION ONLY (SUPPRESSION DE SURTENSION SEULEMENT)** : Ces prises de courant offrent une suppression de surtension de haute qualité pour les accessoires qui ne requièrent pas le support de l'alimentation de secours des batteries. Ces prises de courant sont toujours actives lorsque le système d'alimentation sans coupure (UPS) est branché à une prise sous tension, même si le système d'alimentation sans coupure (UPS) est arrêté (OFF).
7. **Prises de courant BATTERY BACKUP (ALIMENTATION DE SECOURS - BATTERIES)** : Ces prises offrent l'alimentation de secours à partir des batteries et une suppression des surtensions de haute qualité pour les appareils critiques nécessitant le support de l'alimentation de secours des batteries. **Remarque** : Ne branchez pas les imprimantes laser à ces prises.
8. **ENTRÉE CA (entrée C14)** : Permet de brancher l'onduleur au service public d'électricité. L'entrée C14 comporte un fusible T10A de 250 VCA.

Remplacement des batteries

Dans des conditions normales, les batteries originales de votre système d'alimentation sans coupure (UPS) dureront plusieurs années. Le remplacement des batteries ne devrait être effectué que par du personnel qualifié. Référez-vous aux avertissements portant sur les batteries de la section Sécurité pour tous les renseignements portant sur la sécurité reliée aux batteries.

Votre système d'alimentation sans coupure (UPS) requiert **deux cartouches de batteries de recharge RBC51** de Tripp Lite. Pour plus de renseignements relatifs à la compatibilité des unités de recharge et pour commander, visitez le site Web de Tripp Lite à www.tripplite.com/support/battery/index.cfm.

Pour remplacer les batteries :

1. Retirez la vis au bas du panneau avant de l'unité.

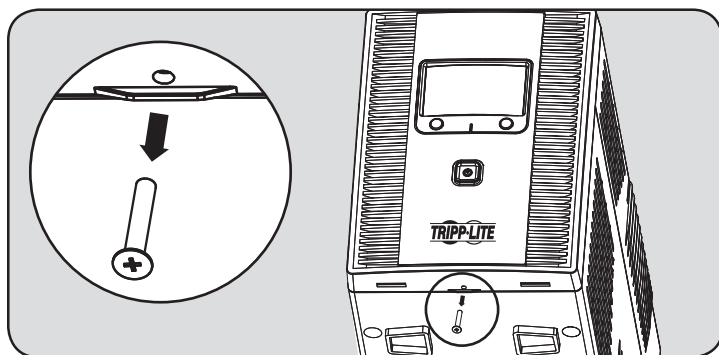

2. Retirez avec soin le panneau avant du système d'alimentation sans coupure (UPS).

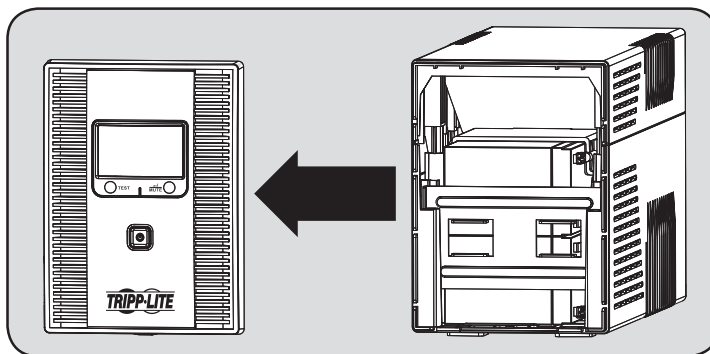

3. Retirez la barre de support des batteries.

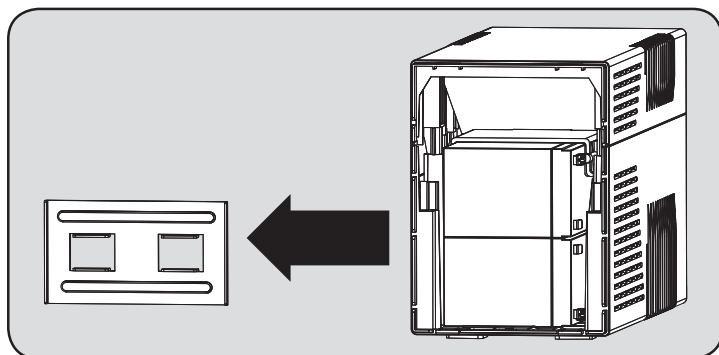

4. Retirez avec soin les vieilles batteries du système d'alimentation sans coupure (UPS) et débranchez-les.

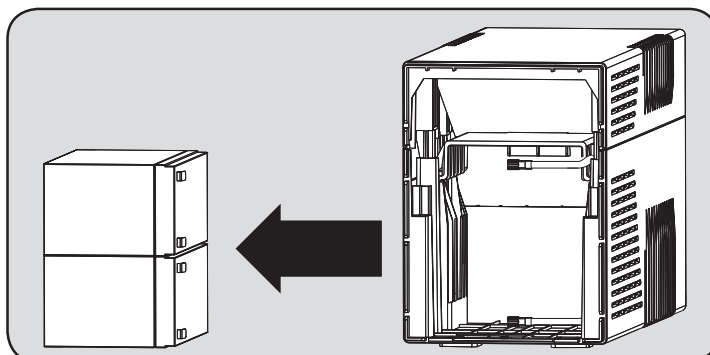

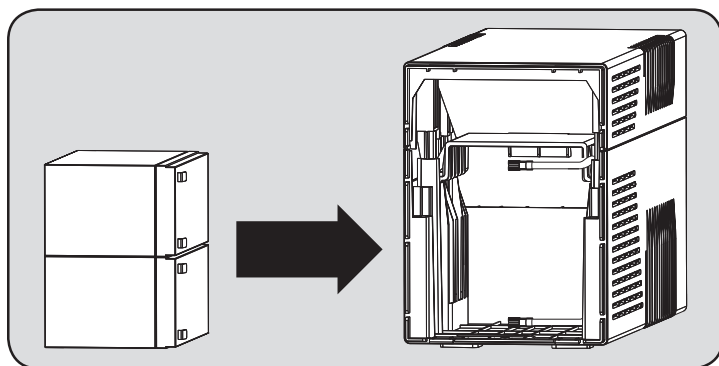

5. Branchez les nouvelles batteries exactement de la même manière que les vieilles : connecteurs positifs (rouges) ensemble et connecteurs négatifs (noirs) ensemble. Glissez les batteries avec soin dans le système d'alimentation sans coupure (UPS).



6. Réinstallez la barre de support des batteries et remontez le panneau avant.

Entreposage et entretien

Entreposage

Pour éviter la décharge des batteries, tout l'équipement branché devrait être commuté hors tension (OFF) et débranché du système d'alimentation sans coupure (UPS). Pressez et maintenez le bouton POWER (ALIMENTATION)  pendant une seconde et débranchez l'unité de l'alimentation CA. Votre système d'alimentation sans coupure (UPS) sera complètement désactivé et sera prêt pour l'entreposage. Si vous planifiez entreposer votre système d'alimentation sans coupure (UPS) pendant une période de temps prolongée, rechargez les batteries à fond à tous les trois mois. Branchez le système d'alimentation sans coupure (UPS) à une prise de courant CA du secteur, mettez-le en marche en pressant et maintenez le bouton POWER (ALIMENTATION) , et permettez aux batteries de se recharger pendant 4 à 6 heures. Si vous laissez les batteries de votre système d'alimentation sans coupure (UPS) déchargées pendant une longue période de temps, leur capacité sera affectée de façon permanente.

Entretien

Une gamme de garanties prolongées et de programmes d'entretien sur place sont disponibles chez Tripp Lite. Pour plus de renseignements relatifs à l'entretien, visitez www.tripplite.com/support. Avant de retourner votre produit pour la réparation, procédez comme suit :

1. Passez en revue les procédures d'installation et de fonctionnement de ce manuel afin de vous assurer que le problème ne provient pas d'une mauvaise interprétation des instructions.
2. Si le problème persiste, ne communiquez pas et ne renvoyez pas le produit chez votre fournisseur. Visitez plutôt le site www.tripplite.com/support.
3. Si le problème nécessite une réparation, visitez www.tripplite.com/support et cliquez sur le lien des retours. De là, vous pouvez demander une autorisation de retour de matériel (RMA), qui est requise pour le service d'entretien. Ce simple formulaire en ligne vous demandera d'indiquer le modèle de votre appareil, son numéro de série, ainsi que d'autres renseignements généraux. Le numéro « RMA » ainsi que des instructions d'expédition vous seront transmis. Les dommages (directs, indirects, particuliers ou consécutifs) encourus par le produit lors du transport vers Tripp Lite ou vers un centre de service autorisé Tripp Lite ne sont pas couverts par la garantie. Les frais liés au transport des produits expédiés à Tripp Lite ou à un centre de service autorisé Tripp Lite doivent être entièrement payés d'avance. Inscrivez le numéro de « RMA » à l'extérieur de l'emballage. Si le produit est dans sa période de garantie, joignez une copie de votre reçu de caisse. Retournez le produit pour réparation par un transporteur assuré à l'adresse qui vous est donnée lorsque vous demandez le « RMA ».

Conformité réglementaire

Numéros d'identification de conformité aux règlements

À des fins de certification et d'identification de conformité aux règlements, votre produit Tripp Lite a reçu un numéro de série unique. Ce numéro se retrouve sur la plaque signalétique du produit, avec les inscriptions et informations d'approbation requises. Lors d'une demande d'information de conformité pour ce produit, utilisez toujours le numéro de série. Il ne doit pas être confondu avec le nom de la marque ou le numéro de modèle du produit.

Remarque sur l'étiquetage

Deux symboles sont utilisés sur l'étiquette.

V~ : Tension CA

V= : Tension CC

L'information de conformité WEEE pour les clients de Tripp Lite et recycleurs (Union européenne)

Sous les directives et règlements de déchet d'équipements électrique et électronique (Waste Electrical and Electronic Equipment, WEEE), lorsque les clients achètent le matériel électrique et électronique neuf de Tripp Lite ils sont autorisés à :



- Envoyer le vieux matériel pour le recyclage sur une base de un-contre-un et en nature (ceci varie selon le pays)
- Renvoyer le matériel neuf pour recyclage quand ceci devient éventuellement un rebut

Tripp Lite respecte une politique d'amélioration constante. Les spécifications du produit sont sujettes à changement sans préavis.



1111 W. 35th Street, Chicago, IL 60609 USA • www.tripplite.com/support

Руководство пользователя

ИБП серии LCDT

Модель:
SMX1500LCDT
(AG-00A7)

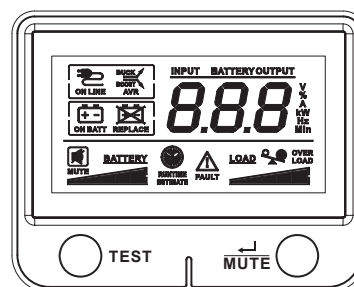
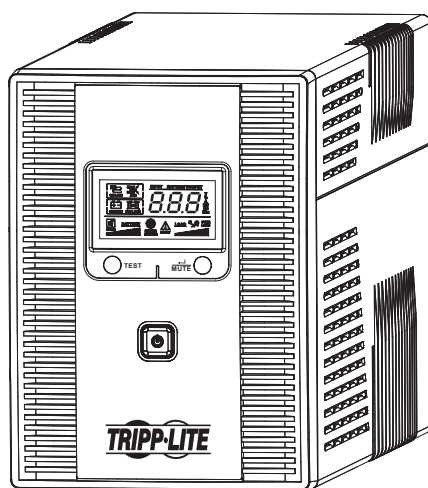

Важные указания по технике безопасности	35	Свойства	41
Порядок быстрой установки	36	Замена батареи	42
Основной режим работы	37	Хранение и техническое обслуживание	43
Включение/выключение ИБП	37	Нормативно-правовое соответствие	44
ЖК-дисплей	38	English	1
Отображение режимов работы ИБП/электропитания	39	Español	12
Включение/отключение аварийной сигнализации	39	Français	23
Внутренний тест	40		
Сообщения об ошибках	40		



1111 W. 35th Street, Chicago, IL 60609 USA • www.tripplite.com/support

Copyright © 2013 Tripp Lite. All rights reserved. SmartPro® is a registered trademark of Tripp Lite.

Важные указания по технике безопасности

СОХРАНИТЕ НАСТОЯЩЕЕ РУКОВОДСТВО

В настоящем руководстве содержатся указания и предупреждения, которые необходимо соблюдать в процессе установки, эксплуатации и хранения данного изделия. Игнорирование этих предупреждений может привести к потере гарантии.

Предупреждения относительно места размещения ИБП

- ИБП должен быть установлен в закрытом помещении, вдали от источников повышенной влажности или тепла, электропроводных загрязнителей, пыли и прямого солнечного света.
- В целях обеспечения максимальной производительности поддерживайте в помещении температуру от 0 до 40° С.
- Для надлежащей вентиляции необходимо обеспечить достаточное свободное пространство со всех сторон ИБП.
- ИБП может устанавливаться только в вертикальном положении на устойчивой и ровной поверхности. Не загромождайте вентиляторы или вентиляционные отверстия, поскольку это существенно снижает эффективность внутреннего охлаждения устройства и может привести к его поломке, на которую не распространяется действие гарантии.

Предупреждения относительно подключения ИБП

- Подключайте ИБП непосредственно к надлежащим образом заземленной розетке сети переменного тока. Не подключайте ИБП к самому себе – это приведет к его выходу из строя.
- Не переделывайте электрическую вилку ИБП и не используйте переходник, не поддерживающий его заземления.
- Не используйте шнуры-удлинители для подключения ИБП к розетке сети переменного тока.
- В случае питания ИБП от дизельного генератора переменного тока последний должен обеспечивать на выходе чистый отфильтрованный сигнал, безопасный для электропитания вычислительного оборудования.
- Сетевая розетка, питающая ИБП, должна быть легкодоступной и располагаться рядом с ИБП.

Предупреждения относительно подключения оборудования

- Не рекомендуется использование данного оборудования в системах жизнеобеспечения, где его выход из строя предположительно может привести к перебоям в работе оборудования жизнеобеспечения или в значительной мере снизить его безопасность или эффективность. Не используйте данное оборудование в присутствии воспламеняющейся анестетической смеси с воздухом, кислородом или закисью азота.
- Не подключайте к выходу ИБП сетевые фильтры или кабели-удлинители. Это может привести к выходу ИБП из строя с потерей гарантий как на сетевой фильтр, так и на ИБП.
- Подключите ИБП к розетке, надлежащим образом защищенной от избыточных токов, коротких замыканий и замыканий на землю в процессе монтажа здания.

Предупреждения относительно батарей

- Батареи могут являться источником опасности электрического удара, а также воспламенения в результате короткого замыкания. Соблюдайте надлежащие меры предосторожности. Внутри ИБП нет деталей, обслуживаемых пользователем. Не открывайте корпус ИБП, за исключением случаев замены батареи. Не вскрывайте батареи. Не замыкайте и не шунтируйте клеммы батарей какими-либо предметами. При замене батареи выключайте ИБП и отсоединяйте его от источника питания. Используйте инструменты с изолированными ручками. Замена батарей должна производиться только уполномоченными специалистами по техническому обслуживанию на то же количество батарей того же типа (герметичные свинцово-кислотные аккумуляторные батареи). Не бросайте батареи в огонь. Батареи пригодны для вторичной переработки. Требования по утилизации содержатся в местных нормах и правилах, информацию о порядке утилизации можно получить по тел. 1-800-SAV-LEAD или 1-800-8-BATTERY (1-800-822-8837) (только в США), а также на сайте www.rbr.com. Компания Tripp Lite предлагает полный ассортимент запасных батарейных картриджей для ИБП. Для нахождения нужного типа сменных батарей для своего конкретного ИБП посетите соответствующий раздел на сайте компании Tripp Lite по адресу: www.tripplite.com/support/battery/index.cfm.

Порядок быстрой установки

ШАГ 1. Включите вилку ИБП в надлежащим образом заземленную розетку.

Подсоедините поставляемый в комплекте шнур питания* с разъемом типа C14 к ИБП, а затем включите вилку ИБП в надлежащим образом заземленный источник питания** с разъемом типа C13. После включения в сетевую розетку ИБП будет находиться в режиме ожидания. Перед нажатием КНОПКИ  POWER можно выбрать диапазон входных напряжений для ИБП путем нажатия кнопки MUTE/SELECT и ее удержания до срабатывания звукового сигнала зуммера. После нажатия кнопки MUTE/SELECT и ее удержания до момента срабатывания зуммера ИБП на ЖК-экране появляется цифра 0, 1 или 2 в зависимости от выбранного диапазона: 0: 170-280 В (DEFAULT, WIDE); 1: 175-275 В (MEDIUM); 2: 180-270 В (NARROW). Для изменения диапазона входных напряжений ИБП нажмите кнопку MUTE/SELECT и удерживайте ее до срабатывания зуммера ИБП и появления на ЖК-экране цифры 0, 1 и 2 (с повторением данной процедуры до высвечивания желаемого номера). **Примечание.** Изменение диапазона входных напряжений возможно только при нахождении ИБП в режиме STANDBY (ожидание).

*Для других типов розеток может потребоваться шнур питания, предоставляемый пользователем отдельно. Шнур питания, предоставляемый пользователем, должен иметь на одном из концов разъем типа IEC-320-C13 для подключения к разъему ИБП, обеспечивающему вход питания переменного тока.

**Для подключения к сети используйте розетку, не находящуюся в общем контуре с каким-либо потребителем, создающим значительную электрическую нагрузку (например, кондиционером или холодильником).

ШАГ 2. Включите сетевую вилку своего устройства в ИБП.

На заднюю панель вашего ИБП выведены две группы розеток. Розетки с маркировкой SURGE PROTECTED (СЕТЕВАЯ ФИЛЬТРАЦИЯ)  не обеспечивают резервное питание от батарей в случае прекращения подачи электроэнергии. К этим розеткам следует подключать настольные устройства, такие как принтеры, сканеры и другое вспомогательное оборудование, не требующее поддержания работоспособности за счет резервного питания от батарей.

Розетки с маркировкой BATTERY/SURGE PROTECTED (РЕЗЕРВНОЕ ПИТАНИЕ ОТ БАТАРЕЙ / СЕТЕВАЯ ФИЛЬТРАЦИЯ)  обеспечивают резервное питание от батарей ИБП при отключениях электричества. К этим розеткам следует подключить наиболее важное компьютерное оборудование.

Ваш ИБП предназначен только для поддержания работоспособности электронного оборудования. Если сумма номинальных значений потребляемой мощности (ВА) всех элементов оборудования, подключенного к розеткам с маркировкой BATTERY/SURGE PROTECTED, превысит выходную мощность ИБП, то это приведет к перегрузке последнего. Номинальные значения потребляемой мощности элементов вашего оборудования указаны на их паспортных табличках. Если номинальное значение потребляемой мощности оборудования указано в амперах (А), то для определения соответствующего значения в ВА умножьте его на 230. Например: 1 А × 230 = 230 ВА. В случае сомнений относительно возможной перегрузки розеток проверьте уровень нагрузки и показание измерителя нагрузки на экране (см. описание режимов работы ИБП/электропитания в разделе “Основной режим работы”). Если после этого неуверенность все еще сохраняется, произведите внутренний тест (см. описание процедуры внутреннего теста в разделе “Основной режим работы”).

Установка опциональных элементов

Данная модель оснащена коммуникационным портом USB, гнездами tel/DSL/Ethernet (не поддерживающими подключения по технологии PoE (питание по кабелю витой пары)) и разъемами модуля сетевой фильтрации. Эти подключения не являются обязательными, а их отсутствие не сказывается на нормальной работе ИБП. Указания по выполнению подключений см. в описании данных разъемов в разделе “Основной режим работы”.

Если при включении ИБП на экране не появляется пиктограмма LINE POWER (ПИТАНИЕ ОТ СЕТИ) , выполните следующие действия:

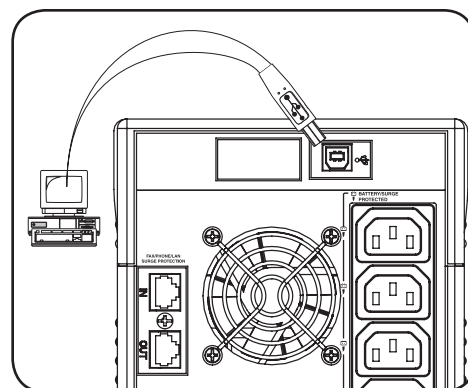
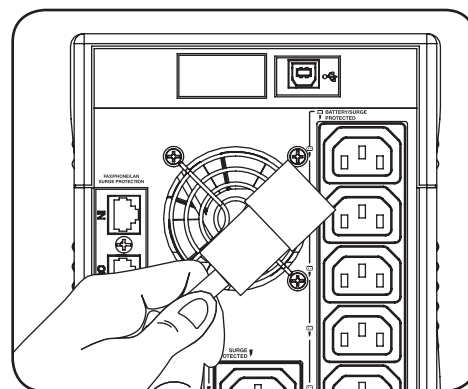
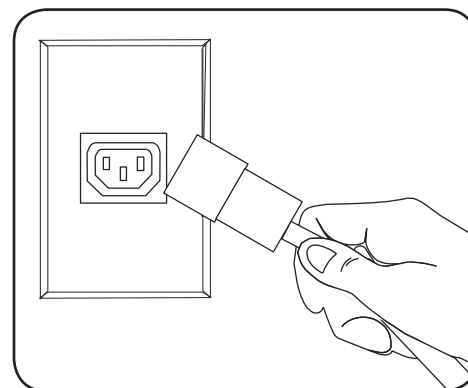

1. Убедитесь в том, что сетевая вилка ИБП включена в розетку сети переменного тока, находящуюся под напряжением.
2. Для включения ИБП нажмите КНОПКУ POWER  и удерживайте ее в течение одной секунды. При запуске ИБП подается звуковой сигнал.
3. Если ИБП не запускается и после этого, обратитесь за помощью в Службу технической поддержки компании Tripp Lite.



Основной режим работы

- **Вставьте сетевую вилку ИБП в заземленную розетку, находящуюся под напряжением.**
После этого загорается ЖК-дисплей, в случае необходимости начинает работать устройство заряда батарей, а розетки с маркировкой SURGE PROTECTED (СЕТЕВАЯ ФИЛЬТРАЦИЯ) начинают пропускать через себя электропитание. После включения сетевой вилки ИБП в находящуюся под напряжением заземленную розетку и перед включением ИБП возможна установка диапазона входных напряжений ИБП. Для выбора диапазона входных напряжений ИБП нажмите кнопку MUTE/SELECT и удерживайте ее до срабатывания зуммера ИБП и появления на ЖК-экране цифры 0, 1 и 2 (с повторением данной процедуры до высвечивания желаемого номера). Номера на ЖК-экране соответствуют следующим диапазонам входных напряжений: 0: 170-280 В (DEFAULT, WIDE); 1: 175-275 В (MEDIUM); 2: 180-270 В (NARROW).
Примечание. Изменение диапазона входных напряжений возможно только при нахождении ИБП в режиме STANDBY (ожидание)

Выбранное значение	Диапазон входных напряжений
0	170-280 В~
1	175-275 В~
2	180-270 В~

- **Вставьте сетевую вилку устройства в ИБП:** ваш ИБП рассчитан только на поддержание работоспособности электронного оборудования. Если сумма номинальных значений потребляемой мощности (ВА) всех элементов оборудования, подключенного вами к розеткам с маркировкой Battery, Surge and Noise Protected, превысит выходную мощность ИБП, то это приведет к перегрузке последнего. Для оценки мощности, потребляемой вашим оборудованием, взгляните на его паспортную табличку. Если номинальное значение потребляемой мощности оборудования указано в амперах (А), то для определения соответствующего значения в ВА умножьте его на 230 (например: 1 А x 230 = 230 ВА). Если значение уровня нагрузки, отображаемое на дисплее, составляет 100%, то это означает, что ваш ИБП работает в режиме полной нагрузки.
- **Включите ИБП:** нажмите КНОПКУ  POWER и удерживайте ее в течение одной секунды. При включении ИБП однократно издает короткий звуковой сигнал. Розетки с маркировкой BATTERY/SURGE PROTECTED начинают пропускать через себя мощность от сети электропитания переменного тока. При необходимости ИБП производит автоматическую подзарядку своих внутренних батарей. После включения ваш ИБП готов к защите подключенного к нему оборудования в случае отключений электричества, понижений или повышений напряжения и возникновения переходных процессов.
- **Выключите ИБП:** нажмите КНОПКУ  POWER и удерживайте ее в течение одной секунды.

Основной режим работы продолжение

ЖК-дисплей

На ЖК-дисплее отображаются различные режимы работы ИБП и рабочие состояния. Для просмотра различных экранов нажмите кнопку  при работе ИБП в режиме питания от сети или батареи.

На данном рисунке ЖК-дисплей изображен с полной подсветкой элементов индикации для показа всех имеющихся пиктограмм и сообщений. Такой показ носит только разъяснительный характер — не существует рабочих режимов, при которых экран был бы полностью подсвечен, за исключением нескольких секунд после первого включения ИБП в сеть.

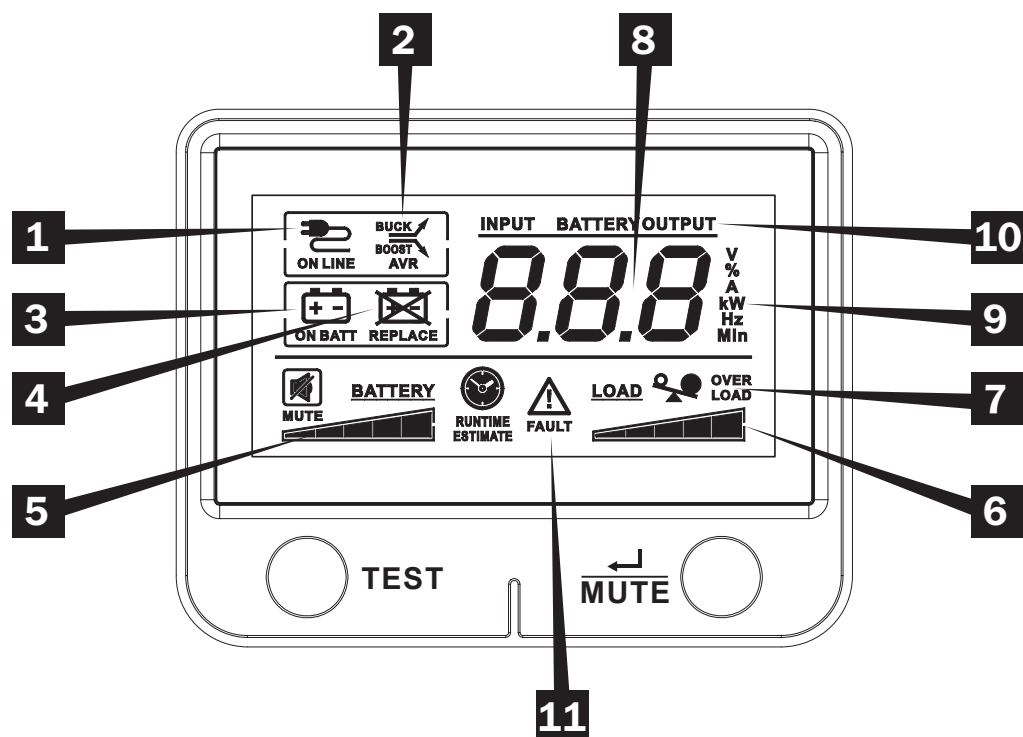

ИНДИКАТОРЫ РАБОЧИХ РЕЖИМОВ

- ПИКТОГРАММА РЕЖИМА ОНЛАЙН** свидетельствует о наличии электропитания переменного тока и работе ИБП от сетевого источника питания, подключенного к его входу.
- ПИКТОГРАММЫ AVR BUCK И AVR BOOST** загораются избирательно в режиме питания от сети с целью индикации работы функции автоматической стабилизации напряжения (AVR). Совместное отображение сообщений AVR и BUCK свидетельствует о повышении напряжения и снижении выходной мощности до приемлемых уровней. Совместное отображение сообщений AVR и BOOST свидетельствует о понижении напряжения и повышении выходной мощности до приемлемых уровней.
- ПИКТОГРАММА ON BATT** свидетельствует о том, что ИБП работает в режиме питания от батареи по причине отключения электричества или существенного отклонения входного напряжения от нормы.
- ПИКТОГРАММА REPLACE BATTERY** загорается с целью информирования пользователей о том, что батарея ИБП имеет недостаточную мощность и нуждается в замене.

ИНДИКАТОРЫ СОСТОЯНИЯ БАТАРЕИ

- ИЗМЕРИТЕЛЬ ЗАРЯДА БАТАРЕИ** непрерывно показывает уровень заряда батареи.
- ИЗМЕРИТЕЛЬ УРОВНЯ НАГРУЗКИ** непрерывно показывает уровень нагрузки на розетках, поддерживаемых ИБП.
- ПИКТОГРАММА OVERLOAD** сообщает о перегрузке розеток, поддерживаемых ИБП.

ДОПОЛНИТЕЛЬНЫЕ ЭЛЕМЕНТЫ ИНДИКАЦИИ

- 3-РАЗРЯДНЫЙ ИНДИКАТОР** загорается одновременно со связанными с ним сообщениями и пиктограммами в целях индикации различных состояний, связанных с работой ИБП и электропитанием на объекте.
- СУФФИКСЫ 3-РАЗРЯДНОГО ИНДИКАТОРА** загораются избирательно с целью показа единицы измерения параметра, отображаемого 3-разрядным индикатором (V=вольт, %=процентов, A=ампер, kW=киловатт, Hz=Герц, Min=минута).
- ПРЕФИКСЫ 3-РАЗРЯДНОГО ИНДИКАТОРА**
 - Префикс INPUT загорается с целью показа того, что 3-разрядный индикатор отображает один из входных параметров (напр., входное напряжение, частоту входного тока)
 - Префикс OUTPUT загорается с целью показа того, что 3-разрядный индикатор отображает один из выходных параметров (напр., выходное напряжение, частоту выходного тока и т.д.)
 - Префикс BATTERY загорается с целью показа того, что 3-разрядный индикатор отображает один из параметров, связанных с батареей (напр., напряжение батареи)
 - Префикс ESTIMATED RUNTIME загорается с целью показа того, что 3-разрядный индикатор отображает текущее значение расчетного времени работы в минутах
- ПИКТОГРАММА FAULT** загорается с целью отображения различных возможных неисправностей ИБП (информацию о других сообщаемых неисправностях см. в разделе «Сообщения об ошибках»)

Основной режим работы продолжение

Отображение режимов работы ИБП/электропитания

Данные, отображаемые на ЖК-дисплее в режиме питания от сети

При работе ИБП в режиме питания от сети ЖК-экран обеспечивает 6 вариантов экранного представления информации о состоянии ИБП и электропитания на объекте. Для перехода к следующему экранному представлению нажмите кнопку . Экранные представления выводятся в следующем порядке:

1. ВЫХОДНОЕ НАПРЯЖЕНИЕ

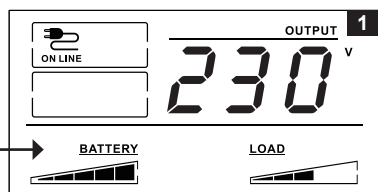

2. ЧАСТОТА ВХОДНОГО/ВЫХОДНОГО ТОКА

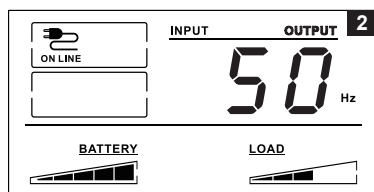

3. УРОВЕНЬ ВЫХОДНОЙ НАГРУЗКИ

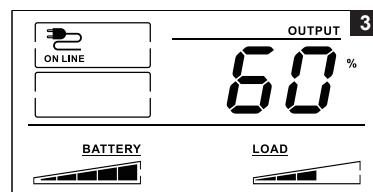

4. МОЩНОСТЬ ВЫХОДНОЙ НАГРУЗКИ

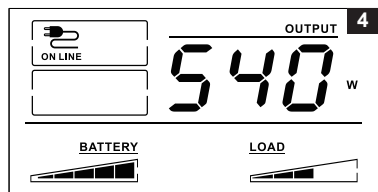

5. ВХОДНОЕ НАПРЯЖЕНИЕ

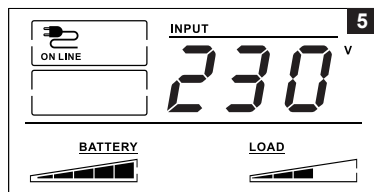

6. НАПРЯЖЕНИЕ БАТАРЕИ

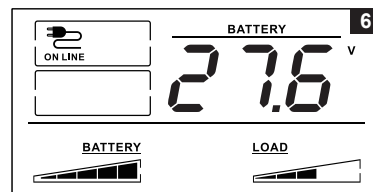

Данные, отображаемые на ЖК-дисплее в режиме питания от батареи

При работе ИБП в режиме питания от батареи ЖК-экран обеспечивает 6 вариантов экранного представления информации о состоянии ИБП и электропитания на объекте. При переключении ИБП в РЕЖИМ ПИТАНИЯ ОТ БАТАРЕИ ИБП автоматически переключается на отображение расчетного времени работы (ESTIMATED RUNTIME). Для перехода к следующему экранному представлению нажмите кнопку . Экранные представления выводятся в следующем порядке:

1. РАСЧЕТНОЕ ВРЕМЯ РАБОТЫ

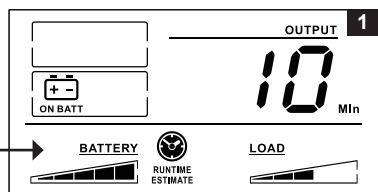

2. ВЫХОДНОЕ НАПРЯЖЕНИЕ

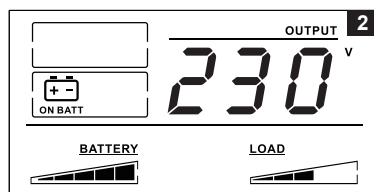

3. ЧАСТОТА ВЫХОДНОГО ТОКА

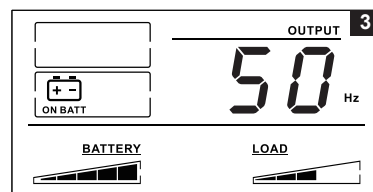

4. УРОВЕНЬ ВЫХОДНОЙ НАГРУЗКИ

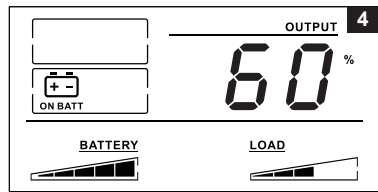



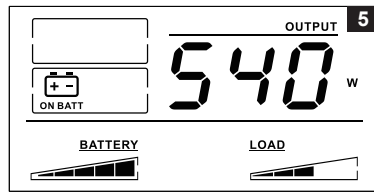

5. МОЩНОСТЬ ВЫХОДНОЙ НАГРУЗКИ

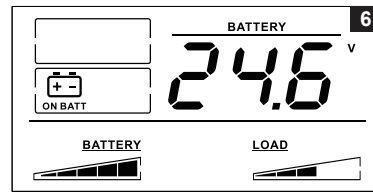



6. НАПРЯЖЕНИЕ БАТАРЕИ



Включение/отключение аварийной сигнализации

Для перехода в бесшумный режим нажмите кнопку  и удерживайте ее до тех пор, пока не услышите звуковой сигнал. Для отображения бесшумного режима работы устройства на ЖК-экране появляется пиктограмма . Для выхода из бесшумного режима нажмите кнопку  и удерживайте ее до тех пор, пока не услышите звуковой сигнал. Для отображения выхода из бесшумного режима пиктограмма  исчезает с ЖК-экрана. **Примечание.** Выбор бесшумного режима возможен только при работе устройства в режиме онлайн. В бесшумном режиме происходит полное отключение зуммера.

Для временного отключения предупредительного звукового сигнала при работе устройства в режиме питания от батареи нажмите кнопку  и удерживайте ее до тех пор, пока на ЖК-экране не замигает пиктограмма , свидетельствующая о временном отключении предупредительного звукового сигнала. **Примечание.** Звуковой сигнал, предупреждающий о низком заряде батареи, продолжает работать даже при временном отключении звукового сигнала, оповещающего о работе устройства в режиме питания от батареи.

Основной режим работы продолжение

Внутренний тест

Для запуска теста нажмите и удерживайте кнопку O_{TEST} . Продолжительность тестирования составляет примерно 10 секунд, на время которых ИБП переключается в режим питания от батареи с целью проверки ее емкости под нагрузкой. После завершения теста ИБП возвращается в режим питания от сети. В случае неудачного прохождения теста на дисплее появляется пиктограмма  с одновременной подачей предупредительного звукового сигнала. В этом случае произведите зарядку батарей в течение 12 часов и повторите внутренний тест. В случае повторения неудовлетворительного результата обратитесь в компанию Tripp Lite за информацией о возможностях замены батарей. В случае успешного прохождения внутреннего теста ИБП на ЖК-экране появляется сообщение PAS (ПРОЙДЕНО). Во время тестирования оборудование может оставаться подключенным. Не отключайте ИБП от сети, поскольку это приведет к потере безопасного электрического заземления.

Сообщения об ошибках

О НЕОБХОДИМОСТИ ЗАМЕНЫ БАТАРЕИ и СОСТОЯНИИ ПЕРЕГРУЗКИ ИБП сообщает при помощи пиктограмм  и  соответственно.

ЖК-ЭКРАН ПРИ НЕОБХОДИМОСТИ ЗАМЕНЫ БАТАРЕИ

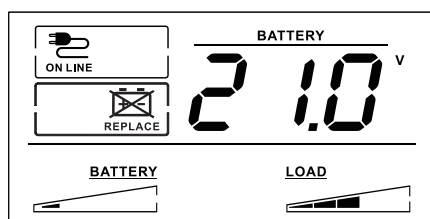

В случае необходимости замены батареи ИБП загорается пиктограмма . Для сброса индикатора необходимости замены батареи произведите замену батареи ИБП.

ЖК-ЭКРАН ПРИ ПЕРЕГРУЗКЕ

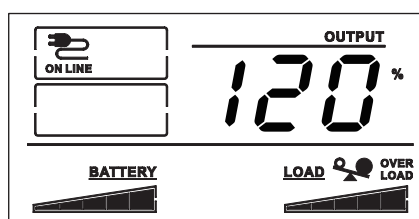

В случае перегрузки загораются пиктограммы  и %, а на ЖК-экран выводится уровень выходной нагрузки в процентах.

ЭКРАННЫЕ ПРЕДСТАВЛЕНИЯ КРИТИЧЕСКИХ НЕИСПРАВНОСТЕЙ

Некоторые более существенные неисправности приводят к прекращению подачи электропитания на выходные розетки, поддерживаемые ИБП. В этом случае на ЖК-экране появляется один из пяти возможных экранных кодов неисправностей. Некоторые неисправности, такие как короткое замыкание выхода, перегрузка и неудовлетворительное состояние батареи, могут быть устранены пользователем путем ликвидации короткого замыкания, снижения нагрузки или замены батареи. При некоторых неисправностях, связанных с зарядным устройством и выходным напряжением, для восстановления работоспособности может потребоваться ремонт или замена каких-либо компонентов.

В случае возникновения критической неисправности на ЖК-дисплей выводятся следующие коды ошибок.

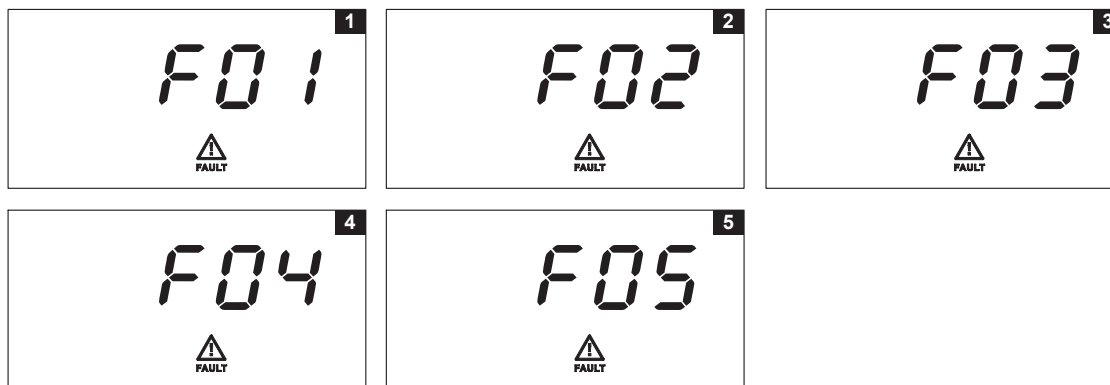

1. КОРОТКОЕ ЗАМЫКАНИЕ ВЫХОДА, ОТСЕЧКА ВЫХОДНОГО ТОКА
 - Для устранения отсоедините источник короткого замыкания выхода и перезапустите ИБП.
2. ПЕРЕГРУЗКА ВЫХОДА, ОТСЕЧКА ВЫХОДНОГО ТОКА
 - Для устранения отсоедините источник перегрузки и перезапустите ИБП.
3. ИЗБЫТОЧНЫЙ ЗАРЯД БАТАРЕИ
 - По вопросам выявления и устранения неисправностей и для получения информации о возможностях ремонта обращайтесь в компанию Tripp Lite.
4. НЕУДОВЛЕТВОРИТЕЛЬНОЕ СОСТОЯНИЕ ИЛИ СИЛЬНЫЙ РАЗРЯД БАТАРЕИ
 - Для устранения замените батарею ИБП.
5. ВЫСОКИЙ УРОВЕНЬ ВЫХОДНОГО НАПРЯЖЕНИЯ В РЕЖИМЕ ПИТАНИЯ ОТ БАТАРЕИ
 - По вопросам выявления и устранения неисправностей и для получения информации о возможностях ремонта обращайтесь в компанию Tripp Lite.

Свойства

Возможности ИБП

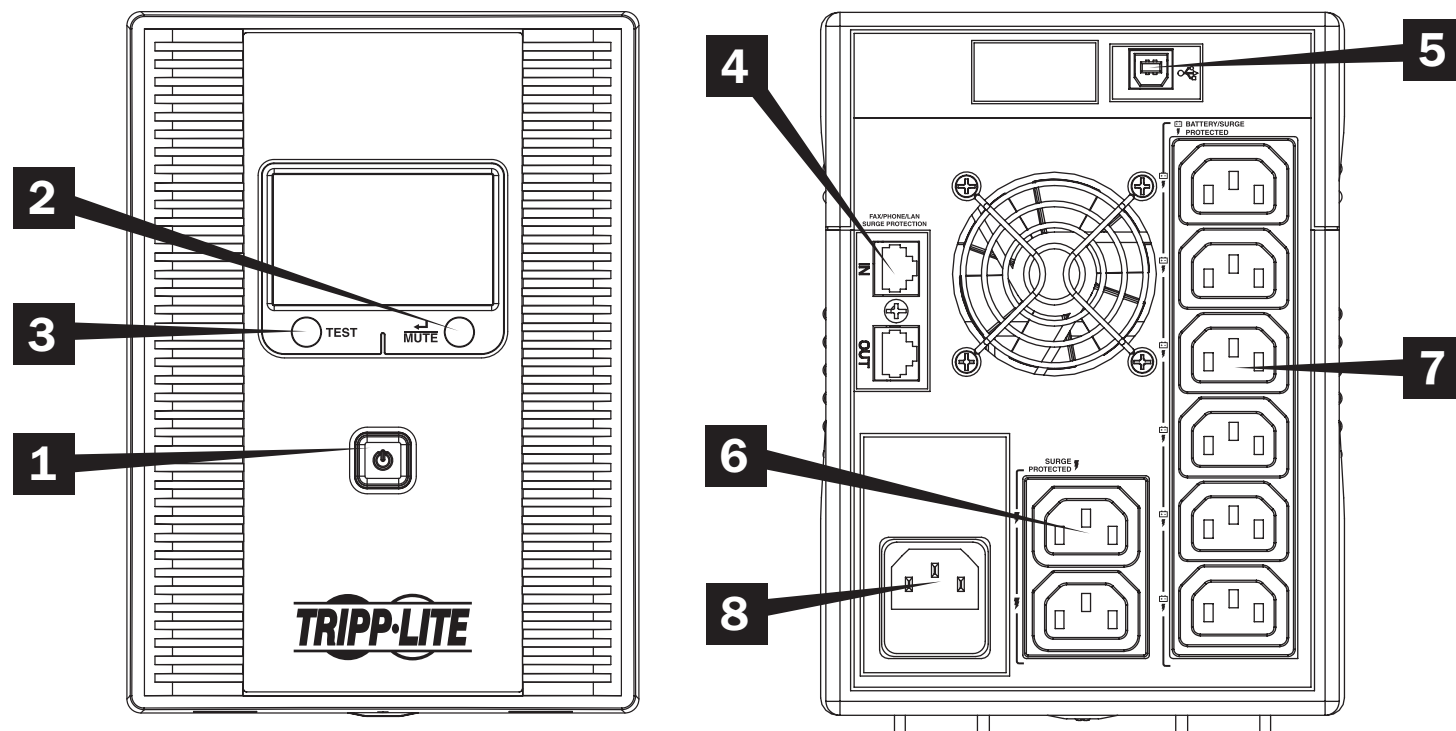

1. **Кнопка ВКЛ/ВЫКЛ:** для включения и выключения ИБП нажмите КНОПКУ  POWER и удерживайте ее в течение одной секунды. При отсутствии энергоснабжения нажатие этой кнопки приводит к "холодному запуску" ИБП, т.е. его включению с подачи на розетки электропитания от батарей.
2. **Кнопка MUTE/Select:** используйте эту кнопку для переключения между режимами отображения состояния электропитания. Подробную информацию см. в разделе «Отображение режимов работы ИБП/электропитания». Эта кнопка также может использоваться для перевода устройства в бесшумный режим (с полным отключением зуммера) или временного отключения сработавшего предупредительного сигнала путем ее нажатия и удержания до звукового сигнала.
3. **Кнопка TEST:** при нажатии и удержании этой кнопки ИБП производит внутренний тест длительностью около 10 секунд.
4. **Разъемы для защиты телефонной/цифровой абонентской (DSL-) линии / подключения к ЛОКАЛЬНОЙ СЕТИ:** эти разъемы обеспечивают защиту оборудования от импульсных помех в телефонной линии или сетевом подключении. Подключение вашего оборудования к этим разъемам не является обязательным. Ваш ИБП будет функционировать надлежащим образом и без такого подключения.
5. **Коммуникационный порт USB:** этот порт обеспечивает возможность подключения вашего ИБП к любому компьютеру для автоматического сохранения файлов и автоматического отключения в случае перебоя электропитания. Используйте совместно с предлагаемым компанией Tripp Lite программным обеспечением PowerAlert (доступным для БЕСПЛАТНОЙ загрузки с сайта www.tripplite.com) и соответствующим USB-кабелем. USB-кабель поставляется в комплекте с вашим ИБП. Данное подключение не является обязательным. Ваш ИБП будет функционировать надлежащим образом и без такого подключения. *Примечание. Данный ИБП обеспечивает базовую коммуникационную совместимость с большинством прикладных программ управления электропитанием, включенных в операционные системы Windows®, Macintosh® и Linux®.*
6. **Розетки, обеспечивающие ТОЛЬКО СЕТЕВУЮ ФИЛЬТРАЦИЮ:** эти розетки обеспечивают высококачественное подавление выбросов напряжения для вспомогательного оборудования, не нуждающегося в резервном питании от батарей. Эти розетки находятся под напряжением все то время, пока ИБП остается подключенным к сетевой розетке, и даже в том случае, если он выключен.
7. **Розетки, обеспечивающие РЕЗЕРВНОЕ ПИТАНИЕ ОТ БАТАРЕЙ:** эти розетки обеспечивают резервное питание от батарей с высококачественным подавлением выбросов напряжения для критически важных устройств, нуждающихся в поддержании работоспособности за счет резервного питания от батарей. Примечание. Не включайте лазерные принтеры в розетки, обеспечивающие резервное питание от батарей.
8. **ВХОДНОЙ РАЗЪЕМ ПЕРЕМ. ТОКА (типа C14):** подсоединяет ИБП к электросети. Входной разъем C14 оснащен предохранителем T10A, 250 В перем. тока.

Замена батареи

В нормальных условиях оригинальная батарея вашего ИБП прослужит несколько лет. Замена батареи должна производиться только квалифицированными специалистами. Полную информацию, связанную с обеспечением безопасности батарей, см. в пункте «Предупреждения относительно батарей» раздела «Обеспечение безопасности».

Для работы вашего ИБП требуются **два сменных батарейных картриджа модели Tripp Lite RBC51**. Для получения более подробной информации о совместимости батарей при замене и порядке оформления заказов приглашаем вас посетить соответствующий раздел на сайте компании Tripp Lite по адресу: www.tripplite.com/support/battery/index.cfm.

Порядок замены батарей:

1. Выверните винт, находящийся в нижней части передней панели устройства.
2. Осторожно потяните переднюю панель по направлению от ИБП.

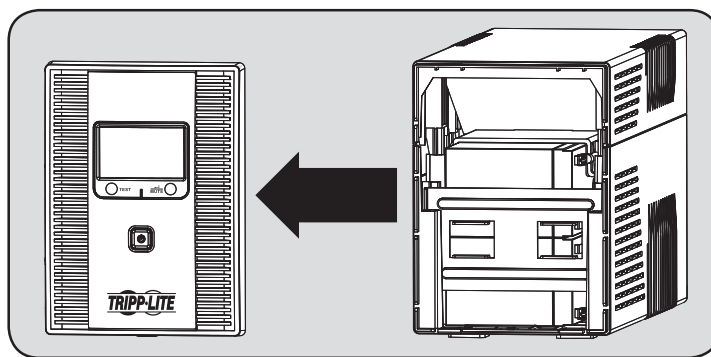
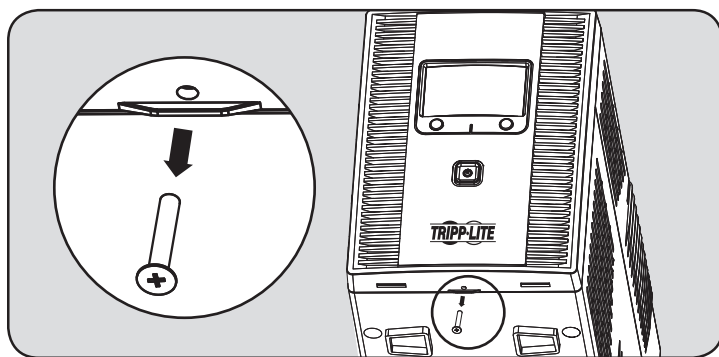

3. Выньте пластину, фиксирующую батареи.

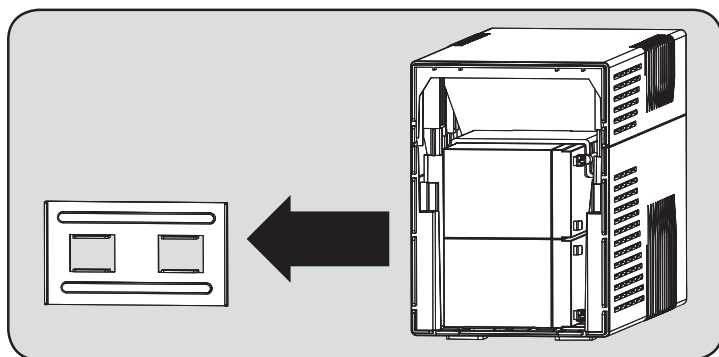

4. Осторожно выньте старые батареи из корпуса ИБП и отсоедините их.

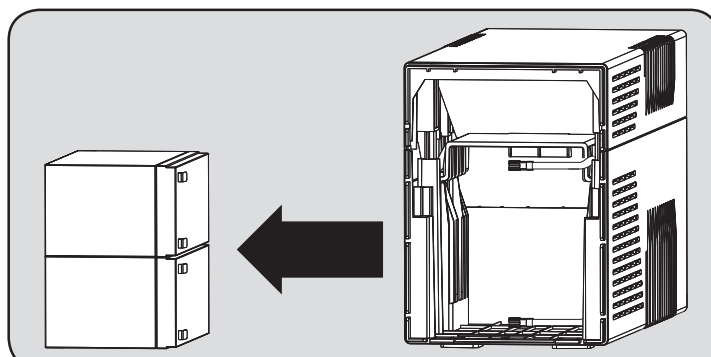

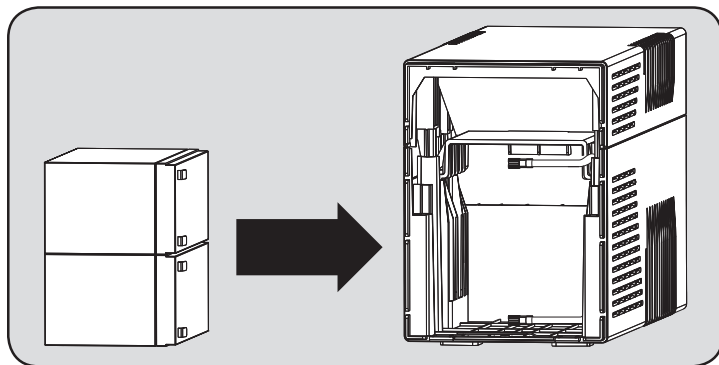

5. Подсоедините новые батареи точно таким же образом, как и старые: положительные клеммы (красного цвета) между собой и отрицательные клеммы (черного цвета) между собой. Осторожно задвиньте батареи обратно внутрь корпуса ИБП.

6. Установите на место пластину, фиксирующую батареи, и переднюю панель.



Хранение и техническое обслуживание

Хранение

Во избежание саморазряда батарей все подключенное оборудование должно быть выключено и отсоединено от ИБП. Для отключения устройства от источника питания переменного тока нажмите КНОПКУ  POWER и удерживайте ее в течение одной секунды. После этого ваш ИБП будет полностью выключен (обесточен) и готов к хранению. Если вы планируете хранение своего ИБП в течение длительного периода времени, производите полную подзарядку батарей ИБП каждые три месяца. Для этого включите сетевую вилку ИБП в розетку сети переменного тока, включите его путем нажатия КНОПКИ  POWER и ее удержания в течение одной секунды и оставьте батареи для подзарядки на 4-6 часов. Хранение батарей в разряженном состоянии на протяжении длительного времени приводит к безвозвратной потере их емкости.

Техническое обслуживание

Компания Tripp Lite предлагает ряд Программ расширенной гарантии и обслуживания на объекте. Более подробная информация о техническом обслуживании изложена на странице www.tripplite.com/support. Перед возвратом своего изделия в целях технического обслуживания просьба выполнить следующие действия:

1. Внимательно изучите порядок монтажа и эксплуатации устройства, приведенный в настоящем руководстве, во избежание проблем, которые могут возникнуть в ходе работы из-за неправильного понимания приведенных в руководстве указаний.
2. Если проблему решить не удалось, не обращайтесь к продавцу и не возвращайте изделие ему. В этом случае посетите интернет-страницу по адресу: www.tripplite.com/support.
3. Если возникшая проблема требует проведения ремонта или технического обслуживания, зайдите на страницу www.tripplite.com/support и нажмите на ссылку Product Returns (Возврат изделий). Здесь вы можете запросить номер Returned Material Authorization (RMA) (разрешение на возврат материалов), который необходим для проведения технического обслуживания. Для заполнения этой простой онлайн-формы потребуется указать номер модели и серийный номер вашего изделия, а также общие сведения о покупателе. Номер RMA вместе с указаниями по транспортировке будет направлен вам по электронной почте. На какие бы то ни было убытки (прямые, косвенные, последующие или вызванные особыми обстоятельствами), связанные с транспортировкой изделия в адрес компании Tripp Lite или ее уполномоченного сервисного центра, действие гарантии не распространяется. Стоимость транспортировки изделий в адрес компании Tripp Lite или ее уполномоченного сервисного центра должна быть оплачена авансом. Номер RMA должен быть указан на внешней стороне упаковки. Если возврат изделия производится в период действия гарантии, то необходимо приложить копию товарного чека продавца. Возврат изделия для проведения ремонта или технического обслуживания должен производиться застрахованным перевозчиком по адресу, указанному в ответе на ваш запрос номера RMA.

Нормативно-правовое соответствие

Идентификационные номера соответствия нормативным требованиям

В целях сертификации на соответствие нормативным требованиям и опознавания приобретенному вами изделию марки Tripp Lite присвоен уникальный серийный номер. Серийный номер располагается на заводской табличке вместе со всеми необходимыми отметками о приемке и прочей информацией. При запросе информации о соответствии данного изделия нормативным требованиям обязательно указывайте его серийный номер. Серийный номер не следует путать с наименованием марки изделия или номером его модели.

Примечание относительно маркировки

На маркировке использованы два символа:

V~ : напряжение переменного тока

V= : напряжение постоянного тока

Информация по выполнению требований Директивы WEEE для покупателей и переработчиков продукции компании Tripp Lite (являющихся резидентами Европейского союза)

Согласно положениям Директивы об утилизации отходов электрического и электронного оборудования (WEEE) и исполнительных распоряжений по ее применению, при покупке потребителями нового электрического или электронного оборудования производства компании Tripp Lite они получают право на:



- Продажу старого оборудования по принципу "один к одному" и/или на эквивалентной основе (в зависимости от конкретной страны)
- Отправку нового оборудования на переработку после окончательной выработки его ресурса

Компания Tripp Lite постоянно совершенствует свою продукцию. В связи с этим возможно изменение технических характеристик изделия без предварительного уведомления.



1111 W. 35th Street, Chicago, IL 60609 USA • www.tripplite.com/support