

soundcore

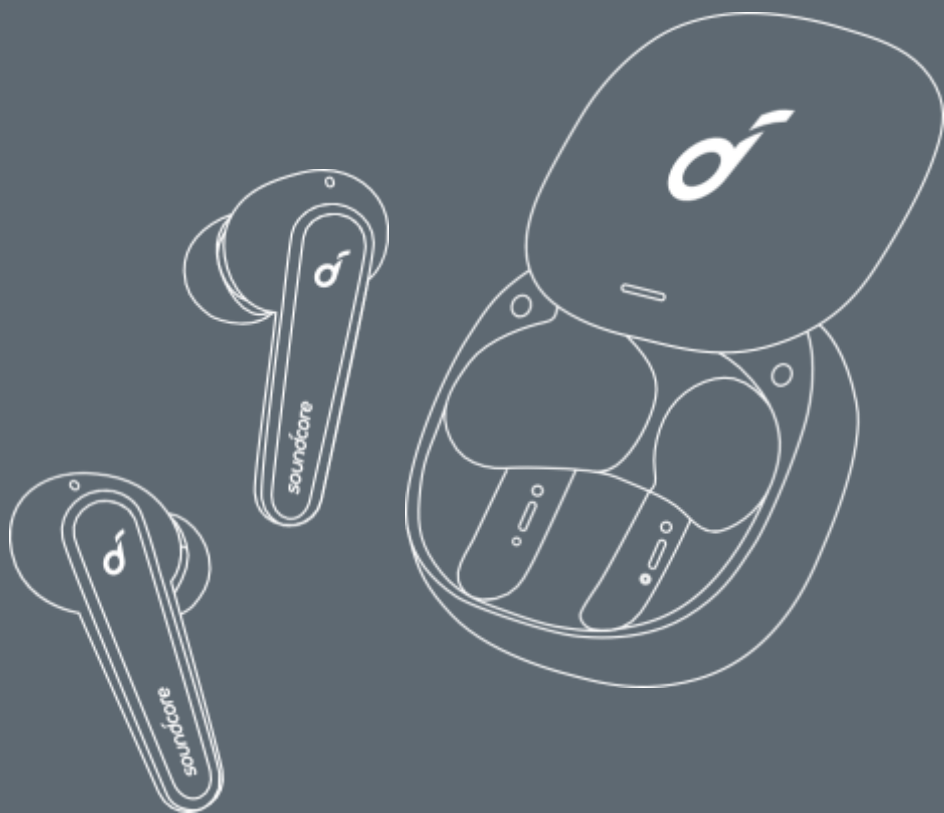

Liberty Air 2 Pro

**USER MANUAL**

English	01	Português	92
Čeština	08	Portugues do Brasil	99
Dansk	15	Русский	106
Deutsch	22	Slovenský Jazyk	113
ελληνικά	29	Slovenski Jezik	120
Español	36	Svenska	127
Suomi	43	Türkçe	134
Français	50	日本語	141
Magyar	57	한국어	148
Italiano	64	简体中文	155
Nederlands	71	繁體中文	162
Norsk	78	العربية	169
Język polski	85	עברית	176

# Charging



- Remove the protective film from the earbuds before the first use.
- Fully dry off the earbuds and the USB port before charging.
- Use a certified USB-C charging cable and charger to prevent any damage.
- Fully charge both the earbuds and the charging case before the first use.

1. Place the earbuds in the charging case and close it.

→ The first and the third LED indicators on the charging case will flash twice. This confirms that the earbuds are being charged.

2. Connect the charging case to the power supply by using a USB-C charging cable. Alternatively, position the charging case at the center of your wireless charger for wireless charging.

→ The LED indicators on the c charging case indicate the charging status.

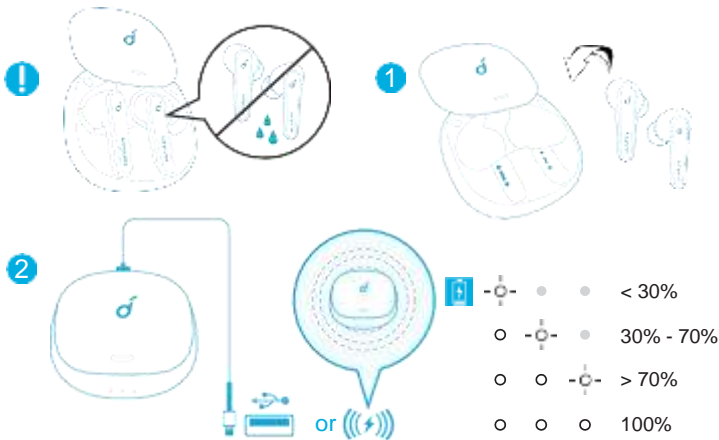

3. To check the battery level of the charging case, open it to activate the LED indicator.

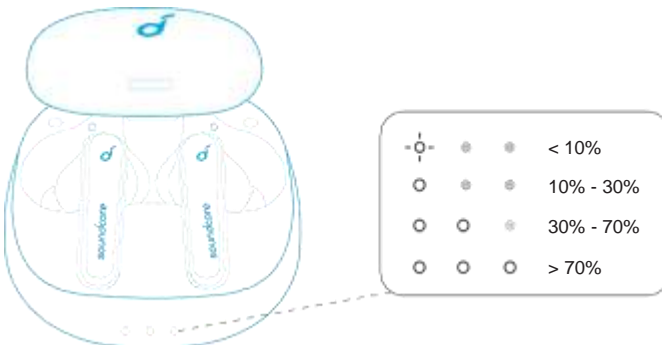

# Soundcore App

Download the Soundcore app to enhance your experience.

**HearID:** HearID maps your personal hearing sensitivity at multiple frequencies and analyzes the results. It traces the EQ settings and creates a personalized sound profile for you.

**User interface customization:** In stereo mode, all of the controls (e.g. adjust volume, control playback, activate Siri) can be customized in the app.

**EQ settings:** There are more than 20 EQ settings you can choose from in the app to optimize your experience while enjoying different music genres.

**Noise cancellation:** Choose an active noise cancellation mode to reduce ambient noise according to your surroundings.

- **Transport:** Targets low-end frequencies like engine and road noise for peaceful journeys and commutes.
- **Outdoor:** Reduces ambient sounds in cities for less distractions.
- **Indoor:** Reduces voices and mid-frequency noise from coffee shops and other inside spaces.

**Custom ANC:** Adjust the noise cancellation level to suit you in the app.

**Transparency mode:** Stay aware of your surroundings by allowing ambient sounds in.

- **Fully Transparent:** Hear all ambient sounds.
- **Vocal Mode:** Voices stand out more clearly from other ambient sounds.

**Earbuds firmware update:** You will be informed once the new version of firmware is detected when you connect the earbuds with the app. Ensure the earbuds are placed in the charging case and the case remains open until the firmware upgrade is completed. During the upgrade, ensure the earbuds are being charged and avoid any operation.

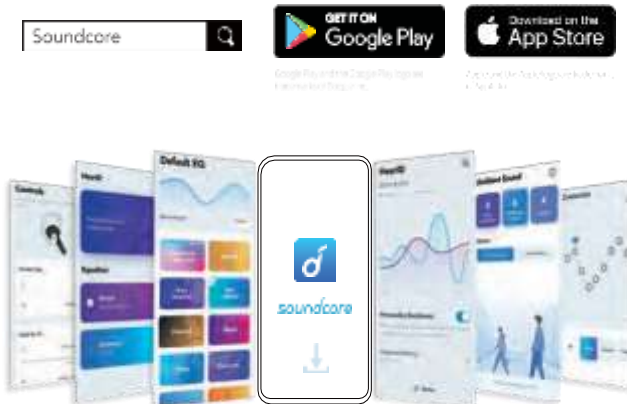

# Wearing

1. Choose the EarTips that fit your ears best.
2. Insert the earbuds into the inner canal of your ears and turn gently until you find the most comfortable and secure position.

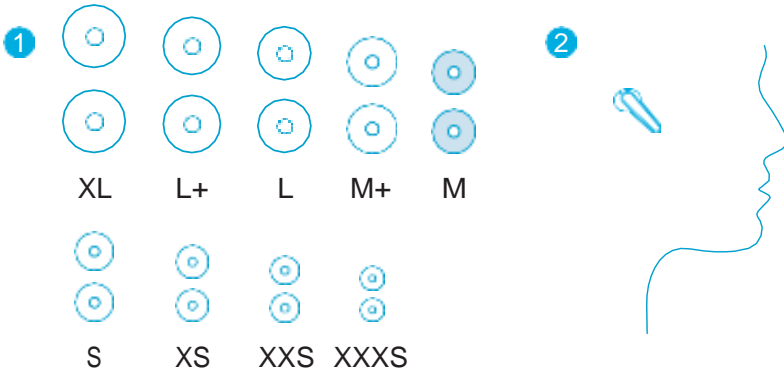

Your earbuds come with multiple pairs of EarTips, among which Medium-sized are pre-installed.

# Powering On/Off

Open the charging case, the earbuds will automatically power on.

→ The LED indicator on earbuds will light up white for 1 second.

To power off, place the earbuds in the charging case and it.

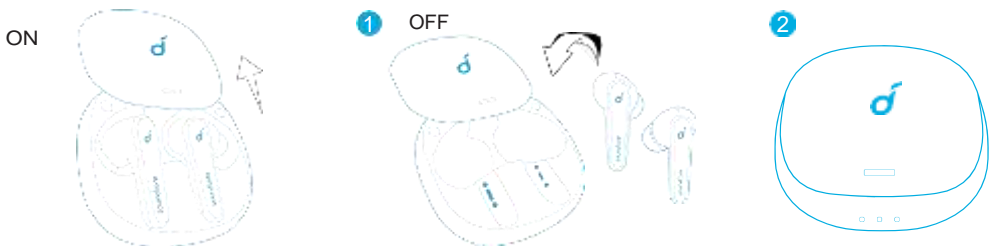

When you're wearing the earbuds, they will not power off until out of battery. When you remove the earbuds, they will automatically power off after 30 minutes if no device is connected.

# Bluetooth Pairing

1. Open the charging case, the earbuds will automatically enter the Bluetooth pairing mode.

→ The LED indicator on one earbud will flash quickly and on another earbud breathe slowly.

2. Select “Soundcore Liberty Air 2 Pro” on your device’s Bluetooth list to connect.

→ When successfully connected, the LED indicator on earbuds will light up white for 1 second.

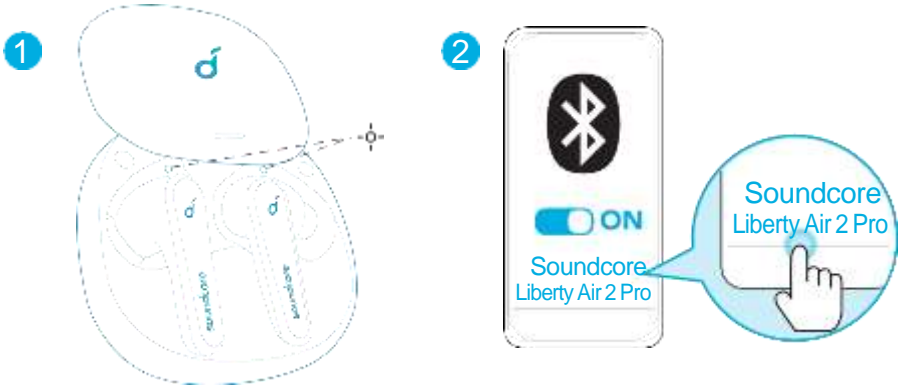

- Each time you power on your Soundcore earbuds, they will automatically connect to your last successfully connected device if available within the Bluetooth range.
- Mono mode: When Bluetooth connected, you can use either one of the earbuds only by placing the other one into the charging case and closing it.
- When powered on and connected, if either one of the earbuds is out of battery and powered off, you can keep using the other one.
- When you are on a call, place either one of the earbuds into the charging case and close it, the microphone in the other earbud will be activated.

## Pairing with another device

1. Place the earbuds in the charging case and leave the case open. Press and hold the button on the case for 3 seconds until the earbud LED indicators flash white to enter the pairing mode.

2. Select “Soundcore Liberty Air 2 Pro” on your device’s Bluetooth list to connect.

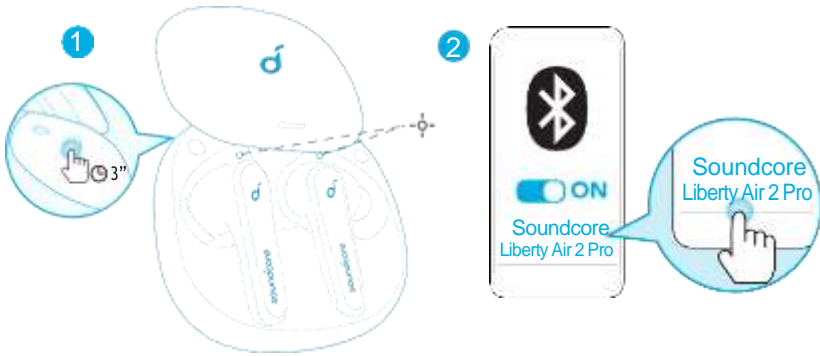

## Controls

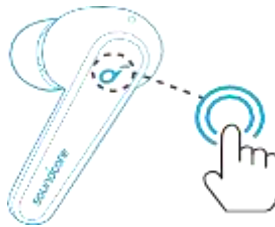

🎵	
Play/Pause	Tap twice (R)
Next track	Tap twice (L)
☎️	
Answer a call	Tap twice (L/R)
Answer a second incoming call and put the current call on hold	
End/Reject a call	Press and hold for 2 seconds (L/R)
Switch between a call on hold and an active call	
🔊(	
Switch ambient sound modes (Noise Cancellation/Normal)	Press and hold for 2 seconds (L/R)

## Mono mode

Play/Pause	Tap twice
Answer a call	
End/Reject a call	Press and hold for 2 seconds
Activate Siri or other voice assistant software	



- All of the controls in stereo mode can be customized in the Soundcore app. In mono mode, controls cannot be customized in the app.
- Music playback will auto-pause when removing the earbuds, wear them again to resume.
- Adjust the volume level via the connected device or in the Soundcore app.
- In stereo mode, noise cancellation mode is set by default. Each time you power on and connect, or switch to the stereo mode from mono mode, your earbuds will restore the last setting.
- Noise cancellation or transparency mode is unavailable in mono mode.

## Reset

You might need to reset your earbuds if you experience any connectivity problems or function issues.

1. Place the earbuds in the charging case and leave the case open.
2. Press and hold the button on the case for 10 seconds until the earbud LED indicators flash red 3 times and then turn white.
3. Wait until the LED indicator on one of the earbuds flashes fast while the other breathes slowly. This confirms that the reset was successful and your earbuds can be connected normally.

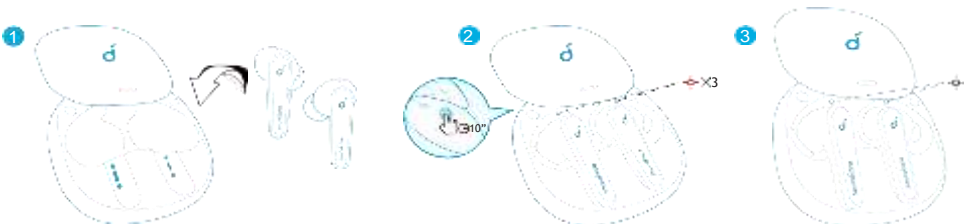

The following two examples indicate the reset has not been successful and the previous steps should be repeated.



- If only one earbud LED indicator flashes;
- If both earbud LED indicators flash quickly.

## Specifications

Specifications are subject to change without notice.

Input	5 V <sub>DC</sub> 0.5 A
Rated output power	5 mW @ 1% THD
Battery capacity	55 mA x 2 (earbuds); 500 mA (charging case)
Charging time	2 hours 15-minute charge = 3-hour playtime
Playtime (varies by volume level and content)	Up to 7 hours (Total 26 hours with the charging case)
Playtime (with ANC mode turned on)	Up to 6 hours (Total 21 hours with the charging case)
Playtime (with transparency mode turned on)	Up to 6.5 hours (Total 23 hours with the charging case)
Talk time	Up to 4 hours (Total 14 hours with the charging case)
Driver size	11 mm
Frequency response	20 Hz - 20 kHz
Impedance	16 Ω
Waterproof level (The waterproof level may reduce showering, or exposure to pool or ocean over time as a result of daily use)	IPX4 (The earbuds are not designed for swimming, water. Do not use in a sauna or steam room. The charging case is not waterproof. )
Bluetooth version	V 5.0
Bluetooth range	10 m / 33 ft

# Nabíjení



- Před prvním použitím odstraňte ze sluchátek ochrannou fólii.
- Před nabíjením sluchátka a port USB úplně vysušte.
- Použijte pouze certifikovaný nabíjecí kabel USB-C a nabíječku, abyste zabránili poškození.
- Před prvním použitím sluchátka i nabíjecí pouzdro úplně dobijte.

1. Sluchátka vložte do nabíjecího pouzdra a zavřete ho.

→ První a třetí LED kontrolka na nabíjecím pouzdře dvakrát zabliká. To potvrzuje, že se sluchátka nabíjí.

2. Nabíjecí pouzdro pomocí nabíjecího kabelu USB-C připojte do elektřiny. Pokud používáte bezdrátové nabíjení, můžete místo toho nabíjecí pouzdro umístit do středu bezdrátové nabíječky.

→ LED kontrolky na nabíjecím pouzdře zobrazují stav nabíjení.

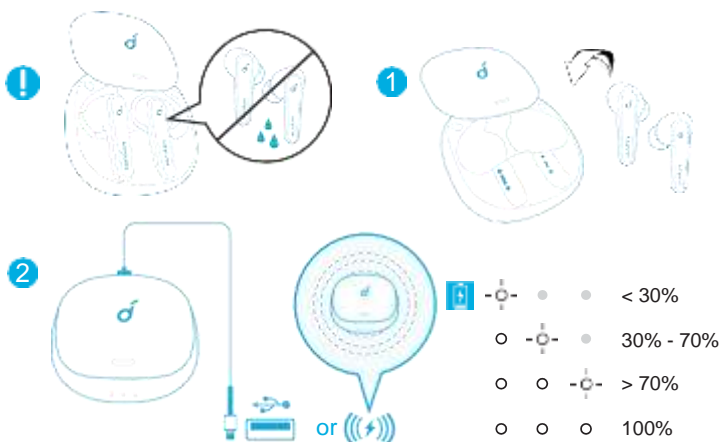

3. Chcete-li zjistit úroveň nabití baterie nabíjecího pouzdra, pouzdro otevřete, abyste aktivovali LED kontrolku.

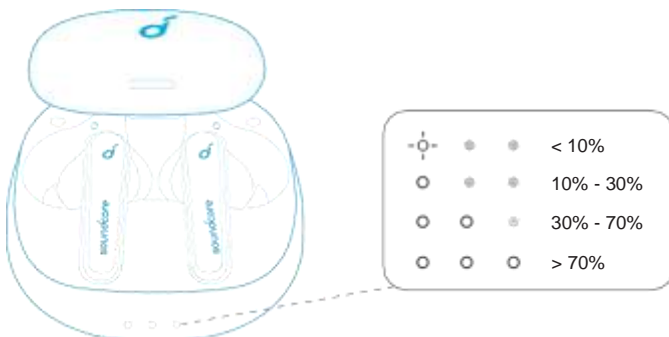

# Aplikace Soundcore

Stáhněte si aplikaci Soundcore a obohaťte svůj zážitek.

**HearID:** Funkce HearID mapuje vaši osobní citlivost při různých frekvencích a analyzuje výsledky. Používá nastavení ekvalizéru a vytváří pro vás personalizovaný zvukový profil.

**Přizpůsobení uživatelského rozhraní:** Ve stereo režimu si můžete v aplikaci přizpůsobit všechny ovládací prvky (např. úprava hlasitosti, ovládání přehrávání a aktivace Siri).

**Nastavení ekvalizéru:** V aplikaci je více než 20 nastavení ekvalizéru, ze kterých si můžete vybrat, abyste optimalizovali svůj zážitek a mohli si užít různé hudební žánry.

**Potlačení šumu:** Zvolte si režim aktivního potlačení šumu, abyste snížili okolní šum podle prostředí, ve kterém se nacházíte.

- **Doprava:** Cílí na nízké frekvence, jako jsou např. motory a silniční ruch, abyste si mohli užít klidné cestování.
- **Venku:** Potlačuje okolní zvuky ve městě, abyste si mohli užít poslech s menším vyrušováním.
- **Uvnitř budov:** Potlačuje hlasy a střední frekvence z kaváren a dalších vnitřních prostorů.

**Vlastní ANC:** Upravte si v aplikaci úroveň potlačení šumu podle svých potřeb.

**Transparentní režim:** Povolte okolní zvuky a vnímejte prostředí, ve kterém se nacházíte.

- **Úplná transparentnost:** Uslyšíte všechny okolní zvuky.
- **Vokální režim:** Hlasy budou zřetelnější než ostatní okolní zvuky.

**Aktualizace firmwaru sluchátek:** Když v aplikaci připojíte sluchátka budete informováni, jakmile bude detekována nová verze firmwaru. Zkontrolujte, že sluchátka jsou umístěna v nabíjecím pouzdře, a pouzdro nechte otevřené, dokud se nedokončí upgrade firmwaru. Během aktualizace zkontrolujte, že se sluchátka nabíjí, a nepoužívejte žádné funkce.

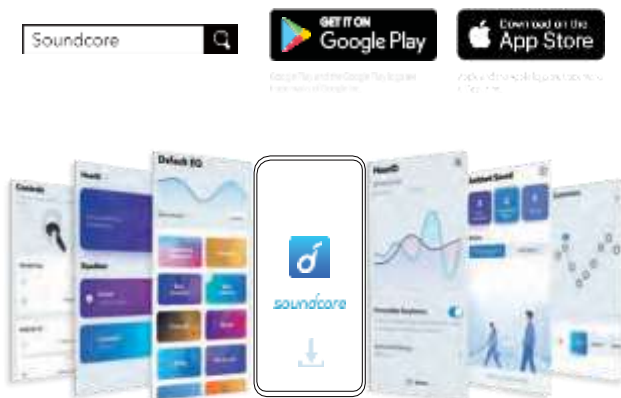

## Nošení

1. Zvolte si koneček do ucha, který se do vašeho ucha nejlépe hodí.
2. Sluchátka vložte do vnitřních kanálků v uších a jemně je otáčejte, dokud nenajdete nejpohodlnější a nejjistější polohu.

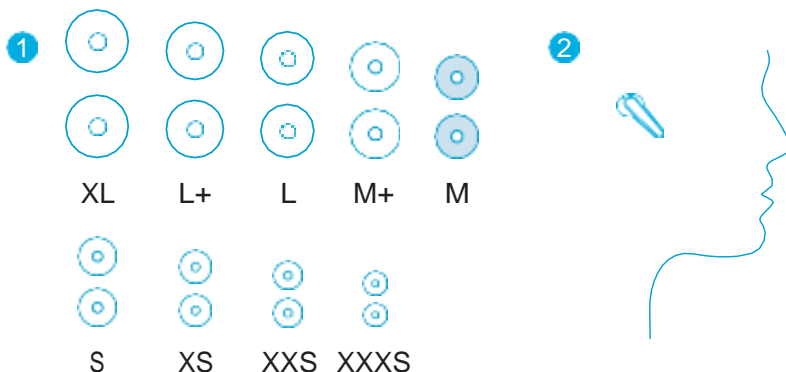

Sluchátka jsou dodávána s několika páry náušníků a s již nasazenými náušníky střední velikosti.

## Zapnutí/Vypnutí

Otevřete nabíjecí pouzdro a sluchátka se automaticky zapnou.

→ LED kontrolka na sluchátkách se rozsvítí po dobu 1 sekundy.

Chcete-li sluchátka vypnout, vložte je do nabíjecího pouzdra a pouzdro zavřete.

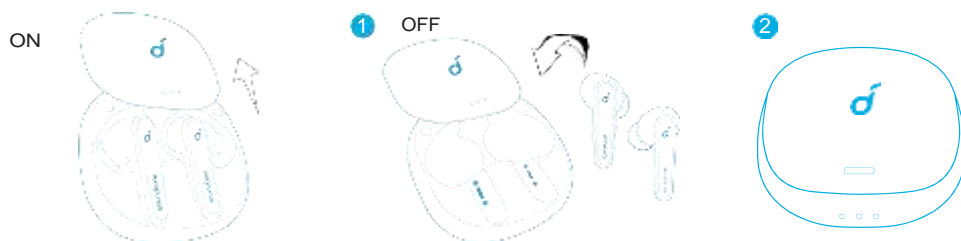

Když máte sluchátka v uších, nevypnou se, dokud se nevybije baterie. Když sluchátka vyndáte, automaticky se vypnou po 30 minutách, pokud nebude připojeno žádné zařízení.

## Párování Bluetooth

1. Otevřením nabíjecího pouzdra sluchátka automaticky vstoupí do režimu párování Bluetooth.

→ LED kontrolka na jednom sluchátku bude rychle blikat a na druhém sluchátku bude blikat pomalu.

2. Výběrem „Soundcore Liberty Air 2 Pro“ v seznamu Bluetooth na zařízení se připojíte.

→ Po úspěšném připojení bude LED kontrolka na sluchátkách po dobu 1 sekundy svítit bíle.

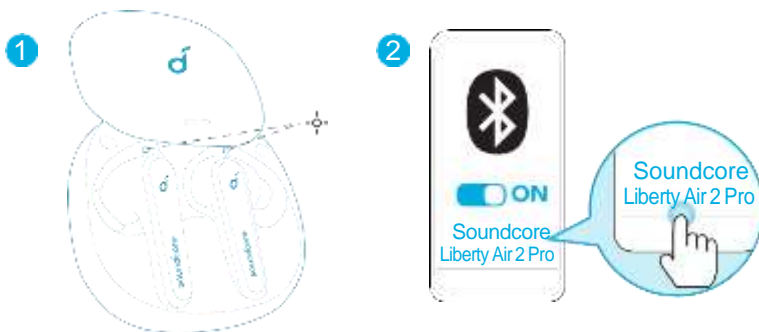

- Pokaždé, když zapnete sluchátka Soundcore, automaticky se připojí k naposledy úspěšně připojenému zařízení, pokud je v dosahu Bluetooth.
- Mono režim: Když je připojeno Bluetooth, můžete používat pouze jedno sluchátko a druhé dát do nabíjecího pouzdra a pouzdro zavřít.
- Když jsou sluchátka zapnutá a připojená a jedno z nich má vybitou baterii a je vypnuté, stále můžete používat druhé sluchátko.
- Během hovoru můžete kterékoliv sluchátko umístit do nabíjecího pouzdra a pouzdro zavřít, čímž se aktivuje mikrofon v druhém sluchátku.

## Spárování s jiným zařízením

1. Sluchátka vložte do nabíjecího pouzdra a pouzdro nechte otevřené. Stisknutím a podržením tlačítka na pouzdře po dobu 3 sekund, dokud nebudou LED kontrolky na sluchátkách blikat bíle, vstoupíte do režimu párování.

2. Výběrem „Soundcore Liberty Air 2 Pro“ v seznamu Bluetooth na zařízení se připojíte.

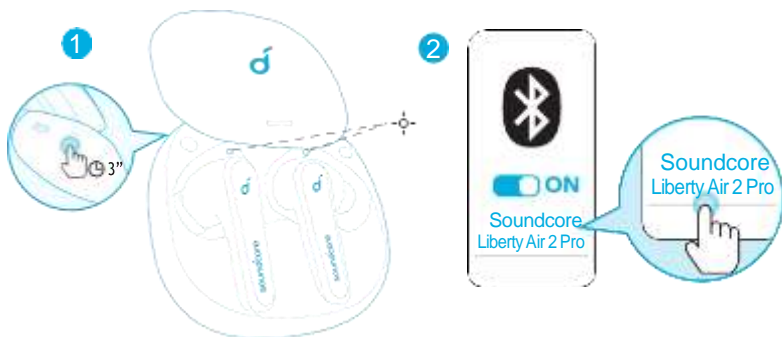

## Ovládání

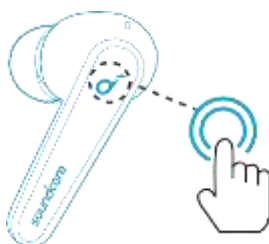

🎵	
Přehrát / pozastavit	Klepněte dvakrát (P)
Následující skladba	Klepněte dvakrát (L)
☎	
Přijmout hovor	Klepněte dvakrát (L/P)
Přijmout druhý příchozí hovor a podržet aktuální hovor	
Ukončit/Zamítnout hovor	Stiskněte a podržte po dobu 2 sekund (L/P)
Přepnout mezi odloženým hovorem a aktivním hovorem	
?()	
Přepínat mezi režimy okolních zvuků (Potlačení šumu / Normální)	Stiskněte a podržte po dobu 2 sekund (L/P)

## Mono režim

Přehrát / pozastavit	Klepněte dvakrát
Přijmout hovor	
Ukončit/Zamítnout hovor	Stiskněte a podržte 2 sekundy
Aktivovat Siri nebo jiného softwa rového hlasového asistenta	



- Všechny ovládací prvky ve stereo režimu lze přizpůsobit pomocí aplikace Soundcore. V mono režimu nelze ovládací prvky přizpůsobit v aplikaci.
- Přehrávání hudby se automaticky pozastaví, když si sluchátka sundáte. Chcete-li pokračovat v poslechu, znovu si je nasadíte.
- Úroveň hlasitosti upravte pomocí připojeného zařízení nebo v aplikaci Soundcore.
- Ve stereo režimu je jako výchozí nastavený režim potlačení šumu. Pokaždé, když sluchátka zapnete a připojíte nebo se z mono režimu přepnete na stereo režim, sluchátka automaticky obnoví poslední nastavení.
- Režim potlačení šumu a transparentní režim nejsou dostupné v mono režimu.

## Resetování

Pokud narazíte na jakékoliv problémy s připojením nebo funkcemi, možná budete muset sluchátka resetovat.

1. Sluchátka vložte do nabíjecího pouzdra a pouzdro nechte otevřené.
2. Stiskněte a podržte tlačítko na pouzdře po dobu 10 sekund, dokud LED kontrolka na sluchátkách třikrát nezabliká červeně a poté se nerozsvítí bíle.
3. Počkejte, dokud nebude LED kontrolka na jednom ze sluchátek rychle blikat bíle, zatímco na druhém sluchátku bude blikat pomalu. To potvrzuje, že resetování bylo úspěšné a sluchátka můžete normálně připojit.



Následující dva příklady značí, že resetování nebylo úspěšné a měli byste opakovat předchozí kroky.

- Pokud bliká pouze LED kontrolka na jednom sluchátku;
- Pokud obě LED kontrolky na sluchátkách blikají rychle.

## Specifikace

Specifikace se mohou bez předchozího upozornění změnit.

Vstup	5 V <sub>DC</sub> 0,5 A
Jmenovitý výstupní výkon	5 mW @ 1% THD
Kapacita baterie	55 mA x 2 (sluchátka); 500 mA (nabíjecí pouzdro)
Doba nabíjení	2 hodiny 15minutové nabití = doba přehrávání 3 hodiny
Doba přehrávání (liší se podle hlasitosti a obsahu)	Až 7 hodin (celkem 26 hodin s nabíjecím pouzdrům)
Doba přehrávání (se zapnutým režimem ANC)	Až 6 hodin (celkem 21 hodin s nabíjecím pouzdrům)
Doba přehrávání (se zapnutým transparentním režimem)	Až 6,5 hodiny (celkem 23 hodin s nabíjecím pouzdrům)
Doba hovoru	Až 4 hodiny (celkem 14 hodin s nabíjecím pouzdrům)
Velikost ovladače	11 mm
Frekvenční rozsah	20 Hz - 20 kHz
Impedance	16 Ω
Úroveň odolnosti vůči vodě (Úroveň odolnosti vůči vodě se může vlivem denního používání časem snížit.)	IPX4 (Sluchátka nejsou navržena pro plavání, sprchování ani vystavení vodě v bazénech nebo moři. Sluchátka nepoužívejte v sauně ani parní místnosti. Nabíjecí pouzdro není odolné vůči vodě. )
Bluetooth version	V 5.0
Dosah připojení Bluetooth	10 m / 33 stop



# Oplader



- Fjern beskyttelsesfilmen fra øretelefonerne inden første ibrugtagning.
- Tør både øretelefonerne og USB-porten grundigt af inden opladning.
- Brug et godkendt USB C-opladningskabel og oplader for at forhindre nogen form for skade.
- Oplad begge øretelefonerne og opladeetuiet helt inden de tages i brug første gang.

1. Placer øretelefonerne i opladeetuiet, og luk det.

→ Den første og den tredje LED-indikator på opladeetuiet vil blinke to gange. Dette bekræfter, at øretelefonerne oplades.

2. Tilslut opladeetuiet til strømforsyningen ved brug af et USB-C-opladningskabel. Som alternativ, placer opladeetuiet på midten af din trådløse oplader for trådløs opladning.

→ LED-indikatorerne på opladeetuiet viser opladningsstatus.

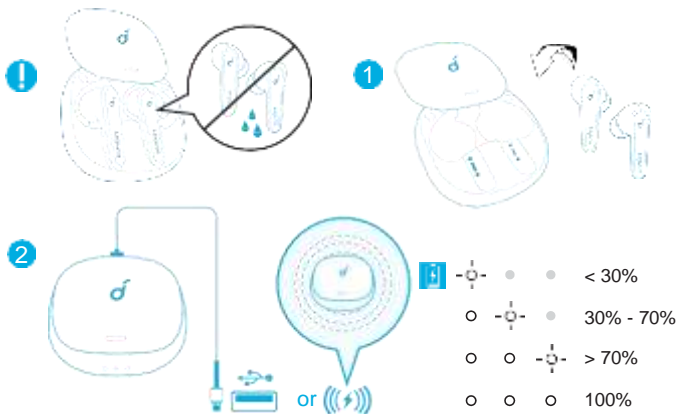

3. For at kontrollere opladeetuiets batteriniveau, åbn det for at aktivere LED-indikatoren.

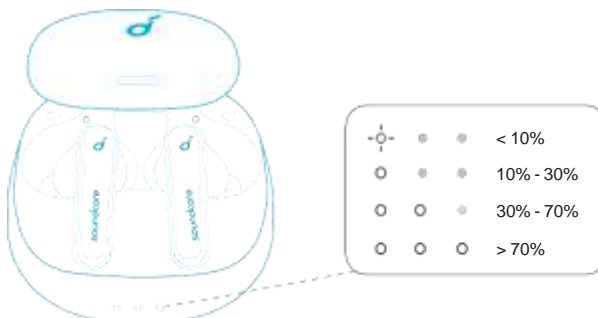

# Soundcore-App

Hent Soundcore-appen for at forbedre din produktoplevelse.

**HearID:** HearID kortlægger din personlige hørefølsomhed ved flere frekvenser, og analyserer resultaterne. Den sporer EQ-indstillingerne, og opretter en personlig lydprofil for dig.

**Tilpasning af brugerinterfacet:** I stereotilstand kan alle styreelementer (f.eks. justering af lydstyrke, styring af afspilning, aktivering af Siri) tilpasses fra appen.

**EQ-indstillinger:** Der er mere end 20 EQ-indstillinger, du kan vælge mellem, i appen til optimering af din lytteoplevelse, mens du lytter til forskellige musikgenre.

**Støjbegrænsning:** Vælg en aktiv støjbegrænsningstilstand for at reducere omgivelsesstøj i forhold til dine omgivelser.

- **Transport:** Retter sig mod lave frekvenser, som motor- og vejstøj ved fredfyldte ture og nærtrafik.
- **Udendørs:** Reducerer omgivelseslyde i byer for færre forstyrrelser.
- **Indendørs:** Reducerer lyden af stemmer og støj i det midterste frekvensområde fx i cafeer og andre indendørssteder.

**Tilpasset ANC:** Juster støjbegrænsningen i appen, til et niveau der passer dig.

**Transparenstilstand:** Forbliv opmærksom på dine omgivelser ved at lukke lyd ind.

- **Fuld transparens:** Hør alle omgivelseslyde.
- **Stemmetilstand:** Stemmer fremhæves, og står tydeligere frem end andre omgivelseslyde.

**Opdatering af øretelefoners firmware:** Når du tilslutter øretelefonerne til appen, vil du blive underrettet, når der er en ny version af firmware tilgængelig. Sørg for, at øretelefonerne er placeret i opladeetuiet, og etuiet forbliver åbent, indtil firmware-opgraderingen er gennemført. Sørg for, under opgraderingen, at øretelefonerne bliver opladet, og undgå at bruge dem.

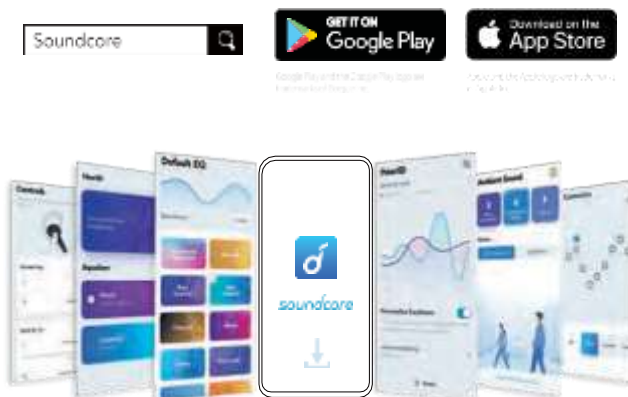

## Montering i øre

1. Vælg de ørepropper der passer bedst til dine ører.
2. Indsæt ørepropperne ind i den indvendige ørekanal, og drej dem forsigtigt, indtil du finder en behagelig og sikker position.

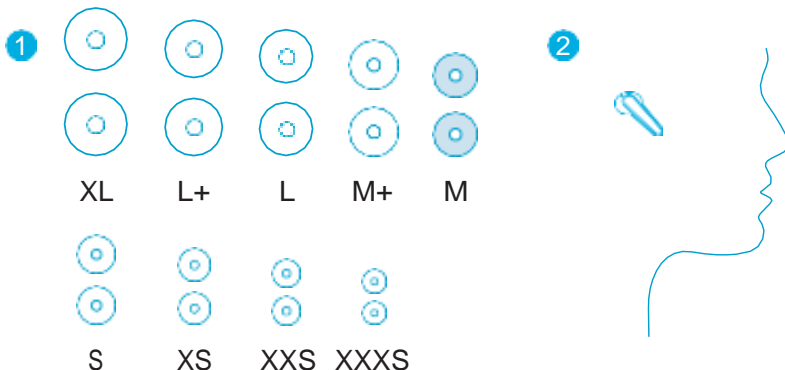

Der følger flere par EarTips med dine øretelefoner, hvor mellemstørrelsen er premonteret.

## Tænde/slukke

Åbn opladeretuiet og øretelefonerne vil automatisk tændes.

→ LED-indikatoren på øretelefonerne vil lyse hvidt i 1 sekund.

For at slukke, placer øretelefonerne i opladeetuiet, og luk det.

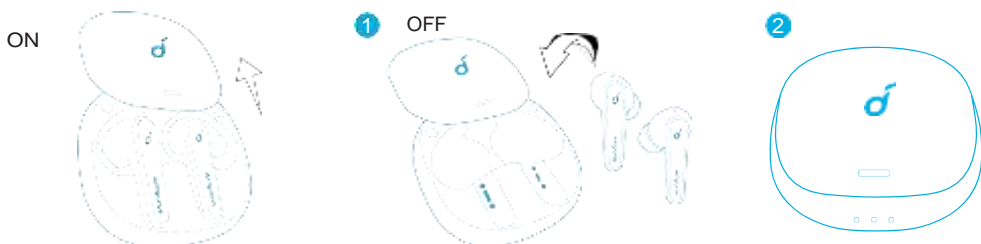

Når du har øretelefoner indsat, vil de ikke slukke, før batterierne er afladet. Når du tager øretelefonerne ud, vil de automatisk slukke efter 30 minutter, hvis der ikke er tilsluttet nogen enhed.

## Bluetooth-parring

1. Åbn opladeetuiet, og øretelefonerne vil automatisk gå i Bluetooth-parringstilstand.

→ LED-indikatoren på en af øretelefonerne vil blinke hurtigt, og lyset på den anden øretelefon vil pulsere langsomt.

2. Vælg "Soundcore Liberty Air 2 Pro" i din enheds Bluetooth-liste for at tilslutte.

→ LED-indikatoren på øretelefonerne vil lyse hvidt i 1 sekund, når der er oprettet forbindelse.

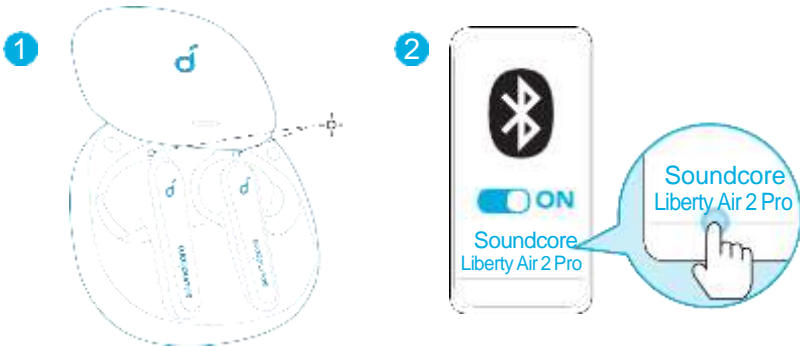

- Hver gang du tænder for dine Soundcore-øretelefoner, vil de automatisk oprette forbindelse til den enhed, der senest har været tilsluttet, hvis den er inden for Bluetooth-dækningsområdet.
- Monotilstand: Når der er oprettet forbindelse til Bluetooth, kan du nøjes med at bruge en af øretelefonerne ved blot at placere den anden i opladeretuiet og lukke låget.
- Når øretelefonerne er tændt og tilsluttet, og en af dem løber tør for strøm og slukker, kan du fortsætte med at bruge den anden.
- Når du har et opkald, placer en af øretelefonerne i opladeetuiet og luk det, så vil mikrofonen, i den anden øretelefon, blive aktiveret.

## Parring med en anden enhed

1. Placer øretelefonerne i opladeetuiet, og lad etuiet forblive åbent. Tryk og hold knappen på etuiet i 3 sekunder, indtil øretelefonernes LED-indikatorer blinker hvidt for at gå i parringstilstand.

2. Vælg "Soundcore Liberty Air 2 Pro" i din enheds Bluetooth-liste for at tilslutte.

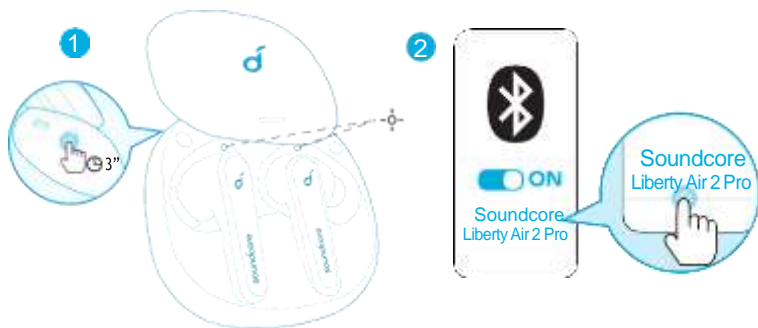

## Kontroller



🎵	
Afspil/pause	Tryk to gange (H)
Næste nummer	Tryk to gange (V)
☎	
Svare et opkald	
Besvar et andet indgående opkald, og sæt det igangværende opkald på hold	Tryk to gange (V/R)
Afslutte/afvise et opkald	Tryk og hold i 2 sekund (V/H)
Skift mellem et opkald på hold og et aktivt opkald	
🔊(	
Skift tilstande for omgivelseslyde (Støjbe grænsning/Normal)	Tryk og hold i 2 sekund (V/H)

## Monotilstand

Afspil/pause	Tryk to gange
Svare et opkald	
Afslutte/afvise et opkald	Tryk og hold i 2 sekunder
Aktivere Siri eller anden stemmestyringssoftware	



- Alle kontrollerne i stereo kan indstilles i Soundcore-appen. I monotilstand kan styreelementerne ikke tilpasses fra appen.
- Musikafspilning vil automatisk sættes på pause, når øretelefonerne fjernes, sæt dem tilbage for at genoptage.
- Juster lydstyrkeniveauet via den tilsluttede enhed eller i Soundcore-appen.
- I stereotilstand er støjbegrænsningstilstand indstillet som standard. Hver gang du tænder og tilslutter, eller skifter til stereo fra mono, vil dine øretelefoner gendannes til den sidste indstilling.
- Tilstandene støjbegrænsning og transparens kan ikke bruges i monotilstand.

## Nulstil

Du skal måske nulstille dine øretelefoner, hvis du oplever forbindelses- eller funktionsproblemer.

1. Placer øretelefonerne i opladeetuiet, og lad etuiet forblive åbent.
2. Tryk og hold knappen på etuiet i 10 sekunder, indtil øretelefonernes LED-indikatorer blinker rødt 3 gange, og derefter lyser hvidt.
3. Vent, indtil LED-indikatoren på en af øretelefonerne blinker hurtigt, mens den anden pulserer langsomt. Det bekræfter, at nulstillingen er gennemført, og dine øretelefoner kan tilsluttes normalt.



De følgende to eksempler indikerer, at nulstillingen ikke er gennemført, og de forrige trin skal gentages.

- Hvis kun én af øretelefonernes LED-indikator blinker;
- Hvis begge øretelefonernes LED-indikatorer blinker hurtigt.

## Specifikationer

Specifikationerne kan ændres uden varsel.

Input	5 V  0,5 A
Nominel udgangseffekt	5 mW @ 1% THD
Batterikapacitet	55 mA x 2 (øretelefoner); 500 mA (opladeetui)
Opladningstid	2 timer 15 minutters opladning = 3 timers spilletid
Afspilletid (varierer afhængigt af lydstyrke og indhold)	Op til 7 timer (I alt 26 timer med opladeetuiet)
Afspilletid (med ANC-tilstand slået til)	Op til 6 timer (I alt 21 timer med opladeetuiet)
Afspilletid (med transparenstilstand slået til)	Op til 6,5 timer (I alt 23 timer med opladeetuiet)
Taletid	Op til 4 timer (I alt 14 timer med opladeetuiet)
Driverstørrelse	11 mm
Frekvensgang	20 Hz - 20 kHz
Impedans	16 Ω
Vandtæthedsklassifikation (Ved daglig brug ved svømning eller brusebad, og brug kan niveauet for vandtæthed med tiden reduceres)	IPX4 (Øretelefonerne er ikke designet til må ikke udsættes for pool- eller havvand.) Brug dem ikke i sauna eller dampbad. Opladeetuiet er ikke vandtæt. )
Bluetooth-version	V 5.0
Bluetooth-dækning	10 m / 33 ft

# Ladevorgang



- Entfernen Sie vor der ersten Verwendung die Schutzfolie von den Ohrhörern.
- Trocknen Sie die Ohrhörer und den USB-Anschluss vor dem Aufladen vollständig ab.
- Verwenden Sie ein zertifiziertes USB-C-Ladekabel und Ladegerät, um Schäden zu vermeiden.
- Laden Sie beide Ohrhörer und die Ladehülle vor der ersten Verwendung vollständig auf.

1. Platzieren Sie die Ohrhörer in der Ladehülle und schließen Sie diese.

→ Die erste und die dritte LED-Anzeige an der Ladehülle blinken zweimal. Dies ist die Bestätigung, dass die Ohrhörer aufgeladen werden.

2. Verbinden Sie die Ladehülle über ein USB-C-Ladekabel mit der Stromversorgung. Positionieren Sie alternativ die Ladehülle in der Mitte Ihres kabellosen Ladegeräts, um es kabellos aufzuladen.

→ Die LED-Anzeigen an der Ladehülle zeigen den Ladestatus an.

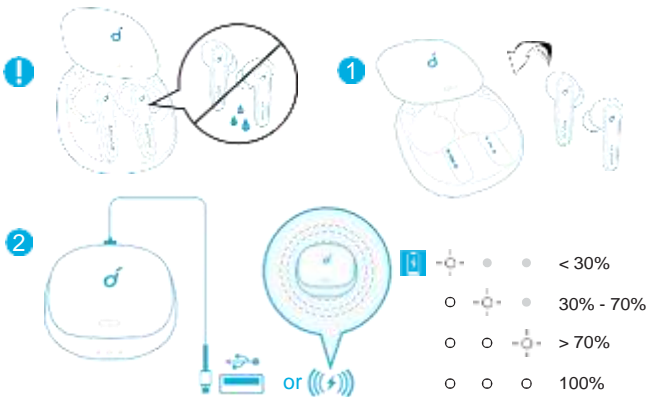

3. Wenn Sie den Akkustand der Ladehülle prüfen möchten, öffnen Sie diese, um die LED-Anzeige zu aktivieren.

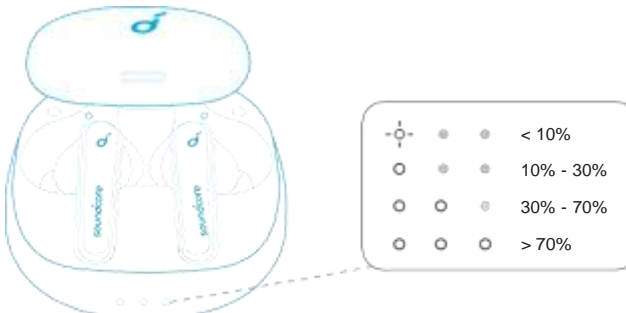



# Soundcore-App

Laden Sie die Soundcore-App herunter, um von einem noch besseren Produkt-Erlebnis zu profitieren.

**HearID:** HearID bildet Ihre persönliche Hörempfindlichkeit bei mehreren Frequenzen ab und analysiert die Ergebnisse. Die EQ-Einstellungen werden nachverfolgt und es wird ein personalisiertes Klangprofil für Sie erstellt.

**Anpassung der Benutzeroberfläche:** Im Stereo-Modus kann die gesamte Steuerung (für Lautstärke, Wiedergabe und das Aktivieren von Siri) in der App angepasst werden.

**EQ-Einstellungen:** Sie können in der App aus mehr als 20 EQ-Einstellungen wählen, um Ihr Hörerlebnis für Musik aus verschiedenen Genres zu optimieren.

**Geräuschunterdrückung:** Wählen Sie einen aktiven Geräuschunterdrückungsmodus, um Umgebungsgeräusche entsprechend Ihrer Umgebung zu reduzieren.

- **Verkehr:** Zielt für angenehmes Reisen und Pendeln auf tiefe Frequenzen wie Motoren- und Straßengeräusche ab.
- **Outdoor:** Reduziert Umgebungsgeräusche in Städten für weniger Ablenkung.
- **Indoor:** Reduziert Stimmen und Mittelfrequenz-Geräusche aus Coffeeshops und anderen Innenräumen.

**Benutzerdefiniertes ANC:** In der App können Sie die Geräuschunterdrückung auf die für Sie geeignete Stufe einstellen.

**Transparenzmodus:** Indem Sie Umgebungsgeräusche zulassen, können Sie Ihre Umgebung deutlicher wahrnehmen.

- **Vollständig transparent:** Alle Umgebungsgeräusche sind hörbar.
- **Stimm-Modus:** Stimmen heben sich gut hörbar von anderen Umgebungsgeräuschen ab.

**Firmware-Aktualisierung für die Ohrhörer:** Sie werden benachrichtigt, sobald die neue Version der Firmware erkannt wurde, wenn Sie die Ohrhörer mit der App verbinden. Stellen Sie sicher, dass die Ohrhörer in die Ladehülle gelegt sind und die Ladehülle offen bleibt, bis das Firmware-Upgrade abgeschlossen ist. Stellen Sie sicher, dass die Ohrhörer während des Upgrades aufgeladen werden und vermeiden Sie jegliche Bedienungen.



# Das Tragen

1. Wählen Sie die Ohrhörer mit der besten Passform für Ihre Ohren.
2. Setzen Sie die Ohrhörer jeweils in Ihren inneren Gehörgang ein und drehen Sie sie vorsichtig, bis Sie die bequemste und sicherste Position gefunden haben.

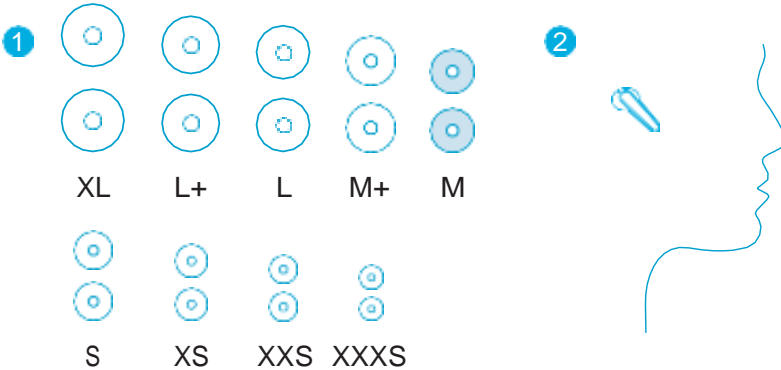

Im Lieferumfang Ihrer Ohrhörer sind zahlreiche Ohrstöpsel-Paare enthalten und die mittelgroßen Ohrstöpsel sind werksseitig angebracht.

# Ein-/Ausschalten

Öffnen Sie die Ladehülle. Die Ohrhörer werden anschließend automatisch eingeschaltet.

→ Die LED-Anzeige an den Ohrhörern leuchtet 1 Sekunde lang auf.

Legen Sie die Ohrhörer zum Ausschalten in die Ladehülle und schließen Sie diese.

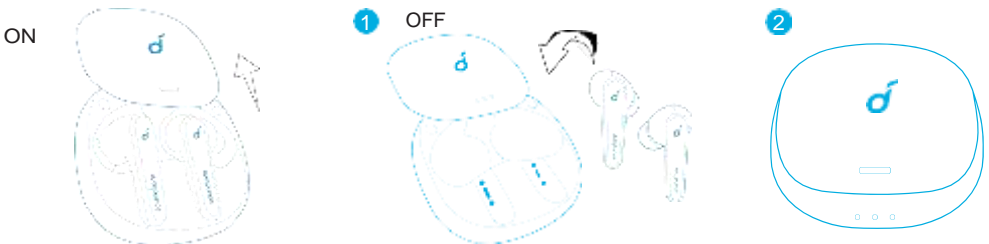

Wenn Sie die Ohrhörer tragen, schalten Sie sich erst aus, wenn der Akku leer ist. Wenn Sie die Ohrhörer herausnehmen, werden Sie automatisch ausgeschaltet, wenn nach 30 Minuten kein Gerät verbunden wurde.

# Bluetooth-Kopplung

1. Öffnen Sie die Ladehülle. Anschließend wechseln die Ohrhörer automatisch in den Bluetooth-Kopplungsmodus.

→ Die LED-Anzeige an einem Ohrhörer blinkt schnell und die LED-Anzeige am anderen Ohrhörer blinkt langsam.

2. Wählen Sie „Soundcore Liberty Air 2 Pro“ in der Bluetooth-Liste Ihres Geräts aus, um eine Verbindung herzustellen.

→ Nach erfolgreicher Verbindung leuchten die LED-Anzeigen an den Ohrhörern für 1 Sekunde auf.

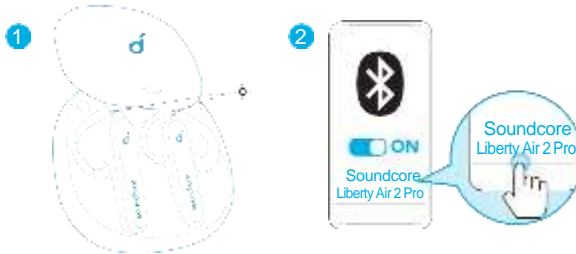

- Ihre Soundcore-Ohrhörer werden sich nach jedem Einschalten automatisch mit dem zuletzt erfolgreich verbundenen Gerät verbinden, wenn dieses innerhalb der Bluetooth-Reichweite verfügbar ist.
- Mono-Modus Bei einer Bluetooth-Verbindung können Sie nur einen der beiden Ohrhörer verwenden, indem Sie den anderen in das Ladeetui legen und dieses schließen.
- Nach dem Einschalten und Verbinden können Sie den anderen Ohrhörer weiter verwenden, wenn einer der Ohrhörer keine Batterie mehr hat.
- Legen Sie während eines aktiven Anrufs einen der Ohrhörer in das Ladeetui und schließen Sie es. Das Mikrofon im anderen Ohrhörer wird aktiviert.

## Kopplung mit einem anderen Gerät

1. Legen Sie die Ohrhörer in die Ladehülle und lassen Sie diese geöffnet. Halten Sie die Taste an der Hülle 3 Sekunden lang gedrückt, bis die LED-Anzeigen an den Ohrhörern weiß blinken, um in den Kopplungsmodus zu wechseln.

2. Wählen Sie „Soundcore Liberty Air 2 Pro“ in der Bluetooth-Liste Ihres Geräts aus, um eine Verbindung herzustellen.

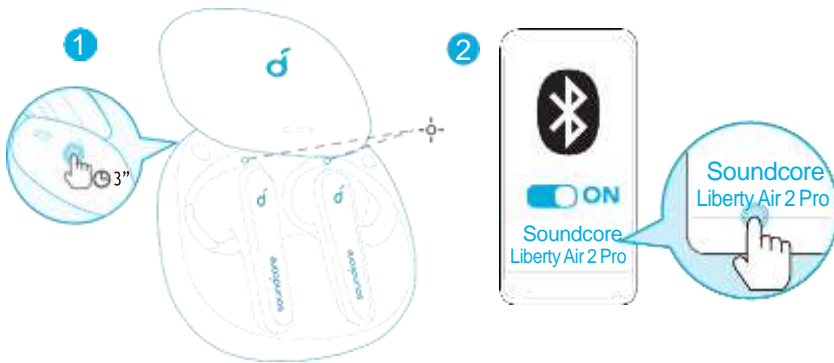

## Steuerung

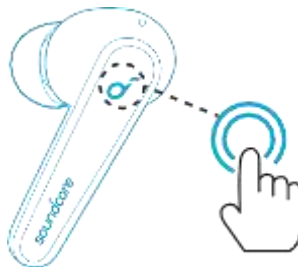

🎵	
Wiedergabe/Pause	Zweimal tippen (R)
Nächster Titel	Zweimal tippen (L)
☎	
Einen Anruf annehmen	Zweimal tippen (L/R)
Einen zweiten eingehenden Anruf annehmen und den aktuellen Anruf halten	
Einen Anruf beenden/ablehnen	Für 2 Sekunden gedrückt halten (L/R)
Zwischen einem gehaltenen und einem aktiven Anruf wechseln	
?()	
Zwischen Umgebungsgeräusch-Modi wechseln (Geräuschunterdrückung/Normal)	Für 2 Sekunden gedrückt halten (L/R)

## Mono-Modus

Wiedergabe/Pause	Zweimal tippen
Einen Anruf annehmen	
Einen Anruf beenden/ablehnen	2 Sekunden lang gedrückt halten
Siri oder andere Sprachsteuerungssoftware aktivieren	



- Alle Steuerungen im Stereo-Modus können in der Soundcore-App angepasst werden. Im Mono-Modus kann die Steuerung nicht in der App angepasst werden.
- Die Musikwiedergabe wird bei Herausnehmen der Ohrhörer automatisch pausiert. Setzen Sie sie wieder ein, um die Wiedergabe fortzusetzen.
- Die Lautstärke lässt sich über das verbundene Gerät oder die Soundcore-App einstellen.
- Im Stereo-Modus ist der Geräuschunterdrückungsmodus standardmäßig eingestellt. Bei jedem Einschalten und Verbinden oder Wechseln vom Stereo- in den Mono-Modus kehren Ihre Ohrhörer zur letzten Einstellung zurück.
- Der Geräuschunterdrückungs- oder Transparenzmodus ist im Mono-Modus nicht verfügbar.

## Zurücksetzen

Falls Verbindungs- oder Funktionsprobleme auftreten, müssen Sie Ihre Ohrhörer möglicherweise zurücksetzen.

1. Legen Sie die Ohrhörer in die Ladehülle und lassen Sie diese geöffnet.
2. Halten Sie die Taste an der Ladehülle 10 Sekunden lang gedrückt, bis die LED-Anzeigen an den Ohrhörern dreimal rot blinken und dann weiß werden.
3. Warten Sie, bis die LED-Anzeige an einem der Ohrhörer schnell blinkt, während die andere LED-Anzeige langsam blinkt. Dies bestätigt, dass das Zurücksetzen erfolgreich war und Ihre Ohrhörer normal angeschlossen werden können.





Die folgenden zwei Beispiele zeigen, dass das Zurücksetzen nicht erfolgreich war und die vorherigen Schritte wiederholt werden sollten.

- Wenn nur eine Ohrhörer-LED blinkt;
- Wenn beide LED-Anzeigen schnell blinken.

## Technische Daten

Änderungen der technischen Daten ohne Vorankündigung vorbehalten.

Leistungsaufnahme	5 V <sub>DC</sub> 0,5 A
Nennausgangsleistung	5 mW @ 1 % THD
Akkukapazität	55 mA x 2 (Ohrhörer); 500 mA (Ladehülle)
Ladedauer	2 Stunden 15-minütiges Aufladen = 3 Stunden Wiedergabezeit
Wiedergabedauer (je nach Lautstärke und Inhalt)	Bis zu 7 Stunden (Insgesamt 26 Stunden mit der Ladehülle)
Wiedergabedauer (mit aktiviertem ANC-Modus)	Bis zu 6 Stunden (Insgesamt 21 Stunden mit der Ladehülle)
Wiedergabedauer (mit aktiviertem Transparenzmodus)	Bis zu 6,5 Stunden (Insgesamt 23 Stunden mit der Ladehülle)
Sprechzeit	Bis zu 4 Stunden (Insgesamt 14 Stunden mit der Ladehülle)
Treibergröße	11 mm
Frequenzgang	20 Hz - 20 kHz
Impedanz	16 Ω
Schutzart (Wasser) (Die Wasserdichte kann im Laufe der Zeit infolge täglicher Nutzung abnehmen.)	IPX4 (Die Ohrhörer sind nicht auf Schwimmen, Duschen oder die Aussetzung gegenüber Schwimmbad- oder Meerwasser ausgelegt. Nicht in einer Sauna oder Dampfkabine verwenden. Die Ladehülle ist nicht wasserdicht. )
Bluetooth-Version	V 5.0
Bluetooth-Reichweite	10 m

# Διαδικασία φόρτισης



- Προτού χρησιμοποιήσετε για πρώτη φορά τα ακουστικά-ψείρες, αφαιρέστε την προστατευτική μεμβράνη τους.
- Στεγνώστε εντελώς τα ακουστικά και τη θύρα USB προτού ξεκινήσει η φόρτιση.
- Χρησιμοποιήστε καλώδιο φόρτισης USB-C και φορτιστή που έχουν πιστοποιηθεί από τον κατασκευαστή για να μην προκληθεί ζημιά.
- Φορτίστε πλήρως τόσο τα ακουστικά όσο και τη θήκη φόρτισης πριν από την πρώτη χρήση τους.

1. Τοποθετήστε τα ακουστικά μέσα στη θήκη φόρτισης και κλείστε την.

→ Ο πρώτος και ο τρίτος ενδείκτης LED στη θήκη φόρτισης θα αναβοσβήσουν δύο φορές. Έτσι επιβεβαιώνεται ότι πραγματοποιείται φόρτιση των ακουστικών.

2. Συνδέστε τη θήκη φόρτισης με το τροφοδοτικό χρησιμοποιώντας ένα καλώδιο φόρτισης USB-C. Εναλλακτικά, φέρτε το κέντρο της θήκης φόρτισης στο κέντρο του ασύρματου φορτιστή σας για ασύρματη φόρτιση.

→ Οι ενδείκτες LED στη θήκη φόρτισης υποδεικνύουν την κατάσταση της διαδικασίας φόρτισης.

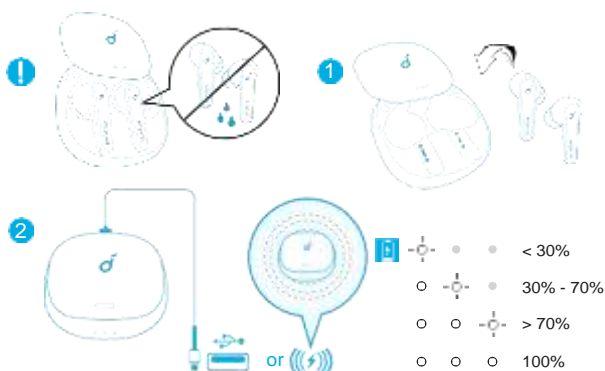

3. Για να ελέγξετε τη στάθμη ισχύος της θήκης φόρτισης, ανοίξτε την για να ενεργοποιήσετε τον ενδείκτη LED.

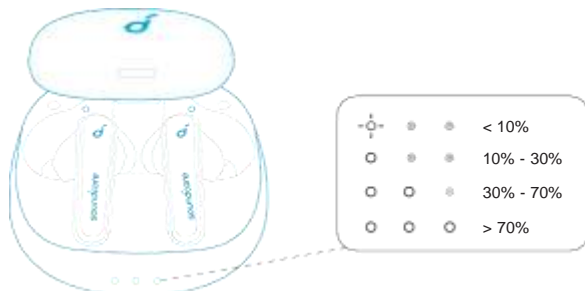

## Εφαρμογή Soundcore

Προχωρήστε στη λήψη της εφαρμογής Soundcore για βελτιωμένη εμπειρία κατά τη χρήση των ακουστικών σας.

**HearID:** Το σύστημα HearID καταγράφει την ευαισθησία της ακοής σας σε πολλαπλές συχνότητες και αναλύει τα αποτελέσματα. Εντοπίζει τις ρυθμίσεις του ισοσταθμιστή και δημιουργεί ένα προφίλ ήχου που ενδείκνυται αποκλειστικά για εσάς.

**Εξατομίκευση διεπαφής χρήστη:** Κατά τη χρήση της λειτουργίας στερεοφωνικού ήχου, μπορείτε να εξατομικεύσετε μέσω της εφαρμογής όλα τα κουμπιά ρύθμισης (π.χ. για τη ρύθμιση της έντασης του ήχου, τον έλεγχο της αναπαραγωγής, την ενεργοποίηση του Siri).

**Ρυθμίσεις ισοσταθμιστή:** Μέσω της εφαρμογής έχετε στη διάθεσή σας περισσότερες από 20 διαφορετικές ρυθμίσεις του ισοσταθμιστή για να βελτιστοποιείτε την εμπειρία σας την ώρα που ακούτε και απολαμβάνετε διαφορετικά είδη μουσικής.

**Ακύρωση θορύβου:** Ανάλογα με τον χώρο στον οποίο βρίσκεστε, επιλέξτε την αντίστοιχη λειτουργία ακύρωσης ενεργού θορύβου για να μειωθεί ο θόρυβος του περιβάλλοντος.

- **Μετακινήσεις:** Η ρύθμιση αφορά ήχους σε χαμηλές συχνότητες, π.χ. θόρυβο κινητήρων και δρόμων, για ησυχία στα ταξίδια και τις μετακινήσεις σας.
- **Εξωτερικοί χώροι:** Με τη ρύθμιση αυτή μειώνονται οι ήχοι του περιβάλλοντος για να διασπάται όσο γίνεται λιγότερο η προσοχή σας.
- **Εσωτερικοί χώροι:** Παύουν να ακούγονται φωνές και θόρυβοι μεσαίας συχνότητας όποτε βρίσκεστε σε καφετερίες και σε άλλους εσωτερικούς χώρους.

**Εξατομίκευση λειτουργίας ANC:** Ρυθμίστε μέσω της εφαρμογής το επίπεδο ακύρωσης του θορύβου όπως βολεύει.

**Λειτουργία διαφάνειας:** Με τη ρύθμιση αυτή μπορείτε να ακούτε ανά πάσα στιγμή τους ήχους στο περιβάλλον σας.

- **Πλήρης διαφάνεια:** Θα ακούτε όλους τους ήχους του περιβάλλοντος.
- **Φωνητική λειτουργία:** Οι φωνές θα ξεχωρίζουν και θα είναι πιο ευκρινείς από άλλους ήχους του περιβάλλοντος.

**Ενημέρωση υλικολογισμικού ακουστικών:** Όποτε συνδέετε τα ακουστικά με την εφαρμογή, θα ενημερώνεστε μόλις ανιχνευτεί νέα έκδοση του υλικολογισμικού. Φροντίστε να αφήσετε τα ακουστικά τοποθετημένα στη θήκη φόρτισης και να κρατήσετε τη θήκη φόρτισης ανοιχτή ώπου να ολοκληρωθεί η αναβάθμιση του υλικολογισμικού. Βεβαιωθείτε ότι πραγματοποιείται φόρτιση των ακουστικών και αποφύγετε οποιαδήποτε εργασία όσο διαρκεί η αναβάθμιση.

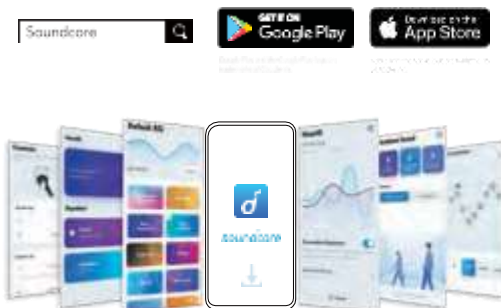



## Διαδικασία χρήσης

1. Επιλέξτε τα βύσματα που ενδείκνυνται για τα αφτιά σας.
2. Περάστε τα ακουστικά μέσα στο εσωτερικό κανάλι των αφτιών σας και περιστρέψτε τα απαλά ώσπου να βρείτε τη θέση που σας βολεύει περισσότερο και είναι ασφαλής.

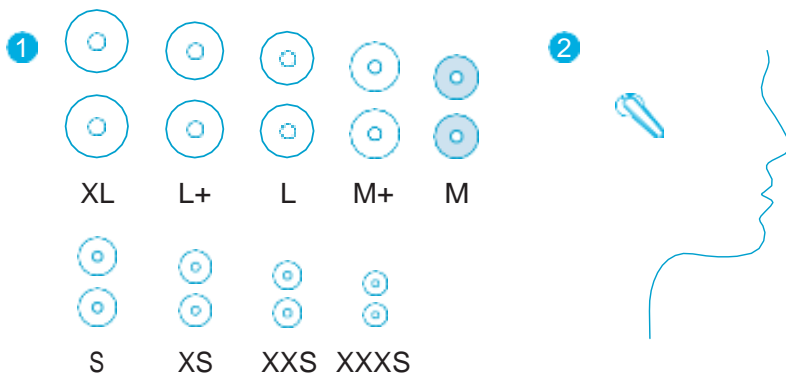

Τα ακουστικά σας διαθέτουν εξ αρχής πολλά ζεύγη βυσμάτων, εκ των οποίων προεγκατεστημένο είναι ένα ζεύγος μεσαίου μεγέθους.

## Διαδικασία ενεργοποίησης/απενεργοποίησης

Ανοίξτε τη θήκη φόρτισης. Τα ακουστικά-ψείρες θα ενεργοποιηθούν αυτόματα.

→ Ο ενδείκτης LED στα ακουστικά θα ανάψει επί 1 δευτερόλεπτο.

Για να απενεργοποιήσετε τα ακουστικά, τοποθετήστε τα μέσα στη θήκη φόρτισης και κλείστε την.



Όποτε φοράτε τα ακουστικά, δεν θα απενεργοποιούνται αν δεν εξαντληθεί η ισχύς της μπαταρίας. Όταν αφαιρείτε τα ακουστικά, θα απενεργοποιούνται αυτόματα ύστερα από 30 λεπτά αν δεν τα συνδέσετε σε κάποια άλλη συσκευή.

## Διαδικασία αντιστοίχισης μέσω Bluetooth

1. Ανοίξτε τη θήκη φόρτισης. Τα ακουστικά θα περάσουν αυτόματα στη λειτουργία αντιστοίχισης μέσω Bluetooth.

→ Ο ενδείκτης LED στο ένα ακουστικό θα αναβοσβήνει γρήγορα ενώ ο αντίστοιχος ενδείκτης στο άλλο ακουστικό θα αναβοσβήνει με αργό ρυθμό.

2. Στη λίστα συσκευών Bluetooth στη συσκευή σας, επιλέξτε τη συσκευή «Soundcore Liberty Air 2 Pro» για να πραγματοποιηθεί η σύνδεση.

→ Μόλις ολοκληρωθεί με επιτυχία η σύνδεση, ο ενδείκτης LED στα ακουστικά θα ανάψει επί 1 δευτερόλεπτο.

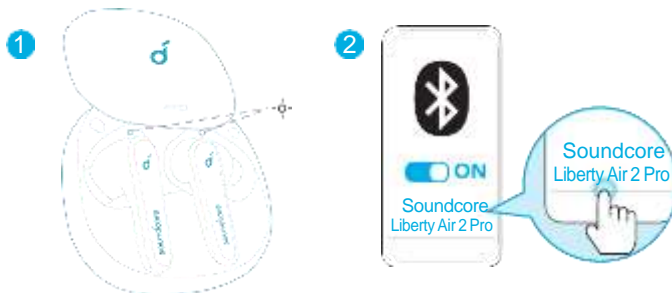

- Κάθε φορά που ενεργοποιείτε τα ακουστικά σας Soundcore, θα συνδέονται αυτόματα με την τελευταία συσκευή με την οποία είχαν συνδεθεί επιτυχώς αν είναι διαθέσιμη στην εμβέλεια της λειτουργίας Bluetooth.
- Λειτουργία μονοφωνικού ήχου: Μόλις επιτευχθεί σύνδεση μέσω Bluetooth, μπορείτε να χρησιμοποιήσετε μόνο το ένα ακουστικό τοποθετώντας το άλλο μέσα στη θήκη φόρτισης και κλείνοντάς την.
- Εφόσον τα ακουστικά έχουν ενεργοποιηθεί και συνδεθεί, αν το ένα απενεργοποιηθεί επειδή εξαντλήθηκε η ισχύς της μπαταρίας του, μπορείτε να συνεχίσετε να χρησιμοποιείτε το άλλο ακουστικό.
- Την ώρα που πραγματοποιείτε μια κλήση, τοποθετήστε οποιοδήποτε ακουστικό μέσα στη θήκη φόρτισης και κλείστε την, οπότε θα ενεργοποιηθεί το μικρόφωνο στο άλλο ακουστικό.

## Διαδικασία αντιστοίχισης με κάποια άλλη συσκευή

1. Τοποθετήστε τα ακουστικά μέσα στη θήκη φόρτισης και αφήστε την ανοιχτή. Πιέστε παρατεταμένα το κουμπί στη θήκη επί 3 δευτερόλεπτα ώσπου οι ενδείκτες LED των ακουστικών να αναβοσβήσουν σε λευκό χρώμα υποδεικνύοντας την είσοδο στη λειτουργία αντιστοίχισης.

2. Στη λίστα συσκευών Bluetooth στη συσκευή σας, επιλέξτε τη συσκευή «Soundcore Liberty Air 2 Pro» για να πραγματοποιηθεί η σύνδεση.

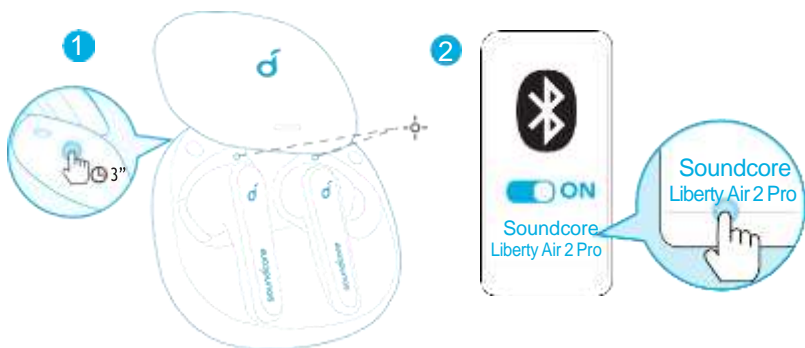

## Κουμπιά ρύθμισης

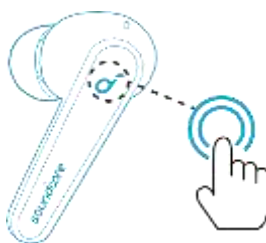

🎵	
Αναπαραγωγή/Παύση	Πατήστε δύο φορές το (R).
Επόμενο κομμάτι	Πατήστε δύο φορές το (L).
☎	
Απάντηση σε κλήση	Πατήστε δύο φορές το (L/R).
Απαντήστε σε μια δεύτερη εισερχόμενη κλήση και θέστε την τρέχουσα κλήση σε αναμονή	
Τερματισμός/Απόρριψη κλήσης	Πιέστε παρατεταμένα το κουμπί επί 2 δευτερόλεπτα (στο αριστερό (L)/δεξί ακουστικό (R)).
Εναλλαγή κλήσης που είναι σε αναμονή με ενεργή κλήση	
?()	
Εναλλαγή λειτουργιών ήχου περιβάλλοντος (Ακύρωση θορύβου/Κανονική λειτουργία)	Πιέστε παρατεταμένα το κουμπί επί 2 δευτερόλεπτα (στο αριστερό (L)/δεξί ακουστικό (R)).

## Λειτουργία μονοφωνικού ήχου

Αναπαραγωγή/Παύση	Πατήστε δύο φορές.
Απάντηση σε κλήση	
Τερματισμός/Απόρριψη κλήσης	Πιέστε παρατεταμένα επί 2 δευτερόλεπτα.
Ενεργοποιήστε την εφαρμογή Siri ή κάποιο άλλο λογισμικό φωνητικού βοηθού.	



- Μέσω της εφαρμογής Soundcore μπορείτε να εξατομικεύσετε όλα τα κουμπιά ρύθμισης που χρησιμεύουν για τη λειτουργία στερεοφωνικού ήχου. Κατά τη χρήση της λειτουργίας μονοφωνικού ήχου, δεν μπορείτε να εξατομικεύσετε τα κουμπιά ρύθμισης μέσω της εφαρμογής.
- Όποτε βγάζετε τα ακουστικά, θα γίνεται αυτόματα παύση της αναπαραγωγής της μουσικής και η αναπαραγωγή θα συνεχίζεται μόλις τα φορέσετε ξανά.
- Ρυθμίστε την ένταση του ήχου μέσω της συνδεδεμένης συσκευής ή της εφαρμογής Soundcore.
- Κατά τη χρήση της λειτουργίας στερεοφωνικού ήχου, με βάση τις προεπιλεγμένες ρυθμίσεις η λειτουργία ακύρωσης θορύβου είναι ενεργοποιημένη. Κάθε φορά που ενεργοποιείτε και συνδέετε τα ακουστικά σας ή περνάτε στη λειτουργία στερεοφωνικού ήχου από τη λειτουργία μονοφωνικού ήχου, τα ακουστικά σας θα επανέρχονται στην τελευταία ρύθμιση.
- Η λειτουργία ακύρωσης θορύβου ή διαφάνειας δεν είναι διαθέσιμη κατά τη χρήση της λειτουργίας μονοφωνικού ήχου.

## Επαναφορά

Ίσως χρειαστεί να προχωρήσετε στην επαναφορά των ακουστικών σας αν αντιμετωπίσετε προβλήματα συνδεσιμότητας ή λειτουργίας.

1. Τοποθετήστε τα ακουστικά μέσα στη θήκη φόρτισης και αφήστε την ανοιχτή.
2. Πιέστε παρατεταμένα το κουμπί και στη θήκη επί 10 δευτερόλεπτα ώσπου οι ενδείκτες LED των ακουστικών να αναβοσβήσουν σε κόκκινο χρώμα 3 φορές και ύστερα να ανάψουν σε λευκό χρώμα.
3. Περιμένετε ώσπου ο ενδείκτης LED στο ένα από τα ακουστικά να αρχίσει να αναβοσβήνει γρήγορα ενώ ο αντίστοιχος ενδείκτης στο άλλο ακουστικό θα αναβοσβήνει με αργό ρυθμό. Έτσι επιβεβαιώνεται ότι η επαναφορά έχει ολοκληρωθεί με επιτυχία και ότι μπορείτε να συνδέσετε κανονικά τα ακουστικά σας.

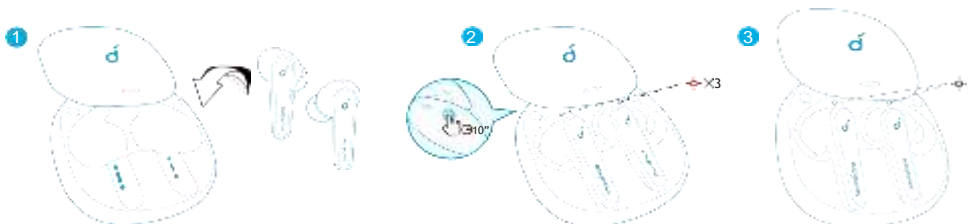



Στα παρακάτω δύο παραδείγματα υποδεικνύεται ότι η επαναφορά δεν ολοκληρώθηκε με επιτυχία και ότι πρέπει να επαναλάβετε τα προηγούμενα βήματα.

- Αν αναβοσβήσει ο ενδείκτης LED μόνο στο ένα ακουστικό
- Αν οι ενδείκτες LED και στα δύο ακουστικά αναβοσβήνουν γρήγορα

## Προδιαγραφές

Οι προδιαγραφές ενδέχεται να αλλάξουν χωρίς σχετική ειδοποίηση.

Είσοδος	5 V <sub>DC</sub> 0,5 A
Ονομαστική ισχύς εξόδου	5 mW @ 1% THD
Χωρητικότητα μπαταρίας	55 mA x 2 (ακουστικά) 500 mA (θήκη φόρτισης)
Διάρκεια φόρτισης	2 ώρες Φόρτιση επί 15 λεπτά = 3 ώρες χρόνος αναπαραγωγής
Χρόνος αναπαραγωγής (Ποικίλλει ανάλογα με την ένταση του ήχου και το περιεχόμενο.)	Έως και 7 ώρες (συνολικά 26 ώρες με τη θήκη φόρτισης)
Χρόνος αναπαραγωγής (με τη λειτουργία ANC ενεργοποιημένη)	Έως και 6 ώρες (συνολικά 21 ώρες με τη θήκη φόρτισης)
Χρόνος αναπαραγωγής (με τη λειτουργία διαφάνειας ενεργοποιημένη)	Έως και 6,5 ώρες (συνολικά 23 ώρες με τη θήκη φόρτισης)
Χρόνος ομιλίας	Έως και 4 ώρες (συνολικά 14 ώρες με τη θήκη φόρτισης)
Μέγεθος οδηγού	11 χιλιοστά
Απόκριση συχνότητας	20 Hz-20 kHz
Εμπέδηση	16 Ω
Επίπεδο υδατοστεγανότητας (Το επίπεδο υδατοστεγανότητας ενδέχεται να μειωθεί με την πάροδο του χρόνου λόγω της καθημερινής χρήσης.)	IPX4 (Τα ακουστικά δεν είναι σχεδιασμένα για χρήση την ώρα που κολυμπάτε, κάνετε ντους ή βρίσκεστε κοντά στο νερό μιας πισίνας ή της θάλασσας. Δεν πρέπει να τα χρησιμοποιείτε όποτε είστε στη σάουνα ή σε χώρο με υδρατμούς. Η θήκη φόρτισης δεν είναι αδιάβροχη. )
Έκδοση Bluetooth	Έκδ. 5.0
Εμβέλεια Bluetooth	10 μέτρα

# Carga



- Retire la película protectora de los auriculares antes del primer uso.
- Seque completamente los auriculares y el puerto USB antes de la carga.
- Utilice un cargador y un cable de carga USB-C certificados para evitar daños.
- Cargue ambos auriculares completamente y el estuche de carga antes del primer uso.

1. Coloque los auriculares en el estuche de carga y ciérrelo.

→ Los indicadores LED primero y tercero del estuche de carga parpadearán dos veces. De este modo se confirma que los auriculares se están cargando.

2. Conecte la base de carga al suministro eléctrico mediante el cable de carga USB-C. De forma alternativa, coloque el estuche de carga en el centro del cargador inalámbrico para iniciar la carga inalámbrica.

→ Los indicadores LED del estuche de carga indican el estado de carga.

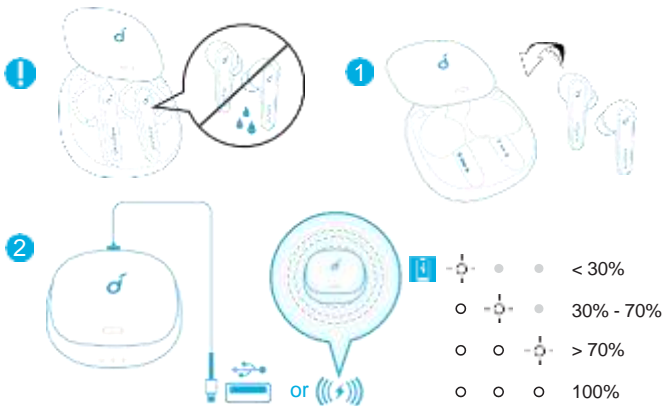

3. Para comprobar el nivel de batería del estuche de carga, ábralo para activar el indicador LED.

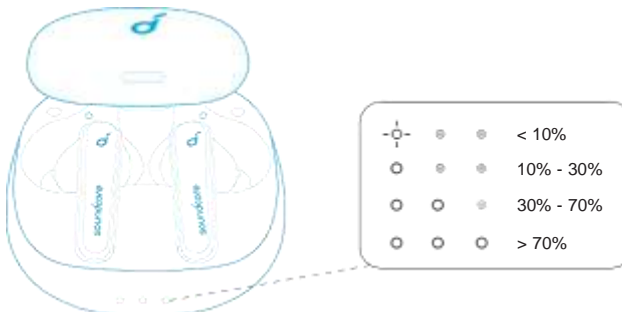

# Aplicación Soundcore

Descargue la aplicación Soundcore para disfrutar de una mejor experiencia.

**HearID:** HearID mapea su sensibilidad personal de audición a diferentes frecuencias y analiza los resultados. Rastrea la configuración de EQ y crea un perfil de sonido personalizado para usted.

**Personalización de la interfaz de usuario:** En modo estéreo, todos los controles (p. ej., ajuste del volumen, control de reproducción, activar Siri) se pueden personalizar en la aplicación.

**Configuración de EQ:** existen más de 20 configuraciones de EQ entre las que puede elegir en la aplicación para optimizar la experiencia mientras disfruta de música de diferentes estilos.

**Cancelación de ruido:** seleccione un modo de cancelación de ruido activa para reducir el ruido ambiental en función del entorno donde se encuentre.

- **Transporte:** especialmente diseñado para ofrecer viajes y desplazamientos tranquilos, se enfoca en frecuencias bajas, como ruidos de motor y de carretera.
- **Exteriores:** reduce los sonidos ambientales en las ciudades para reducir las distracciones.
- **Interiores:** reduce las voces y los ruidos de frecuencia media en cafeterías y otros espacios interiores.

**ANC personalizado:** ajuste en la aplicación el nivel de cancelación de ruido que más se le adapte.

**Modo de transparencia:** manténgase al tanto de lo que ocurre a su alrededor al permitir la recepción de los ruidos ambientales.

- **Totalmente transparente:** permite escuchar todos los ruidos ambientales.
- **Modo de voz:** las voces se perciben de forma más definida que el resto de sonidos ambientales.

**Actualización del firmware de los auriculares:** se le avisará cuando se detecte una nueva versión de firmware al conectar los auriculares con la aplicación. Asegúrese de que los auriculares estén colocados en el estuche de carga y de que el estuche permanezca abierto hasta que la actualización de firmware finalice. Durante la actualización, compruebe que los auriculares se están cargando y evite realizar cualquier operación.

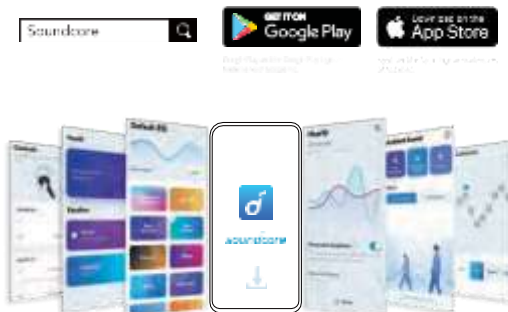

## Uso

1. Seleccione los adaptadores para el oído que mejor se ajusten a sus oídos.
2. Coloque los auriculares en el canal auditivo y gírelos suavemente hasta encontrar la posición más cómoda y segura.

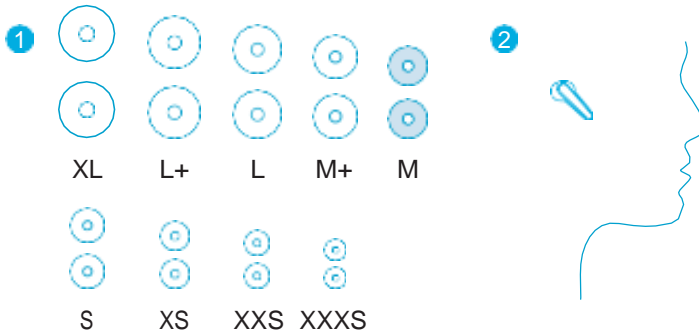

Los auriculares se presentan con varios adaptadores para el oído. Los que están preinstalados en los auriculares son de tamaño medio.

## Encendido/Apagado

Abra el estuche de carga, los auriculares se encenderán de forma automática.

→ El indicador LED de los auriculares se iluminará en color blanco durante un segundo.

Para apagar los auriculares, colóquelos en el estuche de carga y ciérrelo.

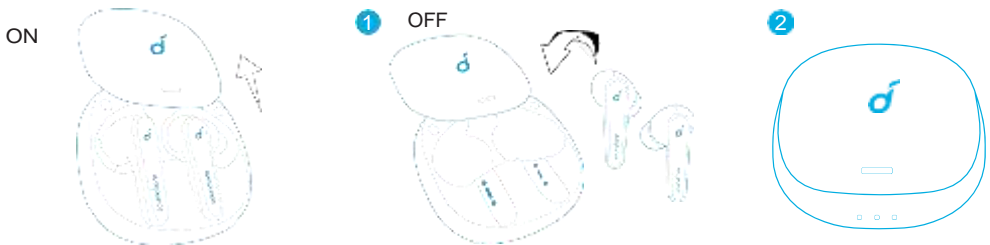

Cuando lleve los auriculares, no se apagarán hasta que no se les agote la batería. Cuando se quite los auriculares, se apagarán automáticamente después de 30 minutos si no hay ningún dispositivo conectado.



## Emparejamiento Bluetooth

1. Abra el estuche de carga; los auriculares activarán el modo de emparejamiento Bluetooth automáticamente.

→ El indicador LED de un auricular parpadeará rápidamente y el otro exhalará lentamente.

2. Para establecer conexión, seleccione “Soundcore Liberty Air 2 Pro” en la lista de Bluetooth del dispositivo.

→ Cuando estén correctamente conectados, el indicador LED de los auriculares se iluminará en color blanco durante un segundo.

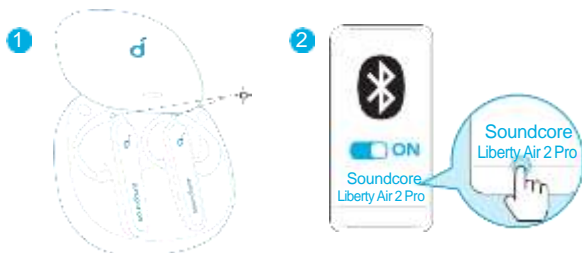

- Cada vez que encienda los auriculares Soundcore, se conectarán automáticamente al último dispositivo conectado correctamente, si se encuentra dentro del alcance de Bluetooth.
- Modo mono: cuando los auriculares estén conectados a través de Bluetooth, es posible utilizar solo uno de ellos; coloque el otro auricular en el estuche de carga y ciérrelo.
- Cuando estén encendidos y conectados, si uno de los auriculares se queda sin batería y se apaga, puede seguir utilizando el otro.
- Durante una llamada, coloque uno de los auriculares en el estuche de carga y ciérrelo; el micrófono del otro auricular se activará.

## Emparejamiento con otro dispositivo

1. Coloque los auriculares en el estuche de carga y déjelo abierto. Mantenga pulsado el botón del estuche durante 3 segundos hasta que los indicadores LED de los auriculares parpaddeen en color blanco, lo que indica que se ha activado el modo de emparejamiento.

2. Para establecer conexión, seleccione “Soundcore Liberty Air 2 Pro” en la lista de Bluetooth del dispositivo.

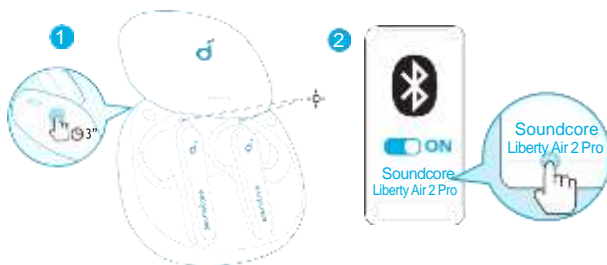

## Controles



🎵	
Reproducir/Pausar	Pulsar dos veces (R)
Canción siguiente	Pulsar dos veces (L)
☎️	
Responder una llamada	Pulsar dos veces (L/R)
Responder a una llamada entrante y poner la llamada actual en espera	
Terminar/rechazar una llamada	Mantener pulsado durante 2 segundos (L/R)
Cambiar entre una llamada en espera y una llamada activa	
🗣️(	
Cambiar los modos de sonido ambiental (Cancelación de ruido/Normal)	Mantener pulsado durante 2 segundos (L/R)
Modo mono	
Reproducir/Pausar	Tocar dos veces
Responder una llamada	
Terminar/rechazar una llamada	Mantener pulsado durante 2 segundos
Activar Siri u otro software de asistencia por voz	



- Todos los controles del modo estéreo se pueden personalizar en la aplicación Soundcore. En modo mono, los controles no se pueden personalizar por medio de la aplicación.
- La reproducción de música se pausa automáticamente al quitarse los auriculares. Vuelva a ponérselos para reanudarla.
- Ajuste el nivel de volumen mediante el dispositivo conectado o en la aplicación de Soundcore.
- En modo estéreo, se establece el modo de cancelación de ruido de forma predeterminada. Cada vez que se activan y conectan los auriculares, o cuando cambia de modo estéreo a modo mono, los auriculares restituirán la última configuración.
- La cancelación de sonido y el modo de transparencia no están disponibles en modo mono.

## Restablecer

Si surge cualquier problema de conectividad o de uso de las funciones, es posible que deba restablecer su teléfono.

1. Coloque los auriculares en el estuche de carga y déjelo abierto.
2. Mantenga pulsado el botón del estuche durante 10 segundos hasta que los indicadores LED de los auriculares parpadeen en color rojo 3 veces y luego se iluminen en color blanco.
3. Espere hasta que el indicador LED de uno de los auriculares parpadee rápidamente mientras el otro exhala lentamente. Esto confirma que el restablecimiento se ha completado correctamente y que los auriculares están conectados con normalidad.



Los dos ejemplos siguientes indican que el restablecimiento no se ha realizado correctamente y se deben repetir los pasos anteriores.

- Si solo parpadea el indicador LED de un auricular.
- Si ambos indicadores LED de los auriculares parpadean rápidamente.

## Especificaciones

Las especificaciones están sujetas a cambios sin previo aviso.

Entrada	5 V <sub>DC</sub> 0,5 A
Valor nominal de la potencia de salida	5 mW a 1 % THD
Capacidad de la batería	55 mA x 2 (auriculares); 500 mA (estuche de carga)
Tiempo de carga	2 horas Carga de 15 minutos = 3 horas de reproducción
Tiempo de reproducción varía en función del nivel de volumen y el contenido)	Hasta 7 horas (En total, 26 horas con el estuche de carga)
Tiempo de reproducción (con el modo ANC activado)	Hasta 6 horas (En total, 21 horas con el estuche de carga)
Tiempo de reproducción (con el modo de transparencia activado)	Hasta 6,5 horas (En total, 23 horas con el estuche de carga)
Tiempo de conversación	Hasta 4 horas (En total, 14 horas con el estuche de carga)
Tamaño del diafragma	11 mm
Respuesta de frecuencia	20 Hz-20 kHz
Impedancia	16 Ω
Clasificación de resistencia al agua (El nivel de impermeabilidad puede reducirse con el tiempo a causa del uso diario)	IPX4 (Los auriculares no están diseñados para practicar natación, usarlos en la ducha, en la piscina o en el mar.) No usarlos en una sauna o baño turco. El estuche de carga no es resistente al agua. )
Versión de Bluetooth	V 5.0
Alcance de Bluetooth	10 m

# Lataaminen



- Poista nappikuulokkeiden suojakalvo ennen ensimmäistä käyttökertaa.
- Kuivaa nappikuulokkeet ja USB-portti täysin ennen lataamista.
- Käytä sertifioitua USB-C-latauskaapelia ja laturia välttääksesi vauriot.
- Lataa molemmat nappikuulokkeet ja latauskotelo täysin ennen ensimmäistä käyttökertaa.

1. Laita nappikuulokkeet latauskoteloon ja sulje se.

→ Latauskotelon ensimmäinen ja kolmas merkkivalo välähtävät kahdesti. Tämä vahvistaa, että nappikuulokkeita ladataan.

2. Kytke latauskotelo virtalähteeseen USB-C-latauskaapelilla. Voit myös asettaa latauskotelon keskustan langattoman laturin keskelle ladataksesi sen langattomasti.

→ Latauskotelon merkkivalot ilmoittavat latauksen tilan.

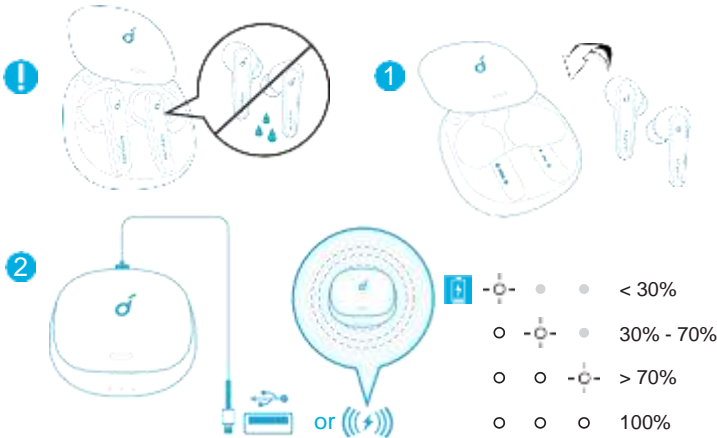

3. Voit tarkistaa latauskotelon akkutason avaamalla sen, jolloin merkkivalo aktivoituu.

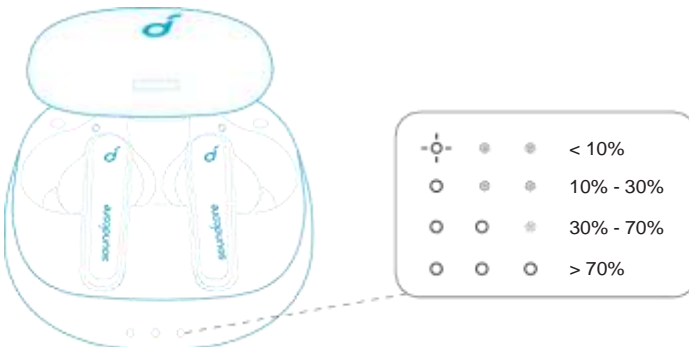

# Soundcore-sovellus

Paranna kokemusta lataamalla Soundcore-sovellus.

**HearID:** HearID kartoittaa kuuloherkkyytesi eri taajuuksilla ja analysoi tulokset. Se mukauttaa taajuuskorjaimen asetukset ja luo sinulle personalisoidun ääniprofiilin.

**Käyttöliittymän mukauttaminen:** Stereotilassa kaikki ohjaimet (esim. äänenvoimakkuuden säätö, toiston hallinta, Sirin aktivointi) voidaan mukauttaa sovelluksessa.

**Taajuuskorjaimen asetukset:** Voit mukauttaa kokemuksesi eri musiikkilajeille valitsemalla haluamasi asetukset sovelluksen yli 20 taajuuskorjainasetuksesta.

**Vastamelu:** Valitse aktiivinen vastamelutila vähentääksesi ympäristöäänä.

- **Liikenne:** Keskittyy mataliin taajuuksiin, kuten moottorin ja tien ääniin, tehdäkseen matkoista rauhallisia.
- **Ulkotilat:** Vähentää kaupungin ympäristöäänä ja siten häiriötekijöitä.
- **Sisätilat:** Vähentää puheäänä ja keskitaajuisia ääniä kahviloissa ja muissa sisätiloissa.

**Mukautettu ANC:** Säädä vastamelutaso itsellesi sopivaksi sovelluksella.

**Läpinäkyvyystila:** Pysy tietoisena ympäristöstä sallimalla ympäristöäänät.

- **Täysin läpinäkyvä:** Kuule kaikki ympäristöäänät.
- **Puhetila:** Puhe kuuluu selkeämmin kuin muut ympäristöäänät.

**Nappikuulokkeiden laiteohjelmiston päivitys:** Saat ilmoituksen, kun laiteohjelmistosta löytyy uusi versio, kun yhdistät nappikuulokkeet sovellukseen. Varmista, että nappikuulokkeet ovat latauskotelossa ja että latauskotelo on auki, kunnes laiteohjelmistopäivitys on suoritettu. Varmista päivityksen aikana, että nappikuulokkeita ladataan, äläkä käytä niitä.

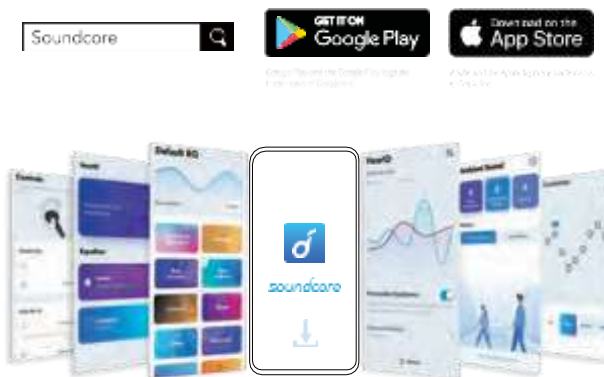

# Käyttö

1. Valitse korviisi parhaiten sopivat korvasovitteet.
2. Aseta nappikuulokkeet korvakäytäviin ja kierrä varoen, kunnes asento on mahdollisimman mukava ja tukeva.

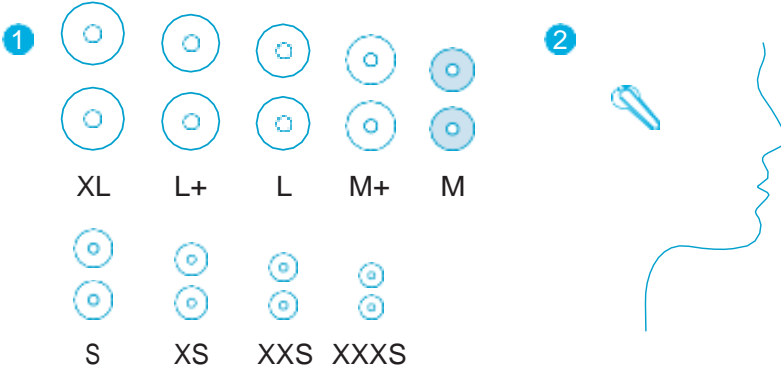

Nappikuulokkeiden mukana toimitetaan useita pareja korvasovitteita, joista keskikokoiset on asennettu valmiiksi.

## Virta päälle/pois

Avaa latauskotelo, niin nappikuulokkeesiin kytkeytyy automaattisesti. virta

→ Nappikuulokkeiden merkkivalo palaa valkoisena 1 sekunnin.

Katkaise virta asettamalla nappikuulokkeet latauskoteloon ja sulkemalla se.

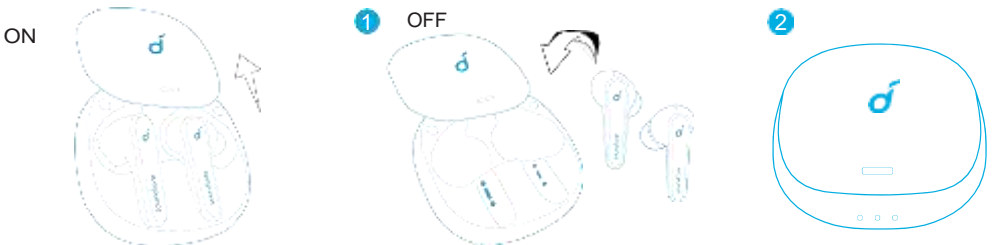

Kun käytät nappikuulokkeita, ne eivät sammu, ennen kuin akku loppuu. Kun poistat nappikuulokkeet korviltasi, ne sammuvat automaattisesti 30 minuutin kuluttua, jos niihin ei ole liitetty laitetta.

# Bluetooth-pariliitos

1. Avaa latauskotelo, niin nappikuulokkeet siirtyvät automaattisesti Bluetooth-parinmuodostustilaan.

→ Yhden nappikuulokkeen merkkivalo vilkkuu nopeasti ja toisen merkkivalo sykkii hitaasti.

2. Muodosta yhteys valitsemalla laitteesi Bluetooth-luettelosta Soundcore Liberty Air 2 Pro.

→ Kun yhteys on muodostettu, nappikuulokkeiden merkkivalo palaa valkoisena 1 sekunnin.

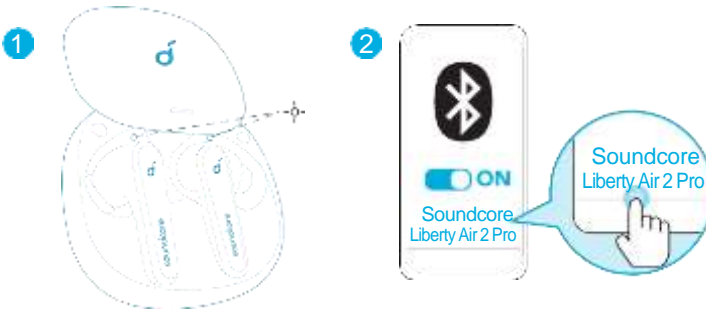

- Aina, kun kytket Soundcore-nappikuulokkeet päälle, ne muodostavat yhteyden viimeiseen onnistuneesti yhdistettyyn laitteeseen, jos se on Bluetooth-kantoalueella.
- Monotila: Kun Bluetooth-yhteys on muodostettu, voit käyttää vain yhtä kuuloketta laittamalla toisen latauskoteloon ja sulkemalla sen.
- Kun kuulokkeet on kytketty päälle ja yhdistetty, jos jomman kumman kuulokkeen akusta loppuu virta ja se sammuu, voit jatkaa toisen käyttöä.
- Kun puhut puhelua, laita jompi kumpi kuuloke latauskoteloon ja sulje se, jolloin toisen kuulokkeen mikrofoni aktivoituu.

## Laiteparin muodostaminen toisen laitteen kanssa

1. Laita nappikuulokkeet latauskoteloon ja jätä kotelo auki. Paina kotelon painiketta 3 sekuntia, kunnes nappikuulokkeiden merkkivalot vilkkuvat valkoisena merkinä siirtymisestä parinmuodostustilaan.

2. Muodosta yhteys valitsemalla laitteesi Bluetooth-luettelosta Soundcore Liberty Air 2 Pro.



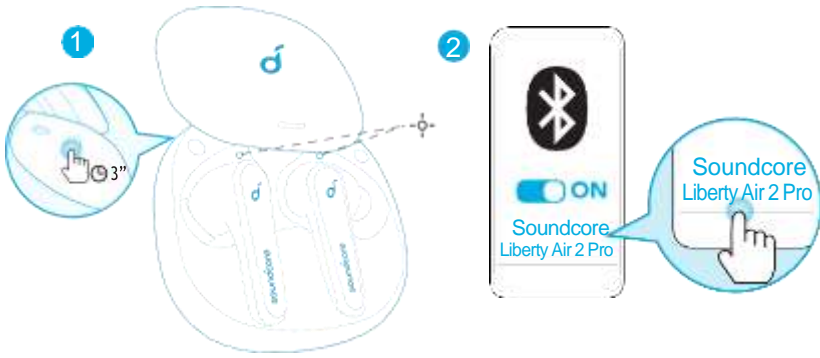

## Säätimet

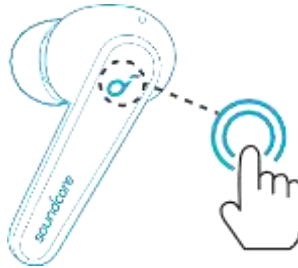

🎵	
Toista/keskeytä	Napauta kahdesti (O)
Seuraava kappale	Napauta kahdesti (V)
☎️	
Vastaa puheluun	Napauta kahdesti (V/O)
Vastaa toiseen saapuvaan puheluun ja aseta nykyinen puhelu pittoon	
Lopeta/hylkää puhelu	Paina 2 sekuntia (V/O)
Vaihda pidossa oleva puhelu aktiiviseen puheluun	
🔊	
Vaihda ympäristöäänitilaa (Vastamelu/Normaali)	Paina 2 sekuntia (V/O)

## Monotila

Toista/keskeytä	Napauta kahdesti
Vastaa puheluun	
Lopeta/hylkää puhelu	Paina kaksi sekuntia
Aktivoi Siri tai muu puheavustajaohjelmisto	



- Kaikki stereotilan säätimet voidaan mukauttaa Soundcore-sovelluksessa. Monotilassa säätimiä ei voi mukauttaa sovelluksella.
- Musiikin toisto keskeytyy automaattisesti, kun nappikuulokkeet otetaan korvista, ja jatkuu, kun ne laitetaan takaisin.
- Säädä äänenvoimakkuustasoa yhdistetyllä laitteella tai Soundcore-sovelluksella.
- Stereotilassa vastamelutila on käytössä oletuksena. Aina kun kytket nappikuulokkeet päälle ja yhdistät ne tai kytket ne stereotilaan monotilasta, ne käyttävät viimeisintä asetusta.
- Vastamelu ja läpinäkyvyystila eivät ole käytettävissä monotilassa.

## Nollaaminen

Voit joutua nollaamaan nappikuulokkeet, jos ilmenee yhteys- tai toimintaongelmia.

1. Laita nappikuulokkeet latauskoteloon ja jätä kotelo auki.
2. Paina kotelon painiketta 10 sekuntia, kunnes nappikuulokkeiden merkkivalot vilkkahtavat punaisena 3 kertaa ja muuttuvat sitten valkoisiksi.
3. Odota, kunnes jomman kumman nappikuulokkeen merkkivalo sykkii nopeasti ja toisen hitaasti. Tämä vahvistaa, että nollaus onnistui ja nappikuulokkeet voidaan yhdistää tavalliseen tapaan.



Seuraavat kaksi esimerkkiä osoittavat, että nollaus ei ole onnistunut ja että aiemmat vaiheet tulee toistaa.

- Jos vain yhden nappikuulokkeen merkkivalo vilkkuu;
- Jos molempien nappikuulokkeen merkkivalo vilkkuu nopeasti.

## Tekniset tiedot

Tekniset tiedot voivat muuttua ilman erillistä ilmoitusta.

Tulo	5 V <sub>DC</sub> 0,5 A
Nimellislähtöteho	5 mW @ 1 % THD
Akun kapasiteetti	55 mA x 2 (nappikuulokkeet); 500 mA (latauskotelo)
Latausaika	2 tuntia 15 minuutin lataus = 3 tunnin toisto aika
Toisto aika (riippuu äänenvoimakkuudesta ja sisällöstä)	Enintään 7 tuntia (yhteensä 26 tuntia latauskotelo mukaan luettuna)
Toisto aika (ANC-tila päällä)	Enintään 6 tuntia (yhteensä 21 tuntia latauskotelo mukaan luettuna)
Toisto aika (läpinäkyvyystila päällä)	Enintään 6,5 tuntia (yhteensä 23 tuntia latauskotelo mukaan luettuna)
Puhe aika	Enintään 4 tuntia (yhteensä 14 tuntia latauskotelo mukaan luettuna)
Kaiuttimen koko	11 mm
Taajuusvaste	20 Hz - 20 kHz
Impedanssi	16 Ω
Vesitiiviytaso	IPX4 (Nappikuulokkeita ei ole suunniteltu uimiseen, (Vesitiiviytaso saattaa heiketä ajan suihkussa käyntiin tai altistumiseen allas- mittaan seurauksena päivittäisestä tai merivedelle. Älä käytä saunassa tai käytöstä) höyryhuoneessa. Latauskotelo ei ole vesitiivis. )
Bluetooth-versio	V 5.0
Bluetoothin kantomatka	10 m / 33 ft

# En charge



- Retirez le film de protection des écouteurs avant la première utilisation.
- Séchez entièrement les écouteurs et le port USB avant le chargement.
- Utilisez un câble de chargement et un chargeur USB-C certifiés pour éviter tout dommage.
- Chargez entièrement les deux écouteurs et l'étui de chargement avant la première utilisation.

1. Placez les écouteurs dans le boîtier de charge et fermez ce dernier.

→ Le premier et le troisième voyant du boîtier de charge clignotent alors deux fois. Cela signifie que les écouteurs sont en train d'être chargés.

2. Connectez le boîtier de charge à l'alimentation en utilisant un câble de charge USB-C. L'autre méthode consiste à positionner le boîtier de charge au centre de votre chargeur sans fil pour effectuer une charge sans fil.

→ Les voyants du boîtier de charge indiquent l'état de la charge.

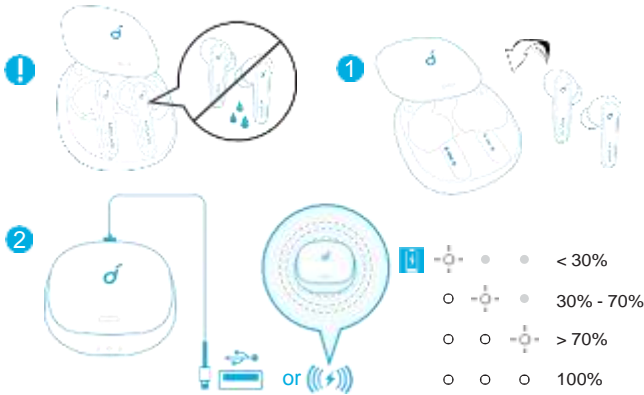

3. Pour vérifier le niveau de la batterie du boîtier de charge, ouvrez-le afin que le voyant s'active.

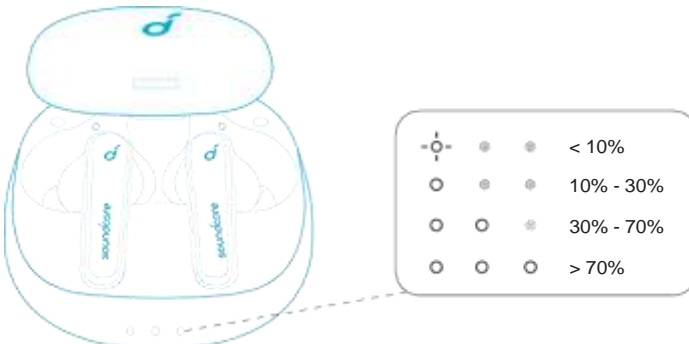

## Application Soundcore

Téléchargez l'application Soundcore pour profiter d'une expérience encore meilleure.

**HearID :** La fonction HearID établit votre sensibilité auditive à de multiples fréquences et analyse les résultats. Elle adapte les paramètres d'égaliseur pour créer votre profil sonore personnalisé.

**Personnalisation de l'interface utilisateur :** en mode stéréo, vous pouvez personnaliser toutes les commandes (p. ex. régler le volume, contrôler la lecture, activer Siri) dans l'application.

**Paramètres de l'égaliseur :** vous pouvez choisir parmi plus de 20 paramètres d'égaliseur au sein de l'application pour optimiser votre expérience selon le genre musical.

**Réduction du bruit :** Choisissez un mode de réduction active du bruit afin de réduire le bruit selon votre environnement.

- **Transports :** cible les fréquences basses comme les bruits de moteur et de la route, pour des trajets sereins.
- **Extérieur :** réduit le bruit ambiant en ville pour que vous subissiez moins de distractions.
- **Intérieur :** atténue les voix et les bruits de fréquence moyenne dans les espaces intérieurs tels que les cafés.

**ANC personnalisé :** réglez la réduction de bruit au niveau qui vous convient via l'application.

**Mode Transparence :** restez conscient de votre environnement en permettant aux bruits environnants d'atteindre vos oreilles.

- **Transparence totale :** percevez tous les bruits environnants.
- **Mode Vocal :** entendez les voix plus distinctement que les autres sons environnants.

**Mise à jour du micrologiciel des écouteurs :** quand vous connectez les écouteurs à l'application, un message vous informe lorsqu'une nouvelle version du micrologiciel est détectée. Veillez à ce que les écouteurs soient dans leur boîtier de charge et que ce dernier reste ouvert jusqu'à la fin de la mise à jour du micrologiciel. Pendant la mise à jour, les écouteurs doivent être en cours de charge et ne doivent pas être manipulés.

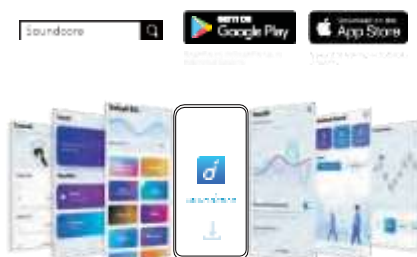

## Insertion

1. Choisissez les embouts qui s'adaptent le mieux à vos oreilles.
2. Insérez les écouteurs dans le conduit auditif de vos oreilles et faites-les tourner délicatement jusqu'à ce qu'ils tiennent confortablement et fermement.

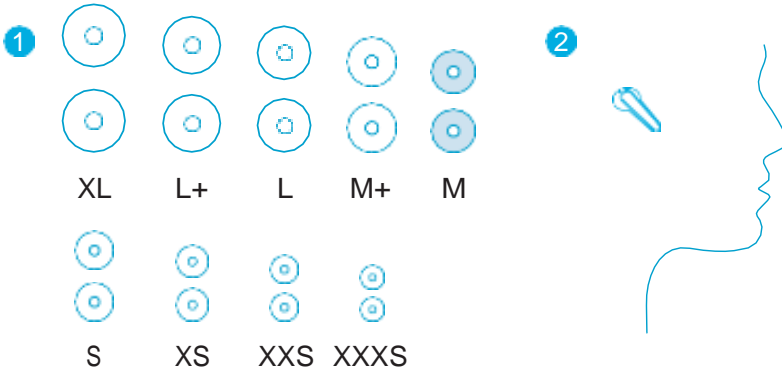

Plusieurs paires d'embouts sont incluses ; initialement, la paire d'embouts moyens est fixée à vos écouteurs.

## Mise sous/hors tension

Ouvrez l'étui de chargement, les écouteurs s'allument automatiquement.

→ Le voyant des écouteurs s'allume en blanc pendant 1 seconde.

Pour éteindre les écouteurs, placez-les dans le boîtier de charge et fermez ce dernier.

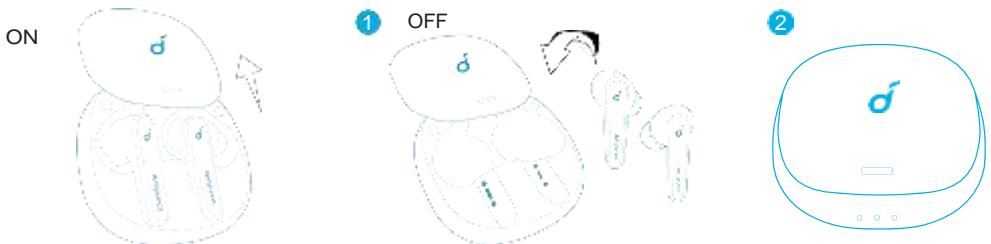

Lorsque vous portez les écouteurs, ils ne finissent par s'éteindre qu'une fois la batterie épuisée. Une fois que vous les retirez, les écouteurs s'éteignent automatiquement au bout de 30 minutes s'ils ne sont connectés à aucun appareil.

## Couplage Bluetooth

1. Ouvrez le boîtier de charge. Les écouteurs activent automatiquement le mode Couplage Bluetooth.

→ Le voyant d'un des écouteurs clignote rapidement, et celui de l'autre écouteur varie lentement en intensité.

2. Sélectionnez « Soundcore Liberty Air 2 Pro » dans la liste Bluetooth de votre appareil pour vous connecter.

→ Lorsque la connexion des écouteurs est établie, leur voyant s'allume en blanc pendant 1 seconde.

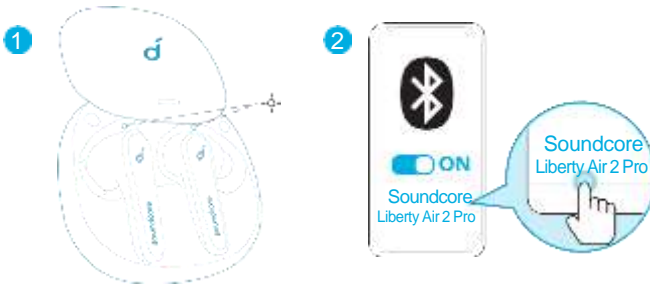

- Chaque fois que vous allumez vos écouteurs Soundcore, ils se connectent automatiquement au dernier appareil auquel ils étaient connectés s'ils se trouvent à portée du Bluetooth.
- Mode mono : lorsque le Bluetooth est connecté, vous pouvez utiliser un des écouteurs uniquement en plaçant l'autre dans le boîtier de charge, avant de refermer ce dernier.
- Si la batterie d'un des écouteurs est faible et qu'il est éteint lorsque l'autre écouteur est allumé et connecté, vous pouvez continuer à utiliser ce dernier.
- En cours d'appel, placez l'un des écouteurs dans le boîtier de charge puis refermez ce dernier, le microphone de l'autre écouteur sera activé.

## Couplage avec un autre appareil

1. Placez les écouteurs dans le boîtier de charge et laissez ce dernier ouvert. Maintenez appuyé le bouton situé sur le boîtier pendant 3 secondes jusqu'à ce que les voyants des écouteurs clignotent en blanc pour activer le mode Couplage<sup>2</sup>.

2. Sélectionnez « Soundcore Liberty Air 2 Pro » dans la liste Bluetooth de votre appareil pour vous connecter.

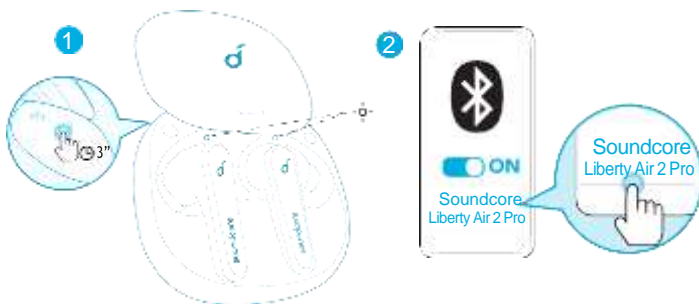

## Commandes



🎵	
Lecture/pause	Appuyer deux fois (D)
Piste suivante	Appuyer deux fois (G)
☎	
Répondre à un appel	Appuyer deux fois (G/D)
Répondre à un deuxième appel entrant et mettre l'appel en cours en attente	
Raccrocher/Refuser un appel	Maintenir appuyé pendant 2 secondes (G/D)
Passer d'un appel en attente à un appel actif	
🔊(	
Changer de mode de réduction du bruit ambiant (Réduction de bruit/Normal)	Maintenir appuyé pendant 2 secondes (G/D)



## Mode mono

Lecture/pause	Appuyer deux fois
Répondre à un appel	
Raccrocher/Refuser un appel	Appuyez et maintenez pendant 2 secondes
Activer Siri ou un autre logiciel de contrôle vocal	



- Toutes les commandes en mode stéréo peuvent être personnalisées dans l'application SoundCore. En mode mono, vous ne pouvez pas personnaliser les commandes dans l'application.
- La lecture de musique est automatiquement mise en pause lorsque vous retirez les écouteurs. Remettez-les pour reprendre la lecture.
- Réglez le volume sonore depuis l'appareil connecté ou l'application Soundcore.
- En mode stéréo, le mode Réduction de bruit est défini par défaut. Chaque fois que vous les allumez et les connectez ou que vous passez du mode mono au mode stéréo, les écouteurs rétablissent le dernier paramètre.
- Les modes Réduction de bruit et Transparence ne sont pas disponibles en mode mono.

## Réinitialisation

Vous devrez peut-être réinitialiser vos écouteurs si vous rencontrez des problèmes de connectivité ou de fonctionnement.

1. Placez les écouteurs dans le boîtier de charge et laissez ce dernier ouvert.
2. Maintenez appuyé le bouton situé sur le boîtier pendant 10 secondes jusqu'à ce que les voyants de l'écouteur clignotent 3 fois en rouge, avant de devenir blancs.
3. Attendez que le voyant d'un des écouteurs devienne blanc tandis que les autres varient lentement en intensité. Cela signifie que la réinitialisation est terminée et que vos écouteurs peuvent être connectés.



Les deux exemples suivants indiquent que la réinitialisation a échoué et qu'il vous

faut répéter les étapes précédentes :

- Si le voyant LED d'un seul écouteur clignote ;
- si le voyant des deux écouteurs clignote rapidement.

## Spécifications

Les spécifications sont susceptibles d'être modifiées sans préavis.

ENTRÉE	5 V  0,5 A
Puissance de sortie nominale	5 mW @ 1 % THD
Capacité de la batterie	2 x 55 mA (écouteurs) ; 500 mA (étui de charge)
Temps de charge	2 heures 15 minutes de charge = 3 heures d'écoute
Autonomie (varie en fonction du niveau sonore et du contenu)	Jusqu'à 7 heures (au total 26 heures avec le boîtier de charge)
Autonomie (avec le mode ANC activé)	Jusqu'à 6 heures (au total 21 heures avec le boîtier de charge)
Autonomie (avec le mode Transparence activé)	Jusqu'à 6,5 heures (au total 23 heures avec le boîtier de charge)
Temps de parole	Jusqu'à 4 heures (au total 14 heures avec le boîtier de charge)
Taille du haut-parleur	11 mm
Réponse de fréquence	20 Hz - 20 kHz
Impédance	16 Ω
Niveau d'étanchéité (le degré d'étanchéité peut diminuer avec le temps en raison de l'utilisation quotidienne)	IPX4 Les écouteurs ne sont pas conçus pour la natation, une utilisation dans la douche, à la piscine ou en mer. N'utilisez pas les écouteurs dans un sauna ou un hammam. Le boîtier de charge n'est pas étanche. )
Version Bluetooth	V 5.0
Portée Bluetooth	10 m

# Töltés



- Az első használat előtt távolítsa el a fülhallgatókon lévő védőfóliát.
- A töltés megkezdése előtt gondoskodjon róla, hogy az USB-port és a fülhallgatók teljesen szárazak legyenek.
- A károk elkerülése érdekében használjon hitelesített USB-C-töltőkábelt és töltőt.
- Az első használat előtt teljesen töltse fel mindkét fülhallgatót és a töltőt.

1. Helyezze a fülhallgatókat a töltőtokba, és zárja be.

→ A töltőtokon lévő első és harmadik LED jelzőfény kétszer villan. Ez jelzi, hogy a fülhallgatók töltődnek.

2. A töltőtokot USB-C töltőkábel használatával csatlakoztassa a tápellátásra. Egy másik megoldásként a töltéshez helyezze a töltőtokot a vezeték nélküli töltő közepére.

→ A töltőtokon lévő LED jelzőfények jelzik a töltés állapotát.

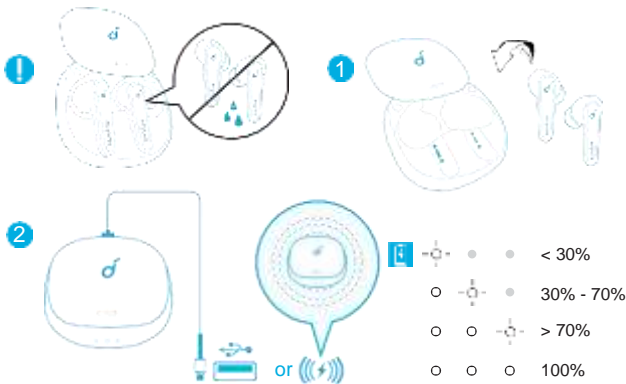

3. A töltőtök akkumulátorszintjének ellenőrzéséhez a kinyitásával aktiválja a LED jelzőfényt.

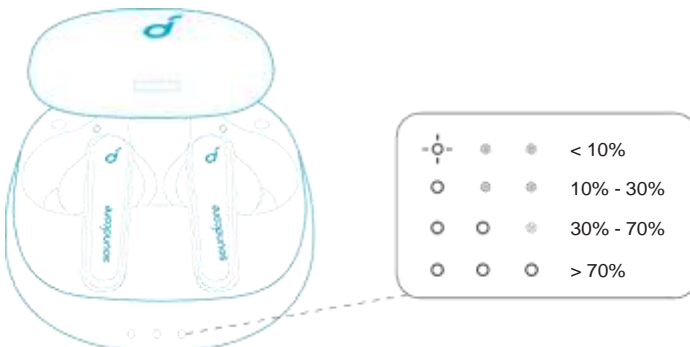

# Soundcore App

Download the Soundcore app to enhance your experience.

**HearID:** A HearID leképezi a felhasználó különböző frekvenciákra érvényes egyéni hallásérzékenységét, majd elemzi az eredményeket. Testre szabja a hangszínszabályzó beállításokat, és egyéni hangprofilt hoz létre a felhasználó számára.

**A felhasználói felület személyre szabása:** Sztereoó módban minden vezérlő (például a hangerő szabályozása, a lejátszás vezérlése és Siri aktiválása) az alkalmazáson keresztül szabható személyre.

**Hangszínszabályzó beállítások:** Az alkalmazásban több, mint 20 hangszínszabályzó beállítás közül választhat a zenehallgatási élmény optimalizálásához, miközben különféle stílusú zenéket hallgat.

**Zajszűrés:** A környezeti zajnak megfelelően válasszon egy aktív zajszűrő módot.

- **Közlekedés:** Kiszűri az alacsony frekvenciájú hangokat, mint a motorok és az utca zaja a békés utazás és ingázás érdekében.
- **Szabadtér:** Csökkenti a város zaját, hogy ne terelje el a figyelmét.
- **Beltér:** Csökkenti az emberi hangokat és a közepes frekvenciájú zajokat a kávézóknak és más beltéri helyeken.

**Egyéni ANC:** Az alkalmazásban beállítható az Önnek megfelelő zajszűrési szint.

**Áthallhatósági mód:** Figyeljen a környezetre a környezeti hang átengedésével.

- **Teljes áthallhatóság:** Minden környezeti hang hallható.
- **Beszédhang mód:** A beszédhangok tisztábban kihallhatók a környezeti hangok közül.

**Fülhallgatókhoz firmware-frissítés:** Amikor a fülhallgató csatlakozik az alkalmazásra, értesítést kap, ha új verzió áll rendelkezésre a firmware-hez. Győződjön meg róla, hogy a fülhallgatók a töltőtokba vannak helyezve, és a tok nyitva marad, amíg a firmware frissítése be nem fejeződik. A frissítés közben gondoskodjon arról, hogy a fülhallgatók töltsenek, és ne használja azokat.

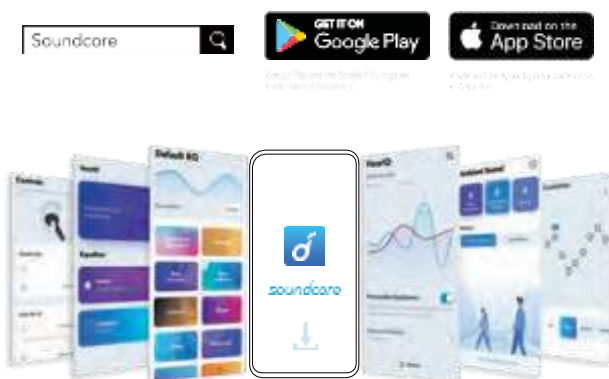

## Használat

1. Válassza ki a füléhez legjobban illeszkedő fülhallgatószivacsot.
2. A fülhallgatókat helyezze a belső fülcsatornájába, és óvatosan fordítsa el, amíg meg nem találja a legkényelmesebb és biztonságosan illeszkedő pozíciót.

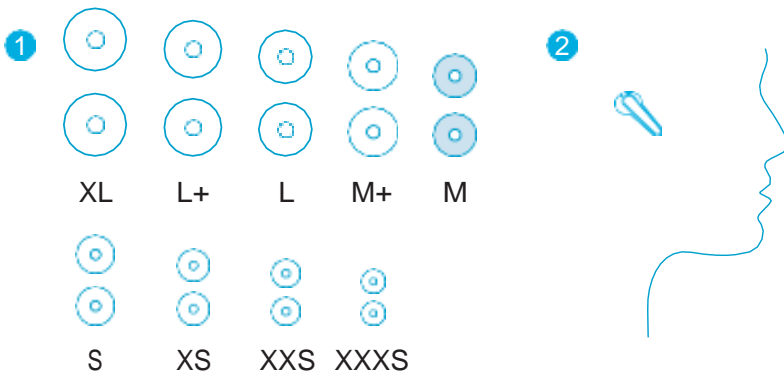

A fülhallgató több pár fülhallgatószivaccsal rendelkezik, ezek közül a közepes méretű van gyárilag felhelyezve.

## Bekapcsolás/kikapcsolás

A töltőtök kinyitásakor a fülhallgatók automatikusan bekapcsolnak.

→ A fülhallgatókon lévő LED jelzőfény egy másodpercig fehér fénnel világít.

A kikapcsoláshoz helyezze a fülhallgatókat a töltőtökbe, és zárja be a tokot.

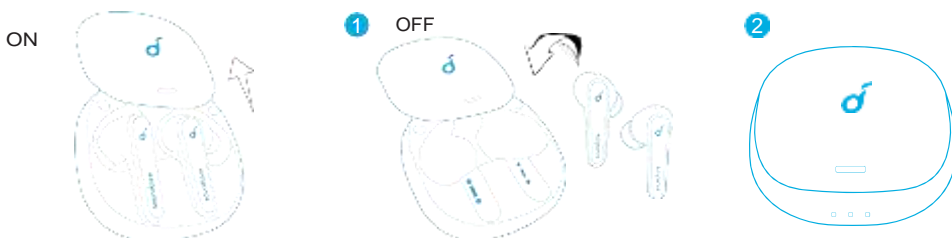

Amikor a fülhallgatókat hordja, azok addig nem kapcsolnak ki, amíg az akkumulátor le nem merül. Amikor eltávolítja a fülhallgatókat, 30 másodperc elteltével automatikusan kikapcsolnak, ha nem csatlakoznak készülékre.

## Bluetooth-párosítás

1. A töltőtok kinyitásakor a fülhallgatók automatikusan Bluetooth-párosítási módba lépnek.

→ Az egyik fülhallgatón lévő LED jelzőfény gyorsan villog, míg a másik fülhallgatón lévő lassan pulzál.

2. A csatlakozáshoz a Bluetooth listájából válassza ki a „Soundcore Liberty Air 2 Pro” nevű készüléket.

→ A sikeres csatlakozás után a fülhallgatókon lévő LED jelzőfény egy másodpercig fehér fénnel világít.

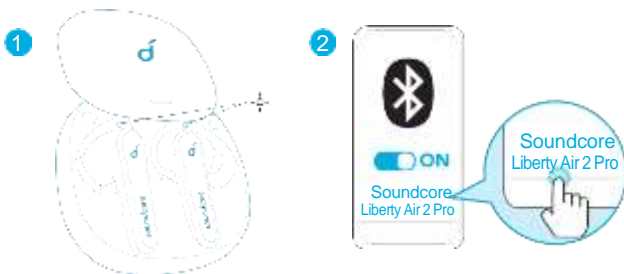

- Minden alkalommal, amikor bekapcsolja a Soundcore fülhallgatókat, azok automatikusan csatlakoznak arra a készülékre, amelyre legutóbb sikeresen csatlakoztak, ha az megtalálható a Bluetooth-hatósugaron belül.
- Monó üzemmód: Ha a Bluetooth csatlakoztatva van, a fülhallgatók bármelyikét használhatja úgy is, hogy a másikat csak beteszi a töltőtokba és becsukja.
- Ha bekapcsolt és kapcsolódó állapotban az egyik fülhallgató lemerül és kikapcsol, és a tokot becsukja, a másik fülhallgató továbbra is használható.
- Ha hívás közben valamelyik fülhallgatót beteszi a töltőtokba és becsukja, a másik fülhallgatón lévő mikrofon aktiválódik.

## Párosítás más készülékkel

1. Helyezze a fülhallgatókat a töltőtokba, és hagyja nyitva a tokot. A párosítási módba történő belépéshez 3 másodpercig tartsa nyomva a tokon lévő gombot, amíg a fülhallgató LED jelzőfényei fehéren kezdenek villogni.

2. A csatlakozáshoz a Bluetooth listájából válassza ki a „Soundcore Liberty Air 2 Pro” nevű készüléket.

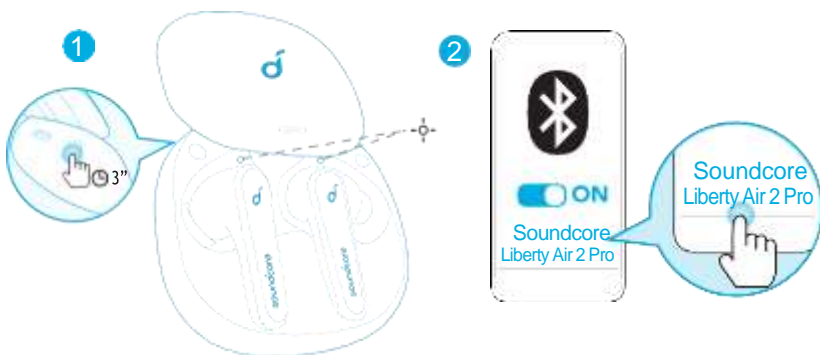

## Vezérlők



🎵	
Lejátszás/megállítás	Dupla koppintás (J)
Következő szám	Dupla koppintás (B)
☎️	
Hívás fogadása	Dupla koppintás (J/B)
Answer a second incoming call and put the current call on hold	
Hívás befejezése/elutasítása	Tartsa nyomva 2 másodpercig (B/J)
Váltás a tartott és az aktív hívás között	
❓(	
Váltás a környezeti hang módok között (Zajszűrés/Normál)	Tartsa nyomva 2 másodpercig (B/J)

## Mono üzemmód

Lejátszás/megállítás	Dupla koppintás
Hívás fogadása	
Hívás befejezése/elutasítása	Tartsa nyomva 2 másodpercig
Siri vagy egyéb hangsegédsoftver aktiválása	



- Sztereó módban a vezérlőket a Soundcore Appban szabhatja személyre. Monó módban a vezérlőket a Soundcore alkalmazásban szabhatja személyre.
- Amikor eltávolítja a fülhallgatókat, a zenelejátszás automatikusan leáll, a folytatáshoz helyezze vissza őket a fülébe.
- A hangerőt állítsa a csatlakoztatott készülék vagy a Soundcore alkalmazás használatával.
- Sztereó módban a zajszűrés alapértelmezetten be van állítva. Minden alkalommal, amikor bekapcsolja és csatlakoztatja a fülhallgatókat, vagy amikor sztereó módról monó módra vált, a fülhallgatók visszaállnak a legutóbbi beállításaikra.
- Monó módban a zajszűrés és az áthallhatósági mód nem áll rendelkezésre.

## Visszaállítás

Előfordulhat, hogy vissza kell állítani a fülhallgatóját, ha problémákat észlel a csatlakoztatással vagy a működésükkel.

1. Helyezze a fülhallgatókat a töltőtokba, és hagyja nyitva a tokot.
2. A tokon tartsa nyomva a gombot 10 másodpercig, amíg a fülhallgató LED jelzőfényei háromszor piros színnel felvillannak, majd fehérre váltanak.
3. Várjon, amíg az egyik fülhallgató LED jelzőfénye gyorsan kezd villogni, míg a másik lassan pulzál. Ez megerősíti, hogy a visszaállítás sikeres volt, és a fülhallgatók normál módon csatlakoztathatók.







A következő két példa azt mutatja, hogy a visszaállítás sikertelen volt, és a előző lépéseket meg kell ismételni.

- Ha csak az egyik fülhallgatón lévő LED jelzőfény villog;
- Ha mindkét fülhallgató LED jelzőfénye gyorsan villog.

## Specifikációk

A specifikációkat előzetes értesítés nélkül módosíthatjuk.

Bemenet	5 V <sub>DC</sub> 0,5 A
Névleges kimeneti teljesítmény	5 mW @ 1% THD
Akkukapacitás	55 mA x 2 (fülhallgatók); 500 mA (töltőtök)
Töltési idő	2 óra 15 perces töltés = 3 óra lejátszási idő
Lejátszási idő (a hangerőtől és a tartalomtól függően)	Maximum 7 óra (Összesen 26 óra a töltőtökkel)
Lejátszási idő (Bekapcsolt ANC móddal)	Maximum 6 óra (Összesen 21 óra a töltőtökkel)
Lejátszási idő (Bekapcsolt áthallhatósági móddal)	Maximum 6,5 óra (Összesen 23 óra a töltőtökkel)
Beszélgetési idő	Maximum 4 óra (Összesen 14 óra a töltőtökkel)
Hangszóróátmérő	11 mm
Frekvenciaátvitel	20 Hz - 20 kHz
Impendencia	16 Ω
Vízhatlansági szint (A napi használatlaltal a vízállóság mértéke idővel csökkenhet)	IPX4 (A fülhallgatókat nem úszáshoz, zuhanyozáshoz, illetve nem uszodai vagy tengervízhez tervezték. Ne használja szaunában vagy gőzfürdőben. A töltőtök nem vízálló. )
Bluetooth-verzió	V 5.0
Bluetooth-tartomány	10 m / 33 láb

## In carica



- Rimuovere la pellicola protettiva dagli auricolari prima del primo utilizzo.
- Asciugare completamente gli auricolari e la porta USB prima della ricarica.
- Utilizzare un cavo di ricarica USB-C e un caricabatterie USB-C certificati per evitare danni.
- Il primo utilizzo deve essere preceduto da una ricarica completa di auricolari e custodia di ricarica.

1. Collocare gli auricolari nella custodia di ricarica e chiuderla.

→ Il primo e il terzo indicatore LED sulla custodia di ricarica lampeggeranno due volte. Questa azione conferma che gli auricolari sono in carica.

2. Collegare la custodia di ricarica all'alimentazione utilizzando il cavo di ricarica USB-C. In alternativa, per la ricarica wireless, posizionare la custodia di ricarica al centro del caricabatterie wireless.

→ Gli indicatori LED sulla custodia di ricarica indicano lo stato di carica.

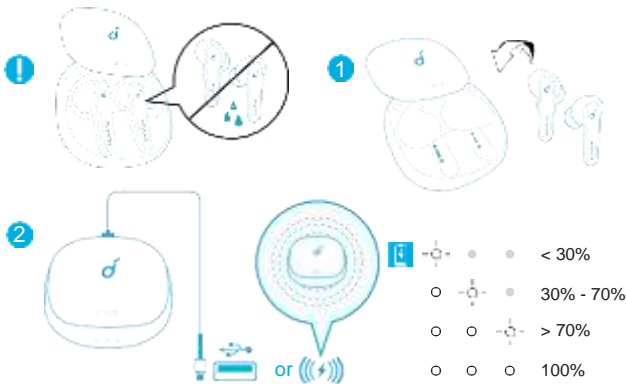

3. Per controllare il livello della batteria della custodia di ricarica, aprirla per attivare l'indicatore LED.

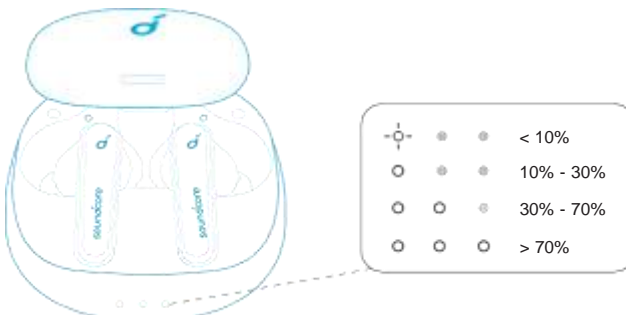

# App Soundcore

Per un'esperienza d'utilizzo ottimale del prodotto, scaricare l'app Soundcore.

**HearID:** HearID mappa la sensibilità d'ascolto individuale a diverse frequenze e analizza i risultati. Consente di tracciare le impostazioni dell'equalizzatore e creare un profilo sonoro personalizzato per l'utente.

**Personalizzazione dell'interfaccia utente:** in modalità stereo, è possibile personalizzare dall'app tutti i comandi (ad esempio, regolazione del volume, controllo della riproduzione, attivazione di Siri).

**Impostazioni dell'equalizzatore:** è possibile scegliere tra oltre 20 impostazioni dell'equalizzatore presenti nell'app per ottimizzare l'esperienza di ascolto di diversi generi musicali.

**Cancellazione del rumore:** scegliere una modalità di cancellazione attiva del rumore per ridurre i suoni ambientali in base all'area circostante.

- **Mezzi:** si concentra sulle basse frequenze come, ad esempio, quelle generate dal rumore di un motore o dai suoni provenienti dalla strada, assicurando viaggi e tragitti casa-lavoro rilassanti.
- **Esterni:** consente di ridurre i suoni ambientali nelle città per evitare distrazioni.
- **Interni:** consente di eliminare voci e rumori a media frequenza provenienti da bar e altri spazi interni.

**ANC personalizzata:** consente di regolare dall'app il livello di cancellazione del rumore in base alle proprie esigenze.

**Modalità Trasparenza:** consente di percepire l'ambiente circostante permettendo l'ingresso dei relativi suoni.

- **Completamente trasparente:** consente di ascoltare tutti i suoni ambientali.
- **Modalità vocale:** le voci si distinguono più chiaramente dagli altri suoni ambientali.

**Aggiornamento del firmware degli auricolari:** l'utente sarà informato della nuova versione del firmware rilevata al momento del collegamento degli auricolari all'app. Assicurarsi che gli auricolari siano inseriti nella custodia di ricarica e che questa rimanga aperta fino al completamento dell'aggiornamento del firmware. Durante l'aggiornamento, assicurarsi che gli auricolari siano in carica ed evitare qualsiasi operazione.

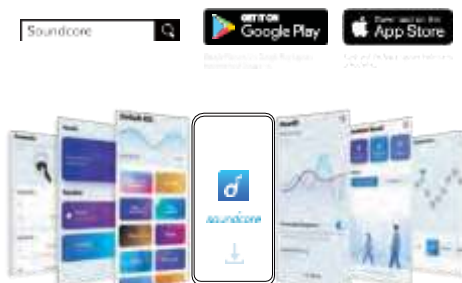

## Utilizzo

1. Scegliere i copriauricolari che assicurano la tenuta migliore.
2. Inserire gli auricolari nel canale uditivo e ruotarli delicatamente fino a individuare la posizione più comoda e sicura.

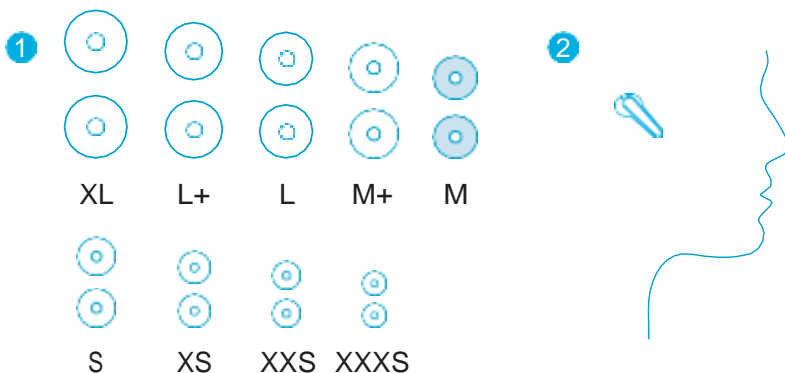

Gli auricolari sono dotati di più paia di copriauricolari, tra cui quelli di medie dimensioni preinstallati.

## Accensione/Spegnimento

Aprire la custodia di ricarica, gli auricolari si accenderanno automaticamente.

→ L'indicatore LED sugli auricolari si illuminerà di bianco per 1 secondo.

Per lo spegnimento, collocare gli auricolari nella custodia di ricarica e chiuderla.

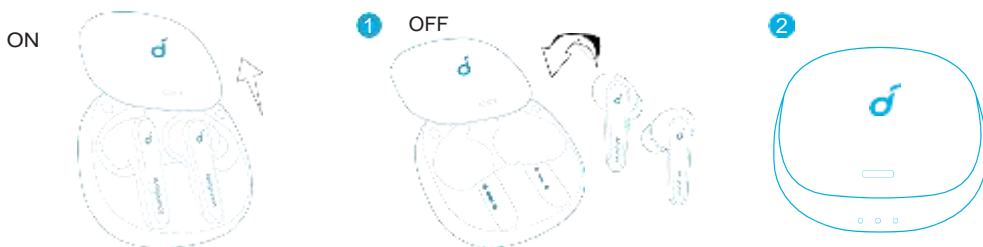

Quando vengono indossati, gli auricolari non si spegneranno fino a quando la batteria non sarà scarica. Quando gli auricolari vengono rimossi, si spegnono automaticamente dopo 30 minuti se non è connesso alcun dispositivo.

## Associazione Bluetooth

1. Aprire la custodia di ricarica e gli auricolari entreranno automaticamente nella modalità di associazione Bluetooth.

→ L'indicatore LED su un auricolare lampeggerà rapidamente e sull'altro lampeggerà lentamente.

2. Selezionare "Soundcore Liberty Air 2 Pro" dall'elenco dei dispositivi Bluetooth per procedere con il collegamento.

→ Una volta effettuata correttamente la connessione, l'indicatore LED sugli auricolari si illuminerà di bianco per 1 secondo.

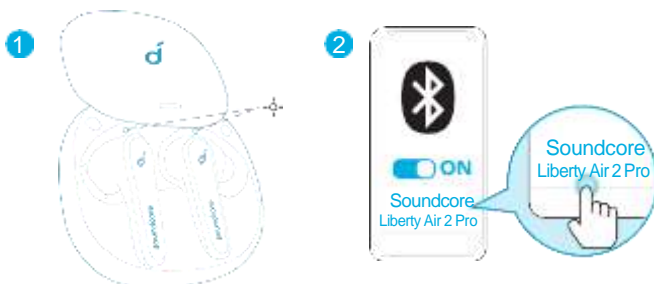

- Ogni volta che si accendono gli auricolari Soundcore, questi ultimi si collegheranno automaticamente all'ultimo dispositivo collegato correttamente, se disponibile all'interno della portata Bluetooth.
- Modalità mono: quando il Bluetooth è connesso, è possibile utilizzare uno dei due auricolari solo riponendo l'altro nella custodia di ricarica e chiudendola.
- Quando accesi e collegati, se uno degli auricolari è scarico e spento, sarà possibile continuare a utilizzare l'altro.
- Quando si effettua una chiamata, inserire uno degli auricolari nella custodia di ricarica e chiuderla. In questo modo verrà attivato il microfono dell'altro auricolare.

## Associazione con un altro dispositivo

1. Collocare gli auricolari nella custodia di ricarica e lasciarla aperta. Per entrare nella modalità di associazione, tenere premuto il pulsante sulla custodia per 3 secondi fino a quando gli indicatori LED sugli auricolari non lampeggiano in bianco.

2. Selezionare "Soundcore Liberty Air 2 Pro" dall'elenco dei dispositivi Bluetooth per procedere con il collegamento.

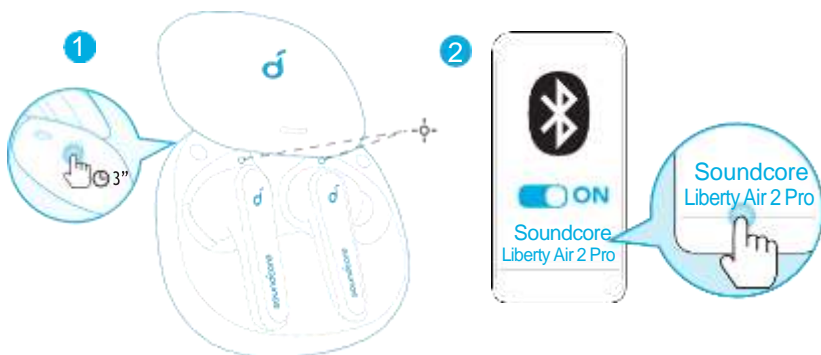

## Comandi



🎵	
Riproduzione/Pausa	Toccare due volte (D)
Brano successivo	Toccare due volte (S)
☎️	
Risposta chiamata	
Rispondere a una seconda chiamata in arrivo e mettere in attesa la chiamata corrente	Toccare due volte (S/D)
Fine/Rifiuta chiamata	
Passare da una chiamata in attesa a una chiamata attiva	Tenere premuto per 2 secondi (S/D)
🔊(	
Passare tra le modalità dei suoni ambientali (Cancellazione del rumore/Normale)	Tenere premuto per 2 secondi (S/D)

## Modalità mono

Riproduzione/Pausa	Toccare due volte
Risposta chiamata	
Fine/Rifiuta chiamata	Tenere premuto per 2 secondi
Attivare Siri o altro software di assistenza vocale	



- È possibile personalizzare tutti i comandi in modalità stereo dall'app Soundcore. Nella modalità mono, è possibile personalizzare i comandi dall'app.
- La riproduzione della musica si metterà automaticamente in pausa quando si rimuovono gli auricolari e basterà indossarli di nuovo per riprenderne la riproduzione.
- Regolare il livello del volume tramite il dispositivo connesso o dall'app Soundcore.
- In modalità stereo, la modalità di cancellazione del rumore viene impostata per impostazione predefinita. Ogni volta che si accendono e si collegano oppure si passa alla modalità stereo da quella mono, gli auricolari ripristineranno l'ultima impostazione.
- La cancellazione del rumore o la modalità Trasparenza non sono disponibili nella modalità Mono.

## Reset

Potrebbe essere necessario ripristinare gli auricolari qualora si riscontrino problemi di connettività o di funzionamento.

1. Collocare gli auricolari nella custodia di ricarica e lasciarla aperta.
2. Tenere premuto il pulsante sulla custodia per 10 secondi fino a quando gli indicatori LED sugli auricolari non lampeggiano in rosso 3 volte e in seguito diventano bianchi.
3. Attendere finché l'indicatore LED su uno degli auricolari non lampeggia velocemente mentre l'altro lampeggia lentamente. Questa azione conferma che il ripristino è stato eseguito correttamente e che gli auricolari possono essere collegati normalmente.

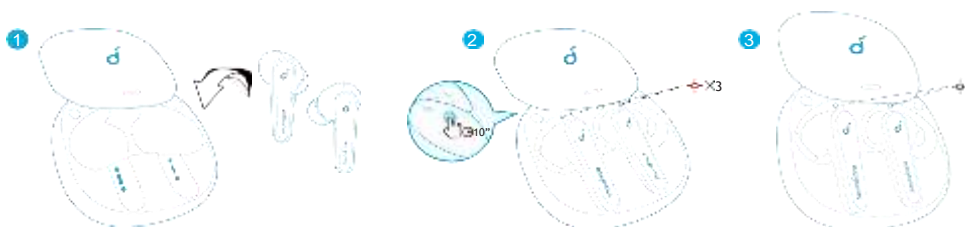



I due esempi seguenti indicano che il ripristino non è stato eseguito correttamente e che è necessario ripetere i passaggi precedenti.

- Se lampeggia l'indicatore LED di un solo auricolare.
- Se entrambi gli indicatori LED degli auricolari lampeggiano rapidamente.

## Specifiche

Le specifiche sono soggette a modifiche senza preavviso.

Ingresso	5 V <sub>DC</sub> 0,5 A
Potenza nominale in uscita	5 mW @ 1% THD
Capacità della batteria	55 mA x 2 (auricolari); 500 mA (custodia di ricarica)
Durata della ricarica	2 ore Ricarica di 15 minuti = 3 ore di riproduzione
Riproduzione (varia a seconda del livello di volume e del contenuto)	Fino a 7 ore (In totale 26 ore con custodia di ricarica)
Riproduzione (Con modalità ANC attivata)	Fino a 6 ore (In totale 21 ore con custodia di ricarica)
Riproduzione (Con modalità Trasparenza attivata)	Fino a 6,5 ore (In totale 23 ore con custodia di ricarica)
Durata delle conversazioni	Fino a 4 ore (In totale 14 ore con custodia di ricarica)
Dimensioni driver	11 mm
Risposta in frequenza	20 Hz - 20 kHz
Impedenza	16 Ω
Livello di impermeabilità (Il livello di impermeabilità può durante all'esposizione all'acqua in piscina ridursi nel tempo a causa dell'uso o nell'oceano/nel mare). Non indossare gli quotidiano)	IPX4 (Gli auricolari non sono progettati per essere indossati mentre si nuota, si fa la doccia o durante l'esposizione all'acqua in piscina o nell'oceano/nel mare). Non indossare gli auricolari quando ci si trova nella sauna o in un bagno turco. La custodia di ricarica non è impermeabile.)
Versione Bluetooth	V 5.0
Raggio Bluetooth	10 m



# Opladen



- Verwijder het beschermfolie van de oordopjes voordat u ze voor het eerst gebruikt.
- Droog de oordopjes en de USB-poort vóór het opladen volledig af.
- Gebruik een gecertificeerde USB-C-opladekabel en oplader om eventuele schade te voorkomen.
- Laad zowel de oordopjes als de oplaadcase volledig op voordat u ze voor het eerst gebruikt.

1. Plaats de oordopjes in de oplaadcase en sluit de oplaadcase.

→ Het eerste en het derde led-indicatielampje op de oplaadcase knipperen twee keer. Dit bevestigt dat de oordopjes worden opgeladen.

2. Sluit de oplaadcase aan op de voeding met behulp van een USB-C-opladekabel. U kunt het midden van de oplaadcase ook in het midden van uw draadloze oplader plaatsen om draadloos op te laden.

→ De led-indicatielampjes op de oplaadcase geven de oplaadstatus aan.

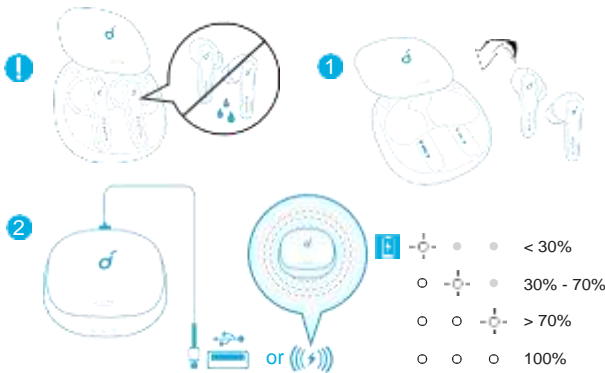

3. U kunt het batterijniveau van de oplaadcase controleren door deze te openen om de led-indicatielampjes te activeren.

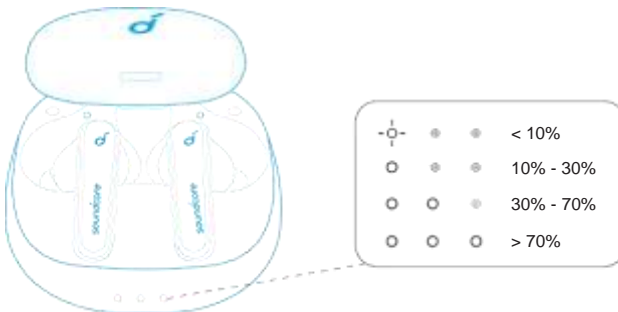

# Soundcore-app

Download de Soundcore-app voor een betere productervaring.

**HearID:** HearID brengt uw persoonlijke gehoorgevoeligheid op meerdere frequenties in kaart en analyseert de resultaten. Het gaat de EQ-instellingen na en maakt een persoonlijk geluidsprofiel voor u.

**Aanpassing van de gebruikersinterface:** in de stereomodus kan de volledige bediening (bijv. voor het instellen volume, bedienen van afspelen en activeren van Siri) worden aangepast in de app.

**EQ-instellingen:** er zijn meer dan 20 EQ-instellingen waaruit u in de app kunt kiezen om uw luisterervaring te optimaliseren terwijl u geniet van verschillende muziekgenres.

**Ruisonderdrukking:** kies een actieve ruisonderdrukkningsmodus om omgevingsgeluid te verminderen op basis van uw omgeving.

- **Vervoer:** richt zich op lage frequenties zoals motor- en verkeersgeluid voor rustgevende ritten en woon-werkverkeer.
- **Buiten:** vermindert omgevingsgeluid in steden en zorgt zo voor minder afleiding.
- **Binnen:** elimineert stemmen en middenfrequente geluiden uit coffeeshops en andere binnenruimtes.

**Aangepaste ANC:** pas het ruisonderdrukkningsniveau naar wens aan in de App.

**Transparantiemodus:** blijf u bewust van uw omgeving door ervoor te zorgen dat omgevingsgeluid naar binnen kan.

- **Volledig transparant:** hoor al het omgevingsgeluid.
- **Stemmodus:** stemmen onderscheiden zich duidelijker van ander omgevingsgeluid.

**Bijwerken van de firmware van de oordopjes:** wanneer u de oordopjes verbindt met de app, wordt u geïnformeerd zodra er een nieuwe firmwareversie wordt gedetecteerd. Zorg ervoor dat de oordopjes in de oplaadcase zijn geplaatst en dat de case open blijft totdat het bijwerken van de firmware is voltooid. Zorg er tijdens het bijwerken voor dat de oordopjes worden opgeladen en gebruik ze niet.

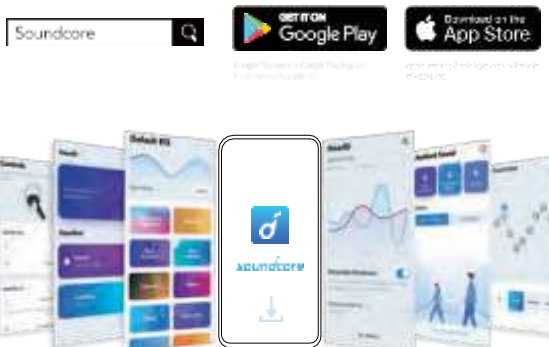

# Dragen

1. Kies de oordopjes die het beste bij uw oren passen.
2. Plaats de oordopjes in uw gehoorkanaal en draai ze voorzichtig totdat ze zo comfortabel en goed mogelijk zitten.

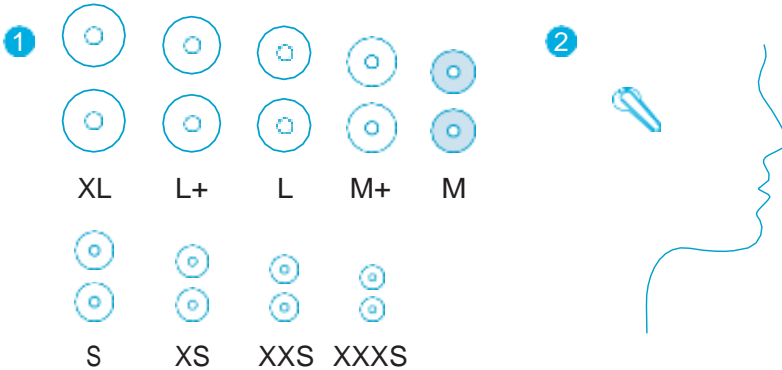

Uw oordopjes worden geleverd met meerdere paren oorkussentjes, waarvan de oorkussentjes in de maat medium vooraf zijn geïnstalleerd.

# In-/uitschakelen

Open de oplaadcase, de oordopjes schakelen automatisch in.

→ Het led-indicatielampje op de oordopjes licht gedurende 1 seconde wit op.

Als u de oordopjes wilt uitschakelen, plaatst u deze in de oplaadcase en sluit u de case.

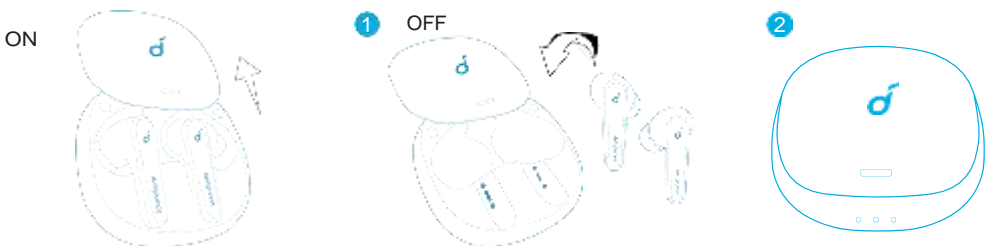

Wanneer u de oordopjes draagt, worden ze pas uitgeschakeld als de batterij leeg is. Wanneer u de oordopjes uit uw oren haalt, worden ze na 30 minuten automatisch uitgeschakeld als er geen apparaat is verbonden.

## Koppelen via Bluetooth

1. Open de oplaadcase, de oordopjes schakelen automatisch over naar de Bluetooth-koppelingsmodus.

→ Het led-indicatielampje op het ene oordopje knippert snel en het indicatielampje op het andere oordopje 'ademt' langzaam.

2. Selecteer 'Soundcore Liberty Air 2 Pro' in de Bluetooth-lijst op uw apparaat om verbinding te maken.

→ Wanneer de oordopjes zijn verbonden, licht het led-indicatielampje op de oordopjes gedurende 1 seconde wit op.

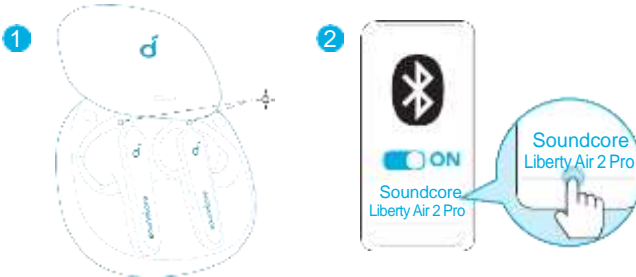

- Telkens wanneer u uw Soundcore-oordopjes inschakelen, maken ze automatisch verbinding met het laatste apparaat waarmee succesvol verbinding is gemaakt, indien dit apparaat beschikbaar is binnen het Bluetooth-bereik.
- Monomodus: wanneer de oordopjes zijn verbonden met Bluetooth kunt u een van beide oordopjes afzonderlijk gebruiken door het andere oordopje terug in de oplaadcase te plaatsen en de oplaadcase te sluiten.
- Als de oordopjes zijn ingeschakeld en verbonden en de batterij van een van beide oordopjes leeg is en het oordopje uitschakelt, kunt u het andere oordopje blijven gebruiken.
- Plaats tijdens een gesprek een van beide oordopjes in de oplaadcase en sluit de oplaadcase. De microfoon in het andere oordopje wordt nu ingeschakeld.

## Koppelen met een ander apparaat

1. Plaats de oordopjes in de oplaadcase en laat de case openstaan. Houd de knop op de oplaadcase 3 seconden ingedrukt totdat de led-indicatielampjes op de oordopjes wit knipperen om over te schakelen naar de koppelingsmodus.

2. Selecteer 'Soundcore Liberty Air 2 Pro' in de Bluetooth-lijst op uw apparaat om verbinding te maken.

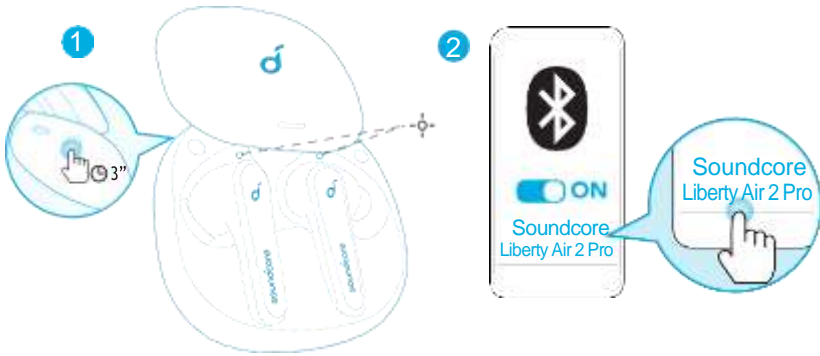

## Bedieningselementen

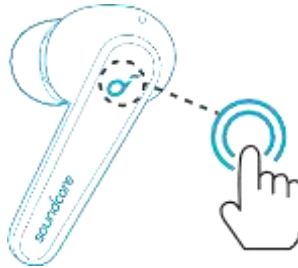

🎵	
Afspelen/pauzeren	Tik twee keer (R)
Volgend nummer	Tik twee keer (L)
☎️	
Een oproep beantwoorden	Tik twee keer (L/R)
Een tweede binnenkomende oproep beantwoorden en de huidige oproep in de wacht zetten	
Een oproep beëindigen/weigeren	Houd 2 seconden ingedrukt (L/R)
Schakelen tussen een oproep in de wacht en een actieve oproep	
🔊(	
Schakelen tussen omgevingsgeluidsmodi (Ruisonderdrukking/Normaal)	Houd 2 seconden ingedrukt (L/R)

## Monomodus

Afspelen/pauzeren

Tik twee keer

Een oproep beantwoorden

Een oproep beëindigen/weigeren

Houd 2 seconden ingedrukt

Siri of andere spraakbesturingssoftware activeren



- Alle bedieningselementen in de stereomodus kunnen in de Soundcore-app worden aangepast. In de monomodus kunnen de bedieningselementen niet worden aangepast in de app.
- Het afspelen van muziek wordt automatisch gepauzeerd wanneer u de oordopjes uitdoet. Doe ze weer in om het afspelen te hervatten.
- Pas het volumeniveau aan via het verbonden apparaat of in de Soundcore-app.
- In de stereomodus is de ruisonderdrukkingsmodus standaard ingesteld. Elke keer dat u uw oordopjes inschakelt en verbinding maakt, of vanuit de monomodus overschakelt naar de stereomodus, herstellen de oordopjes de laatste instelling.
- De ruisonderdrukkings- en transparantiemodus zijn niet beschikbaar in de monomodus.

## Resetten

Het is mogelijk dat u uw oordopjes moet resetten als u verbindingsproblemen of functieproblemen ondervindt.

1. Plaats de oordopjes in de oplaadcase en laat de case openstaan.
2. Houd de knop op de case 10 seconden ingedrukt totdat de led-indicatielampjes op de oordopjes 3 keer rood knipperen en vervolgens wit worden.
3. Wacht totdat het led-indicatielampje op een van beide oordopjes snel knippert, terwijl het andere indicatielampje langzaam 'ademt'. Dit bevestigt dat het resetten is geslaagd en dat uw oordopjes normaal kunnen worden verbonden.





De volgende twee voorbeelden geven aan dat het resetten niet is geslaagd en dat de vorige stappen moeten worden herhaald.

- Als het led-indicatielampje op slechts één oordopje knippert;
- Als de led-indicatielampjes op beide oordopjes snel knipperen.

## Specificaties

Specificaties zijn onderhevig aan verandering zonder kennisgeving.

Ingang	5 V <sub>DC</sub> 0,5 A
Nominaal uitgangsvermogen	5 mW @ 1% THD
Batterijcapaciteit	55 mA x 2 (oordopjes); 500 mA (oplaadcase)
Oplaaftijd	2 uur 15 minuten opladen = afspeeltijd van 3 uur
Afspeeltijd (afhankelijk van volume en materiaal dat wordt afgespeeld)	Maximaal 7 uur (totaal 26 uur met de oplaadcase)
Afspeeltijd (Met ANC-modus ingeschakeld)	Maximaal 6 uur (Totaal 21 uur met de oplaadcase)
Afspeeltijd (Met transparantiemodus ingeschakeld)	Maximaal 6,5 uur (Totaal 23 uur met de oplaadcase)
Spreektijd	Maximaal 4 uur (Totaal 14 uur met de oplaadcase)
Drivergrootte	11 mm
Frequentierespons	20 Hz - 20 kHz
Impedantie	16 Ω
Waterdichtheidsniveau (Het waterdichtheidsniveau kan na verloop van tijd afnemen als gevolg van dagelijks gebruik)	IPX4 (De oordopjes zijn niet bedoeld voor zwemmen, douchen of blootstelling aan zwembad- of zeewater. Niet gebruiken in sauna of stoomcabine. De oplaadcase is niet waterdicht.)
Bluetooth-versie	V 5.0
Bluetooth-bereik	10 m

# Lader



- Fjern det beskyttende belegget fra øreproppene før du bruker dem for første gang.
- Tørk øreproppene og USB-porten godt før lading.
- Bruk den medfølgende eller sertifiserte USB-C-ladekabelen og laderen for å forhindre skade.
- Lad opp begge øreproppene og ladeenheten før du bruker dem for første gang.

1. Plasser øreproppene i ladeenheten, og lukk den igjen.

→ Første og tredje LED-indikator på ladeenheten blinker to ganger. Dette bekrefter at øreproppene lades.

2. Koble ladeenheten til strømforsyningene ved bruk av en USB-C-ladekabel. Som alternativ kan ladeenheten plasseres midt i på den trådløse laderen for trådløs lading.

→ LED-indikatorene på ladeenheten indikerer ladestatusen.

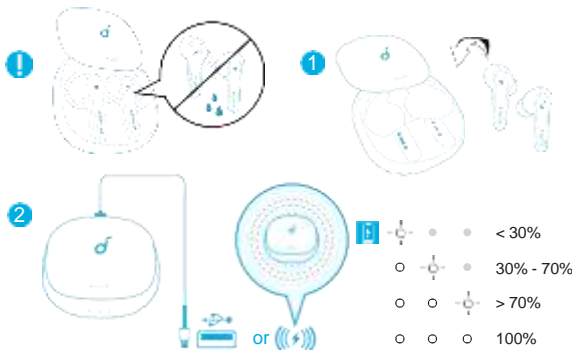

3. Åpne ladeenheten for å aktivere LED-indikatoren og for å sjekke batterinivået.

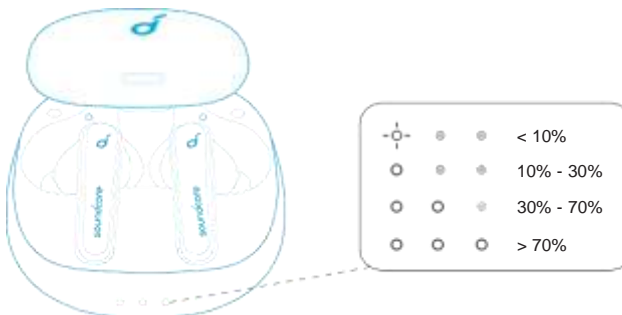



# Soundcore-app

Last ned Soundcore-appen for å få en forbedret opplevelse.

**HearID:** HearID kartlegger dine personlige hørselsfølsomhet ved flere frekvenser og analyserer resultatene. Den sporer EQ-innstillingene og lager en tilpasset lydprofil for deg.

**Tilpassing av brukergrensesnittet:** I stereomodus kan alle kontrollene (f.eks, justere volum, styre avspilling, aktivere Siri) tilpasses i appen.

**EQ-innstillinger:** Det er mer enn 20 EQ-innstillinger du kan velge blant i appen for å optimalisere opplevelsen din mens du nyter ulike musikkjangere.

**Støykansellering:** Velg en aktiv støykanselleringsmodus for å redusere omgivende lys i henhold til omgivelsene dine.

- **Transport:** Målrerter lavfrekvente frekvenser som motor- og veistøy for rolige reiser og pendling.
- **Utendørs:** Reduserer omgivelsesstøy i byer for å redusere distraherende elementer-
- **Innendørs:** Fjerner stemmer og mellomfrekvensstøy fra kaffebarer og andre innvendige rom.

**Tilpasse ANC:** Juster til passende støyreduksjonsnivå i appen.

**Transparentmodus:** Hold deg oppmerksom på omgivelsene dine ved å la omgivende lyd komme inn.

- **Fullt transparent:** Hør alle omgivelseslydene.
- **Stemme-modus:** Stemmer er tydeligere enn andre omgivelseslyder

**Fastvareoppdatering for ørepropper:** Du blir informert så snart en ny versjon av fastvaren er oppdaget når du kobler øreproppene til appen. Kontroller at øreproppene plasseres på ladeenheten og at ladeenheten blir værende åpen til fastvareoppgraderingen er fullført. Under oppdateringen skal du kontrollere at øreproppene lade og unngå all bruk.

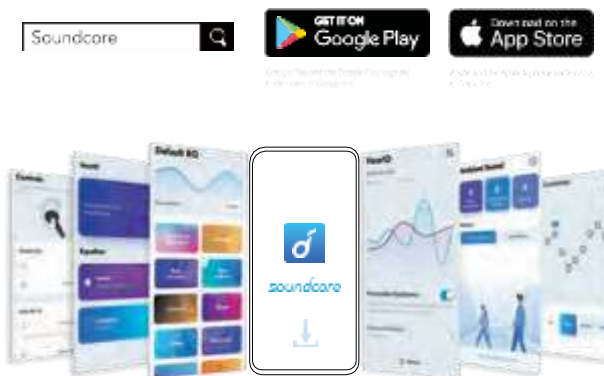

## Bruk

1. Velg de øreproppene som passer best til ørene dine.
2. Sett øreproppen inn i den i indre ørekanalen, og vri forsiktig til den er mest behagelige og sitter godt på plass.

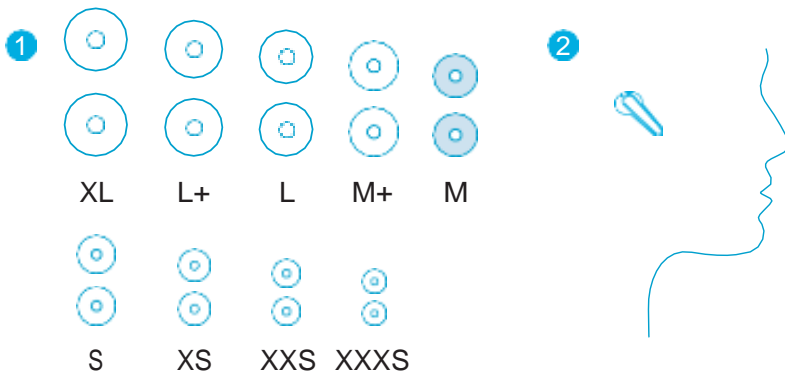

Øreproppene leveres med flere sett med øretupper der flere med middels størrelse er forhåndsmontert.

## Slå på/av

Øreproppene slås på automatisk når ladeenheten åpnes.

→ LED-indikatoren på øreproppen lyser hvitt i 1 sekund.

Plasser øreproppene i ladeenheten, og lukk igjen for å slå av.

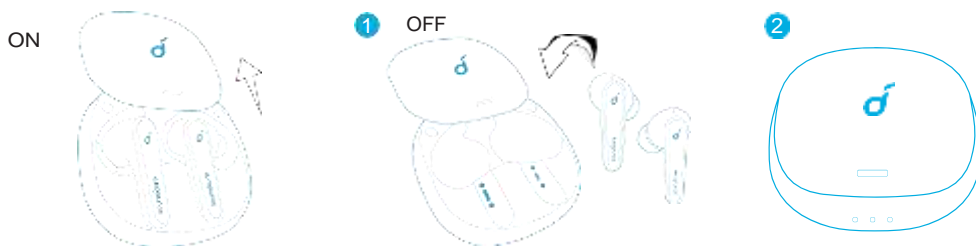

Når du bruker øreproppene, vil de ikke slå av før batteriet har gått tomt- Når du tar ut øreproppene, slå de automatisk av etter 30 minutter hvis det ikke finnes en tilkoblet enhet.

## Bluetooth-paring

1. Øreproppene går automatisk inn i Bluetooth-paringsmodus når ladeenheten åpnes.

→ LED-indikatoren på én ørepropp blinker raskt, og på en annen ørepropp puster den sakte.

2. Velg "Soundcore Liberty Air 2 Pro" fra enhetens Bluetooth-liste for å koble til.

→ Når LED-indikatoren på øreproppen er tilkoblet, lyser den hvitt i 1 sekund.

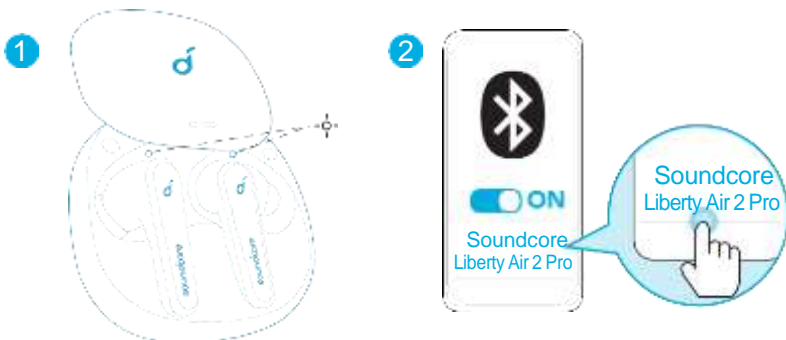

- Hver gang du slår på Soundcore-øreproppene, vil de automatisk koble til den siste enheten de var tilkoblet hvis den er innenfor Bluetooth-dekningsområdet.
- Monomodus: Når Bluetooth er tilkoblet, kan du kun bruke én av øreproppene ved å plassere den andre i ladeenheten og lukke den.
- Når slått på og tilkoblet, hvis én av øreproppen er utladet og slått av, kan du fortsatt bruke den andre proppen.
- Når du er i en samtale, plasser én av øreproppene i ladeenheten, og lukk den. Mikrofonen i den andre øreproppen aktiveres.

## Parer med en annen enhet

1. Plasser øreproppene i ladeenheten, og hold enheten åpen. Trykk og hold nede knappen på ladeenheten i 3 sekunder til LED-indikatorene på øreproppene blinker hvitt for å gå til paringsmodusen.

2. Velg "Soundcore Liberty Air 2 Pro" fra enhetens Bluetooth-liste for å koble til.

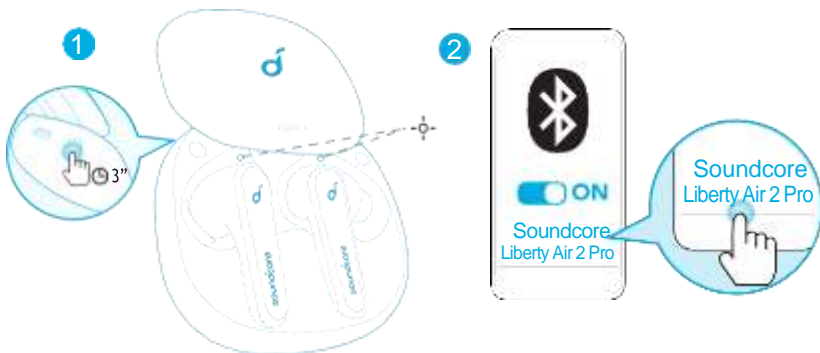

## Kontroller



🎵	
Spill av / pause	Bank to ganger (H)
Neste spor	Bank to ganger (V)
☎	
Svar på et anrop	Bank to ganger (H/V)
Svar på et annet innkommende anrop, og sett det nåværende anropet på vent	
Avslutt/Avvis et anrop	Trykk på og hold nede i 2 sekund (V/H)
Bytt mellom en ventende samtale og en aktiv samtale	
?((	
Bytt mellom moduser med omgivende lyder (Støyreduksjon/normal)	Trykk på og hold nede i 2 sekund (V/H)

## Monomodus

Spill av / pause	Trykk to ganger
Svar på et anrop	
Avslutt/Avvis et anrop	Trykk på og hold nede i 2 sekunder
Aktivere Siri eller en annen programvare for talekontroll	



- Alle kontrollene i stereomodus kan tilpasses i Soundcore-appen. I monomodus kan kontrollene ikke tilpasses i appen.
- Musikkavspilling blir automatisk satt på pause når øreproppene fjernes. Sett dem på igjen for å fortsette.
- Juster volumnivået via den tilkoblede enheten eller Soundcore-appen.
- I stereomodus er støyreduksjonsmodusen satt som standard. Hver gang du slår på og kobler til, eller bytter til stereomodus fra monomodus, gjenoppretter øreproppene den siste innstillingen.
- Støyreduksjon eller transparentmodus er tilgjengelig i monomodus.

## Tilbakestill

Du må kanskje tilbakestille øreproppene hvis du opplever tilkoblingsproblemer eller funksjonsproblemer.

1. Plasser øreproppene i ladeenheten, og hold enheten åpen.
2. Trykk og hold nede knappen på ladeenheten i 10 sekunder til LED-indikatorene på øreproppene blinker rødt 3 ganger og deretter blir hvite.
3. Vent til LED-indikatoren på én av øreproppene blinker raskt mens den andre puster sakte. Dette bekrefter at tilbakestillingen var vellykket og øreproppene kan kobles på vanlig måte.



Følgende to eksempler indikerer at tilbakestilling ikke var vellykket og de forrige trinnene må gjentas.

- Hvis bare én ørepropp, blinker LED-indikatoren.
- Hvis begge LED-indikatorerne på øreproppen blinker raskt.

## Spesifikasjoner

Spesifikasjoner kan endres uten varsel.

Inngang	5 V  0,5 A
Nominell utgangseffekt	5 mW @ 1 % THD
Batterikapasitet	55 mA x 2 (ørepropper) 500 mA (ladeenhet)
Ladetid	2 timer 15-minutters lading = 3-timers spilletid
Avspillingstid (varierer etter volumnivå og innhold)	Opptil 7 timer (Totalt 26 timer med ladeenheten)
Avspillingstid (med ANC-modus på)	Opptil 6 timer (Totalt 21 timer med ladeenheten)
Avspillingstid (med transparentmodus på)	Opptil 6,5 timer (Totalt 23 timer med ladeenheten)
Taletid	Opptil 4 timer (Totalt 14 timer med ladeenheten)
Driver størrelse	11 mm
Frekvensrespons	20 Hz - 20 kHz
Impedans	16 Ω
Vanntetningsnivå (Vanntetningsnivåene kan reduseres dusje eller utsettes for å vann i vannbasseng med tiden som et resultat av daglig eller i havet. Ikke bruk i badstue eller bruk)	IPX4 (Øreproppene er ikke beregnet på å svømme, Ladeenheten er ikke vanntett. )
Bluetooth-versjon	V 5.0
Bluetooth-dekningsområde	10 m / 33 ft

# Ładowanie



- Przed pierwszym użyciem usuń ze słuchawek dousznych folię ochronną.
- Przed ładowaniem dokładnie wyczyść słuchawki douszne i port USB.
- Aby uniknąć uszkodzeń, korzystaj z certyfikowanego kabla do ładowania USB-C i ładowarki.
- Przed pierwszym użyciem w pełni naładuj obie słuchawki i etui ładujące.

1. Umieść słuchawki douszne w etui ładującym i je zamknij.

→ Pierwsza i trzecia kontrolka LED na etui ładującym migną dwukrotnie. Jest to sygnał potwierdzający ładowanie słuchawek dousznych.

2. Podłącz etui ładujące do zasilacza kablem USB-C do ładowania. Możesz też ustawić etui ładujące na środku ładowarki bezprzewodowej, aby użyć funkcji ładowania bezprzewodowego.

→ Kontrolki LED na etui ładującym wskazują status ładowania.

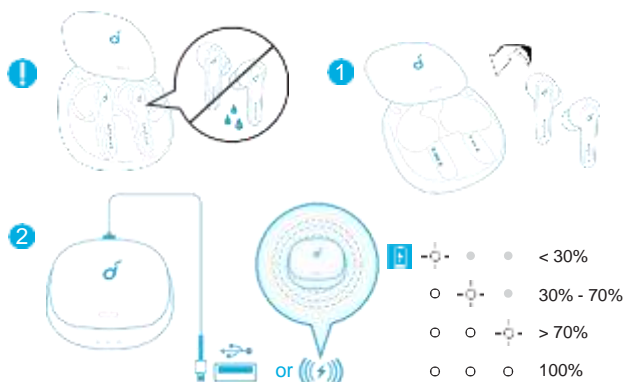

3. Aby sprawdzić poziom naładowania baterii etui ładującego, otwórz je w celu aktywacji kontrolki LED.

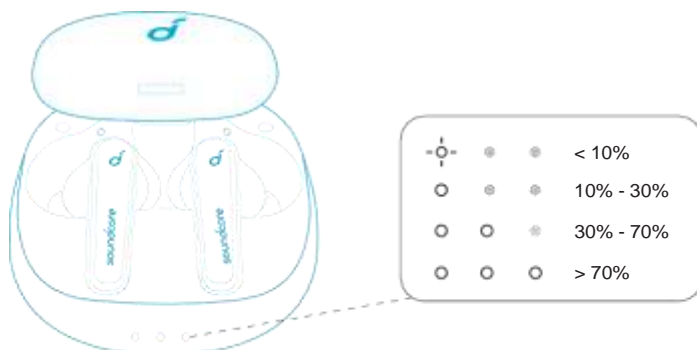

## Aplikacja Soundcore

Pobierz aplikację SoundCore, aby korzystanie z głośników było jeszcze przyjemniejsze.

HearID: HearID mapuje osobistą wrażliwość słuchu użytkownika na wielu częstotliwościach i analizuje wyniki. Funkcja ta śledzi ustawienia korektora i tworzy spersonalizowany profil dźwięku.

Dostosowywanie interfejsu użytkownika: w trybie stereo wszystkie elementy sterujące (np. do regulacji głośności, kontroli odtwarzania, aktywacji Siri) można dostosować w aplikacji.

Ustawienia korektora: istnieje ponad 20 ustawień korektora, które można wybrać w aplikacji, aby zoptymalizować wrażenia podczas słuchania różnych gatunków muzycznych.

Redukcja szumów: wybierz tryb aktywnej redukcji szumów, aby ograniczyć dźwięki pochodzące z otoczenia.

- Transport: redukuje niskie częstotliwości, na przykład emitowane przez silnik czy stycność z nawierzchnią drogi, co sprawia, że podróże i dojazd do pracy/szkoły są przyjemne.
- Na zewnątrz: redukuje dźwięki otoczenia w miastach, aby nie przeszkadzały w słuchaniu.
- W pomieszczeniu: redukuje głosy i hałasy o średniej częstotliwości w kawiarniach i innych wnętrzach.

Spersonalizowana redukcja szumów: funkcja w aplikacji, która pozwala dostosować poziom redukcji szumów do własnych upodobań.

Tryb transparentności: zachowaj świadomość otoczenia, dopuszczając pochodzące z niego dźwięki.

- Pełna transparentność: dopuszcza wszystkie dźwięki otoczenia.
- Tryb głosowy: głosy są wyraźniejsze i łatwiejsze do odróżnienia od innych dźwięków otoczenia.

Aktualizacja oprogramowania sprzętowego słuchawek dousznych: po podłączeniu słuchawek z aplikacją użytkownik zostanie poinformowany o wykryciu nowej wersji oprogramowania sprzętowego, gdy się ona pojawi. Dopilnuj, żeby słuchawki douszne były umieszczone w etui ładującym, a etui pozostało otwarte do zakończenia aktualizacji oprogramowania sprzętowego. Podczas aktualizacji dopilnuj, żeby słuchawki były ładowane i nieużywane.

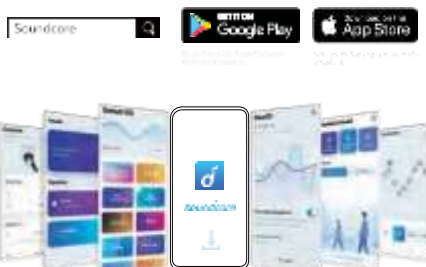



## Zakładanie

1. Wybierz nakładki najlepiej pasujące do Twoich uszu.
2. Włóż słuchawki douszne do uszu i obracaj nimi powoli, znaleźć aby najwygodniejsze i najbardziej stabilne położenie.

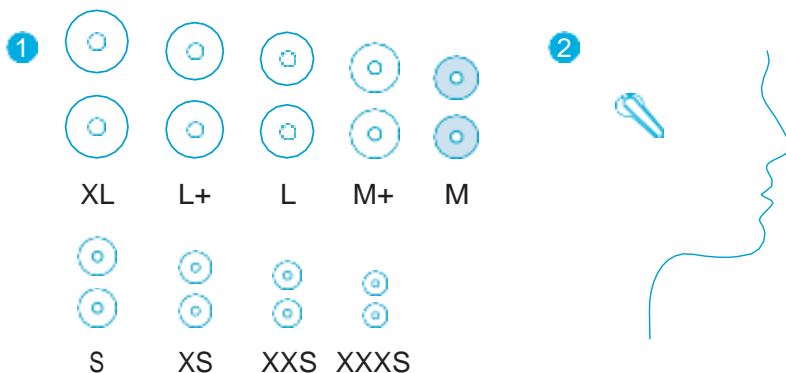

Do Twoich słuchawek dousznych dołączono wiele nasadek EarTips. Fabrycznie założone są nasadki w średnim rozmiarze.

## Włączanie i wyłączanie

Otwórz etui ładujące, słuchawki automatycznie się włączą.

→ Kontrolki LED na słuchawkach dousznych będą świecić na biało przez 1 sek.

Aby wyłączyć zasilanie, umieść słuchawki douszne w etui ładującym i je zamknij.



Gdy nosisz słuchawki douszne, wyłączą się dopiero po pełnym rozładowaniu baterii. Po wyjęciu słuchawki douszne wyłączą się automatycznie po około 30 minutach, o ile nie zostanie nawiązane połączenie z żadnym urządzeniem.

## Parowanie Bluetooth

1. Otwórz etui ładujące, słuchawki automatycznie przełączą się w tryb parowania Bluetooth.

→ Kontrolka LED na jednej słuchawce dousznej zacznie migać szybko, a na drugiej słuchawce dousznej wolno.

2. Aby nawiązać połączenie, wybierz opcję „Soundcore Liberty Air 2 Pro” na liście Bluetooth na urządzeniu.

→ Po udanym połączeniu kontrolki LED na słuchawkach dousznych będą świecić na biało przez 1 sek.

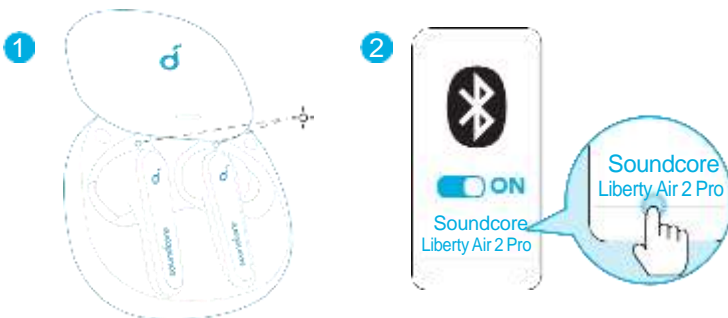

- Każde włączenie słuchawek dousznych Soundcore powoduje automatyczne połączenie z urządzeniem, z którym ostatnio nawiązano pomyślnie połączenie, pod warunkiem, że znajduje się ono w zasięgu Bluetooth.
- Tryb mono: Po podłączeniu Bluetooth można korzystać z jednej ze słuchawek dousznych. Drugą należy umieścić w etui ładującym i je zamknąć.
- Jeżeli po włączeniu zasilania i nawiązaniu połączenia jedna ze słuchawek rozładuje się i wyłączy, możesz kontynuować korzystanie z drugiej słuchawki.
- Podczas rozmowy telefonicznej umieść jedną ze słuchawek w etui ładującym i zamknij je. Mikrofon znajdujący się w drugiej słuchawce się włączy.

## Parowanie z innym urządzeniem

1. Umieść słuchawki douszne w etui ładującym i pozostaw je otwarte. Aby przełączyć w tryb parowania, przyciśnij i przytrzymaj przycisk na etui przez 3 sekundy do czasu, aż wskaźniki LED na słuchawkach zaczną migać na biało.

2. Aby nawiązać połączenie, wybierz opcję „Soundcore Liberty Air 2 Pro” na liście Bluetooth na urządzeniu.

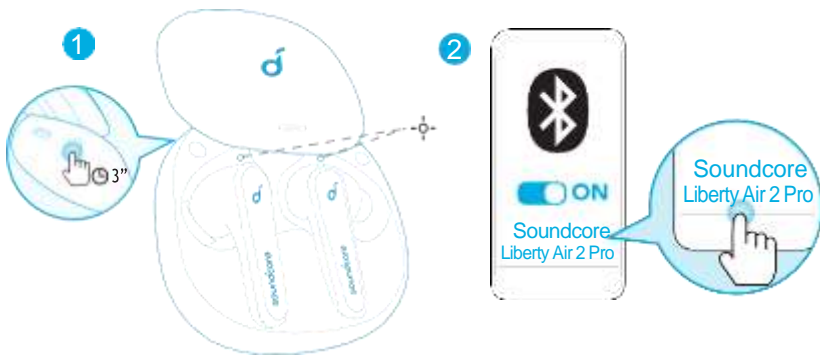

## Sterowanie



🎵	
Odtwarzanie/wstrzymanie	Dwukrotne stuknięcie (P)
Następny utwór	Dwukrotne stuknięcie (L)
☎️	
Odbieranie połączenia	Dwukrotne stuknięcie (L/P)
Odbieranie drugiego połączenia przychodzącego i wstrzymywanie bieżącego	
Zakończenie/odrzućenie połączenia	Naciśnij i przytrzymaj przez 2 sek. (L/R)
Przełączanie między połączeniem zawieszonym a aktywnym	
🔊(?)	
Przełączanie trybów dźwięków otoczenia (redukcja szumów / normalny)	Naciśnij i przytrzymaj przez 2 sek. (L/R)

## Tryb mono

Odtwarzanie/wstrzymanie	Stuknij dwukrotnie
Odbieranie połączenia	
Zakończenie/odrzućcie połączenia	Naciśnij i przytrzymaj przez 2 sekundy
Włączanie Siri lub innego asystenta głosowego	



- Wszystkie elementy sterowalne w trybie stereo można dostosować za pomocą aplikacji Soundcore. W trybie mono w aplikacji nie można dostosowywać elementów sterowania.
- Odtwarzanie muzyki zostanie automatycznie wstrzymane po wyjęciu słuchawek z uszu. Gdy włożysz je ponownie, odtwarzanie zostanie wznowione.
- Dostosuj poziom głośności, korzystając z podłączonego urządzenia lub z aplikacji Soundcore.
- W trybie stereo tryb redukcji szumów jest domyślnie włączony. Po każdym włączeniu i nawiązaniu połączenia lub przejściu do trybu stereo z trybu mono słuchawki douszne przywrócą ostatnie ustawienia.
- Tryby redukcji szumów lub transparentności są niedostępne w trybie mono.

## Resetowanie

W przypadku problemów z łącznością lub działaniem słuchawek dousznych konieczne może być ich zresetowanie.

1. Umieść słuchawki douszne w etui ładującym i pozostaw je otwarte.
2. Naciśnij i przytrzymaj przycisk na etui przez 10 sekund, aż wskaźniki LED na słuchawkach dousznych migną 3 razy na czerwono, a następnie zmienią kolor na biały.
3. Zaczekaj, aż wskaźnik LED na jednej ze słuchawek dousznych zacznie szybko migać, a na drugiej będzie migać powoli. Jest to potwierdzenie udanego resetowania i możliwości nawiązania połączenia.

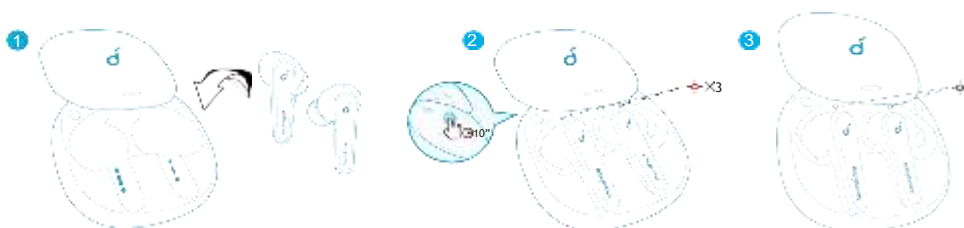



W dwóch przypadkach opisanych poniżej reset się nie powiódł i konieczne będzie powtórzenie poprzednich kroków.

- Jeśli miga tylko jedna kontrolka LED słuchawki;
- Kontrolki LED obu słuchawek dousznych migają szybko.

## Dane techniczne

Dane techniczne mogą ulec zmianie bez powiadomienia.

Parametry wejściowe	5 V  0,5 A
Znamionowa moc wyjściowa	5 mW @ 1% THD
Pojemność akumulatora	55 mA x 2 (słuchawki douszne) 500 mA (etui ładujące)
Czas ładowania	2 godz. Ładowanie 15 min = 3 godz. odtwarzania
Czas odtwarzania (różni się w zależności od poziomu głośności i treści)	Do 7 godz. (Łącznie 26 godz. z etui ładującym)
Czas odtwarzania (z włączonym trybem ANC)	Do 6 godz. (Łącznie 21 godz. z etui ładującym)
Czas odtwarzania (z włączonym trybem transparentności)	Do 6,5 godz. (Łącznie 23 godz. z etui ładującym)
Czas rozmowy	Do 4 godz. (Łącznie 14 godz. z etui ładującym)
Rozmiar przetwornika	11 mm
Charakterystyka częstotliwościowa	Od 20 Hz do 20 kHz
Impedancja	16 Ω
Stopień wodoszczelności (Poziom wodoodporności może zmniejszyć się z czasem w wyniku codziennego użytkowania.)	IPX4 (Słuchawki nie nadają się do użytku podczas pływania w basenie, w słonej wodzie ani w kąpeli. Nie używaj ich w saunie suchej ani mokrej. Etui ładujące nie jest wodoodporne.)
Wersja Bluetooth	V 5.0
Zasięg Bluetooth	10 m

# Carregamento



- Remova a película protetora dos auriculares antes da primeira utilização.
- Seque totalmente os auriculares e a porta USB antes do carregamento.
- Utilize um cabo de carregamento por USB-C e um carregador certificados para prevenir danos.
- Carregue totalmente os dois auriculares e a caixa de carregamento antes da primeira utilização.

1. Coloque os auriculares no estojo de carregamento e feche-o.

→ O primeiro e o terceiro indicador LED no estojo de carregamento irão piscar duas vezes. Isto confirma o início de carregamento dos auriculares.

2. Ligue o estojo de carregamento à fonte de alimentação através de um carregamento por USB-C. Alternativamente, coloque o centro do estojo de carregamento no centro do seu carregador sem fios para o carregamento sem fios.

→ Os indicadores LED no estojo de carregamento indicam o estado do carregamento.

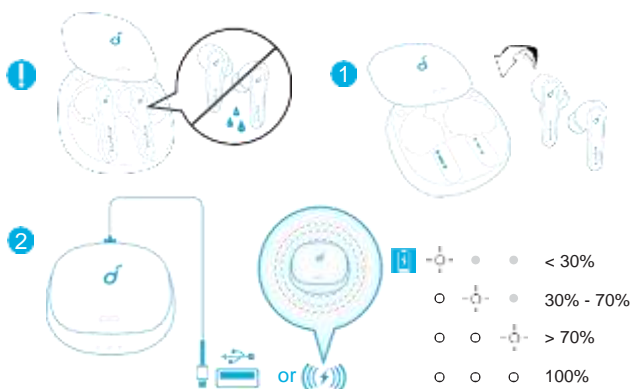

3. Para consultar o nível de bateria do estojo de carregamento, abra-o para ativar o indicador LED.

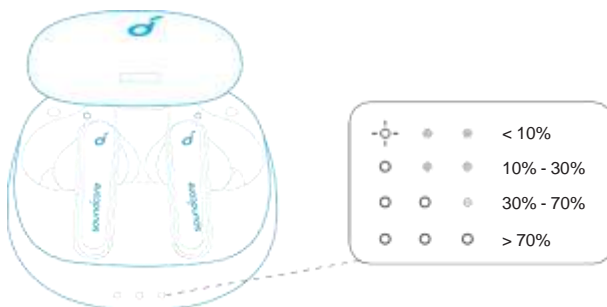

# Aplicação Soundcore

Download the Soundcore app to enhance your experience.

HearID: A HearID faz um mapa da sua sensibilidade auditiva pessoal com várias frequências e analisa os resultados. Identifica as definições de EQ e cria um perfil de som personalizado para si.

Personalização da interface do utilizador: No modo estéreo, todos os controlos (por ex., o ajuste do volume, o controlo da reprodução, a ativação da Siri) podem ser personalizados na aplicação.

Definições EQ: existem mais de 20 definições EQ por onde pode escolher na aplicação para melhorar a sua experiência enquanto desfruta de géneros musicais diferentes.

Cancelamento de ruído: escolha um modo de cancelamento de ruído ativo para reduzir o ruído ambiente de acordo com o que o rodeia.

- Transporte: visa frequências baixas, tais como os ruídos do motor e da estrada, para viagens pacíficas.
- Exterior: reduz os sons ambiente das cidades para menos distrações.
- Interior: reduz vozes e ruídos de frequência média de cafés e outros espaços interiores.

ANC personalizado: ajusta o nível de cancelamento de ruído para se adequar a si na aplicação.

Modo de transparência: fique atento ao que o rodeia permitindo a passagem de sons ambiente.

- Totalmente transparente: ouça todos os sons ambiente.
- Modo vocal: as vozes são mais destacadas de outros sons ambiente.

Atualização do firmware dos auriculares: quando ligar os auriculares à aplicação, será informado assim que for detetada uma nova versão de firmware. Certifique-se de que os auriculares se encontram no estojo de carregamento e que este permanece aberto até a atualização do firmware estar concluída. Durante a atualização, certifique-se de que os auriculares estão a carregar e evite efetuar qualquer operação.

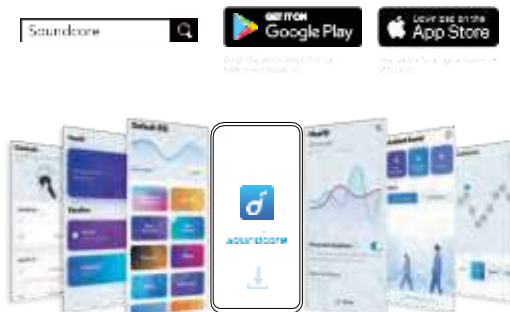

## Utilização

1. Escolha as almofadas para o ouvido que melhor se adaptam a si.
2. Insira os auriculares nos ouvidos e rode-os ligeiramente até encontrar a posição mais confortável e segura.

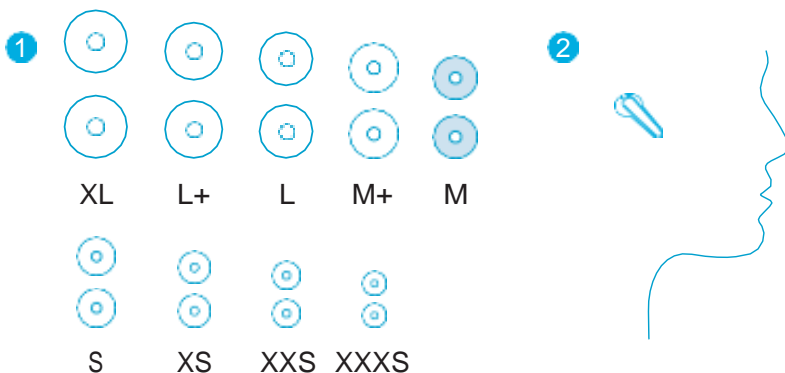

Os auriculares são fornecidos com vários pares de Borrachhas para o ouvido, entre os quais, os de tamanho médio estão instalados.

## Ligar/desligar

Abra a caixa de carregamento, os auriculares ligam-se automaticamente.

→ O indicador LED nos auriculares irá acender a branco durante 1 segundo.

Para os desligar, coloque os auriculares no estojo de carregamento e feche-o.



Quando estiver a utilizar os auriculares, não se desligarão até ficarem sem bateria. Quando remover os auriculares, estes desligar-se-ão automaticamente após 30 minutos se não for ligado qualquer dispositivo.



## Emparelhamento por Bluetooth

1. Abra o estojo de carregamento, os auriculares entram automaticamente no modo de emparelhamento por Bluetooth.

→ O indicador LED num dos auriculares irá piscar rapidamente e no outro auricular irá piscar lentamente.

2. Selecione “Soundcore Liberty Air 2 Pro” na lista de Bluetooth do seu dispositivo para ligar.

→ Quando ligado com sucesso, o indicador LED nos auriculares irá acender a branco durante 1 segundo.

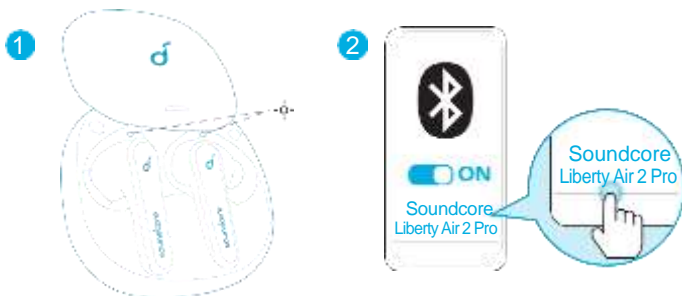

- Sempre que ligar os seus auriculares Soundcore, irão ligar-se automaticamente ao dispositivo ligado anteriormente, se este estiver disponível dentro do alcance do Bluetooth.
- Modo mono: quando o Bluetooth está ligado, pode utilizar apenas um dos auriculares ao colocar o outro na caixa de carregamento e fechando-a.
- Quando ativados e ligados, se um dos auriculares ficar sem bateria e se desligar, pode continuar a utilizar o outro.
- Durante uma chamada, coloque um dos auriculares na caixa de carregamento e feche-a, o microfone no outro auricular será ativado.

## Emparelhar com outro dispositivo

1. Coloque os auriculares no estojo de carregamento e deixe o estojo aberto. Prima continuamente o botão no estojo durante 3 segundos até que os indicadores LED nos auriculares fiquem branco intermitentes para entrar no modo de emparelhamento.

2. Selecione “Soundcore Liberty Air 2 Pro” na lista de Bluetooth do seu dispositivo para ligar.

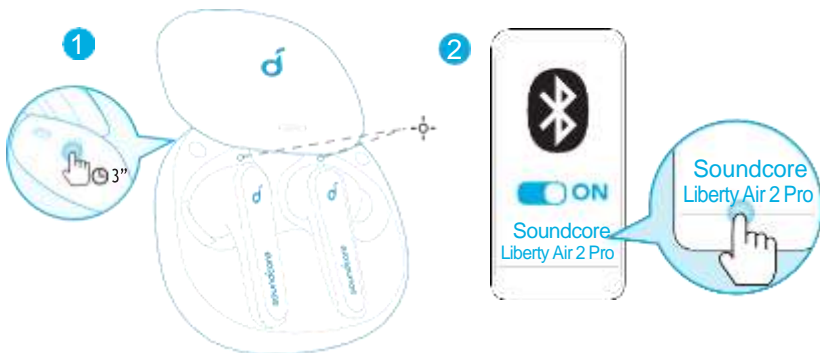

## Controlos



🎵	
Reproduzir/Pausar	Tocar duas vezes (D)
Próxima faixa	Tocar duas vezes (E)
☎️	
Atender uma chamada	Tocar duas vezes (E/D)
Answer a second incoming call and put the current call on hold	
Terminar/recusar uma chamada	Premir continuamente durante 2 segundos (L/R)
Alternar entre uma chamada em espera e uma chamada em curso	
🔊(	
Alternar entre modos de som ambiente (Cancelamento de ruído/Normal)	Premir continuamente durante 2 segundos (L/R)

## Modo mono

Reproduzir/Pausar	Tocar duas vezes
Atender uma chamada	
Terminar/recusar uma chamada	Mantenha premido durante 2 segundos
Ative a Siri ou outro software de assistência por voz	



- Todos os controlos no modo estéreo podem ser personalizados na aplicação Soundcore. No modo mono, os controlos não podem ser personalizados na aplicação.
- A reprodução de música irá pausar automaticamente quando retirar os auriculares. Volte a colocá-los para retomar a reprodução.
- Ajuste o nível de volume através do dispositivo ligado ou na aplicação Soundcore.
- No modo estéreo, o modo de cancelamento de ruído está definido por defeito. Sempre que ligar e estabelecer ligação, ou mudar do modo mono para o modo estéreo, os auriculares irão restaurar a última definição.
- O cancelamento de ruído ou o modo de transparência não estão disponíveis no modo mono.

## Repor

Poderá ter de repor os seus auriculares se encontrar problemas de ligação ou de funcionamento.

1. Coloque os auriculares no estojo de carregamento e deixe o estojo aberto.
2. Prima continuamente o botão no estojo de carregamento durante 10 segundos até os indicadores LED nos auriculares piscarem 3 vezes a vermelho e, em seguida, ficarem brancos.
3. Aguarde que o indicador LED num dos auriculares fique intermitente rápido enquanto que no outro auricular fique intermitente lento. Isto confirma que a reposição foi efetuada com sucesso e os seus auriculares pode ser ligados normalmente.



Os seguintes dois exemplos indicam que a reposição não foi bem sucedida e os

passos anteriores deverão ser repetidos.

- Se piscar o indicador LED de apenas um auricular;
- Se ambos os indicadores LED nos auriculares estiverem intermitentes rápidos.

## Especificações

As especificações estão sujeitas a alteração sem aviso prévio.

Entrada	5 V  0,5 A
Potência de saída nominal	5 mW @ 1% THD
Capacidade da bateria	55 mA x 2 (auriculares); 500 mA (estojo de carregamento)
Tempo de carregamento	2 horas 15 minutos de carga = 3 horas de reprodução
Tempo de reprodução (Varia consoante o nível do volume e o conteúdo)	até 7 horas (Total de 26 horas sem o estojo de carregamento)
Tempo de reprodução (com o modo ANC ligado)	até 6 horas (Total de 21 horas sem o estojo de carregamento)
Tempo de reprodução (com o modo de transparência ligado)	até 6,5 horas (Total de 23 horas sem o estojo de carregamento)
Tempo de conversa	até 4 horas (Total de 14 horas sem o estojo de carregamento)
Tamanho do driver	11 mm
Resposta de frequência	20 Hz - 20 kHz
Impedância	16 Ω
Nível de resistência à água (O nível de resistência à água utilizar enquanto nada, toma banho ou para poderá reduzir com a passagem serem expostos a água de piscina ou do mar. do tempo como resultado da utilização diária)	IPX4 (Os auriculares não foram concebidos para Não os utilize numa sauna ou sala de vapor. O estojo de carregamento não é resistente à água.)
Versão do Bluetooth	V 5.0
Alcance do Bluetooth	10 m/33 pés

# Carregando



- Remova a película protetora dos fones antes do primeiro uso.
- Seque totalmente os fones de ouvido e a porta USB antes de carregar.
- Use um carregador e um cabo de carregamento USB-C certificados para evitar danos..
- Carregue completamente ambos os fones e a capa carregadora antes de usar pela primeira vez.

1. Coloque os fones de ouvido no estojo carregador e feche-o.

→ O primeiro e o terceiro indicadores LED no estojo carregador piscarão duas vezes. Isso confirma que os fones de ouvido estão sendo carregados.

2. Conecte o estojo carregador à fonte de alimentação usando um cabo de carregamento USB-C. Você também pode posicionar o estojo carregador no centro do seu carregador sem fio para carregamento sem fio.

→ Os indicadores LED no estojo carregador indicam o status de carregamento.

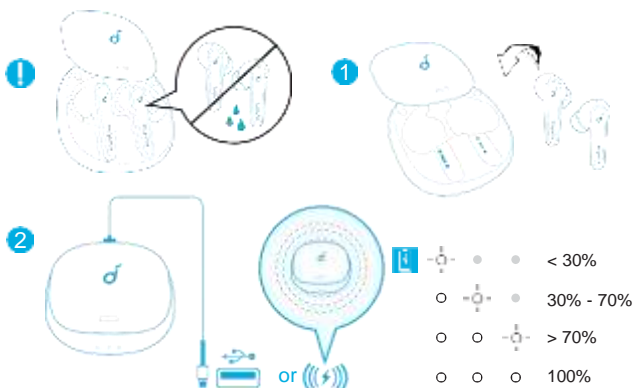

3. Para verificar o nível de bateria no estojo carregador, abra-o para ativar o indicador LED.

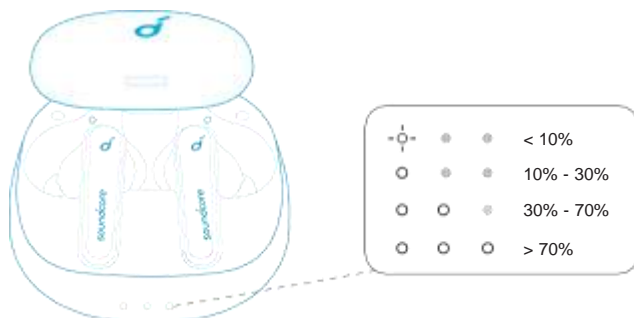

## Aplicativo Soundcore

Baixe o aplicativo Soundcore para aprimorar a sua experiência.

**HearID:** O HearID mapeia sua sensibilidade de audição pessoal em várias frequências e analisa os resultados. Ele analisa as configurações de EQ e cria um perfil de som personalizado para você.

**Personalização de interface de usuário:** No modo estéreo, todos os controles (por exemplo, ajuste de volume, controle de reprodução, ativar a Siri) podem ser personalizados no aplicativo.

**Configurações de EQ:** Há mais de 20 configurações de EQ à sua disposição no aplicativo para otimizar a sua experiência enquanto ouve diferentes estilos musicais.

**Supressão de ruídos:** Escolha um modo ativo de supressão de ruídos para reduzir os sons do ambiente de acordo com o local ao seu redor.

- **Transporte:** Voltado para frequências de espectro inferior, como motores e ruído de rodovia, para viagens e percursos calmos.
- **Ambiente externo:** Reduz os sons ambiente em cidades para menos distrações.
- **Ambiente interno:** Reduz vozes e ruído de espectro médio de restaurantes e outros ambientes fechados.

**ANC personalizado:** Ajusta o nível de supressão de ruído segundo suas preferências no aplicativo.

**Modo de transparência:** Fique atento ao ambiente ao seu redor ouvindo os sons à sua volta.

- **Totalmente transparente:** Ouça todos os sons à sua volta.
- **Modo vocal:** Mais clareza para ouvir vozes em comparação com sons do ambiente.

**Atualização de firmware de fones de ouvido:** Você será informado depois que a nova versão do firmware for detectada ao conectar os fones de ouvido ao aplicativo. Certifique-se de que os fones de ouvido estejam no estojo carregador e que o estojo continue aberto até que o upgrade de firmware seja concluído. Durante a atualização, os fones de ouvido devem estar sendo carregados e não podem estar em operação.



## Como usar

1. Escolha as pontas dos fones de ouvido que melhor se adaptem à sua orelha.
2. Insira os fones de ouvido no canal interno do seu ouvido e gire-os com cuidado até encontrar a posição mais confortável e segura.

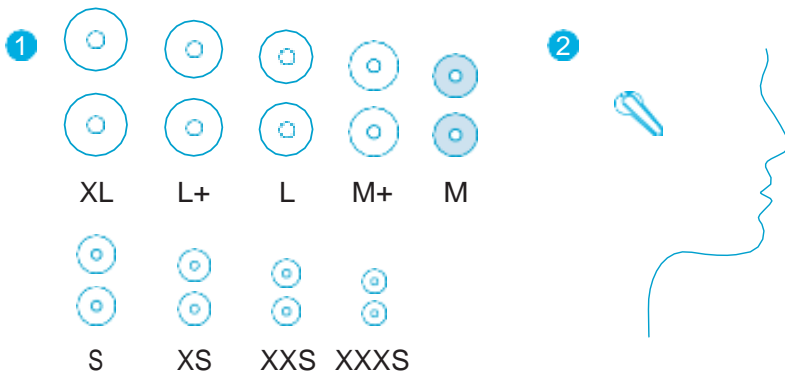

Seus fones de ouvido vem com diversos pares de encaixes, sendo que os de tamanho médio são pré-instalados.

## Ligando/desligando

Abra a capa carregadora e os fones de ouvido serão carregados automaticamente.

→ O indicador de LED nos fones de ouvido se acenderá na cor branca por 1 segundo.

Para desligar, coloque os fones de ouvido no estojo carregador.

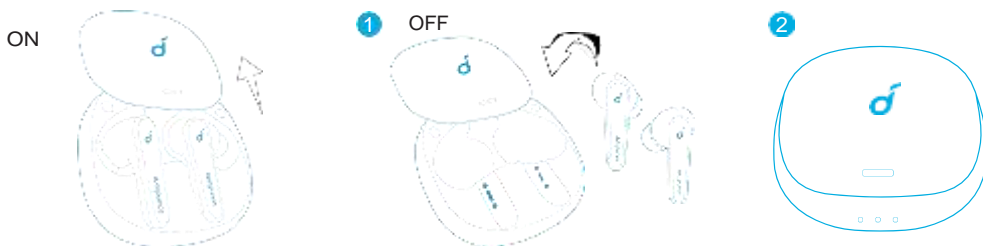

Quando estiver usando os fones de ouvido, eles não desligarão até que a bateria acabe. Ao remover os fones de ouvido, eles desligarão automaticamente após 30 minutos se nenhum dispositivo estiver conectado nesse período.

## Emparelhamento Bluetooth

1. Abra o estojo carregador e os fones de ouvido entrarão automaticamente no modo de emparelhamento Bluetooth.

→ O indicador de LED em um fone de ouvido piscará de forma rápida, enquanto o outro pulsará lentamente.

2. Selecione "Soundcore Liberty Air 2 Pro" na lista de Bluetooth do seu dispositivo para se conectar.

→ Quando conectado corretamente, o indicador de LED nos fones de ouvido se acenderá na cor branca por 1 segundo.

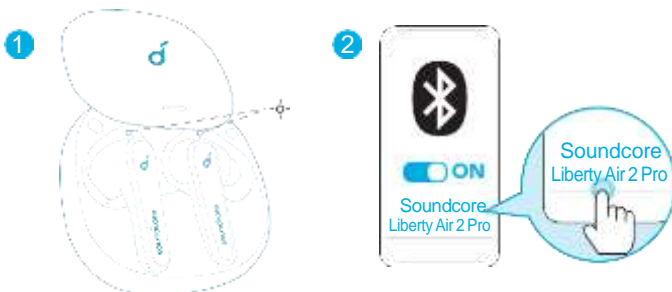

- Toda vez que você ligar seus fones de ouvido Soundcore, eles se conectarão ao último dispositivo conectado, caso esteja disponível dentro do alcance do Bluetooth.
- Modo mono: Quando o Bluetooth está conectado, é possível usar qualquer um dos fones de ouvido colocando o outro no estojo de carregamento e fechando-o.
- Quando ativados e ligados, se um dos auriculares ficar sem bateria e se desligar, pode continuar a utilizar o outro.
- Durante uma chamada, coloque qualquer um dos fones de ouvido no estojo de carregamento e feche-o. O microfone do outro fone de ouvido será ativado.

## Emparelhando com outro dispositivo

1. Coloque os fones de ouvido no estojo carregador e deixe-o aberto. Mantenha pressionado o botão na capa por 3 segundos até que os indicadores LED no fone de ouvido pisquem na cor branca para entrar no modo de emparelhamento.

2. Selecione "Soundcore Liberty Air 2 Pro" na lista de Bluetooth do seu dispositivo para se conectar.



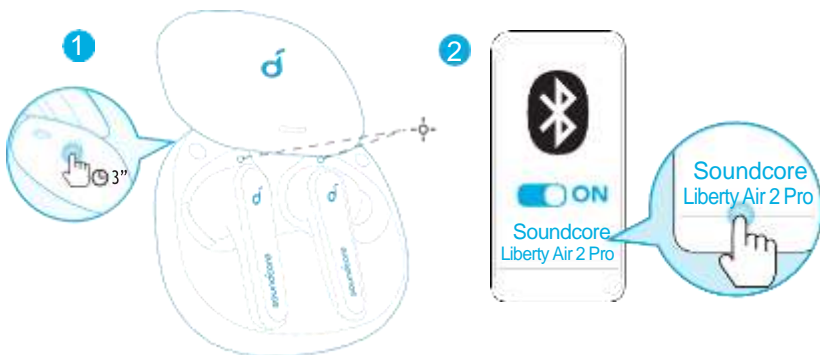

## Controles



🎵	
Reproduzir/Pausar	Toque duas vezes (D)
Próxima faixa	Toque duas vezes (E)
☎️	
Atender uma chamada	Toque duas vezes (E/D)
Atender a uma segunda chamada recebida e colocar a chamada atual em espera	
Encerrar/rejeitar uma chamada	Mantenha pressionado por 2 segundos (E/D)
Alternar entre uma chamada em espera e uma chamada ativa	
🔊(	
Alternar modos de som ambiente (Supressão de ruídos/Normal)	Mantenha pressionado por 2 segundos (E/D)

## Modo mono

Reproduzir/Pausar	Toque duas vezes
Atender uma chamada	
Encerrar/rejeitar uma chamada	Mantenha pressionado por 2 segundos
Ativar a Siri ou outro software de assistente por voz	



- Todos os controles no modo estéreo podem ser personalizados no aplicativo Soundcore. No modo mono, os controles não podem ser personalizados no aplicativo.
- A reprodução de música pausará automaticamente ao remover os fones de ouvido; coloque-os novamente para retomar.
- Ajuste o nível de volume através do dispositivo conectado ou no aplicativo Soundcore.
- No modo estéreo, o modo de supressão de ruído é definido por padrão. Toda vez que você ligar e conectar, ou que alternar do modo mono para o estéreo, seus fones de ouvido vão restaurar a última configuração.
- Os modos de supressão de ruído ou transparência não estão disponíveis no modo mono.

## Reiniciar

Você pode precisar reiniciar seus fones de ouvido se encontrar algum problema de conectividade ou função.

1. Coloque os fones de ouvido no estojo carregador e deixe-o aberto.
2. Mantenha pressionado o botão no estojo por 10 segundos até que os indicadores LED de fone de ouvido pisquem na cor vermelha 3 vezes e depois fiquem brancos.
3. Aguarde até o indicador LED em um dos fones de ouvido piscar rapidamente enquanto o outro pulsa lentamente. Isso confirma que a redefinição foi concluída com sucesso e que seus fones de ouvido podem ser conectados normalmente.



Os dois exemplos abaixo indicam que a redefinição não foi concluída com sucesso e as etapas anteriores devem ser repetidas.

- Se o LED indicador de apenas um fone de ouvido piscar;
- Se ambos os indicadores LED dos fones de ouvido piscarem rapidamente.

## Especificações

As especificações estão sujeitas a alterações sem aviso prévio.

Entrada	5 V  0,5 A
Potência de saída nominal	5 mW @ 1% THD
Capacidade da bateria	55 mA x 2 (fones de ouvido); 500 mA (estojo carregador)
Tempo de carregamento	2 hora 15 minutos de carga são suficientes para 3 horas de reprodução
Tempo de reprodução (varia de acordo com o volume e o conteúdo)	Até 7 horas (Total de 26 horas com o estojo carregador)
Tempo de reprodução (com modo ANC ativado)	Até 6 horas (Total de 21 horas com o estojo carregador)
Tempo de reprodução (com modo de transparência ativado)	Até 6,5 horas (Total de 23 horas com o estojo carregador)
Tempo de fala	Até 4 horas (Total de 14 horas com o estojo carregador)
Tamanho do driver	11 mm
Resposta de frequência	20 Hz - 20 kHz
Impedância	16 Ω
Nível de resistência contra água (O nível de proteção contra água pode cair com o tempo como resultado do uso diário)	IPX4 (Os fones de ouvido não foram projetados para nadar, tomar banho ou exposição a piscinas ou o oceano. Não use em uma sauna ou ambiente com vapor. O estojo carregador não é resistente a água. )
Versão do Bluetooth	V 5.0
Alcance do Bluetooth	10 m / 33 pés

# Зарядка



- Снимите защитную пленку с наушников перед первым использованием.
- Полностью высушите наушники и порт USB перед зарядкой.
- Во избежание каких-либо повреждений используйте сертифицированный зарядный кабель и зарядное устройство USB-C.
- Полностью зарядите оба наушника и зарядный футляр перед первым использованием.

1. Поместите наушники в зарядный футляр и закройте его.

→ Первый и третий светодиодный индикатор на зарядном футляре мигнут дважды. Это означает, что наушники заряжаются.

2. Подключите зарядный футляр к источнику питания с помощью зарядного кабеля USB-C. Для беспроводной зарядки расположите зарядный футляр в центре вашего беспроводного зарядного устройства.

→ Светодиодные индикаторы на зарядном футляре отображают состояние зарядки.

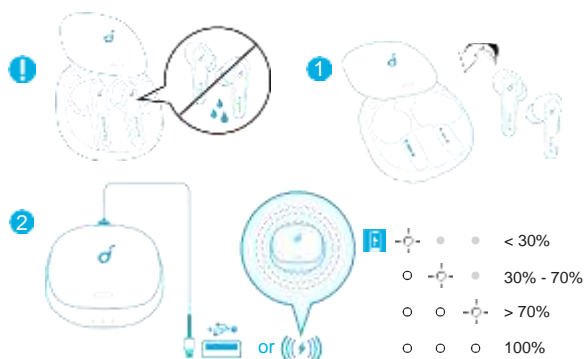

3. Чтобы проверить уровень заряда аккумулятора футляра, откройте его и светодиодный индикатор активируется.

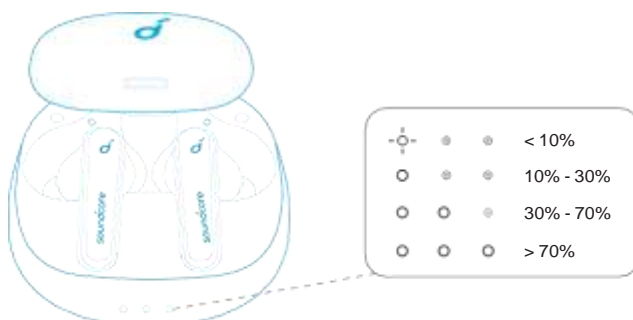

## Приложение Soundcore

Загрузите приложение Soundcore, чтобы расширить возможности работы с устройством.

**HearID:** HearID определяет чувствительность вашего слуха в различных диапазонах частот и анализирует результаты. Приложение настраивает эквалайзер и создает персонализированный звуковой профиль для вас.

**Индивидуальная настройка интерфейса:** в режиме стерео все элементы управления (регулировка громкости, управление воспроизведением, активация Siri и т. д.) можно настроить индивидуально в приложении.

**Настройки эквалайзера:** в вашем распоряжении имеется более 20 настроек эквалайзера, позволяющих полностью наслаждаться музыкой в любых жанрах.

**Шумоподавление:** Выберите режим активного шумоподавления, чтобы снизить уровень шума в соответствии с вашим окружением.

- **Транспорт:** снижение уровня таких низкочастотных шумов, как звук двигателя или дороги, для безмятежных путешествий и поездок на работу.
- **На улице:** снижение уровня звуков окружающей среды в городах, что позволяет меньше отвлекаться.
- **В помещении:** снижение уровня голосов и среднечастотного шума в кафе и других помещениях.

**Пользовательский режим активного шумоподавления (ANC):** настройте уровень шумоподавления на свой вкус в приложении.

**Режим открытых наушников:** будьте в курсе происходящего вокруг благодаря передаче звуков окружающей среды.

- **Полная прозрачность:** передача всех окружающих звуков.
- **Режим речи:** голоса слышны более ясно в звуках окружающей среды.

**Обновление прошивки наушников:** вы будете проинформированы о выходе новой версии прошивки, когда новая версия будет обнаружена при подключении наушников к приложению. Убедитесь, что наушники находятся в зарядном футляре, и что футляр остается открытым до завершения обновления прошивки. Во время обновления убедитесь, что наушники заряжаются и не осуществляйте никаких операций с ними.

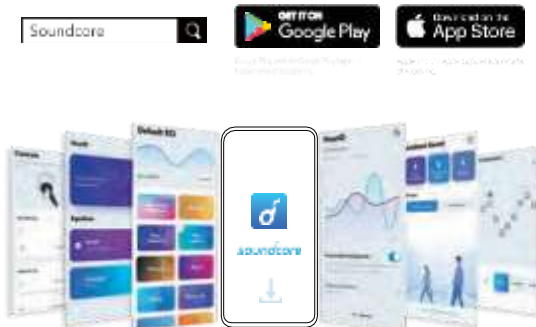

## Ношение

1. Выберите насадки на наушники, подходящие вам лучше всего.
2. Вставьте наушники в ушной канал и аккуратно поворачивайте их, пока не найдете наиболее удобное и надежное положение.

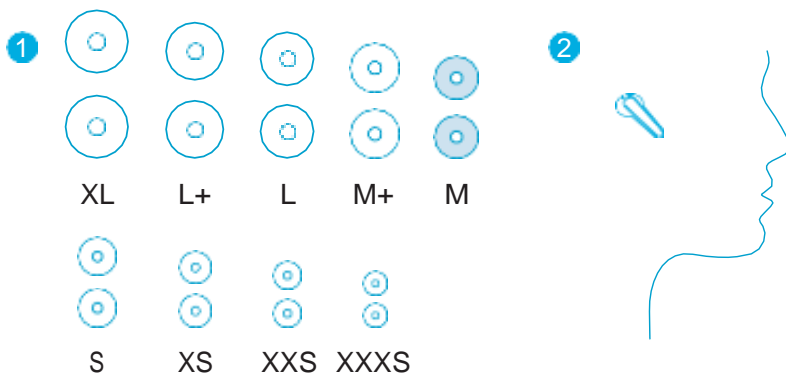

На наушники установлены насадки среднего размера, а в комплекте идет несколько пар насадок других размеров.

## Включение/выключение

Откройте зарядный футляр, наушники автоматически включатся.

→ Светодиодный индикатор на наушниках загорится белым на 1 секунду.

Чтобы выключить питание, поместите наушники в зарядный футляр и закройте его.



Если наушники надеты, они не будут отключаться до полной разрядки аккумулятора. После снятия наушников они автоматически отключаются через 30 минут, если ни одно устройство не подключено.

## Сопряжение Bluetooth

1. Откройте зарядный футляр, наушники автоматически перейдут в режим сопряжения Bluetooth.

→ Светодиодный индикатор на одном наушнике будет мигать быстро, а на другом — медленно.

2. Выберите «Soundcore Liberty Air 2 Pro» в списке Bluetooth на своем устройстве для подключения.

→ После успешного подключения светодиодный индикатор на наушниках загорится белым на 1 секунду.

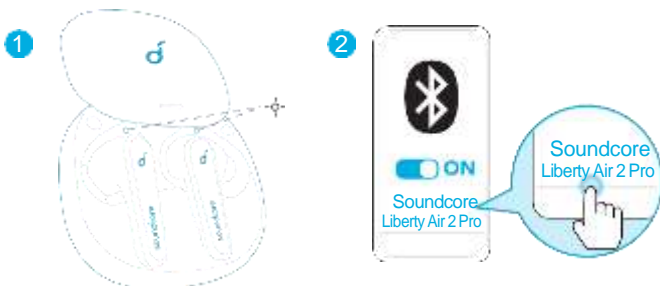

- При каждом включении наушники Soundcore будут автоматически подключаться к последнему успешно подключенному устройству в зоне действия Bluetooth.
- Монофонический режим: Когда установлено Bluetooth-соединение, вы можете использовать любой из наушников, разместив другой в зарядном футляре и закрыв его.
- Когда наушники включены и подключены, и один из них разрядился и отключился, вы можете продолжать использовать второй наушник.
- Во время вызова разместите один из наушников в зарядный футляр и закройте его. Микрофон на другом наушнике будет активирован.

## Сопряжение с другим устройством

1. Поместите наушники в зарядный футляр и оставьте его открытым. Нажмите кнопку на футляре и удерживайте ее в течение 3 секунд, пока светодиодные индикаторы на наушнике не замигают белым, что означает переход в режим сопряжения.

2. Выберите «Soundcore Liberty Air 2 Pro» в списке Bluetooth на своем устройстве для подключения.

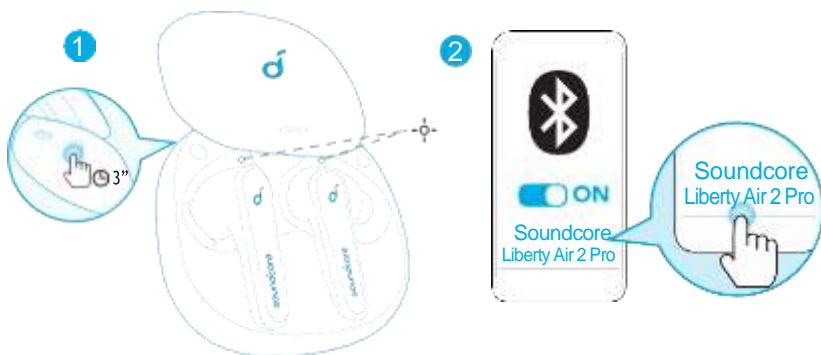

## Элементы управления



🎵	
Воспроизведение / пауза	Нажмите дважды (П)
Следующая композиция	Нажмите дважды (Л)
☎	
Принять вызов	Нажмите дважды (Л/П)
Ответ на второй входящий вызов и удержание текущего вызова	
Завершить/отклонить вызов	Нажмите и удерживайте 2 секунды (Л или П)
Переключение между удерживаемым и активным вызовами	
🔊(	
Переключение режимов звучания окружающей среды (Шумоподавление / обычный)	Нажмите и удерживайте 2 секунды (Л или П)



## Монофонический режим

Воспроизведение / пауза	Нажмите дважды
Принять вызов	
Завершить/отклонить вызов	Нажмите и удерживайте 2 секунды
Активация Siri или другого ПО голосового помощника	



- Все элементы управления в стереофоническом режиме можно настроить в приложении Soundcore. В монофоническом элементы управления нельзя настраивать в приложении.
- Музыка будет автоматически приостановлена при снятии наушников и возобновлена при повторном надевании.
- Регулируйте громкость с помощью подключенного устройства или в приложении Soundcore.
- В режиме стерео шумоподавление включено по умолчанию. При каждом включении питания, подключении к устройству или при переключении в режим стерео из моно, наушники будут восстанавливать последнюю настройку.
- Режим шумоподавления и режим открытых наушников недоступны в монофоническом режиме.

## Сброс

При возникновении проблем с подключением или с функциями может потребоваться перезагрузка наушников.

1. Поместите наушники в зарядный футляр и оставьте его открытым.
2. Нажмите и удерживайте кнопку на футляре в течение 10 секунд до тех пор, пока светодиодные индикаторы наушника мигнут красным 3 раза и загорятся белым.
3. Дождитесь, пока светодиодный индикатор на одном из наушников не начнет мигать быстро, а на другом — медленно. Это означает, что перезагрузка выполнена успешно и что наушники можно подключать обычным образом.



Два следующих примера показывают неудачную перезагрузку наушников, в случае которой необходимо повторить предыдущие шаги.

- Если мигает только светодиодный индикатор на одном наушнике;
- Если светодиодные индикаторы на обоих наушниках мигают быстро.

## Технические характеристики

Технические характеристики могут быть изменены без предварительного уведомления.

Вход	5 В <sub>DC</sub> 0,5 мА
Номинальная мощность выходного сигнала	5 мВт @ коэффициент нелинейных искажений 1%
Емкость аккумулятора	55 мА — 2 шт. (наушники); 500 мА (зарядный футляр)
Время зарядки	2 ч 15 минут зарядки = воспроизведение в течение 3 часов
Время воспроизведения (зависит от уровня громкости и воспроизводимого материала)	До 7 часов (Всего 26 ч с зарядным футляром)
Время воспроизведения (с включенным режимом активного шумоподавления)	До 6 часов (Всего 21 ч с зарядным футляром)
Время воспроизведения (с включенным режимом открытых наушников)	До 6,5 часов (Всего 23 ч с зарядным футляром)
Время в режиме разговора	До 4 часов (Всего 14 ч с зарядным футляром)
Размер динамика	11 мм
Частотная характеристика	20 Гц – 20 кГц
Импеданс	16 Ω
Степень влагозащиты (Степень влагозащиты может снижаться с течением времени в результате ежедневного использования)	IPX4 (Наушники не предназначены для плавания, принятия душа или пребывания в воде бассейна или морской воде. Не используйте их в сауне или парной. Зарядный футляр не водонепроницаемый. )
Версия Bluetooth	V 5.0
Радиус действия Bluetooth	10 м

# Nabíjanie



- Pred prvým použitím odstráňte zo slúchadiel ochrannú fóliu.
- Pred nabíjaním úplne osušte slúchadlá a USB port.
- Použite certifikovaný nabíjací kábel USB-C a nabíjačku, aby ste predišli poškodeniu.
- Pred prvým použitím obe slúchadlá a nabíjacie puzdro plne nabite.

1. Umiestnite slúchadlá do nabíjacieho puzdra a zatvorte ho.

→ Prvý a tretí LED indikátor na nabíjacom puzdre dvakrát zablikajú. Potvrzuje to, že slúchadlá sa nabíjajú.

2. Pripojte nabíjacie puzdro k zdroju napájania pomocou nabíjacieho kábla USB-C. Prípadne pri bezdrôtovom nabíjaní umiestnite nabíjacie puzdro do stredu bezdrôtovej nabíjačky.

→ LED Indikátory na nabíjacom puzdre signalizujú stav nabíjania.

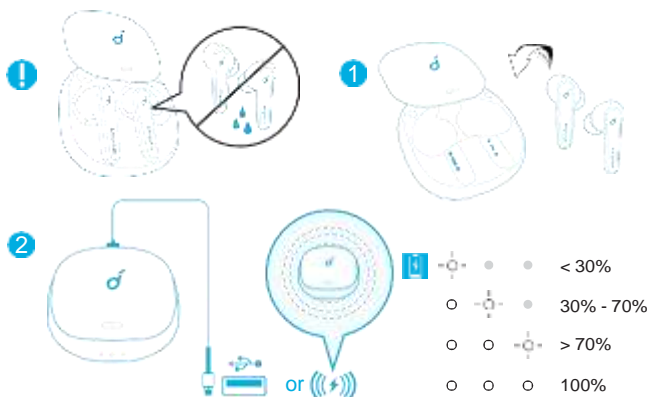

3. Ak chcete skontrolovať úroveň nabitia batérie nabíjacieho puzdra, otvorte ho a aktivujte LED indikátor.

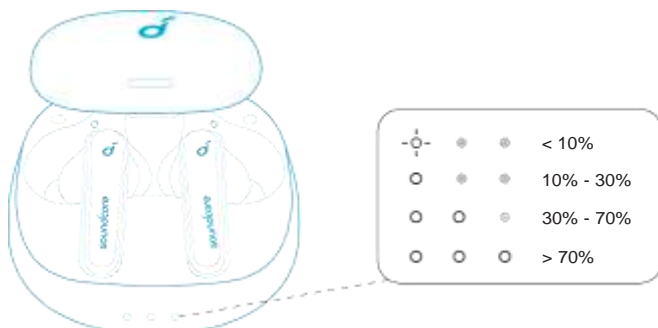

## Aplikácia Soundcore

Download the Soundcore app to enhance your experience.

**HearID:** HearID mapuje citlivosť vášho sluchu na viacerých frekvenciách a analyzuje výsledky. Sleduje nastavenia ekvalizéra a vytvorí personalizovaný profil zvuku priamo pre vás.

**Prispôsobenie používateľského rozhrania:** V stereo režime možno všetky ovládacie prvky (napríklad úprava hlasitosti, ovládanie prehrávania, aktivácia asistentky Siri) prispôbiť v aplikácii.

**Nastavenia ekvalizéra:** Aplikácia ponúka na výber viac než 20 nastavení ekvalizéra, aby mali slúchadlá optimálny zvuk pri počúvaní rôznych hudobných žánrov.

**Redukcia hluku:** Vyberte si režim aktívnej redukcie hluku podľa toho, aký typ okolitého hluku chcete potlačiť.

- V dopravnom prostriedku: Potlačenie nízkych frekvencií ako hluk motora a kolies na ceste, aby vás pri cestovaní nič nerušilo.
- Vonku: Potlačenie okolitých zvukov v mestách pre menej rušivých vnemov.
- Vnútri: Stlmenie hlasov a hluku v pásme stredových frekvencií napríklad v kaviarňach alebo iných priestoroch vo vnútri.

**Vlastné aktívne potlačenie hluku:** Prispôsobenie úrovne potlačenia hluku podľa vlastných potrieb v aplikácii.

**Režim bez redukcie hluku:** Počúvanie bez potlačania okolitého hluku, aby ste počuli, čo sa okolo vás deje.

- Úplne bez redukcie hluku: Umožňuje počutie všetkých zvukov okolia.
- Hlasový režim: Zvýraznenie hlasov v porovnaní so zvyšnými zvukmi okolia.

**Aktualizácia firmvéru slúchadiel:** Po pripojení slúchadiel k aplikácii a zistení novej verzie firmvéru vás o tom bude aplikácia informovať. Uistite sa, že slúchadlá sú umiestnené v otvorenom nabíjacom puzdre, kým nie je aktualizácia firmvéru dokončená. Počas inovácie zaistite, že sa slúchadlá nabíjajú, a nepoužívajte ich.

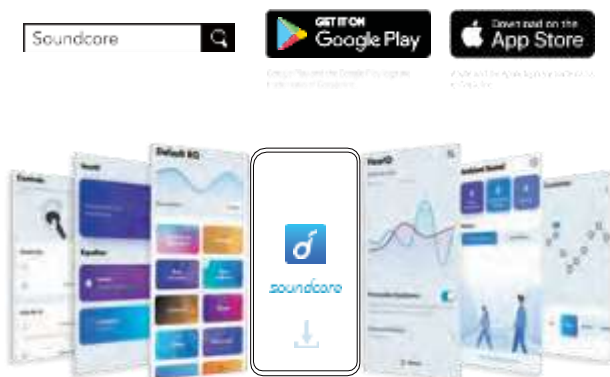

## Nosenie

1. Vyberte si zakončenia, ktoré sú pre vaše uši najvhodnejšie.
2. Vložte slúchadlá do ušného kanála a jemne nimi pootočte, aby ste našli najpohodlnejšiu a najbezpečnejšiu polohu.

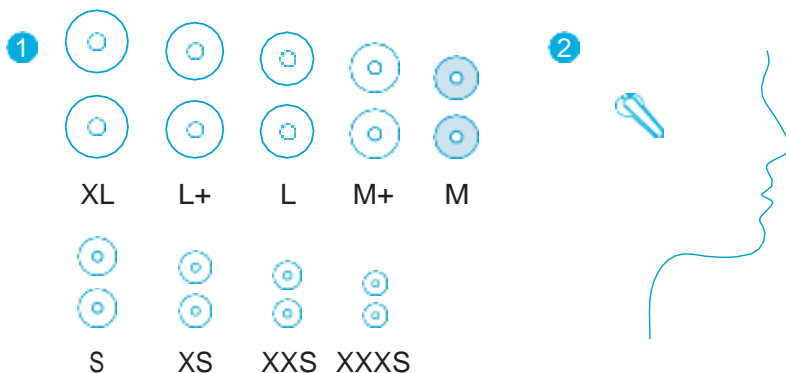

Slúchadlá sa dodávajú s viacerými pámi vložiek do uší, pričom sú predvolene nasadené vložky strednej veľkosti.

## Zapnutie/vypnutie

Otvorte nabíjacie puzdro, slúchadlá sa automaticky zapnú.

→ LED indikátor slúchadiel sa rozsvieti nabielo na 1 sekundu.

Ak chcete slúchadlá vypnúť, vložte ich do nabíjacieho puzdra a zatvorte kryt.

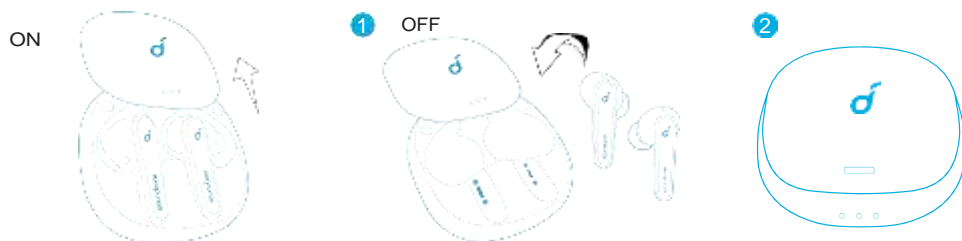

Pri nosení slúchadiel sa slúchadlá nevypnú, kým sa nevybije batéria. Pri odstránení slúchadiel sa automaticky vypnú po 30 minútach, ak zariadenie nie je pripojené.

## Párovanie prostredníctvom pripojenia Bluetooth

1. Po otvorení nabíjacieho puzdra sa slúchadlá automaticky prepnú do režimu párovania Bluetooth.

→ LED indikátor jedného slúchadla bude rýchlo blikať a indikátor druhého slúchadla bude pomaly pulzovať.

2. Ak chcete zariadenie pripojiť, zvolte v jeho zozname Bluetooth položku „Soundcore Liberty Air 2 Pro“.

→ Po úspešnom pripojení LED indikátor slúchadiel sa rozsvieti nabielo na 1 sekundu.

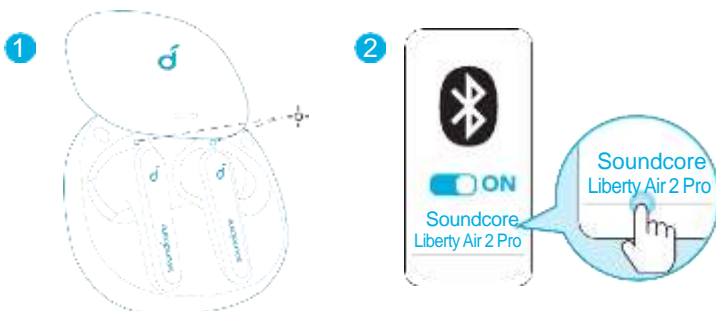

- Pri každom zapnutí sa slúchadlá Soundcore automaticky pripoja k poslednému pripojenému zariadeniu, ak je k dispozícii v dosahu pripojenia Bluetooth.
- Režim mono: Keď je pripojené rozhranie Bluetooth, môžete sa rozhodnúť používať len jedno zo slúchadiel, a to tak, že druhé vložíte do nabíjacieho puzdra a uzavriete ho.
- Ak sú slúchadlá zapnuté a pripojené a jedno z nich sa vybije a vypne, naďalej môžete používať to druhé.
- Pri telefonovaní môžete jedno slúchadlo vložiť do nabíjacieho puzdra a uzavrieť ho, a tým aktivovať mikrofón na druhom slúchadle.

## Párovanie s ďalším zariadením

1. Vložte slúchadlá do nabíjacieho puzdra a nechajte ho otvorené. Stlačte a podržte tlačidlo na puzdre stlačené po dobu 3 sekúnd, kým kontrolky LED na slúchadlách nezačnú blikať nabielo, čo znamená režim párovania.

2. Ak chcete zariadenie pripojiť, zvolte v jeho zozname Bluetooth položku „Soundcore Liberty Air 2 Pro“.

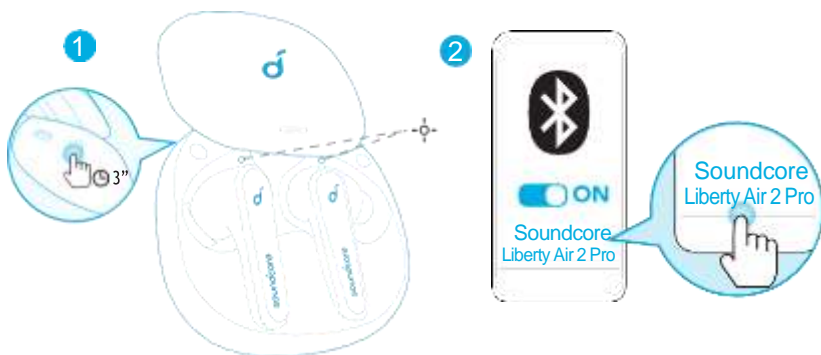

## Ovládacie prvky



🎵	
Prehrávanie/pozastavenie	Dvojité ťuknutie (P)
Ďalšia skladba	Dvojité ťuknutie (Ľ)
☎	
Prijatie hovoru	Dvojité ťuknutie (Ľ/P)
Answer a second incoming call and put the current call on hold	
Ukončenie/odmietnutie hovoru	Stlačte a držte na 2 sekundy (Ľ alebo P)
Prepnutie podržaného a aktívneho hovoru	
🔊(	
Prepnutie režimov zvukov okolia (Potlačenie hluku/normálny režim)	Stlačte a držte na 2 sekundy (Ľ alebo P)

## Režim mono

Prehrávanie/pozastavenie	Ťuknite dvakrát
Prijatie hovoru	
Ukončenie/odmietnutie hovoru	Stlačte a držte po dobu 2 sekúnd
Aktivujte Siri alebo iný softvér hlasového asistenta	



- Všetky ovládacie prvky v režime stereo možno prispôbiť v aplikácii Soundcore. V mono režime nemožno ovládacie prvky prispôbiť v aplikácii.
- Pri vybraní slúchadiel sa prehrávanie hudby automaticky pozastaví. Po ich vložení sa znovu spustí.
- Prispôsobte hlasitosť cez pripojené zariadenie alebo v aplikácii Soundcore.
- V stereo režime je predvolene nastavený režim potlačenia hluku. Pri každom zapnutí a pripojení alebo prepnutí na stereo režim z mono režimu slúchadlá obnovia posledné nastavenie.
- Režim potlačania hluku alebo režimu bez redukcie hluku nie je v mono režime dostupný.

## Resetovanie

Ak máte problémy s pripojením alebo niektorými funkciami slúchadiel, vyskúšajte slúchadlá resetovať.

1. Vložte slúchadlá do nabíjacieho puzdra a nechajte ho otvorené.
2. Stlačte a držte tlačidlo na puzdre po dobu 10 sekúnd, kým LED indikátory 3-krát nezablíkajú načerveno a potom sa nerozsvietia nabiele.
3. Vyčkajte, kým LED indikátor na jednom slúchadle začne rýchlo blikať a na druhom pomaly pulzovať. Tým sa potvrdí, že resetovanie prebehlo úspešne a slúchadlá je možné normálne spárovať.



Nasledujúce dva príklady ukazujú, že resetovanie nebolo úspešné a je potrebné zopakovať predchádzajúce kroky.



- Ak bliká LED indikátor iba jedného slúchadla;
- Ak rýchlo blikajú LED indikátory oboch slúchadiel.

## Technické údaje

Technické údaje sa môžu bez oznámenia zmeniť.

Napájanie	5 V  0,5 A
Menovitý výstupný výkon	5 mW @ 1 % THD
Kapacita batérie	55 mA x 2 (slúchadlá); 500 mA (nabíjacie puzdro)
Doba nabíjania	2 hodín 15 minút nabíjania = 3-hodinové prehrávanie
Čas prehrávania (líši sa podľa úrovne hlasitosti a obsahu)	Až 7 hodín (Celkovo 26 hodín s nabíjacím puzdrom)
Čas prehrávania (so zapnutým režimom ANC)	Až 6 hodín (Celkovo 21 hodín s nabíjacím puzdrom)
Čas prehrávania (so zapnutým režimom bez redukcie hluku)	Až 6,5 hodiny (Celkovo 23 hodín s nabíjacím puzdrom)
Čas hovoru	Až 4 hodiny (Celkovo 14 hodín s nabíjacím puzdrom)
Veľkosť ovládača	11 mm
Odpovedná frekvencia	20 Hz - 20 kHz
Impedancia	16 Ω
Úroveň vodotesnosti	IPX4 (Slúchadlá neboli navrhnuté na plávanie, (Úroveň odolnosti voči vode sa sprchovanie ani vystavenie vode v bazéne či môže postupom času v dôsledku oceáne. Nepoužívajte v saune ani zaparenej každodenného používania znižovať) miestnosti. Nabíjacie puzdro nie je vodovzdorné. )
Verzia Bluetooth	V 5.0
Dosah Bluetooth	10 m/33 stôp

# Polnjenje



- Pred prvo uporabo odstranite zaščitno folijo z ušesnih slušalk.
- Pred polnjenjem popolnoma osušite slušalki in vhod USB.
- Uporabite certificiran polnilni kabel USB-C in polnilnik, da preprečite poškodbe.
- Pred prvo uporabo do konca napolnite obe slušalki in polnilno enoto.

1. Ušesni slušalki vstavite v etui za polnjenje in ga zaprite.

→ Prvi in tretji LED-indikator na etuiju za polnjenje dvakrat utripne. To je potrditev, da se ušesni slušalki polnita.

2. Etui za polnjenje priključite na električno napajanje s polnilnim kablom USB-C. Etui za polnjenje pa lahko tudi položite na sredino brezžičnega polnilnika, da omogočite brezžično polnjenje.

→ LED-indikatorji na etuiju za polnjenje prikazujejo stanje polnjenja.

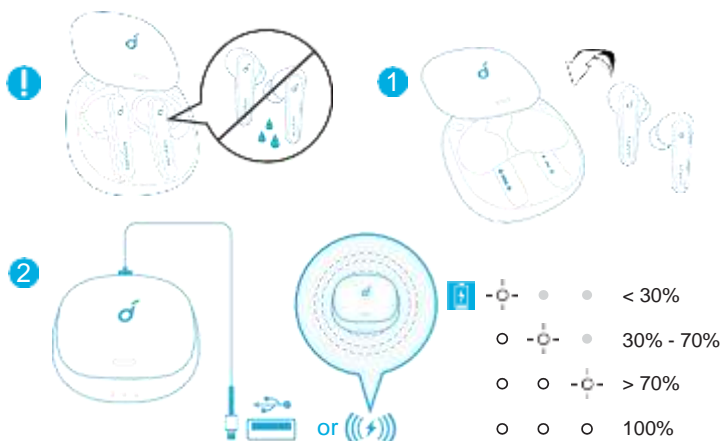

3. Če želite preveriti raven napolnjenosti baterije etuija za polnjenje, ga odprite, da vklopite LED-indikator.

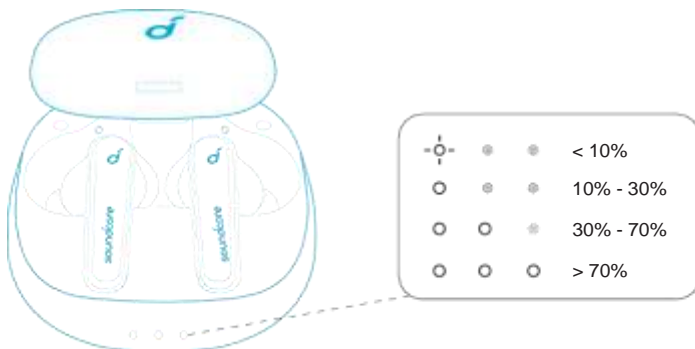

## Aplikacija Soundcore

Download the Soundcore app to enhance your experience.

**HearID:** HearID zabeleži vašo osebno slušno občutljivost na več frekvencah in analizira rezultate. Aplikacija zazna nastavitve izenačevalnika in ustvari prilagojen zvočni profil za vas.

**Prilagajanje uporabniškega vmesnika:** V stereo načinu je mogoče vse kontrolnike (npr. nastavitve glasnosti, upravljanje predvajanje in aktiviranje aplikacije Siri) prilagoditi v aplikaciji.

**Nastavitve izenačevalnika:** V aplikaciji lahko izbirate med več kot 20 nastavitvami izenačevalnika, s katerimi lahko optimizirate svojo izkušnjo, medtem ko uživate v različnih zvrsteh glasbe.

**Odpravljanje hrupa:** Izberite aktivni način odpravljanja hrupa, da zmanjšate hrup okolice glede na vašo okolico.

- **Prevoz:** zazna nizke frekvence, kot je hrup motorja in cest, za mirna potovanja in vožnje.
- **Na prostem:** zmanjša glasnost zvokov iz okolice v mestih za manj motenj.
- **V zaprtem prostoru:** zmanjša glasnost glasov in hrupa srednje frekvence v kavarnah ter drugih zaprtih prostorih.

**ANC po meri:** v aplikaciji prilagodite raven odpravljanja šumov svojim potrebam.

**Način prosojnosti:** ostanite pozorni na okolico tako, da dovolite zvoke iz okolice.

- **Popolnoma prosojno:** dovolite vse zvoke iz okolice.
- **Vokalni način:** glasovi izstopajo razločneje od drugih zvokov iz okolice.

**Posodobitev vdelane programske opreme ušesnih slušalk:** Če bo zaznana nova različica vdelane programske opreme, boste o tem obveščeni, ko boste ušesni slušalki povezali z aplikacijo. Poskrbite, da sta ušesni slušalki v etuiju za polnjenje in da je etui odprt, dokler nadgradnja vdelane programske opreme ni dokončana. Poskrbite, da se ušesni slušalki med nadgradnjo polnita, in preprečite vse prekinitve.

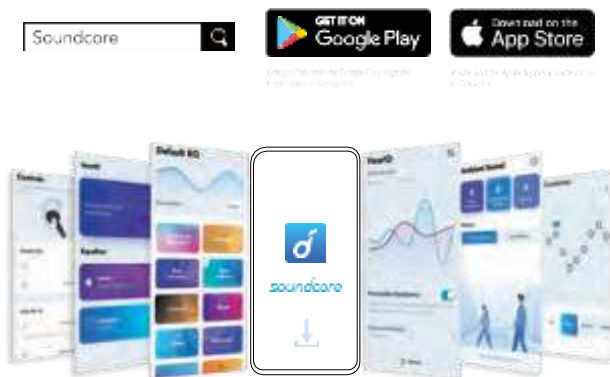

## Uporaba

1. Izberite konico slušalk, ki se najbolj prilega vašemu ušesu.
2. Vstavite ušesni slušalki v notranja kanala ušes in ju nežno zavrtite, da najdete najbolj udoben in varen položaj.

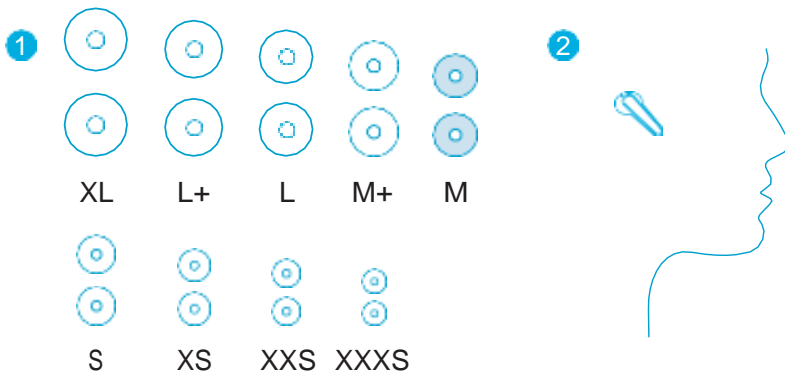

Ušesnim slušalkam je priloženih več parov ušesnih vstavkov, od katerih sta vnaprej nameščena ušesna vstavka srednje velikosti.

## Vklop/izklop

Odprite polnilno enoto in slušalki se bodo samodejno vklopile.

→ LED-indikator na ušesnih slušalkah zasveti za eno sekundo.

Za izklop vstavite ušesni slušalki v etui za polnjenje in ga zaprite.



Ušesni slušalki se med nošenjem ne izklopita, dokler se ne izprazni baterija. Ko odstranite ušesni slušalki, se po 30 minutah samodejno izklopita, če se ne povežeta z nobeno napravo.

## Seznanjanje prek povezave Bluetooth

1. Ko odprete etui za polnjenje, ušesni slušalki samodejno preklopita v način za seznanjanje prek povezave Bluetooth.

→ LED-indikator na eni ušesni slušalki začne hitro utripati, na drugi pa začne utripati počasi.

2. Na seznamu naprav Bluetooth v svoji napravi izberite »Soundcore Liberty Air 2 Pro«.

→ Ko je povezava vzpostavljena, LED-indikator na ušesnih slušalkah eno sekundo sveti belo.

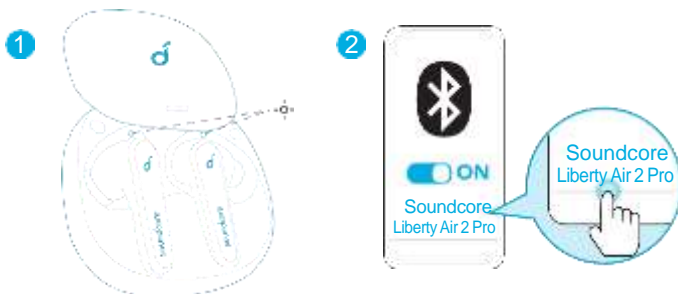

- Ušesni slušalki Soundcore ob vsakem vklopu samodejno vzpostavita povezavo z zadnjo uspešno povezano napravo, če je ta na voljo v dosegu povezave Bluetooth.
- Način mono: Če imate vzpostavljeno povezavo z omrežjem Bluetooth, lahko uporabite eno od ušesnih slušalk, drugo pa vstavite nazaj v etui za polnjenje in ga zaprite.
- Ko so slušalke vklopljene in povezane, baterija v eni od slušalk je prazna, slušalka pa je zato izklopljena, lahko drugo slušalko še naprej uporabljate.
- Med klicem vstavite eno od ušesnih slušalk v etui za polnjenje in ga zaprite, da aktivirate mikrofona v drugi slušalki.

## Povezava z drugo napravo

1. Ušesni slušalki vstavite v etui za polnjenje in ga ne zaprite. Pritisnite gumb na etuiju in ga držite 3 sekunde, dokler LED-indikatorji na ušesni slušalki ne začnejo utripati belo, da preklopite v način za seznanjanje.

2. Na seznamu naprav Bluetooth v svoji napravi izberite »Soundcore Liberty Air 2 Pro«.

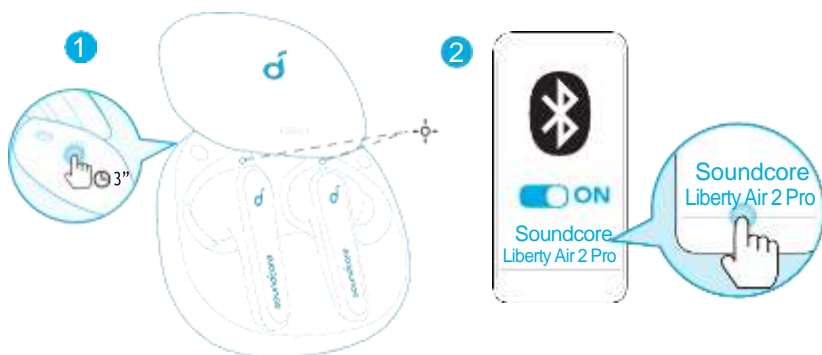

## Kontrolniki



🎵	
Predvajaj/ustavi	Dvakrat tapnite (R)
Naslednja skladba	Dvakrat tapnite (L)
☎️	
Sprejem klica	Dvakrat tapnite (L/D)
Answer a second incoming call and put the current call on hold	
Končanje/zavrnitev klica	Pritisnite in držite 2 sekundi (L/D)
Preklop med zadržanim in aktivnim klicem	
🔊	
Preklop med načini zvoka iz okolice (Odpravljanje šumov/običajno)	Pritisnite in držite 2 sekundi (L/D)

## Način Mono

Predvajaj/ustavi	Dvotap
Sprejem klica	
Končanje/zavrnitev klica	Pritisnite in držite 2 sekundi.
Vklopite Siri ali drugo programsko opremo glasovnega asistenta	



- Vse kontrolnike v načinu Stereo lahko prilagodite v aplikaciji Soundcore. V načinu mono ni mogoče prilagoditi vseh kontrolnikov v aplikaciji.
- Ko odstranite ušesni slušalki, se predvajanje glasbe samodejno začasno zaustavi. Za nadaljevanje predvajanje ju znova namestite v ušesa.
- Nastavite raven glasnosti prek povezane naprave v aplikaciji Soundcore.
- V stereo načinu je privzeto nastavljen način za odpravljanje šumov. Ušesni slušalki ob vsakem vklopu in vzpostavitvi povezave oziroma preklopu v stereo način iz načina mono izbereta zadnjo nastavitev.
- Odpravljanje šumov ali način prosojnosti nista na voljo v načinu mono.

## Ponastavi

V primeru kakršnih koli težav s povezljivostjo ali delovanjem boste morda morali ponastaviti ušesni slušalki.

1. Ušesni slušalki vstavite v etui za polnjenje in ga ne zaprite.
2. Pritisnite gumb na etuiju in ga držite 10 sekund, da LED-indikatorji 3-krat utripnejo rdeče, nato pa začnejo svetiti belo.
3. Počakajte, da LED-indikator na eni od ušesnih slušalk začne hitro utripati, na drugi pa počasi. To potrjuje uspešno ponastavitev in da lahko ušesni slušalki povežete običajno.



V nadaljevanju sta prikazana dva primera neuspešne ponastavitve, kar pomeni, da morate ponoviti prejšnje korake.

- Če utripa samo en LED-indikator ušesne slušalke;
- Če LED-indikatorja na obeh slušalkah utripata hitro.

## Tehnične značilnosti

Tehnične značilnosti se lahko spremenijo brez predhodnega opozorila.

Vhodna moč	5 V <sub>DC</sub> 0,5 A
Ocenjena izhodna moč	5 mW @ 1 % THD
Zmogljivost baterije	55 mA x 2 (ušesni slušalki); 500 mA (etui za polnjenje)
Čas polnjenja	2 ura 15-minutno polnjenje = 3 uri predvajanja
Čas predvajanja (odvisen od ravni glasnosti in vsebine)	Do 7 ur (Skupaj 26 ur z etuijem za polnjenje)
Čas predvajanja (z vklopljenim načinom ANC)	Do 6 ur (Skupaj 21 ur z etuijem za polnjenje)
Čas predvajanja (z vklopljenim načinom prosojnosti)	Do 6,5 ure (Skupaj 23 ur z etuijem za polnjenje)
Pogovor	Do 4 ure (Skupaj 14 ur z etuijem za polnjenje)
Velikost gonilnika	11 mm
Frekvenca odziva	20 Hz - 20 kHz
Impedanca	16 Ω
Raven vodoodpornosti (Stopnja vodoodpornosti se lahko sčasoma zaradi vsakdanje uporabe zmanjša)	IPX4 (Ušesni slušalki nista zasnovani za plavanje, tuširanje ali izpostavljenost bazenski ali morski vodi. Ne uporabljajte ju v savni ali parni kopeli. Etui za polnjenje ni vodoodporen.)
Različica Bluetooth	V 5.0
Domet Bluetooth	10 m/33 čevljev



# Laddar



- Ta bort skyddsfilmerna från öronsnäckorna innan de används för första gången.
- Torka av öronsnäckorna och USB-porten helt före laddning.
- Använd en certifierad USB-C-laddningskabel och laddare för att förhindra skada.
- Ladda båda öronsnäckorna och laddningsfodralet helt innan de används för första gången.

1. Sätt i öronsnäckorna i laddningsfodralet och stäng det.

→ Första och tredje indikatorlampan på laddningsfodralet blinkar två gånger. Detta bekräftar att öronsnäckorna laddas.

2. Anslut laddningsfodralet till nätaggregatet genom att använda en USB-C-laddningskabel. Alternativt placerar du laddningsfodralet i mitten på den trådlösa laddaren.

→ Indikatorlamporna på laddningsfodralet anger laddningsstatus.

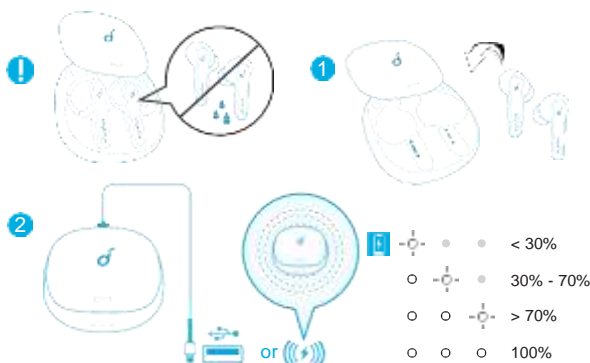

3. Kontrollera batterinivån på laddningsfodralet genom att öppna det för att aktivera indikatorlampan.

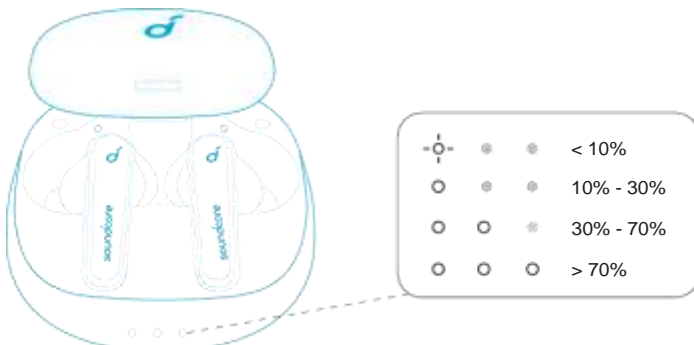

# Soundcore-app

Hämta Soundcore-appen för att få en bättre upplevelse.

**HearID:** HearID mappar din personliga hörselkänslighet vid fler frekvenser och analyserar resultatet. Det spårar EQ-inställningarna och skapar en personlig ljudprofil skapad åt dig.

**Anpassning av användargränssnitt:** I stereoläget kan alla reglagen (t.ex. justera volymen, styra uppspelningen, aktivera Siri) anpassas i appen.

**EQ-inställningar:** Det finns mer än 20 EQ-inställningar som du kan välja bland i appen för att optimera din upplevelse när du lyssnar på olika musikstilar.

**Brusreducering:** Välj ett aktivt brusreduceringsläge för att reducera omgivande brus.

- **Transport:** Inriktat på låga frekvenser och vägbuller för fridfulla resor.
- **Utomhus:** Reducerar omgivande ljud i stadsvimlet.
- **Inomhus:** Reducerar röster och mellanhöga frekvenser från kaféer och andra utrymmen inomhus.

**Anpassad ANC:** Justera brusreduceringen till önskad nivå i appen.

**Transparensläge:** Förbli medveten om din omgivning genom att släppa in omgivande ljud.

- **Helt transparent:** Hör allt omgivande ljud.
- **Talläge:** Röster sticker ut tydligare från andra omgivande ljud.

**Uppdatering av öronsnäckornas fasta programvara:** Du blir informerad en gång när den nya versionen av den fasta programvaran detekteras när du ansluter öronsnäckorna till appen. Se till att öronsnäckorna är placerade i laddningsfodralet och att fodralet förblir öppet tills firmware-uppgraderingen är färdig. Under uppgraderingen, se till att öronsnäckorna laddas och undvik att använda dem.

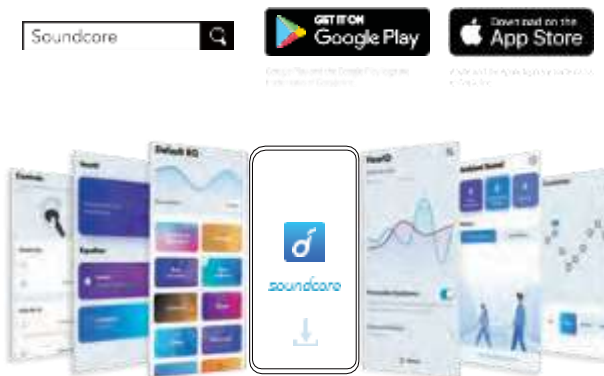

## Användning

1. Välj de öronsnäckor som passar dina öron bäst.
2. Sätt in öronsnäckorna i inre öronkanalen och vrid försiktigt så att du hittar det bekvämaste och säkraste läget.

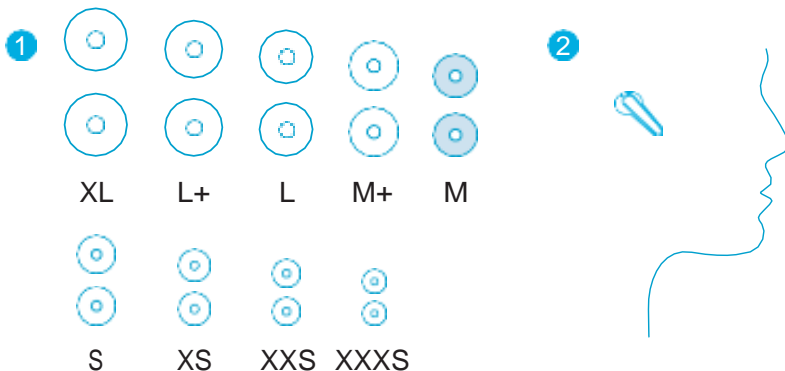

Dina öronsnäckor kommer med flera par EarTips, och de mellanstora EarTips har satts i på förhand.

## Slå på/stänga av

Öppna laddningsfodralet för att automatiskt slå på öronsnäckorna.

→ Indikatorlampan på öronsnäckorna lyser vita i 1 sekund.

Stäng av dem, genom att placera öronsnäckorna i laddningsfodralet och stänga fodralet.

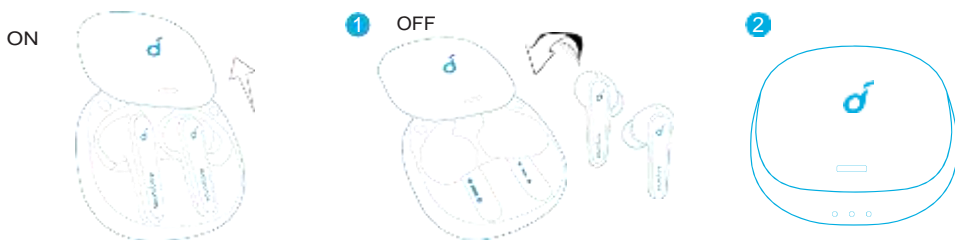

Medan öronsnäckorna är i kommer de inte att stängas av förrän batteriet har tagit slut. När du tar ur öronsnäckorna stängs de av automatiskt efter 30 minuter om ingen enhet är ansluten.

# Bluetooth-parkoppling

1. Öppna laddningsfodralet; Bluetooth-parkopplingsläget för öronsnäckorna aktiveras automatiskt.

→ Indikatorlampan på en öronsnäcka kommer att blinka snabbt och på den andra öronsnäckan pulserar den långsamt.

2. Välj "Soundcore Liberty Air 2 Pro" på enhetens Bluetooth-lista för att ansluta.

→ När de är anslutna lyser indikatorlampan på öronsnäckorna vita i 1 sekund.

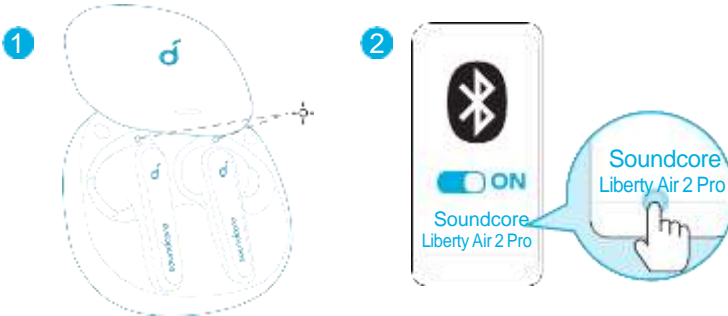

- Varje gång du slår på Soundcore-öronsnäckorna ansluts de automatiskt till den senast anslutna enheten om den befinner sig inom Bluetooth-räckvidden.
- Monoläge: När Bluetooth är anslutet kan du välja att använda bara en av öronsnäckorna genom att sätta tillbaka den andra i laddningsfodralet och stänga locket.
- När öronsnäckorna är påslagna och anslutna, om batteriet i en av öronsnäckorna tar slut och den stängs av kan du fortsätta att använda den andra.
- När ett samtal pågår, placera en av öronsnäckorna i laddningsfodralet och stäng det för att aktivera mikrofonen i den andra öronsnäckan.

## Parkoppla med en annan enhet

1. Sätt i öronsnäckorna i laddningsfodralet och lämna fodralet öppet. Håll knappen på fodralet intryckt i 3 sekunder tills LED-indikatorerna på öronsnäckorna blinkar vitt för att aktivera parkopplingsläget.

2. Välj "Soundcore Liberty Air 2 Pro" på enhetens Bluetooth-lista för att ansluta.

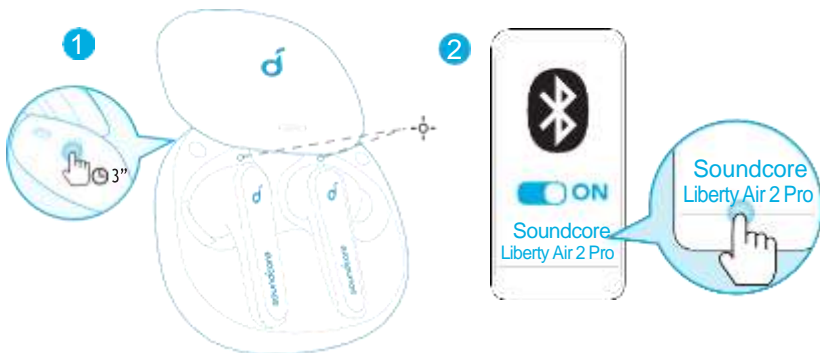

## Kontroller



🎵	
Spela upp/pausa	Tryck två gånger (R)
Nästa spår	Tryck två gånger (L)
☎️	
Svara på ett samtal	Tryck två gånger (L/R)
Svara ett andra inkommande samtal och parkera det aktuella samtalet	
Avsluta/avvisa ett samtal	Håll intryckt i 2 sekunder (Vänster/höger)
Växla mellan ett parkerat och ett aktivt samtal	
🔊	
Växla läge för omgivande ljud (Brusreducering/Normal)	Håll intryckt i 2 sekunder (Vänster/höger)

## Monoläge

Spela upp/pausa	Tryck två gånger
Svara på ett samtal	
Avsluta/avvisa ett samtal	Håll intryckt i 2 sekunder
Aktivera Siri/annan röststyrningsprogramvara	



- Alla kontroller i stereoläge kan anpassas i Soundcore-appen. I monoläge kan kontroller inte anpassas i appen.
- Uppspelningen av musik pausas automatiskt när öronsnäckorna tas ut; stoppa in dem igen för att fortsätta lyssna.
- Justera volymnivån via den anslutna enheten eller i Soundcore-appen.
- I stereoläge är brusreduceringsläget inställt som standard. Varje gång öronsnäckorna slås på och ansluts, eller växlas till stereoläge från monoläge, återställer öronsnäckorna den senaste inställningen.
- Brusreducering eller transparensläge är otillgängligt i monoläge.

## Återställning

Du kan behöva återställa öronsnäckorna om du upplever problem med anslutningen eller funktionen.

1. Sätt i öronsnäckorna i laddningsfodralet och lämna fodralet öppet.
2. Håll knappen på fodralet intryckt i 10 sekunder tills LED-indikatorerna på öronsnäckorna blinkar rött 3 gånger och sedan lyser vitt.
3. Vänta tills LED-indikatorn på en av öronsnäckorna blinkar snabbt medan den andra pulserar långsamt. Detta bekräftar att återställningen har lyckats och att öronsnäckorna kan anslutas på vanligt vis.



Följande två exempel indikerar att återställningen har misslyckats och att de två föregående stegen ska upprepas.

- Om endast indikatorlampan på ena öronsnäckan blinkar;
- Om indikatorlamporna på båda öronsnäckorna blinkar snabbt.

## Specifikationer

\*Specifikationerna kan ändras utan föregående meddelande.

Ingång	5 V  0,5 A
Nominell uteffekt	5 mW @ 1 % THD
Batterikapacitet	55 mA x 2 (öronsnäckor) 500 mA (laddningsfodral)
Laddningstid	2 timmar 15 minuters laddning = 3 timmars speltid
Speltid (varierar beroende på volymnivå och innehåll)	Upp till 7 timmar (Totalt 26 timmar med laddningsfodralet)
Speltid (med ANC-läget på)	Upp till 6 timmar (Totalt 21 timmar med laddningsfodralet)
Speltid (med transparensläget på)	Upp till 6,5 timmar (Totalt 23 timmar med laddningsfodralet)
Samtalstid	Upp till 4 timmar (Totalt 14 timmar med laddningsfodralet)
Storlek på högtalarelement	11 mm
Frekvensåtergivning	20 Hz - 20 kHz
Impedans	16 Ω
Vätskeskydd (Vätskeskyddet kan sänkas med tiden till följd av dagligt bruk)	IPX4 (Öronsnäckorna ska inte användas när du simmar eller duschar och ska inte utsättas för pool- eller havsvatten. Ska inte användas i bastu eller ångbad. Laddningsfodralet är inte vattentätt. )
Bluetooth-version	V 5.0
Bluetooth-räckvidd	10 m / 33 fot

## Şarj etme



- İlk kullanımdan önce kulaklıkların üzerindeki koruyucu filmi çıkarın.
- Şarj etmeden önce kulaklıkları ve USB bağlantı noktasını tamamen kurulaşın.
- Hasarların önüne geçmek için sertifikalı bir USB C şarj kablosu şarj cihazı kullanın.
- İlk kullanım öncesinde hem kulaklıkları hem de şarj kutusunu tamamen şarj edin.

1. Kulaklıkları şarj kutusuna yerleştirin ve kutuyu kapatın.

→ Şarj kutusundaki birinci ve üçüncü LED göstergeler iki kez yanıp sönecektir. Bu, kulaklıkların şarj edilmekte olduğunu gösterir.

2. Ürünle verilen USB-C şarj kablosunu kullanarak şarj kutusunu güç sağlayıcıya bağlayın. Alternatif olarak, şarj kutusunu kablosuz şarj cihazınızın ortasına yerleştirerek kablosuz şekilde şarj edebilirsiniz.

→ Şarj kutusundaki LED göstergeler şarj durumunu gösterir.

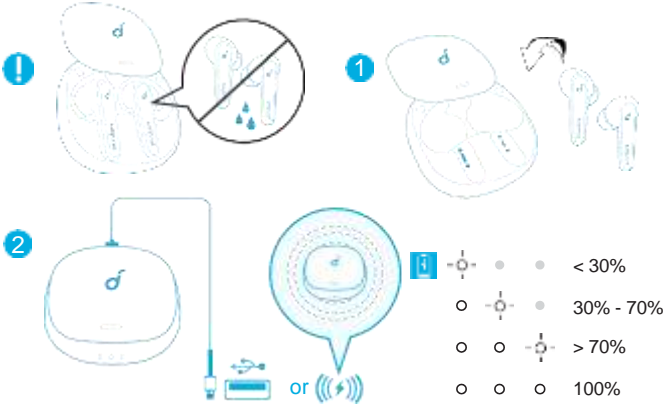

3. Şarj kutusunun pil seviyesini kontrol etmek istediğinizde LED göstergenin aktive edilmesi için kutuyu açın.

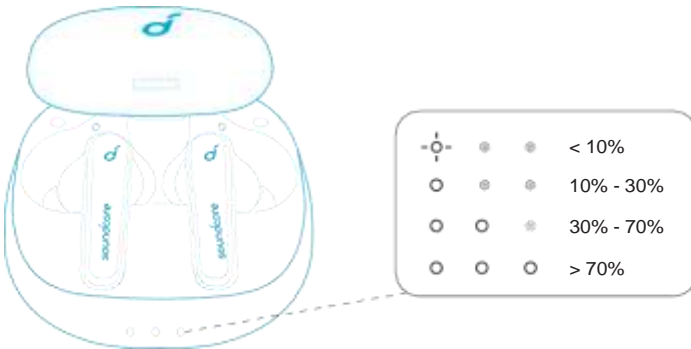



# Soundcore Uygulaması

Gelişmiş kullanım deneyimi için Soundcore uygulamasını indirin.

HearID: HearID, farklı frekanslardaki işitme duyarlılığınızı haritalar ve sonuçları analiz eder. EQ ayarlarını izler ve size uygun kişiselleştirilmiş bir ses profili oluşturur.

Kullanıcı arayüzünü özelleştirme: Stereo modda tüm kontroller (ör. ses ayarı, oynatma denetimi, Siri aktivasyonu) Uygulama içinde özelleştirilebilir.

EQ ayarları: Uygulama içinde farklı müzik türlerinin keyfini çıkarırken deneyiminizi en iyi hale getirmenizi sağlayan 20'den fazla EQ ayarı vardır.

Gürültü önleme: Çevrenizdeki ortam gürültüsünü azaltmak için bir aktif gürültü önleme modu seçin.

- Ulaşım: Huzurlu yolculuklar ve işe gidiş gelişler için motor ve yol sesi gibi düşük frekansları hedefler.
- Açık Alan: Dikkat dağınıklığını önlemek için şehirlerdeki ortam seslerini azaltır.
- Kapalı Alan: Kafe ve diğer kapalı mekanlardaki sesleri ve orta düzey frekansları azaltır.

Özel ANC: Gürültü önleme seviyesini Uygulama içinde kendinize uygun şekilde ayarlayın.

Geçirgenlik modu: Ortam seslerinin alınmasını sağlayarak çevrenizde olan bitenin farkında olun.

- Tam Geçirgenlik: Tüm ortam seslerini duyun.
- Vokal Modu: Sesler, diğer ortam seslerinden daha net bir şekilde öne çıkar.

Kulaklıkların donanım yazılımını güncelleme: Kulaklıkları Uygulama ile bağıladığınızda yeni bir donanım yazılım sürümü tespit edilirse bilgilendirilirsiniz. Kulaklıkların şarj kutusuna yerleştirildiğinden ve cihaz yazılımı yükseltmesi tamamlanana kadar kutunun açık kaldığından emin olun. Yükseltme sırasında, kulaklıkların şarj edilmekte olduğundan emin olun ve başka bir işlem yapmayın.



## Takma

1. Kulaklarınıza en uygun kulaklık uçlarını seçin.
2. Kulaklıkları kulaklarınızın iç kanalına yerleştirin ve en rahat ve güvenli konumu bulana kadar yavaşça çevirin.

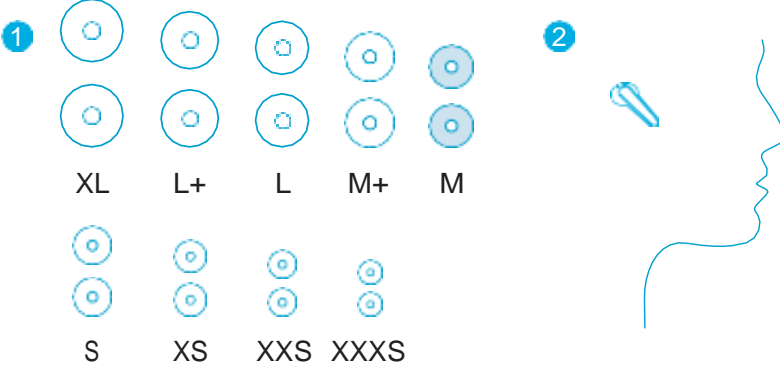

Kulaklıklarınızla birlikte birden çok kulaklık ucu çifti gelir, Orta boy olan kulaklık ucu kulaklıklara takılmıştır.

## Güç Açma/Kapatma

Şarj kutusunu açın, kulaklıklar otomatik olarak açılacaktır.

→ Kulaklıklardaki LED gösterge 1 saniye boyunca beyaz renkte yanar.

Kapatmak için kulaklıkları şarj kutusuna yerleştirin ve kutuyu kapatın.

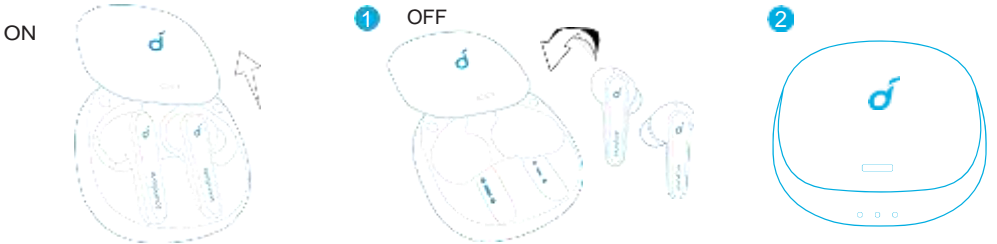

Kulaklıkları takıyorsanız pilleri bitene kadar kapanmayacaklardır. Kulaklıkları kulağınızdan çıkardığınızda bağlı bir cihaz yoksa 30 dakika sonra otomatik olarak kapanacaklardır.

## Bluetooth Eşleştirme

1. Şarj kutusunu açın, kulaklıklar otomatik olarak Bluetooth eşleştirme moduna girecektir.

→ Bir kulaklıktaki LED gösterge hızla yanıp sönecek ve diğer kulaklıktaki LED gösterge çok yavaş yanıp sönecektir.

2. Bağlamak için cihazınızın Bluetooth listesinde "Soundcore Liberty Air 2 Pro" seçimini yapın.

→ Başarıyla bağlandığında, kulaklıklardaki LED gösterge 1 saniye boyunca beyaz renkte yanacaktır.

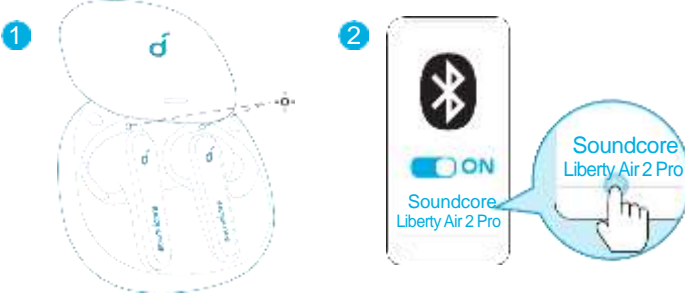

- Soundcore kulaklığınızı her açtığınızda kulaklık Bluetooth aralığında bulunan en son başarıyla bağlanmış olan cihaza otomatik olarak bağlanacaktır.
- Mono mod: Bluetooth bağlandığında kulaklıklardan birini şarj kutusuna yerleştirip kutunun kapağını kapatarak derseniz yalnızca bir kulaklığı kullanabilirsiniz.
- Kulaklıklar açıldığında ve bağlandığında kulaklıklardan birinin şarjı yoksa ve kapandıysa diğer kulaklığı kullanmaya devam edebilirsiniz.
- Aramalar sırasında kulaklıklardan birini şarj kutusuna yerleştirin ve kutunun kapağını kapatın, diğer kulaklıktaki mikrofon aktive edilecektir.

## Başka cihazla eşleştirme

1. Kulaklıkları şarj kutusuna yerleştirin ve kutuyu açık bırakın. Eşleştirme moduna girmek için kulaklığın LED göstergeleri beyaz renkte yanıp sönmeye kadar kutunun üzerindeki düğmeyi 3 saniye basılı tutun.

2. Bağlamak için cihazınızın Bluetooth listesinde "Soundcore Liberty Air 2 Pro" seçimini yapın.

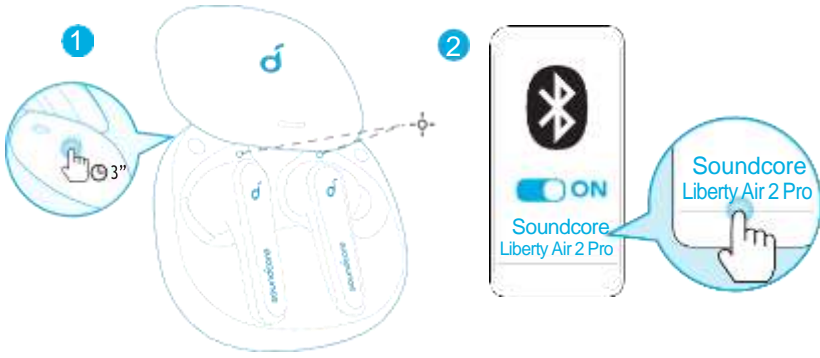

## Kontroller

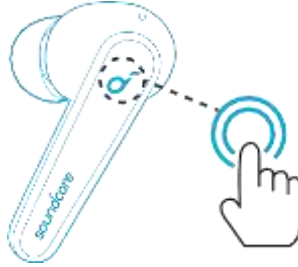

🎵	
Oynatma/Duraklatma	Çift dokunun (R)
Sonraki parça	Çift dokunun (L)
☎️	
Aramaları yanıtla	Çift dokunun (L/R)
İkincil bir gelen aramayı yanıtlayarak ve mevcut aramayı beklemeye alma	
Aramaları sonlandır/reddet	2 saniye basılı tutun (L/R)
Beklemeye alınan aramadan aktif aramaya geç	
🔊	
Ortam sesi modlarını değiştir (Gürültü Önleme/Normal)	2 saniye basılı tutun (L/R)

## Mono mod

Oynatma/Duraklatma	Çift dokunun
Aramaları yanıtla	
Aramaları sonlandır/reddet	2 saniye boyunca basılı tutun
Siri'yi veya diğer bir sesli asistan yazılımını aktive etme	



- Stereo moddaki tüm kontroller Soundcore Uygulamasında özelleştirilebilir. Mono modda, kontroller Uygulama içinde özelleştirilemez.
- Kulaklıklar çıkarıldığında çalan müzik otomatik olarak duraklatılır, devam ettirmek için kulaklıkları tekrar takın.
- Bağlı cihazda veya Soundcore Uygulamasında ses seviyesini ayarlayın.
- Stereo modda, gürültü önleme modu varsayılan olarak ayarlıdır. Kulaklıkları açıp bağlandığınız her defasında veya mono moddan stereo moda geçtiğinizde kulaklıklarınız son ayarı geri yükleyecektir.
- Gürültü önleme veya geçirgenlik modu mono modda kullanılamaz.

## Sıfırlama

Bağlantı veya işlevsellik sorunları yaşarsanız kulaklıkları sıfırlamanız gerekebilir.

1. Kulaklıkları şarj kutusuna yerleştirin ve kutuyu açık bırakın.
2. LED göstergeler 3 defa kırmızı renkte yanıp söndükten sonra beyaza dönene kadar kutunun üzerindeki düğmeyi 10 saniye basılı tutun.
3. Kulaklıklardan birindeki LED gösterge hızla yanıp sönerken diğeri çok yavaş yanıp sönene kadar bekleyin. Bu, sıfırlamanın başarılı olduğunu ve kulaklıklarınızın normal şekilde bağlanabileceğini doğrular.



Aşağıdaki iki örnek, sıfırlamanın başarılı olmadığını ve önceki adımların tekrarlanması gerektiğini gösterir.

- Yalnızca bir kulaklığın LED göstergesi yanıp sönüyorsa;
- Her iki kulaklıktaki LED gösterge de hızlıca yanıp sönüyorsa.

## Teknik Özellikler

Teknik özellikler önceden bildirilmeksizin değiştirilebilir.

GİRİŞ	5 V <sub>DC</sub> 0,5 A
Nominal çıkış gücü	5 mW @ %1 THD
Pil kapasitesi	55 mA x 2 (kulaklık); 500 mA (şarj kutusu)
Şarj Süresi	2 saat 15 dakika şarj = 3 saat oyun süresi
Çalma süresi (ses seviyesine ve içeriğe göre değişiklik gösterir)	7 saate kadar (Şarj kutusuyla toplam 26 saat)
Çalma süresi (ANC modu açıkken)	6 saate kadar (Şarj kutusuyla toplam 21 saat)
Çalma süresi (geçirgenlik modu açıkken)	6,5 saate kadar (Şarj kutusuyla toplam 23 saat)
Konuşma süresi	4 saate kadar (Şarj kutusuyla toplam 14 saat)
Sürücü boyutu	11 mm
Frekans yanıtı	20 Hz - 20 kHz
Empedans	16 Ω
Su geçirmezlik seviyesi (Su geçirmezlik seviyesi, günlük kullanımın bir sonucu olarak zamanla azalabilir)	IPX4 (Kulaklıklar yüzmek, duş almak için veya havuz ya da okyanus suyuna dayanacak şekilde tasarlanmamıştır. Sauna veya buhar odalarında kullanmayın. Şarj kutusu su geçirmez değildir. )
Bluetooth sürümü	V 5.0
Bluetooth aralığı	10 m / 33 ft

# 充電



- ・ イヤホンを初めてご使用になる前に保護フィルムをはがしてください。
- ・ イヤホンと USB ポートを完全に乾かしてから、充電してください。
- ・ 損傷を防ぐため、付属の USB-C ケーブルを使用してください。
- ・ 初めてご使用になる前に、両方のイヤホンと充電ケースを満充電にしてください。

1. 充電ケースに両方のイヤホンを戻し、充電ケースを閉じます。

→ イヤホンの充電が開始すると、充電ケースの 1 つ目と 3 つ目の LED インジケータが 2 回点滅します。

2. USB-C ケーブルを使用して、充電ケースを電源に接続します。充電ケースはワイヤレス充電器による充電も可能です (ワイヤレス充電器は別売り)。充電ケースをワイヤレス充電器の中央に合わせてください。

→ 充電ケースの LED インジケータに充電ステータスが表示されます。

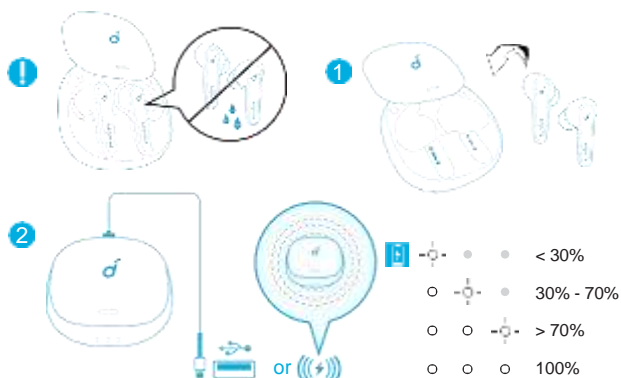

3. 充電ケースを開閉することで、充電ケースの LED インジケータでバッテリー残量を確認できます。

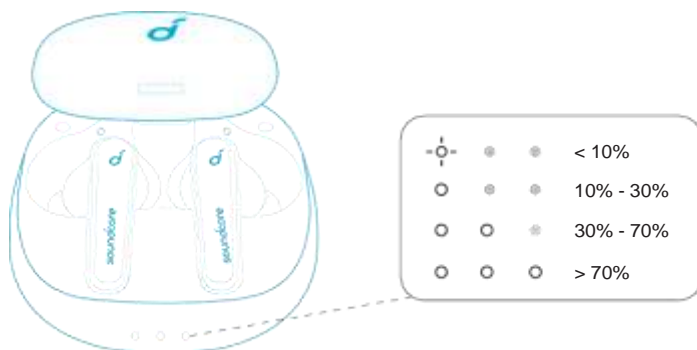

# Soundcore アプリ

Soundcore アプリをダウンロードすると、より充実した機能をお楽しみいただけます。

**HearID:** 複数の周波数帯で個人の聴覚感度をマッピングし、結果を分析します。お客様向けにパーソナライズされたイコライザー設定を作成します。

**タッチ操作カスタマイズ機能:** イヤホンのタッチ操作をカスタマイズすることができます。モノラルモード（片方だけのイヤホンを使用している状態）ではアクティブノイズキャンセリング（ANC）などのモード切り替えは利用できません。

**イコライザー設定:** アプリでは 20種類以上のイコライザー設定から最適なものを選びいただけます。様々なジャンルの音楽を最適な音質でお楽しみいただけます。

**ノイズキャンセリング:** ノイズキャンセリングモードを選択すると、周囲の状況に応じてノイズを軽減できます。

- ・ 交通機関: エンジンや路面騒音などの低域の周波数を軽減します。
- ・ 屋外: 外出先での周囲のノイズを軽減します。
- ・ 屋内: カフェなどの室内空間での周囲の声や中周波ノイズを軽減します。

**カスタム:** ノイズキャンセリングレベルをアプリ上でカスタマイズできます。

**外音取り込み:** 音楽を聴きながら、会話や公共施設のアナウンス等の外音を取り込んで聴くことができます。

- ・ 全ての外音: 全ての外音を取り込みます。
- ・ 音声フォーカス: 他の外音に比べて、音声（会話やアナウンス等）をよりはっきりと取り込みます。

**ファームウェア更新:** 本製品をアプリに接続する際に新しいバージョンのファームウェアが検出されると通知されます。アプリの指示に沿って最新の状態に更新してください。ファームウェアの更新が完了するまで充電ケースに入れ、ケースを開いた状態にしてください。また、両方のイヤホンが充電状態であることを確認し、更新が完了するまで操作はしないようにしてください。





## 装着

1. 耳のサイズに合うイヤーチップを選択します。



ご自身に合った密閉感の高いイヤーチップのサイズを選択することで、最適な音質とノイズキャンセリング効果を得ることができます。

2. イヤホンを耳の奥までしっかりはめ込み、最適な位置に来るようにゆっくりとひねって固定します。

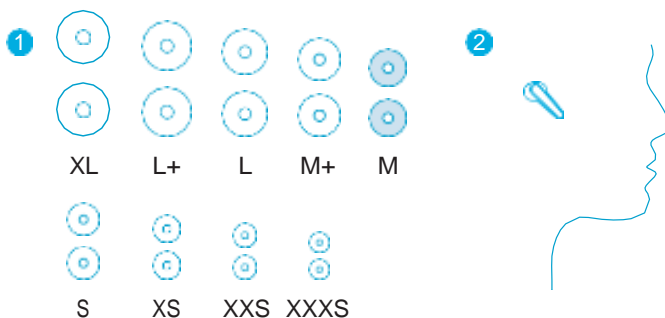

本製品には複数のイヤーチップが付属しており、そのうち、Mサイズのイヤーチップがすでにイヤホンに取り付けられています。

## 電源オン / オフ

充電ケースを開くと、両方のイヤホンの電源が自動的にオンになります。

→ 両方のイヤホンの LED インジケーターが 1 秒間白く点灯します。

充電ケースに両方のイヤホンを戻し、ケースを閉じると、イヤホンの電源は自動的にオフになります。

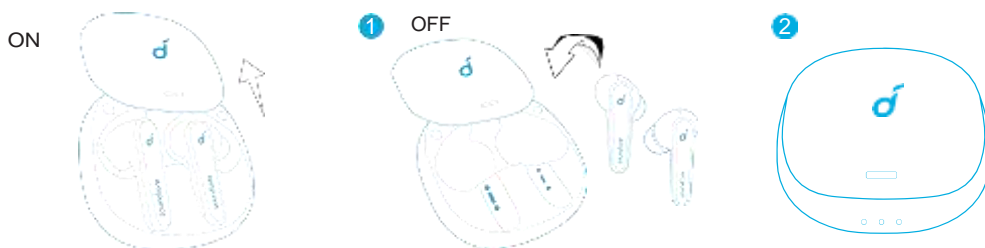

イヤホンを装着している際には、バッテリーが消耗するまで電源はオフになりません。イヤホンを取り外すと、接続されている機器がない場合、30 分後に自動的に電源がオフになります。

## ペアリング

1. 充電ケースを開くと、両方のイヤホンが自動的に Bluetooth ペアリングモードになります。  
→ 一方のイヤホンの LED インジケーターが速く点滅し、もう一方のイヤホンの LED インジケーターがゆっくり点滅します。
2. ご使用の機器の Bluetooth 設定画面で「Soundcore Liberty Air 2 Pro」を選択し接続してください。  
→ 正常に接続されると、両方のイヤホンの LED インジケーターが 1 秒間白く点灯します。

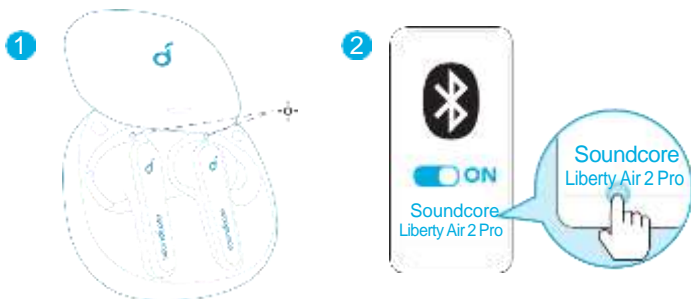

- Soundcore イヤホンの電源をオンにすると、前回正常に接続された機器が Bluetooth 動作範囲内で可能な場合は、自動的に接続されます。
- モノラルモード: Bluetooth 接続中に、片方のイヤホンを外すともう一方のイヤホンのみを引き続き使用できます。
- イヤホンを使用中に、一方のイヤホンの充電がなくなり電源がオフになった場合でも、もう一方の充電残量のあるイヤホンを引き続き使用できます。
- 通話中に一方のイヤホンを外すと、もう一方のイヤホンのマイクが有効になります。

## 別の機器とのペアリング

1. 充電ケースに両方のイヤホンを戻し、充電ケースを開いた状態にしてください。ケースのボタンを 3 秒間押し続け、イヤホンの LED インジケーターが白く点滅し、ペアリングモードになるまで待ちます。
2. ご使用の機器の Bluetooth 設定画面で「Soundcore Liberty Air 2 Pro」を選択し接続してください。

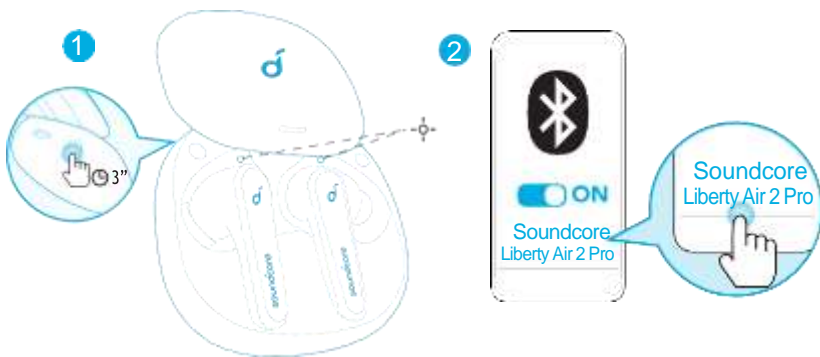

## 操作方法



🎵	
再生 / 一時停止	2 回タップ (右)
次へ	2 回タップ (左)
☎	
着信に応答する	2 回タップ (左 / 右)
現在の通話を保留し、新規着信に応答する	
通話を終了する / 着信の拒否	2 秒間長押し (左 / 右)
保留中の通話と現在の通話を切り替える	
モードを切り替える (ノイズキャンセリング / 標準)	🔊
	2 秒間長押し (左 / 右)

着信に応答する	2 回タップ
通話を終了する / 着信の拒否	
Siri などの音声アシスタントを起動する	2 秒間長押し



- ステレオモードでは、すべての操作を Soundcore アプリ上でカスタマイズできます。モノラルモードでは ANC などのモード切り替えは利用できません。
- イヤホンを耳から外すと、音楽が自動的に一時停止になります。再度装着すると音楽が再開されます。
- Bluetooth で接続された機器を使用して音量を調節します。また、Soundcore アプリ上でタッチコントロールをカスタマイズすると、イヤホンのタッチ操作から音量を調節することができます。
- ステレオモードでは、ノイズキャンセリングモードがデフォルトとして設定されています。電源をオンにして接続した際、またはモノラルモードからステレオモードに切り替えた際には、前回使用した設定が使用されます。
- ノイズキャンセリングまたは外音取り込みモードは、モノラルモードでは使用できません。

## リセット

片耳からしか音が聞こえない場合やイヤホンと機器を適切に接続できない場合は、以下の手順に従ってイヤホンをリセットしてください。

1. 最初に、お使いの機器の Bluetooth 設定画面から「Soundcore Liberty Air 2 Pro」の登録を解除します。充電ケースに十分な電池残量があることを確認し、左右のイヤホンを充電ケースに戻します。
2. 充電ケースのカバーを開いた状態で、ケースのボタンを 10 秒間長押しします。イヤホンの LED インジケーターが、赤色に 3 回点滅してから白く点灯するまで待ちます。
3. 一方のイヤホンの LED インジケーターが速く点滅し、もう一方のイヤホンの LED インジケーターがゆっくり点滅していることを確認の上、再度ご利用の機器とペアリングしてください。





以下の場合、リセットが正常に行われていません。前のステップに戻り再度リセットを行ってください。

- ・一方のイヤホンの LED インジケーターのみが点滅している
- ・両方の LED インジケーターが速く点滅している

## 製品の仕様

仕様は予告なく変更されることがあります

入力	5V — 0.5A
定格出力	5mW @ 1% THD
バッテリー容量	mA x 2 (イヤホン) 500mA (充電ケース)
充電時間	約 2 時間 15 分間の充電で約 3 時間の再生
再生可能時間 (音量やコンテンツにより異なる)	最大 7 時間 (充電ケースを使用した場合、合計 26 時間)
再生可能時間 (ノイズキャンセリングモードをオンにした場合)	最大 6 時間 (充電ケースを使用した場合、合計 21 時間)
再生可能時間 (外音取り込みモードをオンにした場合)	最大 6.5 時間 (充電ケースを使用した場合、合計 23 時間)
通話時間	最大 4 時間 (充電ケースを使用した場合、合計 14 時間)
ドライバーのサイズ	11 mm
周波数応答	20Hz - 20kHz
電気抵抗	16 Ω
防水規格 (通常の使用をしていても経年から、防水性能が低下することがあります)	IPX4 (イヤホン本体のみ) (本製品の防水性能は運動時や小雨程度の水に対応しています。シャワー、プール、海、またはサウナでの使用はしないでください。)
通信方式	Bluetooth 5
Bluetooth 動作範囲	10m

# 충전



- 이어버드를 처음 사용하기 전에 이어버드에서 보호 필름을 제거합니다 .
- 충전하기 전에 이어버드와 USB 포트를 완전히 건조하세요 .
- 기기 손상을 방지하기 위해 인증된 USB-C 충전 케이블 및 충전기를 사용하세요 .
- 처음 사용하기 전에 이어버드와 충전 케이스를 완전히 충전하세요 .

1. 이어버드를 충전 케이스에 넣고 뚜껑을 닫습니다 .

→ 충전 케이스의 첫 번째 및 세 번째 LED 표시등이 두 번 깜박입니다 . 이는 이어버드가 충전되고 있다는 뜻입니다 .

2. USB-C 충전 케이블로 충전 케이스를 전원 공급 장치에 연결합니다 . 또는 무선으로 충전하려는 경우 무선 충전기 중앙에 충전 케이스를 놓습니다 .

→ 충전 케이스의 LED 표시등을 보면 충전 상태를 알 수 있습니다 .

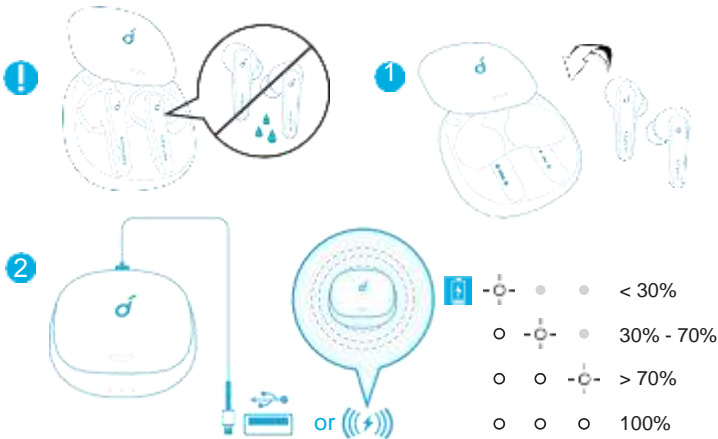

3. 충전 케이스의 배터리 잔량을 확인하려면 LED 표시등이 켜지도록 충전 케이스를 엽니다 .

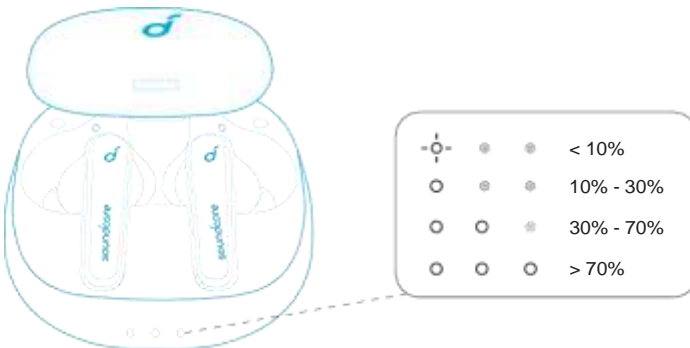

# Soundcore 앱

경험 향상을 위해 Soundcore 앱을 다운로드합니다.

**HearID:** HearID 는 개인의 청각 민감도를 여러 주파수로 매핑하고 결과를 분석합니다. Soundcore 앱은 EQ 설정을 추적하고 맞춤형 사운드 프로필을 생성합니다.

**사용자 인터페이스 맞춤 설정:** 스테레오 모드에서는 모든 컨트롤 (예: 볼륨 조정, 재생 제어, Siri 활성화) 을 Soundcore 앱에서 원하는 대로 설정할 수 있습니다.

**EQ 설정:** 다양한 장르의 음악을 즐길 때 Soundcore 앱에서 20 가지 이상의 EQ 설정을 선택하여 음향을 최적화할 수 있습니다.

**노이즈 캔슬링:** 소음 제거 활성화 모드를 선택하여 주변 환경에 따라 주변 소음을 저감합니다.

- 이동: 평화로운 이동과 통근을 위해 엔진 및 도로 소음 같은 저주파 소음을 중점적으로 차단합니다.
- 실외: 산만함을 줄이기 위해 도시의 주변 소음을 줄입니다.
- 실내: 커피숍 및 기타 실내 공간에서 발생하는 음성 및 중간 주파수 소음을 줄입니다.

**사용자 지정 ANC:** Soundcore 앱에서 소음 제거 수준을 조정할 수 있습니다.

**트랜스패런시 모드:** 주변 상황을 인지할 수 있도록 주변 소음을 허용합니다.

- 풀 트랜스패런시: 모든 주변 소음을 완전히 허용합니다.
- 음성 모드: 다른 주변 소음보다 음성이 더 명확하게 들립니다.

**이어버드 펌웨어 업데이트:** 이어버드를 앱에 연결할 때 새로운 버전의 펌웨어가 감지되면 알림을 받게 됩니다. 이어버드를 충전 케이스에 넣고 펌웨어 업그레이드가 완료될 때까지 케이스를 열어둡니다. 이어버드가 충전되고 있는지 확인하고 업그레이드가 완료될 때까지 그대로 둡니다.

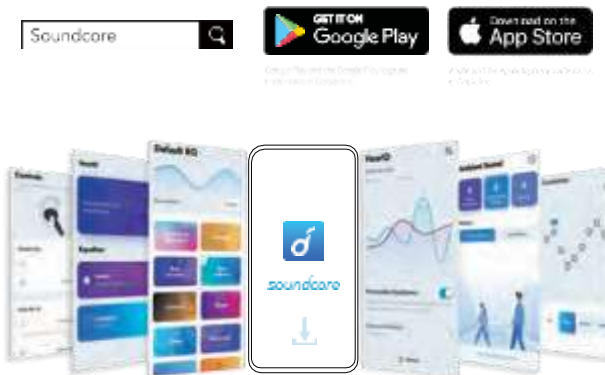

## 착용

1. 귀에 가장 잘 맞는 이어 팁을 선택합니다.
2. 이어버드를 귀 안쪽에 넣고 가장 편하면서도 밀착되는 느낌이 들 때까지 부드럽게 돌립니다.

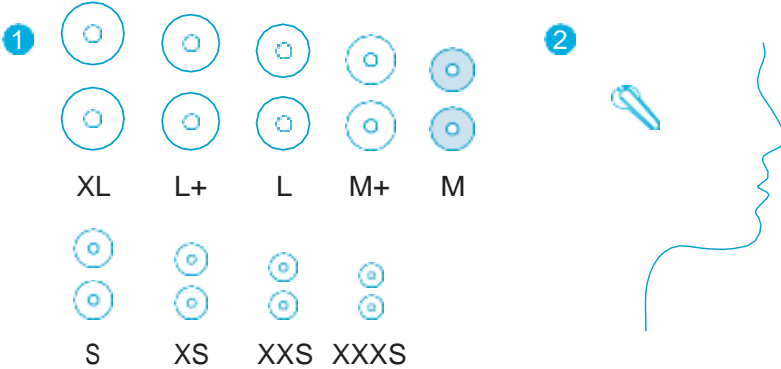

이 드에는 여러 쌍의 이어 팁이 함께 제공되는데, 그중 중간 크기의 이어 팁이 사전 설치되어 있습니다.

## 전원 켜기 / 끄기

- 충전 케이스를 열면 이어버드의 전원이 자동으로 켜집니다.
- 이어버드의 LED 표시등이 1 초 동안 흰색으로 켜집니다.
- 전원을 끄려면 이어버드를 충전 케이스에 넣고 뚜껑을 닫습니다.

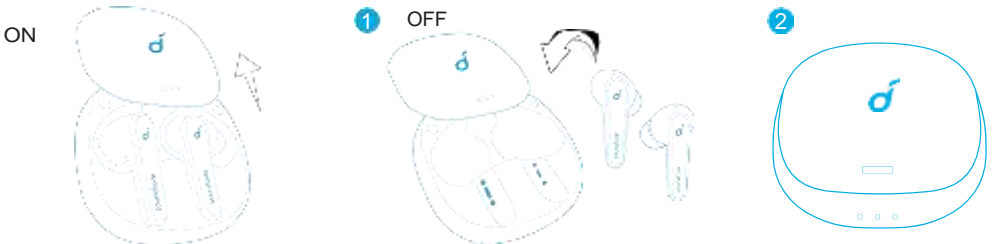

이어버드를 착용하면 배터리가 소진될 때까지 전원이 꺼지지 않습니다. 이어버드를 귀에서 빼고 30 분간 아무 기기도 연결되지 않으면 자동으로 이어버드의 전원이 꺼집니다.



# Bluetooth 페어링

1. 충전 케이스를 열면 이어버드의 Bluetooth 페어링 모드가 시작됩니다.

→ 한쪽 이어버드의 LED 표시등이 빠르게 깜박이고, 다른 쪽 이어버드의 LED 표시등이 천천히 깜박입니다.

2. 기기 Bluetooth 목록의 “Soundcore Liberty Air 2 Pro”를 선택해서 연결합니다.

→ 연결에 성공하면 이어버드의 LED 표시등이 1 초 동안 흰색으로 켜집니다.

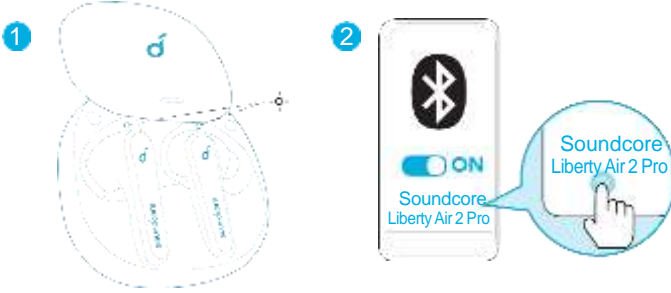

- Soundcore 이어버드의 전원을 켰을 때 마지막으로 연결에 성공했던 장치가 Bluetooth 통신 범위 안에 있는 경우 이 장치에 자동으로 연결됩니다.
- 모노 모드 : Bluetooth 가 연결되었을 때 이어버드 중 하나를 충전 케이스에 넣고 케이스를 닫으면 다른 하나를 사용할 수 있습니다.
- 전원이 켜지고 연결되었을 때 이어버드 중 한쪽이 배터리가 부족하고 전원이 꺼지는 경우 다른 쪽을 계속 사용할 수 있습니다.
- 통화 중인 경우 이어버드 중 한쪽을 충전 케이스에 넣고 닫으면 다른 쪽 이어버드의 마이크가 활성화됩니다.

## 다른 장치 페어링

1. 이어버드를 충전 케이스에 넣고 뚜껑을 열어둡니다. 이어버드의 LED 표시등이 흰색으로 깜박이면서 페어링 모드가 시작될 때까지 케이스의 버튼을 3 초 동안 길게 누릅니다.

2. 기기 Bluetooth 목록의 “Soundcore Liberty Air 2 Pro”를 선택해서 연결합니다.

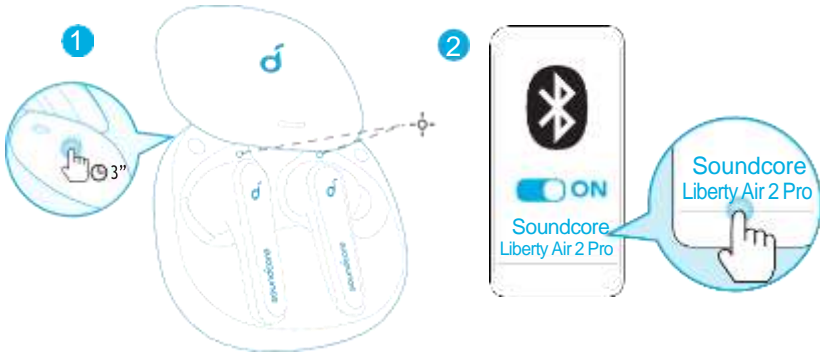

## 컨트롤

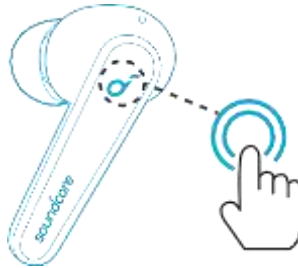

🎵	
재생 / 일시중지	두 번 탭합니다 (R).
다음 트랙	두 번 탭합니다 (L).
☎	
통화 음단 및 현재 통화는 대기상태로 두	두 번 탭합니다 (L/R).
통화 종료 / 수신 거부	왼쪽 또는 오른쪽 이어버드를 2 초간 길게 누릅니다 .
대기 중인 통화와 연결된 통화 간 전환	
🗣️(?)	
주변 소음 허용 모드로 전환	왼쪽 또는 오른쪽 이어버드를 2 초

모노 모드	
전화 받기	두 번 탭합니다.
통화 종료 / 수신 거부	2 초간 길게 누릅니다.
Siri 또는 기타 음성 지원 소프트웨어 활성화	



- 스테레오 모드의 모든 컨트롤은 Soundcore 앱에서 사용자 지정할 수 있습니다. Soundcore 앱에서 모노 모드로 전환한 후 모든 컨트롤을 원하는 대로 설정할 수 있습니다.
- 이어버드를 귀에서 빼면 음악 재생이 자동으로 중단되고 다시 착용하면 음악이 다시 재생됩니다.
- 연결된 장치 또는 Soundcore 앱을 통해 볼륨 레벨을 조정할 수 있습니다.
- 스테레오 모드에서 기본 설정 모드는 소음 제거 모드입니다. 전원을 켜고 연결하거나 모노 모드에서 스테레오 모드로 전환할 때마다 이어버드가 마지막 설정으로 복원됩니다.
- 모노 모드에서는 소음 제거 또는 트랜스퍼런시 모드를 사용할 수 없습니다.

## 재설정

연결 문제나 기능 문제가 발생하면 이어버드를 초기화해야 합니다.

1. 이어버드를 충전 케이스에 넣고 뚜껑을 열어둡니다.
2. 이어버드의 LED 표시등이 빨간색으로 세 번 깜박인 후 흰색으로 바뀔 때까지 케이스의 버튼을 10 초간 길게 누릅니다.
3. 한쪽 이어버드의 LED 표시등이 빠르게 깜박이고 다른 한쪽이 천천히 깜박일 때까지 기다립니다. 이제 초기화가 완료되었고 이어버드를 정상적으로 연결할 수 있습니다.



다음 두 가지 현상이 나타나는 경우 재설정에 실패한 것이므로 이전 단계를 다시 시도해야 합니다.

- 한쪽의 이어버드 LED 표시등만 깜박일 경우.
- 양쪽 이어버드의 LED 표시등이 빠르게 깜박입니다.

# 사양

사양은 사전 통지 없이 변경될 수 있습니다 .

입력	5 V <sub>DC</sub> - 0.5 A
정격 출력 전원	5 mW @ 1% THD
배터리 용량	mAx 2 개 ( 이어버드 ) 500mA( 충전 케이스 )
충전 시간	2 시간 15 분 충전 = 3 시간 재생
재생 시간 ( 볼륨 수준과 사용 콘텐츠에 따라 달라 짐 )	최대 7 시간 ( 충전 케이스 사용 시 총 26 시간 )
재생 시간 ( ANC 모드가 켜진 상태 )	최대 6 시간 ( 충전 케이스 사용 시 총 21 시간 )
재생 시간 ( 트랜스퍼런시 모드가 켜진 상태 )	최대 6.5 시간 ( 충전 케이스 사용 시 총 23 시간 )
통화 시간	최대 4 시간 ( 충전 케이스 사용 시 총 14 시간 )
드라이버 크기	11 mm
주파수 응답	20 Hz - 20 kHz
임피던스	16 Ω
방수 수준 ( 이어버드를 장기간 사용하다 보면 자 연스럽게 방수 성능이 저하될 수 있습니 다 . )	IPX4 ( 이어버드는 수영장 , 샤워실 , 냇가 또는 바닷가에 서 사용할 수 있도록 설계되지 않았습니다 . 사우 나탕이나 한증실에서 이어버드를 사용하지 마십시 오 . 충전 케이스는 방수되지 않습니다 . )
Bluetooth 버전	V 5.0
Bluetooth 범위	10m

# 充电



- 首次使用前，请先揭掉耳机上的保护膜。
- 充电前请确保耳机和 USB 充电端口完全干燥。
- 使用经过认证的 USB-C 充电线及充电器，避免损坏设备。
- 首次使用前，请确保充电盒连同耳机充满电。

1. 将耳机放入充电盒，并关上充电盒。

→ 充电盒上的第一和第三个 LED 指示灯将会闪烁两次。 这表明耳机已在充电状态。

2. 使用附带 USB-C 充电线将充电盒连接至电源。或者，您也可以将充电盒置于您的无线充电器的正中央，以进行无线充电。

→ 充电盒上的 LED 指示灯会显示充电状态。

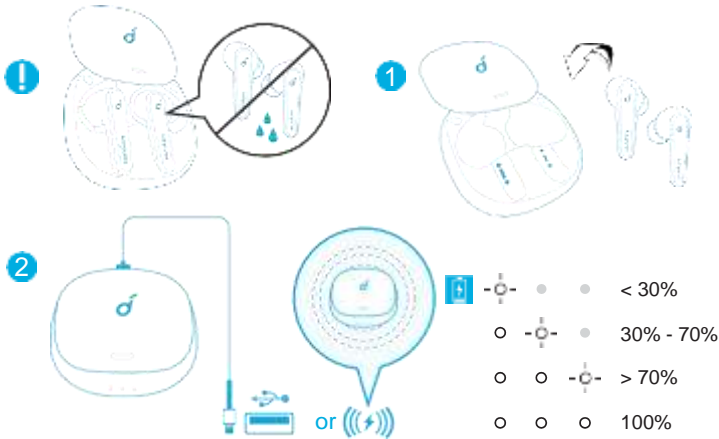

3. 如要检查充电盒的电池电量，请打开充电盒以启动 LED 指示灯。

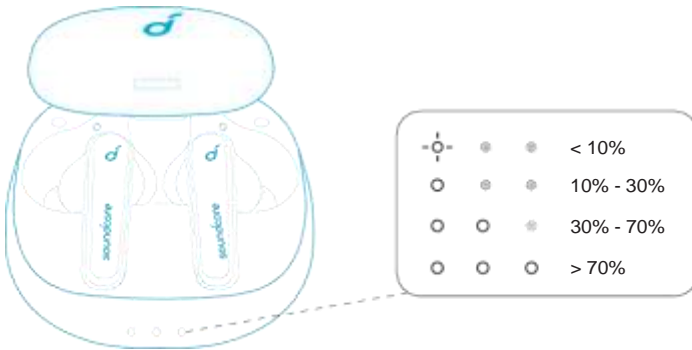

# Soundcore 应用程序

下载 Soundcore 应用程序以获得更好的产品使用体验。

**HearID:** HearID 会在多个频率下映射您的个人听力灵敏度并分析结果。它会为您量身设定 EQ 并建立专属您的个人音效设定档。

**交互界面自定义:** 在立体声模式中，所有操作控制（例如音量调节、播放暂停、启动 Siri）均可在应用程序中依个人喜好设置。

**EQ 设置:** 本应用程序提供超过 20 个 EQ 设定，让您在享受不同类别的音乐时优化聆听体验。

**降噪:** 根据周围情况，选择主动降噪模式，降低环境中的噪音。

- 交通：针对低频噪音（例如引擎和马路噪音），提供宁静的旅程和通勤体验。
- 户外：降低城市中的环境音以减少干扰。
- 室内：在咖啡馆及其它室内空间降低声音和中频噪音。

**ANC 定制:** 在应用程序中调节降噪水平至适合自己的程度。

**通透模式:** 允许环境音入耳，以帮助您留意周遭环境。

- 完全通透：听见所有环境音。
- 人声模式：人声较其它环境音更清晰。

**耳机固件升级:** 当您使用本应用程序连接耳机时，将会在检测有新的固件版本时通知您升级。升级过程中，请确保将耳机放入充电盒且保持开盒状态，直至升级完成。升级过程中，请确保耳机在充电状态且勿进行任何操作。

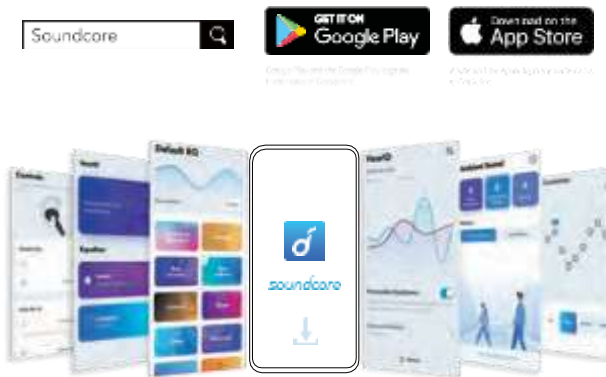

## 佩戴

1. 选择耳帽并调整到佩戴最舒适处。
2. 将耳机塞入您的耳道并轻轻转动，直到您找到最舒适且固定的位置。

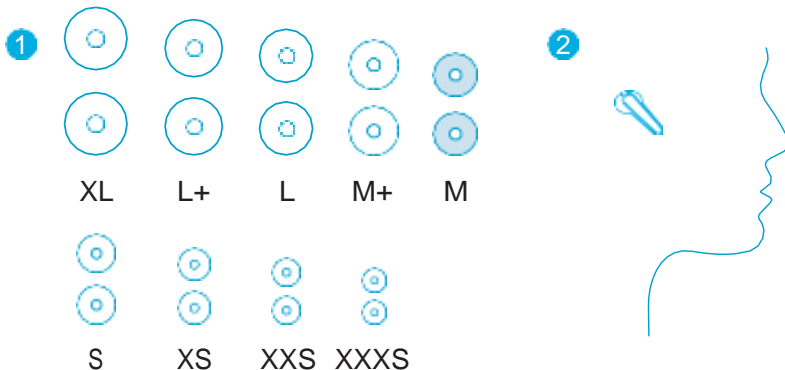

您的耳机附带多副尺寸的耳帽，并已预先装上中号尺寸的耳帽。

## 开机 / 关机

打开充电盒，耳机将自动开机。

→ 耳机上的 LED 指示灯将会亮起白灯 1 秒钟。

将耳机放入充电盒并关上充电盒，即可关机。

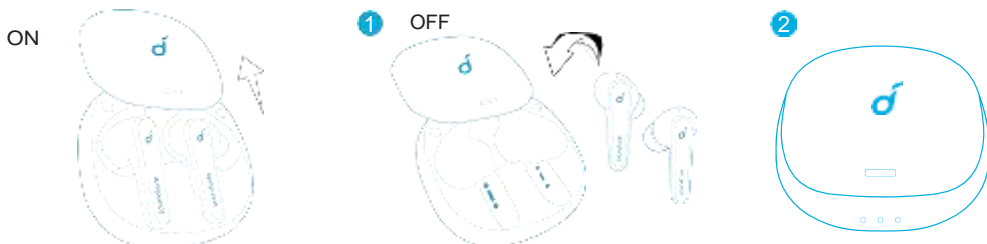

戴上耳机时，会等到电量耗尽才会关机。当取下耳机时，如果未连接设备，耳机将会在 30 分钟后关机。

## 蓝牙配对

1. 打开充电盒，耳机将自动进入蓝牙配对模式。

→ 一只耳机上的 LED 指示灯将会快闪，而另一只耳机上的 LED 指示灯将会慢闪。

2. 在您设备的蓝牙名单中选择“Soundcore Liberty Air 2 Pro”建立连接。

→ 连接成功时，耳机上的 LED 指示灯将会亮起白灯 1 秒钟。

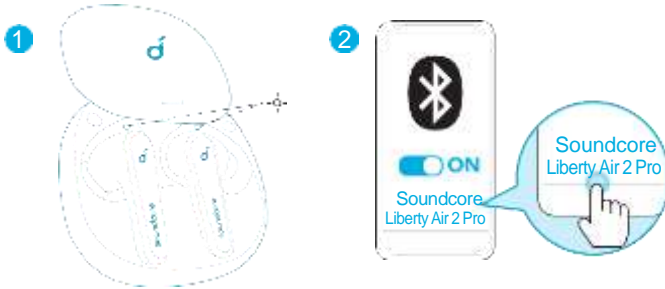

- 每次开机时，您的 Soundcore 耳机都会自动连接至之前成功连接的设备（在蓝牙范围内）。
- 单声道模式：蓝牙成功连接后，只需把任一只耳机放入充电盒并关上，您就可以使用单声道模式。
- 开机并连接后，如果任一只耳机电量耗尽并关机，另一只耳机可继续使用。
- 通话时，将任一只耳机放入充电盒并关上，另一只耳机上的麦克风将被激活。

## 与其他设备配对

1. 将耳机放入充电盒且保持开盒状态。按住充电盒上的按钮 3 秒钟，直至耳机 LED 指示灯闪烁白灯以进入配对模式。

2. 在您设备的蓝牙名单中选择“Soundcore Liberty Air 2 Pro”建立连接。

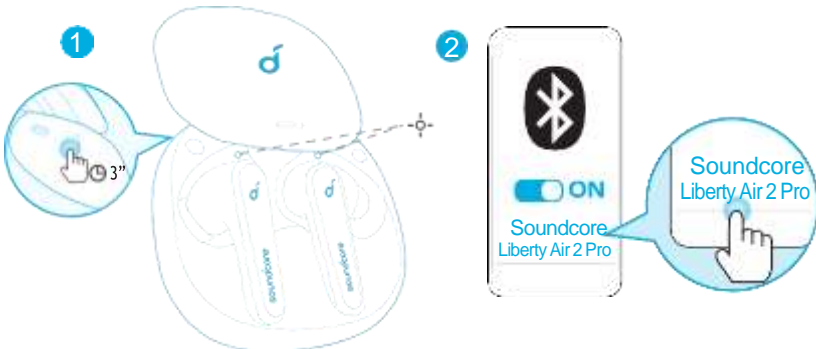



# 控制



🎵	
播放 / 暂停	点击两次 (右)
下一曲目	点击两次 (左)
☎️	
接听电话	点击两次 (左 / 右)
暂时搁置当前通话, 接听新来电。	
结束 / 拒绝通话	按住 2 秒钟 (左 / 右)
在保留通话和正在通话之间切换	
切换环境音模式 (降噪模式 / 正常模式)	按住 2 秒钟 (左 / 右)
🔊	

单声道模式	
播放 / 暂停	点击两次
接听电话	
结束 / 拒绝通话	按住 2 秒钟
激活 Siri 或其他语音助手软件	



- 立体声模式的所有控件均可在 Soundcore 应用中定制。在单声道模式中, 您将无法在应用程序中自定义触控方式。

- 取下耳机时音乐播放会自动暂停，重新带上耳机将恢复播放。
- 通过所连接的设备或在 Soundcore 应用程序中调节音量。
- 在立体声模式中，默认设置为降噪模式。每次开机和连接时，或从单耳机模式切换为立体声模式时，耳机将会恢复至最后一次设定。
- 在单耳机模式中，降噪模式和通透模式不可用。

## 重置

如果您遇到连接问题或功能问题，可能需要重置耳机。

1. 将耳机放入充电盒且保持开盒状态。
2. 按住充电盒上的按钮 10 秒钟，直至耳机 LED 指示灯闪烁红灯 3 次，然后变成白灯。
3. 等到其中一只耳机上的 LED 指示灯快闪而另一只耳机慢闪。这表明重置成功并可以正常连接您的耳机。



以下两种情形表明重置不成功，需重复之前的步骤。

- 如果只有一只耳机的 LED 指示灯闪烁；
- 如果两只耳机 LED 指示灯均快闪。

## 产品参数

规格如有变更，恕不另行通知。

输入	5 V — 0.5 A
额定输出功率	5 mW @ 1% THD
电池容量	mA x 2 (耳机) 500 mA (充电盒)
充电时长	2 小时 充电 15 分钟 = 播放 3 小时

播放时间 (因音量和内容而异)	长达 7 小时 (连带充电盒可达 26 小时)
播放时间 (ANC 模式开启)	长达 6 小时 (连带 充电盒可达 21 小时)
播放时间 (通透模式开启)	长达 6.5 小时 (连带充电盒可达 23 小时)
通话时间	长达 4 小时 (连带 充电盒可达 14 小时)
驱动单元大小	11 mm
频率范围	20 Hz - 20 kHz
阻抗	16 $\Omega$
防水等级 (防水等级会随着日常使用的 时间而降低)	IPX4 (此耳机不适用于游泳、淋浴或暴露在泳 池或海水环境。切勿在桑拿房或蒸汽室中使用。) 充电盒不防水。)
蓝牙版本	V 5.0
蓝牙范围	10 米

# 充電



- 初次使用之前，請先取下耳機上的保護膜。
- 充電之前，請先將耳機和 USB 連接埠完全擦乾。
- 使用認證的 USB-C 充電線和充電器以防止任何損害。
- 初次使用之前，請先對耳機和充電盒充飽電力。

1. 將耳機裝入充電盒，並關上充電盒。

→ 充電盒上的第一和第三個 LED 指示燈將會閃爍兩次。這會確認耳機正在充電中。

2. 使用隨附的 USB-C 充電線將充電盒連接至電源。或者，將充電盒置於無線充電器的中央，以進行無線充電。

→ 充電盒上的 LED 指示燈指出充電狀態。

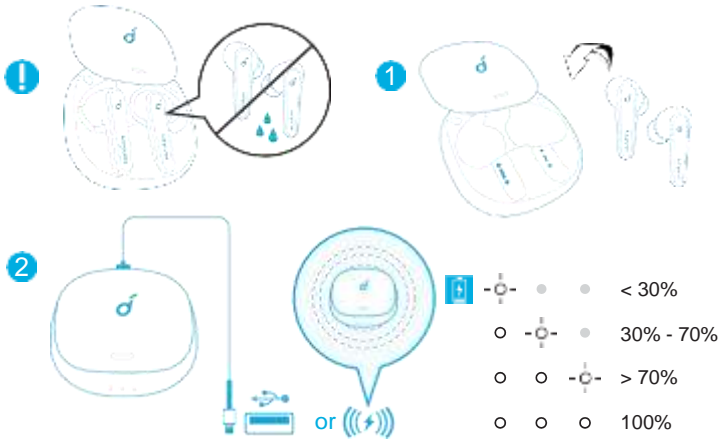

3. 如要檢查充電盒的電量，請開啟充電盒以啟動 LED 指示燈。

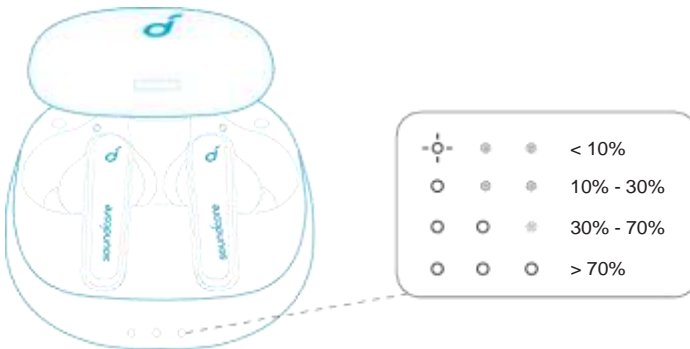

# Soundcore 應用程式

下載 Soundcore 應用程式，享受更佳的體驗。

**HearID:** HearID 會在多個頻率對應您的個人聽力靈敏度，並分析結果。它會為您量身設定 EQ 並建立個人化的音效設定檔。

**使用者介面自訂:** 在立體聲模式中，所有控制項（例如調整音量、控制播放、啟動 Siri）都可在應用程式中自訂。

**EQ 設定:** 本應用程式提供超過 20 個 EQ 設定，讓您最佳化聆聽體驗，享受不同類別的音樂。

**降噪:** 選擇一個主動降噪模式，依您的環境情境降低環境噪音。

- 交通：針對低頻噪音（例如引擎和路上噪音），提供寧靜的旅程和通勤體驗。
- 戶外：降低城市中的環境音以減少干擾。
- 室內：降低咖啡廳和其他室內空間的人聲和中頻噪音。

**自訂 ANC:** 在應用程式中將降噪調整至適合的程度。

**通透模式:** 允許傳入環境音，以隨時留意您週遭的狀況。

- 完全通透：聽到所有環境音。
- 聲音模式：聲音比其他環境噪音更突出。

**耳機韌體更新:** 當您使用本應用程式連線至耳機時，將會在偵測到新的韌體版本時通知您。請將耳機放回充電盒但不要關上充電盒，直到韌體升級完成。在升級時，請確保耳機正在充電中並避免任何操作。

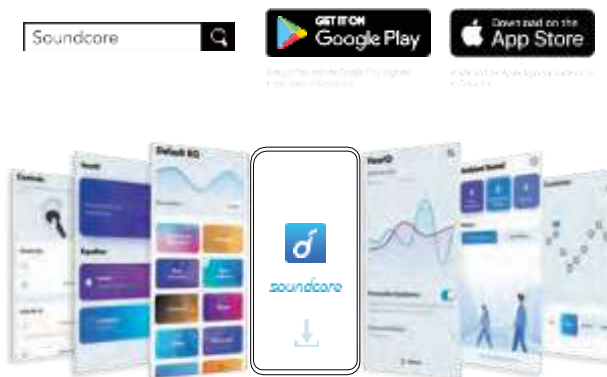

## 穿戴

1. 選擇最適合您耳朵的耳塞套。
2. 將耳機塞入您的耳道並輕輕轉動，直到您找到最舒適的牢固位置。

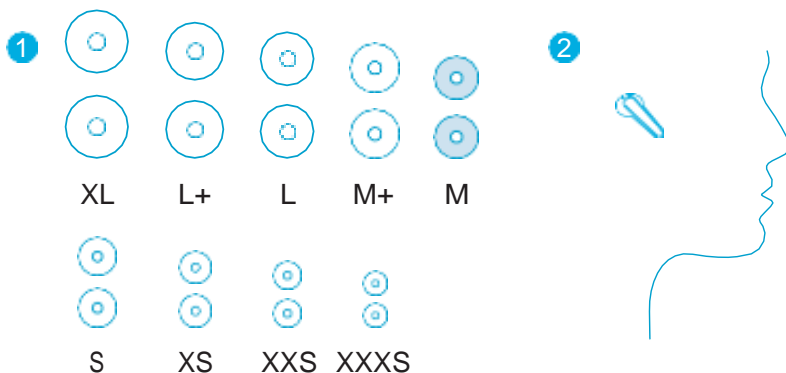

您的耳機隨附多副耳塞套，並已預先裝上中尺寸的耳塞套。

## 開啟 / 關閉電源

打開充電盒將可自動啟動耳機。

→ 耳機上的 LED 指示燈將會亮起白燈約 1 秒。

將耳機放入充電盒並關上充電盒，即可關閉電源。

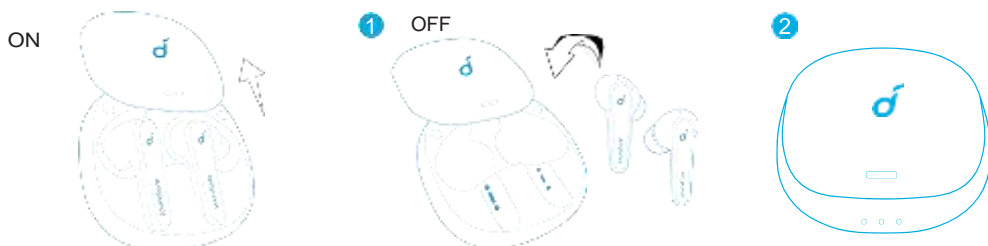

戴上耳機時，會等到電量用完時才會關閉電源。如果未連接裝置，取下耳機時，耳機將會在 30 分鐘後關閉電源。

## 藍牙配對

1. 打開充電盒，耳機將會自動進入藍牙配對模式。  
→ 一側耳機上的 LED 指示燈將會快速閃爍，而另一側的耳機將會慢速閃爍。
2. 在裝置的藍牙清單中選擇要連線的「Soundcore Liberty Air 2 Pro」。  
→ 連線成功時，耳機上的 LED 指示燈將會亮起白燈約 1 秒。

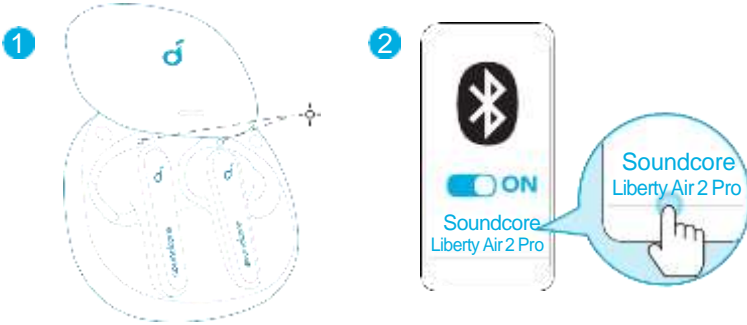

- 每次啟動 Soundcore 耳機的電源後，它將會自動連線至您上次成功連線的裝置（如果在藍牙範圍內的話）。
- Mono 模式：當藍牙已連線時，只有將任一側耳機放回充電盒並關上它後，您才能使用另一側耳機。
- 當開機並已連線時，如果任一側耳機電力不足並關機，您仍可繼續使用另一側耳機。
- 在通話中，將任一側耳機放回充電盒並關上它後，另一側耳機的麥克風將會啟動。

## 與其他裝置配對

1. 將耳機裝入充電盒，並保持充電盒開啟。按住充電盒的按鈕約 3 秒，直到耳機 LED 指示燈閃爍白燈進入配對模式。
2. 在裝置的藍牙清單中選擇要連線的「Soundcore Liberty Air 2 Pro」。

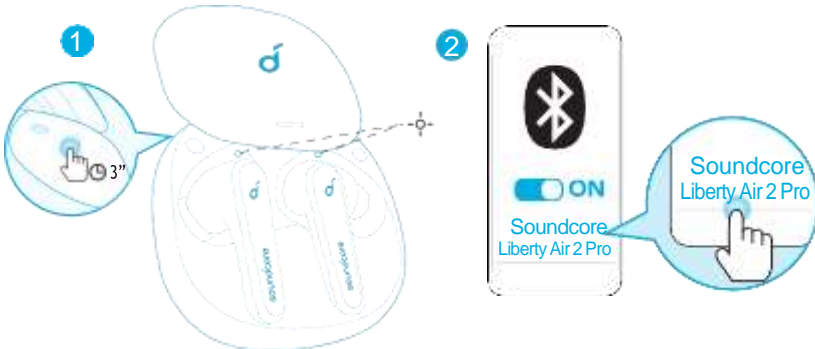

## 控制項



🎵	
播放 / 暫停	輕點兩下 (R)
下一首曲目	輕點兩下 (L)

☎️	
接聽來電	輕點兩下 (L/R)
接聽第二通來電並保留目前的通話	
結束 / 拒絕來電	按住約 2 秒 (左側或右側)
在保留中的通話和進行中的通話之間切換	

🔊(?)	
切換環 境音模式	按住約 2 秒 (左側或右側)

MONO 模式	
播放 / 暫停	輕點兩下
接聽來電	
結束 / 拒絕來電	按住 2 秒
啟動 Siri 或其他語音助理軟體	



- 可在 Soundcore 應用程式中，在立體聲模式下自訂所有控制項。在 Mono 模式中，無法在應用程式中自訂控制項。



- 取下耳機時會自動暫停播放音樂，戴回耳機時會繼續播放。
- 透過連接的裝置或是在 Soundcore 應用程式中調整音量。
- 在立體聲模式中，預設為降噪模式。每次開啟電源並連線，或是從 Mono 模式切換至立體聲模式時，您的耳機將會回復為上次的設定。
- 在 Mono 模式中無法使用降噪或通透模式。

## 重設

如果您遇到連線問題或功能問題，可能就需要重設耳機。

1. 將耳機裝入充電盒，並保持充電盒開啟。
2. 按住充電盒上的按鈕約 10 秒，直到耳機 LED 指示燈閃爍紅燈 3 次，然後轉為白燈。
3. 等待直到其中一個耳機上的 LED 指示燈快速閃爍，另一個耳機上的指示燈慢速閃爍。這表示重設成功，您可正常連接您的耳機。

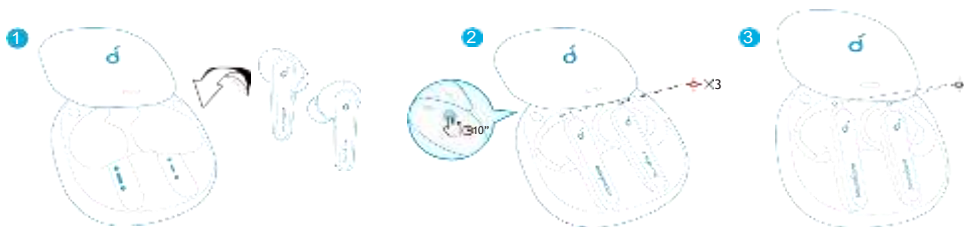

以下兩個範例表示重設不成功，應重複執行之前的步驟。

- 如果只有一側的耳機 LED 指示燈會閃爍；
- 如果兩側耳機 LED 指示燈快速閃爍。

## 規格

規格可能隨時變更，恕不另行通知。

輸入	5 V — 0.5 A
額定輸出功率	5 mW @ 1% THD
電池容量	mA x 2 ( 耳機 ); 500 mA ( 充電盒 )
充電時間	2 小時 15 分鐘充電 = 3 小時播放

播放時間  
(視音量大小與播放內容而有所不同)

最多 7 小時  
(使用 充電盒時總共 26 小時)

播放時間  
(ANC 模式已開啟)

最多 6 小時  
(使用 充電盒時總共 21 小時)

播放時間  
(通透模式已開啟)

最多 6.5 小時  
(使用 充電盒時總共 23 小時)

通話時間

最多 4 小時  
(使用 充電盒時總共 14 小時)

單體大小

11 mm

頻率響應

20 Hz - 20 kHz

阻抗

16 Ω

防水等級  
(防水等級可能會在日常使用中隨時間而降低)

IPX4  
(本耳機不適用於游泳、淋浴或暴露在泳池或海水環境。請勿在桑拿或蒸氣室中使用。)  
充電盒不防水。)

藍牙版本

V 5.0

藍牙範圍

10 m / 33 ft



انزع طبقة الحماية التي على سماعات إيربذ قبل الاستخدام لأول مرة.  
 قم بتجفيف سماعات الأذن ومنفذ USB تماما قبل الشحن.  
 استخدم كابل وشاحن يو.إس.بي-سي (USB-C) معتمدين لمنع أي تلف.  
 قم بشحن سماعات الأذن وحافظة الشحن بالكامل قبل الاستخدام لأول مرة.  
 1. ضع سماعات إيربذ في حقيبة الشحن وأغلقها.

سيومض مؤشر الليد الأول والثالث على حقيبة الشحن مرتين. يؤكد هذا بدء عملية الشحن لسماعات إيربذ. →

2. قم بتوصيل حقيبة الشحن بمصدر الإمداد بالطاقة عبر كابل الشحن من نوع يو.إس.بي-سي (USB-C). (بديل عن هذا، يمكنك وضع حقيبة الشحن في منتصف الشاحن اللسلكي لإتمام عملية الشحن اللسلكي.)

تثيير مؤشرات الليد على حقيبة الشحن إلى حالة الشحن. →

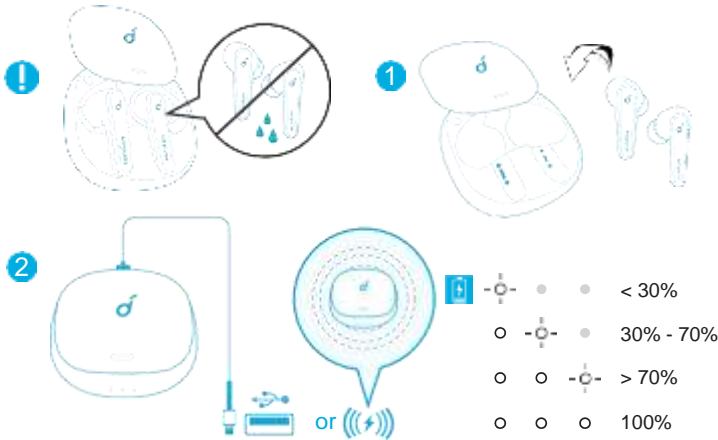

3. لمعرفة مستوى بطارية حقيبة الشحن، افتح الحقيبة لتنشيط مؤشر الليد.

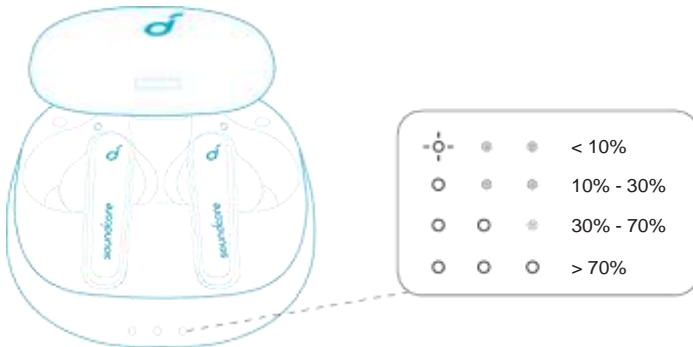

## تطبيق Soundcore

ينصح بتنزيل تطبيق ساوندكور لتحسين تجربة الاستخدام.

**HeardID:** يقوم HeardID بتعيين حساسية السمع لديك على ترددات متعددة، وتحليل النتائج. يقوم بتهيئة إعدادات معامل الصوت، وينشئ ملف تعريف للصوت مخصص لك. فالتطبيق يفتح إعدادات موازن الصوت (EQ) وينشئ ملدا صوتيا مخصصا ليناسبك.

تخصيص واجهة المستخدم: في وضع الستيريو (stereo)، فإن كافة أدوات التحكم يمكن تخصيصها بواسطة التطبيق (مثل: ضبط مستوى الصوت، التحكم في إعادة التشغيل، تنشيط سيربي).

إعدادات موازن الصوت: يوجد أكثر من 20 إعدادا لموازن الصوت يمكنك الاختيار من بينها في التطبيق لتحسين تجربتك أثناء استماعك بمختلف أنواع الموسيقى.

إلغاء الضوضاء: اختر وضع إلغاء الضوضاء النشط لتقليل الضوضاء المحيطة ونقرا للبيئة المحيطة.

الرنيل: يسهل الوصول إلى الأصوات من خبضة الترددات مثل صوت المحرك وضوضاء لطريق، للسفر من خارج برحلة هادئة أثناء الرنيل.

الماكن المفتوحة: يقلل من الأصوات المحيطة في المدن للحد من التشتت.

الماكن المغلقة: يقلل من الأصوات والضوضاء منوسطة التردد الموحودة بالمجواهي وغيره من الأماكن المغلقة.

تخصيص الإلغاء النشط للضوضاء: ضبط مستوى إلغاء الضوضاء بواسطة التطبيق ليتناسب معك.

وضع الشفافية: للبقاء على دراية بما يحيط بك من خلال السماح للأصوات المحيطة بالمرور إلى أذنك.

شاشة تامة: سماع كل الأصوات المحيطة بك.

الوضع اللغزائي: إبراز الأصوات بشكل أكثر وضوحا من الأصوات المحيطة الأخرى.

تحديث البرامج الثابتة لسماعات إيربذ: سيتم إخطارك بمجرد اكتشاف الإصدار الجديد من البرامج الثابتة عند توصيل سماعات إيربذ بالتطبيق. تأكد من وضع سماعات إيربذ في حقيبة الشحن مع ترك حقيبة الشحن مفتوحة حتى الانتهاء من ترقية البرامج الثابتة لسماعات إيربذ. تأكد من أن سماعات الأذن قيد الشحن أثناء التحديث وتجنب أي عمليات تشغيل.



## طريقة وضع سماعاتي الأذن

1. اختر سماعاتي الأذن وغطاءيهما الأكثر ملاءمة لأذنيك.
2. أدخل سماعات إيربذ في القناة الداخلية لأذنيك وأدراهما برفق حتى تصل للوضع الأكثر راحة وثباتاً.

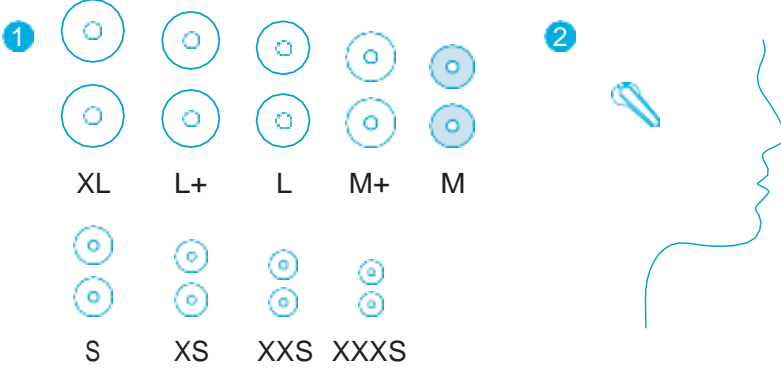

تأتي سماعاتك إيربذ بعدة أزواج من الأطراف السيليكونية، من ضمنها طرفين متوسطي الحجم مثبتين على السماعات.

## تشغيل/إيقاف التشغيل

- افتح حاوية الشحن وستعمل سماعات الأذن تلقائياً.  
سيضيء مؤشر الليد على سماعات إيربذ باللون الأبيض لثانية واحدة.  
إيقاف التشغيل، ضع السماعات في حقيبة الشحن وأغلق الحقيبة.

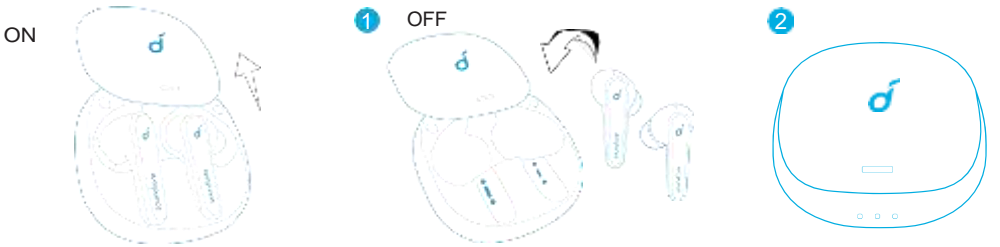

عند ارتداء السماعات، فإنها لن تتوقف عن العمل إلى أن تنفذ البطارية. إذا نزع السماعات، فإنها ستتوقف عن العمل تلقائياً بعد 30 دقيقة في حال لم تتصل بأي جهاز.

## الربط بالبلوتوث

1. افتح حقيبة الشحن، سرتدخل سماعات إيربذ حينها وضع الربط بالبلوتوث تلقائياً.  
سيومض مؤشر الليد على إحدى السماعات سريعاً بينما سيومض مؤشر الليد على الأخرى ببطء. 2. اختر "ساوندكور ليبرتي إير 2 برو" (Soundcore Liberty Air 2 Pro) من قائمة البلوتوث على جهازك



للإتصال بالسماعة.



عند الإتصال بالنجاح، سيضيء مؤشر الليد على سماعات إيربذ باللون الأبيض لثانية واحدة.

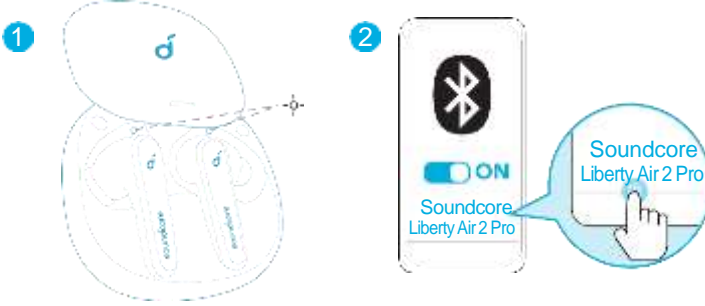

في كل مرة تقوم فيها بتشغيل سماعاتك من نوع إيربذ، فإنها ستنصل تلقائياً مع الجهاز الأخير الذي اتصلت به السماعات بنجاح إذا كان متاحاً داخل نطاق البلوتوث.

الوضع الأحادي: عند الإتصال بالبلوتوث، يمكنك استخدام سماعة واحدة من سماعات إيربذ عن طريق وضع الأخرى في حقيبة الشحن وإغلاقها.

عند التشغيل والتوصيل، إذا نفذت بطارية إحدى سماعاتي الأذن وتوقف تشغيلها، يمكنك الاستمرار في

استخدام الأخرى.

عندما تجري مكالمة، ضع إحدى سماعاتي إيربذ في حقيبة الشحن وأغلقها، حينها سينشط الميكروفون

في السماعة الأخرى تلقائياً.

## الاقتران بجهاز آخر

1. ضع السماعات في حقيبة الشحن واترك الحقيبة مفتوحة. اضغط مع الاستمرار في الضغط على الزر الموجود على حقيبة الشحن لمدة ثلاث ثوانٍ حتى يومض مؤشر السماعات بالأبيض للدخول في وضع الربط.
2. اختر "ساوندكور ليبرتي إير 2 برو" (Soundcore Liberty Air 2 Pro) من قائمة البلوتوث على جهازك للارتباط بالسماعة.

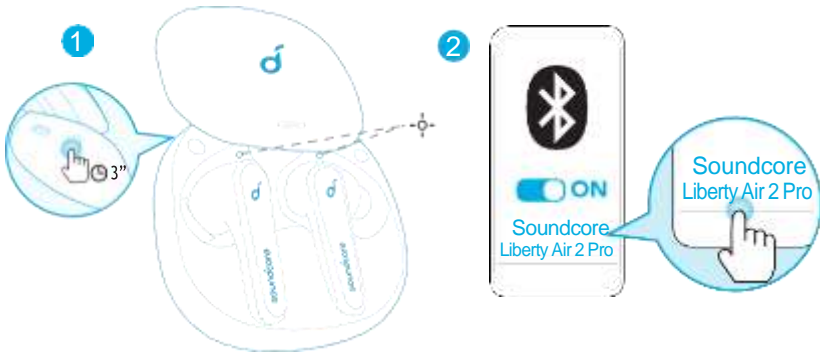

## عناصر التحكم

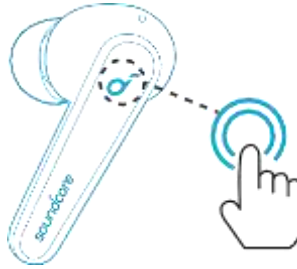

🎵	
تشغيل/إيقاف	اضغط مرتين (إمينا)
المقطع الصوتي التالي	اضغط مرتين (يسارا)
☎️	
الرد على المكالمات	اضغط مرتين (إمينا/يسارا)
الرد على مكالمات واردة ثانية ووضع المكالمات الحالية قيد الانتظار	
إنهاء/رفض المكالمات	اضغط مع الاستمرار لمدة ثانيتين (يمين/يسارا)
التبديل بين مكالمات قيد الانتظار ومكالمة جارية	
🔍	
التبديل بين أوضاع الأصوات المحيطة (إلغاء الضوضاء/الوضع العادي)	اضغط مع الاستمرار لمدة ثانيتين (يمين/يسارا)

الوضع الأحادي	
تشغيل/إيقاف	اضغط مرتين
الرد على المكالمة	
إنهاء/رفض المكالمة	اضغط باستمرار لمدة ثانيتين
تنشيط Siri أو برامج المساعدة الصوتية الأخرى	



يمكن تخصيص جميع عناصر التحكم في وضع استريو في تطبيق Soundcore. في الوضع الأحادي، ال يمكن تخصيص أدوات التحكم بواسطة التطبيق. ستوقف إعادة التشغيل للموسيقى تلقائياً عند إزالة سماعات إيربذ، يجب ارتداءهما مرة أخرى للعودة التشغيل. اضبط مستوى شدة الصوت باستخدام الجهاز المرتبط بالسماعات أو تطبيق ساوندكور. في وضع الستيريو (stereo)، يتم تعيين إلغاء الضوضاء افتراضياً. في كل مرة تقوم فيها بتشغيل السماعات وتوصيلها بالجهاز، أو تبديل إلى وضع الستيريو (stereo) من الوضع الأحادي، فإن السماعات ستستعيد الإعدادات الأخيرة. وضعاً إلغاء الضوضاء أو الشفافية غير متوفرين في الوضع الأحادي.

## إعادة التعيين

قد تحتاج إلى إعادة ضبط سماعات إيربذ إذا واجهت أي مشكلات بخصوص التوصيل أو وظائف التشغيل.

1. ضع السماعات في حقيبة الشحن واترك الحقيبة مفتوحة. 2. اضغط الزر مع الاستمرار على الزر الموجود في الحقيبة لمدة 10 ثوان حتى تومض مؤشرات الليد بالأحمر 3 مرات ثم تحول إلى الأبيض.
- انتظر حتى يومض مؤشر الليد إحدى السماعات سريعاً بينما يومض الآخر ببطء. يؤكد هذا أن إعادة الضبط قد تمت بنجاح وأن سماعات إيربذ يمكنك توصيلها كالمعتاد.



يشير المثالان التاليان إلى أن عملية إعادة الضبط لم تنجح ووجوب تكرار الخطوات السابقة. فقط في حالة وميض مؤشر الليد لسماعة إيربذ واحدة؛



إذا أومض مؤشر الليد وميضاً سريعاً.

## المواصفات

المواصفات عرضة للتغيير دون إشعار.

الإدخال	5 فولتس 0.5 أمبير
قوة الإخراج المحسنة	5 مللي واط @ 1% من التشوه التوافقي الكلي
سعة البطارية	55 مللي أمبير * 2 سماعات إيربندز؛ 500 مللي أمبير (حقيبة الشحن)
مدة الشحن	2 ساعة واحدة 15 دقيقة شحن = 3 ساعتان تشغيل
وقت التشغيل (يختلف بحسب مستوى الصوت والمحتوى)	ما يصل إلى 7 ساعات (إجمالي 26 ساعة مع حقيبة الشحن)
وقت التشغيل (مع تشغيل وضع اللغاء النشاط للوضاء)	ما يصل إلى 6 ساعات (إجمالي 21 ساعة مع حقيبة الشحن)
وقت التشغيل (مع تشغيل وضع الشفافية)	ما يصل إلى 6.5 ساعة (إجمالي 23 ساعة مع حقيبة الشحن)
وقت التحدث	ما يصل إلى 4 ساعات (إجمالي 14 ساعة مع حقيبة الشحن)
حجم المحرك	11 مم
استجابة التردد	20 هرتز - 20 كيلو هرتز
المقاومة	16 أوم
مستوى المقاومة للماء (قد ينخفض مستوى المقاومة للمياه مع مرور الزمن نتيجة للاستخدام اليومي)	IPX4 (سماعات إيربندز غير مصممة للسباحة أو الاستحمام أو التعرض لمياه حمامات السباحة أو مياه البحار). ال تستخدمها في الساونا أو غرف البخار. حقيبة الشحن غير مقاومة للمياه. )
إصدار Bluetooth	V 5.0
نطاق Bluetooth	10 متر



יש להסיר את עטיפת המגן מהאוזניות לפני השימוש הראשון.  
 ייבש לגמרי את האוזניות ואת יציאת ה-USB לפני הטעינה.  
 למניעת נזק, יש להשתמש בכבל USB-C ובמטען תקינים.  
 טען טעינה מלאה את שתי האוזניות ואת נרתיק הטעינה לפני השימוש בפעם הראשונה.

1. יש להכניס את האוזניות למארז הטעינה ולסגור אותו.

→ נוריות החיווי הראשונה והשלישית של מארז הטעינה יבהבו פעמיים. זהו חיווי לכך שהאוזניות נטענות.

2. יש לחבר את מארז הטעינה לחשמל באמצעות כבל טעינה מסוג USB-C. לחלופין, ניתן להניח את מארז הטעינה במרכז המטען האלחוטי שלך לטעינה אלחוטית.

→ נוריות החיווי של מארז הטעינה מציגות את מצב הטעינה.

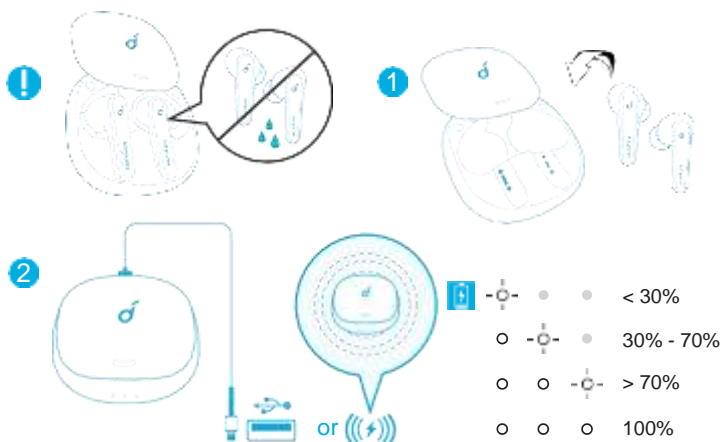

3. על מנת לבדוק את רמת טעינת הסוללה של מארז הטעינה, יש לפתוח אותו ובכך להפעיל את נוריות החיווי.

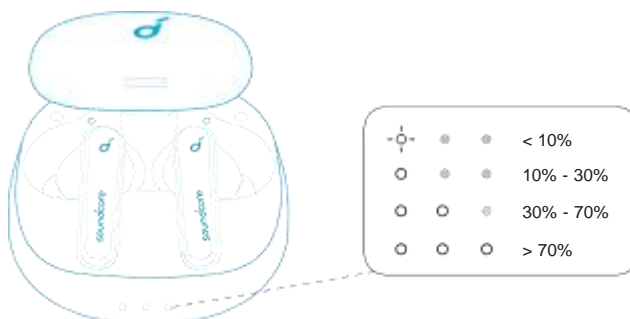

הורידו את אפליקציית Soundcore כדי ליהנות מחוויית שימוש משופרת.

**HearID:** התכונה HearID ממפה את רגישות השמיעה האישית שלך בתדרים מרובים ומנתחת את התוצאות. התכונה מתאימה את הגדרות ה-EQ ויוצרת פרופיל צליל אישי בשבילך. האפליקציה עוקבת אחר הגדרות ה-EQ ויוצרת פרופיל שמע מותאם אישית עבורך.

התאמת ממשק המשתמש: במצב סטריאו, כל הפקדים) כגון שינוי עוצמת השמע, שליטה במדיה המושמעת, הפעלת Siri) ניתנים להתאמה אישית באפליקציה.

הגדרות EQ: ניתן לבחור מבין למעלה מ-20 הגדרות EQ באפליקציה כדי ליהנות מחוויית שמע מיטבית בזמן האזנה לסגנונות מוזיקה שונים.

ביטול רעשים: בחר במצב ביטול רעשים פעיל כדי להפחית את הרעש בהתאם לתנאי הסביבה. בנטיעה: התמקדות בתדרים נמוכים כמו רעשי מנוע וכביש כדי לאפשר מסעות ונסיעות שקטים יותר.

בחוץ: הפחתת רעשי רקע עירוניים כדי לצמצם הסחות דעת.

בפנים: הפחתת קולות ורעשים בתדר בינוני מבתי קפה וחללים סגורים אחרים.

ANC מותאם אישית: ניתן לכוון את רמת ביטול הרעש לפי העדפתך באמצעות האפליקציה.

מצב שקיפות: מאפשר חדירת רעשי רקע כדי לאפשר לך לשמוע מה קורה סביבך.

שקיפות מלאה: שמיעת כל צלילי הסביבה.

מצב קול: קולות נשמעים באופן ברור יותר מאשר צלילי סביבה אחרים.

עדכון קושחת האוזניות: כאשר תזוהה גרסת קושחה חדשה, תוצג בפניך התראה בעת חיבור האוזניות לאפליקציה. יש לוודא שהאוזניות ממוקמות היטב במארז הטעינה ושהמארז נשאר פתוח עד להשלמת עדכון הקושחה. במהלך העדכון, יש לוודא שהאוזניות נטענות ולהימנע מהפעלתן.



1. בחר את ראשי האוזניות המתאימים לאוזניים שלך בצורה הטובה ביותר. יש להכניס את האוזניות לתעלה הפנימית של האוזניים ולסובב אותן בעדינות עד שהן תהיינה

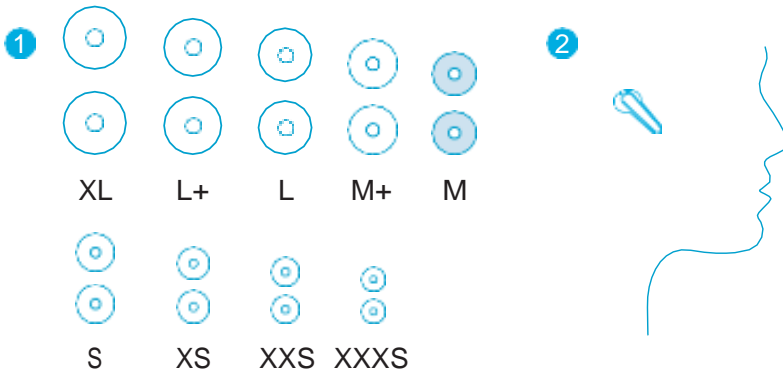

האוזניות שלך מגיעות עם מספר זוגות כיסויי EarTips, מתוכם הזוג בגודל מדיום מותקן מראש.

## הפעלה/כיבוי

פתח את נרתיק הטעינה, והאוזניות יופעלו אוטומטית. → נורית החיווי של האוזניות תידלק באור לבן למשך שנייה אחת. כדי לכבות את האוזניות, יש להכניסן למארז הטעינה ולסגור אותו.

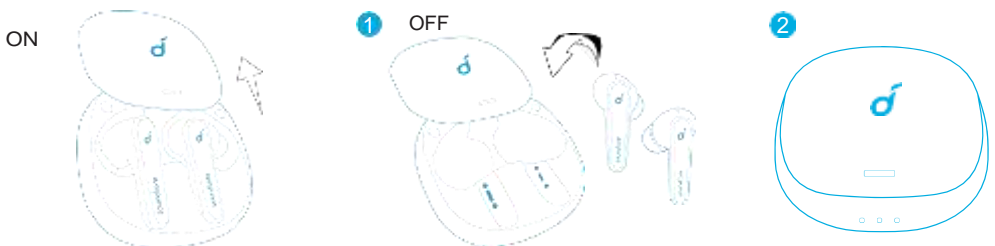

בעת השימוש באוזניות הן יפעלו באופן רצוף עד להתרוקנות הסוללה. בהוצאת האוזניות מהאוזניים יתבצע כיבוי אוטומטי לאחר 30 דקות אם הן לא מקושרות לאף מכשיר.

## צימוד Bluetooth

1. בעת פתיחת מארז הטעינה, האוזניות ייכנסו באופן אוטומטי למצב צימוד Bluetooth. → נורית החיווי של אוזנייה אחת תהבהב במהירות ואילו השנייה תידלק ותיכבה באיטיות.
2. יש לבחור את "Soundcore Liberty Air 2 Pro" מרשימת חיבורי ה-Bluetooth של מכשירך על מנת להתחבר. → אם החיבור התבצע בהצלחה, נורית החיווי של האוזניות תידלק באור לבן למשך שנייה אחת.

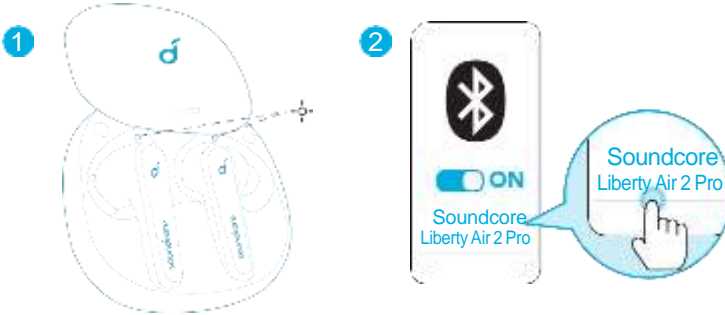

בכל פעם שמפעילים את אוזניות Soundcore, הן יתחברו באופן אוטומטי למכשיר האחרון שאליו היו מחוברות בהצלחה, אם המכשיר זמין בטווח ה-Bluetooth. מצב מונו: כאשר ה-Bluetooth מחובר, ניתן להכניס את אחת האוזניות למארז הטעינה ולסגור אותו על מנת להשתמש באוזנייה אחת בלבד. כאשר האוזניות מופעלות ומחוברות, אם באחת מהן הסוללה התרוקנה והאוזניה כבויה, באפשרותך להמשיך להשתמש באוזניה השנייה. במהלך שיחה, ניתן להכניס את אחת האוזניות למארז הטעינה ולסגור אותו על מנת להפעיל את המיקרופון של האוזנייה השנייה.

## שיוך למכשיר אחר

1. יש להכניס את האוזניות למארז הטעינה ולהשאירו פתוח. לאחר מכן יש ללחוץ במשך 3 שניות על הכפתור שעל המארז עד שנוריות החיווי של האוזניות מהבהבות באור לבן על מנת להיכנס למצב צימוד.
2. יש לבחור את "Soundcore Liberty Air 2 Pro" מרשימת חיבורי ה-Bluetooth של מכשירך על מנת להתחבר.

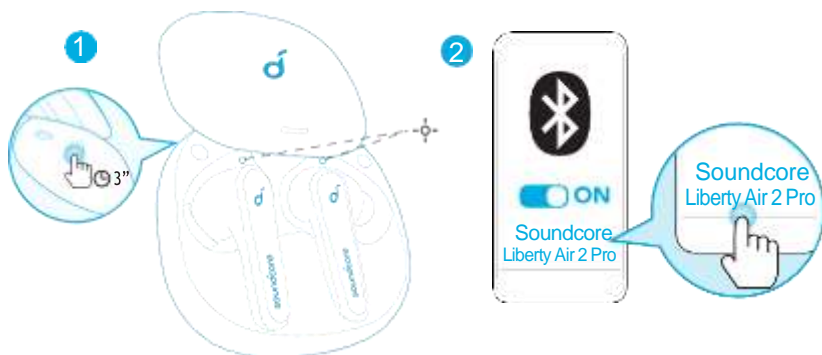

## פקדי המכשיר

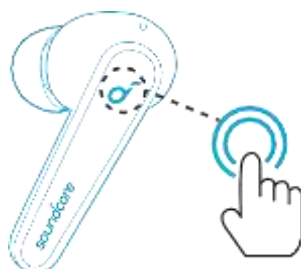

🎵	
הפעלה/השהיה	הקשה פעמיים (ימין)
הרצועה הבאה	הקשה פעמיים (שמאל)
☎️	
מענה לשיחה	הקשה פעמיים (שמאל/ימין)
מענה לשיחה נכנסת שנייה והעברת השיחה הנוכחית להחזקה	
סיום/דחיית שיחה	לחיצה ארוכה במשך 2 שניות (ימין/שמאל)
מעבר בין שיחה ממתניה לבין שיחה פעילה	
❓	
החלפת מצב רעש רקע (ביטול רעשים/רגיל)	לחיצה ארוכה במשך 2 שניות (ימין/שמאל)

מצב מונו	
הפעלה/השהיה	לחיצה כפולה
מענה לשיחה	
סיום/דחיית שיחה	לחץ והחזק למשך 2 שניות
הפעל את Siri או תוכנת סיוע אחרת	



את כל הבקרים שבמצב סטראו אפשר להתאים אישית באפליקציית Soundcore. במצב מונו, לא ניתן לבצע התאמה של הפקדים באמצעות האפליקציה. ניגון מוזיקה יושהה באופן אוטומטי בעת הוצאת האוזניות מהאוזניים, ניתן להחזיר אותן כדי להמשיך להאזין. ניתן לכוון את עוצמת השמע באמצעות המכשיר המחובר או באפליקציית Soundcore. במצב סטריאו, מצב ביטול רעשים מוגדר כברירת מחדל. בכל פעם שמפעילים ומחברים את האוזניות, או שעוברים ממצב מונו לסטריאו, האוזניות יחזרו להגדרה האחרונה. ביטול רעשים או מצב שקיפות אינם זמינים במצב מונו.

## איפוס

במקרים של בעיה בקישוריות או בתפקוד של האוזניות, ייתכן שיהיה עליך לאתחל את האוזניות. 1. יש להכניס את האוזניות למארז הטעינה ולהשאיר פתוח. 2. יש ללחוץ על הכפתור שעל המארז במשך 10 שניות עד שנוריות החיווי של האוזניות יבהבו באור אדום 3 פעמים ואז יעברו לאור לבן. 3. יש להמתין עד שנורית החיווי של אוזנייה אחת תבהב במהירות וזו של האוזנייה השנייה



שתי הדוגמאות הבאות מצביעות על כך שהאתחול נכשל, ושיש לחזור על השלבים הקודמים. אם נורית החיווי של אוזנייה אחת בלבד מהבהבת;

## מפרט טכני

המפרט כפוף לשינויים ללא הודעה מראש.

הזנת מתח	5V  0.5A
הספק מתח נקוב	THD 1% @ mW 5
קיבולת סוללה	2 x 55mA (אוזניות); 500mA (מארז הטעינה)
זמן טעינה	2 שעות 15 דקות טעינה = 3 שעתיים של נגינה
זמן השמעה (משתנה לפי עוצמת הקול והתוכן)	עד 7 שעות (סה"כ 26 שעות עם מארז הטעינה)
זמן השמעה (כאשר מצב ANC מופעל)	עד 6 שעות (סה"כ 21 שעות עם מארז הטעינה)
זמן השמעה (כאשר מצב שקיפות מופעל)	עד 6.5 שעות (סה"כ 23 שעות עם מארז הטעינה)
זמן דיבור	עד 4 שעות (סה"כ 14 שעות עם מארז הטעינה)
גודל מנהל ההתקן	11 מ"מ
היענות תדרים	20 הרץ - 20 קילו הרץ
עכבה	16 Ω
רמת אטימות למים (רמת העמידות למים עשויה לרדת עם	IPX4 (האוזניות אינן מיועדות לשחייה, למקלחת או לחשיפה למי בריכה או ים). אין להשתמש בהן בסאונה או בחדר אדים. מארז הטעינה אינו עמיד למים )
גרסת Bluetooth	V 5.0
טווח Bluetooth	10 מטרים) 33 רגל)