

HP PSC 1600 All-in-One series

사용자 설명서

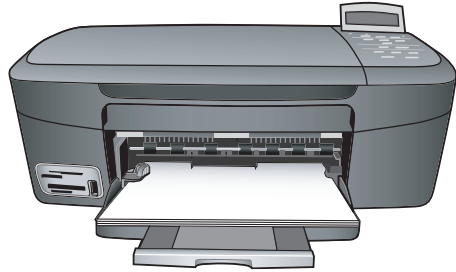

HP PSC 1600 All-in-One series

사용자 설명서

© Copyright 2004 Hewlett-Packard Development Company, L.P.

여기 포함된 정보는 사전 통보 없이 변경될 수 있습니다.

저작권법에 따라 허용된 경우를 제외하고 사전 승인 없는 복제, 개작 또는 번역을 금지합니다.



Adobe 및 Acrobat 로고는 미국 및/또는 기타 국가에서 Adobe Systems Inc.의 등록 상표 또는 상표입니다.

Windows®, Windows NT®, Windows Me®, Windows XP® 및 Windows 2000®은 Microsoft Corporation 미국 등록 상표입니다.

Intel® 및 Pentium®은 Intel Corporation의 등록 상표입니다.

SD™ Card는 SD Card Association의 상표입니다.

Energy Star® 및 Energy Star 로고®는 미국 환경 보호국의 미국 등록 상표입니다.

발행 번호: Q5584-90284

초판: 2004년 11월

알림

HP 제품 및 서비스에 대한 유일한 보증은 해당 제품 및 서비스의 보증 고지문에 규정되어 있습니다. 여기의 어떠한 문구도 추가적 보증으로 해석될 수 없습니다. HP는 여기에 포함된 기술적 또는 편집상 오류나 생략에 대해 책임을 지지 않습니다.

Hewlett-Packard Company는 이 문서 및 프로그램 인쇄물의 공급, 수행 또는 사용으로 인해 또는 관련되어 발생할 수 있는 우발적 또는 결과적 손해에 대한 책임을 지지 않습니다.

주: 규정 정보는 기술 정보에서 찾을 수 있습니다.



여러 지역에서 다음 항목을 복사하는 것은 불법입니다. 확실히 알 수 없는 경우에는 법률 관련 전문가에게 먼저 확인하십시오.

- 정부 관련 문서:
 - 여권
 - 이민 서류
 - 선택 서비스 서류
 - 신분 증명 배지, 카드 또는 표장

- 정부 인지:
 - 우편 인지
 - 식품 인지
- 정부 기관 발행 수표 또는 환어음
- 지폐, 여행자 수표 또는 우편환
- 예금 증서
- 각종 저작물

안전 정보



경고 화재나 충격의 위험을 방지하기 위해 본 제품을 비 또는 기타 유형의 습기에 노출되지 않도록 하십시오.

본 제품을 사용할 때는 다음 기본 안전 예방책을 준수하여 화재나 감전으로 인한 부상의 위험을 줄이십시오.



경고 감전의 위험이 있습니다.

1. 설치 설명서에 있는 모든 지시 사항을 읽고 숙지하십시오.
2. 장치를 전원에 연결할 때에는 접지된 전기 콘센트만 사용하십시오. 콘센트의 접지 유무를 알 수 없는 경우에는 숙련된 전기 기술자에게 확인하십시오.
3. 제품에 표시된 모든 경고 및 지시 사항을 준수하십시오.
4. 청소하기 전에 벽면의 콘센트에서 본 제품의 플러그를 뽑으십시오.
5. 신체의 일부가 젖었거나 물기가 있는 곳에서는 본 제품을 설치 또는 사용하지 마십시오.
6. 흔들리지 않는 안정된 곳에 제품을 설치하십시오.
7. 전원 코드를 밟거나 걸려 넘어질 위험이 없고 전원 코드가 손상되지 않는 안전한 장소에 제품을 설치하십시오.
8. 제품이 정상적으로 작동하지 않을 경우, 화면상의 문제 해결 도움말을 참조하십시오.
9. 조작자가 다를 수 있는 내부 부품은 없습니다. 공인 담당 서비스 직원에게 서비스를 의뢰하십시오.
10. 통풍이 잘 되는 곳에서 사용하십시오.



경고 주 전원이 꺼질 경우 이 장비는 제대로 작동하지 않습니다.

목차

1	HP All-in-One 개요	5
	HP All-in-One 개요	5
	제어판 개요	6
	메뉴 개요	8
	HP All-in-One을 사용하여 보다 다양한 작업을 수행하려면 HP Image Zone을 사용	9
2	추가 정보 보기	17
3	연결 정보	19
	지원되는 연결 종류	19
	USB 케이블을 사용하여 연결	20
	Windows 프린터 공유 사용	20
	프린터 공유(Macintosh OS X) 사용	20
	HP JetDirect 175x 설치	21
	웹 스캔 사용	22
4	원본 및 용지 넣기	25
	원본 놓기	25
	인쇄 및 복사할 용지 선택	26
	용지 넣기	27
	용지 걸림 방지	32
5	사진 사용	35
	사진 전송	35
	사진 편집	36
	사진 공유	38
	사진 인쇄	38
6	메모리 카드 또는 PictBridge 카메라 사용	41
	메모리 카드 슬롯 및 카메라 포트	41
	컴퓨터로 사진 전송	43
	전체 사진 보기 용지에서 사진 인쇄	44
	사진 인쇄 옵션 설정	46
	메모리 카드에서 직접 사진 인쇄	49
	PictBridge 호환 디지털 카메라에서 사진 인쇄	50
	현재 사진 인쇄	51
	DPOF 파일 인쇄	51
7	복사 기능 사용	53
	복사 용지 크기 설정	53
	복사 용지 종류 설정	54
	복사 속도 또는 품질 높이기	56
	같은 원본으로 여러 복사본 만들기	56
	두 페이지 흑백 문서 복사	57

경계선 없는 10 x 15cm(4 x 6인치) 사진 복사본 만들기	57
10 x 15cm(4 x 6인치) 사진을 전체 페이지 크기로 복사	58
한 페이지에 같은 사진을 여러 개 복사	59
사용자 정의 설정을 사용하여 원본의 크기 변경	60
레터 또는 A4 용지에 맞춰 원본 크기 조정	61
희미한 원본 복사	61
팩스로 여러 번 전송된 문서 복사	62
복사본의 밝은 영역 향상	62
포스터 만들기	63
컬러 전사 용지 준비	64
기본 복사 설정 변경	64
복사 중지	65
8 스캔 기능 사용	67
응용 프로그램으로 스캔	68
스캔한 내용을 메모리 카드로 보내기	68
스캔 중지	69
9 컴퓨터에서 인쇄	71
소프트웨어 응용 프로그램에서 인쇄	71
인쇄 설정 변경	72
인쇄 작업 중지	73
10 HP Instant Share 사용	75
개요	75
시작	76
HP All-in-One을 사용하여 이미지 보내기	76
컴퓨터를 사용하여 이미지 보내기	78
11 소모품 주문	83
용지, 투명 필름 또는 기타 매체 주문	83
잉크 카트리지 주문	83
기타 소모품 주문	84
12 HP All-in-One 유지보수	85
HP All-in-One 청소	85
잉크량 표시 확인	86
자체 검사 보고서 인쇄	87
잉크 카트리지 사용	88
장치 설정 변경	98
13 문제 해결 정보	101
HP 지원 센터에 문의하기 전에	101
Readme 파일 보기	102
설치 문제 해결	102
작동 문제 해결	114
장치 업데이트	117
14 HP 지원 요청	121
인터넷에서 고객 지원 및 기타 정보 얻기	121
일반 지원	121

HP 고객 지원	122
일련 번호와 서비스 ID 액세스	122
보증 기간 중 북미에서 전화로 문의하는 경우	123
전세계 기타 지역에서 전화로 문의하는 경우	123
Call in Australia under warranty and post-warranty	126
HP 한국 고객 지원 센터에 전화로 문의하는 경우	126
Call HP Japan support	126
HP All-in-One 발송 준비	127
15 Hewlett-Packard 제한 보증서	131
제한적 품질 보증 기간	131
제한적 품질 보증의 범위	131
보증 제한	132
책임의 제한	132
현지법	132
EU 국가/지역에 대한 제한적 품질 보증 정보	132
16 기술 정보	135
시스템 요구 사항	135
용지 사양	135
인쇄 사양	137
복사 사양	137
메모리 카드 사양	138
스캔 사양	138
물리적 사양	139
전원 사양	139
환경 사양	139
추가 사양	139
환경 제품 의무 프로그램	139
규정 통지 사항	140
Declaration of conformity (European Economic Area)	143
Declaration of conformity	143
색인	145

1 HP All-in-One 개요

컴퓨터를 켜지 않고도 HP All-in-One의 다양한 기능에 바로 액세스할 수 있습니다. 복사본 만들거나 메모리 카드에서 사진 인쇄 등과 같은 작업을 HP All-in-One에서 빠르고 쉽게 수행할 수 있습니다.

이 장에서는 HP All-in-One 하드웨어 기능, 제어판 기능 그리고 HP Image Zone 소프트웨어에 액세스하는 방법에 대해 설명합니다.

 추가 정보 컴퓨터에 설치된 HP Image Zone 소프트웨어를 사용하여 HP All-in-One으로 더욱 많은 작업을 할 수 있습니다. 소프트웨어는 향상된 복사, 스캔 및 사진 기능을 제공합니다. 자세한 내용은 화면 상의 HP Image Zone 도움말 및 HP All-in-One을 사용하여 보다 다양한 작업을 수행하려면 HP Image Zone을 사용을 참조하십시오.

HP All-in-One 개요

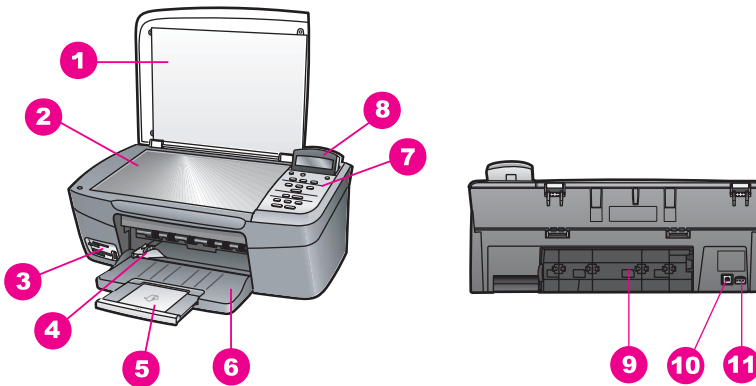

레이블	설명
1	덮개
2	유리
3	메모리 카드 슬롯 및 카메라 포트
4	용지 너비 고정대
5	용지함 받침대
6	용지함
7	제어판

(계속)

레이블	설명
8	제어판 디스플레이
9	후면 청소 덮개
10	후면 USB 포트
11	전원 연결

제어판 개요

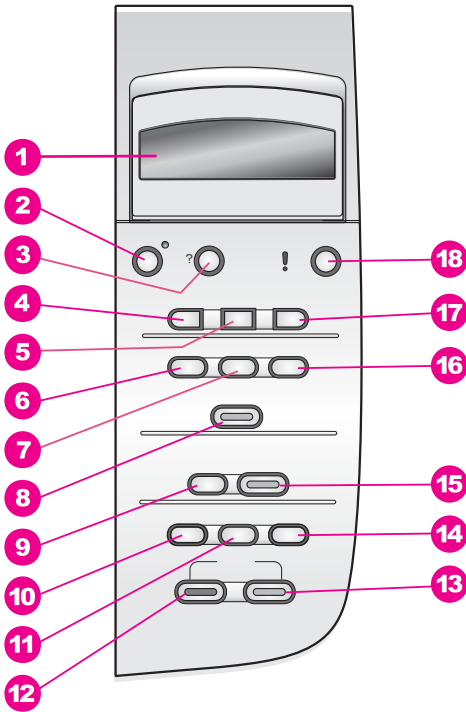

레이블 이름 및 설명

- 1 제어판 디스플레이:** 메뉴, 사진 파일 이름 및 메시지를 표시합니다. 제어판 디스플레이를 불러와서 보기 좋게 맞출 수 있습니다.
- 2 전원:** HP All-in-One 전원을 켜거나 끕니다. HP All-in-One의 전원을 꺼도 소량의 전원은 계속 장치에 공급됩니다. HP All-in-One의 전원을 완전히 끄려면 장치의 전원을 끈 다음 전원 코드를 뽑아야 합니다.
- 3 설정:** 보고서, 유지 보수 및 도움말을 위한 메뉴 시스템에 액세스합니다.

(계속)

레이블 이름 및 설명

- 4** **왼쪽 화살표:** 값을 감소시키거나, 제어판 디스플레이에서 파일 이름을 볼 때 뒤로 가게 합니다.
- 5** **OK:** 제어판 디스플레이에 표시된 메뉴, 설정 또는 값을 선택합니다.
- 6** **사진 메뉴:** 인쇄할 사진을 선택하고 사진을 복사하며 이미지 크기를 변경하고 용지 크기 및 종류를 변경하고 레이아웃을 변경하거나 사진을 조정합니다.
- 7** **사진 선택:** 메모리 카드에서 인쇄할 사진을 선택합니다.
- 8** **사진 인쇄:** 메모리 카드에서 선택한 사진을 인쇄합니다.
- 9** **스캔 저장:** 스캔 대상을 선택합니다.
- 10** **복사 메뉴:** 복사 매수, 용지 크기, 용지 종류 등과 같은 복사 옵션을 선택합니다.
- 11** **축소/확대:** 용지함에 넣어진 특정 용지 크기에 맞춰 원본을 축소하거나 확대합니다.
- 12** **복사 시작/흑백:** 흑백 복사 작업을 시작합니다.
- 13** **복사 시작/컬러:** 컬러 복사 작업을 시작합니다.
- 14** **복사 매수:** 원하는 복사 매수를 지정합니다.
- 15** **스캔 시작:** 스캔 작업을 시작한 다음 **스캔 저장** 버튼을 사용하여 선택한 대상으로 보냅니다.
- 16** **전체 사진 보기:** 메모리 카드 슬롯에 메모리 카드가 들어 있으면 전체 사진 보기 용지를 인쇄합니다. 전체 사진 보기 용지에는 메모리 카드에 저장된 모든 사진의 축소 그림 보기가 표시됩니다. 전체 사진 보기 용지에서 사진을 선택한 다음 이 전체 사진 보기 용지를 스캔하여 사진을 인쇄할 수 있습니다.
- 17** **오른쪽 화살표:** 값을 증가시키거나, 제어판 디스플레이에서 파일 이름을 볼 때 앞으로 가게 합니다.
- 18** **취소:** 작업을 중지하거나 메뉴를 종료하거나 설정을 종료합니다.

메뉴 개요

다음 표를 통해 HP All-in-One의 제어판 디스플레이에 표시되는 상위 메뉴를 간단히 살펴볼 수 있습니다.

복사 메뉴

복사 용지 크기
 용지 종류
 복사 품질
 밝게/어둡게
 향상
 색상 농도
 새 기본값 설정

스캔 저장 메뉴

HP Image Zone
 Microsoft Word
 Adobe Photoshop
 HP Instant Share

스캔 저장 메뉴에는 컴퓨터에 설치된 응용 프로그램을 포함하여 스캔할 대상이 나열됩니다. 그러므로, 스캔 저장 메뉴에는 여기에 표시된 것과는 다른 스캔 대상이 나열될 수 있습니다.

사진 메뉴

사진 선택
 복사 매수
 이미지 크기
 용지 크기
 용지 종류
 레이아웃 스타일
 스마트 포커스
 디지털 플래시
 새 기본값 설정

전체 사진 보기 용지 메뉴

인쇄
스캔

설정 메뉴

1. 도움말 메뉴
2. 보고서 인쇄
3. 도구
4. 환경 설정

설정 메뉴에서 도움말 메뉴를 선택하면 주요 도움말 항목에 빠르게 액세스할 수 있습니다. 대부분의 정보는 연결된 컴퓨터 화면에 표시됩니다.

HP All-in-One을 사용하여 보다 다양한 작업을 수행하려면 HP Image Zone을 사용

HP All-in-One 설치 시 **HP Image Zone** 소프트웨어가 컴퓨터에 설치됩니다. 자세한 내용은 장치와 함께 제공된 설치 설명서를 참조하십시오.

HP Image Zone 소프트웨어에 대한 액세스는 운영 체제(OS)마다 다릅니다.

- PC에서 Windows를 실행하는 경우 **HP Image Zone** 소프트웨어의 입력 지점은 **HP 관리자** 창입니다.
- Macintosh에서 OS 10.1.5 이상 버전을 실행하는 경우 **HP Image Zone** 소프트웨어의 입력 지점은 **HP Image Zone**입니다.
- Macintosh에서 OS 9.2.6 이상 버전을 실행하는 경우 **HP Image Zone** 소프트웨어의 입력 지점은 **HP Director(HP 관리자)**입니다.

입력 지점을 통해 **HP Image Zone** 소프트웨어 및 서비스를 시작할 수 있습니다.

HP Image Zone 소프트웨어를 사용하면 HP All-in-One의 기능을 빠르고 쉽게 확장할 수 있습니다. 이 설명서 전체에서 주제별 추가 정보 및 프로젝트에 유용한 정보를 제공하는 이와 같은 상자를 찾으십시오.

HP Image Zone 소프트웨어(Windows) 액세스

바탕 화면 아이콘, 시스템 트레이 아이콘 또는 시작 메뉴에서 **HP 관리자**를 엽니다. **HP Image Zone** 소프트웨어 기능이 **HP 관리자**에 나타납니다.

HP 관리자를 열려면





1. 다음 중 하나를 수행합니다.
 - Windows 바탕 화면에서 **HP 관리자** 아이콘을 두 번 누릅니다.
 - Windows 작업 표시줄의 맨 오른쪽에 있는 시스템 트레이에서 **Hewlett-Packard 디지털 이미지 모니터** 아이콘을 두 번 누릅니다.
 - 작업 표시줄에서 **시작**을 누르고 **프로그램**이나 **모든 프로그램**을 가리키고 **HP**를 선택한 다음 **관리자**를 누릅니다.
2. **장치 선택** 상자를 누르면 설치된 장치 목록이 표시됩니다.
3. **HP All-in-One**을 선택합니다.





참고 아래 **HP 관리자** 그래픽 아이콘은 사용자 컴퓨터에는 다르게 나타날 수 있습니다. **HP 관리자**를 사용자 정의하여 선택된 장치와 연관된 아이콘이 표시되도록 할 수 있습니다. 선택된 장치에 특정 기능이 없는 경우 **HP 관리자**에는 해당 기능에 대한 아이콘이 표시되지 않습니다.



추가 정보 사용자 컴퓨터의 **HP 관리자**에 아이콘이 나타나지 않으면 소프트웨어 설치 도중 오류가 발생한 것일 수 있습니다. 이를 수정하려면 소프트웨어 제거 및 다시 설치의 방법 중 하나를 사용하여 소프트웨어를 제거합니다.

버튼	이름 및 용도
	그림 스캔: 사진이나 그림을 스캔하여 HP Image Zone 에 표시합니다.
	문서 스캔: 텍스트 또는 텍스트와 그래픽이 모두 들어 있는 문서를 스캔하고 선택한 프로그램에서 표시합니다.
	복사본 만들기: 선택한 장치에 대한 복사 대화 상자를 표시하는 것으로서, 이 대화 상자에서 이미지나 문서의 인쇄된 복사본을 만들 수 있습니다. 복사본 품질, 복사본 수, 컬러 및 크기를 선택할 수 있습니다.
	HP Image Zone: 다음 작업이 가능한 HP Image Zone 을 표시합니다. <ul style="list-style-type: none"> • 이미지 보기 및 편집 • 여러 가지 크기로 사진 인쇄 • 사진 앨범, 우편 엽서 및 전단지 제작 및 인쇄 • 멀티미디어 CD 제작 • 전자 우편 또는 웹 사이트를 통해 이미지 공유

(계속)

버튼	이름 및 용도
	이미지 전송: HP All-in-One에서 이미지를 전송할 수 있는 HP 이미지 전송 소프트웨어를 표시한 다음 사용자 컴퓨터에 이미지를 저장합니다.
	문서 뷰어: 문서를 가져오고, 찾고, 편집하고, 보고, 처리하고, 인쇄하고, 보냅니다.



참고 추가 기능과 소프트웨어 업데이트, 독창적인 아이디어, HP Shopping 등과 같은 메뉴 항목에 대한 자세한 내용은 화면에 나타나는 **HP Image Zone 도움말**을 참조하십시오.

메뉴와 목록 항목을 사용하여 사용할 장치 선택, 상태 점검, 다양한 소프트웨어 설정 조정 및 화면 도움말 액세스 등을 수행할 수도 있습니다. 다음 표는 이러한 항목을 설명합니다.

기능	용도
도움말	HP All-in-One에 대한 소프트웨어 도움말과 문제 해결 정보를 제공하는 HP Image Zone 도움말 에 액세스하려면 이 기능을 사용합니다.
장치 선택	설치된 장치 목록에서 사용할 장치를 선택하려면 이 기능을 사용합니다.
설정	인쇄, 스캔, 복사 등과 같은 HP All-in-One의 여러 설정을 보거나 변경하려면 이 기능을 사용합니다.
상태	HP All-in-One의 현재 상태를 표시하려면 이 기능을 사용합니다.

HP Image Zone 소프트웨어(Macintosh OS 10.1.5 이상) 액세스



참고 Macintosh OS 10.0.0 - 10.1.4는 지원되지 않습니다.

HP Image Zone 소프트웨어를 설치하면 **HP Image Zone** 아이콘이 도크에 놓입니다.

다음 두 가지 방법 중 하나로 **HP Image Zone** 소프트웨어에 액세스할 수 있습니다.

- **HP Image Zone** 창을 통해
- **HP Image Zone** 도크 메뉴를 통해

HP Image Zone 창 사용

HP Image Zone 창에는 다음 두 가지 기본 요소가 있습니다.

- **Products/Services(제품/서비스) 탭에 대한 표시 영역**
 - **Products(제품) 탭**에서는 설치된 제품의 팝업 메뉴 및 현재 제품에 사용할 수 있는 작업 목록과 같은 HP 이미징 제품의 여러 기능에 액세스할 수 있습니다. 이 목록에는 복사, 스캔 또는 이미지 전송과 같은 작업이 포함될 수 있습니다. 작업을 누르면 해당 작업을 돕기 위한 응용 프로그램이 열립니다.
 - **Services(서비스) 탭**에서는 이미지를 보고, 편집하고, 관리하고, 공유하는 것을 도와 줄 수 있는 디지털 이미지 응용 프로그램에 액세스할 수 있습니다.
- **Search HP Image Zone Help(HP Image Zone 도움말 검색) 텍스트 상자**
Search HP Image Zone Help(HP Image Zone 도움말 검색) 텍스트 상자에서는 **HP Image Zone Help(HP Image Zone 도움말)**에 있는 키워드나 문구를 검색할 수 있습니다.

HP Image Zone 창을 열려면

- 도크에서 **HP Image Zone** 아이콘을 누릅니다.



HP Image Zone 창이 나타납니다.

HP Image Zone 창에는 선택된 장치에 해당하는 **HP Image Zone** 기능만 표시됩니다.



참고 아래 표의 아이콘은 사용자 컴퓨터에서 다르게 나타날 수 있습니다. **HP Image Zone** 창을 사용자 정의하여 선택된 장치와 연관된 기능 아이콘이 표시되도록 할 수 있습니다. 선택된 장치에 특정 기능이 없는 경우 **HP Image Zone** 창에는 해당 기능이 표시되지 않습니다.

Products(제품)

아이콘	기능 및 용도
	Unload Images(이미지 언로드): 메모리 카드에서 컴퓨터로 이미지를 전송하려면 이 기능을 사용합니다.
	Scan Picture(그림 스캔): 이미지를 스캔하고 HP Gallery(HP 갤러리)에 표시하려면 이 기능을 사용합니다.
	Scan to OCR(OCR로 스캔 저장): 문자열을 스캔하고 선택한 대상 문자열 편집 소프트웨어 프로그램에 표시하려면 이 기능을 사용합니다. 참고 이 기능의 사용 가능 여부는 국가/지역별로 다릅니다.

(계속)

Products(제품)

아이콘	기능 및 용도
	Make copies(복사본 만들기): 흑백 또는 컬러 복사본을 만들려면 이 기능을 사용합니다.

Services(서비스)

아이콘	기능 및 용도
	HP Image Edit(HP 이미지 편집): 이미지를 편집하려면 이 기능을 사용합니다. (10.2 이상) 이미지를 보고 편집하려면 이 기능을 사용합니다. (10.1.5에만 해당)
	HP Gallery(HP 갤러리): 이미지를 보려면 이 기능을 사용합니다. (10.2 이상)
	HP Image Print(HP 이미지 인쇄): 사용 가능한 여러 템플릿 중 하나를 사용하여 앨범에서 이미지를 인쇄하려면 이 기능을 사용합니다.
	HP Instant Share: HP Instant Share 소프트웨어 클라이언트 응용 프로그램을 열려면 이 기능을 사용합니다. (10.2 이상에만 해당)
	HP Email Portal(HP 전자 우편 포털): 전자 우편을 통해 간편하게 사진을 보내려면 이 기능을 사용합니다.

기능 아이콘 이외에 몇 가지 메뉴와 목록 항목을 사용하면 사용할 장치를 선택하고, 상태를 검사하며, 다양한 소프트웨어 설정을 조정하고, 도움말에 액세스할 수 있습니다. 다음 표는 이러한 항목을 설명합니다.

기능	용도
장치 선택	설치된 장치 목록에서 사용할 장치를 선택하려면 이 기능을 사용합니다.
설정	인쇄, 스캔, 복사 등과 같은 HP All-in-One의 여러 설정을 보거나 변경하려면 이 기능을 사용합니다.
HP Image Zone Help(HP Image Zone 도움 말) 검색	HP All-in-One에 대한 소프트웨어 도움말과 문제 해결 정보를 제공하는 HP Image Zone Help(HP Image Zone 도움 말) 를 검색하려면 이 기능을 사용합니다.

HP Image Zone 도크 메뉴 사용

HP Image Zone 도크 메뉴는 HP Image Zone 서비스에 대한 바로 가기를 제공합니다. 도크 메뉴에는 HP Image Zone 창의 서비스 탭 목록에 있는 모든 응용 프로그램이 자동으로 포함됩니다. HP Image Zone 기본 설정을 설정하여 Products(제품) 탭 목록이나 HP Image Zone Help(HP Image Zone 도움말)의 작업과 같이 메뉴에 다른 항목을 추가할 수도 있습니다. 자세한 내용은 HP Image Zone Help(HP Image Zone 도움말)를 참조하십시오.

HP Image Zone 도크 메뉴를 표시하려면

- HP Image Zone 도크 아이콘을 마우스로 계속 누르십시오.

HP Image Zone 소프트웨어(Macintosh OS 9.2.6 이전 버전) 액세스

HP Director(HP 관리자)는 HP Image Zone 소프트웨어에 대한 진입점입니다. HP All-in-One의 기능에 따라 HP Director(HP 관리자)를 사용하여 디지털 카메라나 메모리 카드에서 스캔, 복사 또는 이미지 업로드 같은 장치 기능을 시작할 수 있습니다. 또한 HP Director(HP 관리자)를 통해 HP Gallery(HP 갤러리)를 열어 컴퓨터의 이미지를 보고, 수정하고, 관리할 수 있습니다.

HP 관리자를 열려면

1. 다음 두 가지 방법 중 하나로 HP Image Zone 소프트웨어에 액세스할 수 있습니다.
 - 바탕 화면의 HP Director(HP 관리자) 별칭을 두 번 누릅니다.
 - **Applications:Hewlett-Packard:HP Photo and Imaging Software(응용 프로그램:Hewlett-Packard:HP 사진 및 이미지 소프트웨어)** 폴더에서 HP Director(HP 관리자) 별칭을 두 번 누릅니다.



참고 서로 다른 종류의 HP 장치(예: HP All-in-One, 카메라 및 HP 스캐너)를 여러 개 설치하면 각 장치 종류에 대한 HP Director(HP 관리자) 아이콘이 바탕 화면에 표시됩니다. 그러나, 같은 종류의 두 장치를 설치하면(예: 집과 회사에서 하나씩 사용하도록 두 개의 HP All-in-One 장치를 연결하는 노트북을 사용하는 경우) 바탕 화면에 하나의 HP Director(HP 관리자) 아이콘만 표시됩니다.

2. HP Director(HP 관리자) 창이 나타납니다.
HP Director(HP 관리자)는 선택된 장치와 관련된 작업 버튼만 표시합니다.



참고 아래 표의 아이콘은 사용자 컴퓨터에서 다르게 나타날 수 있습니다. HP Director(HP 관리자) 메뉴를 사용자 정의하여 선택된 장치와 연관된 아이콘이 표시되도록 할 수 있습니다. 선택된 장치에 특정 기능이 없는 경우 해당 기능에 대한 아이콘이 표시되지 않습니다.

Device Tasks(장치 작업)

아이콘	용도
	Unload Images(이미지 언로드): 메모리 카드에서 컴퓨터로 이미지를 전송하려면 이 기능을 사용합니다.
	Scan Picture(그림 스캔): 이미지를 스캔하고 HP Gallery(HP 갤러리)에 표시하려면 이 기능을 사용합니다.
	Scan Document(문서 스캔): 문자열을 스캔하고 선택한 대상 문자열 편집 소프트웨어 프로그램에 표시하려면 이 기능을 사용합니다. 참고 이 기능의 사용 가능 여부는 국가/지역별로 다릅니다.
	Make Copies(복사본 만들기): 흑백 또는 컬러 복사본을 만들려면 이 기능을 사용합니다.

Manage and Share(관리 및 공유)

아이콘	용도
	HP Gallery(HP 갤러리): HP Gallery(HP 갤러리)를 표시하여 이미지를 보고 편집하려면 이 기능을 사용합니다.

HP Gallery(HP 갤러리) 기능 외에도 아이콘 없는 몇 개의 메뉴 항목을 사용하면 컴퓨터에서 다른 응용 프로그램을 선택하고 HP All-in-One의 기능 설정을 변경하고 도움말에 액세스할 수 있습니다. 다음 표는 이러한 항목을 설명합니다.

Manage and Share(관리 및 공유)

기능	용도
추가 응용 프로그램	컴퓨터의 다른 응용 프로그램을 선택하려면 이 기능을 사용합니다.
웹 상의 HP	HP 웹 사이트를 선택하려면 이 기능을 사용합니다.
HP 도움말	HP All-in-One에서 도움말 소스를 선택하려면 이 기능을 사용합니다.
설정	인쇄, 스캔, 복사 등과 같은 HP All-in-One의 여러 설정을 보거나 변경하려면 이 기능을 사용합니다.

2 추가 정보 보기

여러 가지 인쇄 및 화면 자원을 통해 HP All-in-One 설치와 사용에 대한 정보가 제공됩니다.

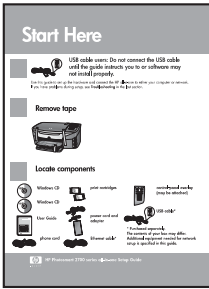

설치 설명서

설치 설명서에는 HP All-in-One 설치 및 소프트웨어 설치 지침이 나와 있습니다. 해당 단계를 순서대로 수행해야 합니다.

설치 중에 문제가 생기면 설치 설명서 마지막 부분의 문제 해결 또는 문제 해결 정보를 참조하거나 www.hp.com/support를 방문하십시오.



사용자 설명서

사용자 설명서에는 문제 해결 추가 정보와 단계별 지침을 비롯하여 HP All-in-One 사용 방법에 대한 정보가 들어 있습니다.



HP Image Zone 둘러보기

HP Image Zone 둘러보기를 사용하면 재미있는 대화식 방법을 통해 HP All-in-One에 포함된 소프트웨어의 간략한 개요를 익힐 수 있습니다. HP Image Zone에서 사진을 편집, 구성 및 인쇄하는 방법을 익히게 됩니다.



HP 관리자

HP 관리자를 사용하면 HP 장치용 소프트웨어 응용 프로그램, 기본 설정, 상태 및 화면 도움말에 편리하게 액세스할 수 있습니다. HP 관리자를 시작하려면 바탕 화면에서 HP 관리자 아이콘을 두 번 누릅니다.



HP Image Zone 도움말



HP Image Zone 도움말은 HP All-in-One용 소프트웨어 사용에 대한 자세한 정보를 제공합니다.

- **단계별 지침 보기** 항목은 **HP Image Zone** 소프트웨어를 HP 장치와 함께 사용하는 데 대한 정보를 제공합니다.
- **수행 작업 탐색** 항목에서는 **HP Image Zone** 소프트웨어와 HP 장치에서 수행할 수 있는 실용적이고 독창적인 작업에 대해 자세히 설명합니다.
- 더 자세한 도움이 필요하거나 HP 소프트웨어 업데이트를 확인하려면 **문제 해결 및 지원** 항목을 참조하십시오.

장치의 화면 도움말

화면 도움말은 장치에서 제공되며 선택 주제에 대한 추가 정보가 들어 있습니다. 제어판에서 화면 도움말에 액세스할 수 있습니다.

1. 제어판에서 **설정**을 누릅니다.
제어판 디스플레이에 도움말 메뉴가 표시됩니다.
2. **OK**를 누릅니다.
3. **◀** 또는 **▶**를 눌러서 사용할 수 있는 도움말 옵션을 스크롤합니다.
4. **OK**를 눌러 선택한 주제를 컴퓨터 화면에서 봅니다.

Readme

Readme 파일에는 다른 자료에서 찾을 수 없는 최신 정보가 들어 있습니다.

Readme 파일에 액세스하려면 해당 소프트웨어를 설치합니다.

www.hp.com/support

인터넷 접속이 가능한 경우, **HP** 웹 사이트에서 도움 및 지원을 받을 수 있습니다. 이 웹 사이트에서는 기술 지원, 드라이버, 각종 소모품 및 주문 관련 정보를 제공합니다.

3 연결 정보

HP All-in-One에는 USB 케이블을 사용하여 컴퓨터에 직접 연결할 수 있도록 USB 포트가 장착되어 제공됩니다. 또한 외장 프린터 서버(HP JetDirect 175x)를 사용하여 액세스할 수 있는 네트워킹 기능도 있습니다. HP JetDirect는 HP All-in-One의 부속품으로 구입할 수 있으며 기존 이더넷 네트워크를 통해 장치를 쉽고도 저렴하게 공유할 수 있도록 해 줍니다.

지원되는 연결 종류

설명	최상의 성능을 위해 권장되는 연결된 컴퓨터 수	지원되는 소프트웨어 기능	설치 방법
USB 연결	USB 케이블을 사용하여 HP All-in-One에 연결된 한 대의 컴퓨터. USB 포트는 장치의 뒤에 있습니다.	모든 기능이 지원됩니다.	자세한 내용은 설치 설명서를 참조하십시오.
Windows 프린터 공유	다섯 대 호스트 컴퓨터를 항상 켜 두지 않으면 다른 컴퓨터에서 HP All-in-One에 인쇄할 수 없습니다.	호스트 컴퓨터에 있는 모든 기능이 지원됩니다. 다른 컴퓨터에서는 인쇄만 지원됩니다.	설정에 대한 내용은 Windows 프린터 공유 사용을 참조하십시오.
프린터 공유 (Macintosh)	다섯 대 호스트 컴퓨터를 항상 켜 두지 않으면 다른 컴퓨터에서 HP All-in-One에 인쇄할 수 없습니다.	호스트 컴퓨터에 있는 모든 기능이 지원됩니다. 다른 컴퓨터에서는 인쇄만 지원됩니다.	설정에 대한 내용은 프린터 공유 (Macintosh OS X) 사용을 참조하십시오.
HP JetDirect 175x (J6035C)를 통한 네트워크 연결 HP JetDirect 제품의 사용 가능 여부는 국	네트워크로 연결된 다섯 대의 컴퓨터	인쇄와 웹 스캔만 지원됩니다. 웹 스캔에 대한 자세한 내용은	설정에 대한 내용은 HP JetDirect 175x 설치 를 참조하십시오.

설명	최상의 성능을 위해 권장되는 연결된 컴퓨터 수	지원되는 소프트웨어 기능	설치 방법
가/지역별로 다릅니다.		웹 스캔 사용을 참조하십시오. 복사 및 인쇄는 HP All-in-One의 제어판에서 지원됩니다.	

USB 케이블을 사용하여 연결

USB 케이블을 사용하여 컴퓨터를 HP All-in-One에 연결하는 자세한 방법은 장치와 함께 제공되는 설치 설명서에 나와 있습니다.

Windows 프린터 공유 사용

컴퓨터가 네트워크에 있고 네트워크에 있는 다른 컴퓨터가 USB 케이블로 HP All-in-One에 연결된 경우에는 Windows 프린터 공유를 통해 해당 장치를 프린터로 사용할 수 있습니다. HP All-in-One에 직접 연결되어 있는 컴퓨터는 프린터의 호스트로 취급되며 완전한 기능을 갖추게 됩니다. 클라이언트라고 하는 사용자 컴퓨터는 인쇄 기능에만 액세스할 수 있습니다. 다른 모든 기능은 호스트 컴퓨터에서만 사용할 수 있습니다.

Windows 프린터 공유를 사용하려면

- 컴퓨터와 함께 제공된 사용자 설명서 또는 Windows 도움말을 참조하십시오.

프린터 공유(Macintosh OS X) 사용

컴퓨터가 네트워크에 있고 네트워크에 있는 다른 컴퓨터가 USB 케이블로 HP All-in-One에 연결된 경우에는 프린터 공유를 통해 해당 장치를 프린터로 사용할 수 있습니다. HP All-in-One에 직접 연결되어 있는 컴퓨터는 프린터의 호스트로 취급되며 완전한 기능을 갖추게 됩니다. 클라이언트라고 하는 사용자 컴퓨터는 인쇄 기능에만 액세스할 수 있습니다. 다른 모든 기능은 호스트 컴퓨터에서만 사용할 수 있습니다.

프린터 공유를 사용하려면

1. 호스트 컴퓨터의 도크에서 **System Preferences(시스템 환경 설정)**를 선택합니다.
System Preferences(시스템 환경 설정) 창이 나타납니다.
2. **Sharing(공유)**를 선택합니다.

3. **Services(서비스)** 탭에서 **Printer Sharing(프린터 공유)**을 누릅니다.

HP JetDirect 175x 설치

HP JetDirect 175x를 네트워크의 모든 컴퓨터에 대한 인쇄 서버로 사용하여 근거리 통신망(LAN)의 최대 다섯 대의 컴퓨터에서 HP All-in-One을 공유할 수 있습니다. HP JetDirect를 HP All-in-One과 라우터나 허브에 연결한 다음 HP JetDirect 설치 CD를 실행하기만 하면 됩니다. 필요한 프린터 드라이버(INF 파일)는 HP All-in-One의 설치 CD에 있습니다.



참고 HP JetDirect 175x를 사용하면, 컴퓨터에서 웹 스캔을 사용하여 스캔을 인쇄하고 보낼 수 있습니다. HP All-in-One의 제어판에서 복사 및 인쇄할 수도 있습니다.

HP JetDirect 175x(Windows)를 사용하여 HP All-in-One을 네트워크에 연결하려면

1. 다음 중 하나를 수행합니다.
 - HP All-in-One 및 HP JetDirect 175x를 처음으로 설치하는 경우에는 HP All-in-One의 설치 설명서에 있는 하드웨어 설치 방법을 따릅니다.
 - HP All-in-One이 USB 케이블로 컴퓨터에 연결되어 있고 HP JetDirect 175x를 사용하여 네트워크에 연결하려는 경우에는 컴퓨터에서 **HP Image Zone** 소프트웨어를 제거합니다. 자세한 내용은 **소프트웨어 제거 및 다시 설치**를 참조하십시오.
2. HP JetDirect 175X 설치 설명서를 따라서 프린트 서버를 LAN에 연결합니다.
3. HP JetDirect를 HP All-in-One 후면의 USB 포트에 연결합니다.
4. HP JetDirect 설치 CD를 넣습니다.
이 CD를 사용하여 네트워크의 HP JetDirect를 찾습니다.
5. 설치를 선택하여 HP JetDirect 설치 관리자를 실행합니다.
6. 메시지가 나타나면 HP All-in-One 설치 CD를 넣습니다.



참고 HP All-in-One과 HP JetDirect 175x의 초기 설치를 수행하는 경우 HP All-in-One 설치 마법사를 실행하지 마십시오. 아래 지침에 따라 드라이버만 설치하십시오.

7. 사용 중인 운영 체제에 적합한 단계를 수행합니다.

Windows XP 또는 2000을 사용하는 경우

- CD의 루트 디렉터리를 찾아 프린터 드라이버 파일(hpoprn08.inf)을 선택합니다.

Windows 98 또는 ME를 사용하는 경우

- a. CD에서 "Drivers" 폴더로 이동하여 해당 언어 하위 폴더를 찾습니다. 예를 들어 영어를 사용하는 고객은 \enu\drivers\win9x_me 디렉터리로 이동합니다. 여기서 enu는 영어 언어 디렉터리를 의미하고 win9x_me

는 Windows ME를 의미합니다. 프린터 드라이버 파일은 hpouprdx.inf입니다.

b. 메시지가 표시되면 필요한 파일마다 반복합니다.

8. 컴퓨터의 화면의 지시에 따라 설치를 완료합니다.



참고 나중에 USB 케이블을 사용하여 컴퓨터에 연결하려는 경우에는 HP All-in-One에서 HP JetDirect 연결을 해제하고, 컴퓨터에서 HP 프린터 드라이버를 제거한 다음, HP All-in-One과 함께 제공된 설치 설명서의 지침을 따릅니다.

HP JetDirect 175x(Macintosh)를 사용하여 HP All-in-One을 네트워크에 연결하려면

1. HP JetDirect 175x 설치 방법에 따라 인쇄 서버를 LAN에 연결합니다.

2. HP JetDirect를 HP All-in-One 후면의 USB 포트에 연결합니다.

3. 다음 중 하나를 수행합니다.

- HP All-in-One을 처음 설치하는 경우에는 HP All-in-One 설치 CD를 컴퓨터의 CD-ROM 드라이브에 넣고 HP All-in-One 설치 마법사를 실행합니다.

이때 컴퓨터의 네트워크 지원 소프트웨어가 설치됩니다.

설치가 끝나면 컴퓨터에 **HP All-in-One Setup Assistant(HP All-in-One 설치 길잡이)**가 나타납니다.

- 디스크 드라이브의 Applications:Hewlett-Packard:HP Photo & Imaging Software:HP AiO Software(응용 프로그램:Hewlett-Packard:HP 사진 및 이미지 소프트웨어:HP AiO 소프트웨어)에서 **HP All-in-One Setup Assistant(HP All-in-One 설치 길잡이)**를 엽니다.

컴퓨터에 **HP All-in-One Setup Assistant(HP All-in-One 설치 길잡이)**가 나타납니다.

4. 화면에 나타나는 메시지에 따라 필요한 정보를 제공합니다.



참고 연결 화면에서 **TCP/IP Network(TCP/IP 네트워크)**를 눌러야 합니다.

웹 스캔 사용

웹 스캔을 사용하면, 웹 브라우저만으로 HP JetDirect 175x를 통해 기본적인 스캔을 수행할 수 있습니다. 또한, 컴퓨터에 장치 소프트웨어를 설치하지 않고도 HP All-in-One에서 스캔을 수행할 수 있습니다. 웹 브라우저에 HP JetDirect의 IP 주소를 입력하면 웹 서버와 웹 스캔이 포함된 HP JetDirect에 액세스할 수 있습니다.

웹 스캔의 사용자 인터페이스는 HP JetDirect에만 고유하게 사용되는 것으로서, **HP Image Zone** 스캐닝 소프트웨어와 같은 스캔 저장 위치를 지원하지 않습니다. 웹 스캔의 전자 우편 기능은 제한적이기 때문에 HP JetDirect를 사용하여 연결되지 않은 경우에는 **HP Image Zone** 스캐닝 소프트웨어를 사용하는 것이 좋습니다.

웹 스캔 사용

1. HP JetDirect 175x 뒤의 테스트 버튼을 눌렀다가 놓습니다.
HP All-in-One에 HP JetDirect 네트워크 구성 페이지가 표시됩니다.
2. 컴퓨터의 웹 브라우저에 네트워크 구성 페이지에서 받은 HP JetDirect의 IP 주소를 입력합니다.
HP JetDirect 웹 서버가 브라우저 창에서 열립니다.
3. 스캔을 선택합니다.
4. 화면의 지시 사항을 따릅니다.

4 원본 및 용지 넣기

이 장에서는 복사, 스캔 또는 팩스로 보낼 원본을 유리위에 놓는 방법에 대한 지침을 제공합니다. 작업에 가장 적절한 용지 종류를 선택하고 용지함에 용지를 넣어 용지 걸림을 방지합니다.

원본 놓기

여기서 설명한 대로 레터나 A4 크기의 원본을 유리에 놓아서 복사하거나 스캔할 수 있습니다. 사진 인쇄를 위해 유리에 전체 사진 보기 용지를 놓을 때도 이러한 지시 사항을 따라야 합니다.



참고 유리와 덮개 안쪽이 깨끗하지 않은 경우 많은 특수 기능이 제대로 작동하지 않습니다. 자세한 내용은 **HP All-in-One 청소**를 참조하십시오.

원본을 유리에 놓으려면

1. 덮개를 들어서 연 다음 앞면이 아래로 오게 하여 원본을 유리의 전면 오른쪽 모서리에 놓습니다.
전체 사진 보기 용지를 놓는 경우 전체 사진 보기 용지 상단이 유리의 오른쪽 모서리와 일직선이 되어야 합니다.



추가 정보 원본 놓기에 대한 자세한 도움말은 유리 전면의 오른쪽 모서리에 있는 설명서를 참조하십시오.

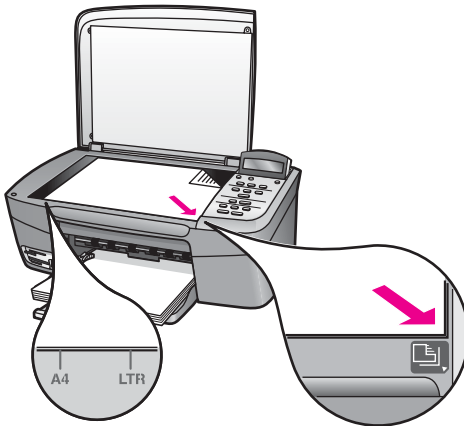

2. 덮개를 닫습니다.

 추가 정보 원본 크기가 너무 크면 HP All-in-One에서 덮개를 완전히 제거한 후에 복사하거나 스캔할 수도 있습니다. 덮개를 제거하려면 먼저 덮개를 들어서 연 다음 덮개 측면을 잡고 위로 당깁니다. HP All-in-One은 덮개를 제거해도 정상적으로 작동합니다. 덮개를 부착하려면 경첩을 해당 슬롯에 다시 끼우십시오.

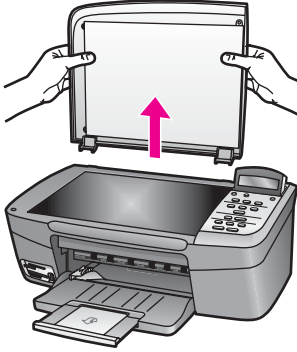

인쇄 및 복사할 용지 선택

HP All-in-One에서는 다양한 종류와 크기의 용지를 사용할 수 있습니다. 최고의 인쇄 및 복사 품질을 얻으려면 다음 권장 사항을 참조하십시오. 용지 종류나 크기를 변경할 때마다 해당 설정을 변경해야 합니다.

권장되는 용지

최고 품질의 인쇄 결과를 원한다면 각 인쇄 형태에 적합하게 설계된 HP 용지를 사용하는 것이 좋습니다. 예를 들어, 사진을 인쇄하는 경우 입력 용지함에 광택 인화지나 무광택 인화지를 넣으십시오. 브로셔나 프레젠테이션을 인쇄하는 경우에는 해당 목적에 적합하게 설계된 용지를 사용하십시오.

HP 용지에 대한 자세한 내용은 화면에서 **HP Image Zone 도움말**을 참조하거나 아래의 HP 웹 사이트를 참조하십시오.

www.hp.com/support/inkjet_media



참고 현재 사이트의 이 부분은 영어로만 되어 있습니다.

권장되지 않는 용지

너무 얇은 용지나 결이 매끄러운 용지 또는 쉽게 늘어나는 용지를 사용하면 용지가 걸릴 수 있습니다. 또한, 결이 거친 용지나 잉크가 흡수되지 않는 용지를 사용하면 인쇄된 이미지가 번지거나 완전히 채워지지 않습니다.

다음 용지는 인쇄용으로 권장되지 않습니다.

- 잘린 부분이 있거나 절취선이 있는 용지(HP 잉크젯 장치에서 사용하기 위해 특별히 설계되지 않은 경우)
- 리넨처럼 결이 매우 거친 용지. 이 용지를 사용하면 고르게 인쇄되지 않으며 용지 속으로 잉크가 번집니다.
- HP All-in-One용으로 특별히 설계되지 않은 매우 매끄럽거나, 광택이 나거나, 코팅된 용지. 이런 용지를 사용하면 HP All-in-One에 용지가 걸리거나 잉크가 잘 흡수되지 않습니다.
- 여러 장이 겹쳐 있는 양식(예: 2겹 또는 3겹 양식). 이 용지를 사용하면 용지가 구겨지거나 걸릴 수 있으며 잉크가 번질 수 있습니다.
- 물림쇠나 창이 있는 봉투. 용지가 롤러에 걸려 용지 걸림이 발생할 수 있습니다.
- 배너 용지

국가/지역에 따라 일부 용지를 사용할 수 없을 수 있습니다.

다음 용지는 복사용으로 권장되지 않습니다.

- 레터, A4, 10 x 15cm, 13 x 18cm, Hagaki(일본에만 해당), 또는 L(일본에만 해당) 이외의 용지 크기. 국가/지역에 따라 일부 용지는 사용하지 못할 수 있습니다.
- 파노라마 용지
- 잘린 부분이 있거나 절취선이 있는 용지(HP 잉크젯 장치에서 사용하기 위해 특별히 설계되지 않은 경우)
- 봉투
- 배너 용지
- HP 고급 잉크젯 투명 필름 또는 HP 최고급 잉크젯 투명 필름 이외의 투명 필름
- 여러 장이 겹쳐 있는 양식 또는 레이블 용지

용지 넣기

이 절에서는 복사본, 인쇄물 등에 사용할 다양한 종류와 크기의 용지를 HP All-in-One에 넣는 절차를 설명합니다.



주의 다시 봉합할 수 있는 봉투에 용지를 보관하면 찢어지거나 구겨짐 또는 가장자리가 휘는 것을 방지할 수 있습니다. 용지를 올바르게 보관하지 않으면 온도와 습도가 크게 변할 경우 용지가 휘어서 HP All-in-One에서 제대로 사용할 수 없습니다.

전체 크기 용지 넣기

많은 종류의 레터, A4 또는 리갈 용지를 HP All-in-One의 용지함에 넣을 수 있습니다.

전체 크기 용지를 넣으려면

1. 용지함 덮개를 엽니다.

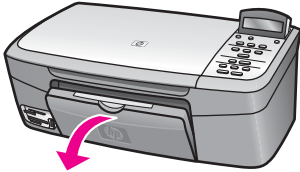

2. 용지함을 몸쪽으로 최대한 당깁니다. 확장기를 열려면 용지함 확장기 끝의 용지 물림쇠를 뒤집습니다.



경고 리갈 용지에 인쇄하는 경우 용지함 확장기를 최대로 늘리면 리갈 용지가 용지함 확장기에 걸릴 수 있습니다. 리갈 크기의 용지를 사용할 때 용지 걸림을 방지하려면 용지함 확장기를 펴지 **마십시오**.

3. 용지 너비 고정대의 위쪽에 있는 탭을 잡고 용지 너비 고정대를 가장 바깥 쪽으로 밀니다.

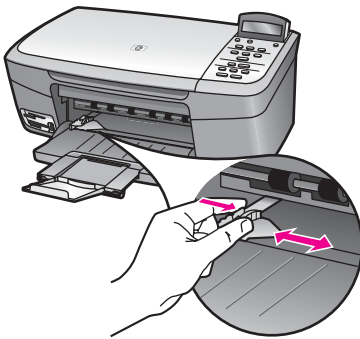

4. 평평한 바닥에 용지 묶음을 쳐서 가장자리를 맞춘 다음 용지에서 다음 내용을 확인합니다.
 - 찢어짐, 먼지, 구겨짐 및 가장자리 휘어짐이 없는지 확인합니다.
 - 묶음에 있는 용지가 모두 같은 크기와 종류인지 확인합니다.
5. 인쇄면이 아래로 오게 하여 용지 묶음의 짧은 쪽을 용지함 안으로 넣습니다. 용지 묶음을 끝까지 밀어 넣습니다.

- 
 추가 정보 편지지를 사용하는 경우, 인쇄면이 아래로 오게 하여 페이지의 상단 부분을 먼저 넣습니다. 전체 크기 용지와 편지지를 넣는 방법에 대한 자세한 내용은 용지함 밑에 있는 그림을 참조하십시오.

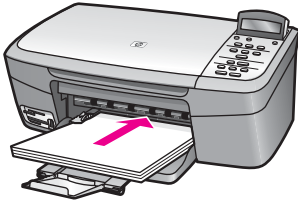

- 용지 너비 고정대의 위쪽에 있는 탭을 잡고 용지의 가장자리에 닿을 때까지 안으로 밀어넣습니다.
 용지함에 용지를 너무 많이 넣지 마십시오. 용지 묶음이 용지함에 들어가고 용지 너비 고정대 위로 올라오지 않는지 확인합니다.

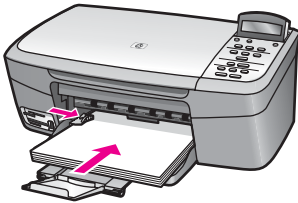

10 x 15cm(4 x 6인치) 인화지 공급

HP All-in-One의 용지함에 10 x 15cm 인화지를 넣을 수 있습니다. 최상의 결과를 얻으려면 10 x 15cm HP 고급 인화지 또는 HP 최고급 인화지를 사용하십시오. 자세한 내용은 권장되는 용지를 참조하십시오.

최상의 결과를 얻으려면 복사나 인쇄 전에 용지 종류와 크기를 설정하는 것이 좋습니다. 용지 설정의 변경에 대한 자세한 내용은 화면의 **HP Image Zone 도움말**을 참조하십시오.

- 
 추가 정보 다시 봉합할 수 있는 봉투에 용지를 보관하면 찢어지거나 구겨짐 또는 가장자리가 휘는 것을 방지할 수 있습니다. 용지를 올바르게 보관하지 않으면 온도와 습도가 크게 변할 경우 용지가 휘어서 HP All-in-One에서 제대로 사용할 수 없습니다.

10 x 15cm 인화지 넣기

- 용지함에서 용지를 모두 제거합니다.

2. 짧은 쪽이 안으로 가고 광택면이 아래로 오게 하여 용지함 오른쪽에 맞춰 인화지 묶음을 넣습니다. 인화지 묶음을 끝까지 밀어 넣습니다.
인화지에 절취선이 있는 탭이 있으면 탭이 몸쪽으로 오게 하여 넣습니다.
3. 용지 너비 고정대 위쪽에 있는 탭을 잡고 인화지 묶음 안쪽에 닿을 때까지 밀어 넣습니다.
용지함에 인화지를 너무 많이 넣지 마십시오. 인화지 묶음이 용지함에 들어가고 용지 너비 고정대 위로 올라오지 않는지 확인합니다.

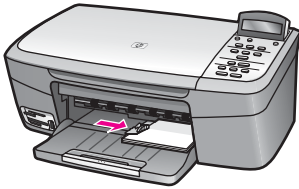

우편 엽서 또는 Hagaki 카드 공급

HP All-in-One의 용지함에 엽서나 Hagaki 카드를 넣을 수 있습니다.

최상의 결과를 얻으려면 인쇄나 복사 전에 용지 종류와 크기를 설정합니다. 자세한 내용은 화면에 나타나는 **HP Image Zone 도움말**을 참조하십시오.

엽서 또는 Hagaki 카드를 넣으려면

1. 용지함에서 용지를 모두 제거합니다.
2. 짧은 쪽이 안으로 가고 인쇄면이 아래로 오게 하여 용지함 오른쪽에 맞춰 카드 묶음을 넣습니다. 카드 묶음을 끝까지 밀어 넣습니다.
3. 용지 너비 고정대 위쪽에 있는 탭을 잡고 카드 묶음 안쪽에 닿을 때까지 밀어 넣습니다.
용지함에 카드를 너무 많이 넣지 마십시오. 카드 묶음이 용지함 안에 들어가고 용지 너비 고정대 위로 올라오지 않는지 확인합니다.

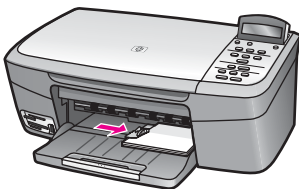

봉투 넣기

HP All-in-One의 용지함에 한 장 이상의 봉투를 넣을 수 있습니다. 광택이 있거나 울퉁불퉁한 봉투 또는 물림쇠나 장이 있는 봉투는 사용하지 마십시오.



참고 봉투 인쇄를 위한 문자열 포맷 방법은 워드 프로세서 소프트웨어의 도움말 파일을 참조하십시오. 최상의 결과를 얻으려면 봉투의 반환 주소에 레이블을 사용하십시오.

봉투를 넣으려면

1. 용지함에서 용지를 모두 제거합니다.
2. 봉투 덮개를 열고 덮개가 왼쪽으로 오게 하여 한 장 이상의 봉투를 용지함의 오른쪽으로 넣습니다. 봉투 묶음을 끝까지 밀어 넣습니다.



추가 정보 봉투를 넣는 방법에 대한 자세한 내용은 용지함의 밑면에 새겨진 그림을 참조하십시오.

3. 용지 너비 고정대 위쪽에 있는 탭을 잡고 봉투 묶음 안쪽에 닿을 때까지 밀어 넣습니다.

용지함에 봉투를 너무 많이 넣지 마십시오. 봉투 묶음이 용지함 안에 들어가고 용지 너비 고정대 위로 올라오지 않는지 확인합니다.

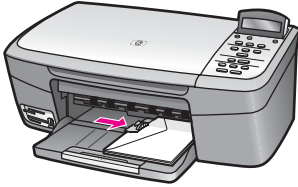

다른 종류의 용지 넣기

아래 표에는 특정 종류의 용지를 넣는 방법이 설명되어 있습니다. 최상의 품질을 위해서는 용지 크기와 설정을 변경할 때마다 용지 설정을 조정해야 합니다. 용지 설정의 변경에 대한 자세한 내용은 화면의 **HP Image Zone 도움말**을 참조하십시오.



참고 모든 용지 크기와 용지 종류를 HP All-in-One의 모든 기능에서 사용할 수 있는 것은 아닙니다. 소프트웨어 응용 프로그램의 **인쇄** 대화 상자에서 인쇄 작업을 시작하는 경우 일부 용지 크기와 용지 종류만 사용할 수 있습니다. 이러한 용지 크기와 종류는 메모리 카드나 디지털 카메라에서 사진을 복사하거나 인쇄할 때는 사용할 수 없습니다. 소프트웨어 응용 프로그램에서만 인쇄할 수 있는 용지는 다음과 같습니다.

용지	추가 정보
HP 용지	<ul style="list-style-type: none"> ● HP 고급 용지: 용지의 인쇄되지 않는 면의 회색 화살표를 찾은 다음 이 화살표가 있는 면이 위로 오게 용지를 용지함에 넣습니다. ● HP 고급 잉크젯 투명 필름: 화살표와 HP 로고가 있는 흰색 투명 필름 스트립이 위로 오고 용지함에 먼저 들어가도록 필름을 넣습니다. 소프트웨어 응용 프로그램에서만 인쇄할 수 있습니다. <p>참고 HP All-in-One은 투명 필름을 자동으로 인식하지 못합니다. 최상의 결과를 얻으려면 투명 필름으로 인쇄하거나 복사하기 전에 용지 종류를 투명 필름으로 설정합니다.</p> <ul style="list-style-type: none"> ● HP 전사 용지: 전사 용지를 사용하기 전에 용지를 평평하게 펼칩니다. 말린 용지를 넣지 마십시오. (말림을 방지하려면 사용 직전까지 전사 용지를 원래의 포장 상태로 보관하십시오.) 전사 용지의 인쇄되지 않는 면에서 파란색 줄무늬를 찾아 줄무늬가 위로 오게 한 다음 용지함에 한 번에 한 장씩 수동으로 급지합니다. 소프트웨어 응용 프로그램에서만 인쇄할 수 있습니다. ● HP 인사장 카드, HP 사진 인사장 카드 또는 HP 텍스처 인사장 카드: 인쇄면이 아래로 오게 하여 소량의 HP 인사장 카드 용지 묶음을 용지함 안으로 밀어 넣습니다. 카드 묶음을 끝까지 밀어 넣습니다. 소프트웨어 응용 프로그램에서만 인쇄할 수 있습니다.
레이블	<p>Avery 잉크젯 레이블과 같이 HP 잉크젯 장치용으로 만들어진 레터 또는 A4 크기의 레이블을 사용해야 합니다. 제조 후 2년이 넘지 않은 레이블을 사용하십시오. 소프트웨어 응용 프로그램에서만 인쇄할 수 있습니다.</p> <ol style="list-style-type: none"> 1. 레이블 묶음을 부채꼴로 펼쳐 페이지끼리 서로 붙지 않도록 합니다. 2. 용지함에 전체 크기 일반 용지를 먼저 넣고 그 위에 레이블 용지 묶음을 레이블면이 아래로 오게 넣습니다. 레이블은 한 번에 한 장씩 급지하지 마십시오.

용지 걸림 방지

용지 걸림을 방지하려면 다음과 같은 지침을 따르십시오.

- 사용하지 않은 모든 용지는 다시 봉합할 수 있는 봉투에 편평하게 보관하여 용지가 말리거나 주름지지 않도록 합니다.
- 용지함에서 인쇄된 용지를 자주 꺼냅니다.

- 용지가 용지함에 편평하게 놓여 있고 가장자리가 휘거나 찢어지지 않았는지 확인합니다.
- 용지함에 다른 용지 종류나 용지 크기를 함께 넣지 마십시오. 용지함에는 같은 크기 및 같은 종류의 용지만 넣어야 합니다.
- 모든 용지에 잘 맞도록 용지함의 용지 너비 고정대를 조정합니다. 용지 고정대로 인해 용지함의 용지가 휘지 않도록 합니다.
- 용지를 용지함 안으로 너무 깊이 밀어넣지 마십시오.
- HP All-in-One에 권장되는 용지 종류를 사용합니다. 자세한 내용은 인쇄 및 복사할 용지 선택을 참조하십시오.

용지 걸림 제거에 대한 자세한 내용은 용지 문제 해결을 참조하십시오.

5 사진 사용

HP All-in-One에서는 몇 가지 방법으로 사진을 전송, 편집, 공유 및 인쇄할 수 있습니다. 이 장에서는 사용자의 환경 설정과 컴퓨터 설정에 따라 이러한 각 작업을 수행하기 위한 여러 가지 옵션에 대한 간략한 개요를 설명합니다. 각 작업에 대한 자세한 내용은 이 설명서의 다른 장에서 또는 소프트웨어와 함께 제공된 **HP Image Zone 도움말**에서 볼 수 있습니다.

사진 전송

사진 전송에는 몇 가지 옵션이 있습니다. 컴퓨터 또는 메모리 카드에 사진을 전송할 수 있습니다. 자세한 내용은 아래에서 각 운영 체제에 해당하는 부분을 참조하십시오.

Windows 컴퓨터를 사용하여 사진 전송

아래 그림은 Windows 컴퓨터 또는 메모리 카드에 사진을 전송하는 방법을 보여줍니다.

HP All-in-One에 삽입된 메모리 카드에서 Windows 컴퓨터로 사진을 전송할 수 있습니다.

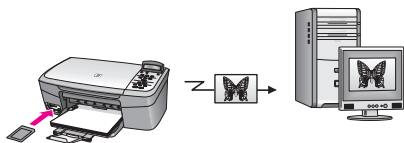

HP 디지털 카메라에서 Windows 컴퓨터로 사진을 전송할 수 있습니다.



HP All-in-One에 삽입된 메모리 카드로 사진을 직접 스캔하여 사진을 전송할 수 있습니다.

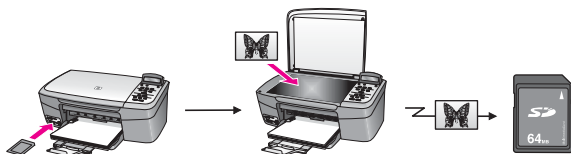

Macintosh를 사용하여 사진 전송

아래 그림은 Macintosh 또는 메모리 카드에 사진을 전송하는 방법을 보여줍니다. 자세한 내용은 그림 아래의 목록을 참조하십시오.

HP All-in-One에 삽입된 메모리 카드에서 Macintosh로 사진을 전송할 수 있습니다.

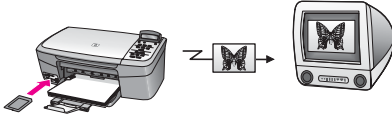

HP 디지털 카메라에서 Macintosh로 사진을 전송할 수 있습니다.

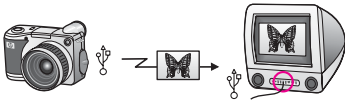

사진을 스캔하여 HP All-in-One에 삽입된 메모리 카드에 직접 사진을 전송할 수 있습니다.



사진 편집

사진 편집을 위한 옵션은 몇 가지가 있습니다. 자세한 내용은 다음 중 운영 체제에 해당하는 단원을 참조하십시오.

Windows 컴퓨터를 사용하여 사진 편집

아래 그림은 Windows 컴퓨터를 사용하여 사진을 편집하는 방법을 보여줍니다.

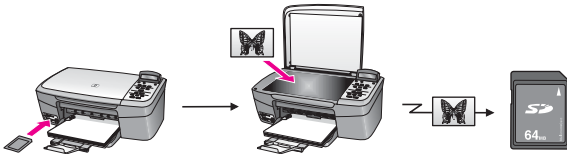
HP Image Zone 소프트웨어를 사용하여 Windows 컴퓨터에서 사진을 편집할 수 있습니다.

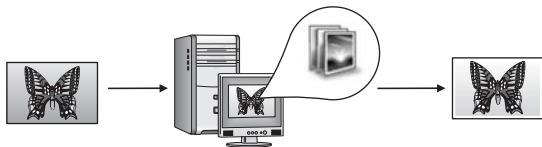

HP All-in-One에서 제어판을 사용하여 사진을 편집할 수 있습니다.

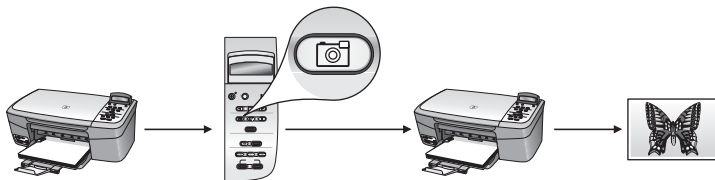

Macintosh를 사용하여 사진 편집

아래 그림은 Macintosh를 사용하여 사진을 편집하는 방법을 보여줍니다.

HP Image Zone 소프트웨어를 사용하여 Macintosh에서 사진을 편집할 수 있습니다.



iPhoto 소프트웨어를 사용하여 Macintosh에서 사진을 편집할 수 있습니다.



HP All-in-One에서 제어판을 사용하여 사진을 편집할 수 있습니다.



사진 공유

사진을 친구나 가족과 공유하기 위한 옵션은 몇 가지가 있습니다. 자세한 내용은 다음 중 운영 체제에 해당하는 단원을 참조하십시오.

Windows 컴퓨터를 사용하여 사진 공유

아래 그림은 Windows 컴퓨터를 사용하여 사진을 공유하는 방법을 보여줍니다. HP Instant Share 서버를 사용하여 USB로 연결된 HP All-in-One에서 사진을 공유할 수 있습니다. USB로 연결된 HP All-in-One에서 컴퓨터로 사진을 전송합니다. 이 때 **HP Image Zone** 소프트웨어를 사용하여 HP Instant Share 서버를 통해 사진을 친구나 가족에게 전자 우편으로 보냅니다.

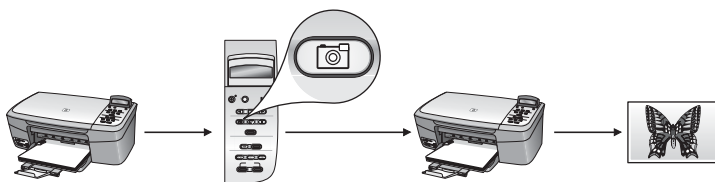
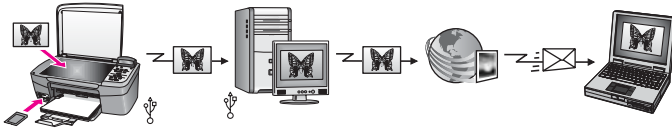

Macintosh를 사용하여 사진 공유

아래 그림은 Macintosh를 사용하여 사진을 공유하는 방법을 보여줍니다. HP Instant Share 서버를 사용하여 USB로 연결된 HP All-in-One에서 사진을 공유할 수 있습니다. USB로 연결된 HP All-in-One에서 컴퓨터로 사진을 전송합니다. 이 때 **HP Image Zone** 소프트웨어에서 HP Instant Share 서버를 통해 사진을 친구나 가족에게 전자 우편으로 보냅니다.



사진 인쇄

사진 인쇄를 위한 옵션은 몇 가지가 있습니다. 자세한 내용은 다음 중 운영 체제에 해당하는 단원을 참조하십시오.

Windows 컴퓨터를 사용하여 사진 인쇄

아래 그림은 Windows 컴퓨터를 사용하여 사진을 인쇄하는 방법을 보여줍니다. PictBridge를 사용하여 HP 디지털 카메라에서 사진을 인쇄할 수 있습니다.

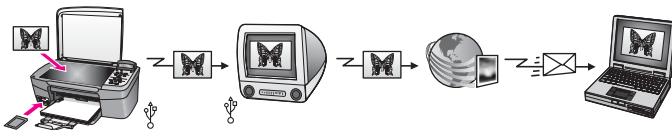
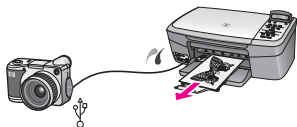

컴퓨터에서 소프트웨어 응용 프로그램(예: **HP Image Zone**)을 사용하여 카메라의 사진을 인쇄할 수 있습니다.



HP All-in-One 제어판을 사용하여 메모리 카드에서 사진을 인쇄할 수 있습니다.

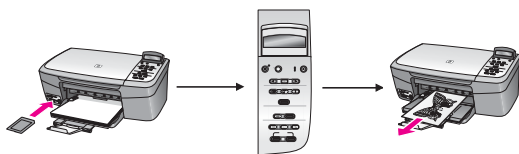

메모리 카드의 사진을 **Windows** 컴퓨터로 전송하고 **HP Image Zone** 소프트웨어를 사용하여 사진을 인쇄할 수 있습니다.



Macintosh를 사용하여 사진 인쇄

아래 그림은 **Macintosh**를 사용하여 사진을 인쇄하는 방법을 보여줍니다.
PictBridge를 사용하여 **HP** 디지털 카메라에서 사진을 인쇄할 수 있습니다.

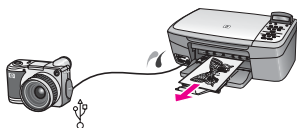

컴퓨터에서 **HP Image Zone** 등의 소프트웨어 응용 프로그램을 사용하여 카메라의 사진을 인쇄할 수 있습니다.

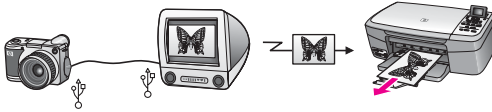

HP All-in-One 제어판을 사용하여 메모리 카드에서 사진을 인쇄할 수 있습니다.

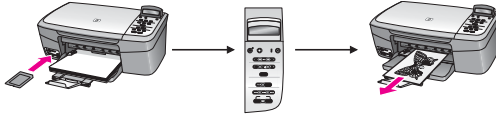

메모리 카드의 사진을 Macintosh로 전송하고 **HP Image Zone** 또는 iPhoto 소프트웨어를 사용하여 사진을 인쇄할 수 있습니다.

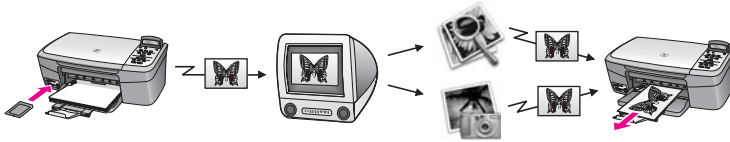

6 메모리 카드 또는 PictBridge 카메라 사용

HP All-in-One은 대부분의 디지털 카메라에서 사용되는 메모리 카드에 액세스하여 사진을 인쇄, 저장 및 관리할 수 있습니다. 메모리 카드를 HP All-in-One에 끼우거나 카메라에 직접 연결하여 메모리 카드가 카메라에 있는 상태에서 HP All-in-One이 메모리 내용을 읽을 수 있게 해줍니다.

이 장에서는 HP All-in-One에서 메모리 카드나 PictBridge 카메라를 사용하는 것에 대해 설명합니다. 이 장을 통해 컴퓨터로 사진 전송, 사진 인쇄 옵션 설정, 사진 인쇄, 사진 편집 등에 대한 정보를 얻을 수 있습니다.

메모리 카드 슬롯 및 카메라 포트

디지털 카메라가 메모리 카드에 사진을 저장하는 경우 HP All-in-One에 이 메모리 카드를 넣어 사진을 인쇄하거나 저장할 수 있습니다. 또한 카메라 포트를 통해 PictBridge를 지원하는 디지털 카메라를 HP All-in-One에 연결하여 카메라에서 직접 인쇄할 수 있습니다.



추가 정보 HP All-in-One이 컴퓨터에 연결되어 있지 않은 경우에도 메모리 카드에서 전체 사진 보기 용지와 사진을 인쇄할 수 있습니다. 전체 사진 보기 용지는 여러 페이지가 될 수도 있으며 메모리 카드에 저장된 사진의 축소 그림 보기를 표시합니다.

HP All-in-One은 CompactFlash(I, II), Memory Sticks, MultiMediaCard(MMC), Secure Digital, SmartMedia 및 xD-Picture Card 등과 같은 메모리 카드를 읽을 수 있습니다.

다음 그림은 지원되는 각 메모리에 대한 해당 메모리 카드를 보여 줍니다.

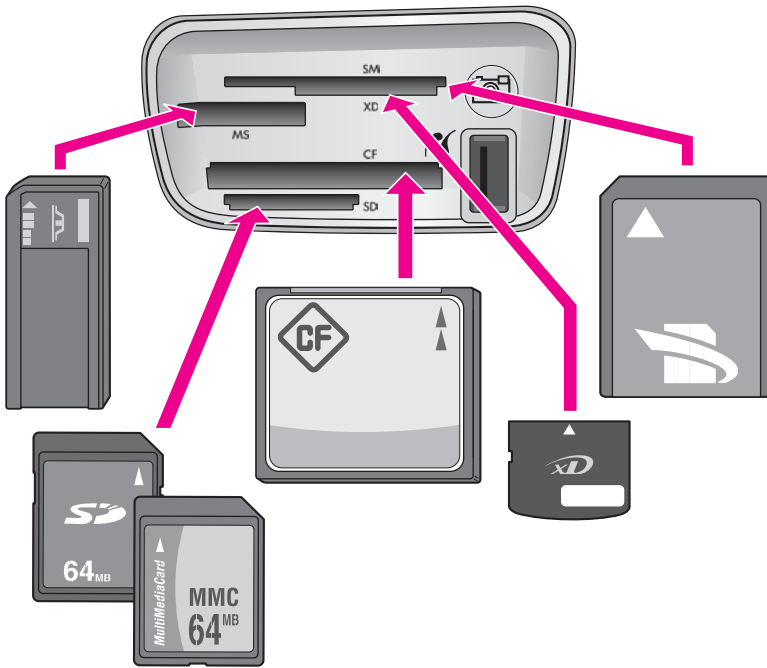

슬롯은 위쪽에서 아래쪽으로 다음과 같이 구성됩니다.

- SmartMedia, xD-Picture Card(슬롯의 하단 오른쪽에 들어감)
- Memory Stick, Magic Gate Memory Stick, Memory Stick Duo(어댑터는 제공되지 않음), Memory Stick Pro
- CompactFlash (I, II)
- Secure Digital, MultiMediaCard(MMC)
- 카메라 포트(메모리 카드 슬롯 오른쪽): PictBridge를 지원하는 USB 장착된 디지털 카메라와 호환됩니다. PictBridge 아이콘(📷)을 찾아보십시오.

 참고 카메라 포트는 PictBridge를 지원하는 USB 장착된 디지털 카메라만 지원합니다. 다른 종류의 USB 장치는 지원하지 않습니다. 카메라 포트와 호환되지 않는 디지털 카메라에 해당하는 USB 장치를 연결한 경우, 오류 메시지가 제어판 디스플레이에 나타납니다. PictBridge를 지원하지 않는 오래된 HP 카메라가 있는 경우 해당 카메라와 함께 제공된 USB 케이블을 사용합니다. 이 케이블을 메모리 카드 슬롯 근처의 카메라 포트가 아닌 HP All-in-One 뒷면에 있는 USB 포트에 끼웁니다.

 추가 정보 기본적으로 Windows XP에서는 8MB 이하 및 64MB 이상의 메모리 카드를 FAT32 형식으로 포맷합니다. 디지털 카메라와 기타 장치는 FAT(FAT16 또는 FAT12) 형식을 사용하므로 FAT32 형식으로 포맷된 카드는 사용할 수 없습니다. 카메라에서 메모리 카드를 포맷하거나 Windows XP 컴퓨터에서 FAT 형식으로 메모리 카드를 포맷하도록 선택합니다.

컴퓨터로 사진 전송

메모리 카드를 사용하면 디지털 카메라로 촬영한 사진을 즉시 인쇄하거나 컴퓨터에 바로 저장할 수 있습니다. 컴퓨터에 저장하려면 카메라에서 메모리 카드를 제거하여 HP All-in-One의 적절한 메모리 카드 슬롯에 끼웁니다.



참고 HP All-in-One에서 메모리 카드는 한 번에 하나씩만 사용할 수 있습니다.

메모리 카드를 사용하려면

1. HP All-in-One의 해당 슬롯에 메모리 카드를 넣습니다.

메모리 카드를 올바르게 삽입하면 메모리 카드 슬롯 옆의 상태 표시등이 깜박이기 시작합니다. 카드 읽는 중...이 제어판 디스플레이에 나타납니다. 카드를 액세스할 때는 메모리 카드 슬롯 옆의 상태 표시등이 깜빡입니다.

메모리 카드를 거꾸로 넣으면 메모리 카드 슬롯 옆의 상태 표시등이 황색으로 깜박이면서 제어판 디스플레이에 카드가 반대 방향으로 삽입되었습니다 또는 카드를 완전히 삽입하지 않았습니까와 같은 오류 메시지가 표시됩니다.



주의 메모리 카드를 액세스하는 동안에는 카드를 꺼내지 마십시오. 이렇게 하면 카드에 저장된 파일이 손상될 수 있습니다. 슬롯 옆에 있는 상태 표시등이 깜박이지 않는 경우에만 카드를 안전하게 제거할 수 있습니다.

2. 전송하지 않은 사진 파일이 메모리 카드에 있으면 컴퓨터에 대화 상자가 표시되어 이 사진 파일을 컴퓨터에 저장할지 여부를 물어봅니다.
3. 저장 옵션을 누릅니다.

그러면 메모리 카드에 있는 새 사진이 모두 컴퓨터에 저장됩니다.

Windows의 경우: 기본적으로 사진 파일은 카메라에서 파일을 추출한 날짜의 연/월 폴더에 저장됩니다. Windows XP 및 Windows 2000에서는 **C:\Documents and Settings\username\My Documents\My Pictures** 폴더에 해당 폴더가 만들어집니다.

Macintosh의 경우: 기본적으로, 파일은 컴퓨터의 **Hard Drive:Documents:HP All-in-One Data:Photos**(하드 드라이브:문서:HP All-in-One 데이터:사진) 폴더(OS 9) 또는 **Hard Drive:Users:User Name:Pictures:HP Photos**(하드 드라이브:사용자:사용자 이름:그림:HP 사진) 폴더(OS X)에 저장됩니다.

HP All-in-One에서 메모리 카드 읽기를 끝나치면 메모리 카드 슬롯 옆의 상태 표시등의 깜박임이 중단되고 계속 켜져 있습니다. 메모리 카드에 있는 첫 번째 파일 이름이 제어판 디스플레이에 나타납니다.

메모리 카드에 있는 파일을 탐색하려면 ◀ 또는 ▶를 눌러 한 번에 한 장씩 앞의 사진이나 뒤의 사진으로 이동합니다. ◀ 또는 ▶를 눌러 이전 파일 또는 다음 파일로 빠르게 이동할 수 있습니다.

전체 사진 보기 용지에서 사진 인쇄

전체 사진 보기 용지는 컴퓨터 없이도 메모리 카드에서 직접 사진을 선택하여 인쇄할 수 있는 편리한 방법입니다. 전체 사진 보기 용지는 메모리 카드에 저장된 사진의 축소 그림 보기를 표시하며 여러 페이지로 구성될 수도 있습니다. 각 축소 그림 아래에는 파일 이름, 색인 번호 및 날짜가 표시됩니다. 전체 사진 보기 용지를 사용하면 사진 카탈로그를 신속하게 인쇄할 수 있습니다. 전체 사진 보기 용지를 사용하여 사진을 인쇄하려면 전체 사진 보기 용지를 인쇄하고 완성한 다음 스캔해야 합니다.

전체 사진 보기 용지에서 사진을 인쇄하는 작업은 전체 사진 보기 용지 인쇄, 전체 사진 보기 용지 완성, 전체 사진 보기 용지 스캔 등 세 개의 단계로 수행됩니다. 이 단원에서는 이 세가지 단계를 자세히 설명합니다.

모든 단계(전체 사진 보기 용지 인쇄, 완성 및 스캔)를 완료하고 사진을 인쇄할 때까지 메모리 카드를 슬롯에 넣어 둡니다. 메모리 카드를 제거하거나 다른 메모리 카드를 넣으면 선택한 사진은 인쇄되지 않습니다.

전체 사진 보기 용지 인쇄

전체 사진 보기 용지 사용의 첫 단계는 HP All-in-One에서 인쇄하는 것입니다.

1. HP All-in-One의 해당 슬롯에 메모리 카드를 넣습니다.



참고 전체 사진 보기 용지를 인쇄, 완성 및 스캔하고 사진을 인쇄할 때까지 메모리 카드를 슬롯에 넣어 둡니다. 메모리 카드를 제거하거나 다른 메모리 카드를 넣으면 선택한 사진은 인쇄되지 않습니다.

2. 전체 사진 보기 용지를 누른 다음, **OK**를 누릅니다.

이렇게 하면 전체 사진 보기 용지 메뉴가 표시되고 전체 사진 보기 용지 인쇄가 선택됩니다.



참고 메모리 카드에 저장된 사진 개수에 따라 전체 사진 보기 용지 인쇄 시간은 크게 달라질 수 있습니다.

3. 카드에 20개 이상의 사진이 저장되어 있으면 사진 선택 메뉴가 나타납니다. ▶를 눌러 선택하려는 옵션으로 스크롤한 다음, **OK**를 누릅니다.
 - 모두
 - 마지막 20개
 - 사용자 정의 범위
4. 사용자 정의 범위를 선택한 경우 인쇄할 첫 번째 사진과 마지막 사진의 색인 번호를 입력합니다. 첫 번째 사진 메시지 창이 표시되면 범위의 첫 번째 사진 번호가 나타날 때까지 ▶를 누른 다음 **OK**를 누릅니다.



참고 잘못된 번호를 입력한 경우에는 처리 과정을 취소하고 다시 시작하도록 **취소**를 누릅니다.

- 마지막 사진 메시지 창이 표시되면 범위의 마지막 사진 번호가 나타날 때까지 ▶를 누른 다음, **OK**를 누릅니다.

전체 사진 보기 용지 완성

전체 사진 보기 용지를 인쇄한 다음에는 인쇄할 사진을 전체 사진 보기 용지를 사용하여 선택할 수 있습니다.



참고 보다 나은 인쇄 품질을 위해 사진 잉크 카트리지를 사용할 수도 있습니다. 컬러 및 사진 잉크 카트리지를 설치하면 6개의 잉크로 이루어진 시스템이 됩니다. 자세한 내용은 **사진 잉크 카트리지 사용**을 참조하십시오.



전체 사진 보기 용지를 완성하려면

- 전체 사진 보기 용지에서 축소 그림 이미지 아래의 원을 짙은 색 펜이나 연필로 색칠하여 인쇄할 사진을 선택합니다.
- 전체 사진 보기 용지의 2단계에서 원을 색칠하여 레이아웃 스타일을 선택합니다.

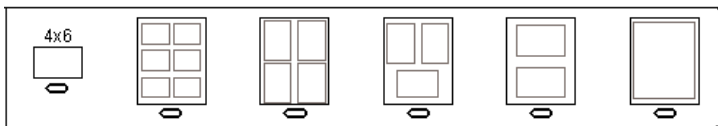



참고 전체 사진 보기 용지에서 제공하는 것보다 강력한 인쇄 설정 기능이 필요하면 제어판에서 직접 사진을 인쇄할 수 있습니다. 자세한 내용은 메모리 카드에서 직접 사진 인쇄를 참조하십시오.

전체 사진 보기 용지 스캔

전체 사진 보기 용지 사용의 마지막 단계는 완료된 용지를 스캔하여 사진 인쇄를 시작하는 것입니다.



추가 정보 HP All-in-One의 유리가 깨끗한지 확인합니다. 그렇지 않으면 전체 사진 보기 용지를 올바르게 스캔할 수 없습니다. 자세한 내용은 유리 청소를 참조하십시오.

1. 전체 사진 보기 용지 앞면이 아래로 오게 하여 유리의 전면 오른쪽 모서리에 놓습니다. 전체 사진 보기 용지 측면이 오른쪽 및 왼쪽 모서리에 닿아야 합니다. 덮개를 닫습니다.

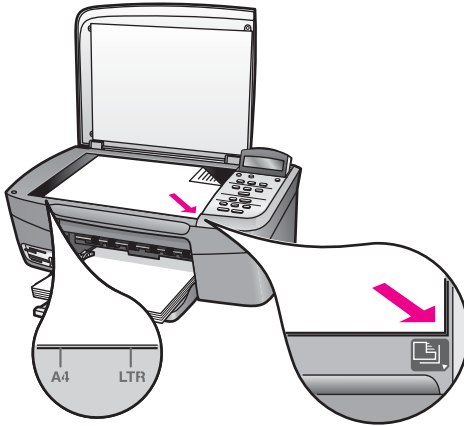

2. 용지함에 인화지를 넣으십시오. 전체 사진 보기 용지를 인쇄할 때 사용한 것과 같은 메모리 카드가 전체 사진 보기 용지를 스캔할 때도 아직 슬롯에 들어 있는지 확인합니다.
3. **전체 사진 보기 용지**를 누른 다음, ▶를 눌러 스캔을 선택합니다.
4. **OK**를 누릅니다.

HP All-in-One이 전체 사진 보기 용지를 스캔하고 선택된 사진을 인쇄합니다.

사진 인쇄 옵션 설정

제어판에서 용지 종류 및 크기, 레이아웃 등을 비롯하여 HP All-in-One이 사진을 인쇄하는 방식을 제어할 수 있습니다.

이 단원에서는 사진 인쇄 옵션 설정, 인쇄 옵션 변경, 새 사진 인쇄 옵션 기본값 설정 등에 대해 설명합니다.



추가 정보 사진을 인쇄할 때 **HP Image Zone** 소프트웨어를 사용할 수도 있습니다. 자세한 내용은 **HP Image Zone 도움말**을 참조하십시오.

사진 메뉴를 사용하여 사진 인쇄 옵션을 설정

사진 메뉴에서 복사 매수, 용지 종류 등 사진이 인쇄되는 방식에 영향을 미치는 다양한 설정에 액세스할 수 있습니다. 기본 측정 단위와 크기는 국가/지역별로 달라집니다.

1. **HP All-in-One**의 해당 슬롯에 메모리 카드를 넣습니다.
2. **사진 메뉴**를 누릅니다.
사진 메뉴가 나타납니다.
3. 변경하려는 설정이 제어판 디스플레이에 나타날 때까지 **사진 메뉴**를 반복해서 누릅니다.

설정	설명
사진 선택	인쇄하려는 사진을 선택합니다. 모두를 선택하면 메모리 카드의 모든 사진을 선택할 수 있고 사용자 정의를 선택하면 인쇄할 사진을 수동으로 선택할 수 있습니다.
복사 매수	인쇄할 매수를 설정할 수 있습니다.
이미지 크기	이미지를 인쇄할 크기를 설정할 수 있습니다. 대부분의 선택에는 자체 설명이 있지만 두 가지 선택, 전체 페이지 채우기와 페이지에 맞추기는 약간의 설명이 필요합니다. <ul style="list-style-type: none"> - 전체 페이지 채우기는 흰색 테두리 영역 없이 출력 용지 전체를 차지하도록 이미지 크기를 조정합니다. 사진이 일부 잘릴 수도 있습니다. - 페이지에 맞추기는 원본 가로 세로 비를 유지한 채 가능하면 자르지 않고 페이지 크기를 차지하도록 이미지 크기를 조정합니다. 이미지는 페이지 가운데 맞춰지며 흰색 테두리가 생깁니다.
용지 크기	현재 인쇄 작업의 용지 크기를 선택할 수 있습니다. 자동 설정은 국가/지역에 따라 기본적으로 크거나(레터 또는 A4) 작은 10 x 15cm 용지 크기가 됩니다. 용지 크기와 용지 종류가 모두 자동으로 설정되어 있으면 HP All-in-One 은 현재 인쇄 작업

설정	설명
	에 가장 잘 맞는 인쇄 옵션을 선택합니다. 다른 용지 크기 설정을 사용하면 자동 설정이 무시됩니다.
용지 종류	현재 인쇄 작업의 용지 종류를 선택할 수 있습니다. 자동 설정을 사용하면 HP All-in-One이 자동으로 용지 종류를 감지하고 설정할 수 있습니다. 용지 크기와 용지 종류가 모두 자동으로 설정되어 있으면 HP All-in-One은 현재 인쇄 작업에 가장 잘 맞는 인쇄 옵션을 선택합니다. 다른 용지 종류 설정을 사용하면 자동 설정이 무시됩니다.
레이아웃 스타일	현재 인쇄 작업에 맞는 두 가지 레이아웃 스타일 중 하나를 선택할 수 있습니다. 용지 절약기 레이아웃 스타일은 필요한 경우 사진을 회전하고 잘라내어 최대한 많은 사진을 용지에 넣습니다. 앨범 레이아웃은 원본 사진의 방향을 유지합니다. 앨범은 사진 자체가 아니라 페이지의 방향을 나타냅니다. 사진이 일부 잘릴 수도 있습니다.
스마트 포커스	사진의 자동 디지털 선명도 조정 방법을 사용하거나 사용하지 않을 수 있습니다. 스마트 포커스는 인쇄된 사진에만 영향을 미치고 메모리 카드의 실제 이미지 파일은 변경하지 않습니다. 기본적으로, 스마트 포커스를 사용할 수 있게 되어 있습니다.
디지털 플래시	어두운 사진을 좀 더 밝게 만듭니다. 디지털 플래시는 인쇄된 사진에만 영향을 미치며 메모리 카드의 실제 사진 파일을 변경하지 않습니다. 기본적으로, 디지털 플래시는 꺼져 있는 상태입니다.
새 기본값 설정	현재 사진 인쇄 옵션 설정을 새 기본값으로 저장할 수 있습니다.

인쇄 옵션 변경

인쇄 옵션 메뉴의 각 인쇄 옵션을 모두 같은 방식으로 변경합니다.

- 모든 옵션을 보려면 **사진 메뉴**를 반복해서 누릅니다.
현재 선택된 옵션이 강조 표시되고 이 옵션의 기본 설정이 있는 경우 제어판 디스플레이의 두 번째 줄에 해당 설정이 나타납니다.
- 설정을 변경한 다음 **OK**를 누릅니다.

기본 사진 인쇄 옵션 설정에 대한 자세한 내용은 **새 사진 인쇄 옵션 기본값 설정**을 참조하십시오.

새 사진 인쇄 옵션 기본값 설정

제어판에서 사진 인쇄 옵션 기본값을 변경할 수 있습니다.

1. 변경하려는 옵션이 나타날 때까지 **사진 메뉴**를 누릅니다.
2. 필요에 따라 옵션을 변경합니다. 옵션을 변경했으면 **OK**를 누릅니다.
3. 제어판 디스플레이에 새 기본값 설정이 나타날 때까지 **사진 메뉴**를 누릅니다.
4. ▶를 눌러 예를 선택한 다음, **OK**를 누릅니다.
현재 설정이 모두 새로운 기본값이 됩니다.

메모리 카드에서 직접 사진 인쇄

HP All-in-One에 메모리 카드를 끼운 다음 제어판을 사용하여 사진을 인쇄합니다. PictBridge 호환 카메라에서 HP All-in-One의 사진을 인쇄하는 방법에 대한 자세한 내용은 PictBridge 호환 디지털 카메라에서 사진 인쇄를 참조하십시오. 이 단원에서는 개별 사진 인쇄, 경계선 없는 사진 만들기, 사진 선택 취소 등에 대해 설명합니다.



참고 사진을 인쇄하기 전에 사진 항상 옵션을 선택하여 용지 종류를 설정해야 합니다. 자세한 내용은 **사진 인쇄 옵션 설정**를 참조하십시오. 보다 나은 인쇄 품질을 위해 사진 잉크 카트리지를 사용할 수도 있습니다. 자세한 내용은 **사진 잉크 카트리지 사용**을 참조하십시오.

HP Image Zone 소프트웨어를 사용하는 경우 사진 인쇄 이상의 작업을 할 수 있습니다. 이 소프트웨어로 전사, 포스터, 배너, 스티커 및 기타 색다른 프로젝트에 사진을 사용할 수 있습니다. 자세한 내용은 소프트웨어와 함께 제공된 화면에 나타나는 **HP Image Zone 도움말** 파일을 참조하십시오.

개별 사진 인쇄

전체 사진 보기 용지를 사용하지 않고 제어판에서 직접 사진을 인쇄할 수 있습니다.

1. HP All-in-One의 해당 슬롯에 메모리 카드를 넣습니다.
메모리 카드 슬롯 옆의 상태 표시등이 켜집니다.
2. 용지함에 인화지를 넣습니다. 인쇄할 사진 크기에 맞는 용지를 넣었는지 확인합니다.
3. ◀ 또는 ▶를 눌러 메모리 카드의 앞의 사진이나 뒤의 사진으로 이동합니다. 제어판 디스플레이에 인쇄하려는 사진의 파일 이름이 나타나면 **사진 선택**을 누릅니다. 선택한 파일 이름 옆에 확인 표시가 나타납니다.
4. **사진 메뉴**를 눌러 사진 메뉴를 표시한 다음 원하는 대로 사진 인쇄 옵션을 수정합니다. 인쇄 작업이 완료된 다음 인쇄 옵션 설정은 기본 설정으로 되돌려집니다.
5. 선택한 사진을 인쇄하려면 **사진 인쇄**를 누릅니다.

경계선 없는 인쇄

HP All-in-One은 메모리 카드에 저장된 사진을 경계선 없이 전문가용으로 인쇄할 수 있는 고유한 기능을 제공합니다.

1. HP All-in-One의 해당 슬롯에 메모리 카드를 넣습니다.
메모리 카드 슬롯 옆의 상태 표시등이 켜집니다.
2. ◀ 또는 ▶를 사용하여 메모리 카드의 앞의 사진이나 뒤의 사진으로 이동합니다. 제어판 디스플레이에 인쇄하려는 사진의 파일 이름이 나타나면 **사진 선택**을 누릅니다. 선택한 파일 이름 옆에 체크 마크가 표시됩니다.
3. 용지함에 10 x 15cm 인화지를 넣습니다.



추가 정보 인화지에 절취선이 있는 탭이 있으면 탭이 몸쪽으로 오게 하여 넣습니다.

4. 선택한 사진을 경계선 없는 인쇄로 인쇄하려면 **사진 인쇄**를 누릅니다.

사진 선택 취소

제어판에서 사진 선택을 취소할 수 있습니다.

- 다음 중 하나를 수행합니다.
 - 디스플레이에서 현재 선택한 파일을 선택 취소하려면 **사진 선택**을 누릅니다.
 - 모든 파일을 선택 취소하여 휴면 화면으로 돌아가려면 **취소**를 누릅니다.

PictBridge 호환 디지털 카메라에서 사진 인쇄

HP All-in-One은 PictBridge 표준을 지원하므로 모든 PictBridge 호환 카메라를 카메라 포트에 연결하고 카메라의 메모리 카드에 포함된 JPEG 사진을 인쇄할 수 있습니다.



참고 HP All-in-One은 PictBridge 포트에서 인쇄할 경우 JPEG 파일 형식만 지원합니다. PictBridge 호환 디지털 카메라에서 파일 형식을 변경하는 데 대한 자세한 내용은 카메라와 함께 제공된 설명서를 참조하십시오.

1. HP All-in-One이 켜져 있고 초기화 과정이 완료되었는지 확인합니다.
2. 카메라와 함께 제공된 USB 케이블을 사용하여 HP All-in-One의 앞에 있는 카메라 포트에 PictBridge 호환 디지털 카메라를 연결합니다.
3. 카메라를 켜고 PictBridge 모드에 있는지 확인합니다.



참고 카메라가 올바르게 연결되면 메모리 카드 슬롯 옆의 상태 표시등이 빛납니다. 카메라에서 인쇄될 때는 상태 표시등이 깜박입니다.

PictBridge 호환 디지털 카메라에서 인쇄에 대한 자세한 내용은 카메라와 함께 제공된 설명서를 참조하십시오.

카메라가 PictBridge 호환이 아니거나 PictBridge 모드에 있지 않으면 상태 표시등은 황색으로 깜박이고 컴퓨터 모니터에 오류 메시지가 나타납니다(HP All-in-One 소프트웨어가 설치된 경우). 카메라 포트에서 카메라를 빼서 문제를 해결한 다음 다시 끼웁니다. PictBridge 카메라 포트 문제 해결에 대한 자세한 내용은 **HP Image Zone** 소프트웨어와 함께 제공된 화면 상의 **문제 해결 도움말**을 참조하십시오.

HP All-in-One에 PictBridge 호환 카메라를 성공적으로 연결하였으면 사진을 인쇄할 수 있습니다. HP All-in-One에 넣은 용지 크기가 카메라 설정과 일치하는지 확인합니다. 카메라의 용지 크기 설정을 기본값으로 설정한 경우 HP All-in-One은 현재 용지함에 있는 용지를 사용합니다. 카메라에서 인쇄에 대한 자세한 내용은 카메라와 함께 제공된 사용자 설명서를 참조하십시오.



추가 정보 디지털 카메라가 PictBridge를 지원하지 않는 HP 모델인 경우에도 HP All-in-One에 직접 인쇄할 수 있습니다. 카메라를 카메라 포트가 아닌 HP All-in-One 후면에 있는 USB 포트에 연결합니다. 이러한 기능은 HP 디지털 카메라에서만 작동합니다.

현재 사진 인쇄

사진 인쇄 버튼을 사용하여 제어판 디스플레이에 현재 표시된 파일을 인쇄할 수 있습니다.

1. HP All-in-One의 해당 슬롯에 메모리 카드를 넣습니다.
2. 인쇄할 사진 파일 이름을 찾습니다.
3. 현재 설정으로 사진을 인쇄하려면 **사진 인쇄**를 누릅니다.

DPOF 파일 인쇄

DPOF(Digital Print Order Format)는 일부 디지털 카메라로 생성할 수 있는 업계 표준 파일입니다. 카메라에서 사진을 선택하면 카메라는 인쇄하도록 표시된 사진을 식별하는 DPOF 파일을 만듭니다. HP All-in-One은 메모리 카드로부터 DPOF 파일을 읽을 수 있으므로 인쇄할 사진을 다시 선택할 필요가 없습니다.



참고 모든 디지털 카메라에서 인쇄할 사진을 표시할 수 있는 것은 아닙니다. 디지털 카메라가 DPOF를 지원하는지 알아보려면 해당 설명서를 참조하십시오. HP All-in-One은 DPOF 파일 형식 1.1을 지원합니다.

카메라에서 선택한 사진을 인쇄할 때에는 HP All-in-One 인쇄 설정이 적용되지 않습니다. DPOF 파일의 사진 레이아웃 및 복사 매수 설정이 HP All-in-One 설정보다 우선합니다.

DPOF 파일은 다음 정보를 지정하며, 디지털 카메라에 의해 메모리 카드에 저장됩니다.

- 인쇄할 사진
- 각 사진의 인쇄 매수
- 사진에 적용된 회전
- 사진에 적용된 자르기
- 색인 인쇄(선택한 사진의 축소 그림)

카메라에서 선택한 사진을 인쇄하려면

1. HP All-in-One의 해당 슬롯에 메모리 카드를 넣습니다. 메모리 카드에 DPOF 태그가 지정된 사진이 있으면 제어판 디스플레이에 **DPOF 인쇄?** 메시지가 표시됩니다.
2. 다음 중 하나를 수행합니다.
 - **OK**를 누르면 메모리 카드에서 DPOF 태그가 지정된 사진이 모두 인쇄됩니다. 이 경우, 예가 선택되고 DPOF 설정을 사용하여 사진을 인쇄합니다.
 - **▶**를 누른 다음, **OK**를 누릅니다. 이 경우, 아니오가 선택되고 DPOF 인쇄를 하지 않습니다.

7 복사 기능 사용

HP All-in-One을 사용하면 투명 필름을 포함한 다양한 용지 종류로 고품질 컬러 및 흑백 복사본을 출력할 수 있습니다. 특정 용지 크기에 맞춰 원본 크기를 확대하거나 축소하고 복사본의 명도와 색상 농도를 조정할 수 있으며 특수 기능을 사용하여 10 x 15cm 크기의 경계선 없는 복사본을 비롯한 고품질 사진 복사본을 만들 수 있습니다.

이 장에서는 복사 속도와 복사 품질을 높이고 인쇄할 매수를 설정하는 방법, 가장 적합한 용지 종류와 크기 선택 및 전사 용지 만들기에 대한 지침을 설명합니다.



추가 정보 표준 복사 프로젝트에 대해 최상의 복사 성능을 내려면 용지 크기를 레터나 A4로 설정하고, 용지 종류는 일반 용지, 그리고 복사 품질은 고속으로 설정합니다.

- 용지 크기 설정에 대한 자세한 내용은 복사 용지 크기 설정을 참조하십시오.
- 용지 종류 설정에 대한 자세한 내용은 복사 용지 종류 설정을 참조하십시오.
- 복사 품질 설정에 대한 자세한 내용은 복사 속도 또는 품질 높이를 참조하십시오.

경계선 없는 사진 복사본 만들기, 자신의 환경 설정에 맞도록 사진 복사본 확대 및 축소, 한 페이지에 여러 복사본 만들기, 희미한 사진 복사본의 품질 향상 등 사진 복사 프로젝트를 수행하는 방법을 배울 수 있습니다.



경계선 없는 10 x 15cm(4 x 6인치) 사진 복사본 만들기.

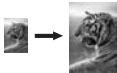

10 x 15cm(4 x 6인치) 사진을 전체 페이지 크기로 복사.

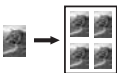

한 페이지에 같은 사진을 여러 개 복사.

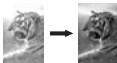

복사본의 밝은 영역 향상.

복사 용지 크기 설정

HP All-in-One에서 용지 크기를 설정할 수 있습니다. 용지함에 넣은 용지와 같은 크기를 선택해야 합니다. 복사의 기본 용지 크기는 자동으로 설정되어 있으므로 HP All-in-One이 용지함에 있는 용지 크기를 감지합니다.

1. 용지함에 용지를 넣었는지 확인합니다.
2. 앞면이 아래로 오게 하여 원본을 유리의 전면 오른쪽 모서리에 놓습니다.

3. 복사 용지 크기가 나타날 때까지 **복사 메뉴**를 누릅니다.
4. 적절한 용지 크기가 나타날 때까지 ▶를 누릅니다.
5. 표시된 용지 크기를 선택하려면 **OK**를 누릅니다.
6. **복사 시작/흑백** 또는 **복사 시작/컬러**를 누릅니다.

용지 종류	제안 용지 크기 설정
복사 용지, 다목적 용지, 일반 용지	레터 또는 A4
잉크젯 용지	레터 또는 A4
전사 용지	레터 또는 A4
편지지	레터 또는 A4
인화지	10 x 15cm 또는 10 x 15cm 경계선 없음 13 x 18cm 또는 13 x 18cm 경계선 없음 4 x 6인치 또는 4 x 6 경계선 없음 5 x 7인치 또는 5 x 7 경계선 없음 레터 또는 레터 경계선 없음 A4 또는 A4 경계선 없음 L 크기 또는 L 크기 경계선 없음(일본에만 해당)
Hagaki 카드	Hagaki 또는 Hagaki 경계선 없음(일본에만 해당)
투명 필름	레터 또는 A4

복사 용지 종류 설정

HP All-in-One에서 용지 종류를 설정할 수 있습니다. 복사의 기본 용지 종류는 자동으로 설정되어 있으므로 HP All-in-One이 용지함에 있는 용지 종류를 감지합니다.

특수 용지에 복사하거나 자동 설정을 사용하였는데 인쇄 품질이 만족스럽지 않았다면 복사 메뉴에서 수동으로 용지 종류를 설정할 수 있습니다.



참고 HP All-in-One은 투명 필름을 자동으로 인식하지 못합니다. 최상의 결과를 얻으려면 투명 필름으로 복사하기 전에 용지 종류를 투명 필름으로 설정합니다.

1. 용지함에 용지를 넣었는지 확인합니다.
2. 앞면이 아래로 오게 하여 원본을 유리의 전면 오른쪽 모서리에 놓습니다.

3. 복사 용지 종류가 나타날 때까지 **복사 메뉴**를 누릅니다.
4. 적합한 용지 종류가 나타날 때까지 ▶를 누른 다음, **OK**를 누릅니다.
5. **복사 시작/흑백** 또는 **복사 시작/컬러**를 누릅니다.

용지함에 넣은 용지에 따라 선택할 용지 종류 설정을 결정하려면 다음 표를 참조하십시오.

용지 종류	제어판 설정
복사 용지 또는 편지지	일반 용지
HP 순백색 용지	일반 용지
HP 최고급 인화지, 광택	고급 사진
HP 최고급 인화지, 무광택	고급 사진
HP 최고급 4 x 6인치 인화지	고급 사진
HP 인화지	인화지
HP 고속 표준 인화지	고속 표준 사진
HP 고속 표준 인화지, 반광택	고속 표준 무광택
기타 인화지	기타 사진
HP 전사 용지(색상 천용)	전사 용지
HP 전사 용지(밝은 색 천 또는 흰색 천용)	미러 전사 용지
HP 고급 용지	고급 잉크젯
기타 잉크젯 용지	고급 잉크젯
HP 전문가용 브로셔 및 전단지 용지(광택)	브로셔 광택지
HP 전문가용 브로셔 및 전단지 용지(무광택)	브로셔 무광택지
HP 고급 또는 최고급 잉크젯 투명 필름	투명 필름
기타 투명 필름	투명 필름
일반 Hagaki(일본에만 해당)	일반 용지
광택 Hagaki(일본에만 해당)	고급 사진
L(일본에만 해당)	고급 사진

복사 속도 또는 품질 높이기

HP All-in-One에는 복사 속도와 품질을 조정하기 위한 세 가지 옵션이 있습니다.

- 보통 모드는 고품질 출력을 제공하며, 대부분의 복사 작업에 적합한 설정입니다. 또한 보통 모드는 최상 모드보다 복사 속도가 빠릅니다.
- 최상 모드는 모든 용지에 대해 가장 좋은 품질을 제공하며 때때로 내부 영역에 나타나는 밴딩(줄무늬) 현상을 제거합니다. 하지만 최상 모드는 다른 품질 설정보다 복사 속도가 느립니다.
- 고속 모드는 보통 설정보다 복사 속도가 빠릅니다. 문자열 품질은 보통 설정과 비슷하지만 그래픽 품질은 다소 떨어질 수 있습니다. 고속 설정은 잉크를 덜 사용하기 때문에 잉크 카트리지의 수명이 길어집니다.

제어판에서 복사 품질을 변경하려면

1. 용지함에 용지를 넣었는지 확인합니다.
2. 유리의 전면 오른쪽 모서리에서 원본 면을 아래로 놓습니다.
3. 복사 품질이 나타날 때까지 **복사 메뉴**를 누릅니다.
4. 적합한 품질 설정이 나타날 때까지 ▶를 누른 다음, **OK**를 누릅니다.
5. **복사 시작/흑백** 또는 **복사 시작/컬러**를 누릅니다.

같은 원본으로 여러 복사본 만들기

제어판 또는 **HP Image Zone** 소프트웨어에서 복사 매수를 설정할 수 있습니다.

1. 용지함에 용지를 넣었는지 확인합니다.
2. 유리의 전면 오른쪽 모서리에서 원본 면을 아래로 놓습니다.
3. **복사 매수**를 누릅니다.
4. ◀를 누르거나 인쇄 매수를 최대 수까지 입력한 다음, **OK**를 누릅니다. (최대 복사 매수는 모델마다 다릅니다.)



추가 정보 오른쪽 화살표 버튼을 누르고 있으면 복사 매수가 5씩 증가하여 보다 편리하게 많은 인쇄 매수를 설정할 수 있습니다.

5. **복사 시작/흑백** 또는 **복사 시작/컬러**를 누릅니다.

여기서는 HP All-in-One이 10 x 15cm 원본 사진을 6장 복사합니다.

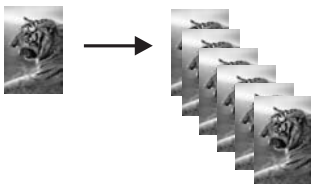

두 페이지 흑백 문서 복사

HP All-in-One을 사용하면 한 페이지나 여러 페이지의 문서를 컬러 또는 흑백으로 복사할 수 있습니다. 여기서는 HP All-in-One을 사용하여 두 페이지 흑백 원본을 복사해 보겠습니다.

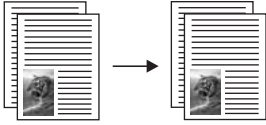

1. 용지함에 용지를 넣었는지 확인합니다.
2. 앞면이 아래로 오게 하여 원본의 첫 페이지를 유리의 전면 오른쪽 모서리에 놓습니다.
3. **복사 시작/흑백**을 누릅니다.
4. 첫 페이지를 치우고 두 번째 페이지를 놓습니다.
5. **복사 시작/흑백**을 누릅니다.

경계선 없는 10 x 15cm(4 x 6인치) 사진 복사본 만들기

전체 페이지 채우기 설정을 사용하여 경계선 없는 사진 복사본을 만들 수 있습니다. HP All-in-One은 원본 비율을 변경하지 않고 경계선 없는 복사본을 만들기 위해 여백 주위의 일부 이미지를 잘라낼 수도 있습니다. 하지만 눈에 띄게 사진이 잘리는 경우는 거의 없습니다.

최상의 품질로 사진을 복사하려면 용지함에 인화지를 넣고 올바른 용지 종류와 사진 향상 기능을 위해 복사 설정을 변경해야 합니다. 보다 나은 인쇄 품질을 위해 사진 잉크 카트리지를 사용할 수도 있습니다. 컬러 및 사진 잉크 카트리지를 설치하면 6개의 잉크로 이루어진 시스템이 됩니다. 자세한 내용은 **사진 잉크 카트리지 사용**을 참조하십시오.

제어판에서 사진을 복사하려면

1. 용지함에 10 x 15cm 인화지를 넣습니다.



참고 경계선이 없는 복사본을 만드는 경우 용지함에 인화지나 기타 특수 용지를 넣어야 합니다. HP All-in-One이 용지함에서 일반 용지를 감지하면 경계선 없는 복사본을 만들 수 없습니다. 또는, 복사본에 경계선이 나타나게 됩니다.

2. 앞면이 아래로 오게 하여 원본 사진을 유리의 전면 오른쪽 모서리에 놓습니다.
사진의 긴 쪽이 유리의 전면 가장자리에 오게 하여 유리에 사진을 놓습니다.
3. **축소/확대**를 누릅니다.
축소/확대 메뉴가 나타납니다.

4. ▶를 눌러 전체 페이지 채우기가 나타나도록 한 후 **OK**를 누릅니다.

5. **복사 시작/컬러**를 누릅니다.

HP All-in-One은 아래 그림과 같이 경계선 없는 10 x 15cm 사진 복사본을 만듭니다.



 추가 정보 출력물에 경계선이 있으면 해당 경계선 없는 용지 메뉴에서 용지 크기를 선택하고, 용지 종류를 인화지로 설정하고, 사진 향상을 설정한 다음 다시 시도하십시오.

- 용지 크기 설정 방법에 대한 자세한 내용은 **복사 용지 크기 설정**을 참조하십시오.
- 용지 종류 설정 방법에 대한 자세한 내용은 **복사 용지 종류 설정**을 참조하십시오.
- 사진 향상 설정 방법에 대한 자세한 내용은 **복사본의 밝은 영역 향상**을 참조하십시오.

10 x 15cm(4 x 6인치) 사진을 전체 페이지 크기로 복사

용지함에 넣은 용지 크기의 인쇄 가능한 영역을 채우기 위해 전체 페이지 채우기 설정을 사용하여 원본의 크기를 확대하거나 축소할 수 있습니다. 여기서는 전체 페이지 채우기 기능을 사용하여 10 x 15cm 사진을 경계선 없는 전체 페이지 크기로 확대 복사합니다. 보다 나은 인쇄 품질을 위해 사진을 복사할 때 사진 잉크 카트리지를 사용할 수도 있습니다. 컬러 및 사진 잉크 카트리지를 설치하면 6개 잉크로 이루어진 시스템이 됩니다. 자세한 내용은 **사진 잉크 카트리지 사용**을 참조하십시오.



참고 HP All-in-One은 원본 비율을 변경하지 않고 경계선 없는 복사본을 만들기 위해 여백 주위의 일부 이미지를 잘라낼 수도 있습니다. 하지만 눈에 띄게 사진이 잘리는 경우는 거의 없습니다.



제어판에서 사진을 전체 페이지 크기로 복사하려면



참고 유리와 덮개 안쪽이 깨끗하지 않은 경우 이 기능이 제대로 작동하지 않습니다. 자세한 내용은 [HP All-in-One 청소](#)를 참조하십시오.

1. 용지함에 레터 또는 A4 인화지를 넣습니다.



참고 경계선이 없는 복사본을 만드는 경우 용지함에 인화지나 기타 특수 용지를 넣어야 합니다. HP All-in-One이 용지함에서 일반 용지를 감지하면 경계선 없는 복사본을 만들 수 없습니다. 또는, 복사본에 경계선이 나타나게 됩니다.

2. 앞면이 아래로 오게 하여 원본 사진을 유리의 전면 오른쪽 모서리에 놓습니다.

사진의 긴 쪽이 유리의 전면 가장자리에 오게 하여 유리에 사진을 놓습니다.

3. **축소/확대**를 누릅니다.

4. ▶를 눌러 전체 페이지 채우기가 나타나도록 한 후 **OK**를 누릅니다.

5. **복사 시작/컬러**를 누릅니다.



추가 정보 출력물에 경계선이 있으면 용지 크기를 경계선 없는 레터 또는 경계선 없는 A4로, 용지 종류를 인화지로 설정하고 사진 향상을 설정한 다음, 다시 시도하십시오.

- 용지 크기 설정 방법에 대한 자세한 내용은 복사 용지 크기 설정을 참조하십시오.
- 용지 종류 설정 방법에 대한 자세한 내용은 복사 용지 종류 설정을 참조하십시오.
- 사진 향상 설정 방법에 대한 자세한 내용은 복사본의 밝은 영역 향상을 참조하십시오.

한 페이지에 같은 사진을 여러 개 복사

축소/확대 메뉴에서 이미지 크기를 선택하여 한 페이지에 같은 원본을 여러 개 복사할 수 있습니다.

사용 가능한 크기 중 하나를 선택하면 용지함에 넣은 용지에 맞춰 같은 사진을 여러 매 복사할지 여부를 묻는 메시지가 표시됩니다.

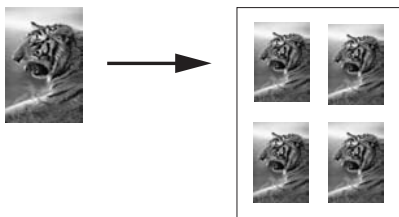

제어판에서 한 페이지에 사진을 여러 번 복사하려면

1. 용지함에 용지를 넣었는지 확인합니다.



추가 정보 최상의 품질로 사진을 복사하려면 용지함에 인화지를 넣으십시오.

2. 앞면이 아래로 오게 하여 원본 사진을 유리의 전면 오른쪽 모서리에 놓습니다.
사진의 긴 쪽이 유리의 전면 가장자리에 오게 하여 유리에 사진을 놓습니다.
3. **축소/확대**를 누릅니다.
4. 이미지 크기가 나타날 때까지 ▶를 누른 다음, **OK**를 누릅니다.
5. ▶를 눌러 사진을 복사할 크기를 선택한 다음, **OK**를 누릅니다.
선택한 이미지 크기에 따라, 용지함의 용지에 맞춰 사진을 여러 개 복사할지 아니면 한 개만 복사할지 여부를 결정할 수 있는 여러 개를 한 페이지에?라는 메시지가 표시될 수 있습니다.
사진 크기가 너무 크면 이미지 수를 묻는 메시지가 표시되지 않습니다. 이런 경우에는 페이지에 한 개의 이미지만 복사됩니다.
6. 여러 개를 한 페이지에?라는 메시지가 표시되면 ▶를 눌러 예 또는 아니오를 선택한 다음, **OK**를 누릅니다.
7. **복사 시작/컬러**를 누릅니다.

사용자 정의 설정을 사용하여 원본의 크기 변경

사용자 정의 설정을 사용하여 원본의 복사본을 축소하거나 확대할 수 있습니다.

1. 용지함에 용지를 넣었는지 확인합니다.
2. 앞면이 아래로 오게 하여 원본을 유리의 전면 오른쪽 모서리에 놓습니다.
3. **축소/확대**를 누릅니다.
4. 사용자 정의 **100%**가 나타날 때까지 ▶를 누른 다음 **OK**를 누릅니다.
5. ◀ 또는 ▶를 눌러 백분율 축소/확대를 변경한 다음, **OK**를 누릅니다.





추가 정보 화살표 버튼 중 하나를 누르고 있으면 백분율 축소/확대가 5씩 증분됩니다.

6. **복사 시작/흑백** 또는 **복사 시작/컬러**를 누릅니다.

레터 또는 A4 용지에 맞춰 원본 크기 조정

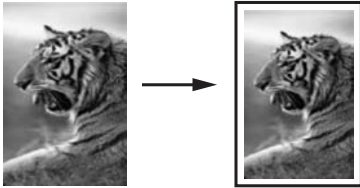
원본의 이미지나 문자열이 여백 없이 용지 전체를 덮을 경우, 페이지에 맞추기 기능으로 원본을 축소하여 용지 가장자리에서 문자열이나 이미지가 잘리지 않도록 하십시오.



 **추가 정보** 페이지에 맞추기 기능을 사용하여 전체 페이지 크기의 인쇄 영역에 맞춰 작은 사진을 확대할 수도 있습니다. HP All-in-One에서는 원본의 비율을 변경하거나 가장자리를 자르지 않고 이렇게 확대할 수 있도록 용지 가장자리 주변에 공백을 적절히 남겨둘 수 있습니다.

제어판에서 문서 크기를 조정하려면

1. 용지함에 용지를 넣었는지 확인합니다.
2. 유리의 전면 오른쪽 모서리에서 원본 면을 아래로 놓습니다.
3. 복사 용지 크기가 나타날 때까지 **복사 메뉴**를 누릅니다.
4. 적합한 용지에 해당하는 레터 또는 A4가 나타날 때까지 ▶을 누른 다음, **OK**를 누릅니다.
5. **축소/확대**를 누릅니다.
6. 페이지에 맞추기가 나타날 때까지 ▶를 누른 다음, **OK**를 누릅니다.
7. **복사 시작/흑백** 또는 **복사 시작/컬러**를 누릅니다.

희미한 원본 복사

밝게/어둡게 옵션을 사용하여 복사본의 명도를 조정할 수 있습니다. 색상 농도를 조정하여 복사본을 더 선명하거나 흐릿하게 만들 수도 있습니다.

1. 용지함에 용지를 넣었는지 확인합니다.
2. 유리의 전면 오른쪽 모서리에서 원본 면을 아래로 놓습니다.
3. 밝게/어둡게가 나타날 때까지 **복사 메뉴**를 누릅니다.
4. ▶를 눌러 복사본을 어둡게 한 다음, **OK**를 누릅니다.



참고 ◀을 눌러 복사본을 밝게 할 수도 있습니다.

5. 컬러 농도가 나타날 때까지 **복사 메뉴**를 누릅니다.
6. ▶를 눌러 이미지를 더 선명하게 만든 다음 **OK**를 누릅니다.



참고 ◀을 눌러 이미지를 더 흐릿하게 만들 수도 있습니다.

7. **복사 시작/흑백** 또는 **복사 시작/컬러**를 누릅니다.

팩스로 여러 번 전송된 문서 복사

향상 기능은 검정색 텍스트의 가장자리를 선명하게 만들어 텍스트 문서의 품질을 조정하거나 흰색으로 나타날 수도 있는 밝은 색상을 향상시켜 사진을 조정합니다.

기본 옵션은 혼합 향상입니다. 대부분 원본의 가장자리를 뚜렷하게 하려면 혼합 향상을 사용합니다.

제어판에서 희미해진 문서를 복사하려면

1. 용지함에 용지를 넣었는지 확인합니다.
2. 유리의 전면 오른쪽 모서리에서 원본 면을 아래로 놓습니다.
3. 향상이 나타날 때까지 **복사 메뉴**를 누릅니다.
4. 문자열이 나타날 때까지 ▶를 누른 다음, **OK**를 누릅니다.
5. **복사 시작/흑백** 또는 **복사 시작/컬러**를 누릅니다.

 추가 정보 다음과 같은 경우에는 사진이나 없음을 선택하여 문자열 향상 기능을 끌 수 있습니다.

- 복사본에서 일부 문자열 주변에 색점이 어지럽게 널려 있는 경우
- 커다란 검정색 서체가 거칠어 보이는 경우(매끄럽지 않음)
- 가느다란 컬러 개체나 선에 검정색 부분이 포함되어 있는 경우
- 밝은 회색과 중간 회색 사이의 영역에 수평 입자나 흰색 띠가 나타나는 경우

복사본의 밝은 영역 향상

사진 향상 기능을 사용하면 흰색으로 나타날 수도 있는 밝은 색상을 향상시킬 수 있습니다. 또한 사진 향상 기능을 사용할 경우 문자열 향상 기능을 사용하여 복사할 때 발생할 수 있는 다음과 같은 문제를 방지하거나 줄일 수 있습니다.

- 복사본에서 일부 문자열 주변에 색점이 어지럽게 널려 있는 경우
- 커다란 검정색 서체가 거칠어 보이는 경우(매끄럽지 않음)
- 가느다란 컬러 개체나 선에 검정색 부분이 포함되어 있는 경우
- 밝은 회색과 중간 회색 사이의 영역에 수평 입자나 흰색 띠가 나타나는 경우

제어판에서 과다하게 노출된 사진을 복사하려면

1. 용지함에 용지를 넣었는지 확인합니다.

 **추가 정보** 최상의 품질로 사진을 복사하려면 용지함에 인화지를 넣으십시오.

2. 앞면이 아래로 오게 하여 원본 사진을 유리의 전면 오른쪽 모서리에 놓습니다.
사진의 긴 쪽이 유리의 전면 가장자리에 오게 하여 유리에 사진을 놓습니다.
3. **향상**이 나타날 때까지 **복사 메뉴**를 누릅니다.
4. 사진이 나타날 때까지 **▶**를 누른 다음, **OK**를 누릅니다.
5. **복사 시작/컬러**를 누릅니다.

HP All-in-One과 함께 제공되는 **HP Image Zone** 소프트웨어를 사용하면 복사할 사진과 기타 문서에 대해 쉽게 **향상** 기능을 설정할 수 있습니다. 마우스 버튼만 한 번 누르면 사진은 사진 향상 기능을, 문자열 문서는 문자열 향상 기능을, 이미지와 문자열이 모두 포함된 문서는 사진 및 문자열 향상 기능을 사용하여 복사하도록 설정할 수 있습니다. 자세한 내용은 **HP Image Zone 도움말**을 참조하십시오.

포스터 만들기

포스터 기능을 사용하면 색선으로 구분하여 원본의 확대된 복사본을 만든 다음 각 색선을 모아 하나의 포스터로 구성할 수 있습니다.

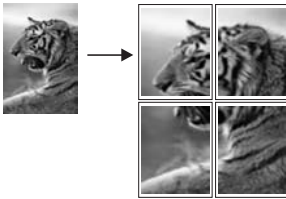

1. 용지함에 용지를 넣었는지 확인합니다.

 **추가 정보** 사진을 포스터에 복사하는 경우 최상의 복사 품질을 얻으려면 전체 크기 인화지를 사용합니다.

2. 유리의 전면 오른쪽 모서리에서 원본 면을 아래로 놓습니다.
사진을 복사하는 경우, 사진의 긴 쪽이 유리의 전면 가장자리에 오게 하여 유리에 사진을 놓습니다.
3. **축소/확대**를 누릅니다.
4. 포스터가 나타날 때까지 **▶**를 누른 다음, **OK**를 누릅니다.
기본 포스터 크기는 두 페이지 너비입니다.
5. 포스터 너비를 변경하려면 **▶**를 누릅니다.

6. **복사 시작/흑백** 또는 **복사 시작/컬러**를 누릅니다.

포스터 너비를 선택하면 HP All-in-One이 자동으로 원본 비율에 맞춰 포스터 길이를 조정합니다.



추가 정보 최대 확대율을 초과하기 때문에 선택한 포스터 크기로 원본을 확대할 수 없는 경우 너비를 작게 조정하라는 오류 메시지가 나타납니다. 여기서 더 작은 포스터 크기를 선택하고 다시 복사합니다.

7. 포스터가 인쇄되었으면 용지의 가장자리를 잘라내고 용지들을 서로 붙입니다.

HP All-in-One과 함께 제공된 **HP Image Zone** 소프트웨어를 사용하여 더욱 독창적인 사진을 만들 수 있습니다. 자세한 내용은 **HP Image Zone 도움말**을 참조하십시오.

컬러 전사 용지 준비

이미지나 문자열을 전사 용지에 복사한 다음 티셔츠, 베개 덮개, 식탁용 매트, 기타 천 조각에 전사할 수 있습니다.



추가 정보 먼저 낫은 옷에 티셔츠 전사를 연습해 봅니다.

1. 용지함에 전사 용지를 넣습니다.
2. 유리의 전면 오른쪽 모서리에서 원본 면을 아래로 놓습니다.
사진을 복사하는 경우, 사진의 긴 쪽이 유리의 전면 가장자리에 오게 하여 유리에 사진을 놓습니다.
3. 복사 용지 종류가 나타날 때까지 **복사 메뉴**를 누릅니다.
4. 전사 용지나 미러 전사 용지가 나타날 때까지 ▶를 누른 다음 **OK**를 누릅니다.
 - HP 전사 용지(색상 천용)를 사용하는 경우에는 용지 종류로 전사 용지를 선택합니다. HP 전사 용지(색상 천용)를 사용하는 경우에는 천에 이미지가 제대로 나타나도록 이미지를 뒤집을 필요가 없습니다.
 - HP 전사 용지(밝은 색 또는 흰색 천용)를 사용하는 경우에는 미러 전사 용지를 선택하십시오. 원본의 반사 이미지를 색상이 밝거나 흰 직물에 전사하는 경우 제대로 보이도록 HP All-in-One이 원본의 반사 이미지를 자동으로 복사합니다.
5. **복사 시작/흑백** 또는 **복사 시작/컬러**를 누릅니다.

기본 복사 설정 변경

1. 용지함에 용지를 넣었는지 확인합니다.
2. 앞면이 아래로 오게 하여 원본을 유리의 전면 오른쪽 모서리에 놓습니다.
3. 복사 메뉴에서 필요한 대로 설정을 변경합니다.

4. 새 기본값 설정이 나타날 때까지 **복사 메뉴**를 누릅니다.
5. 예가 나타날 때까지 ▶를 누릅니다.
6. **OK**를 눌러 변경된 설정을 새 기본값으로 지정합니다.
7. **복사 시작/흑백** 또는 **복사 시작/컬러**를 누릅니다.

여기서 지정한 설정은 HP All-in-One에만 저장되고 소프트웨어 설정에는 영향을 주지 않습니다. HP All-in-One과 함께 제공되는 **HP Image Zone** 소프트웨어를 사용하여 자주 사용하는 설정을 저장할 수 있습니다. 자세한 내용은 **HP Image Zone 도움말**을 참조하십시오.

복사 중지

- 복사를 중지하려면 제어판의 **취소**를 누릅니다.

8 스캔 기능 사용

스캔이란 문자열과 그림을 컴퓨터에서 사용할 수 있는 전자 형식으로 변환하는 과정을 말합니다. 스캔할 수 있는 자료에는 사진, 잡지 기사, 텍스트 문서 등이 있으며, 스캔 시 **HP All-in-One**의 유리가 굽히지 않도록 주의해야 합니다. 메모리 카드로 스캔하면 스캔한 이미지를 휴대하기가 더 쉽습니다.

HP All-in-One의 스캔 기능을 사용하여 다음 작업을 할 수 있습니다.

- 기사의 텍스트를 스캔하여 워드 프로세서로 읽어들이고 보고서에서 인용합니다.
- 로고를 스캔하여 출판 소프트웨어에서 사용함으로써 명함과 브로셔를 인쇄합니다.
- 좋아하는 사진을 스캔하고 전자 우편 메시지에 첨부하여 사진을 친구나 친지들에게 보냅니다.
- 가정이나 사무실의 사진 목록을 만들거나 전자 스크랩북에 소중한 사진을 보관할 수 있습니다.



참고 텍스트 스캔(광학 문자 인식 또는 **OCR**이라고도 함)은 잡지 기사, 책, 기타 인쇄물의 내용을 편집할 수 있는 텍스트로 워드 프로세서나 기타 여러 프로그램에 가져올 수 있습니다. 최적의 결과를 얻으려면 **OCR**을 바르게 사용하는 방법을 배워야 합니다. 처음으로 **OCR** 소프트웨어를 사용하는 경우 스캔한 텍스트 문서의 문자 상태가 좋지 않을 수 있습니다. **OCR** 소프트웨어를 능숙하게 사용하려면 시간과 연습이 필요합니다. 문서, 특히 문자열과 그림이 함께 있는 문서를 스캔하는 방법에 대한 자세한 내용은 **OCR** 소프트웨어와 함께 제공되는 설명서를 참조하십시오.

기사의 텍스트를 스캔하여 워드 프로세서로 읽어들이면 직접 손으로 입력할 필요 없이 보고서에 인용할 수 있습니다. 스캔하기 전에 해당 **HP All-in-One** 소프트웨어가 설치되어 실행 중이어야 합니다. **Windows** 컴퓨터에서 **HP All-in-One** 소프트웨어가 실행되고 있는지 확인하려면 화면 오른쪽 하단의 시스템 트레이에서 시간 옆에 있는 **HP All-in-One** 아이콘을 찾습니다. **Macintosh**의 경우는 **HP All-in-One** 소프트웨어가 항상 실행됩니다.



참고 **Windows** 시스템 트레이에서 **Hewlett-Packard** 디지털 이미지 모니터 아이콘을 닫으면 **HP All-in-One**의 일부 스캔 기능을 사용할 수 없으며 연결 안 됨 오류 메시지가 발생할 수 있습니다. 이러한 경우 컴퓨터를 다시 시작하거나 **HP Image Zone** 소프트웨어를 시작하여 전체 기능을 복원할 수 있습니다.

컴퓨터에서 스캔하는 방법과 스캔한 내용을 조정, 크기 변경, 회전, 자르기 및 선명도 조정하는 방법에 대한 자세한 내용은 소프트웨어와 함께 제공된 **HP Image Zone** 도움말을 참조하십시오.

이 장에서는 서로 다른 대상 간에 스캔 주고받고 미리 보기 이미지를 조정하는 방법에 대해 설명합니다.

응용 프로그램으로 스캔

원본을 제어판에서 유리 위에 직접 놓고 스캔할 수 있습니다.

1. 유리의 전면 오른쪽 모서리에 원본 면을 아래로 놓습니다.
2. 스캔 영역에서 **스캔 저장**을 누릅니다.
스캔 저장 메뉴가 나타납니다. 스캔 저장 메뉴에는 스캔한 내용에 대해 응용 프로그램을 비롯한 대상이 나열됩니다. 기본 스캔 대상은 마지막으로 이 메뉴를 사용했을 때 선택한 대상입니다.
스캔 저장 메뉴를 구성할 수 있습니다. 컴퓨터에서 **HP Image Zone** 소프트웨어를 사용하여 스캔 저장 메뉴에 표시될 응용 프로그램과 기타 대상을 지정합니다.
3. 스캔을 받을 응용 프로그램을 선택하려면 제어판 디스플레이에 원하는 대상이 나타날 때까지 ▶를 누른 다음, **스캔 시작**을 누릅니다.
컴퓨터의 **HP 스캔** 창에 스캔 이미지 미리 보기가 표시되며 여기서 이미지를 편집할 수 있습니다.
이미지 미리 보기 편집에 대한 자세한 내용은 소프트웨어와 함께 제공된 **HP Image Zone 도움말**을 참조하십시오.
4. **HP 스캔** 창에서 이미지 미리 보기를 편집합니다. 편집이 끝나면 **적용**을 누릅니다.
HP 스캔 창에서 스캔을 편집하는 방법에 대한 자세한 내용은 **HP Image Zone 도움말**을 참조하십시오.
HP All-in-One에서 스캔한 내용을 선택한 응용 프로그램으로 보냅니다. 예를 들어 **HP Image Zone**을 선택하면 자동으로 이미지를 열어 표시합니다.

HP Image Zone에는 스캔한 이미지 편집에 사용할 수 있는 많은 도구가 있습니다. 밝기, 선명도, 색조 또는 채도를 조절하여 전체적인 이미지 품질을 향상시킬 수 있습니다. 이미지를 자르고 퍼거나 회전하고 크기를 조정할 수도 있습니다. 스캔한 이미지가 원하는 대로 표시되면 다른 응용 프로그램에서 열거나 전자 우편으로 보내거나 파일에 저장 또는 인쇄할 수 있습니다. **HP Image Zone** 사용에 대한 자세한 내용은 **HP Image Zone 도움말**의 **HP 갤러리 단원**을 참조하십시오.

스캔한 내용을 메모리 카드로 보내기

스캔한 이미지를 JPEG 이미지 형식으로 HP All-in-One의 메모리 카드 슬롯에 현재 삽입된 메모리 카드로 보낼 수 있습니다. 이렇게 하면 사진 메모리 카드 기능을 사용하여 스캔한 이미지에서 경계선 없는 인쇄물과 앨범 페이지를 만들 수 있습니다. 또한 메모리 카드를 지원하는 다른 장치에서 스캔한 이미지를 액세스할 수도 있습니다.

1. 유리의 전면 오른쪽 모서리에 원본 면을 아래로 놓습니다.

2. 스캔 영역에서 **스캔 저장**을 누릅니다.
스캔 저장 메뉴가 표시되고 다양한 옵션 또는 대상이 나열됩니다. 기본 스캔 대상은 마지막으로 이 메뉴를 사용했을 때 선택한 대상이 됩니다.
3. 제어판 디스플레이에 메모리 카드가 나타날 때까지 **스캔 저장**을 누릅니다.
4. **스캔 시작**을 누릅니다.

HP All-in-One은 이미지를 스캔하여 해당 파일을 JPEG 형식으로 메모리 카드에 저장합니다.

스캔 중지

- 스캔을 중지하려면 제어판에서 **취소**를 누르거나 **HP Image Zone** 소프트웨어에서 **취소**를 누릅니다.

9 컴퓨터에서 인쇄

인쇄를 지원하는 모든 소프트웨어 응용 프로그램에서 HP All-in-One을 사용할 수 있습니다. 지침은 Windows PC와 Macintosh 중 어디서 인쇄하는가에 따라 약간 다릅니다. 본 장에서 해당 운영 체제에 맞는 지침을 따르십시오.

이 장에 설명된 인쇄 기능과 함께 경계선 없는 인쇄물 및 뉴스레터와 같이 특별한 인쇄 작업을 수행할 수 있습니다. PictBridge에서 지원하는 메모리 카드 또는 디지털 카메라에서 이미지를 직접 인쇄하고 HP Image Zone에서 프로젝트 인쇄 시 스캔한 이미지를 사용할 수 있습니다.

- 메모리 카드나 디지털 카메라에서 인쇄하는 방법에 대한 자세한 내용은 **메모리 카드 또는 PictBridge 카메라 사용**을 참조하십시오.
- HP Image Zone에서 이미지를 인쇄하거나 특수 인쇄 작업을 수행하는 방법에 대한 자세한 내용은 화면에 나타나는 **HP Image Zone 도움말**을 참조하십시오.

소프트웨어 응용 프로그램에서 인쇄

대부분의 인쇄 설정은 HP ColorSmart 기술로 인쇄하는 소프트웨어 응용 프로그램에서 자동으로 처리됩니다. 출력 품질을 변경하거나, 특정 종류의 용지나 투명 필름에 인쇄하거나, 특수 기능을 사용할 경우에만 설정을 수동으로 변경하면 됩니다.

문서 작성에 사용한 소프트웨어 응용 프로그램에서 인쇄하려면(Windows 사용자)

1. 용지함에 용지를 넣었는지 확인합니다.
2. 소프트웨어 응용 프로그램의 **파일** 메뉴에서 **인쇄**를 누릅니다.
3. HP All-in-One을 프린터로 선택합니다.
4. 설정을 변경해야 하는 경우 **등록 정보** 대화 상자를 표시하는 버튼을 누르십시오.

소프트웨어 응용 프로그램에 따라 이 버튼의 이름은 **등록 정보**, **옵션**, **프린터 설정**, **프린터** 또는 **환경 설정**일 수 있습니다.

5. **용지/품질**, **완료**, **효과**, **기본** 및 **색상** 탭에서 사용 가능한 기능을 사용하여 인쇄 작업에 필요한 적절한 옵션을 선택합니다.



추가 정보 **인쇄 바로 가기** 탭에서 미리 정의된 인쇄 작업 중 하나를 선택하여 인쇄 작업에 적절한 옵션을 쉽게 선택할 수 있습니다. **원하는 작업** 목록에서 인쇄 작업을 누릅니다. 해당 인쇄 작업의 기본 설정이 설정되고 **인쇄 바로 가기** 탭에 요약되어 표시됩니다. 필요한 경우 여기에서 설정을 조정하거나 **등록 정보** 대화 상자의 다른 탭에서 변경할 수 있습니다.

6. **확인**을 눌러 **등록 정보** 대화 상자를 닫습니다.
7. **인쇄** 또는 **확인**을 눌러 인쇄를 시작합니다.

문서 작성에 사용한 소프트웨어 응용 프로그램에서 인쇄하려면(Macintosh 사용자)

1. 용지함에 용지를 넣었는지 확인합니다.
2. 인쇄를 시작하기 전에 **Chooser(선택자)**(OS 9), **Print Center(인쇄 센터)**(OS 10.2 이전 버전) 또는 **Printer Setup Utility(프린터 설정 유틸리티)**(OS 10.3 이상 버전)에서 HP All-in-One을 선택합니다.
3. 소프트웨어 응용 프로그램의 **File(파일)** 메뉴에서 **Page Setup(페이지 설정)**을 선택합니다.

Page Setup(페이지 설정) 대화 상자가 표시되면 용지 크기, 방향 및 크기 조정을 지정할 수 있습니다.

4. 페이지 속성을 지정합니다.
 - 용지 크기를 선택합니다.
 - 용지 방향을 선택합니다.
 - 크기 조정 비율을 입력합니다.



참고 OS 9의 경우, **Page Setup(페이지 설정)** 대화 상자에는 이미지의 대칭(또는 역방향) 버전을 인쇄하고, 양면 인쇄의 페이지 여백을 조정하는 옵션도 있습니다.

5. **OK(확인)**를 누릅니다.
6. 소프트웨어 응용 프로그램의 **File(파일)** 메뉴에서 **Print(인쇄)**를 선택합니다.

Print(인쇄) 대화 상자가 나타납니다. OS 9를 사용하는 경우 **General(일반)** 창이 열립니다. OS X를 사용하는 경우 **Copies & Pages(매수 및 페이지)** 창이 열립니다.

7. 팝업 메뉴의 각 옵션에서 프로젝트에 적합하게 인쇄 설정을 변경합니다.
8. **Print(인쇄)**를 눌러 인쇄를 시작합니다.

인쇄 설정 변경

HP All-in-One의 인쇄 설정을 사용자 정의하여 거의 모든 인쇄 작업을 처리할 수 있습니다.

Windows 사용자

인쇄 설정을 변경하기 전에 현재 인쇄 작업의 설정만 변경할지 또는 모든 인쇄 작업의 기본값을 설정으로 할지를 결정해야 합니다. 인쇄 설정을 표시하는 방법은 변경 내용을 앞으로의 모든 인쇄 작업에 적용할지 또는 현재 인쇄 작업에만 적용할지에 따라 달라집니다.

이후의 모든 인쇄 작업에 대한 인쇄 설정을 변경하려면

1. **HP 관리자**에서 **설정**을 누르고 **인쇄 설정**을 가리킨 다음 **프린터 설정**을 누릅니다.
2. 인쇄 설정을 변경하고 **확인**을 누릅니다.

현재 작업에 대한 인쇄 설정을 변경하려면

1. 소프트웨어 응용 프로그램의 **파일** 메뉴에서 **인쇄**를 누릅니다.
2. HP All-in-One이 선택된 프린터인지 확인합니다.
3. **기본 설정** 대화 상자를 여는 버튼을 누릅니다.
소프트웨어 응용 프로그램에 따라 이 버튼의 이름은 **등록 정보**, **옵션**, **프린터 설정**, **프린터** 또는 **환경 설정**일 수 있습니다.
4. 인쇄 설정을 변경하고 **확인**을 누릅니다.
5. 인쇄 대화 상자에서 **인쇄** 또는 **확인**을 누릅니다.

Macintosh 사용자

Page Setup(페이지 설정) 및 **Print(인쇄)** 대화 상자를 사용하여 인쇄 작업에 대한 설정을 변경합니다. 사용하는 대화 상자는 변경하려는 설정에 따라 달라집니다.

용지 크기, 방향 또는 크기 조정 비율을 변경하려면

1. 인쇄를 시작하기 전에 **Chooser(선택자)**(OS 9), **Print Center(인쇄 센터)**(OS 10.2 이전 버전) 또는 **Printer Setup Utility(프린터 설정 유틸리티)**(OS 10.3 이상 버전)에서 HP All-in-One을 선택합니다.
2. 소프트웨어 응용 프로그램의 **File(파일)** 메뉴에서 **Page Setup(페이지 설정)**을 선택합니다.
3. 용지 크기, 방향 및 크기 조정 비율 설정을 변경하고 **OK(확인)**를 누릅니다.

기타 인쇄 설정을 변경하려면

1. 인쇄를 시작하기 전에 **Chooser(선택자)**(OS 9), **Print Center(인쇄 센터)**(OS 10.2 이전 버전) 또는 **Printer Setup Utility(프린터 설정 유틸리티)**(OS 10.3 이상 버전)에서 HP All-in-One을 선택합니다.
2. 소프트웨어 응용 프로그램의 **File(파일)** 메뉴에서 **Print(인쇄)**를 선택합니다.
3. 인쇄 설정을 변경하고 **Print(인쇄)**를 눌러 작업을 인쇄합니다.

인쇄 작업 중지

인쇄 작업은 HP All-in-One 또는 컴퓨터에서 중지할 수 있지만 최상의 결과를 얻으려면 HP All-in-One에서 중지하는 것이 좋습니다.

HP All-in-One에서 인쇄 작업을 중지하려면

- 제어판에서 **취소**를 누릅니다. 제어판 디스플레이에서 인쇄가 취소되었습니다라는 메시지를 찾습니다. 메시지가 나타나지 않으면 다시 **취소**를 누릅니다.

10 HP Instant Share 사용

HP Instant Share를 사용하면 사진을 친구나 가족들과 공유할 수 있습니다. 컴퓨터에 설치된 **HP Image Zone** 소프트웨어를 사용하면 공유할 사진을 하나 이상 선택하고 사진을 보낼 대상을 선택한 다음, 해당 사진을 보낼 수 있습니다. 사진을 온라인 사진 앨범이나 온라인 사진 인화 서비스에 업로드할 수도 있습니다. 사용 가능한 서비스는 국가/지역에 따라 다릅니다.

HP Instant Share 전자 우편을 사용하면 가족이나 친구들이 볼 수 있는 사진을 항상 가지고 있게 됩니다. 크기가 너무 커서 열리지 않는 다운로드나 이미지는 더 이상 없습니다. 가족과 친구들이 쉽게 사진을 보고, 공유하고, 인쇄하고, 저장할 수 있는 안전한 웹 페이지 링크를 사진의 축소 그림 이미지가 포함된 전자 우편에 첨부하여 전송합니다.

개요

HP All-in-One이 USB로 연결되어 있다면 장치 및 컴퓨터에 설치된 **HP Image Zone** 소프트웨어를 사용하여 사진을 친구나 친지들과 공유할 수 있습니다. USB로 연결된 장치는 USB 케이블로 컴퓨터에 연결된 HP All-in-One입니다. HP All-in-One은 컴퓨터를 통해 인터넷에 액세스합니다.

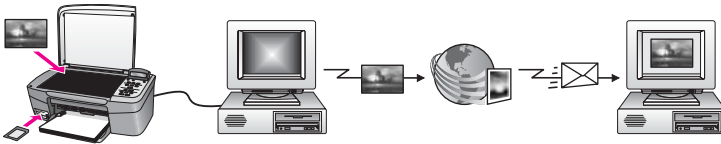

HP Instant Share를 사용하여 HP All-in-One에서 선택한 대상으로 이미지를 보냅니다. 예를 들어 대상은 전자 우편 주소, 온라인 사진 앨범 또는 온라인 사진 완료 서비스가 될 수 있습니다. 서비스의 사용 가능 여부는 국가/지역별로 다릅니다.



참고 또한 이미지를 친구나 친지의 네트워크 연결 HP All-in-One 또는 사진 프린터로 보낼 수 있습니다. 장치로 보내려면 HP Passport 사용자 ID와 암호가 있어야 합니다. HP Instant Share와 함께 수신 장치가 설치 및 등록되어 있어야 합니다. 수신자가 수신 장치에 부여한 이름도 알아야 합니다. 자세한 지침은 **HP All-in-One을 사용하여 이미지 보내기의 6 단계**에 나와 있습니다.

시작

HP All-in-One과 함께 HP Instant Share를 사용하려면 다음이 있어야 합니다.

- USB 케이블로 컴퓨터에 연결된 HP All-in-One
- HP All-in-One이 연결된 컴퓨터를 통한 인터넷 액세스
- 컴퓨터에 설치되어 있는 **HP Image Zone** 소프트웨어 Macintosh 사용자는 **HP Instant Share** 클라이언트 응용 프로그램 소프트웨어도 설치되어 있는 것을 확인합니다.

HP All-in-One을 설정하고 **HP Image Zone** 소프트웨어를 설치하면 HP Instant Share를 통해 사진을 공유할 준비가 된 것입니다. HP All-in-One 설치에 대한 자세한 내용은 장치와 함께 제공된 설치 설명서를 참조하십시오.

HP All-in-One을 사용하여 이미지 보내기

이미지는 사진 또는 스캔한 문서일 수 있습니다. HP All-in-One과 HP Instant Share를 사용하여 친구나 친지들과 공유할 수 있습니다. 메모리 카드에서 컴퓨터로 사진을 간단하게 전송하거나, 이미지를 스캔한 다음 공유할 이미지를 하나 이상 선택하고 선택한 대상으로 이미지를 보내기만 하면 됩니다.

메모리 카드에서 사진 보내기

HP 사진 전송 소프트웨어를 사용하여 메모리 카드의 사진을 컴퓨터로 전송합니다. 사진을 전송하면 **HP Image Zone** 소프트웨어에서 HP Instant Share를 사용하여 이미지를 공유할 수 있습니다.

- 메모리 카드에서 사진 전송에 대한 자세한 내용은 컴퓨터로 사진 전송을 참조하십시오.
- **HP Image Zone** 소프트웨어를 사용하여 사진을 공유하는 방법에 대한 자세한 내용은 컴퓨터를 사용하여 이미지 보내기를 참조하십시오.

스캔한 이미지 보내기

제어판에서 **스캔 저장**을 눌러 스캔한 이미지를 공유할 수 있습니다. **스캔 저장**을 사용하려면 이미지를 아래로 향하도록 하여 유리에 올려두고 이미지를 전송할 대상을 선택한 다음 스캔을 시작합니다.



참고 이미지 스캔에 대한 자세한 내용은 **스캔 기능 사용**을 참조하십시오.

HP All-in-One에서 스캔한 이미지를 보내려면

1. 유리의 전면 오른쪽 모서리에서 원본 면을 아래로 놓습니다.
2. HP All-in-One의 제어판에서 **스캔 저장**을 누릅니다.
제어판 디스플레이에 스캔 저장 메뉴가 표시됩니다.
3. ◀ 및 ▶ 화살표를 사용하여 **HP Instant Share**를 강조 표시합니다.
4. **OK** 또는 **스캔 시작**을 눌러 대상을 선택합니다.

이미지가 스캔되어 컴퓨터에 업로드됩니다.

Windows 사용자는 컴퓨터에서 **HP Image Zone** 소프트웨어를 엽니다.

HP Instant Share 탭이 나타납니다. 스캔한 이미지의 축소판이 선택 트레이에 나타납니다.

Macintosh 사용자의 경우 컴퓨터에서 **HP Instant Share** 클라이언트 응용 프로그램 소프트웨어가 열립니다. 스캔한 이미지의 축소 그림이

HP Instant Share 창에 나타납니다.



참고 X v10.2 이전 버전(OS 9 v9.1.5 포함)의 Macintosh OS를 사용하는 경우 사진이 Macintosh의 HP Gallery(**HP 갤러리**)로 업로드됩니다. **E-mail(전자 우편)**을 누릅니다. 화면 상의 지시에 따라 스캔한 이미지를 전자 우편 첨부 파일로 보냅니다.

5. 사용 중인 운영 체제에 해당되는 단계를 수행합니다.

Windows 기반 컴퓨터를 사용하는 경우

- a. **HP Instant Share** 탭의 **조절 도구** 또는 **작업** 영역에서 스캔한 이미지를 보내는 데 사용할 서비스의 링크나 아이콘을 누릅니다.



참고 모든 서비스 보기를 누르면 해당 국가/지역에서 사용할 수 있는 모든 서비스 중에서 선택할 수 있습니다. 예를 들면 **HP Instant Share 전자우편**과 **온라인 앨범 만들기**가 있습니다. 화면 지침을 따릅니다.

온라인으로 이동 화면이 작업 영역에 나타납니다.

- b. 다음을 누르고 지침을 따릅니다.

Macintosh를 사용하는 경우

- a. 공유할 스캔 이미지가 **HP Instant Share** 창에 표시되는지 확인합니다.
- 버튼을 사용하여 사진을 제거하거나 + 버튼을 사용하여 사진을 창에 추가합니다.
- b. **계속**을 누르고 화면 지침을 따릅니다.
- c. HP Instant Share 서비스 목록에서 스캔한 이미지를 보내는 데 사용할 서비스를 선택합니다.
- d. 화면 지침을 따릅니다.

6. **HP Instant Share 전자우편** 서비스에서 다음을 수행할 수 있습니다.

- 웹에서 보고, 인쇄하고, 저장할 수 있는 사진의 축소 그림 이미지와 함께 전자 우편 메시지를 보냅니다.
- 전자 우편 주소록을 열고 유지 관리합니다. 주소록을 누르고 **HP Instant Share**에 등록하고 **HP Passport** 계정을 만듭니다.
- 전자 우편 메시지를 여러 주소에 보냅니다. 관련 링크를 누릅니다.
- 친구나 친지의 네트워크 연결 장치로 이미지 모음을 전송할 수 있습니다. 수신자가 장치에 부여한 이름을 **전자 우편 주소** 텍스트 상자에 입력하고 **@send.hp.com**을 덧붙입니다. **HP Passport 사용자 ID**와 **암호**를 사용하여 **HP Instant Share**에 로그인하라는 메시지가 나타납니다.



참고 이전에 HP Instant Share를 설정하지 않았으면 **HP Passport**로 로그인 화면에서 **HP Passport 계정 요청**을 누릅니다. HP Passport 사용자 ID와 암호를 받습니다.

컴퓨터를 사용하여 이미지 보내기

HP All-in-One을 사용하여 HP Instant Share를 통해 이미지를 보낼 수 있을 뿐 아니라 컴퓨터에 설치된 **HP Image Zone** 소프트웨어를 사용하여 이미지를 보낼 수도 있습니다. **HP Image Zone** 소프트웨어를 사용하면 하나 이상의 이미지를 선택하여 편집한 다음 HP Instant Share에 액세스하여 서비스(예:

HP Instant Share 전자 우편)를 선택하고 이미지를 보낼 수 있습니다. 최소한 다음 항목을 통해 이미지를 공유할 수 있습니다.

- HP Instant Share 전자 우편(전자 우편 주소로 보내기)
- HP Instant Share 전자 우편(장치로 보내기)
- 온라인 앨범
- 온라인 사진 완료(사용 가능 여부는 국가/지역에 따라 다름)

HP Image Zone 소프트웨어(Windows)를 사용하여 이미지 보내기

HP Image Zone 소프트웨어를 사용하여 이미지를 친구나 친지와 공유할 수 있습니다. **HP Image Zone**을 열고 공유할 이미지를 선택한 다음 **HP Instant Share 전자 우편** 서비스를 사용하여 이미지를 전달하면 됩니다.

1. 바탕 화면의 **HP Image Zone** 아이콘을 두 번 누릅니다.
컴퓨터에 **HP Image Zone** 창이 열립니다. **내 이미지** 탭이 이 창에 나타납니다.
2. 이미지가 저장된 폴더에서 하나 이상의 이미지를 선택합니다.
자세한 내용은 화면에 나타나는 **HP Image Zone 도움말**을 참조하십시오.



참고 **HP Image Zone** 이미지 편집 도구로 이미지를 편집하여 원하는 결과를 얻으십시오. 자세한 내용은 화면에 나타나는 **HP Image Zone 도움말**을 참조하십시오.

3. **HP Instant Share** 탭을 누릅니다.
HP Instant Share 탭이 **HP Image Zone** 창에 나타납니다.
4. **HP Instant Share** 탭의 **조절 도구** 또는 **작업** 영역에서 스캔한 이미지를 보내는 데 사용할 서비스의 링크나 아이콘을 누릅니다.



참고 모든 서비스 보기를 누르면 해당 국가/지역에서 사용할 수 있는 모든 서비스 중에서 선택할 수 있습니다. 예를 들면 **HP Instant Share 전자우편**과 **온라인 앨범 만들기**가 있습니다. 화면 지침을 따릅니다.

5. **온라인으로 이동** 화면이 **HP Instant Share** 탭의 **작업** 영역에 나타납니다.
다음을 누르고 화면 지시를 따릅니다.

6. HP Instant Share 전자우편 서비스에서 다음을 수행할 수 있습니다.

- 웹에서 보고, 인쇄하고, 저장할 수 있는 사진의 축소 그림 이미지와 함께 전자 우편 메시지를 보냅니다.
- 전자 우편 주소록을 열고 유지 관리합니다. 주소록을 누르고 HP Instant Share에 등록하고 HP Passport 계정을 만듭니다.
- 전자 우편 메시지를 여러 주소에 보냅니다. 관련 링크를 누릅니다.
- 친구나 친지의 네트워크 연결 장치로 이미지 모음을 보냅니다. 수신자가 장치에 부여한 이름을 전자 우편 주소 텍스트 상자에 입력하고 @send.hp.com을 덧붙입니다. HP Passport 사용자 ID와 암호를 사용하여 HP Instant Share에 로그인하라는 메시지가 나타납니다.



참고 이전에 HP Instant Share를 설정하지 않았으면 **HP Passport로 로그인** 화면에서 **HP Passport 계정 요청**을 누릅니다. HP Passport 사용자 ID와 암호를 받습니다.

HP Instant Share 클라이언트 응용 프로그램 소프트웨어를 사용하여 이미지 보내기 (Macintosh OS X v10.2 이상 사용자)



참고 Macintosh OS X v10.2.1과 v10.2.2는 지원되지 않습니다.

HP Instant Share 클라이언트 응용 프로그램을 사용하여 이미지를 친구나 친지와 공유할 수 있습니다. HP Instant Share 창을 열고 공유할 이미지를 선택한 다음 **HP Instant Share E-Mail(HP Instant Share 전자 우편)** 서비스를 사용하여 이미지를 전달하면 됩니다.



참고 HP Instant Share 클라이언트 응용 프로그램 소프트웨어 사용에 대한 자세한 내용은 화면에 나타나는 **HP Image Zone Help(HP Image Zone 도움말)**을 참조하십시오.

HP Instant Share 클라이언트 응용 프로그램을 사용하려면

1. 도크에서 **HP Image Zone** 아이콘을 선택합니다.
바탕 화면에 **HP Image Zone**이 열립니다.
2. **HP Image Zone**에서 창 위쪽에 있는 **Services(서비스)** 단추를 누릅니다.
HP Image Zone의 아래쪽에 응용 프로그램 목록이 나타납니다.
3. 응용 프로그램 목록에서 **HP Instant Share**를 선택합니다.
컴퓨터에 **HP Instant Share** 클라이언트 응용 프로그램 소프트웨어가 열립니다.
4. **+** 버튼을 사용하여 이미지를 창에 추가하거나 **-** 버튼을 사용하여 이미지를 제거합니다.



참고 HP Instant Share 클라이언트 응용 프로그램 소프트웨어 사용에 대한 자세한 내용은 화면에 나타나는 **HP Image Zone Help(HP Image Zone 도움말)**을 참조하십시오.

5. 공유할 이미지가 **HP Instant Share** 창에 표시되는지 확인합니다.
6. **Continue(계속)**을 누르고 화면 지시를 따릅니다.
7. HP Instant Share 서비스 목록에서 스캔한 이미지를 보내는 데 사용할 서비스를 선택합니다.
8. 화면 지침을 따릅니다.
9. **HP Instant Share E-mail(HP Instant Share 전자우편)** 서비스에서 다음을 수행할 수 있습니다.
 - 웹에서 보고, 인쇄하고, 저장할 수 있는 사진의 축소 그림 이미지와 함께 전자 우편 메시지를 보냅니다.
 - 전자 우편 주소록을 열고 유지 관리합니다. **Address Book(주소록)**을 누르고 HP Instant Share에 등록하고 HP Passport 계정을 만듭니다.
 - 전자 우편 메시지를 여러 주소에 보냅니다. 관련 링크를 누릅니다.
 - 친구나 친지의 네트워크 연결 장치로 이미지 모음을 보냅니다. 수신자가 장치에 부여한 이름을 **E-mail address(전자 우편 주소)** 텍스트 상자에 입력하고 @send.hp.com을 덧붙입니다. HP Passport **userid(사용자 ID)**와 **password(암호)**를 사용하여 HP Instant Share에 로그인하라는 메시지가 나타납니다.



참고 이전에 HP Instant Share를 설정하지 않았으면 **Sign in with HP Passport(HP Passport로 로그인)** 화면에서 **I need an HP Passport account(HP Passport 계정 요청)**을 누릅니다. HP Passport 사용자 ID와 암호를 받습니다.

HP Image Zone(Macintosh OS X v10.2 이전 버전)을 사용하여 이미지 공유



참고 Macintosh OS X 버전 10.2.1 및 버전 10.2.2는 지원되지 않습니다.

전자 우편 계정을 가지고 있는 사용자와 이미지를 공유할 수 있습니다. 간단히 **HP Image Zone**을 시작하여 **HP Gallery(HP 갤러리)**를 열면 됩니다. 그런 다음 컴퓨터에 설치된 전자 우편 응용 프로그램을 사용하여 새 전자 우편 메시지를 작성합니다.



참고 자세한 내용은 **HP Image Zone 도움말(HP Image Zone Help)**에서 **HP Gallery(HP 갤러리)** 부분을 참조하십시오.

HP Image Zone에서 전자 우편 옵션을 사용하려면

1. 도크에서 **HP Image Zone** 아이콘을 선택합니다.
HP Image Zone이 바탕 화면에 열립니다.
2. **HP Image Zone**에서 창의 맨 위에 있는 **Services(서비스)** 버튼을 누릅니다.
응용 프로그램의 목록이 **HP Image Zone**의 아래 부분에 나타납니다.
3. 응용 프로그램 목록에서 **HP Gallery(HP 갤러리)**를 선택합니다.
컴퓨터에서 **HP Gallery(HP 갤러리)**가 열립니다.

4. 공유할 하나 이상의 이미지를 선택합니다.
자세한 내용은 **HP Image Zone Help(HP Image Zone 도움말)**을 참조하십시오.
5. **E-mail(전자 우편)**을 누릅니다.
Macintosh의 전자 우편 프로그램이 열립니다.
화면 지시에 따라 이미지를 전자 우편 첨부 파일로 보냅니다.

HP 관리자(Macintosh OS 9)를 사용하여 이미지 공유



참고 Macintosh OS 9 v9.1.5 이상 및 v9.2.6 이상의 버전이 지원됩니다.

전자 우편 계정을 가지고 있는 사용자와 이미지를 공유할 수 있습니다. 간단히 HP Director(**HP 관리자**)를 시작하여 HP Gallery(**HP 갤러리**)를 열면 됩니다. 그런 다음 컴퓨터에 설치된 전자 우편 응용 프로그램을 사용하여 새 전자 우편 메시지를 작성합니다.



참고 자세한 내용은 **HP Image Zone Help(HP Image Zone 도움말)**에서 HP Gallery(**HP 갤러리**) 부분을 참조하십시오.

HP Director(HP 관리자)에서 전자 우편 옵션을 사용하려면

1. 바탕 화면의 HP Director(**HP 관리자**) 바로 가기를 두 번 누릅니다.
HP Director(**HP 관리자**)가 바탕 화면에 열립니다.
2. HP Gallery(**HP 갤러리**)를 두 번 누릅니다.
HP Gallery(**HP 갤러리**)가 바탕 화면에 열립니다.
3. 공유할 이미지를 하나 이상 선택합니다.
자세한 내용은 **HP Image Zone Help(HP Image Zone 도움말)**을 참조하십시오.
4. **E-mail(전자 우편)**을 누릅니다.
Macintosh의 전자 우편 프로그램이 열립니다.
컴퓨터 화면에 나오는 메시지에 따라 이미지를 전자 우편 첨부 파일로 보냅니다.

11 소모품 주문

HP 웹 사이트에서 권장 HP 용지 종류와 잉크 카트리지를 온라인으로 주문할 수 있습니다.

용지, 투명 필름 또는 기타 매체 주문

HP 고급 용지, HP 최고급 인화지, HP 고급 잉크젯 투명 필름 또는 HP 전사 용지와 같은 미디어를 구입하려면 www.hp.com으로 이동하십시오. 메시지가 나타나면 국가/지역을 선택하고 지시에 따라 제품을 선택한 다음, 페이지의 쇼핑 링크 중 하나를 누릅니다.

잉크 카트리지 주문

잉크 카트리지 재주문 번호는 국가/지역에 따라 다릅니다. 이 설명서에 기재된 재주문 번호가 해당 HP All-in-One에 현재 설치된 잉크 카트리지 번호와 일치하지 않을 때는 현재 설치된 것과 같은 번호의 새 잉크 카트리지를 주문하십시오. HP All-in-One은 다음 잉크 카트리지를 지원합니다.

잉크 카트리지	HP 재주문 번호
HP 흑백 잉크젯 잉크 카트리지	#94 16 ml 흑백 잉크 카트리지
HP 컬러 잉크젯 잉크 카트리지	#97 16 ml 컬러 잉크 카트리지 #95 11 ml 컬러 잉크 카트리지
HP 사진 잉크젯 잉크 카트리지	#99 15 ml 컬러 사진 잉크 카트리지

다음을 수행하여 해당 장치가 지원하는 모든 잉크 카트리지의 재주문 번호를 확인할 수 있습니다.

- **Windows** 사용자용: **HP 관리자**에서 **설정**을 누르고 **인쇄 설정**을 가리킨 다음 **프린터 도구 상자**를 누릅니다. **예상 잉크량** 탭을 누른 다음, **잉크 카트리지 주문 정보**를 누릅니다.
- **Mac** 사용자용: **HP Director(HP 관리자)**(OS 9) 또는 **HP Image Zone(OS X)**에서 **Settings(설정)**을 선택한 다음, **Maintain Printer(프린터 유지보수)**를 선택합니다.

메시지가 나타나면 HP All-in-One을 선택한 후 **Utilities(유틸리티)**를 누릅니다. 팝업 메뉴에서 **Supplies(제공)**을 선택합니다.

지역 HP 판매점으로 문의하거나 www.hp.com/support로 이동하여 해당 국가/지역의 올바른 잉크 카트리지 재주문 번호를 확인할 수도 있습니다.

해당 HP All-in-One에 맞는 잉크 카트리지를 주문하려면 www.hp.com를 방문하십시오. 메시지가 나타나면 국가/지역을 선택하고 지시에 따라 제품을 선택한 다음, 페이지의 쇼핑 링크 중 하나를 누릅니다.

기타 소모품 주문

HP All-in-One 소프트웨어, 인쇄된 사용자 설명서, 설치 안내서 또는 기타 소비 부품 등의 다른 소모품을 주문하려면 아래의 해당 번호로 전화하십시오.

- 미국 또는 캐나다에서는 **1-800-474-6836(1-800-HP invent)**로 전화합니다.
- 유럽에서는 **+49 180 5 290220(독일)** 또는 **+44 870 606 9081(영국)**로 전화합니다.

기타 국가/지역에서 HP All-in-One 소프트웨어를 주문하려면 해당 국가/지역의 전화 번호로 연락하십시오. 아래에 나와 있는 전화 번호는 이 설명서의 인쇄 날짜를 기준으로 합니다. 최신 주문 번호를 알아보려면 www.hp.com를 방문하십시오. 메시지가 표시되면 국가/지역을 적합하게 선택한 다음, **HP 연락처**를 누르면 기술 지원을 위한 연락처 정보를 얻을 수 있습니다.

국가/지역	주문 전화 번호
아시아 태평양(일본 제외)	65 272 5300
오스트레일리아	1300 721 147
유럽	+49 180 5 290220(독일) +44 870 606 9081(영국)
뉴질랜드	0800 441 147
남아프리카 공화국	+27 (0)11 8061030
미국 및 캐나다	1-800-HP-INVENT(1-800-474-6836)

12 HP All-in-One 유지보수

HP All-in-One은 유지보수 작업이 거의 필요 없습니다. 하지만 때때로 유리와 덮개 안쪽을 청소하여 표면의 먼지를 제거해 주면 복사본과 스캔을 깨끗하게 유지할 수 있습니다. 경우에 따라 잉크 카트리지를 교체, 정렬 또는 청소해야 할 수도 있습니다. 이 장에서는 HP All-in-One의 작동 상태를 최상으로 유지하는 방법을 설명합니다. 필요에 따라 다음의 간단한 유지보수 절차를 수행하십시오.

HP All-in-One 청소

지문, 얼룩, 머리카락 또는 기타 오물이 유리나 덮개 안쪽에 묻으면 성능이 조금씩 저하되고 페이지에 맞추기와 같은 특정 기능의 정확도도 떨어집니다. 복사본과 스캔 결과를 선명하게 유지하려면 유리와 덮개 안쪽을 청소해야 합니다. 또한 HP All-in-One의 외부를 청소해야 할 수도 있습니다.

유리 청소

지문이나 얼룩, 머리카락, 먼지 등으로 인해 유리가 더러워지면 장치의 성능이 저하되고 페이지에 맞추기와 같은 기능의 정확성도 떨어집니다.

1. HP All-in-One 전원을 끄고 전원 코드를 뽑은 다음 덮개를 들어 올립니다.
2. 비연마용 유리 세제를 살짝 축인 부드러운 천이나 스폰지로 유리를 청소합니다.



경고 연마재나 아세톤, 벤젠, 사염화탄소 등은 사용하지 마십시오. 이런 약품을 사용하면 유리가 손상될 수 있습니다. 세제를 유리에 직접 바르거나 뿌리지 마십시오. 액체가 유리 아래로 스며들어 장치를 손상시킬 수 있습니다.

3. 얼룩지지 않도록 유리를 부드러운 가죽이나 스폰지로 닦아냅니다.

덮개 안쪽 청소

HP All-in-One 덮개 아래에 있는 흰색 문서 등판에 먼지가 쌓일 수 있습니다.

1. HP All-in-One 전원을 끄고 전원 코드를 뽑은 다음 덮개를 들어 올립니다.
2. 자극이 없는 세제와 온수를 살짝 축인 부드러운 천이나 스폰지로 흰색 문서 등판을 청소합니다.
3. 등판을 부드럽게 닦아냅니다. 너무 세게 문지르지 마십시오.
4. 부드러운 가죽이나 천으로 등판의 습기를 닦아냅니다.



경고 등판이 굽힐 수 있으므로 종이 재질의 형꺾은 사용하지 마십시오.

- 이렇게 해도 등판이 깨끗해지지 않을 경우, 소독용 알콜을 사용하여 이전 단계를 반복한 다음 젖은 천으로 등판 전체를 닦아 남아 있는 알콜을 제거합니다.



경고 HP All-in-One의 유리나 페인트칠된 부분에 알콜을 쏟지 않도록 주의하십시오. 알콜을 쏟으면 장치가 손상될 수 있습니다.

외관 청소

부드러운 천이나 촉촉한 스폰지를 사용하여 케이스의 먼지, 때, 얼룩을 닦아 내십시오. HP All-in-One 내부는 청소할 필요가 없습니다. HP All-in-One의 제어판과 내부에 액체가 묻지 않도록 주의하십시오.



경고 HP All-in-One의 페인트칠된 부분이 손상될 수 있으므로 전면 패널이나 장치 덮개 또는 장치의 페인트칠된 기타 부분에는 알콜이나 알콜 성분 함유 세제를 사용하지 않습니다.

잉크량 표시 확인

남은 잉크량을 확인하여 잉크 카트리지의 교체 시기를 쉽게 알 수 있습니다. 남은 잉크량은 잉크 카트리지에 남아 있는 대략적인 잉크량을 나타냅니다.



추가 정보 잉크 카트리지를 교체할 필요가 있는지 알아보기 위해 자체 검사 보고서를 인쇄할 수도 있습니다. 자세한 내용은 [자체 검사 보고서 인쇄](#)를 참조하십시오.

HP 관리자에서 잉크량을 확인하려면(Windows)

- HP 관리자에서 **설정**을 누르고 **인쇄 설정**을 가리킨 다음 **프린터 도구 상자**를 누릅니다.



참고 인쇄 등록 정보 대화 상자에서 **프린터 도구 상자**를 열 수도 있습니다. 인쇄 등록 정보 대화 상자에서 **서비스 탭**을 누른 다음 **장치 서비스 작업을 수행하십시오**를 누릅니다.

- 잉크 잔량 예상치** 탭을 누릅니다.
잉크 카트리지에 남은 잉크량이 표시됩니다.

HP Image Zone 소프트웨어에서 잉크량을 확인하려면(Macintosh)

- HP 관리자(OS 9) 또는 **HP Image Zone**(OS X)에서 **설정**을 선택한 다음, **프린터 유지보수**를 선택합니다.
- 프린터 선택** 대화 상자가 나타나면 HP All-in-One을 선택한 다음 **유틸리티**를 누릅니다.

3. 팝업 메뉴에서 **잉크량**을 선택합니다.
잉크 카트리지에 남은 잉크량이 표시됩니다.

자체 검사 보고서 인쇄

인쇄 문제가 발생하면 잉크 카트리지를 교체하기 전에 자체 검사 보고서를 인쇄해야 합니다. 이 보고서는 잉크 카트리지를 포함하여 장치의 여러 측면에 대한 유용한 정보를 제공합니다.

1. 사용하지 않은 레터, A4 또는 리갈 순백색 용지를 용지함에 넣습니다.
2. 보고서 인쇄가 나타날 때까지 **설정**을 누른 다음, **OK**를 누릅니다.
자체 검사 보고서가 나타납니다.
3. **OK**를 누릅니다.
4. HP All-in-One은 인쇄 문제의 원인을 나타낼 수도 있는 자체 검사 보고서를 인쇄합니다. 아래 그래픽은 보고서의 잉크 테스트 영역 샘플입니다.

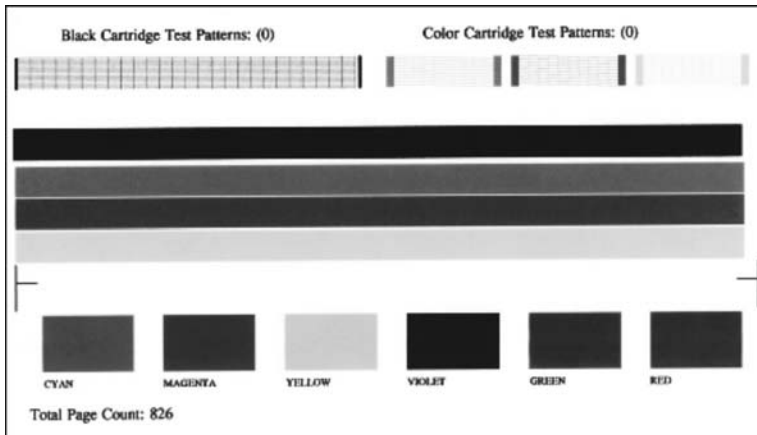

5. 테스트 패턴이 균일하고 완전한 눈금으로 나타나는지 확인합니다.
하나의 패턴에서 선이 몇 개로 나누어지는 경우 노즐 문제를 나타냅니다.
잉크 카트리지를 청소해야 할 수 있습니다. 자세한 내용은 **잉크 카트리지 청소**를 참조하십시오.
6. 컬러 선이 페이지 끝까지 인쇄되었는지 확인합니다.
검정 선이 없거나, 희미하거나, 줄무늬가 표시되거나, 여러 줄로 표시되는 경우 오른쪽 슬롯의 검정 또는 사진 잉크 카트리지에 문제가 있음을 나타냅니다.
나머지 세 선 중 어느 선이 없거나, 희미하게 표시되거나, 줄무늬가 표시되거나, 여러 줄로 표시되는 경우 왼쪽 슬롯의 컬러 잉크 카트리지에 문제가 있음을 나타냅니다.
7. 컬러 블록이 균일하며 아래의 색을 나타내는지 확인합니다.

청록색, 진홍색, 노란색, 보라색, 녹색 및 빨간색 컬러 블록이 표시되어야 합니다.

컬러 블록이 없는 경우 또는 블록의 컬러가 흐리거나 블록 아래 표시된 레이블과 일치하지 않는 경우 컬러 잉크 카트리지에 잉크가 부족한 것입니다. 그럴 경우 잉크 카트리지를 교체해야 할 수 있습니다. 잉크 카트리지 교체에 대한 자세한 내용은 **잉크 카트리지 교체**를 참조하십시오.

8. 컬러 블록과 컬러 선에 탈색이나 흰 선이 생기지 않았는지 확인합니다. 줄무늬는 막힌 노즐이나 더러워진 접점을 나타냅니다. 잉크 카트리지를 청소해야 할 수 있습니다. 잉크 카트리지 청소에 대한 자세한 내용은 **잉크 카트리지 청소**를 참조하십시오. 알콜로는 청소하지 마십시오.



참고 정상 잉크 카트리지와 불량 잉크 카트리지의 테스트 패턴, 컬러 선 및 컬러 블록에 대한 예는 소프트웨어와 함께 제공된 **HP Image Zone 도움말**을 참조하십시오.

잉크 카트리지 사용

HP All-in-One에서 최상의 인쇄 품질을 내려면 몇 가지 간단한 유지보수 절차를 수행해야 합니다. 이 단원에서는 잉크 카트리지 처리 지침과 잉크 카트리지의 교체, 정렬 및 청소 방법을 설명합니다.

잉크 카트리지 취급

잉크 카트리지를 교체 또는 청소하기 전에 부품 이름과 잉크 카트리지 취급 방법을 알아야 합니다.

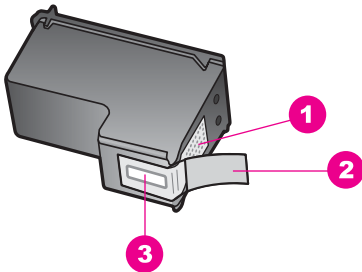

1	구리색 접점
2	분홍색 당김 탭이 있는 플라스틱 테이프(설치 전에 제거해야 함)
3	테이프 말의 잉크 노즐

레이블이 위로 향하게 하여 잉크 카트리지의 검정 플라스틱 측면을 잡습니다. 구리색 접점이나 잉크 노즐은 만지지 마십시오.



 경고 잉크 카트리지를 떨어뜨리지 않도록 주의하십시오. 이 경우 손상되어 사용하지 못하게 될 수 있습니다.

잉크 카트리지 교체

잉크 카트리지의 잉크량이 부족하면 제어판 디스플레이에 메시지가 표시됩니다.



참고 HP All-in-One과 함께 제공되는 **HP Image Zone** 소프트웨어를 사용하여 잉크 카트리지에 남아 있는 대략적인 잉크량을 확인할 수 있습니다. 자세한 내용은 **잉크량 표시 확인**을 참조하십시오.

제어판 디스플레이에 잉크량 부족 경고 메시지가 나타나면 교체용 잉크 카트리지를 준비하십시오. 문자열 색이 흐릿하거나 잉크 카트리지와 관련된 인쇄 품질 문제가 있는 경우에도 잉크 카트리지를 교체해야 합니다.



추가 정보 다음 지시에 따라 흑백 잉크 카트리지를 고품질 컬러 사진 인쇄를 위한 사진 잉크 카트리지로 교체할 수 있습니다.

HP All-in-One이 지원하는 모든 인쇄 카트리지의 재주문 번호를 찾으려면 **잉크 카트리지 주문**을 참조하십시오. 해당 HP All-in-One에 맞는 잉크 카트리지를 주문하려면 www.hp.com를 방문하십시오. 메시지가 나타나면 국가/지역을 선택하고 지시에 따라 제품을 선택한 다음, 페이지의 쇼핑 링크 중 하나를 누릅니다.

잉크 카트리지를 교체하려면

1. HP All-in-One이 켜져 있는지 확인합니다.



경고 잉크 캐리지 액세스 덮개를 들어올려 잉크 카트리지에 액세스할 때 HP All-in-One이 꺼져 있으면 HP All-in-One이 교체할 카트리지를 해제하지 않습니다. 잉크 카트리지를 제거할 때 잉크 카트리지가 오른쪽에 안전하게 도킹되어 있지 않으면 HP All-in-One이 손상될 수 있습니다.

2. 도어 잠금 장치가 제자리에 잠길 때까지 장치 전면 중앙에서 잉크 카트리지 액세스 도어를 들어올려서 엽니다.

잉크 캐리지가 HP All-in-One 오른쪽으로 이동합니다.

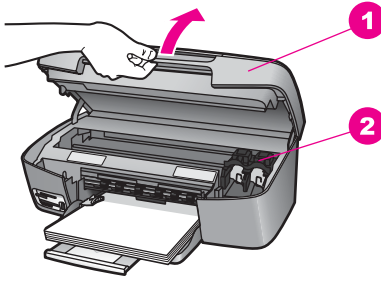

- | | |
|---|---------------|
| 1 | 인쇄 캐리지 액세스 덮개 |
| 2 | 인쇄 캐리지 |

3. 잉크 캐리지가 유휴 상태가 되고 조용해질 때까지 기다린 다음 잉크 카트리지를 가볍게 눌러 해제합니다.

컬러 잉크 카트리지를 교체하는 경우 왼쪽 슬롯에서 잉크 카트리지를 제거합니다.

흑백 잉크 카트리지를 또는 사진 잉크 카트리지를 교체하는 경우 오른쪽 슬롯에서 잉크 카트리지를 제거합니다.

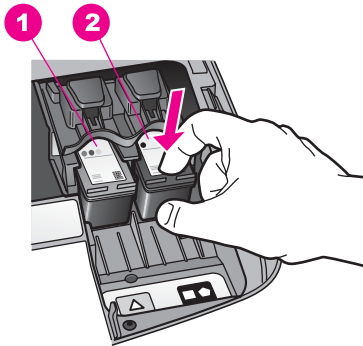

- | | |
|---|-----------------------------|
| 1 | 컬러 잉크 카트리지의 잉크 카트리지 슬롯 |
| 2 | 흑백 및 사진 잉크 카트리지의 잉크 카트리지 슬롯 |

4. 잉크 카트리지를 슬롯 밖으로 잡아 당깁니다.
5. 사진 잉크 카트리지를 설치하기 위해 흑백 잉크 카트리지를 제거한 경우, 흑백 잉크 카트리지는 잉크 카트리지 보호대에 보관하십시오. 자세한 내용은 잉크 카트리지 보호 장치 사용을 참조하십시오.

잉크가 부족하거나 없어서 잉크 카트리지를 제거하는 경우에는 잉크 카트리지를 재활용하십시오. HP 잉크젯 소모품 재활용 프로그램은 많은 국가/지역에서 시행되고 있고 중고 잉크 카트리지를 무료로 재활용합니다. 자세한 내용은 다음 웹 사이트를 참조하십시오.

www.hp.com/hpinfo/globalcitizenship/environment/recycle/inkjet.html

6. 새 잉크 카트리지의 포장을 벗기고 분홍색 당김 탭을 사용하여 플라스틱 테이프를 부드럽게 떼어냅니다. 이때 반드시 검정색 플라스틱 부분만 만져야 합니다.

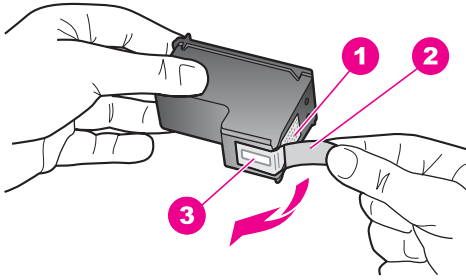

1	구리색 접점
2	분홍색 당김 탭이 있는 플라스틱 테이프(설치 전에 제거해야 함)
3	테이프 밑의 잉크 노즐

△ 주의 구리색 접점이나 잉크 노즐은 만지지 마십시오. 이 부분을 만지면 들러붙거나, 잉크가 나오지 않거나 전기 연결에 문제가 생길 수 있습니다.



7. 새 잉크 카트리지를 빈 슬롯 안으로 밀어넣습니다. 잉크 카트리지에 제자리에 고정될 때까지 밀어넣습니다.

설치할 잉크 카트리지의 레이블에 흰색 삼각형이 표시되어 있는 경우 해당 잉크 카트리지를 왼쪽 슬롯에 밀어넣습니다. 슬롯의 레이블은 흰색 삼각형이 있는 녹색입니다.

설치할 잉크 카트리지의 레이블에 흰색 사각형이나 흰색 오각형이 있는 경우 오른쪽 슬롯에 잉크 카트리지를 밀어넣습니다. 슬롯의 레이블은 흰색 사각형 및 흰색 오각형이 있는 검정색입니다.

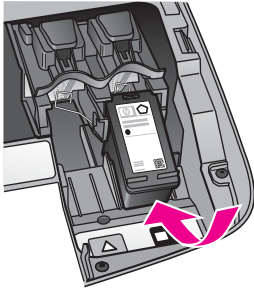

8. 인쇄 캐리지 액세스 덮개를 닫습니다.



사진 잉크 카트리지를 사용

사진 잉크 카트리지를 구입하면 **HP All-in-One**으로 인쇄 및 복사하는 컬러 사진의 품질을 최적화할 수 있습니다. 흑백 잉크 카트리지를 제거하고 그 자리에 사진 잉크 카트리지를 넣습니다. 컬러 잉크 카트리지와 사진 잉크 카트리지를 설치하면 6개 잉크로 이루어진 시스템이 되므로 컬러 사진 품질이 더욱 향상됩니다.

일반적인 텍스트 문서를 인쇄하려면 다시 흑백 잉크 카트리지를 넣으십시오. 잉크 카트리지를 사용하지 않을 때 안전하게 보관할 수 있도록 잉크 카트리지를 보호 장치를 사용하십시오.

- 사진 잉크 카트리지 구입에 대한 자세한 내용은 **잉크 카트리지 주문**을 참조하십시오.
- 잉크 카트리지 교체에 대한 자세한 내용은 **잉크 카트리지 교체**를 참조하십시오.
- 잉크 카트리지 보호 장치에 대한 자세한 내용은 **잉크 카트리지 보호 장치 사용**을 참조하십시오.

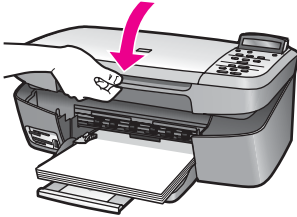
잉크 카트리지 보호 장치 사용

일부 국가/지역에서는 사진 잉크 카트리지를 구입하면 잉크 카트리지 보호 장치도 함께 제공될 수 있습니다. 기타 국가/지역에서는 잉크 카트리지 보호 장치가 **HP All-in-One**과 함께 제공됩니다. 잉크 카트리지 보호 장치가 잉크 카트리

지나 HP All-in-One과 함께 제공되지 않은 경우에는 HP 고객 지원 센터로 주문할 수 있습니다. www.hp.com/support로 이동합니다.

잉크 카트리지 보호 장치는 잉크 카트리지를 보호하고 사용하지 않을 시에도 마르지 않도록 설계되었습니다. 나중에 다시 사용할 생각으로 HP All-in-One에서 잉크 카트리지를 분리하는 경우에는 잉크 카트리지 보호 장치에 보관하십시오. 예를 들어 사진 및 컬러 잉크 카트리지로 고품질의 사진을 인쇄할 수 있도록 흑백 잉크 카트리지를 분리하는 경우에는 잉크 카트리지 보호 장치에 보관합니다.

잉크 카트리지 보호 장치에 잉크 카트리지를 삽입하려면

1. 잉크 카트리지를 약간 기울여서 잉크 카트리지 보호 장치에 밀어넣고 고정시킵니다.

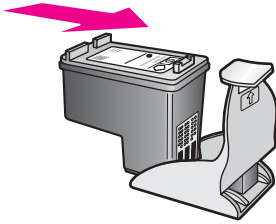

2. 안전한 보관을 위해 잉크 카트리지 보호 장치를 HP All-in-One의 잉크 카트리지 보관 장소에 보관합니다. 아래와 같이 잉크 캐리지 액세스 덮개를 열고 장치에 잉크 카트리지 보호 장치를 보관합니다.

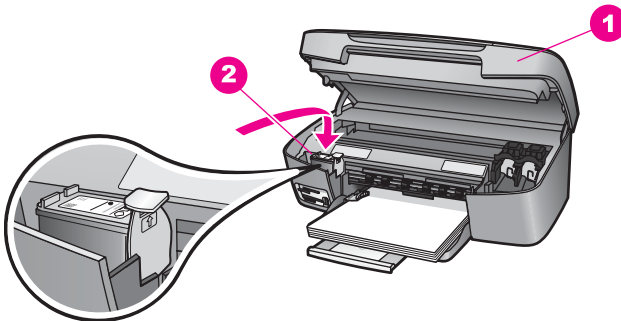

- | | |
|---|------------------------------|
| 1 | 잉크 캐리지 액세스 덮개 |
| 2 | HP All-in-One의 잉크 카트리지 보관 장소 |

3. 잉크 캐리지 액세스 덮개를 닫습니다.

잉크 카트리지 보호 장치에서 잉크 카트리지를 분리하려면

- 잉크 카트리지 보호 장치의 상단부를 눌렀다 떼어 잉크 카트리지가 분리되게 한 다음 잉크 카트리지를 잉크 카트리지 보호 장치에서 꺼냅니다.

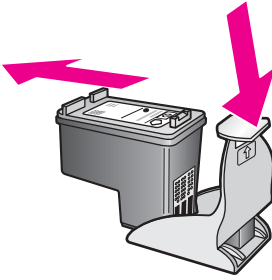

잉크 카트리지 정렬

잉크 카트리지를 설치하거나 교체할 때마다 HP All-in-One은 카트리지를 정렬하라는 메시지를 표시합니다. 제어판에서 또는 컴퓨터의 **HP Image Zone** 소프트웨어를 사용하여 언제든지 잉크 카트리지를 정렬할 수도 있습니다. 잉크 카트리지를 정렬하면 출력 품질이 향상됩니다.



참고 같은 잉크 카트리지를 제거하여 다시 설치하는 경우, HP All-in-One은 잉크 카트리지를 정렬하라는 메시지를 표시하지 않습니다.

HP All-in-One은 해당 잉크 카트리지의 정렬 값을 기억하므로 잉크 카트리지를 다시 정렬할 필요가 없습니다.

메시지가 표시될 때 제어판에서 잉크 카트리지를 정렬하려면

1. 사용되지 않은 레터 또는 A4 일반 순백색 용지가 용지함에 있는지 확인한 다음 **OK**를 누릅니다.

HP All-in-One이 잉크 카트리지 정렬지를 인쇄하고 잉크 카트리지를 정렬합니다. 페이지는 재활용하거나 버리십시오.



참고 잉크 카트리지를 정렬할 때 용지함에 컬러 용지가 들어 있으면 정렬이 실패합니다. 이 경우 사용하지 않은 일반 순백색 용지를 용지함에 넣은 다음 다시 정렬을 시도해야 합니다.

그래도 정렬이 실패하면 센서 또는 잉크 카트리지에 결함이 있을 수 있습니다. HP 지원 센터에 문의하십시오. 웹 사이트 가기:

www.hp.com/support. 메시지가 표시되면 해당 국가/지역을 선택한 다음 **HP 연락처**를 눌러 기술 지원 호출 정보를 참조하십시오.

2. **OK**를 누릅니다.

제어판에서 카트리지를 정렬하려면

1. 사용하지 않은 레터 또는 A4 일반 흰색 용지를 용지함에 넣습니다.
2. 도구가 나타날 때까지 **설정**을 누른 다음, **OK**를 누릅니다.

3. 잉크 카트리지가 정렬이 나타날 때까지 ▶를 누른 다음, **OK**를 누릅니다.
HP All-in-One이 잉크 카트리지가 정렬지를 인쇄하고 잉크 카트리지를 정렬합니다. 페이지는 재활용하거나 버리십시오.
4. **OK**를 누릅니다.

HP All-in-One과 함께 제공되는 **HP Image Zone** 소프트웨어를 사용하여 잉크 카트리지를 정렬하는 방법에 대한 자세한 내용은 소프트웨어와 함께 제공된 **HP Image Zone 도움말**을 참조하십시오.

잉크 카트리지가 청소

자체 검사 보고서의 색선에 줄무늬나 흰색 선이 표시되면 이 기능을 사용할 수 있습니다. 잉크가 낭비되고 잉크 카트리지 수명이 단축되므로, 잉크 카트리지는 불필요하게 청소하지 마십시오.

제어판에서 잉크 카트리지를 청소하려면

1. 사용하지 않은 레터 또는 **A4** 일반 흰색 용지를 용지함에 넣습니다.
2. 도구가 나타날 때까지 **설정**을 누른 다음 **OK**를 누릅니다.
잉크 카트리지 청소가 나타납니다.
3. **OK**를 누릅니다.

HP All-in-One이 재활용하거나 버릴 수 있는 페이지를 인쇄합니다.

잉크 카트리지를 청소한 후에도 여전히 복사나 인쇄 품질이 좋지 않으면 관련 잉크 카트리지를 교체하기 전에 잉크 카트리지 접점을 청소해 보십시오. 잉크 카트리지 접점 청소에 대한 자세한 내용은 **잉크 카트리지 접점 청소**를 참조하십시오. 잉크 카트리지 교체에 대한 자세한 내용은 **잉크 카트리지 교체**를 참조하십시오.

HP All-in-One과 함께 제공되는 **HP Image Zone** 소프트웨어를 사용하여 잉크 카트리지를 청소하는 방법에 대한 자세한 내용은 소프트웨어와 함께 제공된 **HP Image Zone 도움말**을 참조하십시오.

잉크 카트리지 접점 청소

잉크 카트리지를 청소하거나 정렬한 후에도 카트리지를 점검하라는 메시지가 계속 제어판 디스플레이에 표시되는 경우에만 잉크 카트리지 접점을 청소하십시오.

잉크 카트리지 접점을 청소하기 전에 잉크 카트리지를 제거하고 잉크 카트리지 접점을 덮고 있는 것이 없는지 확인한 다음 잉크 카트리지를 다시 설치합니다. 잉크 카트리지 확인 메시지가 계속 나타나면 잉크 카트리지 접점을 청소하십시오.

다음과 같은 용구가 준비되어 있는지 확인하십시오.

- 마른 면봉, 보푸라기 없는 천 또는 부스러지거나 섬유가 남지 않는 부드러운 소재

 추가 정보 커피 필터는 보푸라기가 없어서 잉크 카트리지를 청소하는 데 좋습니다.

- 증류수, 여과수, 생수(수돗물은 오염 물질이 포함되어 있어 잉크 카트리지가 손상될 수 있습니다.)

 **경고** 잉크 카트리지를 접점을 청소할 때 플랫론 클리너나 알콜은 사용하지 마십시오. 잉크 카트리지가나 HP All-in-One이 손상될 수 있습니다.

잉크 카트리지를 접점을 청소하려면

1. HP All-in-One 전원을 켜고 잉크 캐리지 액세스 덮개를 엽니다.
잉크 캐리지가 HP All-in-One 오른쪽으로 이동합니다.
2. 잉크 캐리지가 유힬 상태가 되고 조용해질 때까지 기다린 다음 HP All-in-One의 뒷면에서 전원 코드를 뽑습니다.
3. 잉크 카트리지를 가볍게 눌러 해제한 다음 슬롯 바깥쪽으로 잡아 당깁니다.



참고 양쪽 잉크 카트리지를 동시에 제거하지는 마십시오. 한 번에 하나씩 빼서 청소해야 합니다. 잉크 카트리지를 HP All-in-One 외부에 30분 이상 두지 마십시오.

4. 잉크 카트리지를 접점에 잉크나 잉크 찌꺼기가 남아 있지 않은지 확인합니다.
5. 깨끗한 면봉이나 보푸라기가 없는 천에 증류수를 적신 다음 너무 물기가 많지 않도록 적당하게 짭니다.
6. 잉크 카트리지의 측면을 잡습니다.
7. 구리색 접점만 청소합니다. 잉크 노즐 영역 청소에 대한 자세한 내용은 잉크 노즐 주변 영역 청소를 참조하십시오.

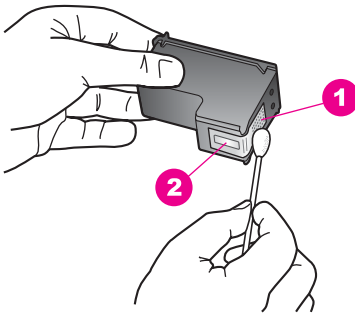

1	구리색 접점
2	잉크 노즐(청소하지 않음)

8. 약 10분 동안 잉크 카트리지를 말립니다.
9. 잉크 카트리지를 슬롯 안으로 다시 밀어넣습니다. 잉크 카트리지가 제자리에 고정될 때까지 기다립니다.
10. 필요한 경우 다른 잉크 카트리지에 대해서도 같은 작업을 반복합니다.

11. 잉크 캐리지 액세스 덮개를 닫고 HP All-in-One의 뒷면에 전원 코드를 꽂습니다.

잉크 노즐 주변 영역 청소

HP All-in-One을 먼지가 많은 환경에서 사용하는 경우 장치 내부에 소량의 찌꺼기가 쌓일 수 있습니다. 찌꺼기에는 먼지, 머리카락, 카펫, 천 등이 포함됩니다. 잉크 카트리지에 찌꺼기가 쌓이면 인쇄 페이지에 잉크 줄무늬나 얼룩이 생길 수 있습니다. 잉크 줄무늬는 여기에 설명한 대로 잉크 노즐 주위를 청소하면 제거될 수 있습니다.



참고 제어판이나 **HP Image Zone** 소프트웨어를 사용하여 잉크 카트리지를 이미 청소한 후에도 인쇄된 페이지에 줄무늬나 얼룩이 계속 표시되는 경우에만 잉크 노즐 주변 영역을 청소하십시오. 자세한 내용은 **잉크 카트리지 청소**를 참조하십시오.

다음과 같은 용구가 준비되어 있는지 확인하십시오.

- 마른 면봉, 보푸라기 없는 천 또는 부스러지거나 섬유가 남지 않는 부드러운 소재



추가 정보 커피 필터는 보푸라기가 없어서 잉크 카트리지를 청소하는 데 좋습니다.

- 증류수, 여과수, 생수(수돗물은 오염 물질이 포함되어 있어 잉크 카트리지에 손상될 수 있습니다.)



경고 구리색 점점이나 잉크 노즐은 만지지 **마십시오**. 이 부분을 만지면 들러붙거나, 잉크가 나오지 않거나 전기 연결에 문제가 생길 수 있습니다.

잉크 노즐 주위 영역을 청소하려면

1. HP All-in-One 전원을 켜고 잉크 캐리지 액세스 덮개를 엽니다. 잉크 캐리지가 HP All-in-One 오른쪽으로 이동합니다.
2. 잉크 캐리지가 유힬 상태가 되고 조용해질 때까지 기다린 다음 HP All-in-One의 뒷면에서 전원 코드를 뽑니다.
3. 잉크 카트리지를 가볍게 눌러 해제한 다음 슬롯 바깥쪽으로 잡아 당깁니다.



참고 양쪽 잉크 카트리지를 동시에 제거하지는 마십시오. 한 번에 하나씩 빼서 청소해야 합니다. 잉크 카트리지를 HP All-in-One 외부에 30분 이상 두지 마십시오.

4. 잉크 노즐이 위로 향하게 하여 잉크 카트리지를 종이 위에 놓습니다.
5. 깨끗한 면봉에 증류수를 축축하게 묻힙니다.
6. 아래 표시된 것처럼 면봉을 사용하여 잉크 노즐 영역의 앞면과 가장자리를 청소합니다.

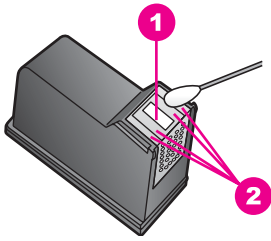

1	노즐 판(청소하지 않음)
2	잉크 노즐 영역 주위의 앞면과 가장자리



경고 노즐 판은 청소하지 마십시오.

7. 약 10분 동안 잉크 노즐 부분을 말립니다.
8. 잉크 카트리지를 슬롯 안으로 다시 밀어넣습니다. 잉크 카트리지가 제자리에 고정될 때까지 기다립니다.
9. 필요한 경우 다른 잉크 카트리지에 대해서도 같은 작업을 반복합니다.
10. 잉크 캐리지 액세스 덮개를 닫고 HP All-in-One의 뒷면에 전원 코드를 꽂습니다.

장치 설정 변경

기본 설정에 따라 동작하도록 HP All-in-One의 스크롤 속도와 프롬프트 지연 시간 설정을 변경할 수 있습니다. 또한 장치 설정을 처음 구입했을 때의 설정으로 되돌릴 수도 있습니다. 이 경우 그동안 설정한 새 기본값이 모두 지워집니다.

스크롤 속도 설정

스크롤 속도 옵션을 사용하여 제어판 디스플레이에서 텍스트 메시지를 스크롤하는 속도를 제어할 수 있습니다. 예를 들어, 메시지가 "용지를 넣고 [OK]를 누르십시오."이면 제어판 디스플레이에 맞지 않으므로 스크롤해야 합니다. 이렇게 하면 전체 메시지를 읽을 수 있습니다. 다음과 같은 스크롤 속도를 선택할 수 있습니다. 보통, 고속 또는 느림. 기본값은 보통입니다.

1. 환경 설정이 나타날 때까지 **설정**을 누른 다음, **OK**를 누릅니다.
2. 스크롤 속도 설정이 나타날 때까지 **▶**를 누른 다음, **OK**를 누릅니다.
3. **▶**를 눌러 스크롤 속도를 선택한 다음 **OK**를 누릅니다.

프롬프트 지연 시간 설정

프롬프트 지연 시간 옵션으로 추가 작업을 수행하라는 메시지가 표시되기 전에 경과하는 시간을 제어할 수 있습니다. 예를 들어, 복사 메뉴를 누른 다음, 다른 버튼을 누르지 않고 프롬프트 대기 시간이 지나면 제어판 디스플레이에 "기타 옵션은 [복사 메뉴]를 누릅니다."라는 메시지가 나타납니다. 고속, 보통, 저속

또는 끄기 중에서 선택할 수 있습니다. 끄기를 선택하면 제어판 디스플레이에 힌트는 나타나지 않지만 잉크 부족 경고 및 오류 메시지 등의 다른 메시지는 나타날 수 있습니다.

1. 환경 설정이 나타날 때까지 **설정**을 누른 다음 **OK**를 누릅니다.
2. 프롬프트 지연 시간 설정이 나타날 때까지 ▶를 누른 다음, **OK**를 누릅니다.
3. ▶를 눌러 지연 시간을 선택한 다음, **OK**를 누릅니다.

공장 기본값 복원

현재 설정을 HP All-in-One을 구입했을 당시의 공장 기본값으로 복원할 수 있습니다.



참고 제조 시 기본 설정값을 복원해도 사용자가 변경한 스캔 설정 및 언어와 국가/지역 설정에는 영향을 미치지 않습니다.

이 작업은 제어판에서만 할 수 있습니다.

1. 도구가 나타날 때까지 **설정**을 누른 다음 **OK**를 누릅니다.
2. 공장 기본값 복원이 나타날 때까지 ▶를 누른 다음, **OK**를 누릅니다.
제조 시 기본 설정값이 복원됩니다.

13 문제 해결 정보

이 장에서는 HP All-in-One에 대한 문제 해결 정보를 제공합니다. 설치와 구성 문제에 대한 구체적인 정보와 작동 방법에 대한 항목이 들어 있습니다. 자세한 내용은 소프트웨어와 함께 제공된 **HP Image Zone 도움말**을 참조하십시오.

HP All-in-One 소프트웨어를 컴퓨터에 설치하기 전에 USB 케이블을 사용하여 HP All-in-One을 컴퓨터에 연결하면 많은 문제가 발생합니다. 소프트웨어 설치 화면에서 해당 메시지가 표시되기 전에 HP All-in-One을 컴퓨터에 연결하는 경우에는 다음 단계에 따라 설치를 수정해야 합니다.

1. 컴퓨터에서 USB 케이블을 제거합니다.
2. 소프트웨어를 제거합니다(설치한 경우).
3. 컴퓨터를 다시 시작합니다.
4. HP All-in-One을 끄고 1분간 기다렸다가 다시 시작합니다.
5. HP All-in-One 소프트웨어를 다시 설치합니다. 소프트웨어 설치 화면에서 지시가 있을 때까지 USB 케이블을 컴퓨터에 연결하지 마십시오.

소프트웨어 설치와 제거에 대한 내용은 [소프트웨어 제거 및 다시 설치](#)를 참조하십시오.

이 단원에서는 다음 항목에 대해 알아보십시오.

- **설치 문제 해결:** 하드웨어 설치, 소프트웨어 설치 및 HP Instant Share 설치 문제 해결 정보에 대해 설명합니다.
- **작동 문제 해결:** HP All-in-One 기능을 사용할 때 일반적 작업 중 일어날 수 있는 문제에 대한 정보가 들어 있습니다.
- **장치 업데이트:** HP 고객 지원 센터의 조언이나 제어판 디스플레이의 메시지에 따라 HP 지원 웹 사이트에 액세스하여 장치에 대한 업그레이드를 검색할 수 있습니다. 이 단원에서는 장치 업데이트에 대해 알아보십시오.

HP 지원 센터에 문의하기 전에

문제가 있을 경우 다음 단계를 수행하십시오.

1. HP All-in-One과 함께 제공되는 설명서를 확인합니다.
 - **설치 설명서:** 설치 설명서에는 HP All-in-One을 설치하는 방법이 나와 있습니다.
 - **사용자 설명서:** 사용자 설명서는 지금 읽고 있는 이 설명서입니다. 이 설명서에서는 HP All-in-One의 기본적인 기능을 설명하고, HP All-in-One을 컴퓨터에 연결하지 않고 사용하는 방법을 설명하며, 설치 및 작동 문제 해결 정보를 제공합니다.

- **HP Image Zone 도움말:** 화면에 나타나는 **HP Image Zone 도움말**에서는 컴퓨터와 함께 **HP All-in-One**을 사용하는 방법을 설명하며 사용자 설명서에 나오지 않는 추가 문제 해결 정보를 제공합니다.
 - **Readme 파일:** **Readme** 파일에는 가능한 설치 문제에 대한 정보가 있습니다. 자세한 내용은 **Readme 파일 보기**를 참조하십시오.
2. 설명서에 있는 정보를 참조하여 문제를 해결할 수 없는 경우 www.hp.com/support를 방문하여 다음을 수행합니다.
 - 온라인 지원 페이지 액세스
 - HP에 질문에 대한 답을 요구하는 전자 우편 메시지 보내기
 - 온라인 채팅을 통해 HP 기술자와 연결
 - 소프트웨어 업데이트 확인
 지원 옵션과 사용 가능 여부는 제품, 국가/지역, 언어 등에 따라 다릅니다.
 3. 해당 구입처에 문의합니다. **HP All-in-One**에 하드웨어 오류가 있으면 **HP All-in-One**을 구입한 곳으로 가져오라는 요청을 받게 됩니다. **HP All-in-One**의 제한적 품질 보증 기간 중에는 서비스가 무료로 제공됩니다. 품질 보증 기간이 지나면 서비스 요금이 청구됩니다.
 4. 화면에 나타나는 도움말이나 **HP** 웹 사이트로 문제를 해결하지 못하는 경우에는 해당 국가/지역의 전화 번호를 사용하여 **HP** 지원 센터에 문의합니다. 자세한 내용은 **HP 지원 요청**을 참조하십시오.

Readme 파일 보기

가능한 설치 문제와 시스템 요구 사항에 대한 자세한 내용은 **Readme** 파일을 참조할 수 있습니다.

- Windows에서는 시작을 누르고 **프로그램**이나 **모든 프로그램**, **Hewlett-Packard**, **HP PSC 1600 All-in-One series**을 차례로 가리킨 다음 **Readme 파일 보기**를 눌러 **Readme** 파일에 액세스할 수 있습니다.
- Macintosh OS 9 또는 OS X에서는 **HP All-in-One** 소프트웨어 CD-ROM의 최상위 폴더에 위치한 아이콘을 두 번 눌러서 **Readme** 파일에 액세스할 수 있습니다.

설치 문제 해결

이 단원에서는 소프트웨어 설치 및 하드웨어 설치와 관련된 가장 일반적인 문제 몇 가지에 대한 설치 및 구성 문제 해결 추가 정보를 설명합니다.

하드웨어 설치 문제 해결

이 단원을 사용하여 **HP All-in-One** 하드웨어를 설치하는 동안 발생할 수 있는 문제를 해결합니다.

HP All-in-One 켜지지 않음

해결책 다음과 같이 합니다.

- 아래 그림과 같이 전원 코드가 HP All-in-One과 전원 어댑터에 모두 확실하게 연결되어 있는지 확인합니다.

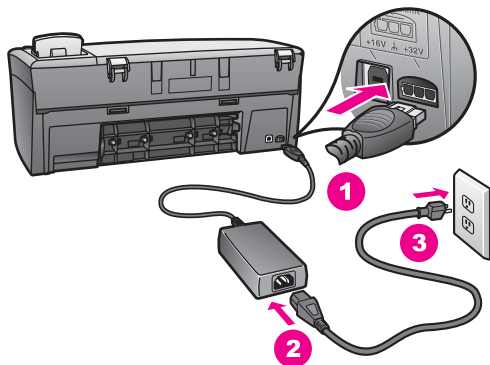

- 전원 케이블을 접지된 전원 콘센트, 전류 불안정 보호 장치 또는 전원 스트립에 꽂습니다. 전원 스트립을 사용할 경우에는 전원 스트립이 켜져 있는지 확인합니다.
- 전원 콘센트가 제대로 작동하는지 검사합니다. 정상적으로 작동되는 장치에 플러그를 연결하여 장치에 전원이 공급되는지 확인합니다. 전원이 공급되지 않으면 전원 콘센트에 문제가 있는 것입니다.
- HP All-in-One을 스위치가 있는 콘센트에 연결한 경우, 스위치가 켜져 있는지 확인합니다.
- 전원** 버튼을 누를 때는 HP All-in-One이 켜질 때까지 몇 초 동안 기다립니다.

USB 케이블 연결되어 있지 않음

해결책 USB 케이블을 연결하기 전에 HP All-in-One과 함께 제공된 소프트웨어를 먼저 설치해야 합니다. 설치 중 화면에 해당 지침이 나타날 때까지 USB 케이블을 연결하지 마십시오. 메시지가 나타나기 전에 USB 케이블을 연결하면 오류가 발생할 수 있습니다.

USB 케이블을 사용하여 컴퓨터와 HP All-in-One을 직접 연결합니다. USB 케이블 한 쪽 끝은 컴퓨터 뒤에 꽂고 다른 한 쪽 끝은 HP All-in-One에 꽂습니다. 컴퓨터 뒤에 있는 어느 USB 포트와도 연결할 수 있습니다.



참고 USB 케이블을 키보드의 USB 포트에 꽂지 마십시오.

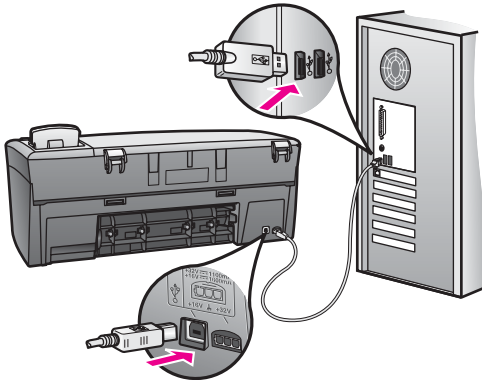

제어판 디스플레이에 제어판 오버레이를 연결하라는 메시지가 표시됩니다.

해결책 이것은 제어판 오버레이가 연결되지 않았거나 잘못 연결된 것일 수 있습니다. HP All-in-One의 상단에서 오버레이와 버튼이 일직선이 되도록 한 다음 제자리에 굳게 닫습니다.

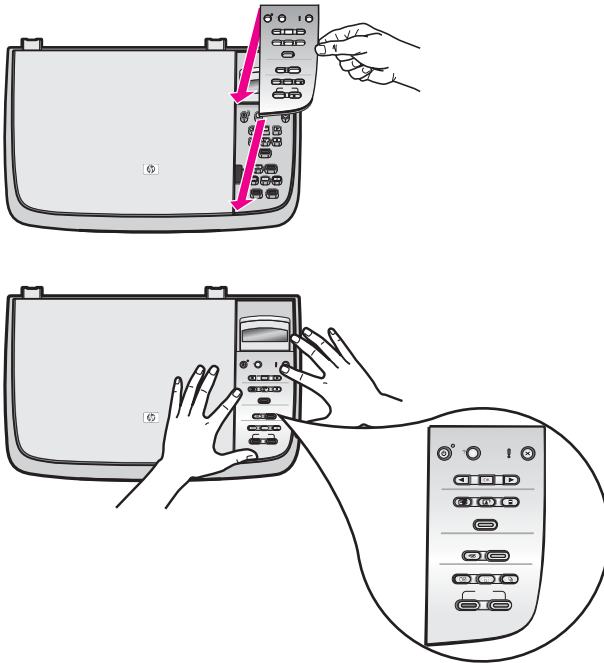

제어판에 잘못된 언어가 표시됩니다.

해결책 보통 HP All-in-One을 최초로 설정할 때 언어와 국가/지역을 설정합니다. 하지만 다음 절차를 이용하여 이 설정을 언제든지 변경할 수 있습니다.

1. 환경 설정이 나타날 때까지 **설정**을 누른 다음 **OK**를 누릅니다.
2. 언어 및 국가/지역 설정이 나타날 때까지 ▶를 누른 다음, **OK**를 누릅니다.
언어 목록이 표시됩니다. ◀ 또는 ▶를 눌러 언어 목록을 스크롤할 수 있습니다.
3. 해당 언어에서 **OK**를 누릅니다.
4. 메시지가 표시되면 **OK**를 눌러 예를 선택하거나 **취소**를 눌러 아니오를 선택합니다.
선택한 언어에 대한 국가/지역 목록이 표시됩니다.
5. ▶를 눌러 원하는 국가/지역을 선택한 다음 **OK**를 누릅니다.
6. 메시지가 표시되면 ▶를 눌러 예 또는 아니오를 선택한 다음 **OK**를 누릅니다.

아래와 같이 자체 검사 보고서를 인쇄하여 언어 및 국가/지역을 확인할 수 있습니다.

1. 보고서 인쇄가 나타날 때까지 **설정**을 누른 다음, **OK**를 누릅니다.
2. 자체 검사 보고서가 나타날 때까지 ▶를 누른 다음 **OK**를 누릅니다.

제어판 디스플레이의 메뉴에 잘못된 측정 단위가 표시됩니다.

해결책 HP All-in-One을 설치할 때 잘못된 국가/지역을 선택했을 수 있습니다. 선택한 국가/지역에 따라 제어판 디스플레이에 표시되는 용지 크기가 결정됩니다.

국가/지역을 변경하려면 먼저 기본 언어를 다시 설정해야 합니다. 보통 HP All-in-One을 최초로 설정할 때 언어와 국가/지역을 설정합니다. 하지만 다음 절차를 이용하여 이 설정을 언제든지 변경할 수 있습니다.

1. 환경 설정이 나타날 때까지 **설정**을 누른 다음 **OK**를 누릅니다.
2. 언어 및 국가/지역 설정이 나타날 때까지 ▶를 누른 다음, **OK**를 누릅니다.
언어 목록이 표시됩니다. ◀ 또는 ▶를 눌러 언어 목록을 스크롤할 수 있습니다.
3. 해당 언어에서 **OK**를 누릅니다.
4. 메시지가 표시되면 **OK**를 눌러 예를 선택하거나 **취소**를 눌러 아니오를 선택합니다.
선택한 언어에 대한 국가/지역이 표시됩니다.
5. ▶를 눌러 원하는 국가/지역을 선택한 다음 **OK**를 누릅니다.
6. 메시지가 표시되면 ▶를 눌러 예 또는 아니오를 선택한 다음 **OK**를 누릅니다.

자체 검사 보고서를 인쇄하여 언어와 국가/지역을 확인합니다.

1. 보고서 인쇄가 나타날 때까지 **설정**을 누른 다음, **OK**를 누릅니다.
2. 자체 검사 보고서가 나타날 때까지 ▶를 누른 다음 **OK**를 누릅니다.

제어판 디스플레이에 **잉크 카트리지를 정렬하라는** 메시지가 표시됩니다.

원인 새 잉크 카트리지를 설치할 때마다 HP All-in-One은 카트리지를 정렬하라는 메시지를 표시합니다.



참고 같은 잉크 카트리지를 제거하여 다시 설치하는 경우, HP All-in-One은 잉크 카트리지를 정렬하라는 메시지를 표시하지 않습니다. HP All-in-One은 해당 잉크 카트리지의 정렬 값을 기억하므로 잉크 카트리지를 다시 정렬할 필요가 없습니다.

해결책 잉크 카트리지를 정렬합니다.

1. 사용하지 않은 레터 또는 A4 일반 순백색 용지가 용지함에 있는지 확인한 다음 **OK**를 누릅니다.

HP All-in-One이 잉크 카트리지를 정렬지를 인쇄하고 잉크 카트리지를 정렬합니다. 페이지는 재활용하거나 버립니다.

2. **OK**를 누릅니다.

잉크 카트리지를 정렬에 대한 자세한 내용은 **잉크 카트리지를 정렬**을 참조하십시오.

잉크 카트리지를 정렬하지 못했다는 메시지가 제어판 디스플레이에 표시됩니다.

원인 용지함에 잘못된 종류의 용지가 들어 있습니다.

해결책 잉크 카트리지를 정렬할 때 용지함에 컬러 용지가 들어 있으면 정렬이 실패합니다. 사용하지 않은 일반 순백색 레터 또는 A4 용지를 용지함에 넣은 다음 다시 정렬을 시도합니다. 자세한 내용은 **잉크 카트리지를 정렬**을 참조하십시오.

그래도 정렬이 실패하면 센서 또는 잉크 카트리지에 결함이 있을 수 있습니다. HP 지원 센터에 문의하십시오. www.hp.com/support로 이동합니다. 메시지 창이 표시되면 해당 국가/지역을 선택한 다음, **HP 연락처**를 눌러 기술 지원을 위한 정보를 문의하십시오.

원인 보호 테이프가 잉크 카트리지를 덮고 있습니다.

해결책 각 잉크 카트리지를 확인하십시오. 플라스틱 테이프가 계속해서 잉크 노즐을 덮고 있다면 분홍색 당김 탭을 사용하여 플라스틱 테이프를 조심스럽게 제거하십시오. 잉크 노즐이나 구리색 접점을 만지지 마십시오.

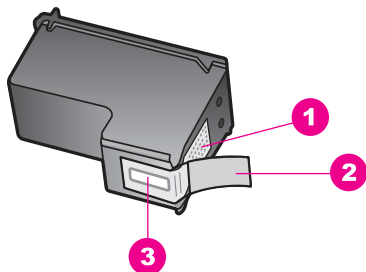

1	구리색 접점
2	분홍색 당김 탭이 있는 플라스틱 테이프(설치 전에 제거해야 함)
3	테이프 밑의 잉크 노즐



잉크 카트리지를 다시 삽입한 다음 제자리에 완전히 삽입되고 잠겨졌는지 확인하고 다시 정렬을 시도합니다. 자세한 내용은 [잉크 카트리지 정렬](#)을 참조하십시오.

원인 잉크 카트리지의 접점이 인쇄 캐리지의 접점에 닿아있지 않습니다.

해결책 잉크 카트리지를 뺐다가 다시 넣습니다. 잉크 카트리지가 제자리에 완전히 삽입되고 잠겨졌는지 확인하고 다시 정렬을 시도합니다. 자세한 내용은 [잉크 카트리지 정렬](#)을 참조하십시오.

원인 HP 잉크 카트리지를 사용하고 있지 않거나 리필된 카트리지를 사용하고 있습니다.

해결책 HP 잉크 카트리지를 사용하지 않으면 정렬 프로세스가 실패할 수 있습니다. 리필된 잉크 카트리지를 사용하는 경우도 마찬가지입니다. 잉크 카트리지를 리필되지 않은 정품 **HP** 잉크 카트리지로 교체한 후 정렬을 다시 시도합니다. 잉크 카트리지 교체에 대한 자세한 내용은 [잉크 카트리지 교체](#)를 참조하십시오. 잉크 카트리지 정렬에 대한 자세한 내용은 [잉크 카트리지 정렬](#)을 참조하십시오.

원인 잉크 카트리지나 센서에 결함이 있습니다.

해결책 HP 지원 센터에 문의하십시오. www.hp.com/support로 이동합니다. 메시지 창이 표시되면 해당 국가/지역을 선택한 다음, **HP 연락처**를 눌러 기술 지원을 위한 정보를 문의하십시오.

HP All-in-One에서 인쇄되지 않음

해결책 HP All-in-One과 컴퓨터가 서로 통신하지 않을 경우 다음을 시도하십시오.

- HP All-in-One의 제어판 디스플레이를 확인합니다. 제어판 디스플레이의 내용이 나타나지 않고 **전원** 버튼 옆에 있는 표시등이 꺼져 있으면 HP All-in-One은 꺼져 있는 것입니다. 전원 케이블이 HP All-in-One에 확실히 연결되어 있고 전원 콘센트에 꽂혀 있는지 확인합니다. **전원** 버튼을 눌러서 HP All-in-One을 켭니다.
- USB 케이블을 확인합니다. 오래된 케이블을 사용하면 제대로 작동하지 않을 수 있습니다. 케이블을 다른 제품에 연결하여 USB 케이블이 작동하는지 확인하십시오. 문제가 발생하면 USB 케이블을 교체해야 할 수 있습니다. 케이블 길이가 3미터를 넘지 않는지 확인합니다.
- 컴퓨터에서 USB를 사용할 수 있는지 확인합니다. Windows 95 및 Windows NT와 같은 일부 운영 체제에서는 USB 연결을 지원하지 않습니다. 자세한 내용은 운영 체제와 함께 제공된 설명서를 참조하십시오.
- HP All-in-One과 컴퓨터의 연결을 확인합니다. USB 케이블이 HP All-in-One 뒷면의 USB 포트에 제대로 꽂혀 있는지 확인합니다. USB 케이블의 다른 쪽이 컴퓨터의 USB 포트에 꽂혀 있는지 확인합니다. 케이블이 제대로 연결되었으면 HP All-in-One을 껐다가 다시 켭니다.

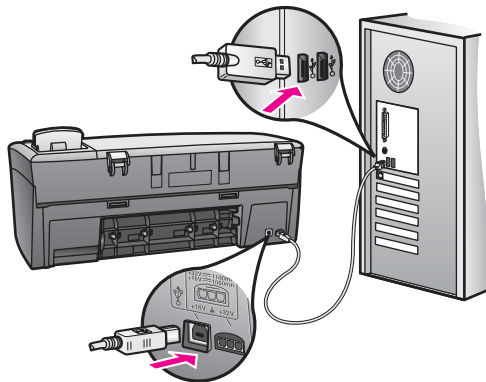

- Macintosh를 사용하는 경우: Apple System Profiler(OS 9) 또는 System Profiler(OS X)에서 USB 연결을 확인합니다. USB 창에 HP All-in-One이 표시되면 컴퓨터와 HP All-in-One 사이의 USB 연결이 작동하는 것입니다. 연결에 문제가 없는 경우 소프트웨어에 문제가 있을 수 있습니다. **HP All-in-One Setup Assistant(HP All-in-One 설치**

길잡이)를 실행하여 HP All-in-One을 찾을 수 있는지 확인합니다. (**HP All-in-One Setup Assistant(HP All-in-One 설치 길잡이)**는 **HP Image Zone** 소프트웨어를 통해 액세스할 수 있습니다.)

- 다른 프린터 또는 스캐너를 확인합니다. 컴퓨터에 연결되어 있는 이전 제품의 연결을 끊어야 할 수도 있습니다.
- USB 케이블을 컴퓨터의 다른 USB 포트에 연결해 봅니다. 연결을 확인한 후 컴퓨터를 다시 시작합니다. HP All-in-One을 꺾다가 다시 켵니다.
- 연결을 확인한 후 컴퓨터를 다시 시작합니다. HP All-in-One을 꺾다가 다시 켵시오.

HP All-in-One 설치 및 컴퓨터 연결에 대한 자세한 내용은 HP All-in-One과 함께 제공된 설치 안내서를 참조하십시오.

용지 걸림이나 캐리지 막힘에 대한 메시지가 제어판 디스플레이에 표시됩니다

원인 HP All-in-One 내부에 포장 재료가 남아 있거나 용지가 걸렸을 수 있습니다.

해결책 잉크 카트리지 덮개를 들어 올려서 잉크 카트리지를 보고 거기에 포장 재료, 테이프 또는 다른 이물질이 남아 있으면 제거합니다. HP All-in-One을 끈 다음, 잠시 기다렸다가 **켜기** 버튼을 눌러 HP All-in-One을 다시 켵니다.

용지 걸림 제거에 대한 자세한 내용은 HP All-in-One에 용지가 걸렸습니다.을 참조하십시오.

소프트웨어 설치 문제 해결

설치 중 소프트웨어 문제가 발생하면 아래 항목에서 가능한 솔루션이 있는지 확인하십시오. 설치 중 하드웨어 문제가 발생하면 하드웨어 설치 문제 해결을 참조하십시오.

일반 방식으로 HP All-in-One 소프트웨어를 설치하는 동안 다음과 같은 결과가 발생합니다.

- HP All-in-One CD-ROM은 자동으로 실행됩니다.
- 소프트웨어가 설치됩니다.
- 파일이 하드 드라이브에 복사됩니다.
- HP All-in-One에 전원 플러그를 연결합니다.
- 설치 마법사 화면에 녹색 OK 및 체크 마크가 표시됩니다.
- 컴퓨터를 다시 시작하라는 메시지가 표시됩니다.
- 등록 절차가 실행됩니다.

이 중 어느 한 가지도 발생하지 않으면 설치에 문제가 있을 수 있습니다. PC 설치를 확인하여 다음을 확인하십시오.

- **HP 관리자**를 시작하여 **그림 스캔** 및 **문서 스캔** 등의 아이콘이 나타나는지 확인합니다. **HP 관리자** 시작에 대한 자세한 내용은 소프트웨어와 함께 제공된 **HP Image Zone 도움말**을 참조하십시오. 아이콘이 바로 표시되지 않으면 HP All-in-One이 컴퓨터에 연결될 때까지 몇 분 기다려야 합니다. 아니면 **HP 관리자**에 **아이콘 일부가 누락되었음을** 참조하십시오.
- 프린터 대화 상자를 열고 HP All-in-One이 목록에 있는지 확인합니다.
- Windows 작업 표시줄 오른쪽 끝에 있는 시스템 트레이에서 HP All-in-One 아이콘을 찾습니다. 이것은 HP All-in-One이 준비되었음을 가리킵니다.

CD-ROM을 컴퓨터 **CD-ROM** 드라이브에 넣었는데 아무것도 수행되지 않습니다.

해결책 다음을 수행합니다.

1. Windows 시작 메뉴에서 **실행**을 누릅니다.
2. **실행** 대화 상자에서 **d:\setup.exe**를 입력(CD-ROM 드라이브에 지정된 드라이브 문자가 d가 아닌 경우 해당 드라이브 문자 입력)한 다음 **확인**을 누릅니다.

최소 시스템 확인 화면이 보입니다

해결책 시스템이 소프트웨어를 설치할 수 있는 최소 요구사항에 비해 부족합니다. **자세히**를 눌러서 구체적인 문제를 알아본 다음, 소프트웨어 설치를 시작하기 전에 문제를 해결하십시오.

USB 연결 프롬프트에 적색 X가 표시됩니다.

해결책 일반적으로 녹색 확인 표시가 나타나면 플러그 앤 플레이가 성공적으로 작동함을 가리킵니다. 적색 X는 플러그 앤 플레이에 실패했음을 가리킵니다.

다음을 수행합니다.

1. 제어판 오버레이가 단단하게 연결되었는지 확인한 다음 HP All-in-One 전원 플러그를 뽑았다가 다시 꽂습니다.
2. USB와 전원 케이블이 꽂혀 있는지 확인합니다.

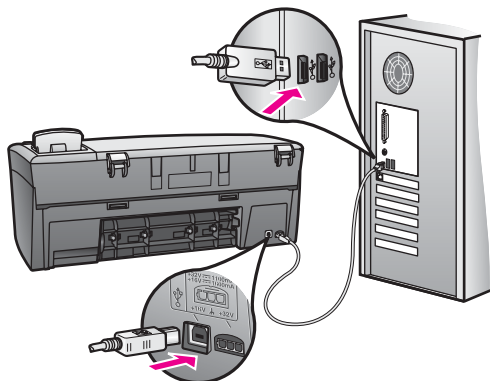

3. USB 케이블이 아래와 같이 적절하게 설치되었는지 확인합니다.
 - USB 케이블을 뽑은 후 다시 꽂습니다.
 - USB 케이블을 키보드나 접지 안된 허브에 연결하지 마십시오.
 - USB 케이블 길이가 3미터 미만인지 확인합니다.
 - 컴퓨터에 USB 장치가 여러 개 연결된 경우 설치 중에는 다른 장치 플러그를 뽑아 둡니다.
4. 설치를 계속하고 메시지가 표시되면 컴퓨터를 다시 시작합니다. 그런 다음 **HP 관리자**를 열고 핵심 아이콘(**그림 스캔** 및 **문서 스캔**)이 있는지 확인합니다.
5. 핵심 아이콘이 표시되지 않으면 소프트웨어를 제거했다가 다시 설치하십시오. 자세한 내용은 **소프트웨어 제거 및 다시 설치**를 참조하십시오.

알 수 없는 오류가 발생했다는 메시지가 나옵니다

해결책 설치를 계속 해봅니다. 설치가 진행되지 않으면 설치를 중단했다가 다시 시작하여 화면 지시를 따릅니다. 오류가 발생하면 소프트웨어를 제거했다가 다시 설치해야 합니다. 자세한 내용은 **소프트웨어 제거 및 다시 설치**를 참조하십시오.

HP 관리자에 아이콘 일부가 누락되었음

핵심 아이콘(**그림 스캔** 및 **문서 스캔**)이 표시되지 않으면 설치가 완료되지 않은 것일 수 있습니다.

해결책 설치가 완료되지 않으면 소프트웨어를 제거하고 다시 설치해야 합니다. 하드 드라이브에서 **HP All-in-One** 프로그램 파일을 무작정 삭제하지 않습니다. **HP All-in-One** 프로그램 그룹에 제공된 제거 유틸리티를 사용하여 제대로 제거해야 합니다. 자세한 내용은 **소프트웨어 제거 및 다시 설치**를 참조하십시오.

등록 화면이 나타나지 않음

해결책 Windows에서는 Windows 작업 표시줄에서 **시작**을 누르고 **프로그램** 또는 **모든 프로그램(XP)**, **Hewlett-Packard, HP PSC 1600 All-in-One series**를 차례로 가리킨 다음 **지금 등록**을 눌러 등록 화면에 액세스할 수 있습니다.

시스템 트레이에 디지털 이미지 모니터가 표시되지 않습니다.

해결책 디지털 이미지 모니터가 Windows 작업 표시줄 오른쪽에 있는 시스템 트레이에 나타나지 않으면 **HP 관리자**를 시작하여 핵심 아이콘(**그림 스캔** 및 **문서 스캔**)이 있는지 확인합니다. 자세한 내용은 소프트웨어와 함께 제공된 **HP Image Zone 도움말의 HP 관리자 사용** 단원을 참조하십시오.

시스템 트레이는 일반적으로 Windows 바탕 화면 아래쪽에 표시됩니다.

소프트웨어 제거 및 다시 설치

설치가 완료되지 않은 경우 또는 소프트웨어 설치 화면에서 해당 메시지가 나타나기 전에 **USB** 케이블을 연결한 경우 소프트웨어를 제거했다가 다시 설치해야 할 수도 있습니다. 하드 드라이브에서 **HP All-in-One** 프로그램 파일을 무작정 삭제하지 않습니다. **HP All-in-One** 프로그램 그룹에 제공된 제거 유틸리티를 사용하여 제대로 제거해야 합니다.

Windows와 Macintosh 컴퓨터 모두 다시 설치하는 데는 **20 - 40분** 정도 소요될 수 있습니다. Windows 컴퓨터에서 소프트웨어를 제거하는 방법은 세 가지가 있습니다.

Windows 컴퓨터에서 소프트웨어를 제거하는 방법 1

1. 컴퓨터에서 **HP All-in-One**과의 연결을 해제합니다. 소프트웨어 재설치가 완료될 때까지 **HP All-in-One**과 컴퓨터를 연결하지 마십시오.
2. Windows 작업 표시줄에서 **시작**, **시작 프로그램** 또는 **모든 프로그램(XP)**, **Hewlett-Packard, HP PSC 1600 All-in-One series**, 소프트웨어 제거를 차례로 누릅니다.
3. 화면 지침을 따릅니다.
4. 공유 파일을 제거하는지 여부를 묻는 질문이 나오면 **아니오**를 누릅니다. 파일을 삭제하면 이 파일을 사용하는 기타 프로그램이 작동하지 않을 수 있습니다.
5. 컴퓨터를 다시 시작합니다.



참고 컴퓨터를 다시 시작하기 전에 **HP All-in-One**과의 연결을 해제해야 합니다. 소프트웨어 재설치가 완료될 때까지 **HP All-in-One**과 컴퓨터를 연결하지 마십시오.

6. 소프트웨어를 다시 설치하려면 HP All-in-One CD-ROM을 컴퓨터 CD-ROM 드라이브에 넣고 화면에 나오는 지침과 HP All-in-One과 함께 제공된 설치 설명서에 나오는 지침에 따라 수행합니다.
7. 소프트웨어가 설치되었으면 HP All-in-One을 컴퓨터에 연결합니다.
8. 전원 버튼을 눌러서 HP All-in-One을 켜십시오.
HP All-in-One을 연결하여 켜 다음 모든 플러그 앤 플레이 이벤트가 완료될 때까지 몇 분 기다려야 합니다.
9. 화면 지침을 따릅니다.

소프트웨어 설치가 완료되면 디지털 이미지 모니터 아이콘이 Windows 작업 표시줄의 오른쪽에 있는 Windows 시스템 트레이에 나타납니다.

소프트웨어가 제대로 설치되었는지 확인하려면 바탕 화면에서 HP 관리자 아이콘을 두 번 누릅니다. HP 관리자에 핵심 아이콘(그림 스캔 및 문서 스캔)이 표시되면 소프트웨어가 제대로 설치된 것입니다.

Windows 컴퓨터에서 소프트웨어를 제거하는 방법 2



참고 Windows 시작 메뉴에서 소프트웨어 제거를 사용할 수 없을 때 이 방법을 사용합니다.

1. Windows 작업 표시줄에서 시작, 설정, 제어판을 차례로 누릅니다.
2. 프로그램 추가/제거를 두 번 누릅니다.
3. HP All-in-One & Officejet & OfficeJet 4.0을 누른 다음 변경/제거를 누릅니다.
화면 지침을 따릅니다.
4. 컴퓨터에서 HP All-in-One과의 연결을 해제합니다.
5. 컴퓨터를 다시 시작합니다.



참고 컴퓨터를 다시 시작하기 전에 HP All-in-One과의 연결을 해제해야 합니다. 소프트웨어 재설치가 완료될 때까지 HP All-in-One과 컴퓨터를 연결하지 마십시오.

6. 설치를 실행합니다.
7. 화면 상의 지침과 HP All-in-One과 함께 제공된 설치 설명서의 지침을 따릅니다.

Windows 컴퓨터에서 소프트웨어를 제거하는 방법 3



참고 Windows 시작 메뉴에서 소프트웨어 제거를 사용할 수 없을 때 대신 사용하는 방법입니다.

1. HP PSC 1600 All-in-One series 소프트웨어 설치 프로그램을 실행합니다.
2. 제거를 선택하고 화면의 지시를 따릅니다.
3. 컴퓨터에서 HP All-in-One과의 연결을 해제합니다.
4. 컴퓨터를 다시 시작합니다.



참고 컴퓨터를 다시 시작하기 전에 HP All-in-One과의 연결을 해제해야 합니다. 소프트웨어 재설치가 완료될 때까지 HP All-in-One과 컴퓨터를 연결하지 마십시오.

5. HP PSC 1600 All-in-One series 소프트웨어 설치 프로그램을 다시 실행합니다.
6. 다시 설치를 실행합니다.
7. 화면 지침과 HP All-in-One과 함께 제공된 설치 설명서에 나오는 지침을 따릅니다.

Macintosh 컴퓨터에서 소프트웨어를 제거하는 방법

1. Macintosh에서 HP All-in-One과의 연결을 해제합니다.
2. **Applications:(응용 프로그램):HP All-in-One Software(HP All-in-One 소프트웨어)** 폴더를 두 번 누릅니다.
3. **HP Uninstaller(HP 제거 관리자)**를 두 번 누릅니다.
화면의 지시 사항을 따릅니다.
4. 소프트웨어가 제거되었으면 HP All-in-One 연결을 해제하고 컴퓨터를 다시 시작합니다.



참고 컴퓨터를 다시 시작하기 전에 HP All-in-One과의 연결을 해제해야 합니다. 소프트웨어 재설치가 완료될 때까지 HP All-in-One과 컴퓨터를 연결하지 마십시오.

5. 소프트웨어를 다시 설치하려면 컴퓨터의 CD-ROM 드라이브에 HP All-in-One CD-ROM을 넣습니다.
6. 바탕 화면에서 CD-ROM 아이콘을 두 번 누른 다음 **HP All-in-One Installer(HP All-in-One 설치 관리자)**를 두 번 누릅니다.
7. 화면 지침과 HP All-in-One과 함께 제공된 설치 설명서에 나오는 지침을 따릅니다.

작동 문제 해결

HP Image Zone 도움말의 HP PSC 1600 All-in-One series 문제 해결 단원에는 HP All-in-One과 관련된 가장 일반적인 몇 가지 문제에 대한 문제 해결 정보가 들어 있습니다.

Windows 컴퓨터에서 문제 해결 정보에 액세스하려면 **HP 관리자**로 가서 **도움말**을 누른 다음 **문제 해결 및 지원**을 선택합니다. 일부 오류 메시지에 보이는 도움말 버튼을 눌러서 문제 해결을 사용할 수 있습니다.

Macintosh OS X에서 문제 해결 정보에 액세스하려면 도크에서 **HP Image Zone** 아이콘을 누르고, 메뉴 모음에서 **Help(도움말)**를 선택하고, Help(도움말) 메뉴에서 **HP Image Zone Help(HP Image Zone 도움말)**를 선택한 다음 **Help Viewer(도움말 표시기)**에서 **1600 series Troubleshooting(1600 series 문제 해결)**을 선택합니다.

인터넷 접속이 가능한 경우 HP 웹 사이트(www.hp.com/support)에서 도움말을 볼 수 있습니다.

웹 사이트에서는 자주 묻는 질문에 대한 답변도 제공합니다.

용지 문제 해결

용지 걸림을 방지하려면 HP All-in-One에 권장되는 용지 종류만 사용하십시오. 권장되는 용지 목록을 보려면 **HP Image Zone 도움말**을 참조하거나 www.hp.com/support로 이동하십시오.

비틀린 용지나 구겨진 용지 또는 가장자리가 휘어지거나 찢어진 용지는 용지함에 넣지 마십시오. 자세한 내용은 **용지 걸림 방지**를 참조하십시오.

장치에 용지가 걸리게 되면 다음 지침에 따라 용지 걸림을 제거하십시오.

HP All-in-One에 용지가 걸렸습니다.

해결책

1. 후면 청소 덮개 왼쪽에 있는 탭을 눌러 덮개를 해제합니다. 덮개를 당겨 HP All-in-One에서 제거합니다.

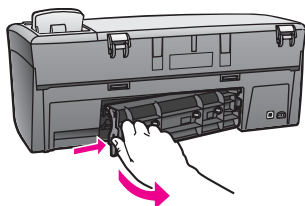

△ 주의 HP All-in-One의 전면에서 걸린 용지 제거할 경우 인쇄 메커니즘이 손상될 수 있습니다. 항상 후면 청소 덮개를 통해서 걸린 용지를 제거하십시오.

2. 롤러에서 부드럽게 용지를 잡아당깁니다.

⚠ 경고 롤러에서 용지를 제거하다 용지가 찢어진 경우 롤러와 휠에 종이 조각이 남아 있지 않은지 확인합니다. HP All-in-One에서 모든 종이 조각을 제거하지 않으면 용지 걸림이 발생할 수 있습니다.

3. 후면 청소 덮개를 원위치시킵니다. 덮개가 제자리에 고정될 때까지 앞으로 가볍게 밀니다.
4. **OK**를 눌러 현재 작업을 계속합니다.

잉크 카트리지 문제 해결

인쇄 중에 문제가 발생하면 잉크 카트리지 중 하나에 문제가 있을 수 있습니다. 다음을 시도합니다.

1. 오른쪽의 잉크 카트리지를 분리하여 플라스틱 테이프를 제거했는지 확인합니다. 플라스틱 테이프가 잉크 노즐을 덮고 있다면 분홍색 당김 탭을 사용하여 플라스틱 테이프를 부드럽게 떼어냅니다. 잉크 노즐이나 구리색 접점은 만지지 마십시오.

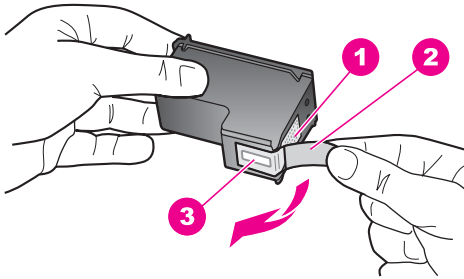

1	구리색 접점
2	분홍색 당김 탭이 있는 플라스틱 테이프(설치 전에 제거해야 함)
3	테이프 밑의 잉크 노즐

2. 잉크 카트리지를 다시 넣습니다.

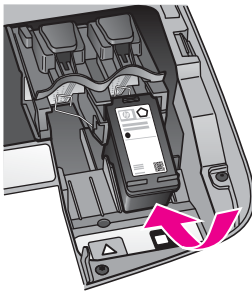

3. 왼쪽 잉크 카트리지에 대해 1, 2 단계를 반복합니다.
4. 문제가 지속되면 자체 검사 보고서를 인쇄하여 잉크 카트리지에 문제가 있는지 확인하십시오.
이 보고서에서 상태 정보 등 잉크 카트리지에 대한 유용한 정보를 확인할 수 있습니다. 자세한 내용은 [자체 검사 보고서 인쇄](#)를 참조하십시오.
5. 자체 검사 보고서에 문제가 표시되면 잉크 카트리지를 청소합니다.
자세한 내용은 [잉크 카트리지 청소](#)를 참조하십시오.

- 문제가 지속되면 잉크 카트리지의 구리색 접점을 청소합니다.
자세한 내용은 **잉크 카트리지 접점 청소**를 참조하십시오.
- 그래도 계속 인쇄 문제가 지속되면 문제가 발생한 잉크 카트리지를 확인하여 교체합니다.

인쇄 문제 해결

문서가 인쇄되지 않음

해결책 여러 프린터를 설치한 경우에는 해당 인쇄 작업을 수행할 소프트웨어 응용 프로그램에서 **HP PSC 1600 All-in-One series**를 선택합니다.



참고 소프트웨어 응용 프로그램에서 인쇄할 때 자동으로 선택되도록 HP All-in-One을 기본 프린터로 설정할 수 있습니다. 자세한 내용은 **HP Image Zone** 소프트웨어와 함께 제공되는 문제 해결 도움말을 참조하십시오.

해결책 HP All-in-One의 상태를 확인하여 용지 걸림이나 용지 없음 메시지 등의 오류가 없는지 확인합니다. 다음과 같이 합니다.

- HP All-in-One 제어판 디스플레이에서 오류 메시지가 없는지 확인합니다.
- Windows 사용자: 컴퓨터에서 HP All-in-One의 상태를 확인합니다.
HP 관리자에서 **상태**를 누릅니다.

발견된 문제를 해결합니다. 오류 메시지에 대한 자세한 내용은 **HP Image Zone** 소프트웨어와 함께 제공된 문제 해결 도움말을 참조하십시오.

메모리 카드 문제 해결

다음 문제 해결 추가 정보는 iPhoto의 Macintosh 사용자에게만 해당합니다.

메모리 카드에 비디오 클립이 있지만 메모리 카드의 내용을 가져온 후 iPhoto에 나타나지 않습니다.

해결책 iPhoto는 정지 사진만 처리합니다. 비디오 클립과 정지 이미지를 둘 다 관리하려면 HP Director(**HP 관리자**)에서 **Unload Images(이미지 언로드)**를 사용합니다.

장치 업데이트

HP 고객 지원 센터에서 조언을 하거나 컴퓨터에 메시지가 표시되는 경우 HP All-in-One을 업데이트합니다. 몇 가지 업데이트 방법을 사용할 수 있습니다

다. 각 방법에는 컴퓨터로 파일을 다운로드하여 **장치 업데이트 마법사**를 시작하는 작업이 포함됩니다.

장치 업데이트(Windows)

다음 중 하나를 사용하여 장치에 대한 업데이트를 검색합니다.

- HP 고객 지원 센터에서 조언하는 경우, 웹 브라우저를 사용하여 www.hp.com/support에서 HP All-in-One에 대한 업데이트를 다운로드합니다. 업데이트 파일은 확장명이 **.exe**인 자체 압축 풀림 실행 파일입니다. **.exe** 파일을 두 번 누르면 컴퓨터에서 **장치 업데이트 마법사**가 열립니다.
- HP 지원 웹 사이트에서 미리 결정된 간격으로 장치 업데이트를 자동으로 검색하려면 **HP Image Zone** 소프트웨어와 함께 제공된 **소프트웨어 업데이트 유틸리티**를 사용합니다. **소프트웨어 업데이트 유틸리티**에 대한 자세한 내용은 **HP Image Zone 도움말**을 참조하십시오.



참고 컴퓨터에 **소프트웨어 업데이트 유틸리티**를 설치하면 이 유틸리티가 장치 업데이트를 검색합니다. 설치 시점의 **소프트웨어 업데이트 유틸리티**가 최신 버전이 아니면 컴퓨터에 업그레이드할지 묻는 대화 상자가 나타납니다. 업그레이드를 허용합니다. 업그레이드가 완료되면 **소프트웨어 업데이트 유틸리티**를 다시 시작하여 HP All-in-One에 대한 업데이트를 찾습니다.

장치 업데이트를 사용하려면

1. 다음 중 하나를 수행합니다.
 - www.hp.com/support에서 다운로드한 업데이트인 **.exe** 파일을 두 번 누릅니다.
 - 메시지가 표시되면 **소프트웨어 업데이트 유틸리티**에서 찾은 장치 업데이트를 허용합니다.
- 컴퓨터에 **장치 업데이트 마법사**가 열립니다.
2. **시작** 화면에서 **다음**을 누릅니다.
장치 선택 화면이 나타납니다.
3. 목록에서 **HP All-in-One**을 선택하고 **다음**을 누릅니다.
중요 정보 화면이 나타납니다.
4. 컴퓨터와 장치가 나열된 요구 사항을 충족시키는지 확인합니다.
5. 요구 사항을 충족시키는 경우 **업데이트**를 누릅니다.
진행을 표시줄 또는 다른 지정자가 장치 디스플레이에 나타납니다.
6. 업데이트가 이루어지는 동안에는 장치 연결을 해제하거나, 종료하거나, 기타 방식으로 업데이트를 방해하지 마십시오.



참고 업데이트가 중단되거나 또는 업데이트가 실패했다는 오류 메시지가 나타나면 **HP** 고객 지원 센터에 문의하십시오.

HP All-in-One을 다시 시작하면, 컴퓨터에 **업데이트 완료** 화면이 나타나고 장치에서 테스트 페이지가 인쇄됩니다.

7. 장치가 업데이트되었습니다. 이제 **HP All-in-One**을 안전하게 사용할 수 있습니다.

장치 업데이트(Macintosh)

HP 고객 지원 센터에서 조언을 하거나 오류 메시지가 표시되는 경우 다음과 같이 장치 업데이트 설치 관리자를 사용하여 **HP All-in-One**에 업데이트를 적용합니다.

1. 웹 브라우저를 사용하여 www.hp.com/support에서 **HP All-in-One**에 대한 업데이트를 다운로드합니다.
2. 다운로드한 파일을 두 번 누릅니다.
컴퓨터에서 설치 관리자가 열립니다.
3. 화면에 나타나는 메시지에 따라 **HP All-in-One**에 업데이트를 설치합니다.
4. **HP All-in-One**을 다시 시작하여 해당 과정을 완료합니다.

14 HP 지원 요청

Hewlett-Packard는 인터넷 및 전화로 HP All-in-One에 대한 고객 지원 서비스를 제공합니다.

이 장에서는 인터넷에서 지원 받기, HP 고객 지원 센터에 문의, 일련 번호와 서비스 ID 액세스, 보증 기간 중 북미에서 전화로 문의, HP 일본 고객 지원 센터에 전화로 문의, HP 한국 고객 지원 센터에 전화로 문의, 전 세계 기타 지역에서 전화로 문의, 보증 기간 이후 오스트레일리아에서 전화로 문의, HP All-in-One 발송 준비를 하는 등의 방법에 대해 설명합니다.

제품과 함께 제공된 설명서나 화상 설명서에서 원하는 대답을 찾을 수 없으면 다음 페이지에 나와 있는 HP 고객 지원 서비스 센터로 문의하십시오. 일부 지원 서비스는 미국과 캐나다에서만 이용할 수 있지만, 그 밖의 서비스는 전 세계 여러 국가/지역에서 이용할 수 있습니다. 해당 국가나 지역의 지원 서비스 전화 번호가 없을 경우에는 가까운 HP 공인 대리점으로 연락하여 도움을 받으십시오.

인터넷에서 고객 지원 및 기타 정보 얻기

인터넷에 연결되어 있으면 www.hp.com/support에서 지원을 받을 수 있습니다. 이 웹 사이트에서는 기술 지원, 드라이버, 각종 소모품 및 주문 관련 정보를 제공합니다.

일반 지원

HP 수리 서비스를 받으려면 우선 HP 서비스 사무소 또는 HP 고객 지원 센터에 연락하여 기본적인 문제 해결 조치를 받아야 합니다. 고객 지원에 연락하기 전에 준비할 사항은 HP 고객 지원을 참조하십시오.



참고 이 정보는 일본 고객에게는 적용되지 않습니다. 일본에서의 서비스 옵션에 대한 내용은 HP Quick Exchange Service (Japan)를 참조하십시오.

보증 업그레이드

국가/지역에 따라, HP는 추가 비용으로 기본 제품 보증을 확장하거나 향상시키는 보증 업그레이드 옵션을 제공할 수도 있습니다. 사용 가능한 옵션으로는 우선 순위 전화 지원, 반송 서비스 또는 익일 교환 서비스가 있습니다. 일반적으로 서비스 적용 기간은 제품 구입 날짜부터 시작되므로 한정된 제품 구입 기간 내에 서비스를 구입해야 합니다.

자세한 정보:

- 미국에서는 1-866-234-1377로 전화하여 HP 관리자의 안내를 받으십시오.
- 미국 이외의 지역은 각 지역의 HP 고객 지원 사무실로 문의하십시오. 전 세계 고객 지원 전화 번호 목록은 전 세계 기타 지역에서 전화로 문의하는 경우를 참조하십시오.
- 다음 HP 웹사이트를 방문하십시오.

www.hp.com/support

메시지가 표시되면 국가/지역을 선택한 다음, 보증 관련 정보를 찾아보십시오.

서비스를 위해 HP All-in-One 반송

HP All-in-One을 반송하기 전에 우선 HP 고객 지원에 문의해야 합니다. 고객 지원에 연락하기 전에 준비할 사항은 **HP 고객 지원**을 참조하십시오.



참고 이 정보는 일본 고객에게 해당하지 않습니다. 일본에서의 서비스 옵션에 대한 내용은 **HP Quick Exchange Service (Japan)**를 참조하십시오.

HP 고객 지원

다른 회사의 소프트웨어 프로그램이 HP All-in-One에 포함될 수 있습니다. 이러한 프로그램을 사용하는 과정에서 문제가 발생할 경우, 해당 회사의 전문가에게 문의하면 적절한 기술 지원을 받을 수 있습니다.

HP 고객 지원 센터에 문의하기에 앞서 다음 작업을 수행하십시오.

1. 다음 사항을 확인합니다.
 - a. HP All-in-One 전원 코드가 꽂혀 있고 전원이 켜져 있는지 확인합니다.
 - b. 지정된 잉크 카트리지 that 제대로 설치되어 있는지 확인합니다.
 - c. 용지함에 권장되는 용지가 제대로 넣어져 있는지 확인합니다.
2. HP All-in-One을 재설정합니다.
 - a. **전원** 버튼을 눌러 HP All-in-One 전원을 끕니다.
 - b. HP All-in-One 뒤쪽에서 전원 코드를 뽑습니다.
 - c. 전원 코드를 다시 HP All-in-One에 꽂습니다.
 - d. **전원** 버튼을 사용하여 HP All-in-One 전원을 켭니다.
3. 자세한 내용은 www.hp.com/support를 참조하십시오.
이 웹 사이트에서는 기술 지원, 드라이버, 각종 소모품 및 주문 관련 정보를 제공합니다.
4. 그래도 문제가 계속되어 HP 고객 지원 담당자와 직접 통화해야 할 경우에는 다음을 수행하십시오.
 - a. 제어판에 나타난 HP All-in-One의 이름을 확인합니다.
 - b. 자체 검사 보고서를 인쇄합니다. 자체 검사 보고서 인쇄에 대한 자세한 내용은 [자체 검사 보고서 인쇄](#)를 참조하십시오.
 - c. 샘플 출력물로 사용할 수 있는 컬러 복사본을 만듭니다.
 - d. 문제에 대해 자세히 설명할 준비를 합니다.
 - e. 일련 번호와 서비스 ID를 확인합니다. 일련 번호와 서비스 ID를 확인하는 방법은 [일련 번호와 서비스 ID 액세스](#)를 참조하십시오.
5. HP 고객 지원 센터로 전화합니다. HP All-in-One 가까이에서 전화를 거십시오.

일련 번호와 서비스 ID 액세스

HP All-in-One의 정보 메뉴를 사용하여 중요 정보를 확인할 수 있습니다.



참고 HP All-in-One이 켜져 있지 않은 경우에는 뒷면 청소 덮개 위에 있는 스티커에서 일련 번호를 확인할 수 있습니다. 스티커 왼쪽 위 모서리에 있는 10자리 코드가 일련 번호입니다.

일련 번호와 서비스 ID 액세스

1. **OK**를 누르고 있습니다. **OK**를 누른 상태에서 **복사 메뉴**를 누릅니다.
그러면 정보 메뉴가 표시됩니다.
2. 모델 번호가 나타날 때까지 ▶를 누른 다음, **OK**를 누릅니다.
서비스 ID가 표시됩니다. 전체 서비스 ID를 기록해 두십시오.
3. **취소**를 누른 다음 일련 번호가 나타날 때까지 ▶를 누릅니다.
4. **OK**를 누릅니다.
그러면 일련 번호가 표시됩니다. 일련 번호를 적어둡니다.
5. **취소**를 눌러 정보 메뉴를 닫습니다.

보증 기간 중 복미에서 전화로 문의하는 경우

1-800-474-6836(1-800-HP invent)로 전화하십시오. 미국 전화 지원 서비스는 영어와 스페인어로 하루 24시간 연중 휴무로 사용할 수 있습니다. 지원 일수와 시간은 별도의 공지 사항 없이 변경될 수 있습니다. 보증 기간 중에는 무료로 서비스를 제공합니다. 보증 기간이 지나면 요금이 적용될 수 있습니다.

전세계 기타 지역에서 전화로 문의하는 경우

아래에 나와 있는 전화 번호는 이 설명서의 인쇄 날짜를 기준으로 합니다. 현재 국제 HP 고객 지원 서비스 전화 번호를 보려면 www.hp.com/support를 방문하여 해당 국가/지역 또는 언어를 선택합니다.

다음 국가/지역에 있는 HP 지원 센터로 전화하여 문의할 수 있습니다. 해당 국가/지역이 목록에 없는 경우에는 지역 대리점이나 가까운 HP 판매 및 지원 센터에 연락하여 서비스를 받을 수 있는 방법을 문의하십시오.

고객 지원 서비스는 보증기간 동안 무료로 제공되지만 표준 장거리 전화 요금은 사용자 가 부담해야 합니다. 일부 경우에는 건당 고정 수수료도 적용됩니다.



참고 이 섹션에서 인용한 전화당 또는 분당 요금은 근사값입니다.

유럽 지역의 전화 지원 서비스에 대해서는 www.hp.com/support를 방문하여 해당 국가/지역의 전화 지원 서비스의 조건 및 세부 사항을 확인하십시오.

또한, 이 설명서에 나와 있는 HP나 대리점 전화 번호로 문의하셔도 됩니다.

HP는 전화 지원 서비스를 향상시키기 위해 끊임 없이 노력하고 있습니다. 정기적으로 HP 웹 사이트를 방문하여 서비스 기능 및 공급과 관련된 새로운 정보를 확인하시기 바랍니다.

국가/지역	HP 기술 지원	국가/지역	HP 기술 지원
과테말라	1800-999-5105	에콰도르(Andinatel)	999119 +1-800-7112884
그리스(기프로스부터 아테네까지 면세)	800 9 2649	에콰도르(Pacifitel)	1-800-225528 +1-800-7112884
그리스, 국가/지역 내	801 11 22 55 47	영국	+44 (0) 870 010 4320
그리스, 국제	+30 210 6073603	영어(국제)	+44 (0) 207 512 5202

국가/지역	HP 기술 지원	국가/지역	HP 기술 지원
나이지리아	+234 1 3204 999	예멘	+971 4 366 2020
남아프리카(남아프리카 공화국)	086 0001030	오만	+971 4 366 2020
남아프리카, 공화국 외부	+27 11 2589301	오스트레일리아(보증 기간 후, 통화당 요금 부과)	1902 910 910
네덜란드(분당 0.10유로)	0900 2020 165	오스트리아	+43 1 86332 1000
노르웨이 ²	+47 815 62 070	요르단	+971 4 366 2020
뉴질랜드	0800 441 147	우크라이나, 키예프	+7 (380 44) 4903520
대만	+886 (2) 8722-8000, 0800 010 055	이스라엘	+972 (0) 9 830 4848
덴마크	+45 70 202 845	이집트	+20 2 532 5222
도미니카 공화국	1-800-711-2884	이탈리아	+39 848 800 871
독일(분당 0.12유로)	+49 (0) 180 5652 180	인도	91-80-8526900
러시아 연방, 모스크바	+7 095 7973520	인도(연세)	1600-4477 37
러시아 연방, 상트페테르부르크	+7 812 3467997	인도네시아	62-21-350-3408
레바논	+971 4 366 2020	일본	+81-3-3335-9800
루마니아	+40 (21) 315 4442	자메이카	1-800-711-2884
룩셈부르크(독일어)	900 40 007	중국	021-38814518, 8008103888
룩셈부르크(프랑스어)	900 40 006	중동(국제)	+971 4 366 2020
말레이시아	1-800-805405	체코 공화국	+420 261307310
멕시코	01-800-472-6684	칠레	800-360-999
멕시코(멕시코시티)	(55) 5258-9922	카리브해 및 중앙 아메리카	1-800-711-2884
모로코 ¹	+212 22 404747	카타르	+971 4 366 2020
미국	1-800-474-6836 (1-800-HP invent)	캄보디아	팩스 번호: +65-6275-6707
바레인	800 171	캐나다(보증 기간 중)	(905) 206 4663

(계속)

국가/지역	HP 기술 지원	국가/지역	HP 기술 지원
방글라데시	팩스 번호: +65-6275-6707	캐나다(보증 기간 후, 통화당 요금 부과)	1-877-621-4722
베네수엘라	0-800-474-6836 (0-800-HP invent)	코스타리카	0-800-011-4114, 1-800-711-2884
베네수엘라(카라카스)	(502) 207-8488	콜롬비아	01-800-51-474-6836 (01-800-51-HP invent)
베트남	84-8-823-4530	쿠웨이트	+971 4 366 2020
벨기에(네덜란드어)	+32 070 300 005	태국	0-2353-9000
벨기에(프랑스어)	+32 070 300 004	터키	+90 216 579 71 71
볼리비아	800-100247	튀니지 ¹	+216 71 89 12 22
브라질(Demais Localidades)	0800 157751	트리니다드토바고	1-800-711-2884
브라질(상파울루)	(11) 3747 7799	파나마	001-800-711-2884
브루나이	팩스 번호: +65-6275-6707	파키스탄	팩스 번호: +65-6275-6707
사우디아라비아	800 897 1444	팔레스타인	+971 4 366 2020
서 아프리카	+351 213 17 63 80	페루	0-800-10111
스리랑카	팩스 번호: +65-6275-6707	포르투갈	+351 808 201 492
스웨덴	+46 (0)77 120 4765	폴란드	+48 22 5666 000
스위스 ³	+41 0848 672 672	푸에르토리코	1-877-232-0589
스페인	+34 902 010 059	프랑스(분당 0.34유 로)	+33 (0)892 69 60 22
슬로바키아	+421 2 50222444	핀란드	+358 (0) 203 66 767
시리아	+971 4 366 2020	필리핀	632-867-3551
싱가포르	65 - 62725300	한국	+82 1588 3003
아랍에미리트	+971 4 366 2020	헝가리	+36 1 382 1111
아르헨티나	(54)11-4778-8380, 0-810-555-5520	호주(보증 기간 중)	1300 721 147
아일랜드	+353 1890 923 902	홍콩 특별 행정구	+(852) 2802 4098

국가/지역	HP 기술 지원	국가/지역	HP 기술 지원
알제리 ¹	+213 61 56 45 43		

- 1 이 콜 센터는 모로코, 튀니지 및 알제리의 프랑스어 사용 고객을 지원합니다.
- 2 통화당 설정 요금: 0.55 노르웨이 크로네(0.08 유로). 분당 사용자 정의 요금: 0.39 노르웨이 크로네(0.05 유로).
- 3 이 콜 센터는 스위스의 독일어, 프랑스어, 이탈리아어 사용 고객을 지원합니다(통화량이 많은 시간대 분당 0.08프랑. 통화량이 적은 시간대 분당 0.04프랑).

Call in Australia under warranty and post-warranty

If your product is under warranty, call 1300 721 147.

If your product is not under warranty, call 1902 910 910. A per-incident, out-of-warranty support fee will be charged to your phone bill.

HP 한국 고객 지원 센터에 전화로 문의하는 경우

HP 한국 고객 지원 문의

- *고객 지원 센터 대표 전화
1588-3003
- *제품가격 및 구입처 정보 문의 전화
080-703-0700
- *전화 상담 가능 시간:
평 일 09:00~18:00
토요일 09:00~13:00
(일요일,공휴일 제외)

Call HP Japan support

カスタマー・ケア・センター

TEL : 0570-000-511 (ナビダイヤル)

03-3335-9800 (ナビダイヤルをご利用いただけない場合)

FAX : 03-3335-8338

月~金 9:00 ~ 17:00

土・日 10:00 ~ 17:00 (祝祭日、1/1~3を除く)

FAXによるお問い合わせは、ご質問内容とともに、ご連絡先、

弊社製品名、接続コンピュータ名をご記入ください。

HP Quick Exchange Service (Japan)

製品に問題がある場合は以下に記載されている電話番号に連絡してください。製品が故障している、または欠陥があると判断された場合、**HP Quick Exchange Service**がこの製品を正常品と交換し、故障した製品を回収します。保証期間中は、修理代と送料は無料です。また、お住まいの地域にも依りますが、プリンタを次の日までに交換することも可能です。

電話番号：0570-000511（自動応答）

:03-3335-9800（自動応答システムが使用できない場合）

サポート時間：平日の午前 9:00 から午後 5:00 まで

土日の午前 10:00 から午後 5:00 まで。

祝祭日および1月1日から3日は除きます。

サービスの条件

- サポートの提供は、カスタマケアセンターを通してのみ行われます。
- カスタマケアセンターがプリンタの不具合と判断した場合に、サービスを受けることができます。
ご注意: ユーザの扱いが不適切であったために故障した場合は、保証期間中であっても修理は有料となります。詳細については保証書を参照してください。

その他の制限

- 運送の時間はお住まいの地域によって異なります。詳しくは、カスタマケアターに連絡してください。
- 出荷配送は、当社指定の配送業者が行います。
- 配送は交通事情などの諸事情によって、遅れる場合があります。
- このサービスは、将来予告なしに変更することがあります。

HP All-in-One 발송 준비

HP 고객 지원 센터에 문의하거나 제품을 구입처로 반송하기 위해 HP All-in-One을 발송 하라는 요청을 받으면 아래와 같이 전원을 끄고 제품을 다시 포장하여 HP 제품에 추가 손상이 발생하지 않도록 하십시오.



참고 일본의 고객에게는 이 정보가 적용되지 않습니다. 일본의 서비스 옵션에 대한 자세한 내용은 [HP Quick Exchange Service \(Japan\)](#)를 참조하십시오.

1. HP All-in-One을 켭니다. HP All-in-One이 켜지지 않는 경우 이 단계를 건너뛰고 2 단계로 이동합니다.
2. 잉크 카트리지 덮개를 엽니다.
3. 잉크 캐리지가 유틸 상태가 되고 조용해질 때까지 기다린 다음 슬롯에서 잉크 카트리지를 분리합니다. 잉크 카트리지 제거에 대한 자세한 내용은 잉크 카트리지 교체를 참조하십시오.



참고 HP All-in-One이 켜지지 않는 경우에는 전원 코드를 뺀 다음, 잉크 캐리지를 오른쪽으로 밀어 잉크 카트리지를 수동으로 분리할 수 있습니다. 작업이 끝나면 잉크 캐리지를 원래 위치(왼쪽)로 옮긴 다음, 6 단계를 진행합니다.

4. 잉크 캐리지 액세스 덮개를 닫고 잉크 캐리지가 원래 위치로(왼쪽) 돌아갈 때까지 기다립니다. 몇 분 정도 걸릴 수 있습니다.



참고 HP All-in-One을 끄기 전에 스캐너가 고정 위치로 복원되었는지 확인합니다.

5. 전원 버튼을 눌러 HP All-in-One을 끈 다음, 전원 코드를 플러그에서 뽑니다.
6. 잉크가 마르지 않도록 잉크 카트리지를 잉크 카트리지 보호 장치나 진공백에 넣어서 잘 보관해 둡니다. HP 고객 지원 상담원의 별도 요청이 없을 경우 HP All-in-One을 반송할 때 잉크 카트리지는 함께 보내지 마십시오.
7. HP All-in-One에서 전원 코드 연결을 해제합니다.



참고 HP All-in-One을 반송할 때 전원 코드와 전원 공급 장치는 보내지 마십시오. 교체 HP All-in-One에는 이러한 품목이 함께 제공되지 않습니다. 교체 HP All-in-One이 도착할 때까지 전원 코드와 전원 공급 장치를 안전한 곳에 보관해 두십시오.

8. 다음과 같이 제어판 오버레이를 제거합니다.
 - a. 제어판 디스플레이가 HP All-in-One에 편평하게 놓여 있는지 확인합니다.
 - b. 덮개를 들어 올립니다.
 - c. 제어판 오버레이의 왼쪽에 있는 홈에 엄지 손가락을 넣습니다. 아래 표시된 것처럼 제어판 오버레이를 장치에서 제거합니다.

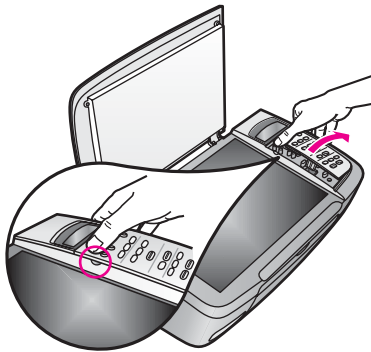

9. 제어판 오버레이를 보관합니다. HP All-in-One을 반송할 때 제어판 오버레이는 보내지 마십시오.



참고 교체 HP All-in-One에는 제어판 덮개가 들어 있지 않을 수 있습니다. 제어판 덮개를 안전한 곳에 보관해 두었다가 교체 HP All-in-One이 도착하면 제어판 덮개를 다시 부착합니다. 교체 HP All-in-One에서 제어판 기능을 사용하려면 제어판 덮개를 부착해야 합니다.



추가 정보 제어판 오버레이 연결 방법은 HP All-in-One과 함께 제공되는 설치 설명서를 참조하십시오.

10. 가능하면 원래 포장재 또는 교환 장치의 포장재를 사용하여 발송할 HP All-in-One을 포장합니다.

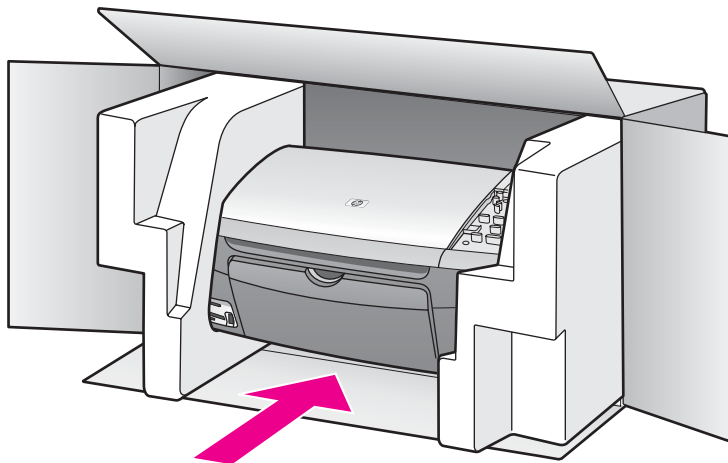

원래 포장재가 없으면 다른 포장재를 사용하십시오. 발송 과정에서 잘못된 포장 및/또는 잘못된 운반으로 인한 손상은 보증에서 제외됩니다.

11. 포장 바깥쪽에 반송 레이블을 붙이십시오.
12. 상자에는 다음 품목이 들어 있어야 합니다.
 - 서비스 직원에게 알릴 고장 증상에 대한 설명(출력 품질 문제를 보여주는 견본이 있으면 유용합니다.)
 - 보증 적용 기간을 확인하기 위한 구매 전표 또는 기타 구매 증명 사본
 - 사용자의 이름, 주소, 주간에 연락 가능한 전화번호

15 Hewlett-Packard 제한 보증서

제한적 품질 보증 기간

HP 제품	제한적 품질 보증 기간
소프트웨어	90일
프린터	1년
잉크 카트리지	HP 잉크를 다 소모했거나 잉크 카트리지에 명시된 "보증 기간"이 지났을 수 있습니다. 이 보증은 리필되었거나 재생되었거나 재정비 또는 잘못 사용되었거나 조작된 HP 잉크 제품에는 적용되지 않습니다.
보조용품	90일

제한적 품질 보증의 범위

HP(Hewlett-Packard)는 최종 사용자가 상기에 명시된 HP 제품을 최초 구입한 날로부터 지정된 기간 동안 물리적인 결함이나 제품 제작상의 실수로 인한 결함이 없음을 보증합니다.

소프트웨어 제품의 경우 HP의 제한된 보증은 프로그래밍 명령을 실행할 수 없을 때에만 적용됩니다. HP는 제품이 작동 중에 중단되지 않는다거나 오류가 발생하지 않는다는 보증은 하지 않습니다.

HP의 제한된 보증 범위에는 제품이 정상적으로 사용되었을 때 발생하는 결함만 포함되고 다음으로 인해 발생하는 문제와 더불어 그 밖의 문제는 포함되지 않습니다. a. 부적절한 유지보수 및 개조 b. HP에서 제공하거나 지원하지 않는 소프트웨어, 매체, 부품, 또는 소모품 c. 제품 규격에 맞지 않는 조작 d. 무단 개조 또는 오용

HP 프린터 제품의 경우 HP 제품이 아닌 잉크 카트리지 또는 리필된 잉크 카트리지를 사용하면 고객 또는 고객과의 어떤 HP 지원 계약에도 보증이 적용되지 않습니다. 그러나, 프린터 고장 또는 손상이 HP 제품이 아닌 또는 리필된 잉크 카트리지로 인한 것이라면 HP는 특정한 고장 또는 손상에 대해 프린터를 수리하는 표준 시간과 재료에 대한 비용을 고객에게 부과합니다.

HP의 보증이 적용되는 제품에서 결함이 발견될 경우 보증 기간 중에 HP에 접수하면 HP는 결함이 있는 제품을 수리하거나 교환해 드립니다.

HP 보증 대상에 속하는 결함 제품에 대한 수리나 교체가 불가능한 경우, 결함을 통지 받은 후 적절한 시일 내에 제품 구입가를 환불해 드립니다.

고객이 결함 제품을 HP에 반품하기 전에는 HP는 제품을 수리, 교체, 환불해야 할 의무가 없습니다.

교체 제품은 신제품이거나 신제품과 성능이 동등한 제품일 수 있습니다.

HP 제품에는 기능면에서 새 제품과 동일한 재활용 부품, 구성 요소, 재료 등이 사용될 수 있습니다.

HP의 제한 보증서는 HP가 해당되는 HP 제품을 배포하는 모든 국가에서 유효합니다. 현장 서비스 같은 추가 보증 서비스에 대한 계약은 HP나 공인 수입업체가 유통하는 국가에서 승인한 HP 서비스 기관을 통해 이루어질 수 있습니다.

보증 제한

현지법이 허용하는 범위내에서 HP와 협력 공급업체는 상품성, 품질의 만족성 및 특정 용도에 대한 적합성 등에 대해 명시적 또는 묵시적인 어떠한 다른 보증도 하지 않습니다.

책임의 제한

현지법이 허용하는 범위에서 본 보증 조항에 명시된 배상은 고객에게 제공되는 유일한 고도 독점적인 배상입니다.

현지법이 허용하는 범위 내에서 상기 조항을 제외하고는 어떠한 경우에도 HP나 HP 협력업체는 계약이나 불법 행위를 비롯한 기타 어떠한 원인으로 인해 발생한 데이터 상실, 직간접적, 특수적, 부수적, 결과적(이익이나 데이터의 손실 포함) 피해를 포함한 기타 피해에 대해 아무런 책임이 없습니다.

현지법

본 보증서를 통해 고객에게 특정 법적 권리가 부여됩니다. 이러한 고객의 권리는 구/군, 시/도, 또는 국가마다 다를 수 있습니다.

본 보증서가 현지법과 상충되는 경우, 해당 현지법에 맞게 수정될 수 있습니다. 이러한 현지법에 따라 본 보증서의 책임 배제 및 기타 제한 조항이 고객에게 적용되지 않을 수도 있습니다. 예를 들어, 미국 이외 지역의 일부 정부(캐나다의 각 지방 포함)뿐 아니라 미국 내의 일부 주에서는 다음과 같이 적용될 수 있습니다.

이 보증서의 부인과 제한을 배제하여 소비자의 법적 권한을 제한하지 못하도록 합니다 (예: 영국).

그렇지 않으면 제조업체가 이러한 부인 또는 제한 내용을 실행할 수 있는 범위를 제한합니다.

고객에게 추가 보증 권한을 부여하거나 제조업체가 부인할 수 없는 암시적인 보증 기간을 지정하거나 묵시적 보증 기간에 대한 제한을 허용합니다.

본 보증서에 포함된 조항은 법률에 의해 허용되는 경우를 제외하고는 이 제품을 고객에게 판매할 때 적용되는 강제적인 법적 권리를 배제, 제한 또는 변경하지 않으며 이에 추가될 뿐입니다.

EU 국가/지역에 대한 제한적 품질 보증 정보

아래는 HP의 제한된 보증(제조업체의 보증)을 부여하는 HP 업체의 이름과 주소 목록입니다.

사용자는 제조업체의 보증에 의해 제한되지 않은 보증뿐만 아니라 구매협약에 기초하여 판매자에 대한 법적인 권리도 가집니다.

Belgique/Luxembourg Hewlett-Packard Belgium BVBA/SPRL Luchtschipstraat 1 Rue de l'aeronef B-1140 Bruxelles	Ireland Hewlett-Packard Ireland Ltd. 30 Herbert Street IRL-Dublin 2	Danmark Hewlett-Packard A/S Kongevejen 25 DK-3460 Birkerød
---	--	---

(계속)

Nederland Hewlett-Packard Nederland BV Startbaan 16 1187 XR Amstelveen NL	France Hewlett-Packard France 1 Avenue du Canada Zone d'Activite de Courtaboeuf F-91947 Les Ulis Cedex	Portugal Hewlett-Packard Portugal - Sistemas de Informática e de Medida S.A. Edificio D. Sancho I Quinta da Fonte Porto Salvo 2780-730 Paco de Arcos P-Oeiras
Deutschland Hewlett-Packard GmbH Herrenberger Straße 110-140 D-71034 Böblingen	Österreich Hewlett-Packard Ges.m.b.H. Lieblgasse 1 A-1222 Wien	España Hewlett-Packard Española S.L. C/ Vicente Aleixandre 1 Parque Empresarial Madrid - Las Rozas 28230 Las Rozas E-Madrid
Suomi Hewlett-Packard Oy Piispankalliontie 17 FIN-02200 Espoo	Greece Hewlett-Packard Hellas Ε.Π.Ε. Voriou Epirou 76 151 25 Maroussi Athens	Sverige Hewlett-Packard Sverige AB Skalholtskatan 9 S-164 97 Kista
Italia Hewlett-Packard Italiana S.p.A Via G. Di Vittorio 9 20063 Cernusco sul Naviglio I-Milano	United Kingdom Hewlett-Packard Ltd Cain Road Bracknell GB-Berks RG12 1HN	Polska Hewlett-Packard Polska Sp. z o.o. ul. Szturmowa 2A 02-678 Warszawa Wpisana do rejestru przedsiębiorców w Sadzie Rejonowym dla m.st. Warszawy, XX Wydział Gospodarczy pod numerem KRS 0000016370
Hungary Hewlett-Packard Magyarország Kft. 1117 Budapest Neumann J. u. 1.	Lietuva UAB "Hewlett-Packard" Šeimyniškių g. 21B 09200 Vilnius	Latvia Hewlett-Packard SIA Palasta iela 7 Riga, LV-1050

부록 15

(계속)

<p>Slovenská republika Hewlett-Packard Slovakia, s.r.o. Miletičova 23 826 00 Bratislava</p>	<p>Česka republika HEWLETT-PACKARD s.r.o. Vyskočilova 1/1410 140 21 Praha 4</p>	<p>Estonia HP Oy Eesti Filiaal Estonia pst. 1 EE-10143 Tallinn tel +372 6 813 820 fax +372 6 813 822</p>
<p>Slovenia Hewlett-Packard d.o.o. Tivolska cesta 48 1000 Ljubiana</p>	<p>Cyprus/Kibris Hewlett-Packard Hellas Ε.Π.Ε. Voriou Epirou 76 151 25 Maroussi Athens, Greece</p>	<p>Malta Hewlett-Packard Europe B.V. Amsterdam, Meyrin Branch 150, Route de Nant d'Avril 1217 Meyrin, Geneva Switzerland</p>

16 기술 정보

본 단원에서는 HP All-in-One에 대한 기술 사양 및 국제 규정에 대해 알아봅니다.

이번 장에서는 다음 항목을 다룹니다.

- Windows 및 Macintosh 시스템 요구 사항
- 용지, 인쇄, 복사, 메모리 카드 및 스캔 사양
- 물리적, 전원 및 환경 사양
- 규정 통지
- Declaration of Conformity

시스템 요구 사항

소프트웨어 시스템 요구 사항은 **Readme** 파일에 있습니다. **Readme** 파일을 보는 방법에 대한 내용은 [Readme 파일 보기](#)를 참조하십시오.

용지 사양

이 단원에서는 용지함 용량, 용지 크기, 인쇄 여백 사양에 대한 내용을 설명합니다.

용지함 용량

종류	용지 무게	용지함*	출력 용지함**
일반 용지	60 - 90gsm(16 - 24파운드)	100(20파운드 용지)	50(20파운드 용지)
리갈 용지	75 - 90gsm(20 - 24파운드)	100(20파운드 용지)	50(20파운드 용지)
카드	200gsm 최대 색인 가능(110파운드)	20	10
봉투	75 - 90gsm(20 - 24파운드)	10	10
투명 필름	해당 없음	30	15 이하
레이블	해당 없음	20	10
102 x 152mm 인화지	236gsm(145파운드)	30	15
216 x 279mm 인화지	해당 없음	20	10

* 최대 용량

** 출력 용지함 용량은 사용하는 용지 종류와 잉크량에 따라 달라집니다. HP 는 출력 용지함을 자주 비울 것을 권장합니다.

용지 크기

종류	크기	
용지	레터: 216 x 279mm A4: 210 x 297mm A5: 148 x 210mm Executive: 184 x 267mm 리갈: 216 x 356mm B5: 176 x 250mm	
봉투	U.S. #10: 105 x 241mm U.S. #9: 99 x 226mm A2: 111 x 146mm DL: 110 x 220mm C6: 114 x 162mm	
투명 필름	레터: 216 x 279mm A4: 210 x 297mm	
인화지	102 x 152mm 127 x 178mm 레터: 216 x 280mm A4: 210 x 297mm 102 x 305mm 파노라마 127 x 305mm 파노라마	
카드	76 x 127mm 색인 카드: 101 x 152mm 127 x 178mm A6: 105 x 149mm Hagaki 카드: 100 x 148mm	
레이블	레터: 216 x 279mm A4: 210 x 297mm	
사용자 정의	76 x 127mm에서 최대 216 x 356mm	
인쇄 여백 사양		
	위쪽(앞 가장자리)	아래쪽(뒤 가장자리)*
용지 또는 투명 필름		

(계속)

	위쪽(앞 가장자리)	아래쪽(뒤 가장자리)*
U.S.(레터, 리갈, Executive)	1.8mm	6.7mm
ISO(A4, A5) 및 JIS(B5)	1.8mm	6.7mm
봉투		
	3.2mm	6.7mm
카드		
	1.8mm	6.7mm

* 이 여백은 HP All-in-One과 호환되지 않지만 전체 쓰기 영역은 호환됩니다. 쓰기 가능한 영역은 중앙에서 0.21인치(5.4mm) 정도 떨어져 있어 맨 위와 맨 아래의 여백이 일치하지 않게 됩니다.

인쇄 사양

- 1200 x 1200dpi 흑백
- HP PhotoREt III 사용 1200 x 1200dpi 컬러
- 방식: 잉크 방울 가열식 잉크젯
- 언어: HP PCL 레벨 3, PCL3 GUI 또는 PCL 10
- 인쇄 속도는 문서의 복잡한 정도에 따라 다릅니다
- 매월 적정 작업량: 평균 500 페이지 인쇄, 최대 5000 페이지 인쇄
- 파노라마 크기 인쇄

모드		해상도(dpi)	속도** (ppm)
최상	흑백	1200 x 1200	2
	컬러	1200 x 1200 ~ 4800dpi 최적화*	0.5
보통	흑백	600 x 600	7
	컬러	600 x 600	4
고속	흑백	300 x 300	23
	컬러	300 x 300	18

* 고급 인쇄지에서 최대 4800 x 1200으로 최적화된 dpi 컬러 인쇄, 1200 x 1200 입력 dpi.

** 최대값, 모델과 용지 종류에 따라 달라집니다.

복사 사양

- 디지털 이미지 처리
- 원본으로부터 최대 99매 연속 복사(모델에 따라 다름)
- 25 ~ 400% 디지털 배율 조정(모델에 따라 다름)
- 페이지에 맞추기, 포스터, 한 페이지에 여러 부

- 최대 23cpm 흑백 복사; 18cpm 컬러 복사(모델에 따라 다름)
- 복사 속도는 문서의 복잡한 정도에 따라 다름

모드		속도(ppm)	인쇄 해상도(dpi)	스캔 해상도(dpi)*
최상	흑백	최대 0.8	1200 x 1200	1200 x 2400
	컬러	최대 0.8	1200 x 1200**	1200 x 2400
보통	흑백	최대 7	600 x 600	1200 x 2400
	컬러	최대 4	600 x 600	1200 x 2400
고속	흑백	최대 23	300 x 300	600 x 1200
	컬러	최대 18	300 x 300	600 x 1200

* 최대 400% 배율

** 고급 인쇄지에서 최대 4800 x 1200 최적화 dpi로 컬러 인쇄, 1200 x 1200 입력 dpi

메모리 카드 사양

- 메모리 카드의 최소 권장 파일 수: 1,000
- 최대 권장 파일 크기: 최대 12메가픽셀, 최소 8MB
- 최대 권장 메모리 카드 크기: 1GB(내부 상태만 해당)



참고 최대 권장 메모리 카드 크기에 도달하면 HP All-in-One의 성능 속도가 예상보다 떨어집니다.

지원되는 메모리 카드 종류

- CompactFlash
- SmartMedia
- Memory Stick
- Memory Stick Duo
- Memory Stick Pro
- Magic Gate Memory Stick
- Secure Digital
- MultiMediaCard(MMC)
- xD-Picture Card

스캔 사양

- 이미지 편집기 포함
- 통합된 OCR 소프트웨어는 스캔한 텍스트를 편집 가능 텍스트로 자동 변환합니다.
- 스캔 속도는 문서의 복잡한 정도에 따라 다릅니다
- Twain 호환 인터페이스
- 해상도: 최대 1200 x 4800 dpi 광학, 19200dpi로 향상(소프트웨어)
- 컬러: 48비트 컬러 8비트 회색조(256 단계의 회색)
- 스캔 가능 최대 크기: 216 x 297mm

물리적 사양

- 높이: 171mm(아래에 위치한 제어판 디스플레이)
- 너비: 438mm
- 세로: 283mm
- 무게: 5.5kg

전원 사양

- 전원 소비량: 최대 40W
- 입력 전압: AC 90 - 240V ~ 1 A 47-63Hz, 접지
- 출력 전압: DC 32Vdc===940mA, 16Vdc===625mA

환경 사양

- 권장 작동 온도 범위: 15° - 32°C (59° - 90°F)
- 작동 온도 허용 범위: 15° - 32° C (59° - 90° F)
- 습도: 15% - 85% RH 비응축
- 비작동(보관) 온도 범위: -40° - 60° C (-40° - 140° F)



참고 고도의 전자기 필드에서는 HP All-in-One의 출력물이 약간 왜곡될 수 있습니다.

HP는 전자기 필드가 높은 경우 나타나는 소음을 최소로 줄이기 위해서 길이 3m (10피트) 미만의 USB 케이블을 사용할 것을 권장합니다.

추가 사양

메모리: 8MB ROM, 32MB DRAM

인터넷 접속이 가능한 경우, HP 웹사이트에서 자세한 정보를 얻을 수 있습니다. 웹사이트 가기: www.hp.com/support.

환경 제품 의무 프로그램

이 단원에서는 환경 보호, 오존 생성, 에너지 소비, 용지 사용, 플라스틱, 물질안전보건 자료, 재활용 프로그램에 대한 내용을 설명합니다.

환경 보호

Hewlett-Packard는 환경에 안전한 방식으로 고품질의 제품을 제공하기 위해 노력하고 있습니다. 이 제품은 환경에 대한 영향을 최소화하는 방법으로 설계되었습니다.

자세한 내용은 다음 HP Commitment to the Environment 웹 사이트를 참조하십시오.

www.hp.com/hpinfo/globalcitizenship/environment/index.html

오존 생성

이 제품은 오존 가스(O3)를 생성하지 않습니다.

Energy consumption

Energy usage drops significantly while in ENERGY STAR® mode, which saves natural resources, and saves money without affecting the high performance of this product.

This product qualifies for ENERGY STAR, which is a voluntary program established to encourage the development of energy-efficient office products.



ENERGY STAR is a U.S. registered service mark of the U.S. EPA. As an ENERGY STAR partner, HP has determined that this product meets ENERGY STAR guidelines for energy efficiency.

For more information on ENERGY STAR guidelines, go to the following website:

www.energystar.gov

용지 사용

이 제품은 DIN 19309에 따른 재활용 용지 사용에 적합합니다.

플라스틱

제품 수명이 끝날 때 재활용할 수 있는 플라스틱을 쉽게 식별하기 위한 국제 표준에 따라 25그램 이상의 플라스틱 부품은 별도로 표시됩니다.

물질안전보건자료

물질안전보건자료(MSDS)는 다음 HP 웹 사이트에서 얻을 수 있습니다.

www.hp.com/go/msds

인터넷 접속이 불가능한 고객은 HP 지역 고객 지원 센터에 문의하십시오.

재활용 프로그램

HP는 세계 각처에서 여러 국가/지역 및 참여 업체의 대규모 전자 제품 재활용 센터와 협력하여 점점 더 활발하게 제품 수거 및 재활용 프로그램을 시행하고 있습니다. HP는 또한 가장 잘 팔리는 일부 제품을 보수하여 재판매함으로써 자원을 절약합니다.

이 HP 제품은 제품 수명이 끝날 때 특수 처리가 필요한 다음 물질을 포함합니다.

- 스캐너의 형광 램프의 수은(< 2 mg)
- 땀납

HP 잉크젯 소모품 재활용 프로그램

HP는 환경 보호에 앞장서고 있습니다. HP 잉크젯 소모품 재활용 프로그램은 많은 국가/지역에서 시행되고 있고 중고 잉크 카트리지를 무료로 재활용합니다. 자세한 내용은 다음 웹 사이트를 참조하십시오.

www.hp.com/hpinfo/globalcitizenship/environment/recycle/inkjet.html

규정 통지 사항

HP All-in-One은 해당 국가/지역의 관리 기관 제품 요구 사항을 충족시킵니다.

이 단원에서는 HP All-in-One의 규정 모델 식별 번호, FCC statement 및 한국, 일본, 오스트레일리아 사용자에게 대한 별도 통지 사항을 설명합니다.

규정 모델 식별 번호

정품 확인을 위해 제품에 정품 모델 번호가 부여됩니다. 본 제품의 정품 모델 번호는 SDGOB-0401-01입니다. 이 정품 번호를 제품 이름(HP PSC 1600 All-in-One series) 또는 제품 번호와 혼동하지 마십시오.

FCC statement

The United States Federal Communications Commission (in 47 CFR 15.105) has specified that the following notice be brought to the attention of users of this product.

Declaration of Conformity: This equipment has been tested and found to comply with the limits for a Class B digital device, pursuant to part 15 of the FCC Rules. Operation is subject to the following two conditions: (1) this device may not cause harmful interference, and (2) this device must accept any interference received, including interference that may cause undesired operation. Class B limits are designed to provide reasonable protection against harmful interference in a residential installation. This equipment generates, uses, and can radiate radio frequency energy, and, if not installed and used in accordance with the instructions, may cause harmful interference to radio communications. However, there is no guarantee that interference will not occur in a particular installation. If this equipment does cause harmful interference to radio or television reception, which can be determined by turning the equipment off and on, the user is encouraged to try to correct the interference by one or more of the following measures:

- Reorient the receiving antenna.
- Increase the separation between the equipment and the receiver.
- Connect the equipment into an outlet on a circuit different from that to which the receiver is connected.
- Consult the dealer or an experienced radio/TV technician for help.

For more information, contact the Product Regulations Manager, Hewlett-Packard Company, San Diego, (858) 655-4100.

The user may find the following booklet prepared by the Federal Communications Commission helpful: How to Identify and Resolve Radio-TV Interference Problems. This booklet is available from the U.S. Government Printing Office, Washington DC, 20402. Stock No. 004-000-00345-4.



Caution Pursuant to Part 15.21 of the FCC Rules, any changes or modifications to this equipment not expressly approved by the Hewlett-Packard Company may cause harmful interference and void the FCC authorization to operate this equipment.

Note à l'attention des utilisateurs Canadien/notice to users in Canada

Le présent appareil numérique n'émet pas de bruit radioélectrique dépassant les limites applicables aux appareils numériques de la classe B prescrites dans le Règlement sur le brouillage radioélectrique édicté par le ministère des Communications du Canada.

This digital apparatus does not exceed the Class B limits for radio noise emissions from the digital apparatus set out in the Radio Interference Regulations of the Canadian Department of Communications.

notice to users in Australia



This equipment complies with Australian EMC requirements.

Notice to users in Japan (VCCI-2)

この装置は、情報処理装置等電波障害自主規制協議会（VCCI）の基準に基づくクラスB情報技術装置です。この装置は、家庭環境で使用することを目的としていますが、この装置がラジオやテレビジョン受信機に近接して使用されると受信障害を引き起こすことがあります。
取り扱い説明書に従って正しい取り扱いをして下さい。

대한민국 사용자에게 대한 알림

사용자 안내문(B급 기기)

이 기기는 비업무용으로 전자파 적합 등록을 받은 기기로서, 주거지역에서는 물론 모든 지역에서 사용할 수 있습니다.

Declaration of conformity (European Economic Area)

The Declaration of Conformity in this document complies with ISO/IEC Guide 22 and EN 45014. It identifies the product, manufacturer's name and address, and applicable specifications recognized in the European community.

Declaration of conformity



DECLARATION OF CONFORMITY

according to ISO/IEC Guide 22 and EN 45014

Manufacturer's Name: Hewlett-Packard Company

Manufacturer's Address: 16399 West Bernardo Drive
San Diego CA 92127, USA

Regulatory Model Number: SDGOB-0401-01

Declares, that the product:

Product Name: HP PSC 1600 All-in-One series

Power Adapters HP part#: 0950-4491, 0957-2144, 0950-4466

RoHS Compliant Adapters: 0957-2146, 0957-2152, 0957-2153, 0957-2151

Conforms to the following Product Specifications:

Safety: IEC 60950: 1999 3rd edition
EN 60950: 1999
IEC 60825-1 Edition 1.2: 2001 / EN 60825-1+A11+A2+A1: 2002 Class 1(Laser/Led)
UL 60950: 1999
CAN/CSA-22.2 No. 60950-1-03
NOM 019-SFCl-1993, AS/NZS 60950: 2000, GB4943: 2001

EMC: CISPR 22:1997 / EN 55022:1998 Class B
CISPR 24:1997 / EN 55024:1998
IEC 61000-3-2: 2000 / EN 61000-3-2: 2000
IEC 61000-3-3/A1: 2001 / EN 61000-3-3/ A1: 2001
CNS13438:1998, VCCI-2
FCC Part 15-Class B/ICES-003, Issue 2
GB9254: 1998

Supplementary Information:

The product herewith complies with the requirements of the Low Voltage Directive 73/23/EC, the EMC Directive 89/336/EC and carries the CE-marking accordingly.

1) The product was tested in a typical configuration.

05 Nov 2004

Date

Muthya S. Guha, Hardware Test & Regs
MGR.

European Contact for regulatory topics only: Hewlett Packard GmbH, HQ-TRE, Herrenberger Strasse 140,
D-71034 Böblingen Germany, (FAX +49-7031-14-3143

색인

기호/숫자

- 10 x 15cm 인화지
 펼기 29
- 4 x 6인치 인화지
 펼기 29

A

- A4 용지
 펼기 28

C

- CompactFlash 메모리 카드 41
- customer support
 - Australia 126
 - HP Quick Exchange Service (Japan) 127
 - Japan 126

D

- declaration of conformity
 - 미국 143
 - 유럽 경제 지역 143
- DPOF 파일 51

F

- FCC statement 141

H

- Hagaki 카드
 펼기 30
- HP All-in-One
 - 개요 5
 - 발송 준비 127
- HP All-in-One 반송 127
- HP Gallery(HP 갤러리)
 - HP Director(OS 9) 15
 - HP Image Zone(OS X) 13
- HP Image Zone
 - HP Instant Share 78, 79, 80
 - HP 관리자(Windows) 10
 - Macintosh 79, 80
 - Macintosh(OS 9) 14
 - Macintosh(OS X) 11
 - Windows 10, 78

- 개요 9
- HP Instant Share
 - HP Image Zone 78
 - HP Image Zone(OS X) 13
 - 메모리 카드에서 사진 보내기(USB) 76
 - 설치(USB) 76
 - 스캔한 이미지 보내기 76
 - 이미지 보내기 76, 78
 - 장치로 보내기 76
 - 장치로 전송 78
 - 전자우편으로 사진 보내기 78
 - 정보 75
- HP JetDirect 19, 21
- HP 관리자
 - HP Instant Share 81
 - 시작 10
 - 아이콘 누락 111
- HP 도움말
 - HP Director(OS 9) 15
- HP 이미지 인쇄
 - HP Image Zone(OS X) 13
- HP 이미지 편집
 - HP Image Zone(OS X) 13
- HP 전자 우편 포털
 - HP Image Zone(OS X) 13
- HP 지원 센터
 - 문의하기 전에 101

I

- Instant Share. 참조 HP Instant Share

M

- Memory Stick 메모리 카드 41
- MultiMediaCard(MMC) 메모리 카드 41

O

- OCR로 스캔 저장:
 - HP Image Zone(OS X) 12
- OK 버튼 7

P

- PictBridge 50

R

- regulatory notices
 - Declaration of conformity 143
 - declaration of conformity (European Economic Area) 143
 - FCC statement 141
 - note a l'attention des utilisateurs Canadien 141
 - notice to users in Australia 142
 - notice to users in Canada 141
 - notice to users in Japan 142
 - 규정 모델 식별 번호 141

S

- Secure Digital 메모리 카드 41
- SmartMedia 메모리 카드 41

U

- USB 케이블 설치 103

X

- xD 메모리 카드 41

ㄱ

- 걸림, 용지 32, 115
- 경계선 없는 복사본
 - 10 x 15cm(4 x 6인치) 사진 57
 - 전체 페이지 채우기 58
- 경계선 없는 사진
 - 메모리 카드에서 인쇄 50
- 고객 지원
 - 미국 이외 123
 - 북미 123
 - 서비스 ID 122
 - 연락처 122
 - 웹 사이트 121

일련 번호 122
 한국 126
 고속 복사 품질 56
 규정 통지 사항
 대한민국 사용자에게 대한 알
 림 142
 그림 스캔
 HP Director(OS 9) 15
 HP Image Zone(OS X) 12
 HP 관리자(Windows) 10
 기본값
 복원 99
 기술 정보
 메모리 카드 사양 138
 무게 139
 물리적 사양 139
 복사 사양 137
 스캔 사양 138
 시스템 요구 사항 135
 용지 사양 135
 용지 크기 136
 용지함 용량 135
 인쇄 사양 137
 인쇄 여백 사양 136
 전원 사양 139
 환경 사양 139

ㄴ

넣기
 10 x 15cm 인화지 29
 4 x 6인치 인화지 29
 A4 용지 28
 Hagaki 카드 30
 레이블 31
 레터 용지 28
 리갈 용지 28
 봉투 31
 엽서 30
 원본 25
 전사 용지 31
 전체 크기 용지 28
 카드 31
 투명 필름 31

ㄷ

덮개 안쪽, 청소 85
 디지털 카메라
 PictBridge 50

≡
 레이블
 넣기 31
 레터 용지
 넣기 28
 리갈 용지
 넣기 28

ㄹ

메모리 카드
 DPOF 파일 인쇄 51
 개요 41
 사진 보내기 76
 사진 인쇄 49
 전체 사진 보기 용지 44
 카드 삽입 43
 컴퓨터에 파일 저장 43
 메모리 카드 사양 138
 문서 뷰어
 HP 관리자(Windows) 11
 문서 스캔
 HP Director(OS 9) 15
 HP 관리자(Windows) 10
 문자열
 복사본 향상 62
 문제 해결
 HP 지원 센터에 문의 101
 개요 101
 메모리 카드 117
 설치 개요 102
 소프트웨어 설치 109
 작동 114
 잘못된 측정 단위 105
 지원 리소스 101
 하드웨어 설치 102
 문제 해결:
 걸림, 용지 32
 물리적 사양 139
 미디어, 창조 용지

ㅁ

밝게
 복사본 61
 보고서, 자체 검사 87
 보증
 규정 131
 업그레이드 121
 보통 복사 품질 56
 복사
 기본 설정 64

레터 또는 A4 용지에 사진
 58
 메뉴 8
 문자열, 향상 62
 밝은 영역 향상 62
 복사 사양 137
 사진, 향상 62
 색상 농도 61
 속도 56
 용지 종류, 권장 54
 용지 크기 53
 전사 용지 64
 취소 65
 포스터로 확대 63
 품질 56
 한 페이지에 여러 개 59
 흑백 문서 57
 복사본 만들기
 HP Director(OS 9) 15
 HP Image Zone(OS X) 13
 HP 관리자(Windows) 10
 복사본 축소/확대
 레터 또는 A4에 맞춰 크기
 조정 61
 포스터 63
 한 페이지에 여러 개 넣기
 59
 봉투
 넣기 31
 빠른 인쇄 51

ㅎ
 사양
 10 x 15cm 인화지 135
 레이블 135
 레터 용지 135
 리갈 용지 135
 봉투 135
 인쇄 137
 인화지 135
 투명 필름 135

사진
 DPOF 파일 인쇄 51
 HP Image Zone 78
 경계선 없음 50
 메뉴 8
 메뉴 버튼 7
 메모리 카드에서 보내기
 76
 복사본 향상 62

색인

빠른 인쇄 51
사진 잉크 카트리지 92
선택 취소 50
스캔한 이미지 보내기 76

색

농도 61
복사본 62
서비스 121
기타 참조 고객 지원

서비스 ID 122

설정

HP Director(OS 9) 15
단추 6
메뉴 9
인쇄 옵션 72
소프트웨어 응용 프로그램, 에서
인쇄 71

속도

복사 56
제어판 스크롤 98

스캔

HP Instant Share 76
메모리 카드로 68
버튼 7
스캔 사양 138
전체 사진 보기 용지 46
제어판 68
중지 69

스캔 유리

원본 놓기 25
청소 85

스캔 저장 메뉴

Windows 8
스크롤 속도 98
시스템 요구 사항 135

○

어떻게

복사본 61

엽서

날기 30
오른쪽 화살표 7
왼쪽 화살표 7
용지

걸림 32, 115
권장 종류 26
권장되는 복사 종류 54
날기 27
용지 크기 136
주문 83

호환되지 않는 종류 27

용지 사양 135
용지함 용량 135

웹 상의 HP

HP Director(OS 9) 15

웹 스캔 22

유리

원본 놓기 25
청소 85

유지보수

남은 잉크량 확인 86
덮개 안쪽 청소 85
스크롤 속도 설정 98
외관 청소 86
유리 청소 85
잉크 카트리지 교체 89
잉크 카트리지 정렬 94
잉크 카트리지 청소 95, 97
자체 검사 보고서 87
제조사 기본 설정값 복원
99
프롬프트 지연 시간 98

이미지 연로드

HP Image Zone(OS X) 12

이미지 연로드:

HP Director(OS 9) 15
이미지 전송
HP 관리자(Windows) 11

인쇄

DPOF 파일의 사진 51
메모리 카드에서 사진 49
빠른 인쇄 51
소프트웨어 응용 프로그램
에서 71
인쇄 사양 137
인쇄 옵션 72
자체 검사 보고서 87
작업 취소 73
전체 사진 보기 용지 44
컴퓨터에서 71
인쇄 여백 사양 136

인화지

날기 29
일련 번호 122

잉크 카트리지

교체 89
남은 잉크량 확인 86
문제 해결 116
보관 92
부품 번호 88

사진 잉크 카트리지 92
잉크 노즐 영역 청소 97
재활용 140
접점 청소 95
정렬 94
주문 83
청소 95
취급 88

잉크 카트리지 교체 89
잉크 카트리지 보호 장치 92
잉크 카트리지 정렬 94
잉크량, 확인 86
잉크젯 소모품 재활용 140

✕

자체 검사 보고서 87

장치 업데이트

Macintosh 119
Windows 118
개요 117

장치로 보내기

HP Image Zone
(Windows) 78
스캔한 이미지 76

장치로 전송

HP Image Zone
(Macintosh) 79

재활용

소모품 140

장치 140

저장

컴퓨터에 사진 43

전사 용지

날기 31
복사 64

전원 버튼 6

전원 사양 139

전체 사진 보기 용지

메뉴 9

스캔 46

인쇄 44

철하기 45

전체 페이지 채우기 58

전화 번호, 고객 지원 122

제어판

개요 6

스크롤 속도 98

프롬프트 지연 시간 98

제어판 디스플레이

언어 변경 104

- 측정 단위 변경 105
- 제조시 기본 설정값 복원 99
- 제조시 기본 설정값, 복원 주문
 - 사용 설명서 84
 - 설치 설명서 84
 - 소프트웨어 84
 - 용지 83
 - 잉크 카트리지 83
- 중지
 - 복사 65
 - 스캔 69
 - 인쇄 작업 73
- 지원
 - 리소스 101
 - 문의하기 전에 101
- 지원되는 연결 종류
 - USB 20
 - 네트워크화 21
 - 프린터 공유 20

ㄷ

- 청소
 - 덮개 안쪽 85
 - 외관 86
 - 유리 85
 - 잉크 카트리지 95
 - 잉크 카트리지 잉크 노즐 영역 97
 - 잉크 카트리지 접점 95
- 최상 복사 품질 56
- 추가 응용 프로그램
 - HP Director(OS 9) 15
- 취소
 - 복사 65
 - 스캔 69
 - 인쇄 작업 73
- 취소 버튼 7

ㄹ

- 카드
 - 넣기 31
- 카트리지, 참조 잉크 카트리지 컬러 시작 7

ㄴ

- 투명 필름
 - 넣기 31

ㅇ

- 페이지에 맞추기 61
- 포스터
 - 복사 63
- 품질
 - 복사 56
- 프롬프트 지연 시간 98
- 프린터 공유
 - Macintosh 20
 - Windows 20

ㅎ

- 환경 사양 139
- 환경 제품 의무 프로그램 139
- 흑백 시작 7

© 2004 Hewlett-Packard Development Company, L.P.

Electronic Edition

www.hp.com



Q5584-90284