

# かんたん設定ガイド

AC1900 デュアルバンド ギガビット無線LANルーター

Archer C9

## ハードウェアの接続

DSL/ケーブル/衛星モデム経由ではなく、LANケーブルでインターネットに接続している場合は、LANケーブルをルーターのインターネットポートに直接接続をします。その後、ルーターの電源を入れ、手順1、5と6に従ってハードウェアの接続を完了してください。

1 アンテナを取り付けます。

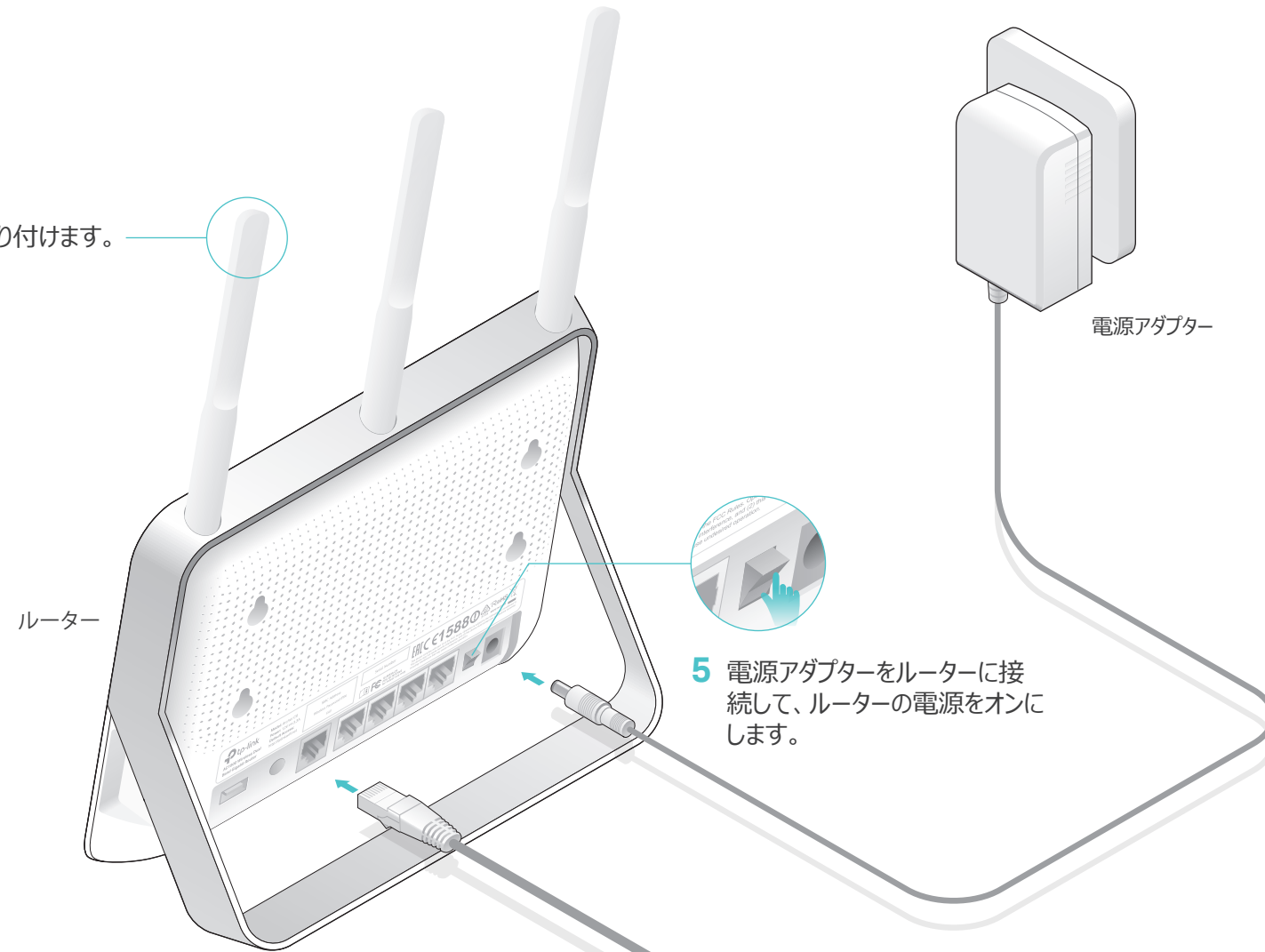

5 電源アダプターをルーターに接続して、ルーターの電源をオンにします。

インターネット

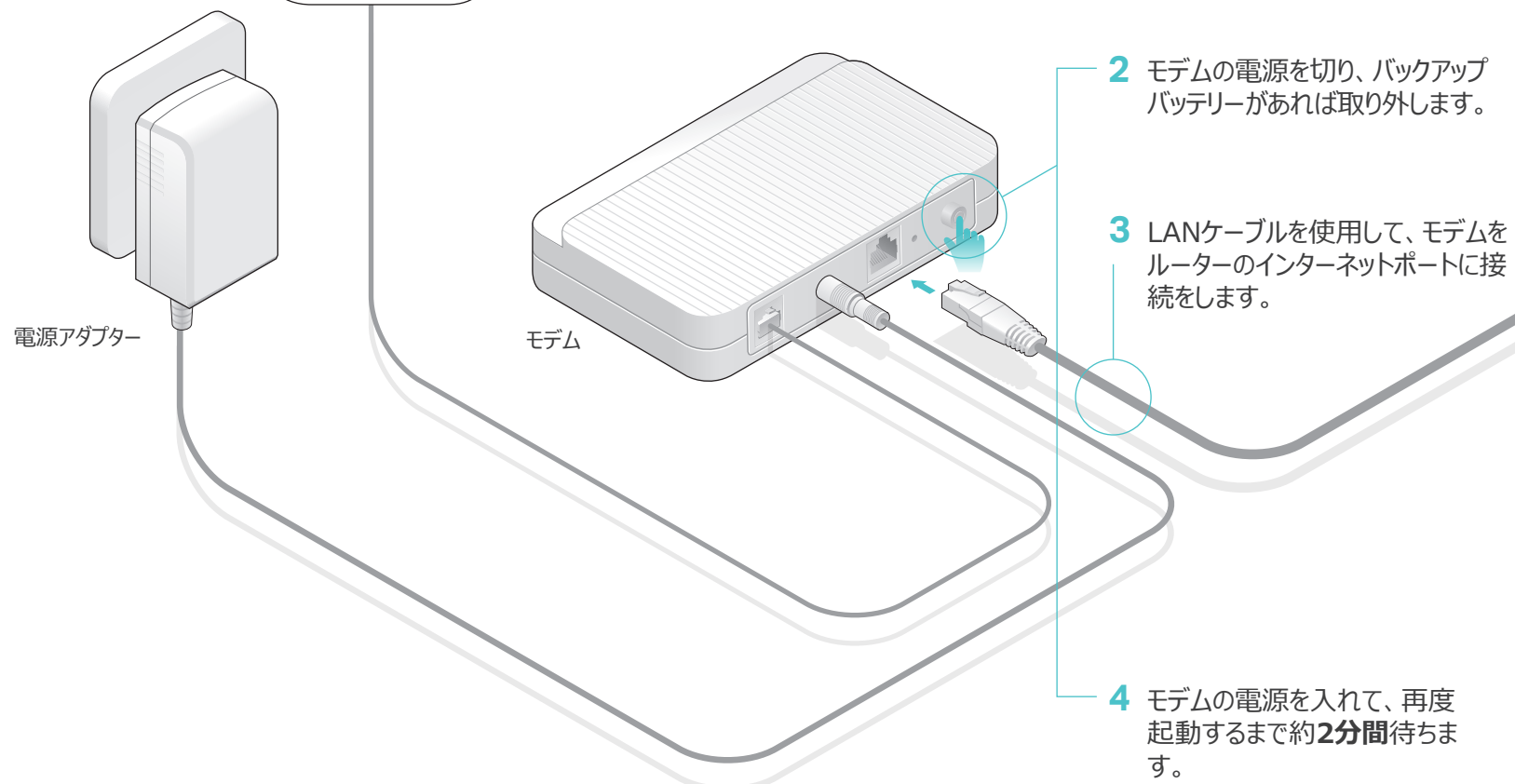

2 モデムの電源を切り、バックアップバッテリーがあれば取り外します。

3 LANケーブルを使用して、モデムをルーターのインターネットポートに接続をします。

4 モデムの電源を入れて、再度起動するまで約**2分間**待ちます。

6 ハードウェアが正しく接続されているかを確認するために、以下のLEDが点灯していることをご確認ください。

 電源オン  
 2.4Gオン  
 5Gオン  
 インターネット オン (青またはオレンジ)

注：2.4GのLEDと5GのLEDが消灯している場合はWPS/Wi-Fiボタンを2秒間長押しのおえ、数秒後に再度ご確認ください。

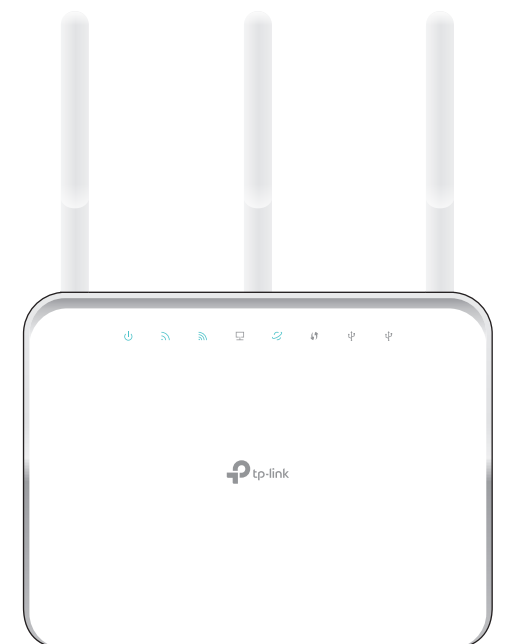

# クラウドルーターの設定

## オプション1：アプリ「Tether」を使用した設定

### 1. アプリ「Tether」をダウンロードします。



### 2. スマートフォンをルーターに接続します。

既定のワイヤレスネットワーク名 (SSID) とパスワードはルーター底部のラベルに印刷されています。



### 3. ルーターをインターネットに接続します。

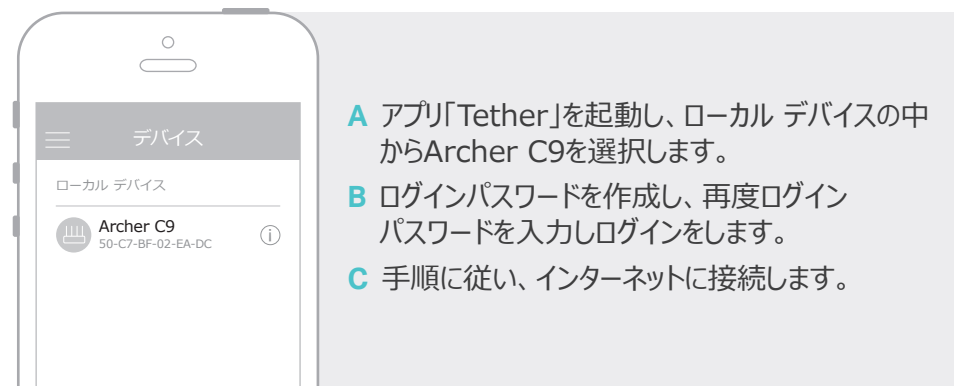

### 4. TP-Link クラウドサービスに登録します。



😊 お楽しみください！

## オプション2：ウェブブラウザを使用した設定

### 1. デバイスとルーターを接続します (有線またはワイヤレス)。

#### ・有線接続

コンピューターのWi-Fiをオフにして、以下のようにデバイスを接続します。

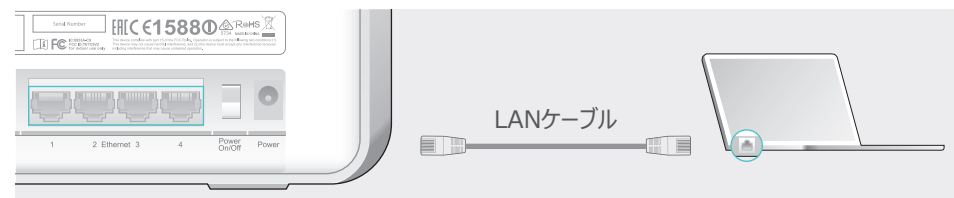

#### ・ワイヤレス (無線) 接続

a ルーター底部のラベルに印刷されているSSID (ネットワーク名) とワイヤレスパスワードを確認してください。

b コンピューターのネットワークアイコンをクリック、またはスマートフォンやタブレットのWi-Fi設定画面を開き、確認したSSIDを選択しネットワークに接続をします。



### 2. ルーターをインターネットに接続する。

A ウェブブラウザを起動し、アドレスバーに <http://tplinkwifi.net> または <http://192.168.0.1> を入力しログインパスワードを作成して[スタート]をクリックします。

注：ログイン画面が表示されない場合はFAQのQ1を参照してください。

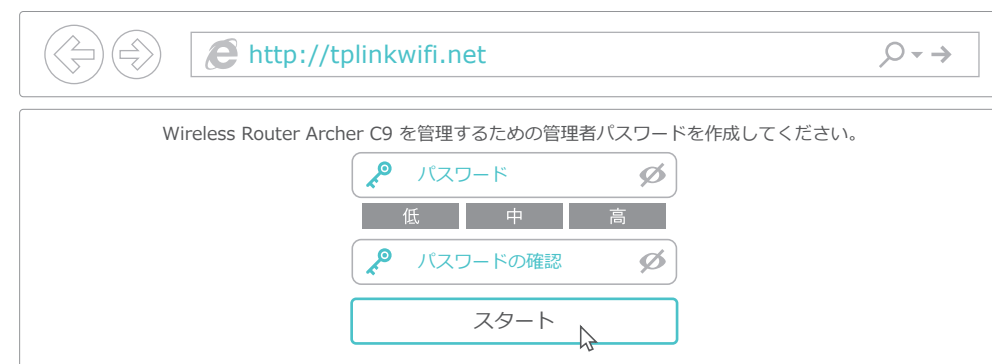

B 手順に従いインターネット接続の手順とTP-Linkクラウドサービスの登録を行ってください。



😊 お楽しみください！

# USBポートを利用した機能について

2つのUSBポートを使えばプリンターやファイルやメディアなどをかんたんに共有する事が出来ます。

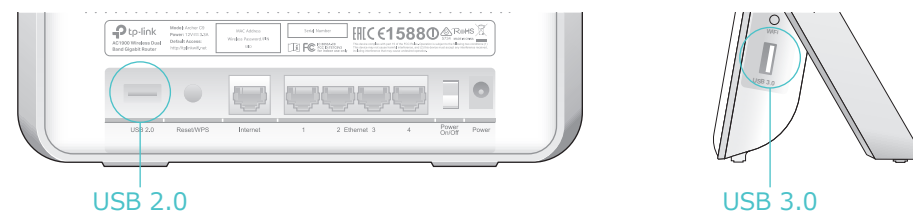

**ローカルストレージ共有**  
ホームネットワーク内でUSBドライブからファイルを共有

**リモートアクセス**  
外出中でもUSBドライブにアクセス可能

**プリンターの共有**  
ルーターに接続されているコンピューターでプリンターを共有

**メディアサーバー**  
コンピューターやスマートフォン・タブレットからUSBドライブのメディアを再生可能



USBポートを利用した機能に関する詳しい情報は <http://www.tp-link.com/app/usb> もしくはQRコードをスキャンしてご覧ください。

# TP-Linkクラウドサービス

TP-Linkクラウドサービスを使えばクラウドデバイスの管理がかんたんに行えます。



#### リモート管理

アプリ「Tether」を使えば外出中でもスマートフォンやタブレットから自宅のネットワークをかんたんに管理ができます。

#### アップグレードの通知

最新のファームウェアアップデートを常に把握し、ルーターを最善の状態にします。

#### 1つに集約

1つのTP-Link IDで複数のTP-Linkクラウドデバイスの管理が可能です。

アプリ「Tether」もしくはルーターの管理画面 (<http://tplinkwifi.net>) からクラウド機能の利用設定が可能です。

TP-Linkクラウドサービスとその他の便利な機能 (ゲストネットワーク・保護者による制限・アクセスコントロール等) に関しては [www.tp-link.com](http://www.tp-link.com) の **ユーザーマニュアル** をご覧ください。

# FAQ (よくある質問)

### Q1. ルーターの管理画面にアクセスできないときはどうすればいいですか？

- ・コンピューターが静的IPアドレスまたは固定IPアドレスに設定されている場合は、IPアドレスを自動で取得する設定に変更してください。
- ・ <http://tplinkwifi.net> がブラウザのアドレスバーに正しく入力されていることをご確認ください。もしくは <http://192.168.0.1> または <http://192.168.1.1> をお試しください。
- ・他のブラウザでもう一度お試しください。
- ・ルーターを再起動のうえ、再度お試しください。
- ・ネットワークアダプタを一度無効化した後、再度有効化してください。

### Q2. インターネットに接続出来ない場合はどうすればいいですか？

- ・コンピューターをLANケーブルでモデムに直接接続をしてインターネットが適切に動作しているかをご確認ください。正常に動作していない場合はインターネットサービスプロバイダーまでお問い合わせください。
- ・ルーターの管理画面にログインをして、**基本> ネットワークマップ**のインターネットのIPアドレスが有効なものかをご確認ください。そうでない場合 (0.0.0.0) は再度クイックセットアップを行ってください。もしくはハードウェアの接続に問題がないかをご確認ください。
- ・ルーターを再起動のうえ、再度お試しください。
- ・ケーブルモデムをご利用の場合は**詳細設定> ネットワーク> インターネット> MACクローン**を開き、**【現在のコンピューターのMACアドレスを使用】**をクリックし、**【保存】**をクリックしてください。その後、モデムとルーターを再起動してください。

### Q3. ルーターを工場出荷時 (既定) の設定に戻すにはどうすればいいですか？

- ・ルーターの電源が入っている状態で、**リセット/WPS** ボタンを電源LEDが点滅をするまでピン等を使い長押しをしてください。
- ・ルーターの管理画面にログインのうえ、**詳細設定> システムツール> バックアップおよび復元**を開き**【既定の設定】**をクリックしてください。その際、ルーターは自動的に再起動を行います。

### Q4. ルーターの管理画面のパスワードを忘れた場合はどうすればいいですか？

- ・TP-Link IDを使ってログインをしている場合は、ログインページの**【パスワードをお忘れの場合】**をクリックし手順に従いパスワードのリセットを行ってください。
- ・そうでない場合は、ルーター背面の**リセット/WPS** ボタンを電源のLEDが点滅するまで長押しをしてルーターのリセットを行ってください。その後、<http://tplinkwifi.net> にアクセスして新たなログインパスワードを作成してください。

### Q5. ワイヤレスネットワークパスワードを忘れてしまった場合はどうすればいいですか？

- ・既定のパスワードを変更されていない場合はルーター底部のラベルに印刷された既定のワイヤレスパスワードをご覧ください。
- ・LANケーブルを使用してコンピューターを直接接続してください。その後、ルーターの管理画面 (<http://tplinkwifi.net>) を開き**基本> ワイヤレス**を開きパスワードを再確認するか別のパスワードに変更してください。

### Q6. ルーターを壁に設置するにはどうすればいいですか？

- ・付属の2つの壁掛け用ブラケットを使用すればルーターを壁にかけて使用する事が出来ます。

