

HP Officejet J3500/J3600

Guide de l'utilisateur

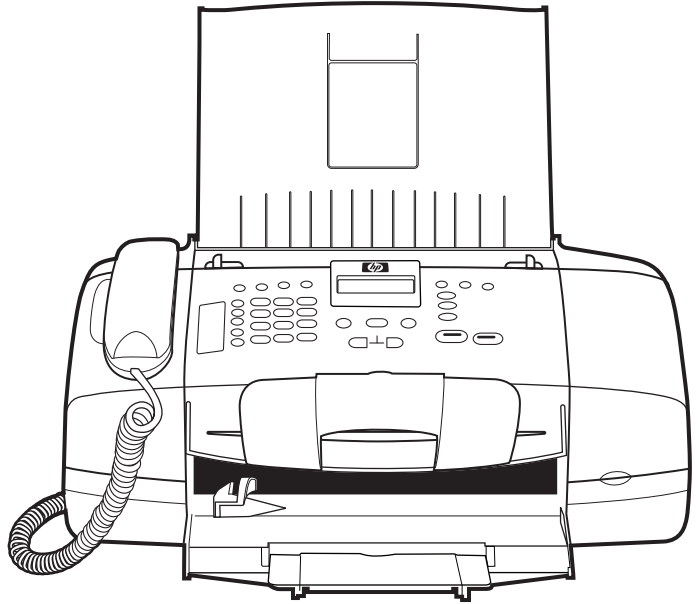

Aide sur le Tout-en-un HP Officejet série J3500/J3600

Guide de l'utilisateur



Informations sur le copyright

© 2007 Copyright Hewlett-Packard Development Company, L.P.

Avis publiés par la société Hewlett-Packard

Informations sujettes à modifications sans préavis.

Tous droits réservés. Toute reproduction, adaptation ou traduction de ce matériel est interdite sans l'accord écrit préalable de Hewlett-Packard, sauf dans les cas permis par la législation relative aux droits d'auteur.

Les seules garanties relatives aux produits et services HP sont énoncées dans les déclarations de garantie expresse accompagnant ces produits et services. Aucune partie du présent document ne saurait être interprétée comme une garantie supplémentaire. HP ne sera pas responsable des erreurs techniques ou typographiques ci-incluses.

Marques déposées

Windows et Windows XP sont des marques déposées aux États-Unis de Microsoft Corporation. Windows Vista est une marque ou une marque déposée de Microsoft Corporation aux États-Unis et/ou dans d'autres pays.

Adobe® and Acrobat® sont des marques déposées d'Adobe Systems Incorporated.

Informations de sécurité



Respectez toujours les mesures de sécurité élémentaires lorsque vous utilisez ce produit afin de réduire les risques de blessures dues au feu ou à un choc électrique.

1. Lisez et comprenez toutes les instructions contenues dans la documentation livrée avec le périphérique.
2. Utilisez toujours une prise de courant mise à la terre lors du branchement de ce produit à une source d'alimentation. Si vous ne savez pas si une prise de courant est mise à la terre, consultez un électricien qualifié.
3. Respectez toutes les instructions et tous les avertissements indiqués sur le produit.
4. Débranchez cet appareil des prises murales avant de procéder à son nettoyage.
5. N'installez jamais cet appareil près d'une source d'eau, ni si vous êtes mouillé.

6. Installez l'appareil en toute sécurité sur une surface stable.

7. Installez l'appareil en un lieu protégé où personne ne puisse marcher sur le cordon ou trébucher sur celui-ci, et où le cordon ne puisse pas être endommagé.

8. Si l'appareil ne fonctionne pas normalement, reportez-vous au chapitre [Maintenance et dépannage](#).

9. L'appareil ne contient aucune pièce dont l'entretien doit être réalisé par l'utilisateur. Confiez l'entretien à du personnel qualifié.

Accessibilité

Le périphérique est doté de fonctions le rendant accessible aux personnes présentant des handicaps.

Vision

Le logiciel du périphérique est accessible aux personnes mal voyantes et non voyantes grâce aux options et fonctions d'accessibilité de votre système d'exploitation. Il prend également en charge les principales technologies d'assistance tels que les lecteurs d'écran, les lecteurs Braille et les applications voix à texte. Pour les utilisateurs daltoniens, les boutons et onglets colorés utilisés dans le logiciel et sur le panneau de commande comportent un texte simple ou des étiquettes à icônes qui expliquent l'action appropriée.

Mobilité

Pour les utilisateurs à mobilité réduite, les fonctions logicielles du périphérique peuvent être exécutées via des commandes clavier. Le logiciel prend également en charge les options d'accessibilité Windows telles que StickyKeys, ToggleKeys, FilterKeys et MouseKeys. Les portes, les boutons, les bacs papier et les guide-papier du périphérique ne requièrent aucun effort pour être manipulés et sont disposés dans un rayon d'accès restreint.

Support

Pour plus de détails sur l'accessibilité de ce produit et les engagements de HP en matière d'accessibilité au produit, consultez le site Web de HP à l'adresse www.hp.com/accessibility.

Pour toute information relative à l'accessibilité du système d'exploitation de Macintosh, consultez le site Web Apple à l'adresse www.apple.com/accessibility.

Sommaire

1 Démarrage

Recherche d'autres ressources liées au produit.....	9
Présentation des pièces du périphérique.....	10
Vue de face.....	10
Zone d'approvisionnement pour l'impression.....	11
Vue arrière.....	11
Boutons et voyants du panneau de commande.....	12
Informations de connexion.....	14

2 Utilisation du périphérique

Utilisation des menus du panneau de commande.....	15
Types de messages du panneau de commande.....	15
Messages d'état.....	16
Messages d'avertissement.....	16
Messages d'erreur.....	16
Messages d'erreur critique.....	16
Modification des paramètres du périphérique.....	16
Utilisation du Centre de solutions HP (Windows).....	17
Utilisation du logiciel de photo et d'imagerie HP.....	17
Texte et symboles.....	18
Saisie de numéros et de texte sur le clavier du panneau de commande.....	19
Pour saisir du texte.....	19
Pour saisir un espace, une pause ou un symbole.....	19
Pour supprimer une lettre, un chiffre ou un symbole.....	19
Symboles disponibles pour la composition de numéros de télécopieur.....	20
Chargement d'originaux.....	20
Chargement d'un original dans le bac d'alimentation automatique (BAA).....	21
Sélection des supports d'impression.....	21
Astuces pour la sélection et l'utilisation des supports d'impression.....	21
Spécifications des supports pris en charge.....	23
Formats pris en charge.....	23
Types et grammages des supports pris en charge.....	23
Réglage des marges minimales.....	24
Chargement des supports.....	24
Chargement du papier au format standard.....	25
Chargement de papier photo au format 10 x 15 cm (4 x 6 pouces).....	26
Chargement de fiches Bristol.....	27
Chargement d'enveloppes.....	28
Chargement d'autres types de papier.....	29

Impression sur des supports spéciaux et à format personnalisé.....	30
Pour imprimer sur des supports spéciaux ou au format personnalisé (Windows).....	31
Impression sur des supports spéciaux ou au format personnalisé (Mac OS).....	31
Configuration d'entrées de numérotation rapide.....	32
Configuration de numéros de télécopieur en tant qu'entrées ou groupes de numérotation rapide.....	32
Configuration d'entrées de numérotation rapide.....	32
Pour configurer un groupe de numérotation rapide.....	32
Impression ou affichage d'une liste d'entrées de numérotation rapide.....	34
Affichage de la liste des entrées de numérotation rapide.....	34
3 Impression	
Modification des paramètres d'impression.....	35
Modification des paramètres des tâches en cours à partir d'une application (Windows).....	35
Modification des paramètres par défaut de toutes les tâches à venir (Windows).....	36
Modification des paramètres (Mac OS).....	36
Impression sur les deux faces (avec accessoire recto verso).....	36
Recommandations relatives à l'impression recto verso.....	37
Impression recto verso.....	37
Annulation d'une tâche d'impression.....	38
4 Copie	
Copie à partir du panneau de commande.....	39
Modification des paramètres de copie.....	39
Définition du nombre de copies.....	40
Définition du format de papier de copie.....	40
Définition du type de papier de copie.....	41
Modification de la vitesse de copie ou de la qualité.....	42
Redimensionnement d'un original pour le faire tenir sur du papier Lettre ou A4.....	42
Copie d'un document au format Légal sur du papier au format Lettre.....	43
Réglage du contraste de la copie.....	44
Amélioration des zones floues de la copie.....	44
Amélioration des zones claires de la copie.....	45
Annulation d'une tâche de copie.....	46
5 Numériser	
Numérisation d'un original.....	47
Numérisation d'un original vers un programme sur un ordinateur.....	47
Numérisation à partir d'un programme compatible TWAIN ou WIA.....	48
Numérisation à partir d'un programme compatible TWAIN.....	48
Numérisation à partir d'un programme compatible WIA.....	48
Modification d'un original numérisé.....	49
Modification d'une photo ou d'une image numérisée.....	49
Modification d'un document numérisé au moyen d'un logiciel de reconnaissance optique des caractères (OCR).....	49
Modification des paramètres de numérisation.....	50
Annulation d'une tâche de numérisation.....	50

6 Télécopie

Envoi d'une télécopie.....	51
Envoi d'une télécopie simple.....	52
Envoi d'une télécopie en mode manuel à partir d'un téléphone.....	52
Envoi de télécopies à l'aide de la numérotation supervisée.....	54
Envoi d'une télécopie depuis la mémoire.....	54
Programmation de l'envoi différé d'une télécopie.....	55
Envoi d'une télécopie à plusieurs destinataires.....	56
Envoi d'une télécopie à plusieurs destinataires à partir du panneau de commande	56
Envoi d'une télécopie à plusieurs destinataires à partir du logiciel HP Photosmart Studio (Mac OS).....	57
Envoi d'une télécopie couleur ou photo.....	58
Modifier la résolution de télécopie et les paramètres Plus clair/Plus foncé	58
Modification de la résolution de la télécopie.....	59
Modifier le paramètre Plus clair/Plus foncé	60
Définition de nouveaux paramètres par défaut.....	60
Envoi d'une télécopie en mode de correction d'erreurs.....	61
Réception d'une télécopie.....	61
Réception d'une télécopie en mode manuel.....	62
Réglage de la sauvegarde des télécopies reçues.....	62
Réimpression des télécopies reçues en mémoire.....	63
Invitation à recevoir une télécopie.....	64
Transfert de télécopies vers un autre numéro.....	65
Définition du format de papier pour les télécopies reçues.....	66
Définition de la réduction automatique pour les télécopies reçues.....	66
Blocage des numéros de télécopieurs indésirables.....	67
Définition du mode de télécopies indésirables.....	67
Ajout de numéros à la liste des télécopies indésirables.....	67
Suppression de numéros de la liste des télécopies indésirables.....	68
Modification des paramètres de télécopie.....	69
Configuration de l'en-tête de télécopie.....	69
Définition du mode de réponse.....	69
Définition du nombre de sonneries avant réponse.....	70
Modification du type de sonnerie pour la sonnerie distincte.....	70
Définition du mode de correction d'erreur.....	71
Sélection du type de numérotation.....	71
Définition des options de rappel.....	71
Définition de la vitesse de télécopie.....	72
Télécopie sur Internet.....	72
Test de la configuration du télécopieur.....	73
Impression de rapports.....	74
Impression de rapports de confirmation de télécopie.....	74
Impression de rapports d'erreur de télécopie.....	75
Impression et affichage du journal de télécopies.....	75
Annulation d'une télécopie.....	76

7 Configuration et gestion

Gestion du périphérique.....	77
Surveillance du périphérique.....	77
Gérer le périphérique.....	78

Utilisation des outils de gestion du périphérique.....	79
Boîte à outils (Windows).....	79
Ouvrez la Boîte à outils.....	79
Onglets de la Boîte à outils	80
HP Printer Utility (Mac OS).....	80
Ouvrez l'utilitaire de l'imprimante HP.....	80
Volets de HP Printer Utility.....	81
Configuration de la télécopie pour le périphérique.....	81
Configuration de la télécopie (systèmes téléphoniques en parallèle).....	81
Choix de la configuration du télécopieur appropriée pour la maison ou le bureau.....	82
Sélection de votre configuration de télécopie.....	84
Cas A : Ligne de télécopie distincte (aucun appel vocal reçu).....	86
Cas B : Configuration du périphérique avec DSL.....	86
Cas C : Configuration du périphérique avec un système téléphonique PBX ou une ligne RNIS.....	88
Cas D : Télécopieur avec service de sonnerie différenciée sur la même ligne.....	88
Cas E : Ligne voix/télécopie partagée.....	90
Cas F : Ligne voix/télécopie partagée avec une messagerie vocale.....	91
Cas G : Ligne de télécopie partagée avec un modem d'ordinateur (aucun appel vocal reçu).....	92
Cas H : Ligne voix/télécopie partagée avec un modem d'ordinateur.....	95
Cas I : Ligne voix/télécopie partagée avec un répondeur.....	99
Cas J : Ligne voix/télécopie partagée avec un modem et un répondeur.....	101
Cas K : Ligne voix/télécopie partagée avec un modem et une messagerie vocale.....	105
Configuration pour une télécopie de type série.....	107
Configuration du périphérique (Windows).....	107
Connexion directe.....	108
Installez le logiciel avant d'effectuer la connexion du périphérique (recommandé).....	108
Connectez le périphérique avant d'installer le logiciel.....	108
Définissez le partage du périphérique sur un réseau localement partagé.....	109
Configuration du périphérique (Mac OS).....	110
Installation du logiciel pour une connexion directe.....	110
Définissez le partage du périphérique sur un réseau localement partagé.....	110
Désinstallation et réinstallation du logiciel.....	111

8 Maintenance et dépannage

Utilisation des cartouches d'impression.....	115
Cartouches d'impression prises en charge.....	115
Manipulation des cartouches d'impression.....	116
Remplacement des cartouches d'impression.....	117
Alignement des cartouches d'impression.....	120
Nettoyage des cartouches d'impression.....	122
Nettoyage des contacts des cartouches d'impression.....	123
Nettoyage de la zone des buses d'encre.....	124
Stockage des cartouches d'impression.....	126

Nettoyage du périphérique.....	126
Nettoyage de la vitre.....	126
Nettoyage du ruban blanc.....	128
Nettoyage de l'extérieur.....	129
Conseils et ressources de dépannage.....	129
Résolution des problèmes d'impression.....	129
Le périphérique s'arrête de façon inattendue.....	130
Un message d'erreur apparaît sur l'écran du panneau de commande.....	130
Le périphérique ne répond pas (rien ne s'imprime).....	130
L'impression s'effectue très lentement.....	131
Impression d'une page vierge ou impression partielle.....	131
Quelque chose manque sur la page ou est incorrect.....	131
La disposition des graphiques ou du texte sur la page est incorrecte.....	132
Impression de mauvaise qualité et résultats inattendus.....	133
Mauvaise qualité d'impression.....	133
Impression de caractères incohérents.....	133
L'encre fait des traînées.....	134
L'impression des caractères du texte ou des éléments graphiques est incomplète.....	134
Les documents imprimés sont pâles ou leurs couleurs sont ternes.....	135
Les couleurs sont imprimées en noir et blanc.....	135
Les couleurs imprimées sont incorrectes.....	135
Les documents présentent des bavures de couleurs.....	135
Les couleurs ne sont pas alignées correctement.....	136
Des lignes ou des points ne figurent pas dans le texte ou l'image.....	136
Résolution des problèmes d'alimentation papier.....	136
Le support d'impression n'est pas pris en charge par l'imprimante ou le bac.....	136
Le support n'est pas prélevé dans le bac.....	136
Le support ne sort pas correctement.....	137
Les pages sortent de travers.....	137
L'imprimante prend plusieurs pages à la fois.....	137
Résolution des problèmes de copie.....	137
Aucune copie n'est sortie.....	138
Les copies sont vierges.....	138
Documents absents ou fades.....	138
La taille est réduite.....	139
La qualité de la copie est médiocre.....	139
Des défauts de copie sont visibles.....	139
Des messages d'erreur apparaissent.....	140
Résolution des problèmes de numérisation.....	140
Le scanner n'a rien fait.....	140
La numérisation est lente.....	141
Une partie du document n'a pas été numérisée ou il y manque du texte.....	141
Le texte ne peut pas être modifié.....	142
Des messages d'erreur apparaissent.....	142
La qualité de l'image numérisée est médiocre.....	143
Des défauts de numérisation sont visibles.....	144
Résolution des problèmes de télécopie.....	144
Le test de télécopie a échoué.....	145

Dépannage des problèmes d'installation.....	158
Suggestions pour l'installation du matériel.....	158
Suggestions pour l'installation du logiciel.....	159
Élimination de bourrages papier.....	160
Prévention des bourrages papier.....	161
A Consommables HP	
Commande en ligne de fournitures d'impression.....	163
Fournitures.....	163
Cartouches d'impression.....	163
Supports HP.....	163
B Assistance technique et garantie	
Déclaration de garantie limitée Hewlett-Packard.....	166
Assistance électronique.....	167
Assistance téléphonique HP.....	167
Avant d'appeler.....	167
Procédure d'assistance.....	167
Assistance téléphonique HP.....	168
Période d'assistance téléphonique.....	168
Numéros de l'assistance téléphonique.....	168
Contact de l'assistance téléphonique.....	169
Au-delà de la période d'assistance téléphonique.....	170
Options supplémentaires de garantie.....	170
HP Quick Exchange Service (Japan).....	171
Call HP Korea customer support.....	171
Conditionnement du périphérique avant expédition.....	172
Retirez les cartouches d'impression avant l'expédition.....	172
Retrait du cache du panneau de commande.....	173
Conditionnement du périphérique.....	174
C Caractéristiques du périphérique	
Spécifications physiques.....	177
Caractéristiques et fonctions du produit.....	177
Spécifications relatives à la mémoire.....	178
Configuration système requise.....	178
Caractéristiques d'impression.....	179
Spécifications relatives à la copie.....	179
Spécifications relatives à la fonction de télécopie.....	179
Spécifications relatives à la numérisation.....	180
Caractéristiques en matière d'environnement.....	180
Caractéristiques électriques.....	180
Spécifications des émissions acoustiques (niveaux sonores en fonction de la norme ISO 7779).....	180
D Informations sur la réglementation	
FCC statement.....	184
Notice to users in Korea.....	184
VCCI (Class B) compliance statement for users in Japan.....	184
Notice to users in Japan about the power cord.....	185
RoHS notices (China only).....	185
Noise emission statement for Germany.....	185

Sommaire

Notice to users of the U.S. telephone network: FCC requirements.....	186
Note à l'attention des utilisateurs du réseau téléphonique canadien/notice to users of the Canadian telephone network.....	186
Notice to users in the European Economic Area.....	188
Australia wired fax statement.....	188
Warning for Australia and New Zealand with phone handset.....	188
Numéro de modèle réglementaire.....	188
Declaration of conformity.....	189
Programme de gérance des produits en fonction de l'environnement.....	190
Utilisation du papier.....	190
Plastique	190
Fiches techniques de sécurité du matériel (MSDS).....	190
Programme de recyclage.....	190
Programme de reprise et de recyclage des consommables HP.....	190
Mise au rebut des appareils hors d'usage par les particuliers résidant au sein de l'Union européenne.....	191
Consommation d'énergie.....	192
Index	193

1 Démarrage

Ce manuel fournit des informations détaillées sur l'utilisation du périphérique et sur la résolution des éventuels problèmes.

- [Recherche d'autres ressources liées au produit](#)
- [Présentation des pièces du périphérique](#)

Recherche d'autres ressources liées au produit

Vous pouvez obtenir des informations sur ce produit et d'autres documents sur la résolution des problèmes, qui ne sont pas inclus dans ce guide, en consultant les ressources suivantes :

Ressource	Description	Emplacement
Poster d'installation	Fournit des informations illustrées sur l'installation.	Une version imprimée du document est fournie avec le périphérique.
Guide de mise en route du télécopieur	Fournit des instructions sur la configuration du périphérique, ainsi que des informations sur la garantie et les problèmes de sécurité.	Une version imprimée du document est fournie avec le périphérique.
Fichier Lisezmoi et notes de version	Proposent des informations de dernière minute et des conseils de dépannage.	Inclus sur le CD de démarrage.
Boîte à outils (Microsoft® Windows®)	Contient des outils permettant d'aligner le périphérique, imprimer une page de test, visualiser le niveau d'encre des cartouches d'impression et commander des consommables en ligne. Pour plus d'informations, reportez-vous à la section Boîte à outils (Windows) .	La boîte à outils est une option d'installation disponible généralement installée avec le logiciel du périphérique.
Utilitaire de l'imprimante HP (Mac OS) (Mac OS est pris en charge uniquement par l'appareil HP Officejet J3600)	Contient des outils permettant de configurer les paramètres d'impression, nettoyer les cartouches d'impression, visualiser le niveau d'encre des cartouches d'impression, commander des consommables en ligne et rechercher des informations d'assistance sur le Web. Pour plus d'informations, reportez-vous à la section HP Printer Utility (Mac OS) .	En général, HP Printer Utility est installé avec le logiciel du périphérique.

(suite)

Ressource	Description	Emplacement
Panneau de commande	Fournit des informations sur l'état, les erreurs et les avertissements liés aux diverses opérations d'utilisation.	Pour plus d'informations, reportez-vous à la section Boutons et voyants du panneau de commande .
Journaux et rapports	Fournissent des informations sur les événements qui se sont produits.	Pour plus d'informations, reportez-vous à la section Surveillance du périphérique .
Sites Web HP	Proposent les dernières informations en date sur le logiciel de l'imprimante, le produit et l'assistance.	www.hp.com/support www.hp.com
Assistance téléphonique HP	Fournit des informations permettant de contacter HP. Pendant la période de garantie, cette assistance est souvent gratuite.	Pour plus d'informations, reportez-vous à la section Assistance téléphonique HP .
Aide du logiciel de photo et d'imagerie HP	Fournit des informations sur l'utilisation du logiciel.	Pour plus d'informations, reportez-vous à la section Utilisation du logiciel de photo et d'imagerie HP .

Présentation des pièces du périphérique

- [Vue de face](#)
- [Zone d'approvisionnement pour l'impression](#)
- [Vue arrière](#)
- [Boutons et voyants du panneau de commande](#)
- [Informations de connexion](#)

Vue de face



1	Bac d'alimentation de document
2	Écran du panneau de commande
3	Guide-papier
4	Panneau de commande
5	Capot d'accès aux cartouches d'impression
6	Bac d'entrée
7	Rallonge du bac
8	Guide de largeur
9	Récepteur de documents
10	Rallonge du récepteur de documents
11	Combiné

Zone d'approvisionnement pour l'impression



1	Capot d'accès aux cartouches d'impression
2	Cartouches d'impression
Remarque L'appareil HP Officejet J3500 prend uniquement en charge une cartouche d'impression noire.	

Vue arrière

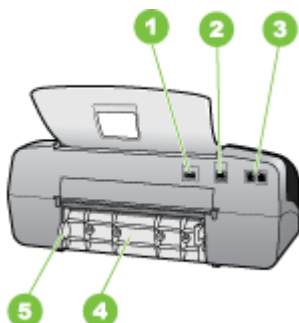

1	Connexion d'alimentation
2	Port USB arrière
3	Ports de télécopie (1-LINE et 2-EXT)
4	Porte arrière
5	Loquet d'accès à la porte arrière

Boutons et voyants du panneau de commande

Le schéma et le tableau associés suivants décrivent brièvement les fonctionnalités du panneau de commande.

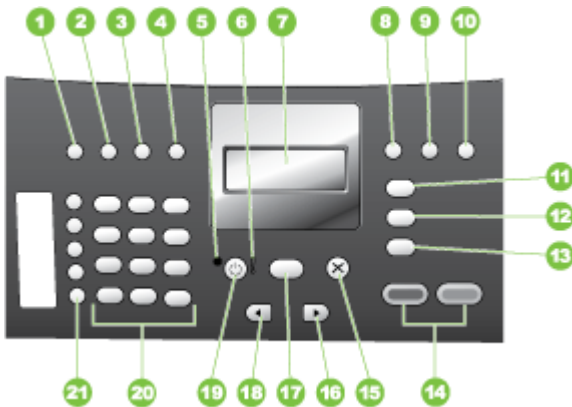

Numéro	Nom et description
1	Numérotation rapide : sélectionne un numéro de numérotation rapide.
2	BIS/Pause : permet de rappeler le dernier numéro composé ou d'insérer une pause de 3 secondes dans un numéro de télécopieur.
3	Plus clair/Plus foncé : permet d'augmenter ou réduire la luminosité des télécopies noir et blanc lors de l'envoi.
4	Résolution de la télécopie : règle la résolution des télécopies sortantes en noir et blanc.
5	Voyant Allumé : indique, lorsqu'il est allumé, que le périphérique est activé. Un voyant clignotant indique que le périphérique est en train d'exécuter une tâche.
6	Voyant Avertissement : indique, lorsqu'il clignote, qu'une erreur s'est produite et requiert votre attention.
7	Écran : permet d'afficher des menus et des messages.
8	Réponse automatique : permet de sélectionner les paramètres du mode de réponse. Suivant les paramètres, le périphérique répond automatiquement aux appels téléphonique entrants, vous demande de procéder à la réception de la télécopie manuellement ou "écoute" les tonalités de télécopie.
9	Flash : annule une télécopie et émet une tonalité. Permet également de répondre à un appel en attente.

(suite)

Numéro	Nom et description
10	Configuration : affiche le menu de configuration, qui permet de générer des rapports, de modifier les options de télécopie et d'autres paramètres de maintenance, ainsi que d'accéder au menu Aide . Appuyez sur  pour faire défiler les rubriques d'aide disponibles, puis appuyez sur OK pour sélectionner une rubrique. La rubrique d'aide sélectionnée s'ouvre sur l'écran de votre ordinateur.
11	Menu Télécopie : place le périphérique en mode télécopie et présente le menu Télécopie. Appuyez sur Menu Télécopie à plusieurs reprises pour parcourir les options du menu Télécopie.
12	Numérisation vers : place le périphérique en mode numérisation et présente le menu Numérisation vers permettant de sélectionner une destination pour les documents numérisés.
13	Menu Copie : place le périphérique en mode copie et présente le menu Copie. Appuyez sur Menu Copie à plusieurs reprises pour parcourir les options du menu Copie.
14	Démarrer, Noir : lance une copie, une numérisation ou une télécopie noir et blanc. Démarrer, Couleur : démarre un travail de copie, de numérisation ou de télécopie couleur (HP Officejet J3600 uniquement).
15	Annuler : arrête une tâche, quitte un menu ou annule des paramètres.
16	Flèche vers la droite : augmente les valeurs à l'écran.
17	OK : sélectionne un menu ou un paramètre à l'écran.
18	Flèche vers la gauche : diminue les valeurs à l'écran.
19	Alimentation : Permet de mettre l'appareil sous tension ou hors tension. Le voyant Allumé situé près du bouton Alimentation est allumé lorsque le périphérique est sous tension. Le voyant clignote lors de l'exécution d'une tâche. Lorsque le périphérique est hors tension, il continue de recevoir une alimentation minimale. Mettez le périphérique hors tension et débranchez le cordon d'alimentation pour couper entièrement l'alimentation électrique de l'appareil HP Tout-en-un.
20	Clavier : permet de saisir des numéros de télécopieur, des valeurs ou du texte.
21	Touches à fonction unique de numérotation rapide : permettent d'accéder aux dix premiers numéros de numérotation rapide. Appuyez une fois sur un bouton de numérotation rapide pour sélectionner un des numéros de numérotation rapide affichés dans la colonne de gauche. Appuyez une deuxième fois sur le même bouton de numérotation rapide pour sélectionner le numéro de numérotation rapide dans la colonne de droite.

Informations de connexion

Description	Nombre d'ordinateurs connectés recommandé pour des performances optimales	Fonctions logicielles prises en charge	Instructions de configuration
Connexion USB	Un ordinateur connecté au port USB 2.0 haute vitesse à l'arrière du périphérique avec un câble USB.	Toutes les fonctions sont prises en charge.	Reportez-vous au schéma de configuration pour obtenir des instructions détaillées.
Partage d'imprimante	Jusqu'à cinq ordinateurs. L'ordinateur hôte doit être maintenu sous tension en permanence, sinon les autres ordinateurs ne peuvent pas imprimer sur le périphérique.	Toutes les fonctions de l'ordinateur hôte sont prises en charge. Seule l'impression est prise en charge à partir des autres ordinateurs.	Pour Windows, suivez les instructions de la rubrique Définissez le partage du périphérique sur un réseau localement partagé . Pour Mac OS, suivez les instructions de la rubrique Définissez le partage du périphérique sur un réseau localement partagé .

2 Utilisation du périphérique

Cette section contient les rubriques suivantes :

- [Utilisation des menus du panneau de commande](#)
- [Types de messages du panneau de commande](#)
- [Modification des paramètres du périphérique](#)
- [Utilisation du Centre de solutions HP \(Windows\)](#)
- [Utilisation du logiciel de photo et d'imagerie HP](#)
- [Texte et symboles](#)
- [Chargement d'originaux](#)
- [Sélection des supports d'impression](#)
- [Chargement des supports](#)
- [Impression sur des supports spéciaux et à format personnalisé](#)
- [Configuration d'entrées de numérotation rapide](#)

Utilisation des menus du panneau de commande

Les sections suivantes décrivent brièvement les menus principaux qui apparaissent sur l'écran du panneau de commande. Pour afficher un menu, appuyez sur le bouton de la fonction souhaitée.

- **Menu Numérisation** : Présente une liste de destinations, par exemple : Logiciel de photo et d'imagerie HP.
- **Menu Télécopie** : Permet d'entrer un numéro de télécopieur ou un numéro de numérotation rapide, ou d'afficher le menu Télécopie. Les options du menu permettent notamment les opérations suivantes :
 - Modification de la résolution
 - Éclaircissement/assombrissement
 - Envoi de télécopies différées
 - Définition de nouvelles valeurs par défaut
- **Menu Copie** : Les options du menu permettent notamment les opérations suivantes :
 - Sélection du nombre de copies
 - Réduction/agrandissement
 - Sélection du type et du format du support

Types de messages du panneau de commande

Cette section contient les rubriques suivantes :

- [Messages d'état](#)
- [Messages d'avertissement](#)
- [Messages d'erreur](#)
- [Messages d'erreur critique](#)

Messages d'état

Les messages d'état indiquent l'état actuel du périphérique. Ils confirment un fonctionnement normal et ne nécessitent aucune intervention particulière. Ils varient selon l'état du périphérique. Lorsque le périphérique est prêt, n'est pas occupé et ne présente aucun message d'avertissement en suspens, le message d'état **PRET** apparaît si le périphérique est sous tension.

Messages d'avertissement

Les messages d'avertissement signalent des événements nécessitant une intervention, mais n'empêchent pas le périphérique de fonctionner. Exemple de message d'avertissement : niveau d'encre bas. Ces messages apparaissent jusqu'à ce que vous corrigiez l'incident correspondant.

Messages d'erreur

Les messages d'erreur indiquent qu'une action doit être effectuée, par exemple l'ajout d'un support ou l'élimination d'un bourrage. Ces messages sont généralement accompagnés d'un clignotement de voyant rouge. Prenez la mesure appropriée pour relancer l'impression.

Si le message d'erreur comporte un code d'erreur, appuyez sur l'interrupteur marche/arrêt pour mettre le périphérique hors tension, puis remettez-le sous tension. Dans la plupart des cas, cette opération résout le problème. Si ce message persiste, le périphérique requiert une opération de maintenance. Pour de plus amples renseignements, voir [Assistance technique et garantie](#).

Messages d'erreur critique

Les messages d'erreur critique signalent une défaillance du périphérique. Certains de ces messages peuvent être supprimés en appuyant sur l'interrupteur marche/arrêt afin de mettre le périphérique hors tension, puis en remettant celui-ci sous tension. Si l'erreur critique persiste, une intervention de maintenance est requise. Pour plus d'informations, reportez-vous à la section [Assistance technique et garantie](#).

Modification des paramètres du périphérique

Vous pouvez modifier les paramètres du périphérique à ces endroits :

- Dans le panneau de commande.
- A partir du Centre de solutions HP (Windows) ou du Gestionnaire de périphériques HP (Mac OS). Pour plus d'informations, voir [Utilisation du logiciel de photo et d'imagerie HP](#).

 **Remarque** Lorsque vous configurez des paramètres dans le Centre de solutions HP ou dans le Gestionnaire de périphériques HP, vous ne pouvez pas voir les paramètres que vous avez configurés dans le panneau de commande (par exemple les paramètres de numérisation).

Pour modifier les paramètres à partir du panneau de commande

1. Sur le panneau de commande, appuyez sur le bouton de menu de la fonction utilisée (par exemple, Menu Copie).
2. Pour atteindre l'option à modifier, utilisez l'une des méthodes suivantes :
 - Appuyez sur un bouton du panneau de commande, puis utilisez les touches fléchées gauche ou droite pour régler la valeur.
 - Sélectionnez l'option du menu sur l'écran du panneau de commande.
3. Sélectionnez la valeur désirée, puis appuyez sur **OK**.

Pour modifier les paramètres à partir du Centre de solutions HP (Windows)

- ▲ Reportez-vous à la section [Utilisation du logiciel de photo et d'imagerie HP](#).

Pour changer des paramètres dans le logiciel de photo et d'imagerie HP (Mac OS)

1. Cliquez sur **Gestionnaire de périphériques HP** dans le Dock.
2. Sélectionnez le périphérique dans le menu déroulant **Périphériques**.
3. Dans le menu **Informations et paramètres**, cliquez sur un élément à modifier.

 **Remarque** Mac OS est pris en charge uniquement par l'appareil HP Officejet J3600.

Utilisation du Centre de solutions HP (Windows)

Sur un ordinateur Windows, le Centre de solutions HP constitue le point d'entrée du Logiciel HP Photosmart. Utilisez le Centre de solutions HP pour changer les paramètres d'impression, démarrer l'assistant d'installation du télécopieur, commander des fournitures et accéder à l'aide en ligne.

Les fonctions disponibles dans le Centre de solutions HP varient selon les périphériques installés. Le Centre de solutions HP est personnalisé afin d'afficher les icônes associées au périphérique sélectionné. Si celui-ci ne dispose pas d'une fonction particulière, l'icône de cette fonction ne figure pas dans le Centre de solutions HP.

Si aucune icône n'est visible dans le Centre de solutions HP installé sur votre ordinateur, il se peut qu'une erreur se soit produite pendant l'installation du logiciel. Pour y remédier, utilisez le Panneau de configuration Windows pour désinstaller complètement le Logiciel HP Photosmart, puis réinstallez le logiciel. Pour plus d'informations, consultez l'aide en ligne fournie avec le périphérique.

Pour obtenir des informations sur Centre de solutions HP, consultez la section [Utilisation du logiciel de photo et d'imagerie HP](#).

Utilisation du logiciel de photo et d'imagerie HP

Vous pouvez utiliser le logiciel de photo et d'imagerie HP pour accéder à de nombreuses fonctions non disponibles dans le panneau de commande.

Le logiciel est installé sur votre ordinateur pendant l'installation. Pour plus d'informations, reportez-vous à la documentation de configuration fournie avec le périphérique.

L'accès au logiciel de photo et d'imagerie HP est différent selon le système d'exploitation utilisé. Par exemple, sur un ordinateur sous Windows, le point d'entrée du logiciel de photo et d'imagerie HP est la fenêtre du logiciel HP Photosmart. Sur un ordinateur Macintosh, le point d'entrée du logiciel de photo et d'imagerie HP est la fenêtre Studio

HP Photosmart . Quel que soit le système, le point d'entrée sert d'aire de lancement pour les services et le logiciel de photo et d'imagerie HP.

Pour ouvrir le Logiciel HP Photosmart sur un ordinateur Windows

1. Procédez de l'une des manières suivantes :
 - Sur le bureau de Windows, double-cliquez sur l'icône du logiciel HP Photosmart.
 - Dans la barre d'état système située à droite de la barre des tâches Windows, cliquez deux fois sur l'icône **HP Digital Imaging Monitor**.
 - Dans la barre des tâches, cliquez sur **Démarrer**, placez le curseur sur **Programmes** ou **Tous les programmes**, sélectionnez **HP**, puis cliquez sur Logiciel HP Photosmart.
2. Si plusieurs périphériques HP sont installés, sélectionnez l'onglet correspondant au nom de votre produit.

 **Remarque** Sur un ordinateur sous Windows, les fonctionnalités disponibles dans le logiciel HP Photosmart dépendent des périphériques installés. Le logiciel est personnalisé afin d'afficher les icônes associées au périphérique sélectionné. Si celui-ci ne dispose pas d'une fonction particulière, l'icône de cette fonction ne figure pas dans le logiciel.

 **Conseil** Si aucune icône n'est visible dans le logiciel HP Photosmart installé sur votre ordinateur, il se peut qu'une erreur se soit produite pendant l'installation du logiciel. Pour y remédier, utilisez le Panneau de configuration Windows pour désinstaller complètement le logiciel Logiciel HP Photosmart, puis réinstallez-le.

Pour ouvrir le logiciel Studio HP Photosmart sur un ordinateur Macintosh

1. Cliquez sur l'icône Studio HP Photosmart sur le Dock.
La fenêtre Studio HP Photosmart apparaît.

 **Remarque** Mac OS est pris en charge uniquement par l'appareil HP Officejet J3600.

2. Dans la barre des tâches Studio HP Photosmart, cliquez sur **Périphériques**.
La fenêtre Gestionnaire de périphériques HP apparaît.
3. Sélectionnez le périphérique dans le menu déroulant **Périphérique**.
Vous pouvez numériser, envoyer des télécopies, importer des documents et exécuter des procédures de maintenance telles que la vérification des niveaux d'encre des cartouches d'encre.

 **Remarque** Sur un ordinateur Macintosh, les fonctions disponibles avec le logiciel Studio HP Photosmart varient en fonction du périphérique sélectionné.

 **Conseil** Une fois le logiciel Studio HP Photosmart ouvert, vous pouvez accéder aux raccourcis du menu du Dock en sélectionnant l'icône Studio HP Photosmart et en maintenant le bouton de la souris sur cette dernière dans le Dock.

Texte et symboles

Vous pouvez utiliser le clavier numérique du panneau de commande pour saisir du texte et des symboles.

Vous pouvez aussi entrer des symboles à partir du clavier numérique lorsque vous composez un numéro de téléphone ou de télécopie. Lorsque le périphérique compose le numéro, les symboles sont interprétés et traités en conséquence. Par exemple, si vous entrez un tiret dans le numéro de télécopie, le périphérique observe une pause avant de composer le reste du numéro. Une pause peut être utile si vous devez accéder à une ligne externe avant de composer le numéro du télécopieur.

 **Remarque** Pour saisir un symbole dans un numéro de télécopie (par exemple, un tiret), vous devez utiliser le clavier numérique.

Saisie de numéros et de texte sur le clavier du panneau de commande

Vous pouvez également saisir du texte et des symboles en utilisant le clavier du panneau de commandes.

Après avoir saisi le texte, appuyez sur **OK** pour enregistrer votre entrée.

Pour saisir du texte

1. Appuyez sur les touches numérotées du clavier correspondant aux lettres à introduire. Par exemple, les lettres a, b et c correspondent au chiffre 2, comme indiqué sur le bouton représenté ci-dessous.



 **Conseil** Appuyez plusieurs fois sur un bouton pour afficher les caractères disponibles. Selon vos paramètres de langue et de pays/région, d'autres caractères peuvent être disponibles outre ceux présents sur le clavier numérique.

2. Lorsque la lettre appropriée apparaît, attendez que le curseur progresse automatiquement vers la droite ou appuyez sur la touche de direction de droite. Appuyez sur la touche correspondant à la lettre suivante du nom. Tapez sur la touche autant de fois que nécessaire pour obtenir le caractère souhaité. La première lettre d'un mot est automatiquement mise en majuscule.

Pour saisir un espace, une pause ou un symbole

- Pour insérer un espace, appuyez sur **Espace**.
- Pour entrer une pause, appuyez sur **BIS/Pause**. Un tiret s'affiche dans le numéro.
- Pour insérer un symbole tel que @, appuyez à plusieurs reprises sur le bouton **Symboles** pour faire défiler la liste des symboles disponibles : astérisque (*), tiret (-), esperluette (&), point (.), barre oblique (/), parenthèses (), apostrophe ('), égal (=), dièse (#), arobase (@), tiret bas (_), plus (+), point d'exclamation (!), point-virgule (;), point d'interrogation (?), virgule (,), deux points (:), pourcentage (%) et approximation (~).

Pour supprimer une lettre, un chiffre ou un symbole

- ▲ Si vous faites une erreur, appuyez sur la touche de direction de gauche pour l'effacer et saisissez l'entrée appropriée.

Symboles disponibles pour la composition de numéros de télécopieur

Pour entrer un symbole tel que *, appuyez plusieurs fois sur le bouton **Symboles** pour faire défiler la liste des symboles. Le tableau suivant répertorie les symboles que vous pouvez utiliser dans les numéros de télécopieur ou de téléphone, ainsi que les informations d'en-tête et de numérotation rapide.

Symboles disponibles	Description	Disponible pour la saisie des éléments suivants
*	Affiche un astérisque si nécessaire lors de la composition du numéro.	En-tête de télécopie, noms de numérotation rapide, numéros de numérotation rapides, numéros de téléphone ou de télécopieur et numérotation supervisée
-	Pendant la numérotation automatique, le périphérique insère une pause dans la séquence composée.	Nom d'en-tête de télécopie, numéro d'en-tête de télécopie, noms et numéros de numérotation rapide et numéros de téléphone ou de télécopieur
()	Affiche une parenthèse (gauche ou droite) pour séparer des chiffres, par exemple des préfixes, afin d'en faciliter la lecture. Ces symboles n'ont aucun effet sur la numérotation.	Nom d'en-tête de télécopie, numéro d'en-tête de télécopie, noms et numéros de numérotation rapide et numéros de téléphone ou de télécopieur
W	Pendant la numérotation automatique, W indique que le périphérique doit attendre la tonalité avant de poursuivre la numérotation.	Numéros de numérotation rapide et numéros de télécopieur et de téléphone
R	Pendant la numérotation automatique, la fonction R correspond au bouton Flash de votre téléphone.	Numéros de numérotation rapide et numéros de télécopieur et de téléphone
+	Affiche un symbole plus. Ce symbole n'affecte pas la composition du numéro.	Nom d'en-tête de télécopie, numéro d'en-tête de télécopie, noms et numéros de numérotation rapide et numéros de téléphone ou de télécopieur

Chargement d'originaux

Vous pouvez charger un original pour une tâche de copie, de télécopie ou de numérisation dans le bac d'alimentation automatique. Les originaux qui sont chargés dans le bac d'alimentation automatique sont automatiquement introduits dans le périphérique.

 **Attention** Dans les zones à forte humidité et température élevée, évitez de placer les originaux des photos dans le bac d'alimentation automatique. Un bourrage pourrait se produire et endommager vos photos.

 **Conseil** Pour éviter de rayer vos originaux ou tout autre sorte de dommage, placez votre photo dans une chemise transparente avant le chargement.

Chargement d'un original dans le bac d'alimentation automatique (BAA)

Vous pouvez copier, numériser ou télécopier un document d'une ou plusieurs pages de format A4, Letter ou Legal en le plaçant dans le bac d'alimentation automatique.

Le bac d'alimentation peut contenir un maximum de 20 feuilles de papier au format Letter/A4, ou 15 feuilles de papier au format Legal.

Pour charger un original dans le bac d'alimentation

1. Chargez votre original, face imprimée orientée vers le bas, dans le bac d'alimentation. Placez les pages de façon à ce que le bord supérieur du document soit introduit en premier. Faites glisser le papier dans le bac d'alimentation automatique jusqu'à ce que retentisse un signal sonore ou qu'apparaisse un message sur l'écran indiquant que le périphérique a détecté les pages que vous avez chargées.

 **Conseil** Pour une aide supplémentaire au chargement des originaux dans le bac d'alimentation automatique, reportez-vous au schéma gravé dans le bac d'alimentation des documents.



2. Faites glisser les guides de largeur jusqu'à ce qu'ils touchent les bords gauche et droit du support.

Sélection des supports d'impression

Le périphérique est conçu pour fonctionner correctement avec la plupart des types de supports courants. Il est recommandé de faire des essais avec toute une gamme de supports avant d'en acheter en grandes quantités. Utilisez des supports HP pour obtenir une qualité d'impression optimale. Visitez le site Web HP à l'adresse www.hp.com pour obtenir plus d'informations sur les supports HP.

Astuces pour la sélection et l'utilisation des supports d'impression

Pour obtenir les meilleurs résultats, veuillez suivre les conseils ci-après :

- Utilisez toujours des supports conformes aux caractéristiques du périphérique. Pour plus d'informations, reportez-vous à la section [Spécifications des supports pris en charge](#).
- Ne chargez qu'un seul type de support à la fois dans un bac.
- Chargez la face à imprimer vers le bas, en l'alignant sur les bords droit et arrière du bac. Pour de plus amples renseignements, voir [Chargement des supports](#).

- Ne surchargez pas le bac. Pour de plus amples renseignements, voir [Spécifications des supports pris en charge](#).
- Pour éviter les bourrages, une impression de mauvaise qualité et d'autres problèmes d'imprimante, évitez d'utiliser les supports suivants :
 - Formulaires en plusieurs parties
 - Supports endommagés, ondulés ou froissés
 - Supports présentant des perforations ou des découpes
 - Supports à gros grains ou gaufrés ou qui n'absorbent pas bien l'encre
 - Supports trop fins ou qui se déforment facilement

Cartes et enveloppes

- Évitez les enveloppes très lisses, les enveloppes auto-adhésives, à agrafe ou à fenêtre. Évitez également d'utiliser des cartes et enveloppes présentant des bords épais, irréguliers ou déformés, ou des zones froissées ou endommagées.
- Utilisez des enveloppes bien construites et assurez-vous que les plis sont bien aplatis.
- Chargez les enveloppes le rabat orienté vers le haut.

Support photo

- Utilisez le mode **Supérieur** pour imprimer des photographies. Veuillez noter que, si vous choisissez ce mode, l'impression peut être plus longue et demander plus de mémoire à votre ordinateur.
- Retirez chaque feuille dès la fin de l'impression et laissez sécher. La superposition de supports humides peut provoquer un maculage.

Transparents

- Insérez les transparents en plaçant la face rugueuse vers le bas et la bande adhésive vers l'arrière du périphérique.
- Utilisez le mode **Normale** pour imprimer des transparents. Ce mode demande un temps de séchage plus long et permet de s'assurer que l'encre est tout à fait sèche avant d'envoyer la page suivante dans le bac de sortie.
- Retirez chaque feuille dès la fin de l'impression et laissez sécher. La superposition de supports humides peut provoquer un maculage.

Supports personnalisés

- Utilisez uniquement des supports personnalisés pris en charge par le périphérique.
- Si votre application prend en charge des supports personnalisés, réglez d'abord le format du support dans l'application avant d'imprimer le document. Si ce n'est pas possible, réglez le format dans le pilote d'impression. Vous devrez peut-être modifier le format des documents existants pour pouvoir les imprimer correctement sur des supports personnalisés.

Spécifications des supports pris en charge

Reportez-vous aux tableaux suivants pour déterminer le support approprié à utiliser avec votre périphérique et les fonctionnalités compatibles avec votre support.

- [Formats pris en charge](#)
- [Types et grammages des supports pris en charge](#)

Formats pris en charge

 **Remarque** L'appareil HP Officejet J3600 prend en charge tous les supports répertoriés dans le tableau ci-dessous. L'appareil HP Officejet J3500 prend uniquement en charge les supports papier.

Saisissez	Format
Papier	A4 : 210 x 297 mm Légal : 216 x 356 mm B5–JIS : 182 x 257 mm
Enveloppes	U.S. #10 : 105 x 241 mm A2 : 111 x 146 mm DL : 110 x 220 mm C6 : 114 x 162 mm
Films transparents	Lettre : 216 x 279 mm A4 : 210 x 297 mm
Papier photo Premium	10 x 15 cm Lettre : 216 x 280 mm A4 : 210 x 297 mm
Cartes	Fiche Bristol : 127 x 203 mm A4 : 210 x 297 mm
Étiquettes	Lettre : 216 x 279 mm A4 : 105 x 149 mm
Personnalisé	102 x 152 mm jusqu'à 216 x 356 mm

Types et grammages des supports pris en charge

 **Remarque** L'appareil HP Officejet J3600 prend en charge tous les supports répertoriés dans le tableau ci-dessous. L'appareil HP Officejet J3500 prend uniquement en charge les supports papier ordinaires et au format Legal.

Saisissez	Grammage	Bac d'entrée*	Bac de sortie**	Bac d'alimentation des documents
Papier ordinaire	60 à 90 g/m ² (16 à 24 lb)	Jusqu'à 100	Jusqu'à 20	Jusqu'à 20

(suite)

Saisissez	Grammage	Bac d'entrée*	Bac de sortie**	Bac d'alimentation des documents
		(papier de 16 lb.)	(papier 16 lb.)	
Papier Légal	75 à 90 g/m ² (20 à 24 lb)	Jusqu'à 100 (papier de 16 lb.)	Jusqu'à 20 (papier de 16 lb.)	Jusqu'à 15
Cartes	Fiches Bristol jusqu'à 200 g/m ²	20	10	S/O
Enveloppes	75 à 90 g/m ² (20 à 24 lb)	10	10	S/O
Films transparents	S/O	25	Jusqu'à 10	S/O
Étiquettes	S/O	Jusqu'à 20	Jusqu'à 10	S/O
Papier photo 102 x 152 mm (4 x 6 pouces)	Jusqu'à 280 g/m ² (75 lb.)	30	20	S/O
Papier photo 216 x 280 mm (8,5 x 11 pouces)	S/O	40	20	S/O

* Capacité maximale. La capacité maximale du bac d'entrée est de 10 mm.

** La capacité du bac de sortie est affectée par le type de papier et la quantité d'encre utilisée. HP recommande de vider régulièrement le bac de sortie.

Réglage des marges minimales

 **Remarque** L'appareil HP Officejet J3500 ne prend pas en charge les enveloppes et les cartes.

	Haut (bord supérieur)	Bas (bord inférieur)	Marges de gauche et de droite
U.S. (Lettre, Légal, Exécutif)	1,5 mm	12,7 mm	6,4 mm
ISO (A4, A5) et JIS (B5)	1,8 mm	12,7 mm	3,2 mm
Enveloppes	3,2 mm	3,2 mm	1,0 mm
Cartes	1,0 mm	12,7 mm	3,2 mm

Chargement des supports

Cette rubrique décrit la procédure de chargement des différents formats et types de papier dans votre périphérique pour vos copies, impressions ou télécopies.

💡 **Conseil** Pour éviter que le papier ne se froisse, n'ondule, ne se chiffonne ou ne se plie, stockez-le bien à plat dans un sachet étanche. Si le papier n'est pas stocké correctement, des changements extrêmes de température et d'humidité risquent de le déformer et de poser des problèmes dans l'appareil.

Cette section contient les rubriques suivantes :

- [Chargement du papier au format standard](#)
- [Chargement de papier photo au format 10 x 15 cm \(4 x 6 pouces\)](#)
- [Chargement de fiches Bristol](#)
- [Chargement d'enveloppes](#)
- [Chargement d'autres types de papier](#)

Chargement du papier au format standard

Vous pouvez charger de nombreux types de papier au format Lettre, A4 ou Légal dans le bac d'alimentation de l'appareil.

Pour charger du papier au format standard

1. Faites glisser le guide de largeur jusqu'à sa position extrême.



2. Ouvrez la rallonge du bac en la tirant vers vous.



📌 **Remarque** Si vous utilisez du papier au format Légal, laissez l'extension du bac fermée.

3. Taquez la pile de papier sur une surface plane pour aligner les bords des feuilles, puis procédez aux vérifications suivantes :
 - Vérifiez que le papier n'est pas froissé ou ondulé, qu'il n'est pas couvert de poussière et que les bords ne sont pas cornés.
 - Vérifiez que toutes les feuilles sont du même format et du même type.
4. Insérez la pile de papier dans le bac d'alimentation dans le sens de la longueur et face à imprimer vers le bas. Faites-la glisser jusqu'à ce qu'elle soit calée.



△ **Attention** Assurez-vous que le périphérique est inactif et silencieux quand vous chargez du papier dans le bac d'alimentation. Si le périphérique est en cours d'entretien des cartouches d'impression ou s'il effectue une autre tâche, le dispositif d'arrêt de papier à l'intérieur du périphérique risque de ne pas être en place. Vous risquez d'enfoncer le papier trop profondément et le périphérique éjecterait des pages vierges

💡 **Conseil** Si vous utilisez du papier à en-tête, insérez le haut de la page en premier, face à imprimer vers le bas. Pour plus d'informations sur le chargement de papier de format standard et de papier à en-tête, reportez-vous au diagramme gravé au fond du bac d'alimentation.

5. Faites glisser le guide de largeur de façon à ce qu'il touche le bord du papier. Ne surchargez pas le bac d'alimentation ; assurez-vous que la pile de papier tient dans le bac d'alimentation et ne dépasse pas le haut du guide de largeur.



Chargement de papier photo au format 10 x 15 cm (4 x 6 pouces)

(HP Officejet J3600 uniquement)

Vous pouvez charger du papier photo 10 x 15 cm dans le bac d'alimentation du périphérique. Pour de meilleurs résultats, utilisez du papier photo HP Premium Plus ou HP Premium de format 10 x 15 cm.

💡 **Conseil** Pour éviter que le papier ne se froisse, n'ondule, ne se chiffonne ou ne se plie, stockez-le bien à plat dans un sachet étanche. Si le papier n'est pas stocké correctement, des changements extrêmes de température et d'humidité risquent de le déformer et de poser des problèmes dans l'appareil.

Pour de meilleurs résultats, réglez le type et le format de papier avant de copier ou d'imprimer.

Pour charger du papier photo 10 x 15 cm avec languette dans le bac d'alimentation

1. Retirez tout le papier du bac d'alimentation.
2. Insérez la pile de papier photo à l'extrême droite du bac d'alimentation, le bord court vers l'avant et la face à imprimer vers le bas. Faites-la glisser jusqu'à ce qu'elle soit calée.

Chargez le papier photo de telle sorte que les languettes se trouvent de votre côté.

💡 **Conseil** Pour plus d'informations sur le chargement de papier photo de petit format, reportez-vous aux guides gravés à la base du bac d'alimentation pour le chargement de papier photo.

3. Faites glisser le guide de largeur vers l'intérieur jusqu'à ce qu'il soit calé contre la pile de papier photo.

Ne surchargez pas le bac d'alimentation ; assurez-vous que la pile de papier tient dans le bac d'alimentation et ne dépasse pas le haut du guide de largeur.



Chargement de fiches Bristol

(HP Officejet J3600 uniquement)

Vous pouvez charger des fiches Bristol dans le bac d'alimentation du périphérique, pour imprimer des notes, des recettes ou tout autre type de texte.

Pour de meilleurs résultats, réglez le type et le format de papier avant de copier ou d'imprimer.

Pour charger des fiches Bristol dans le bac d'alimentation

1. Retirez tout le papier du bac d'alimentation.
2. Insérez la pile de cartes, face à imprimer vers le bas, à l'extrême droite du bac d'alimentation. Faites-la glisser jusqu'à ce qu'elle soit calée.
3. Faites glisser le guide de largeur vers l'intérieur jusqu'à ce qu'il soit calé contre la pile de cartes.

Ne surchargez pas le bac d'alimentation ; assurez-vous que la pile de cartes tient dans le bac d'alimentation et ne dépasse pas le haut du guide de réglage de largeur.



Chargement d'enveloppes

(HP Officejet J3600 uniquement)

Vous pouvez charger une ou plusieurs enveloppes dans le bac d'alimentation du périphérique. N'utilisez pas d'enveloppes brillantes ou avec des motifs en relief ni d'enveloppes à fermoir ou à fenêtre.

 **Remarque** Reportez-vous aux fichiers d'aide de votre logiciel de traitement de texte pour obtenir des détails sur la mise en forme du texte à imprimer sur des enveloppes. Pour des résultats optimaux, utilisez des étiquettes pour indiquer l'adresse de l'expéditeur.

Pour charger des enveloppes

1. Retirez tout le papier du bac d'alimentation.
2. Insérez une ou plusieurs enveloppes contre le côté droit du bac d'alimentation avec le rabat déployé vers la gauche. Faites glisser la pile d'enveloppes jusqu'à ce qu'elle soit calée.

 **Conseil** Pour plus d'informations sur le positionnement des enveloppes, reportez-vous au diagramme gravé au fond du bac d'alimentation.

3. Faites glisser le guide de largeur vers l'intérieur jusqu'à ce qu'il soit calé contre la pile d'enveloppes.

Ne remplissez pas trop le bac d'alimentation. Assurez-vous que la pile d'enveloppes tient dans le bac d'alimentation et ne dépasse pas le haut du guide de largeur.



Chargement d'autres types de papier

(HP Officejet J3600 uniquement)

Les papiers suivants nécessitent une attention particulière pour être chargés correctement.

 **Remarque** Les types et formats de papier ne sont pas tous disponibles pour toutes les fonctions du périphérique. Certains types et formats de papier peuvent uniquement être utilisés lorsque vous lancez une tâche d'impression depuis la boîte de dialogue **Impression** d'une application ou lorsque vous effectuez une copie. Ils ne sont pas disponibles pour la copie ou la télécopie. Les papiers uniquement disponibles pour des impressions lancées depuis une application sont indiqués comme tels.

Film transparent jet d'encre HP Premium et Film transparent jet d'encre HP Premium Plus

- ▲ Placez le film de sorte que la bande blanche (avec les flèches et le logo HP) soit orientée vers le haut et introduite en premier dans le bac d'alimentation.

 **Remarque** Le périphérique ne détecte pas automatiquement le format ni le type de papier. Pour obtenir des résultats optimaux, définissez le film transparent en tant que type de papier avant de démarrer l'impression ou la copie.

Support pour transfert sur tissu HP (pour tissus couleur)

1. Aplanissez complètement la feuille de transfert avant de l'utiliser. Ne chargez pas de feuilles froissées.

 **Conseil** Pour éviter que les feuilles de transfert ne se froissent, conservez-les dans leur emballage d'origine jusqu'à leur utilisation.

2. Trouvez la rayure bleue sur le côté non imprimable du support pour transfert et insérez une feuille à la fois dans le bac d'alimentation, rayure bleue vers le haut.

Cartes de vœux HP, papier photo pour carte de vœux HP ou cartes de vœux à texture feutrée HP (pour impression uniquement)

- ▲ Insérez une petite pile de papier pour carte de vœux HP dans le bac d'alimentation, face à imprimer vers le bas. Faites-la glisser jusqu'à ce qu'elle soit calée.

 **Conseil** Assurez-vous que la zone sur laquelle vous désirez imprimer est insérée en premier, côté impression vers le bas, dans le bac d'entrée.

Étiquettes HP Inkjet (pour impression uniquement)

1. Utilisez toujours des planches d'étiquettes au format Lettre ou A4 destinées aux appareils à jet d'encre HP (comme les étiquettes HP pour imprimantes à jet d'encre) et assurez-vous que les étiquettes n'ont pas plus de deux ans. Les étiquettes sur des planches plus anciennes peuvent se détacher lorsque le papier est entraîné dans le périphérique, ce qui peut créer des bourrages papier.
2. Aérez la pile de planches d'étiquettes pour séparer les feuilles qui pourraient être collées ensemble.
3. Dans le bac d'alimentation, placez une pile de planches d'étiquettes sur du papier ordinaire au format standard, étiquettes vers le bas. N'insérez pas les planches d'étiquettes une par une.

Pour de meilleurs résultats, réglez le type et le format de papier avant de copier ou d'imprimer.

Rubriques associées

[Astuces pour la sélection et l'utilisation des supports d'impression](#)

Impression sur des supports spéciaux et à format personnalisé

(HP Officejet J3600 uniquement)

- [Pour imprimer sur des supports spéciaux ou au format personnalisé \(Windows\)](#)
- [Impression sur des supports spéciaux ou au format personnalisé \(Mac OS\)](#)

Pour imprimer sur des supports spéciaux ou au format personnalisé (Windows)

Pour imprimer sur des supports spéciaux ou à format personnalisé

1. Chargez le support approprié. Pour plus d'informations, reportez-vous à la section [Chargement des supports](#).
2. Ouvrez un document, cliquez sur le menu **Fichier**, puis sur **Imprimer** et enfin sur **Mise en page**, **Propriétés** ou **Préférences**.
3. Cliquez sur l'onglet **Papier/Caractéristiques**.
4. Sélectionnez le format de support dans la liste déroulante **Format**.

Pour définir un format de support personnalisé :

- a. Cliquez sur le bouton **Personnalisé**.
- b. Attribuez un nom au nouveau format personnalisé.
- c. Tapez les dimensions dans les zones **Largeur** et **Hauteur**, puis cliquez sur **Enregistrer**.
- d. Cliquez deux fois sur **OK** pour fermer la boîte de dialogue des propriétés ou des préférences. Ouvrez de nouveau la boîte de dialogue.
- e. Sélectionnez le nouveau format spécial.
5. Pour sélectionner le type de support :
 - a. Sélectionnez **Plus** dans la liste déroulante **Type**.
 - b. Choisissez le type de support souhaité, puis cliquez sur **OK**.
6. Procédez à d'autres éventuelles modifications, puis cliquez sur **OK**.
7. Imprimez le document.

Impression sur des supports spéciaux ou au format personnalisé (Mac OS)

Pour imprimer sur des supports spéciaux ou à format personnalisé

1. Chargez le support approprié. Pour plus d'informations, reportez-vous à la section [Chargement des supports](#).
2. Dans le menu **Fichier**, cliquez sur **Mise en page**.
3. Sélectionnez le format du support.
4. Pour définir un format de support personnalisé :
 - a. Cliquez sur **Gérer les formats personnalisés** dans le menu déroulant **Format papier**.
 - b. Cliquez sur **Nouveau**, puis entrez un nom pour le format dans la zone **Nom du format**.
 - c. Le cas échéant, tapez les dimensions dans les zones **Largeur** et **Hauteur**, puis définissez les marges.
 - d. Cliquez sur **Terminé** ou **OK**, puis sur **Enregistrer**.
5. Ouvrez le menu **Fichier**, puis cliquez sur **Mise en page** et sélectionnez le nouveau format personnalisé.
6. Cliquez sur **OK**.
7. Dans le menu **Fichier**, cliquez sur **Imprimer**.
8. Ouvrez le panneau **Gestion du papier**.

9. Sous **Format du papier de destination**, cliquez sur l'onglet **Ajuster au format du papier**, puis sélectionnez le format de papier personnalisé.
10. Procédez aux autres modifications souhaitées, puis cliquez sur **OK** ou **Imprimer**.

Configuration d'entrées de numérotation rapide

Vous pouvez configurer des numéros de télécopieur fréquemment utilisés en tant qu'entrées de numérotation rapide. Ceci vous permet de composer rapidement ces numéros à partir du panneau de commande. Les cinq premières entrées de chaque destination sont associées aux cinq boutons de numérotation rapide sur le panneau de commande.

Configuration de numéros de télécopieur en tant qu'entrées ou groupes de numérotation rapide

Vous pouvez enregistrer des numéros de télécopieur ou des groupes de numéros de télécopieur comme entrées de numérotation rapide. Les entrées de numérotation rapide 1 à 5 sont associées aux cinq boutons de numérotation rapide correspondants du panneau de commande.

Pour plus d'informations sur l'impression d'une liste d'entrées de numérotation rapide définies, consultez [Impression ou affichage d'une liste d'entrées de numérotation rapide](#).

Configuration d'entrées de numérotation rapide

- **Logiciel HP Photosmart (Windows)** : Ouvrez le Logiciel HP Photosmart et suivez les instructions de l'aide en ligne.
- **Gestionnaire de périphériques HP (Mac OS)** : Lancez le **Gestionnaire de périphériques HP**, cliquez sur **Informations et paramètres**, puis sélectionnez **Paramètres de numérotation rapide du télécopieur** dans la liste déroulante.
- **Panneau de commande** : Appuyez sur **Configuration**, puis sélectionnez l'option **Conf. de la numér. rapide**.
 - Pour ajouter ou modifier une entrée : Sélectionnez **Numérotation rapide individuelle** ou **Numéro abrégé de groupe** et appuyez sur les touches fléchées pour accéder à un numéro d'entrée inutilisé, ou saisissez un numéro au clavier. Saisissez le numéro de télécopieur, puis appuyez sur **OK**. Vous pouvez inclure des espaces ou d'autres chiffres, tels qu'un code de zone, un code d'accès pour les numéros externes à un système PBX (habituellement 9 ou 0) ou un préfixe longue distance. Saisissez le nom et appuyez sur **OK**.
 - Pour supprimer une entrée ou toutes les entrées : Sélectionnez **Suppression de la numérotation rapide**, appuyez sur les touches fléchées pour sélectionner l'entrée de numérotation rapide à supprimer, puis appuyez sur **OK**.

Pour configurer un groupe de numérotation rapide

Si vous envoyez régulièrement des informations au même groupe de numéros de télécopieurs, vous pouvez définir une entrée de numérotation rapide pour un groupe afin de simplifier la tâche. L'entrée de numérotation rapide pour un groupe peut être associée à un bouton de numérotation rapide sur le panneau de commande.

Un membre doit figurer dans la liste de numérotation rapide avant de pouvoir être ajouté à un groupe de numérotation rapide. Vous pouvez ajouter jusqu'à 20 numéros de télécopieurs à chaque groupe (jusqu'à 50 caractères pour chaque numéro de télécopieur).

- **Logiciel HP Photosmart (Windows)** : Ouvrez le Logiciel HP Photosmart et suivez les instructions de l'aide en ligne.
- **Gestionnaire de périphériques HP (Mac OS)** : Lancez le **Gestionnaire de périphériques HP**, cliquez sur **Informations et paramètres**, puis sélectionnez **Paramètres de numérotation rapide du télécopieur** dans la liste déroulante.
- **Panneau de commande** : Appuyez sur le bouton **Configuration**, puis sélectionnez l'option **Conf. de la numér. rapide**.
 - Pour ajouter un groupe : Sélectionnez un **groupe de numérotation rapide**, choisissez une entrée de numérotation rapide non attribuée, puis appuyez sur **OK**. Utilisez les touches fléchées pour sélectionner une entrée de numérotation rapide, puis appuyez sur **OK** pour l'activer (une coche apparaît en regard de l'entrée de numérotation rapide). Répétez cette étape pour ajouter d'autres entrées de numérotation rapide à ce groupe. Une fois l'opération terminée, sélectionnez l'option **Sélection terminée**, puis appuyez sur **OK**. Utilisez le clavier à l'écran pour entrer le nom d'un groupe de numérotation rapide, puis sélectionnez **Terminé**.
 - Pour ajouter des entrées à un groupe : Sélectionnez un **groupe de numérotation rapide**, choisissez l'entrée de numérotation à modifier, puis appuyez sur **OK**. Utilisez les touches fléchées pour sélectionner une entrée de numérotation rapide, puis appuyez sur **OK** pour l'activer (une coche apparaît en regard de l'entrée de numérotation rapide). Répétez cette étape pour ajouter d'autres entrées de numérotation rapide à ce groupe. Une fois l'opération terminée, sélectionnez l'option **Sélection terminée**, puis appuyez sur **OK**. Sélectionnez **Terminé** dans l'écran **Nom du groupe**.
 - Pour supprimer une entrée d'un groupe : Sélectionnez un **groupe de numérotation rapide**, choisissez l'entrée de numérotation à modifier, puis appuyez sur **OK**. Utilisez les touches fléchées pour sélectionner une entrée de numérotation rapide, puis appuyez sur **OK** pour l'activer (la coche n'apparaît plus en regard de l'entrée de numérotation rapide). Répétez cette étape pour supprimer d'autres entrées de numérotation rapide de ce groupe. Une fois l'opération terminée, sélectionnez l'option **Sélection terminée**, puis appuyez sur **OK**. Sélectionnez **Terminé** dans l'écran **Nom du groupe**.
 - Pour supprimer un groupe : Sélectionnez **Suppression de la numérotation rapide**, appuyez sur les touches fléchées pour sélectionner l'entrée de numérotation rapide à supprimer, puis appuyez sur **OK**.

Impression ou affichage d'une liste d'entrées de numérotation rapide

Vous pouvez imprimer ou afficher la liste des entrées de numérotation rapide que vous avez définies. Chaque entrée de la liste contient les informations suivantes :

- Numéro de numérotation rapide (les cinq premières entrées correspondent aux cinq boutons de numérotation rapide du panneau de commande)
- Nom associé au numéro de télécopieur ou au groupe de numéros de télécopieurs
- Pour la liste de numérotation rapide de télécopieur, le numéro de télécopieur (ou tous les numéros de télécopieur pour un groupe)

Affichage de la liste des entrées de numérotation rapide

- **Gestionnaire de périphériques HP (Mac OS)** : Lancez le **Gestionnaire de périphériques HP**, cliquez sur **Informations et paramètres**, puis sélectionnez **Paramètres de numérotation rapide du télécopieur** dans la liste déroulante.
- **Logiciel HP Photosmart (Windows)** : Ouvrez le Logiciel HP Photosmart et suivez les instructions de l'aide en ligne.

3 Impression

Cette section contient les rubriques suivantes :

- [Modification des paramètres d'impression](#)
- [Impression sur les deux faces \(avec accessoire recto verso\)](#)
- [Annulation d'une tâche d'impression](#)

Modification des paramètres d'impression

Vous pouvez modifier les paramètres d'impression (format ou type de support, par exemple) à partir d'une application ou du pilote de l'imprimante. Les modifications effectuées depuis une application sont prioritaires sur celles apportées au niveau du pilote. Cependant, lorsque l'application est fermée, les paramètres prennent les valeurs par défaut configurées dans le pilote.

 **Remarque** Pour configurer les paramètres d'impression de toutes les tâches d'impression, effectuez les changements dans le pilote de l'imprimante.

Pour plus d'informations sur les fonctionnalités du pilote d'imprimante Windows, reportez-vous à l'aide en ligne du pilote. Pour obtenir des informations concernant l'impression à partir d'une application spécifique, reportez-vous à la documentation fournie avec cette application.

Modification des paramètres des tâches en cours à partir d'une application (Windows)

Pour modifier les paramètres

1. Ouvrez le document à imprimer.
2. Ouvrez le menu **Fichier**, cliquez sur **Imprimer**, puis sur **Mise en page, Propriétés** ou **Préférences** (certaines options peuvent varier en fonction de l'application utilisée).
3. Procédez aux modifications souhaitées, puis cliquez sur **OK, Imprimer** ou une commande similaire.

 **Remarque** Les paramètres disponibles dépendent du modèle du périphérique.

Modification des paramètres par défaut de toutes les tâches à venir (Windows)

Pour modifier les paramètres

1. Cliquez sur **Démarrer**, **Panneau de configuration**, **Imprimantes** ou **Imprimantes et télécopieurs**.
-OU-
Cliquez sur **Démarrer**, sur **Panneau de configuration**, puis double-cliquez sur **Imprimantes**.
2. Cliquez avec le bouton droit sur l'icône de l'imprimante, puis sélectionnez **Propriétés**, **Valeurs par défaut du document** ou **Préférences d'impression**.
3. Procédez aux modifications des paramètres souhaités, puis cliquez sur **OK**.



Remarque Les paramètres disponibles dépendent du modèle du périphérique.

Modification des paramètres (Mac OS)

Pour modifier les paramètres

1. Dans le menu **Fichier**, cliquez sur **Mise en page**.
2. Procédez aux modifications des paramètres souhaités (par exemple le format de papier), puis cliquez sur **OK**.
3. Dans le menu **Fichier**, cliquez sur **Imprimer** pour ouvrir le pilote d'imprimante.
4. Procédez aux modifications souhaitées (telles que le type de support), puis cliquez sur **OK** ou **Imprimer**.



Remarque Les paramètres disponibles dépendent du modèle du périphérique.

Impression sur les deux faces (avec accessoire recto verso)

Grâce au pilote d'imprimante Windows, vous pouvez imprimer sur les deux faces d'un document en retournant manuellement le support et en le réinsérant dans le périphérique.

Sous Mac OS, vous pouvez imprimer sur les deux faces d'un document en imprimant d'abord les pages impaires, puis en retournant les pages afin d'imprimer les pages paires.

Mac OS est pris en charge uniquement par l'appareil HP Officejet J3600.

- [Recommandations relatives à l'impression recto verso](#)
- [Impression recto verso](#)

Recommandations relatives à l'impression recto verso

- Utilisez toujours des supports conformes aux caractéristiques du périphérique. Pour plus d'informations, reportez-vous à la section [Spécifications des supports pris en charge](#).
- N'imprimez pas sur les deux faces des transparents, des enveloppes, du papier photo, du papier brillant ou du papier d'un grammage inférieur à 60 g/m² ou supérieur à 105 g/m². Ces types de supports risquent en effet de provoquer des bourrages.
- Certains types de supports imposent une orientation spécifique lors de l'impression sur deux côtés, en particulier le papier à en-tête, le papier préimprimé, le papier perforé ou portant un filigrane.

Impression recto verso

Pour imprimer sur les deux faces d'une page (Windows)

1. Chargez le support approprié. Pour plus d'informations, reportez-vous aux sections [Recommandations relatives à l'impression recto verso](#) et [Chargement des supports](#).
2. Ouvrez un document, cliquez sur le menu **Fichier**, puis sur **Imprimer** et enfin sur **Mise en page, Propriétés** ou **Préférences**.
3. Cliquez sur l'onglet **Fonctionnalités**.
4. Sélectionnez la liste déroulante **Impression recto verso**.
5. Pour redimensionner automatiquement chaque page en fonction de la mise en page à l'écran du document, assurez-vous que l'option **Conserver la mise en page** est sélectionnée. La désactivation de cette option pourrait entraîner des sauts de page indésirables.
6. Activez ou désactivez la case à cocher **Retourner les pages**, selon la manière dont vous souhaitez réaliser la reliure. Consultez le graphisme présenté par le pilote de l'imprimante pour trouver des exemples.
7. Choisissez une disposition de type brochure dans la liste déroulante **Disposition**, si vous le souhaitez.
8. Procédez à d'autres éventuelles modifications, puis cliquez sur **OK**.
9. Imprimez le document.

Pour imprimer sur les deux pages d'un document (Mac OS)

1. Chargez le support approprié. Pour plus d'informations, reportez-vous aux sections [Recommandations relatives à l'impression recto verso](#) et [Chargement des supports](#).
2. Le document étant ouvert, cliquez sur **Imprimer** dans le menu **Fichier**.
3. Dans la liste déroulante, sélectionnez **Gestion du papier**, cliquez sur **Imprimer : Pages impaires**, puis appuyez sur **Imprimer**.
4. Retournez la page, puis imprimez les pages paires.

Annulation d'une tâche d'impression

Vous pouvez annuler une tâche d'impression à l'aide d'une des méthodes suivantes.

- **Panneau de commande** : Appuyez sur **X** (bouton **Annuler**). Cette opération annule la tâche que le périphérique est en train de traiter. Cette pression sur la touche n'affecte pas les tâches en attente de traitement.
- **Windows** : Cliquez avec le bouton droit sur l'icône d'imprimante située dans le coin inférieur droit de l'écran de l'ordinateur. Sélectionnez le travail d'impression et appuyez sur la touche **Supprimer** du clavier.
- **Mac OS** : Double-cliquez sur l'imprimante dans l'utilitaire de configuration d'impression (**Printer Setup Utility**). Sélectionnez la tâche d'impression, cliquez sur **Maintenir**, puis cliquez sur **Supprimer**.

4 Copie

Cette section contient les rubriques suivantes :

- [Copie à partir du panneau de commande](#)
- [Modification des paramètres de copie](#)
- [Définition du nombre de copies](#)
- [Définition du format de papier de copie](#)
- [Définition du type de papier de copie](#)
- [Modification de la vitesse de copie ou de la qualité](#)
- [Redimensionnement d'un original pour le faire tenir sur du papier Lettre ou A4](#)
- [Copie d'un document au format Légal sur du papier au format Lettre](#)
- [Réglage du contraste de la copie](#)
- [Amélioration des zones floues de la copie](#)
- [Amélioration des zones claires de la copie](#)
- [Annulation d'une tâche de copie](#)

 **Remarque** De nombreuses fonctions de copie peuvent être exécutées à partir du logiciel. Pour plus d'informations, reportez-vous à l'aide sur le logiciel.

Copie à partir du panneau de commande

 **Remarque** L'appareil HP Officejet J3500 prend uniquement en charge les copies noir et blanc sur du papier ordinaire.

Vous pouvez réaliser des copies de qualité à partir du panneau de commande.

Pour créer une copie à partir du panneau de commande

1. Assurez-vous que le bac d'alimentation contient du papier.
2. Chargez vos originaux dans le bac d'alimentation automatique. Pour de plus amples renseignements, voir [Chargement d'originaux](#).
3. Procédez de l'une des manières suivantes :
 - Appuyez sur **COPIER, Noir** pour lancer une copie en noir et blanc.
 - Appuyez sur **COPIER, Couleur** pour lancer une copie en couleur.

 **Remarque** Si votre original est en couleur, appuyez sur **COPIER, Noir** pour en réaliser une copie en noir et blanc. Appuyez sur **COPIER, Couleur** pour en réaliser une copie en couleur.

Modification des paramètres de copie

 **Remarque** L'appareil HP Officejet J3500 prend uniquement en charge les copies noir et blanc sur du papier ordinaire.

Vous pouvez personnaliser les paramètres de copie pour traiter presque toutes les tâches.

Lorsque vous modifiez les paramètres de copie, ces changements ne concernent que le travail de copie en cours. Vous devez définir ces valeurs comme paramètres par défaut pour qu'elles s'appliquent à tous les travaux de copie à venir.

Pour enregistrer les paramètres actuels comme valeurs par défaut pour de futures tâches

1. Effectuez toutes les modifications de paramètres nécessaires dans le **Menu Copie**.
2. Appuyez sur **Menu Copie**, puis sur les touches fléchées jusqu'à ce que **Nvx param. par déf.** apparaisse.
3. Appuyez sur les touches fléchées pour sélectionner **Oui**, puis appuyez sur **OK**.

Définition du nombre de copies

Vous pouvez définir le nombre de copies à imprimer à l'aide de l'option **Nombre de copies**.

 **Remarque** L'appareil HP Officejet J3500 prend uniquement en charge les copies noir et blanc sur du papier ordinaire.

Pour définir le nombre de copies à partir du panneau de commande

1. Assurez-vous que le bac d'alimentation contient du papier.
2. Chargez votre original, face imprimée orientée vers le bas, dans le bac d'alimentation. Placez les pages de façon à ce que le bord supérieur du document soit introduit en premier.
3. Dans la zone Copie, appuyez plusieurs fois sur **Menu Copie** jusqu'à ce que l'option **Nombre de copies** s'affiche.
4. Appuyez sur  ou utilisez le clavier numérique pour entrer le nombre de copies (sans dépasser le maximum).

Le nombre maximal de copies varie selon le modèle.

 **Conseil** Maintenez l'un des boutons fléchés enfoncé si vous devez entrer un nombre élevé de copies : le nombre de copies augmente ou diminue alors par incréments de 5.

5. Appuyez sur **COPIER, Noir** ou **COPIER, Couleur**.

Définition du format de papier de copie

Vous pouvez définir le format de papier sur le périphérique. Le format de papier sélectionné doit correspondre au papier chargé dans le bac d'alimentation.

 **Remarque** L'appareil HP Officejet J3500 prend uniquement en charge les copies noir et blanc sur du papier ordinaire.

Pour définir le format de papier à partir du panneau de commande

1. Dans la zone Copie, appuyez plusieurs fois sur **Menu Copie** jusqu'à ce que l'option **Format papier copie** s'affiche.
2. Appuyez sur  jusqu'à ce que le format de papier souhaité apparaisse.
3. Appuyez sur **COPIER, Noir** ou **COPIER, Couleur**.

Définition du type de papier de copie

Vous pouvez définir le type de papier sur le périphérique.

 **Remarque** L'appareil HP Officejet J3500 prend uniquement en charge les copies noir et blanc sur du papier ordinaire.

Pour définir le type de papier pour copie à partir du panneau de commande

1. Dans la zone Copie, appuyez plusieurs fois sur **Menu Copie** jusqu'à ce que **Type de papier** s'affiche.
2. Appuyez sur  jusqu'à ce que le type de papier souhaité s'affiche.
3. Appuyez sur **COPIER, Couleur** ou sur **COPIER, Noir**.

Consultez le tableau suivant pour déterminer le paramètre à sélectionner en fonction du papier chargé dans le bac d'alimentation.

Type de papier	Paramètre du panneau de commande
Papier de copie ou à en-tête	Papier ordinaire
Papier blanc brillant HP	Papier ordinaire
Papier photo à finition brillante HP Premium Plus	Photo premium
Papier photo à finition mate HP Premium Plus	Photo premium
Papier photo HP Premium Plus 10 x 15 cm (4 x 6 pouces)	Photo premium
Film transparent jet d'encre HP Premium ou Premium Plus	Transparent
Autre film transparent	Transparent
Hagaki ordinaire	Papier ordinaire
Hagaki Brillant	Photo Premium
L (Japon uniquement)	Photo Premium

Modification de la vitesse de copie ou de la qualité

Le périphérique propose trois options qui affectent la vitesse et la qualité de la copie :

- L'option **Optimale** permet d'obtenir une copie de qualité optimale sur tous les types de papier et élimine l'effet de traîne se produisant parfois dans les zones unies. L'option **Optimale** copie plus lentement que les autres paramètres de qualité.
- L'option **Normal** permet de sortir une production de haute qualité et est le paramètre recommandé pour vos copies. L'option **Normal** copie plus vite que l'option **Optimale** et est le paramètre par défaut.
- Le paramètre **Rapide** copie plus vite que le paramètre **Normal**. La qualité du texte est comparable à celle obtenue avec le paramètre **Normal** mais celle des graphiques peut être médiocre. Le paramètre **Rapide** utilise moins d'encre et accroît la durée de vie des cartouches d'impression.



Remarque L'appareil HP Officejet J3500 prend uniquement en charge les copies noir et blanc sur du papier ordinaire.

Pour modifier la qualité de copie à partir du panneau de commande

1. Assurez-vous que le bac d'alimentation contient du papier.
2. Chargez votre original, face imprimée orientée vers le bas, dans le bac d'alimentation. Placez les pages de façon à ce que le bord supérieur du document soit introduit en premier.
3. Dans la zone Copie, appuyez sur **Qualité** jusqu'à ce que le paramètre de qualité adéquat s'allume.
4. Appuyez sur **COPIER, Couleur** ou sur **COPIER, Noir**.

Redimensionnement d'un original pour le faire tenir sur du papier Lettre ou A4

Si l'image ou le texte de votre document original remplit entièrement la feuille sans marges, l'option **Page entière** ou **Page entière 91 %** vous permet de réduire l'original afin d'éviter que le texte ou les images ne soient rognés involontairement sur les bords de la feuille.



 **Conseil** Vous pouvez aussi utiliser la fonction **Page entière** pour agrandir une petite photo à la taille de la zone imprimable d'une page. Pour réaliser cette opération sans changer les proportions de l'original ni couper les bords, il se peut que le périphérique laisse une marge non uniforme sur les bords du papier.

 **Remarque** L'appareil HP Officejet J3500 prend uniquement en charge les copies noir et blanc sur du papier ordinaire.

Pour redimensionner un document à partir du panneau de commande

1. Assurez-vous que le bac d'alimentation contient du papier.
2. Chargez votre original, face imprimée orientée vers le bas, dans le bac d'alimentation. Placez les pages de façon à ce que le bord supérieur du document soit introduit en premier.
3. Dans la zone Copie, appuyez sur le bouton **Réduire/Agrandir**.
4. Appuyez sur  jusqu'à ce que **Page entière 91 %** s'affiche.
5. Appuyez sur **COPIER, Noir** ou sur **COPIER, Couleur**.

Copie d'un document au format Légal sur du papier au format Lettre

Vous pouvez utiliser le paramètre **Légal>Ltr 72%** pour réduire une copie d'un document au format Légal au format Lettre.

 **Remarque** Dans l'exemple, le pourcentage **Légal>Ltr 72%** peut ne pas correspondre à celui qui figure sur l'écran du panneau de commande.

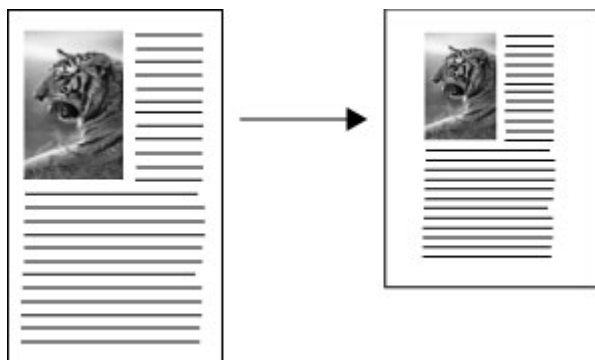

 **Remarque** L'appareil HP Officejet J3500 prend uniquement en charge les copies noir et blanc sur du papier ordinaire.

Pour copier un document au format Légal sur du papier au format Lettre à partir du panneau de commande

1. Assurez-vous que le bac d'alimentation contient du papier.
2. Chargez votre original au format Legal, face imprimée orientée vers le bas, dans le bac d'alimentation.
Placez le document de telle sorte que le haut de la page soit chargé en premier.
3. Dans la zone Copie, appuyez sur le bouton **Réduire/Agrandir**.
4. Appuyez sur  jusqu'à ce que **Légal>Ltr 72%** s'affiche.
5. Appuyez sur **COPIER, Couleur** ou sur **COPIER, Noir**.



Réglage du contraste de la copie

L'option **Plus clair/Plus foncé** permet de régler le contraste des copies.



Remarque L'appareil HP Officejet J3500 prend uniquement en charge les copies noir et blanc sur du papier ordinaire.

Pour régler le contraste des copies à partir du panneau de commande

1. Assurez-vous que le bac d'alimentation contient du papier.
2. Chargez votre original, face imprimée orientée vers le bas, dans le bac d'alimentation.
Placez les pages de façon à ce que le bord supérieur du document soit introduit en premier.
3. Dans la zone Copie, appuyez sur **Menu Copie** à plusieurs reprises jusqu'à ce que **Plus clair/Plus foncé** s'affiche.
4. Procédez de l'une des manières suivantes :
 - Appuyez sur  pour rendre la copie plus foncée.
 - Appuyez sur  pour rendre la copie plus claire.
5. Appuyez sur **COPIER, Noir** ou **COPIER, Couleur**.

Amélioration des zones floues de la copie

La fonction **Améliorations** permet d'améliorer la qualité du texte en accentuant le bord des caractères noirs ou celle des photos en améliorant les couleurs claires qui risqueraient d'apparaître blanches.

Le paramètre d'amélioration **Texte et Photo** est l'option par défaut. Utilisez le paramètre d'amélioration **Texte et Photo** pour rendre les contours des originaux plus nets.



Remarque L'appareil HP Officejet J3500 prend uniquement en charge les copies noir et blanc sur du papier ordinaire.

Pour copier un document flou à partir du panneau de commande

1. Assurez-vous que le bac d'alimentation contient du papier.
2. Chargez votre original, face imprimée orientée vers le bas, dans le bac d'alimentation.

 **Conseil** Pour éviter de rayer ou détériorer de toute autre manière vos photos originales, placez la photo dans une pochette transparente pour photos avant de la charger.

3. Dans la zone Copie, appuyez sur **Menu Copie** à plusieurs reprises jusqu'à ce que **Améliorations** s'affiche.
4. Appuyez sur  jusqu'à ce que le paramètre **Texte** s'affiche.
5. Appuyez sur **COPIER, Noir** ou **COPIER, Couleur**.

Si l'un des cas suivants se produit, désactivez l'amélioration **Texte** en sélectionnant **Photo** ou **Aucun** :

- Des points de couleur apparaissent autour du texte de vos copies.
- Les caractères noirs de grande taille ne sont pas correctement rendus.
- Les petits objets ou lignes en couleur présentent des parties noires.
- Des bandes horizontales granuleuses ou blanches apparaissent dans les zones de gris clair à gris moyen.

Amélioration des zones claires de la copie

Utilisez les améliorations **Photo** pour enrichir les couleurs claires qui risqueraient d'apparaître blanches. Vous pouvez aussi utiliser les améliorations **Photo** pour éliminer ou réduire l'un des problèmes suivants susceptibles de se produire lors d'une copie avec les améliorations **Texte** :

- Des points de couleur apparaissent autour du texte de vos copies.
- Les caractères noirs de grande taille ne sont pas correctement rendus.
- Les petits objets ou lignes en couleur présentent des parties noires.
- Des bandes horizontales granuleuses ou blanches apparaissent dans les zones de gris clair à gris moyen.

 **Remarque** L'appareil HP Officejet J3500 prend uniquement en charge les copies noir et blanc sur du papier ordinaire.

Copie d'une photo surexposée à partir du panneau de commande

1. Assurez-vous que le bac d'alimentation contient du papier.
2. Chargez votre original, face imprimée orientée vers le bas, dans le bac d'alimentation.

 **Conseil** Pour éviter de rayer ou détériorer de toute autre manière vos photos originales, placez la photo dans une pochette transparente pour photos avant de la charger.

3. Dans la zone Copie, appuyez sur **Menu Copie** à plusieurs reprises jusqu'à ce que **Améliorations** s'affiche.
4. Appuyez sur  jusqu'à ce que le paramètre **Photo** s'affiche.
5. Appuyez sur **COPIER, Couleur**.

Annulation d'une tâche de copie

- ▲ Pour arrêter la copie, appuyez sur **Annuler** sur le panneau de commande.

5 Numériser

Vous pouvez numériser des originaux et les envoyer à diverses destinations, par exemple envoyer un dossier sur un réseau ou un programme sur un ordinateur. Vous pouvez utiliser le panneau de commande, le logiciel de photo et d'imagerie HP et des programmes compatibles TWAIN ou WIA sur un ordinateur.

Cette section contient les rubriques suivantes :

- [Numérisation d'un original](#)
- [Numérisation à partir d'un programme compatible TWAIN ou WIA](#)
- [Modification d'un original numérisé](#)
- [Modification des paramètres de numérisation](#)
- [Annulation d'une tâche de numérisation](#)

Numérisation d'un original

Vous pouvez lancer une numérisation à partir de l'ordinateur ou du panneau de commande.

 **Remarque** Vous pouvez également utiliser le Logiciel HP Photosmart pour numériser une image. Ce logiciel vous permet de modifier une image numérisée et de créer des projets spéciaux à partir d'une image numérisée. Pour obtenir des informations sur les numérisations réalisées depuis l'ordinateur et sur la façon de régler, redimensionner, faire pivoter, recadrer et améliorer la netteté de vos numérisations, consultez l'Aide du logiciel HP Photosmart en ligne fournie avec le logiciel.

Pour pouvoir utiliser les fonctions de numérisation, le périphérique et l'ordinateur doivent être connectés et sous tension. Le logiciel de l'imprimante doit également être installé et en service sur l'ordinateur avant de procéder à une numérisation. Pour vérifier que le logiciel de l'imprimante fonctionne sur un ordinateur utilisant Windows, contrôlez la présence de l'icône de l'appareil dans la barre d'état du système située dans le coin inférieur droit de l'écran, près de l'horloge. Pour procéder à cette vérification sur un ordinateur utilisant le système d'exploitation Mac OS, ouvrez le Gestionnaire de périphériques HP, puis cliquez sur **Numériser image**. Si un scanner est disponible, il lance l'application HP ScanPro. Dans le cas contraire, un message apparaît indiquant que le système n'a pas trouvé de scanner.

 **Remarque** Si l'icône du Moniteur d'imagerie numérique HP ne figure pas dans la barre d'état du système sous Windows, certaines fonctionnalités de numérisation du périphérique ne seront peut-être pas disponibles et le message d'erreur **Pas de connexion** risque de s'afficher. Pour remédier au problème, redémarrez votre ordinateur ou lancez le Logiciel HP Photosmart.

Numérisation d'un original vers un programme sur un ordinateur

Procédez comme suit si votre appareil est directement connecté à un ordinateur au moyen d'un câble USB.

Une fois la numérisation terminée, le programme que vous avez sélectionné s'ouvre et affiche le document que vous avez numérisé.

Pour envoyer une numérisation vers un programme sur un ordinateur à partir du logiciel de photo et d'imagerie HP

1. Sur l'ordinateur, ouvrez le logiciel de photo et d'imagerie HP. Pour plus d'informations, reportez-vous à la section [Utilisation du logiciel de photo et d'imagerie HP](#).
2. Pour obtenir des instructions plus détaillées, reportez-vous à l'aide en ligne.

Pour envoyer une numérisation vers un programme sur un ordinateur à partir du panneau de commande

1. Chargez l'original dans le bac d'alimentation automatique. Pour de plus amples renseignements, voir [Chargement d'originaux](#).
2. Appuyez sur le bouton **Menu Numérisation** ou **Numérisation vers**.
3. Appuyez sur les touches fléchées pour sélectionner le programme à utiliser (par exemple le logiciel de photo et d'imagerie HP), puis appuyez sur **OK**.
4. Appuyez sur **NUMERISER**.

Numérisation à partir d'un programme compatible TWAIN ou WIA

Le périphérique est compatible TWAIN et WIA et fonctionne avec des programmes qui prennent en charge les périphériques de numérisation compatibles TWAIN et WIA. Lors de l'utilisation d'un programme compatible TWAIN ou WIA, vous pouvez accéder à la fonction de numérisation et numériser une image directement dans le programme.

TWAIN est pris en charge pour tous les systèmes d'exploitation Windows et Mac OS.

Pour les systèmes d'exploitation Windows, WIA est pris en charge uniquement pour les connexions directes sous Windows XP et Windows Vista. WIA n'est pas pris en charge par le système d'exploitation Mac OS.

Numérisation à partir d'un programme compatible TWAIN

Généralement, un programme est compatible TWAIN s'il comporte une commande de type **Acquérir**, **Acquérir un fichier**, **Numériser**, **Importer un nouvel objet**, **Insérer à partir de** ou **Scanner**. En cas de doute sur la compatibilité du programme, ou si vous ne connaissez pas le nom de la commande, consultez l'aide ou la documentation du programme.

Commencez la numérisation dans le programme compatible TWAIN. Consultez l'aide du programme ou sa documentation pour obtenir des informations sur les commandes et leurs procédures d'utilisation.

 **Remarque** Si vous commencez une numérisation TWAIN pendant la réception d'une télécopie, un message d'erreur s'affiche et la numérisation n'est pas effectuée. Attendez la fin de la réception de la télécopie, puis relancez la numérisation.

Numérisation à partir d'un programme compatible WIA

Généralement, un programme logiciel est compatible WIA s'il comporte une commande du type **Image/Depuis scanner ou appareil photo** dans le menu **Insertion** ou

Fichier. En cas de doute sur la compatibilité du programme, ou si vous ne connaissez pas le nom de la commande, consultez l'aide ou la documentation du programme.

Lancez la numérisation dans le programme compatible WIA. Consultez l'aide du programme ou sa documentation pour obtenir des informations sur les commandes et leurs procédures d'utilisation.

Modification d'un original numérisé

Vous pouvez modifier une image numérisée à l'aide du Logiciel HP Photosmart. Vous pouvez également modifier un document numérisé en utilisant le logiciel de reconnaissance optique de caractères (OCR).

Modification d'une photo ou d'une image numérisée

Vous pouvez modifier une photo ou une image numérisée à l'aide du Logiciel HP Photosmart. Ce logiciel vous permet de régler la luminosité, le contraste, la saturation des couleurs, etc. Vous pouvez également faire pivoter l'image à l'aide du Logiciel HP Photosmart.

Pour plus d'informations, reportez-vous à l'Aide du logiciel HP Photosmart en ligne.

Modification d'un document numérisé au moyen d'un logiciel de reconnaissance optique des caractères (OCR)

Vous pouvez utiliser le logiciel OCR pour importer du texte numérisé dans votre programme de traitement de texte préféré afin de le modifier. Cela vous permet de modifier des télécopies, des lettres, des extraits de journaux et de nombreux autres documents.

Vous pouvez spécifier le programme de traitement de texte à utiliser pour la modification. Si l'icône associée au traitement de texte est inactive ou ne s'affiche pas, il se peut que vous ne disposiez pas d'une telle application sur l'ordinateur ou que le logiciel du scanner n'ait pas réussi à la reconnaître à l'installation. Consultez l'aide en ligne du logiciel de photo et d'imagerie HP pour obtenir des informations sur la création d'un lien vers le programme de traitement de texte.

Le logiciel OCR ne prend pas en charge la numérisation du texte couleur. Le texte couleur est toujours converti en texte noir et blanc avant d'être envoyé au logiciel OCR. Par conséquent, tout le texte du document final est en noir et blanc, quelle que soit la couleur de l'original.

En raison de la complexité de certains programmes de traitement de texte et de leur interaction avec le périphérique, il est parfois préférable de numériser vers Wordpad (accessoire de Windows), puis de couper et coller le texte dans le programme de traitement de texte préféré.

Modification des paramètres de numérisation

Pour modifier les paramètres de numérisation

- **Gestionnaire de périphériques HP (Mac OS)** : Lancez le **Gestionnaire de périphériques HP**, cliquez sur **Informations et paramètres**, puis sélectionnez **Préférences de numérisation** dans la liste déroulante.
- **Windows** : Ouvrez le logiciel du périphérique, sélectionnez **Paramètres**, puis **Paramètres et préférences de numérisation**, puis sélectionnez une option disponible.

Annulation d'une tâche de numérisation

- ▲ Appuyez sur **Annuler** dans le panneau de commande.

6 Télécopie

Vous pouvez utiliser le périphérique pour envoyer et recevoir des télécopies en noir et blanc et en couleur. Vous pouvez planifier l'envoi ultérieur de télécopies et définir des numéros abrégés pour adresser rapidement et aisément des télécopies vers des numéros fréquents. A partir du panneau de commande, vous pouvez définir un certain nombre d'options de télécopie, telles que la résolution et la luminosité des télécopies que vous envoyez.

Si le périphérique est directement connecté à un ordinateur, vous pouvez utiliser le logiciel de photo et d'imagerie HP pour effectuer des procédures de télécopie non accessibles à partir du panneau de commande. Pour plus d'informations, voir [Utilisation du logiciel de photo et d'imagerie HP](#).

 **Remarque** Avant de commencer à utiliser le télécopieur, assurez-vous que vous avez correctement configuré le périphérique pour la télécopie. Vous pouvez l'avoir déjà fait lors de la configuration initiale, via le panneau de commande ou au moyen du logiciel fourni avec l'appareil. Vous pouvez vérifier si le télécopieur est configuré correctement en effectuant un test à partir du panneau de commande. Pour exécuter le test de télécopie, appuyez sur **Configurer**, sélectionnez **Outils**, sélectionnez **Exécuter un test de télécopie**, puis appuyez sur **OK**.

Cette section contient les rubriques suivantes :

- [Envoi d'une télécopie](#)
- [Réception d'une télécopie](#)
- [Modification des paramètres de télécopie](#)
- [Télécopie sur Internet](#)
- [Test de la configuration du télécopieur](#)
- [Impression de rapports](#)
- [Annulation d'une télécopie](#)

Envoi d'une télécopie

Vous pouvez envoyer une télécopie de plusieurs manières. Vous pouvez utiliser le panneau de commande pour envoyer une télécopie noir et blanc ou couleur. Vous pouvez également envoyer une télécopie en mode manuel à partir d'un téléphone connecté. Vous pouvez ainsi parler au destinataire avant d'envoyer la télécopie.

- [Envoi d'une télécopie simple](#)
- [Envoi d'une télécopie en mode manuel à partir d'un téléphone](#)
- [Envoi de télécopies à l'aide de la numérotation supervisée](#)
- [Envoi d'une télécopie depuis la mémoire](#)
- [Programmation de l'envoi différé d'une télécopie](#)
- [Envoi d'une télécopie à plusieurs destinataires](#)
- [Envoi d'une télécopie couleur ou photo](#)
- [Modifier la résolution de télécopie et les paramètres Plus clair/Plus foncé](#)
- [Envoi d'une télécopie en mode de correction d'erreurs](#)

Envoi d'une télécopie simple

Vous pouvez facilement envoyer une télécopie noir et blanc d'une ou plusieurs pages à partir du panneau de commande.

 **Remarque** Si vous avez besoin d'une confirmation imprimée de l'envoi de vos télécopies, activez la confirmation de télécopie **avant** d'envoyer une télécopie.

 **Conseil** Vous pouvez également envoyer une télécopie en mode manuel à partir d'un téléphone ou à l'aide de la numérotation supervisée. Ces fonctions vous permettent de contrôler la vitesse de numérotation. Elles s'avèrent également utiles si vous souhaitez utiliser une carte téléphonique pour la facturation de l'appel et si vous devez effectuer certaines actions lors d'une tonalité donnée pendant la composition du numéro.

Pour envoyer une télécopie simple à partir du panneau de commande

1. Chargez vos originaux. Pour plus d'informations, consultez la section [Chargement d'originaux](#).
2. Entrez le numéro de télécopieur à l'aide du clavier, appuyez sur **Numérotation rapide** ou sur l'un des boutons de numérotation rapide pour sélectionner une numérotation rapide ou appuyez sur **BIS/Pause** pour rappeler le dernier numéro composé.

 **Conseil** Pour ajouter une pause au numéro de télécopieur que vous entrez, appuyez sur **BIS/Pause** ou appuyez plusieurs fois sur le bouton **Symboles (*)**, jusqu'à ce qu'un tiret (-) s'affiche sur l'écran.

3. Appuyez sur **TELECOPIER, Noir**.

Si le périphérique détecte un original chargé dans le bac d'alimentation automatique, il envoie le document au numéro que vous avez saisi.

 **Conseil** Si le destinataire vous informe que la qualité de la télécopie envoyée n'est pas satisfaisante, essayez de modifier la résolution ou le contraste sur votre télécopieur.

Envoi d'une télécopie en mode manuel à partir d'un téléphone

L'envoi manuel de télécopie permet de passer un appel téléphonique et de discuter avec le destinataire avant d'envoyer la télécopie. Ceci est très utile lorsque vous souhaitez informer le destinataire que vous allez lui envoyer une télécopie, et ce avant de l'envoyer. Lorsque vous envoyez une télécopie manuellement, vous pouvez entendre la tonalité, les invites téléphoniques et autres sons à travers le combiné de votre téléphone. Cela facilite l'utilisation d'une carte téléphonique pour envoyer une télécopie.

Selon la configuration du télécopieur du destinataire, celui-ci peut décrocher le téléphone ou laisser le télécopieur recevoir l'appel. Si une personne décroche le téléphone, vous pouvez lui parler avant d'envoyer la télécopie. Si le télécopieur reçoit l'appel, vous pouvez envoyer la télécopie directement dès que vous entendez la tonalité de télécopie du télécopieur du destinataire.

 **Remarque** L'appareil HP Officejet J3500 prend uniquement en charge les télécopies noir et blanc.

Pour envoyer une télécopie manuellement depuis un téléphone

1. Chargez vos originaux. Pour plus d'informations, consultez la section [Chargement d'un original dans le bac d'alimentation automatique \(BAA\)](#).
2. Composez le numéro sur le clavier du téléphone connecté au périphérique.

 **Remarque** N'utilisez pas le clavier du panneau de commande du périphérique lors d'un envoi manuel d'une télécopie. Vous devez utiliser le clavier du téléphone pour composer le numéro du destinataire.

3. Si le destinataire répond au téléphone, vous pouvez lui parler avant d'envoyer votre télécopie.

 **Remarque** Si le télécopieur reçoit l'appel, vous entendez la tonalité de télécopie émise par le télécopieur du destinataire. Passez à l'étape suivante pour transmettre la télécopie.

4. Lorsque vous êtes prêt à envoyer la télécopie, appuyez sur **TELECOPIER, Noir** ou **Télécopier, Couleur**.

 **Remarque** Si un message vous y invite, sélectionnez **Envoi de télécopie**, puis appuyez de nouveau sur **TELECOPIER, Noir** ou sur **Télécopier, Couleur**.

Si vous conversiez avec le destinataire avant l'envoi de la télécopie, informez-le qu'il est nécessaire d'appuyer sur la touche **Démarrer** du télécopieur après la tonalité. La ligne vocale est coupée durant la transmission de la télécopie. Vous pouvez raccrocher le téléphone. Si vous souhaitez poursuivre votre conversation, restez en ligne jusqu'à la fin de la transmission de la télécopie.

Envoi manuel d'une télécopie à partir d'un téléphone via le combiné

1. Chargez les originaux, face imprimée vers le bas et partie supérieure en premier, au centre du bac d'alimentation.
2. Décrochez le combiné relié à l'appareil HP Tout-en-un et composez le numéro sur le clavier numérique du panneau de commande.
3. Si le destinataire répond au téléphone, vous pouvez lui parler avant d'envoyer votre télécopie.

 **Remarque** Si le télécopieur prend en charge l'appel, vous entendez la tonalité du télécopieur de destination. Passez à l'étape suivante pour transmettre la télécopie.

4. Lorsque vous êtes prêt à envoyer la télécopie, appuyez sur **TELECOPIER, Noir** ou sur **Télécopier, Couleur**.

 **Remarque** Lorsque vous y êtes invité, appuyez sur **1** pour sélectionner **Envoi de télécopie**, puis appuyez de nouveau sur **TELECOPIER, Noir** ou **Télécopier, Couleur**.

Si vous conversiez avec le destinataire avant l'envoi de la télécopie, informez-le qu'il est nécessaire d'appuyer sur la touche **Démarrer** du télécopieur après la tonalité. La ligne téléphonique est silencieuse durant la transmission de la télécopie. Vous pouvez alors raccrocher. Si vous souhaitez continuer à parler au destinataire, restez en ligne jusqu'à la fin de la transmission de la télécopie.

Envoi de télécopies à l'aide de la numérotation supervisée

La numérotation supervisée vous permet de composer un numéro sur le panneau de commande comme vous le feriez sur un téléphone classique. Lorsque vous envoyez une télécopie à l'aide de la fonction de numérotation supervisée, vous pouvez entendre la tonalité, les invites téléphoniques et d'autres sons à travers les haut-parleurs du périphérique. Cette fonction vous permet de répondre aux invites durant la numérotation et de contrôler la vitesse de numérotation.

 **Conseil** Si vous ne saisissez pas le code PIN de la carte d'appel assez rapidement, le périphérique pourrait envoyer une tonalité de télécopie trop tôt et entraîner la non-reconnaissance du code PIN par le service des cartes téléphoniques. Si ce cas se présente, vous pouvez créer une entrée de numérotation rapide pour enregistrer le code PIN de votre carte d'appel.

 **Remarque** Assurez-vous que le volume est activé. Dans le cas contraire, vous n'entendrez pas de tonalité.

Remarque L'appareil HP Officejet J3500 prend uniquement en charge les télécopies noir et blanc.

Pour envoyer une télécopie à l'aide de la numérotation supervisée depuis le panneau de commande

1. Chargez vos originaux. Pour plus d'informations, consultez la section [Chargement d'un original dans le bac d'alimentation automatique \(BAA\)](#).
2. Appuyez sur **TELECOPIER, Noir** ou **Télécopier, Couleur**.
Si le périphérique détecte un original chargé dans le bac d'alimentation automatique, vous entendez une tonalité.
3. Une fois que vous entendez la tonalité, entrez le numéro souhaité à l'aide du clavier du panneau de commande.
4. Suivez les invites.

 **Conseil** Si vous utilisez une carte téléphonique pour envoyer une télécopie et que la carte PIN est placée sous numérotation rapide, lorsque vous êtes invité à entrer la carte PIN, appuyez sur **Numérotation rapide** ou sur un bouton de numérotation rapide à une touche pour sélectionner l'entrée à numérotation rapide où vous avez placé la carte PIN.

Votre télécopie est envoyée lorsque le télécopieur destinataire répond.

Envoi d'une télécopie depuis la mémoire

Vous pouvez numériser une télécopie noir et blanc, la stocker en mémoire et l'envoyer à partir de cette mémoire. Cette fonction est utile si le numéro de télécopieur que vous tentez d'appeler est occupé ou temporairement indisponible. Le périphérique numérise les originaux, les place en mémoire et les envoie lorsqu'il peut se connecter au télécopieur destinataire. Une fois que le périphérique a numérisé les pages et les a placées en mémoire, vous pouvez retirer les originaux du bac d'alimentation des documents.

 **Remarque** Seules des télécopies en noir et blanc peuvent être envoyées à partir de la mémoire.

Pour envoyer une télécopie depuis la mémoire

1. Chargez vos originaux, face imprimée orientée vers le bas, dans le bac d'alimentation.
2. Appuyez sur **Menu Télécopie** dans la zone Télécopieur.
L'invite **Entrer numéro** s'affiche.
3. Entrez le numéro de télécopieur à l'aide du clavier, appuyez sur **Numérotation rapide** ou sur l'un des boutons de numérotation rapide pour sélectionner une numérotation rapide ou appuyez sur **BIS/Pause** pour rappeler le dernier numéro composé.
4. Dans la zone Télécopieur, appuyez plusieurs fois sur **Menu Télécopie** jusqu'à ce que **Comment envoyer des télécopies** s'affiche.
5. Appuyez sur  jusqu'à ce que **Numériser & Télécopie** s'affiche et appuyez ensuite sur **OK**.
6. Appuyez sur **TELECOPIER, Noir**.
Le périphérique numérise les originaux, les place en mémoire, puis envoie la télécopie lorsque le télécopieur destinataire est disponible.

Programmation de l'envoi différé d'une télécopie

Vous pouvez programmer l'envoi différé d'une télécopie en noir et blanc à un moment spécifié. Cela vous permet par exemple d'envoyer une télécopie noir et blanc tard le soir, lorsque les lignes téléphoniques ne sont pas trop saturées et que les prix sont réduits. Le périphérique envoie automatiquement votre télécopie à l'heure spécifiée.

Vous pouvez planifier l'envoi d'une seule télécopie à la fois. Vous pouvez toutefois continuer à envoyer des télécopies normalement lorsqu'une télécopie est planifiée.

 **Remarque** Vous ne pouvez pas programmer l'envoi d'une photocopie couleur en raison des limites de la mémoire.

Pour programmer une télécopie à partir du panneau de commande

1. Chargez vos originaux, face imprimée orientée vers le bas, dans le bac d'alimentation.
2. Dans la zone Télécopieur, appuyez plusieurs fois sur **Menu Télécopie** jusqu'à l'affichage de **Comment envoyer des télécopies**.
3. Appuyez sur  jusqu'à l'affichage de **Envoi différé** et appuyez ensuite sur **OK**.
4. Entrez l'heure d'envoi à l'aide du clavier numérique, puis appuyez sur **OK**. Lorsque vous y êtes invité, appuyez sur **1** pour **Matin** ou sur **2** pour **Après-midi**.
5. Entrez le numéro de télécopieur à l'aide du clavier, appuyez sur **Numérotation rapide** ou sur l'un des boutons de numérotation rapide pour sélectionner une numérotation rapide ou appuyez sur **BIS/Pause** pour rappeler le dernier numéro composé.
6. Appuyez sur **TELECOPIER, Noir**.
Le périphérique numérise toutes les pages et l'heure programmée s'affiche à l'écran. La télécopie est envoyée à l'heure spécifiée.

Pour annuler l'envoi différé d'une télécopie

1. Dans la zone Télécopieur, appuyez plusieurs fois sur **Menu Télécopie** jusqu'à ce que **Comment envoyer des télécopies** s'affiche.
2. Appuyez sur  jusqu'à ce que **Envoi différé** s'affiche et appuyez ensuite sur **OK**. Si une télécopie est déjà programmée, l'invite **Annuler** s'affiche sur l'écran.
3. Appuyez sur **1** pour sélectionner **Oui**.



Remarque Vous pouvez également annuler la télécopie programmée en appuyant sur **Annuler** sur le panneau de commande, lorsque l'heure programmée est visible sur l'écran du panneau de commande.

Envoi d'une télécopie à plusieurs destinataires

Cette section contient les rubriques suivantes :

- [Envoi d'une télécopie à plusieurs destinataires à partir du panneau de commande](#)
- [Envoi d'une télécopie à plusieurs destinataires à partir du logiciel HP Photosmart Studio \(Mac OS\)](#)

Envoi d'une télécopie à plusieurs destinataires à partir du panneau de commande

Vous pouvez envoyer une télécopie à plusieurs destinataires sans devoir définir au préalable une numérotation rapide de groupe.



Remarque La liste de destinataires que vous spécifiez pour cette télécopie n'est pas enregistrée et fonctionne uniquement pour l'envoi de télécopies en noir et blanc. Si vous prévoyez d'envoyer d'autres télécopies à la même liste de destinataires, il convient de créer une liste de numérotation rapide de groupe. Pour plus d'informations, reportez-vous à la section [Configuration de numéros de télécopieur en tant qu'entrées ou groupes de numérotation rapide](#).

Envoi d'une télécopie à plusieurs destinataires sans utiliser le groupe de numérotation rapide

1. Appuyez sur **Menu Télécopie** et sélectionnez **Transmission de télécopies**.
2. Saisissez un numéro de télécopie à l'aide du clavier ou utilisez les touches fléchées pour accéder à la numérotation rapide.





Remarque Vous pouvez ajouter jusqu'à 20 numéros de télécopie individuels.

3. Appuyez sur **TELECOPIER, Noir**.
4. Lorsqu'un message vous y invite, chargez les originaux face imprimée vers le haut et bord supérieur en premier au centre du bac d'alimentation de document. Pour plus d'informations, consultez la section [Chargement d'un original dans le bac d'alimentation automatique \(BAA\)](#).
5. Appuyez de nouveau sur **TELECOPIER, Noir**.

Vous pouvez envoyer une télécopie à plusieurs destinataires à la fois en regroupant les entrées de numérotation rapide individuelles dans des entrées de numérotation rapide de groupe.

Envoi d'une télécopie à plusieurs destinataires en utilisant le groupe de numérotation rapide

1. Chargez vos originaux, face imprimée orientée vers le bas, dans le bac d'alimentation.
2. Appuyez sur **Numérotation rapide** jusqu'à ce que l'entrée de numérotation rapide souhaitée apparaisse.

 **Conseil** Vous pouvez également faire défiler les entrées de numérotation rapide en appuyant sur  ou sur  ou encore sélectionner une entrée de numérotation rapide en composant son code à l'aide du clavier du panneau de commande.

3. Appuyez sur **TELECOPIER, Noir**.

Si le périphérique détecte un original chargé dans le bac d'alimentation automatique, il envoie le document à chaque numéro du groupe de numérotation rapide.

 **Remarque** En raison de limites au niveau de la mémoire, vous ne pouvez utiliser les entrées de numérotation rapide de groupe que pour envoyer des télécopies en noir et blanc. Le périphérique numérise la télécopie en mémoire puis compose le premier numéro. Lorsqu'une connexion est établie, il envoie la télécopie et compose le numéro suivant. Si un numéro est occupé ou ne répond pas, le périphérique prend en compte les paramètres définis pour les options **Rappel si occupé** et **Rappel si pas de réponse**. S'il est impossible d'établir une connexion, le numéro suivant est composé et un rapport d'erreur est généré.

Envoi d'une télécopie à plusieurs destinataires à partir du logiciel HP Photosmart Studio (Mac OS)

Envoi d'une télécopie à plusieurs destinataires à partir du logiciel

1. Chargez vos originaux, face imprimée orientée vers le bas, dans le bac d'alimentation.
2. Sélectionnez **HP Device Manager (Gestionnaire de périphériques HP)** à partir du **Dock**.
La fenêtre **Gestionnaire de périphériques HP** apparaît.
3. Dans le menu contextuel **Périphériques**, sélectionnez l'appareil HP Tout-en-un et double-cliquez sur **Envoi de télécopie**.
La boîte de dialogue **Impression** s'affiche.
4. Dans le menu contextuel **Imprimante**, sélectionnez l'appareil HP Tout-en-un (Télécopie).
5. Dans le menu contextuel, sélectionnez **Destinataires de la télécopie**.

6. Entrez les informations relatives au destinataire, puis cliquez sur **Ajouter aux destinataires**.



Remarque Vous pouvez également ajouter des destinataires depuis l'**Annuaire** ou le **Carnet d'adresses**. Pour sélectionner un destinataire dans le **Carnet d'adresses**, cliquez sur **Ouvrir le carnet d'adresses**, puis glissez et déposez le destinataire dans la zone **Destinataires de la télécopie**.

7. Continuez à ajouter d'autres destinataires à la liste en cliquant sur **Ajouter aux destinataires** jusqu'à ce que tous les destinataires aient été ajoutés à la **Liste des destinataires**.
8. Cliquez sur **Envoi immédiat**.

Envoi d'une télécopie couleur ou photo

(HP Officejet J3600 uniquement)

Vous pouvez aussi télécopier un original en couleur ou une photo à partir du périphérique. Si le périphérique détermine que le télécopieur du destinataire prend uniquement en charge les télécopies en noir et blanc, il envoie la télécopie en noir et blanc.

HP vous recommande de n'utiliser que des originaux en couleur lors de l'envoi de télécopies couleur.

Pour envoyer une télécopie couleur ou photo à partir du panneau de commande

1. Chargez vos originaux, face imprimée orientée vers le bas, dans le bac d'alimentation.
2. Appuyez sur **Menu Télécopie** dans la zone Télécopieur.
L'invite **Entrer numéro** s'affiche.
3. Entrez le numéro de télécopieur à l'aide du clavier, appuyez sur **Numérotation rapide** ou sur l'un des boutons de numérotation rapide pour sélectionner une numérotation rapide ou appuyez sur **BIS/Pause** pour rappeler le dernier numéro composé.
4. Appuyez sur **Télécopier, Couleur**.
Si le périphérique détecte un original chargé dans le bac d'alimentation automatique, il envoie le document au numéro que vous avez saisi.



Remarque Si l'appareil HP Tout-en-Un détermine que le télécopieur du destinataire prend uniquement en charge les télécopies en noir et blanc, il envoie la télécopie en noir et blanc. Un message s'affiche après l'envoi de la télécopie pour indiquer que cette dernière a été envoyée en noir et blanc. Appuyez sur **OK** pour effacer le message.

Modifier la résolution de télécopie et les paramètres Plus clair/Plus foncé

Vous pouvez modifier les paramètres de **Résolution** et de **Plus clair/Plus foncé** pour les documents que vous envoyez par télécopie.

 **Remarque** Ces paramètres n'affectent pas les paramètres de copie. La résolution et la luminosité de la copie sont paramétrées indépendamment de celles de la télécopie. De même, les paramètres modifiés à partir du panneau de commande n'affectent pas les télécopies que vous envoyez à partir de l'ordinateur.

Cette section contient les rubriques suivantes :

- [Modification de la résolution de la télécopie](#)
- [Modifier le paramètre Plus clair/Plus foncé](#)
- [Définition de nouveaux paramètres par défaut](#)

Modification de la résolution de la télécopie

Le paramètre **Résolution** affecte la vitesse et la qualité de la transmission des documents envoyés en noir et blanc. Si le télécopieur destinataire ne prend pas en charge la résolution que vous avez choisie, l'appareil HP Tout-en-un envoie des télécopies à la résolution maximale prise en charge par le télécopieur destinataire.

 **Remarque** Vous ne pouvez modifier la résolution que pour les télécopies envoyées en noir et blanc. Le périphérique envoie toutes les télécopies en couleur avec la résolution **Précision**.

Les paramètres de résolution suivants sont disponibles pour l'envoi de télécopies : **Précision**, **Très élevée**, **Photo**, et **Standard**.

- **Précision** : produit un texte de haute qualité convenant pour la télécopie de la plupart des documents. Il s'agit du réglage par défaut. Lors de l'envoi de télécopies couleur, le périphérique utilise toujours le paramètre **Précision**.
- **Très élevée** : fournit une télécopie de qualité maximale lorsque vous télécopiez des documents comportant des détails très fins. Si vous choisissez **Très élevée**, sachez que le processus de télécopie est plus long et que seules les télécopies en noir et blanc peuvent être envoyées avec cette résolution. Si vous envoyez une télécopie couleur, la résolution **Précision** est utilisée.
- **Photo** : fournit une télécopie de qualité maximale lors de l'envoi de photos en noir et blanc. Si vous choisissez l'option **Photo**, notez que le traitement de la télécopie est plus long. Lorsque vous télécopiez des photos en noir et blanc, HP vous recommande de choisir le paramètre **Photo**.
- **Standard** : offre la transmission de télécopie la plus rapide avec une qualité minimale.

Lorsque vous quittez le menu Télécopie, cette option reprend ses paramètres par défaut sauf si vous enregistrez vos modifications par défaut.

Pour modifier la résolution à partir du panneau de commande

1. Chargez vos originaux, face imprimée orientée vers le haut, dans le bac d'alimentation.
2. Appuyez sur **Menu Télécopie** dans la zone Télécopieur.
L'invite **Entrer numéro** s'affiche.
3. Entrez le numéro de télécopieur à l'aide du clavier, appuyez sur **Numérotation rapide** ou sur l'un des boutons de numérotation rapide pour sélectionner une numérotation rapide, ou appuyez sur **BIS/Pause** pour rappeler le dernier numéro composé.

4. Dans la zone Télécopieur, appuyez plusieurs fois sur **Menu Télécopie** jusqu'à ce que **Résolution** s'affiche.
5. Appuyez sur  pour sélectionner un paramètre de résolution, puis sur **OK**.
6. Appuyez sur **TELECOPIER, Noir**.
Si le périphérique détecte un original chargé dans le bac d'alimentation automatique, il envoie le document au numéro que vous avez saisi.



Modifier le paramètre Plus clair/Plus foncé

Vous pouvez modifier le contraste d'une télécopie afin de l'éclaircir ou de l'assombrir. Cette fonction est utile pour télécopier un document pâle, délavé ou manuscrit. Vous pouvez assombrir la télécopie en réglant le contraste.

 **Remarque** Le paramètre **Plus clair/Plus foncé** s'applique uniquement aux télécopies en noir et blanc, et non aux télécopies couleur.

Lorsque vous quittez le menu Télécopie, cette option retourne au paramètre par défaut sauf si vous définissez vos modifications comme valeur par défaut.

Pour modifier le paramètre Plus clair/Plus foncé à partir du panneau de commande

1. Chargez vos originaux, face imprimée orientée vers le haut, dans le bac d'alimentation.
2. Dans la zone Télécopieur, appuyez sur **Menu Télécopie**.
L'invite **Entrer numéro** s'affiche.
3. Entrez le numéro de télécopieur à l'aide du clavier, appuyez sur **Numérotation rapide** ou sur l'un des boutons de numérotation rapide pour sélectionner une numérotation rapide, ou appuyez sur **BIS/Pause** pour rappeler le dernier numéro composé.
4. Dans la zone Télécopieur, appuyez plusieurs fois sur **Menu Télécopie** jusqu'à ce que **Plus clair/Plus foncé** s'affiche.
5. Appuyez sur  pour éclaircir la télécopie ou sur  pour l'assombrir, puis appuyez sur **OK**.
L'indicateur se déplace vers la gauche ou vers la droite lorsque vous appuyez sur un bouton fléché.
6. Appuyez sur **TELECOPIER, Noir**.
Si le périphérique détecte un original chargé dans le bac d'alimentation automatique, il envoie le document au numéro que vous avez saisi.

Définition de nouveaux paramètres par défaut

Vous pouvez modifier la valeur par défaut des paramètres **Résolution** et **Plus clair/Plus foncé** à l'aide du panneau de commande.

Pour définir des nouveaux paramètres par défaut à partir du panneau de commande

1. Modifiez les paramètres **Résolution** et **Plus clair/Plus foncé**.
2. Dans la zone Télécopieur, appuyez plusieurs fois sur **Menu Télécopie** jusqu'à l'affichage de **Nouveaux paramètres par défaut**.
3. Appuyez sur  jusqu'à l'affichage de **Oui** et appuyez ensuite sur **OK**.

Envoi d'une télécopie en mode de correction d'erreurs

L'ECM (**Mode de correction des erreurs**) permet d'éviter une perte de données due à de mauvaises connexions téléphoniques grâce à la détection d'erreurs de transmission, suivie automatiquement par une demande de retransmission des parties erronées. Les frais téléphoniques ne sont pas affectés et peuvent même être réduits sur des lignes téléphoniques de bonne qualité. Sur des lignes téléphoniques de mauvaise qualité, l'ECM augmente la durée de transmission et, par conséquent, les frais de téléphone, mais il améliore nettement la fiabilité des données envoyées. Le paramètre par défaut est **Activé**. Désactivez le mode ECM uniquement s'il entraîne une augmentation importante des frais de téléphone et si vous pouvez accepter une qualité inférieure afin de réduire ces frais.

Avant de désactiver le paramètre ECM, tenez compte de ce qui suit. Si vous désactivez l'ECM

- La qualité et la vitesse de transmission des télécopies que vous envoyez et recevez sont affectées.
- La **Vitesse de télécopie** est réglée automatiquement sur **Moyenne**.
- Vous ne pouvez plus envoyer ou recevoir de télécopies couleur.

Pour modifier le paramètre ECM à partir du panneau de commande

1. Appuyez sur **Configuration**.
2. Appuyez sur **5**, puis sur **6**.
Configuration avancée des télécopies est sélectionné, puis **Mode de correction des erreurs** est sélectionné.
3. Appuyez sur  pour sélectionner **Activé** ou **Désactivé**.
4. Appuyez sur **OK**.

Réception d'une télécopie

Le périphérique peut recevoir des télécopies automatiquement ou manuellement. Si vous désactivez l'option **Réponse automatique**, vous devez recevoir les télécopies manuellement. Si vous activez l'option **Réponse automatique** (option par défaut), le périphérique répond automatiquement aux appels entrants et reçoit les télécopies après le nombre de sonneries spécifié par le paramètre **Nombre de sonneries avant prise de ligne** (l'option par défaut **Nombre de sonneries avant prise de ligne** est de cinq sonneries).

Si vous recevez une télécopie au format Légal et que le périphérique n'est pas configuré pour utiliser ce format, il réduit le format de la télécopie de façon à l'ajuster au format de papier chargé. Si vous avez désactivé la fonction **Réduction automatique**, le périphérique imprime la télécopie sur deux pages.

 **Remarque** L'appareil HP Officejet J3500 permet uniquement la réception de télécopies noir et blanc.

- [Réception d'une télécopie en mode manuel](#)
- [Réglage de la sauvegarde des télécopies reçues](#)
- [Réimpression des télécopies reçues en mémoire](#)
- [Invitation à recevoir une télécopie](#)

- [Transfert de télécopies vers un autre numéro](#)
- [Définition du format de papier pour les télécopies reçues](#)
- [Définition de la réduction automatique pour les télécopies reçues](#)
- [Blocage des numéros de télécopieurs indésirables](#)

Réception d'une télécopie en mode manuel

Lorsque vous téléphonez, la personne à qui vous parlez peut vous envoyer une télécopie pendant que vous êtes en ligne. On appelle cela la télécopie manuelle. Suivez les instructions de cette rubrique pour recevoir une télécopie manuelle.

 **Remarque** Vous pouvez décrocher le combiné pour parler, ou écouter les tonalités de télécopie.

Vous pouvez recevoir manuellement des télécopies à partir d'un téléphone lorsque celui-ci est :

- Directement relié au périphérique (sur le port 2-EXT)
- Installé sur la même ligne téléphonique, mais sans être directement connecté au périphérique.

 **Remarque** L'appareil HP Officejet J3500 permet uniquement la réception de télécopies noir et blanc.

Pour recevoir une télécopie manuellement

1. Vérifiez que le périphérique est sous tension et que du papier est chargé dans le bac d'entrée.
2. Retirez les originaux du bac d'alimentation des documents.
3. Réglez le paramètre **Nombre de sonneries avant prise de ligne** à une valeur élevée si vous souhaitez pouvoir répondre à l'appel entrant avant que le périphérique ne prenne l'appel. Ou désactivez le paramètre **Réponse automatique** afin que le périphérique ne réponde pas automatiquement aux appels entrants.
4. Si vous êtes au téléphone avec l'expéditeur, demandez-lui d'appuyer sur la touche **Démarrer** du télécopieur.
5. Lorsque vous entendez les tonalités d'un télécopieur expéditeur, procédez comme suit :
 - a. Appuyez sur **TELECOPIER, Noir** ou **Télécopier, Couleur** sur le panneau de commande.
 - b. Lorsqu'un message vous y invite, sélectionnez **Télécopie (réception)**.
 - c. Dès que l'appareil commence à recevoir la télécopie, vous pouvez raccrocher ou rester en ligne. La ligne téléphonique est silencieuse durant la transmission de la télécopie.

Réglage de la sauvegarde des télécopies reçues

Selon vos préférences et vos exigences en matière de sécurité, vous pouvez paramétrer le périphérique afin qu'il enregistre toutes les télécopies reçues, uniquement les télécopies reçues pendant une condition d'erreur ou aucune des télécopies reçues.

Les modes **Réception sauvegarde télécopies** suivants sont disponibles :

Activé	<p>Paramètre par défaut. Lorsque le paramètre Réception sauvegarde télécopies est Activé, le périphérique stocke toutes les télécopies reçues dans sa mémoire. Vous pouvez ainsi réimprimer jusqu'à huit des dernières télécopies imprimées si elles sont toujours en mémoire.</p> <hr/> <p>Remarque Lorsque la mémoire du périphérique est saturée, celui-ci écrase les télécopies les plus anciennes à mesure qu'il en reçoit de nouvelles. Lorsque des télécopies non-imprimées saturent la mémoire, le périphérique cesse de prendre les appels de télécopie entrants.</p> <hr/> <p>Remarque Si vous recevez une télécopie trop volumineuse, comme par exemple une photo couleur très détaillée, elle risque de ne pas être stockée en mémoire en raison des limites de cette dernière.</p>
En cas d'erreur seulement	<p>Le périphérique ne stocke les télécopies en mémoire que si une condition d'erreur survient, l'empêchant d'imprimer les télécopies (manque de papier, par exemple). Le périphérique continue d'enregistrer les télécopies entrantes tant que de la mémoire est disponible (lorsque la mémoire est saturée, le périphérique cesse de répondre aux appels de télécopie entrants). Lorsque la condition d'erreur est corrigée, les télécopies enregistrées dans la mémoire s'impriment automatiquement et sont supprimées de la mémoire.</p>
Désactivé	<p>Les télécopies ne sont jamais stockées en mémoire. Par exemple, il se peut que vous souhaitiez désactiver le paramètre Réception sauvegarde télécopies pour des raisons de sécurité. Si une condition d'erreur empêche le périphérique d'imprimer (manque de papier, par exemple), celui-ci cesse de répondre aux appels de télécopie entrants.</p>

 **Remarque** Si le paramètre **Réception sauvegarde télécopies** est activé et que vous mettez le périphérique hors tension, toutes les télécopies stockées en mémoire sont supprimées, y compris les télécopies non-imprimées reçues pendant que le périphérique connaissait une condition d'erreur. Il vous faudra alors contacter les expéditeurs des télécopies pour leur demander de les renvoyer. Pour obtenir la liste des télécopies reçues, imprimez le **Journal de télécopies**. Le **Journal de télécopies** n'est pas supprimé lorsque le périphérique est éteint.

Pour définir la sauvegarde des télécopies reçues à partir du panneau de commande

1. Appuyez sur **Configuration**.
2. Sélectionnez **Paramètres avancés de télécopie**, puis sélectionnez **Réception de télécopie avec sauvegarde**.
3. Appuyez sur la flèche de direction de droite pour sélectionner **Activé**, **En cas d'erreur seulement** ou **Désactivé**.
4. Appuyez sur **OK**.

Réimpression des télécopies reçues en mémoire

Si vous avez défini le mode **Réception sauvegarde télécopies** sur **Activé**, les télécopies reçues sont stockées en mémoire, que le périphérique présente ou non une condition d'erreur.

 **Remarque** Une fois la mémoire saturée, les plus anciennes télécopies imprimées sont remplacées lors de la réception de nouvelles télécopies. Si aucune des télécopies sauvegardées n'est imprimée, le périphérique ne recevra plus aucune télécopie tant que vous n'imprimerez pas celles qui se trouvent en mémoire. Il se peut également que vous souhaitiez supprimer les télécopies en mémoire pour des raisons de sécurité ou de confidentialité.

Selon la taille des télécopies présentes dans la mémoire, vous pouvez réimprimer jusqu'à huit télécopies parmi celles qui ont été imprimées récemment, à condition qu'elles soient toujours dans la mémoire. Par exemple, il se peut que vous ayez besoin de réimprimer vos télécopies si vous avez égaré la copie de vos dernières impressions.

Pour réimprimer des télécopies en mémoire à partir du panneau de commande

1. Assurez-vous que le bac d'alimentation contient du papier.
2. Appuyez sur **Configuration**.
3. Sélectionnez **Outils**, puis **Réimprimer télécopies en mémoire**.
Les télécopies sont imprimées dans l'ordre inverse de la réception, c'est-à-dire, les plus récentes en premier lieu.
4. Pour arrêter la réimpression des télécopies en mémoire, appuyez sur **Annuler**.

Pour supprimer toutes les télécopies en mémoire à partir du panneau de commande

- ▲ Appuyez sur le bouton **Alimentation** pour mettre le périphérique hors tension.
Toutes les télécopies stockées en mémoire sont effacées lorsque vous mettez le périphérique hors tension.

Invitation à recevoir une télécopie

L'invitation à émettre permet à l'appareil HP Tout-en-un de demander à un autre télécopieur d'envoyer une télécopie placée dans sa file d'attente. Lorsque vous utilisez la fonction **Relevé pour réception**, l'appareil HP Tout-en-un appelle le télécopieur désigné et lui demande la télécopie. Ce télécopieur doit être configuré pour l'invitation à émettre et une télécopie doit y être prête pour l'envoi.

 **Remarque** L'appareil HP Tout-en-un ne prend pas en charge les codes d'identification pour l'interrogation. Les codes d'identification pour l'interrogation sont une fonction de sécurité : ils exigent que le télécopieur du destinataire fournisse un code d'identification à l'appareil qu'ils interrogent afin de recevoir la télécopie. Assurez-vous qu'aucun code d'identification n'est configuré sur l'appareil que vous interrogez (ou que le code d'identification par défaut n'a pas changé), ou l'appareil HP Tout-en-un ne pourra pas recevoir la télécopie.

Remarque L'appareil HP Officejet J3500 permet uniquement la réception de télécopies noir et blanc.

Pour configurer l'interrogation afin de recevoir une télécopie à partir du panneau de commande

1. Dans la zone Télécopieur, appuyez plusieurs fois sur **Menu Télécopie** jusqu'à ce que **Comment envoyer des télécopies** s'affiche.
2. Appuyez sur  jusqu'à ce que **Relevé pour réception** s'affiche et appuyez ensuite sur **OK**.
3. Entrez le numéro de l'autre télécopieur.
4. Appuyez sur **TELECOPIER, Noir** ou **Télécopier, Couleur**.

 **Remarque** Si vous appuyez sur **Télécopier, Couleur** alors que l'expéditeur a envoyé la télécopie en noir et blanc, le périphérique imprime la télécopie en noir et blanc.

Transfert de télécopies vers un autre numéro

Vous pouvez configurer le périphérique pour que vos télécopies soient transmises vers un autre numéro de télécopieur. Une télécopie reçue en couleur est transmise en noir et blanc.

HP vous recommande de vérifier que le numéro vers lequel vous effectuez un transfert est une ligne de télécopie valide. Pour cela, envoyez une télécopie de test afin de vous assurer que le télécopieur peut recevoir vos télécopies.

Pour retransmettre des télécopies à partir du panneau de commandes

1. Appuyez sur **Configuration**.
2. Sélectionnez **Paramètres avancés de télécopie**, puis sélectionnez **Transfert de télécopie en noir et blanc uniquement**.
3. Appuyez sur la flèche de direction de droite jusqu'à ce que **Activé-Transmission** ou **Activé - Imprimer et avancer** s'affiche, puis appuyez sur **OK**.
 - Choisissez **Activé-Transmission** si vous désirez transférer la télécopie vers un autre numéro sans imprimer de copie de sauvegarde sur le périphérique.

 **Remarque** Si le périphérique ne parvient pas à transférer la télécopie au télécopieur désigné (si, par exemple, celui-ci n'est pas sous tension), le périphérique imprime la télécopie. Si vous configurez le périphérique pour qu'il imprime des rapports d'erreur pour les télécopies reçues, il imprimera également un rapport d'erreur.

- Choisissez **Activé - Imprimer et avancer** pour imprimer une copie de sauvegarde des télécopies reçues lors du transfert de la télécopie vers un autre numéro.
4. A l'invite, entrez le numéro du télécopieur auquel vous souhaitez retransmettre les télécopies envoyées.

5. Lorsque vous y êtes invité, entrez une heure et une date de départ ainsi qu'une heure et une date d'arrêt.
6. Appuyez sur **OK**.

Transmission de télécopies apparaît sur l'écran du panneau de commande.

Si l'alimentation électrique du périphérique est coupée lors de la configuration du **Transmission de télécopies**, le périphérique sauvegarde le paramètre **Transmission de télécopies** ainsi que le numéro de téléphone. Lorsque l'alimentation est rétablie, le paramètre **Transmission de télécopies** est toujours **Activé**.

 **Remarque** Vous pouvez annuler la retransmission d'une télécopie en appuyant sur **Annuler** sur le panneau de commande lorsque le message **Transmission de télécopies** s'affiche sur l'écran, ou vous pouvez sélectionner **Désactivé** dans le menu **Transfert de télécopie en noir et blanc uniquement**.

Définition du format de papier pour les télécopies reçues

Vous pouvez sélectionner le format de papier pour les télécopies reçues. Le format de papier sélectionné doit correspondre au papier chargé dans le bac d'alimentation. Les télécopies peuvent être imprimées sur du papier au format Lettre, A4 ou Légal uniquement.

 **Remarque** Si un format de papier incorrect est chargé dans le bac d'alimentation lorsque vous recevez une télécopie, celle-ci ne s'imprime pas et un message d'erreur apparaît à l'écran. Chargez du papier Lettre, A4 ou Légal, puis appuyez sur **OK** pour imprimer la télécopie.

Pour définir le format du papier des télécopies reçues à partir du panneau de commande

1. Appuyez sur **Configuration**.
2. Appuyez sur **4**, puis sur **4**.
Configuration de base des télécopies est sélectionné, puis **Format papier télécopieur** est sélectionné.
3. Appuyez sur  pour sélectionner une option, puis sur **OK**.

Définition de la réduction automatique pour les télécopies reçues

Le paramètre **Réduction automatique** détermine le comportement de l'appareil HP tout-en-un lorsqu'il reçoit une télécopie trop grande pour le format de papier par défaut. Ce paramètre est activé par défaut. L'image de la télécopie entrante est donc réduite de façon à tenir sur une seule page, si possible. Si ce paramètre est désactivé, les informations qui ne tiennent pas sur la première page sont imprimées sur une deuxième page. L'option **Réduction automatique** est utile lorsque vous recevez une télécopie au format Légal et que du papier au format Letter est chargé dans le bac d'entrée.

Pour définir la réduction automatique à partir du panneau de commande

1. Appuyez sur **Configuration**.
2. Appuyez sur **5**, puis sur **4**.
Configuration avancée des télécopies est sélectionné, puis **Réduction automatique** est sélectionné.
3. Appuyez sur  pour sélectionner **Désactivé** ou **Activé**.
4. Appuyez sur **OK**.

Blocage des numéros de télécopieurs indésirables

Si vous souscrivez à un service d'identification de l'appelant par le biais de votre opérateur téléphonique, vous pouvez bloquer certains numéros de télécopie afin que le périphérique n'imprime plus les télécopies envoyées par les numéros en question. À la réception d'un appel de télécopie, le périphérique compare le numéro à la liste des numéros indésirables définis afin de déterminer si l'appel doit être bloqué. S'il s'agit d'un numéro indésirable, la télécopie n'est pas imprimée (le nombre maximal de numéros de télécopieur que vous pouvez bloquer varie en fonction des modèles).

 **Remarque** Cette fonctionnalité n'est pas disponible dans tous les pays/toutes les régions. Si elle n'est pas disponible dans votre pays/région, l'option **Configuration de blocage indésirable du télécopieur** n'apparaît pas dans le menu **Configuration de base des télécopies**.

Remarque Si aucun numéro de téléphone n'est ajouté à la liste des ID d'appelant, il est supposé que l'utilisateur n'a pas souscrit au service d'identification d'appel auprès de son fournisseur téléphonique.

Définition du mode de télécopies indésirables.

Par défaut, le mode **Bloquer télécopies indésirables** est réglé sur **Activé**. Si vous ne souscrivez pas à un service d'identification de l'appelant par le biais de votre opérateur téléphonique ou ne souhaitez pas utiliser ce paramètre, vous pouvez le désactiver.

Pour définir le mode de télécopies indésirables.

- ▲ Appuyez sur le bouton **Bloquer les télécopies indésirables**, sélectionnez l'option **Bloquer télécopies indésirables**, puis **Activé** ou **Désactivé**.

Ajout de numéros à la liste des télécopies indésirables

Vous pouvez ajouter un numéro à la liste de numéros indésirables de deux manières. Vous pouvez sélectionner des numéros de votre historique d'appels ou entrer de nouveaux numéros. Les numéros de votre liste de numéros indésirables sont bloqués si le mode **Bloquer télécopies indésirables** est réglé sur **Activé**.

Pour sélectionner un numéro à partir de la liste des numéros d'appel

1. Appuyez sur **Configuration**.
2. Appuyez sur **Conf. de base des télécopies**, puis sur **Configuration de blocage indésirable du télécopieur**.
3. Appuyez sur **Ajouter numéro à la liste des indésirables**, puis appuyez sur **Sélectionner numéro**.

4. Appuyez sur la flèche de direction de droite pour faire défiler tous les numéros depuis lesquels vous avez reçu des télécopies. Lorsque le numéro que vous souhaitez bloquer s'affiche, appuyez sur **OK** pour le sélectionner.
5. Lorsque l'invite **Supprimer un autre ?** s'affiche, effectuez l'une des opérations suivantes :
 - **Si vous souhaitez ajouter un autre numéro à la liste des numéros de télécopieurs indésirables**, appuyez sur **Oui**, puis répétez l'étape 4 pour chacun des numéros que vous souhaitez bloquer.
 - **Si vous avez terminé**, appuyez sur **Non**.

Pour entrer manuellement un numéro à bloquer

1. Appuyez sur **Configuration**.
2. Appuyez sur **Conf. de base des télécopies**, puis sur **Configuration de blocage indésirable du télécopieur**.
3. Appuyez sur **Ajouter numéro à la liste des indésirables**, puis appuyez sur **Entrer numéro**.
4. Utilisez le clavier pour saisir un numéro de télécopieur à bloquer, puis appuyez sur **OK**.

Vérifiez que vous avez entré le numéro de télécopieur comme il s'affiche à l'écran du panneau de commande et non le numéro de télécopieur qui s'affiche sur l'en-tête de télécopie de la télécopie reçue, ces numéros pouvant être différents.
5. Lorsque l'invite **Entrer un autre ?** s'affiche, effectuez l'une des opérations suivantes :
 - **Si vous souhaitez ajouter un autre numéro à la liste des numéros de télécopieurs indésirables**, appuyez sur **Oui**, puis répétez l'étape 4 pour chacun des numéros que vous souhaitez bloquer.
 - **Si vous avez terminé**, appuyez sur **Non**.

Suppression de numéros de la liste des télécopies indésirables

Si vous ne souhaitez plus bloquer un numéro de télécopieur, vous pouvez supprimer ce numéro de votre liste de numéros indésirables.

Pour supprimer des numéros de la liste des numéros indésirables

1. Appuyez sur **Configuration**.
2. Appuyez sur **Conf. de base des télécopies**, puis sur **Configuration de blocage indésirable du télécopieur**.
3. Appuyez sur **Enlever numéro de la liste des indésirables**.
4. Appuyez sur la flèche de direction de droite pour faire défiler les numéros que vous avez bloqués. Lorsque le numéro que vous souhaitez supprimer s'affiche, appuyez sur **OK** pour le sélectionner.
5. Lorsque l'invite **Supprimer un autre ?** s'affiche, effectuez l'une des opérations suivantes :
 - **Si vous souhaitez supprimer un autre numéro de la liste des numéros de télécopieurs indésirables**, appuyez sur **Oui**, puis répétez l'étape 4 pour chacun des numéros que vous souhaitez bloquer.
 - **Si vous avez terminé**, appuyez sur **Non**.

Modification des paramètres de télécopie

Après exécution des étapes du guide de démarrage fourni avec l'appareil, procédez comme suit pour modifier les paramètres initiaux ou pour configurer d'autres options pour la télécopie.

- [Configuration de l'en-tête de télécopie](#)
- [Définition du mode de réponse](#)
- [Définition du nombre de sonneries avant réponse](#)
- [Modification du type de sonnerie pour la sonnerie distincte](#)
- [Définition du mode de correction d'erreur](#)
- [Sélection du type de numérotation](#)
- [Définition des options de rappel](#)
- [Définition de la vitesse de télécopie](#)

Configuration de l'en-tête de télécopie

L'en-tête de télécopie imprime votre nom et votre numéro de télécopieur en haut de chaque télécopie que vous envoyez. HP recommande de définir l'en-tête de télécopie au moyen du logiciel que vous avez installé avec le périphérique. Vous pouvez également définir l'en-tête de télécopie à partir du panneau de commande, comme décrit ici.



Remarque Dans certains pays/certaines régions, l'en-tête de télécopie est une obligation légale.

Pour définir ou changer l'en-tête de télécopie

1. Appuyez sur **Configuration**.
2. Appuyez sur **Conf. de base des télécopies**, puis sur **En-tête de télécopie**.
3. Saisissez votre nom ou le nom de votre entreprise avec le pavé numérique, puis appuyez sur **OK**.
4. Saisissez votre numéro de télécopie au moyen du clavier numérique, puis appuyez sur **OK**.

Définition du mode de réponse

Le mode de réponse détermine si le périphérique répond aux appels entrants.

- Activez le paramètre **Réponse automatique** si vous souhaitez que le périphérique réponde **automatiquement** aux télécopies. Le périphérique répond à tous les appels entrants et à toutes les télécopies.
- Désactivez le paramètre **Réponse automatique** si vous souhaitez recevoir des télécopies **en mode manuel**. Vous devez être présent pour répondre vous-même à l'appel de télécopie entrant ; dans le cas contraire, le périphérique ne reçoit pas les télécopies.

Pour régler le mode de réponse sur manuel ou automatique au moyen du panneau de commande

- ▲ Appuyez sur **Réponse automatique** pour allumer ou éteindre le voyant, suivant votre configuration.

Lorsque le témoin **Réponse automatique** est allumé, le périphérique répond automatiquement aux appels. Lorsque le témoin est éteint, il ne répond pas aux appels.

Définition du nombre de sonneries avant réponse

Si vous activez le paramètre **Réponse automatique**, vous pouvez spécifier le nombre de sonneries avant que le périphérique ne réponde automatiquement aux appels entrants.

Le paramètre **Nombre de sonneries avant prise de ligne** est important si un répondeur est installé sur la même ligne téléphonique que le périphérique car le répondeur doit décrocher le téléphone avant le périphérique. Le nombre de sonneries avant réponse du périphérique doit être supérieur à celui du répondeur.

Par exemple, réglez le répondeur sur un petit nombre de sonneries et le périphérique sur le nombre maximal de sonneries. Le nombre maximal de sonneries varie en fonction des pays et des régions. Avec cette configuration, le répondeur prend l'appel et le périphérique surveille la ligne. Si le périphérique détecte qu'il s'agit d'une télécopie, il la reçoit. S'il s'agit d'une communication vocale, le répondeur enregistre le message.

Pour définir le nombre de sonneries avant réponse sur le panneau de commande

1. Appuyez sur **Configuration**.
2. Appuyez sur **Conf. de base des télécopies**, puis sur **Sonneries avant réponse**.
3. Entrez le nombre de sonneries approprié sur le clavier ou appuyez sur la flèche de direction de gauche ou de droite pour modifier le nombre de sonneries.
4. Appuyez sur **OK** pour valider le paramètre.

Modification du type de sonnerie pour la sonnerie distincte

De nombreux opérateurs téléphoniques proposent une fonction de sonnerie distincte permettant d'avoir plusieurs numéros de téléphone sur une même ligne téléphonique. Lorsque vous vous abonnez à ce service, chaque numéro est associé à une sonnerie différente. Vous pouvez configurer le périphérique pour qu'il réponde à une sonnerie spécifique.

Si vous connectez le périphérique à une ligne dotée d'une sonnerie distincte, demandez à votre opérateur téléphonique de définir une sonnerie pour les appels vocaux et une autre pour les télécopies. HP recommande de demander une sonnerie double ou triple pour les télécopies. Lorsque le périphérique détecte la sonnerie spécifiée, il prend la ligne et reçoit la télécopie.

Si vous ne disposez pas du service de sonnerie distincte, conservez l'option par défaut **Toutes sonneries**.



Remarque Le télécopieur HP ne peut recevoir aucune télécopie lorsque le numéro de téléphone principal est occupé.

Pour modifier le type de sonnerie en sonnerie distincte sur le panneau de commande

1. Vérifiez que le périphérique est configuré pour répondre automatiquement aux appels de télécopie.
2. Appuyez sur **Configuration**.
3. Appuyez sur **Paramètres avancés de télécopie**, puis sur **Sonnerie différenciée**.
4. Appuyez sur la flèche de direction de droite pour sélectionner une option, puis sur **OK**.

Quand le téléphone sonne et que la sonnerie est celle que vous avez attribuée à votre ligne de télécopie, l'appareil répond à l'appel et reçoit la télécopie.

Définition du mode de correction d'erreur

En règle générale, le périphérique contrôle les signaux émis sur la ligne téléphonique au cours de l'envoi ou de la réception d'une télécopie. S'il détecte un signal erroné lors de la transmission et que le paramètre de correction des erreurs est activé, il peut demander qu'une partie de la télécopie soit renvoyée.

Ne désactivez la correction des erreurs que si l'envoi ou la réception des télécopies vous pose problème et que vous souhaitez passer outre aux erreurs de transmission. La désactivation de ce paramètre peut être utile si vous tentez d'envoyer une télécopie à un (e) autre pays/région ou recevez une télécopie d'un(e) autre pays/région, ou si vous utilisez une connexion téléphonique par satellite.

Pour définir le mode de correction des erreurs

- ▲ **Panneau de commande** : Appuyez sur **Menu Télécopie**, ouvrez le menu **Paramètres avancés de télécopie**, puis utilisez l'option **Mode de correction d'erreur**.

Sélection du type de numérotation

Utilisez cette procédure pour choisir la numérotation par tonalité ou par impulsions. La valeur par défaut est **Tonalité**. Ne modifiez ce réglage que si vous savez que votre ligne téléphonique ne peut pas utiliser la numérotation par tonalité.

 **Remarque** L'option de numérotation par impulsions n'est pas disponible dans certain(e)s pays/régions.

Pour définir le type de numérotation

- ▲ **Panneau de commande** : Appuyez sur **Configuration**, sur **Paramètres de télécopie de base**, puis utilisez l'option **Numérotation par tonalités ou impulsions**.

Définition des options de rappel

Si le périphérique n'a pas pu envoyer une télécopie car le télécopieur de destination ne répondait pas ou était occupé, il essaye de rappeler le numéro en fonction des options

Rappel automatique du numéro occupé et Rappel automatique en cas de non-réponse. Pour activer ou désactiver les options.

- **Rappel automatique du numéro occupé** : Si cette option est activée, le périphérique rappelle automatiquement s'il reçoit un signal d'occupation. La valeur par défaut de cette option est **ACTIVE**.
- **Rappel automatique en cas de non-réponse** : Si cette option est activée, l'appareil rappelle automatiquement si le télécopieur de destination ne répond pas. La valeur par défaut de cette option est **DESACTIVE**.

Pour définir les options de rappel automatique

- ▲ **Panneau de commande** : Appuyez sur **Configuration**, sur **Paramètres avancés de télécopie**, puis utilisez les options **Rappel automatique du numéro occupé** ou **Rappel automatique en cas de non-réponse**.

Définition de la vitesse de télécopie

Vous pouvez définir la vitesse de télécopie utilisée entre le périphérique et les autres télécopieurs pour l'envoi et la réception de télécopies. La vitesse paramétrée par défaut est **Rapide**.

Si vous utilisez l'un des éléments suivants, il est conseillé de réduire la vitesse de télécopie :

- Un service téléphonique via Internet
- Un système PBX
- Un protocole FoIP (télécopie sur Internet)
- Service RNIS (réseau numérique à intégration de services)

Si vous rencontrez des problèmes d'envoi ou de réception de télécopies, essayez de définir la **Vitesse téléc.** à **Moyenne** ou **Lente**. Le tableau suivant fournit les paramètres de vitesse de télécopie disponibles.

Paramètre de vitesse de télécopie	Vitesse de télécopie
Rapide	v.34 (33 600 baud)
Moyenne	v.17 (14 400 baud)
Lent	v.29 (9 600 baud)

Pour définir la vitesse de télécopie à partir du panneau de commande

1. Appuyez sur **Configurer**.
2. Sélectionnez **Paramètres avancés de télécopie**, puis appuyez sur **Vitesse de télécopie**.
3. Sélectionnez l'option au moyen des touches fléchées, puis appuyez sur **OK**.

Télécopie sur Internet

Vous pouvez vous abonner à un service téléphonique à faible coût qui vous permet d'envoyer et de recevoir des télécopies sur votre périphérique via Internet. Cette méthode

s'appelle FoIP (Fax over Internet Protocol). Vous utilisez probablement un service FoIP (fourni par votre opérateur téléphonique) si vous :

- composez un code d'accès spécial avec le numéro de télécopieur ou si vous
- disposez d'un convertisseur IP qui se connecte à Internet et fournit des ports téléphoniques analogiques pour la connexion du télécopieur.

 **Remarque** Vous ne pouvez envoyer et recevoir des télécopies qu'en connectant un câble téléphonique au port "1-LINE" du périphérique. En d'autres termes, vous devez établir votre connexion à Internet via un convertisseur (qui fournit des prises téléphoniques analogiques standard pour les connexions de télécopieur) ou par le biais de votre opérateur téléphonique.

Certains services de télécopie Internet risquent de ne pas fonctionner correctement lorsque la vitesse d'envoi et de réception des télécopies de l'appareil est élevée (33 600 bit/s). Si vous rencontrez des problèmes d'envoi et de réception des télécopies lorsque vous utilisez un service de télécopie sur Internet, réduisez la vitesse de télécopie. Pour cela, faites passer le paramètre **Vitesse téléc.** de **Elevé** (valeur par défaut) à **Moyen**. Pour plus d'informations sur la modification de ce paramètre, reportez-vous à la rubrique [Définition de la vitesse de télécopie](#).

Pour toute question relative à l'envoi de télécopies sur Internet, veuillez contacter le service d'assistance compétent.

Test de la configuration du télécopieur

Vous pouvez tester la configuration du télécopieur pour vérifier l'état du périphérique et vous assurer qu'il est configuré correctement. Effectuez ce test après avoir configuré le périphérique pour la télécopie. Le test effectue les opérations suivantes :

- Teste le matériel du télécopieur
- Vérifie que le type de cordon téléphonique approprié est connecté au périphérique
- Vérifie que le cordon téléphonique est connecté au port approprié
- Recherche une tonalité
- Recherche une ligne téléphonique active
- Teste l'état de la connexion à la ligne téléphonique

Le périphérique imprime un rapport avec les résultats du test. Si le test échoue, examinez le rapport pour obtenir des informations sur la procédure à suivre pour corriger les problèmes et relancer le test.

Pour tester la configuration du télécopieur

1. Configurez l'appareil pour télécopier selon vos instructions spécifiques de configuration de domicile ou de lieu de travail.
2. Avant de lancer le test, assurez-vous que les cartouches d'impression sont installées et que du papier plein format est chargé dans le bac d'entrée.
3. Sur le panneau de commande, appuyez sur **Configurer**.

4. Sélectionnez Outils, puis Exéc. test tél.

Le périphérique affiche l'état du test sur l'écran et imprime un rapport.

5. Consultez le rapport.

- Si le test est satisfaisant et que vous avez toujours des problèmes de télécopie, vérifiez que les paramètres du télécopieur indiqués dans le rapport sont corrects. Un paramètre de télécopie vide ou incorrect peut provoquer des problèmes de télécopie.
- En cas d'échec du test, consultez le rapport pour obtenir des informations de résolution du problème.

Impression de rapports

Vous pouvez configurer le périphérique pour qu'il imprime automatiquement des rapports d'erreur et de confirmation pour chaque télécopie envoyée ou reçue. Vous pouvez également imprimer manuellement des rapports système en fonction des besoins ; ces rapports fournissent des informations système utiles concernant le périphérique.

Par défaut, le périphérique est configuré pour imprimer un rapport uniquement en cas de problème lors de l'envoi ou de la réception d'une télécopie. Un message confirmant que la télécopie a été correctement envoyée s'affiche brièvement sur l'écran du panneau de commande après chaque transaction.

- [Impression de rapports de confirmation de télécopie](#)
- [Impression de rapports d'erreur de télécopie](#)
- [Impression et affichage du journal de télécopies](#)

Impression de rapports de confirmation de télécopie

Si vous avez besoin d'une confirmation imprimée de l'envoi de vos télécopies, suivez les instructions ci-dessous pour activer la confirmation de télécopie **avant** d'envoyer une télécopie. Choisissez **Après l'envoi d'une télécopie** ou **Envoyer & Recevoir**.

Le paramètre de confirmation de télécopie par défaut est **Désactivé**. Cela signifie qu'un rapport de confirmation n'est pas imprimé pour chaque télécopie envoyée ou reçue. Un message de confirmation indiquant que l'envoi de la télécopie s'est effectué correctement apparaît brièvement sur l'écran après chaque opération.

Pour activer la confirmation de télécopie

1. Appuyez sur **Configuration**.
2. Appuyez sur **Imprimer rapport**, puis sur **Confirmation télécopie**.
3. Appuyez sur la flèche de direction de droite pour sélectionner l'une des options suivantes, puis appuyez sur **OK**.

Désactivé	N'imprime pas de rapport de confirmation de télécopie lorsque vous réussissez à envoyer ou recevoir des télécopies. C'est le réglage par défaut.
Après l'envoi d'une télécopie	Imprime un rapport de confirmation de télécopie à chaque télécopie envoyée.
Après réception d'une télécopie	Imprime un rapport de confirmation de télécopie à chaque télécopie reçue.

Envoyer & Recevoir	Imprime un rapport de confirmation de télécopie à chaque télécopie envoyée et reçue.
-------------------------------	--

 **Conseil** Si vous choisissez **Après l'envoi d'une télécopie** ou **Envoyer & Recevoir** et que vous numérisez la télécopie pour l'envoyer à partir de la mémoire, vous pouvez inclure une image de la première page de la télécopie sur le rapport **Confirmation d'envoi de télécopies**. Appuyez sur **Configuration**, appuyez sur **Confirmation télécopie**, puis de nouveau sur **Lors de l'envoi d'un fax**. Sélectionnez **Activé** dans le menu **Image sur rapport d'envoi de télécopies**.

Impression de rapports d'erreur de télécopie

Vous pouvez configurer le périphérique pour qu'il imprime automatiquement un rapport lorsqu'une erreur se produit pendant la transmission d'une télécopie.

Pour configurer le périphérique de sorte qu'il imprime des rapports d'erreur de télécopie

1. Appuyez sur **Configuration**.
2. Appuyez sur **Imprimer rapport**, puis sur **Rapport d'erreur de télécopie**.
3. Appuyez sur la flèche de direction de droite pour sélectionner l'une des options suivantes, puis appuyez sur **OK**.

Envoyer & Recevoir	S'imprime lorsqu'une erreur de télécopie se produit. C'est le réglage par défaut.
Désactivé	N'imprime pas de rapports d'erreur de télécopie.
Après l'envoi d'une télécopie	S'imprime lorsqu'une erreur de transmission se produit.
Après réception d'une télécopie	S'imprime lorsqu'une erreur de réception se produit.

Impression et affichage du journal de télécopies

Les journaux répertorient les télécopies qui ont été envoyées à partir du panneau de commande et toutes les télécopies qui ont été reçues.

Vous pouvez imprimer un journal des télécopies qui ont été reçues et envoyées par le périphérique. Chaque entrée du journal contient les informations suivantes :

- Date et heure de transmission
- Type (réception ou envoi)
- Numéro de télécopie
- Durée
- Nombre de pages
- Résultat (état) de la transmission

Pour afficher le journal de télécopies à partir du logiciel de photo et d'imagerie HP

1. Sur l'ordinateur, ouvrez le logiciel de photo et d'imagerie HP. Pour plus d'informations, reportez-vous à la section [Utilisation du logiciel de photo et d'imagerie HP](#).
2. Pour plus d'informations, reportez-vous à l'aide en ligne du logiciel de photo et d'imagerie HP.

Le journal répertorie les télécopies qui ont été envoyées à partir du panneau de commande et du logiciel de photo et d'imagerie HP, ainsi que toutes les télécopies qui ont été reçues.

Pour imprimer le journal de télécopies à partir du panneau de commande

1. Sur le tableau de commande, appuyez sur **Configuration**.
2. Appuyez sur la touche fléchée pour descendre et passer à **Imprimer rapport**, puis appuyez sur **OK**.
3. Appuyez sur la touche fléchée pour descendre et passer à **Journal de télécopies**, puis appuyez sur **OK**.
4. Appuyez de nouveau sur **OK** pour imprimer le journal.

Annulation d'une télécopie

Vous pouvez annuler l'envoi ou la réception d'une télécopie à tout moment.

Pour annuler une télécopie

- ▲ Appuyez sur **Annuler** sur le panneau de commande pour interrompre l'envoi ou la réception de la télécopie en cours. Si le périphérique n'arrête pas l'impression, appuyez à nouveau sur **Annuler**.

Le périphérique imprime toute page dont l'impression a commencé, puis annule le reste de la télécopie. Cette opération peut prendre quelques instants.

Pour annuler un numéro pendant la composition

- ▲ Appuyez sur **Annuler** pour annuler le numéro que vous êtes en train de composer.

7 Configuration et gestion

Cette section est destinée à l'administrateur ou à la personne responsable de la gestion du périphérique. Elle contient des informations sur les sujets suivants :

- [Gestion du périphérique](#)
- [Utilisation des outils de gestion du périphérique](#)
- [Configuration de la télécopie pour le périphérique](#)
- [Configuration du périphérique \(Windows\)](#)
- [Configuration du périphérique \(Mac OS\)](#)
- [Désinstallation et réinstallation du logiciel](#)

Gestion du périphérique

Les outils communs suivants peuvent être utilisés pour gérer le périphérique. Pour plus d'informations sur l'accès à ces outils et leur utilisation, reportez-vous à la section [Utilisation des outils de gestion du périphérique](#).

 **Remarque** Certaines procédures spécifiques peuvent inclure d'autres méthodes.

Windows

- Panneau de commande du périphérique
- Pilote d'imprimante
- Boîte à outils

Mac OS

- Panneau de commande du périphérique
- Utilitaire de l'imprimante HP

 **Remarque** Mac OS est pris en charge uniquement par l'appareil HP Officejet J3600.

- [Surveillance du périphérique](#)
- [Gérer le périphérique](#)

Surveillance du périphérique

Cette section propose des instructions liées à la surveillance du périphérique.

 **Remarque** Les niveaux d'encre affichés ne sont que des estimations. Les volumes d'encre réels peuvent être différents.

Utilisez cet outil...	pour obtenir les informations suivantes....
Panneau de commande	Obtenir des informations sur l'état des tâches en cours de traitement, l'état de fonctionnement du périphérique et l'état des cartouches et des têtes d'impression.
Boîte à outils (Windows)	Informations sur la cartouche d'impression : Cliquez sur l'onglet Niveaux d'encre estimés pour afficher des informations sur le niveau d'encre, puis sur le bouton Détails sur la cartouche . Cliquez sur le bouton Détails sur la cartouche pour afficher des informations sur les cartouches d'encre de remplacement et les dates d'expiration.
Utilitaire de l'imprimante HP (Mac OS) (pris en charge par l'appareil HP Officejet J3600 uniquement)	Informations sur la cartouche d'impression : Ouvrez le volet Informations et support et cliquez sur Etat des fournitures .

Gérer le périphérique

Cette section propose des informations sur la gestion du périphérique et la modification des paramètres.

Utilisez cet outil...	pour effectuer l'opération suivante...
Panneau de commande	<ul style="list-style-type: none"> • Langue et pays/région : Appuyez sur Configuration, puis ouvrez le menu Préférences. Si vous ne voyez pas votre pays/région, appuyez sur 99 et recherchez votre pays/région dans la liste. • Volume du panneau de commande : Appuyez sur Configuration, puis ouvrez le menu Préférences. • Volume sonore de fax : Appuyez sur Configuration, puis sélectionnez Volume sonore de fax. • Impression automatique du rapport : Appuyez sur Configuration, puis ouvrez le menu Paramètres avancés de télécopie. • Définir le type de numérotation : Appuyez sur Configuration, puis ouvrez le menu Paramètres de télécopie de base. • Définir des options de rappel : Appuyez sur Configuration, puis ouvrez le menu Paramètres avancés de télécopie. • Définition de la date et de l'heure : Appuyez sur Configuration, appuyez sur Outils, puis sur Date et heure.
Boîte à outils (Windows)	Effectuer des tâches de maintenance du périphérique : Cliquez sur l'onglet Services de périphérique .
Utilitaire de l'imprimante HP (Mac OS) (pris en charge par l'appareil HP Officejet J3600 uniquement)	Effectuer des tâches de maintenance du périphérique : Cliquez sur le panneau Informations

(suite)

Utilisez cet outil...	pour effectuer l'opération suivante...
	et support , puis sur le bouton correspondant à la tâche à exécuter.

Utilisation des outils de gestion du périphérique

- [Boîte à outils \(Windows\)](#)
- [HP Printer Utility \(Mac OS\)](#)

Boîte à outils (Windows)

La Boîte à outils fournit des informations sur la maintenance du périphérique.

 **Remarque** Vous pouvez installer la Boîte à outils à partir du CD de démarrage en sélectionnant l'option d'installation complète, à condition que l'ordinateur remplisse les conditions système requises.

Ouvrez la Boîte à outils

- Dans le Centre de solutions HP, cliquez sur **Paramètres**, placez votre curseur sur **Paramètres d'impression**, puis cliquez sur **Boîte à outils de l'imprimante**.
- Cliquez avec le bouton droit sur HP Digital Imaging Monitor dans la barre d'état système, pointez sur **Nom du modèle d'imprimante**, puis cliquez sur **Afficher boîte à outils imprimante**.

Onglets de la Boîte à outils

La Boîte à outils contient les onglets suivants.

Onglets	Sommaire
Niveau d'encre estimé	<ul style="list-style-type: none"> • Niveaux d'encre : Affiche une estimation du niveau d'encre de chaque cartouche. <hr/> <p>Remarque Les niveaux d'encre affichés ne sont que des estimations. Les volumes d'encre réels peuvent être différents.</p> <hr/> <ul style="list-style-type: none"> • Acheter en ligne : Permet d'accéder à un site Web sur lequel vous pouvez commander des consommables pour le périphérique. • Commander par téléphone : Affiche les numéros de téléphone que vous pouvez composer pour commander des fournitures pour le périphérique. Des numéros de téléphone ne sont pas disponibles pour tous les pays/régions. • Détails sur la cartouche : Affiche les références et dates d'expiration des cartouches d'encre installées.
Services de périphérique	<ul style="list-style-type: none"> • Alignement des cartouches d'impression Vous guide tout au long de la procédure d'alignement des cartouches d'impression. Pour plus d'informations, voir Alignement des cartouches d'impression. • Nettoyage des cartouches d'impression Vous guide tout au long de la procédure de nettoyage des cartouches d'impression. Pour plus d'informations, voir Nettoyage des cartouches d'impression. • Imprimer une page de test : Vous guide tout au long de la procédure d'impression d'une page de test.

HP Printer Utility (Mac OS)

L'utilitaire de l'imprimante HP contient des outils permettant de configurer les paramètres d'impression, d'étalonner le périphérique, de commander des fournitures en ligne ou encore de rechercher des informations d'assistance technique sur le site Web.

 **Remarque** Mac OS est pris en charge uniquement par l'appareil HP Officejet J3600.

Ouvrez l'utilitaire de l'imprimante HP

Pour ouvrir l'utilitaire de l'imprimante HP à partir du Bureau

1. Depuis le **Finder**, sélectionnez **Computer** dans le menu **Go**.
2. Sélectionnez **Library** (Bibliothèque), puis **Printers** (Imprimantes).
3. Sélectionnez **HP**, puis **Utilitaires** et **Sélecteur d'imprimante HP**.
4. Sélectionnez le périphérique, puis cliquez sur **Lancer utilitaire**.

Pour ouvrir l'utilitaire de l'imprimante HP à partir de l'utilitaire de configuration de l'imprimante

1. Depuis le **Finder**, sélectionnez **Computer** dans le menu **Go**.
2. Sélectionnez le périphérique dans la liste, puis appuyez sur **Utilitaire**.
3. Sélectionnez le périphérique dans le menu et appuyez sur **Lancer l'utilitaire**.

Volets de HP Printer Utility

Panneau Information and Support (Informations et support)

- **Etat des fournitures** : Affiche des informations sur les cartouches d'impression actuellement installées.
- **Fournir des informations** : Affiche les options de remplacement des cartouches d'impression.
- **Informations sur le périphérique** : Affiche le modèle du périphérique et le numéro de série. Cette page contient des informations sur le périphérique et les consommables.
- **Nettoyage** : Vous guide tout au long de la procédure de nettoyage des cartouches d'impression.
- **Alignement** : Vous guide tout au long de la procédure d'alignement des cartouches d'impression.
- **Assistance HP** : Cette option permet d'accéder au site Web HP sur lequel vous pourrez trouver une assistance pour le périphérique, enregistrer celui-ci ou encore obtenir les informations relatives au renvoi et au recyclage de fournitures d'impression usagées.

Configuration de la télécopie pour le périphérique

Après avoir effectué toutes les étapes énoncées dans le Guide de démarrage, suivez les instructions de cette section pour procéder à la configuration de votre télécopieur. Conservez précieusement le guide de démarrage en vue d'une utilisation ultérieure.

Dans cette section, vous apprendrez à configurer le périphérique pour que la télécopie fonctionne correctement avec l'équipement et les services dont vous disposez peut-être déjà sur la même ligne téléphonique que celle utilisée par le périphérique.

 **Conseil** Vous pouvez également utiliser l'Assistant de configuration du télécopieur (Windows) ou l'Utilitaire de configuration HP du télécopieur (Mac OS) pour configurer rapidement certains paramètres de télécopie importants, tels que le mode de réponse et les informations d'en-tête de la télécopie. Vous pouvez accéder à l'Assistant de configuration du télécopieur (Windows) ou à l'Utilitaire de configuration du télécopieur HP (Mac OS) via le logiciel que vous avez installé avec le périphérique. Après avoir exécuté l'Assistant de configuration du télécopieur (Windows) ou l'Utilitaire de configuration du télécopieur HP (Mac OS), suivez les procédures décrites dans cette section pour achever la configuration de votre télécopieur.

Configuration de la télécopie (systèmes téléphoniques en parallèle)

Avant de configurer le périphérique pour la télécopie, indiquez le système téléphonique utilisé dans votre pays/région. Les instructions relatives à la configuration de votre

périphérique pour la télécopie diffèrent selon que vous disposez d'un système téléphonique en parallèle ou en série.

- Si votre pays/région n'apparaît pas dans le tableau ci-après, vous disposez probablement d'un système téléphonique en série. Dans un système téléphonique en série, le type de connecteur présent sur vos équipements téléphoniques partagés (modems, téléphones et répondeurs) ne permet pas une connexion physique au port « 2-EXT » du périphérique. Tous les équipements doivent par conséquent être reliés à la prise téléphonique murale.

 **Remarque** Dans certain(e)s pays/régions utilisant les systèmes téléphoniques en série, le cordon téléphonique fourni avec le périphérique peut comporter une prise murale supplémentaire. Ceci vous permet de connecter d'autres périphériques de télécommunications à la prise murale sur laquelle vous branchez le périphérique.

- Si votre pays/région figure dans le tableau ci-dessous, vous disposez probablement d'un système téléphonique en parallèle. Dans ce cas, vous pouvez connecter l'équipement téléphonique partagé à la ligne téléphonique via le port « 2-EXT » à l'arrière du périphérique.

 **Remarque** Si vous disposez d'un système téléphonique en parallèle, HP recommande d'utiliser le cordon téléphonique à 2 fils fourni avec le périphérique pour connecter ce dernier à la prise téléphonique murale.

Tableau 7-1 Pays/régions équipés d'un système téléphonique parallèle

Argentine	Australie	Brésil
Canada	Chili	Chine
Colombie	Grèce	Inde
Indonésie	Irlande	Japon
Corée du Sud	Amérique Latine	Malaysia
Mexique	Philippines	Pologne
Portugal	Russie	Arabie saoudite
Singapour	Espagne	Taiwan
Thaïlande	Etats-Unis	Venezuela
Viêtnam		

Si vous ignorez le type de système téléphonique dont vous disposez (en parallèle ou en série), contactez votre opérateur téléphonique.

Choix de la configuration du télécopieur appropriée pour la maison ou le bureau

Pour utiliser votre système de télécopie correctement, vous devez savoir quels types d'équipements et de services partagent éventuellement la même ligne téléphonique que le périphérique. C'est là un point important car vous devrez peut-être connecter certains de vos équipements de bureau existants directement sur le périphérique. Il vous faudra

peut-être également modifier certains des paramètres du télécopieur avant d'être en mesure d'envoyer des télécopies.

Pour déterminer la meilleure manière de configurer le périphérique à la maison ou au bureau, lisez d'abord les questions de cette section et enregistrez vos réponses. Ensuite, reportez-vous au tableau de la section suivante et choisissez le cas de configuration recommandé en fonction de vos réponses.

Veillez à répondre dans l'ordre aux questions suivantes.

1. Votre opérateur téléphonique vous fournit-il une ligne DSL (Digital Subscriber Line) ? (DSL est également appelé ADSL dans certains pays/régions).
Si vous avez répondu Oui, passez directement à [Cas B : Configuration du périphérique avec DSL](#). Vous n'avez pas besoin de répondre aux questions suivantes.
Si votre réponse est Non, passez à la question suivante.
2. Utilisez-vous un système téléphonique avec autocommutateur (PBX) ou un système RNIS (réseau numérique à intégration de services) ?
Si vous avez répondu Oui, passez directement à [Cas C : Configuration du périphérique avec un système téléphonique PBX ou une ligne RNIS](#). Vous n'avez pas besoin de répondre aux questions suivantes.
Si votre réponse est Non, passez à la question suivante.
3. Êtes-vous abonné à un service de sonnerie distincte auprès de votre opérateur téléphonique qui offre plusieurs numéros de téléphone avec différentes sonneries ?
Si vous avez répondu Oui, passez directement à [Cas D : Télécopieur avec service de sonnerie différenciée sur la même ligne](#). Vous n'avez pas besoin de répondre aux questions suivantes.
Si votre réponse est Non, passez à la question suivante.
Avez-vous un doute quant à la présence d'une sonnerie distincte ? De nombreux opérateurs téléphoniques proposent une fonction de sonnerie distincte permettant d'avoir plusieurs numéros de téléphone sur une même ligne téléphonique.
Lorsque vous vous abonnez à ce service, chaque numéro de téléphone est associé à une sonnerie différente. Par exemple, vous pouvez avoir des sonneries simple, double et triple pour les numéros différents. Vous pourriez affecter un numéro à sonnerie simple pour les appels vocaux et un autre numéro à double sonnerie pour vos appels de télécopie. Cela vous permet de différencier les appels vocaux et de télécopie lorsque le téléphone sonne.
4. Recevez-vous des appels vocaux sur le même numéro de téléphone que celui que vous utiliserez pour vos appels de télécopie sur le périphérique ?
Passez à la question suivante.

5. Un modem d'ordinateur est-il installé sur la même ligne téléphonique que le périphérique ?

Avez-vous un doute quant à la présence d'un modem d'ordinateur sur votre système ?
Si vous répondez Oui à l'une des questions suivantes, vous utilisez un modem d'ordinateur :

- Envoyez-vous et recevez-vous directement des télécopies depuis vos applications logicielles via une ligne commutée ?
- Envoyez-vous et recevez-vous les messages électroniques sur votre ordinateur à l'aide d'une connexion par ligne commutée ?
- Avez-vous accès à Internet à partir de votre ordinateur via une connexion par ligne commutée ?

Passez à la question suivante.

6. Disposez-vous d'un répondeur réceptionnant les appels vocaux sur le même numéro de téléphone que celui que vous utiliserez pour vos appels de télécopie sur le périphérique ?

Passez à la question suivante.

7. Avez-vous souscrit un service de messagerie vocale auprès de votre opérateur téléphonique sur le même numéro de téléphone que celui que vous utiliserez pour vos appels de télécopie sur le périphérique ?

Après avoir répondu à ces questions, passez à la section suivante pour sélectionner votre configuration de télécopie.

Sélection de votre configuration de télécopie

À présent que vous avez répondu à toutes les questions sur les équipements et services qui partagent la ligne téléphonique avec le périphérique, vous êtes en mesure de choisir la configuration la mieux adaptée à votre environnement domestique ou professionnel.

Dans la première colonne du tableau suivant, sélectionnez la combinaison d'équipements et de services correspondant à votre environnement (domicile ou bureau). Recherchez ensuite la configuration appropriée dans la deuxième ou la troisième colonne en fonction de votre système téléphonique. Des instructions détaillées sont fournies pour chaque configuration décrite dans les sections suivantes.

Si vous avez répondu à toutes les questions de la section précédente et que vous ne possédez aucun des équipements ou services décrits, choisissez Aucun dans la première colonne du tableau.

 **Remarque** Si aucune configuration décrite dans cette section ne correspond à celle de votre maison ou de votre bureau, configurez votre périphérique comme vous le feriez pour un téléphone analogique normal. Veillez à utiliser le cordon téléphonique fourni avec votre périphérique pour connecter l'une des extrémités à votre prise téléphonique murale et l'autre au port 1-LINE situé à l'arrière du périphérique. Si vous utilisez un autre cordon, il se peut que vous rencontriez des problèmes lors de l'envoi ou la réception de télécopies.

Autres équipements et services partageant votre ligne de télécopie	Configuration du télécopieur recommandée pour les systèmes téléphoniques en parallèle	Configuration du télécopieur recommandée pour les systèmes téléphoniques en série
Aucun Vous avez répondu Non à toutes les questions.	Cas A : Ligne de télécopie distincte (aucun appel vocal reçu)	Reportez-vous à votre pays dans Configuration pour une télécopie de type série
Service DSL (vous n'avez répondu Oui qu'à la question 1)	Cas B : Configuration du périphérique avec DSL	Reportez-vous à votre pays dans Configuration pour une télécopie de type série
Système PBX ou RNIS (vous n'avez répondu Oui qu'à la question 2)	Cas C : Configuration du périphérique avec un système téléphonique PBX ou une ligne RNIS	Reportez-vous à votre pays dans Configuration pour une télécopie de type série
Service de sonnerie distincte (vous n'avez répondu Oui qu'à la question 3)	Cas D : Télécopieur avec service de sonnerie différenciée sur la même ligne	Reportez-vous à votre pays dans Configuration pour une télécopie de type série
Appels vocaux (vous n'avez répondu Oui qu'à la question 4)	Cas E : Ligne voix/télécopie partagée	Reportez-vous à votre pays dans Configuration pour une télécopie de type série
Appels vocaux et service de messagerie vocale Vous avez répondu Oui aux questions 4 et 7 uniquement.	Cas F : Ligne voix/télécopie partagée avec une messagerie vocale	Reportez-vous à votre pays dans Configuration pour une télécopie de type série
Modem d'ordinateur (vous n'avez répondu Oui qu'à la question 5)	Cas G : Ligne de télécopie partagée avec un modem d'ordinateur (aucun appel vocal reçu)	Non applicable.
Appels vocaux et modem d'ordinateur Vous avez répondu Oui aux questions 4 et 5 uniquement.	Cas H : Ligne voix/télécopie partagée avec un modem d'ordinateur	Non applicable.
Appels vocaux et répondeur Vous avez répondu Oui aux questions 4 et 6 uniquement.	Cas I : Ligne voix/télécopie partagée avec un répondeur	Non applicable.
Appels vocaux, modem d'ordinateur et répondeur téléphonique Vous avez répondu Oui aux questions 4, 5 et 6 uniquement.	Cas J : Ligne voix/télécopie partagée avec un modem et un répondeur	Non applicable.
Appels vocaux, modem d'ordinateur et messagerie vocale Vous avez répondu Oui aux questions 4, 5 et 7 uniquement.	Cas K : Ligne voix/télécopie partagée avec un modem et une messagerie vocale	Non applicable.

Cas A : Ligne de télécopie distincte (aucun appel vocal reçu)

Si vous disposez d'une ligne téléphonique distincte sur laquelle vous ne recevez aucun appel vocal et si vous ne connectez aucun autre équipement à cette ligne, configurez le périphérique comme décrit dans cette section.

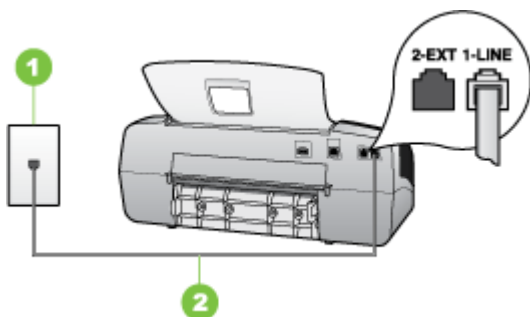



Figure 7-1 Vue arrière du périphérique

1	Prise téléphonique murale
2	Utilisez le cordon téléphonique fourni avec le périphérique pour la connexion au port 1-LINE

Pour configurer le périphérique avec une ligne de télécopie distincte

1. Utilisez le cordon téléphonique fourni avec le périphérique : branchez l'une des extrémités sur la prise téléphonique murale et l'autre sur le port 1-LINE situé à l'arrière du périphérique.

 **Remarque** Si vous n'utilisez pas le cordon fourni pour la connexion entre la prise téléphonique murale et le périphérique, vous ne pourrez peut-être pas envoyer de télécopies. Ce cordon spécial est différent des autres cordons téléphoniques que vous possédez éventuellement chez vous ou au bureau.

2. Activez le paramètre **Réponse automatique**.
3. (Facultatif) Réglez le paramètre **Nombre de sonneries avant prise de ligne** sur la plus petite valeur (deux sonneries).
4. Exécutez un test de télécopie.

Quand le téléphone sonnera, le périphérique répondra automatiquement après le nombre de sonneries que vous avez défini dans le paramètre **Nombre de sonneries avant prise de ligne**. Il envoie ensuite une tonalité de réception de télécopie au télécopieur d'origine et commence à recevoir la télécopie.

Cas B : Configuration du périphérique avec DSL

Si votre opérateur téléphonique vous fournit une ligne DSL, et si vous ne connectez aucun équipement au périphérique, suivez les instructions de cette rubrique pour connecter un filtre DSL entre la prise téléphonique murale et le périphérique. Le filtre DSL neutralise le signal numérique qui peut perturber le périphérique, permettant ainsi au périphérique

de communiquer correctement avec votre ligne téléphonique (DSL est également appelé ADSL dans certains pays/régions).

 **Remarque** Si vous utilisez une ligne DSL et que vous omettez de connecter le filtre DSL, vous ne serez pas en mesure d'envoyer ni de recevoir de télécopies avec le périphérique.

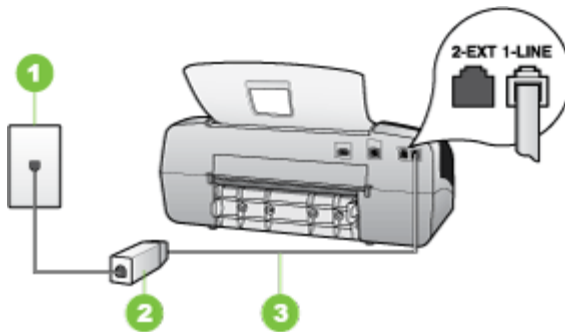



Figure 7-2 Vue arrière du périphérique

1	Prise téléphonique murale
2	Cordon et filtre DSL (ou ADSL) fournis par votre fournisseur DSL
3	Utilisez le cordon téléphonique fourni avec le périphérique pour la connexion au port 1-LINE

Pour configurer le périphérique avec une ligne DSL

1. Obtenez un filtre DSL auprès de votre fournisseur DSL.
2. Utilisez le cordon téléphonique fourni avec le périphérique : connectez une extrémité au port ouvert sur le filtre DSL, l'autre au port 1-LINE situé à l'arrière du périphérique.

 **Remarque** Si vous n'utilisez pas le cordon fourni pour la connexion entre le filtre DSL et le périphérique, vous ne pourrez peut-être pas envoyer de télécopies. Ce cordon spécial est différent des autres cordons téléphoniques que vous possédez éventuellement chez vous ou au bureau.

Un seul cordon téléphonique étant fourni, vous devrez éventuellement vous procurer d'autres cordons téléphoniques pour cette configuration.

3. Branchez un cordon téléphonique supplémentaire du filtre DSL à la prise téléphonique murale.
4. Exécutez un test de télécopie.

Cas C : Configuration du périphérique avec un système téléphonique PBX ou une ligne RNIS

Si vous utilisez un système téléphonique PBX ou un adaptateur de terminal/convertisseur RNIS, assurez-vous d'effectuer les opérations suivantes :

- Si vous utilisez un PBX ou un convertisseur/adaptateur de terminal RNIS, connectez le périphérique au port désigné pour l'utilisation d'un télécopieur et d'un téléphone. Si possible, vérifiez également que l'adaptateur de terminal est défini sur le type de commutateur approprié pour votre pays/région.

 **Remarque** Certains systèmes RNIS vous permettent de configurer des ports pour des équipements téléphoniques spécifiques. Par exemple, vous pouvez affecter un port au téléphone et à la télécopie Groupe 3 et un autre port à d'autres fonctions. En cas de difficulté lors d'une connexion au port de télécopie/téléphone du convertisseur RNIS, essayez d'utiliser le port à usages multiples ; il pourrait se nommer « multi-combi » ou porter un nom similaire.

- Si vous utilisez un autocommutateur, désactivez la tonalité d'appel en attente.

 **Remarque** De nombreux autocommutateurs numériques comportent une tonalité d'appel en attente qui est activée par défaut. Or, cette fonction perturbera vos transmissions par télécopie et vous ne pourrez pas envoyer ni recevoir de télécopies à l'aide du périphérique. Reportez-vous à la documentation fournie avec votre autocommutateur pour obtenir des instructions sur la façon de désactiver le signal d'appel en attente.

- Si vous utilisez un système téléphonique PBX, composez le numéro de ligne extérieure avant de composer le numéro du télécopieur.
- Veillez à utiliser le cordon fourni pour raccorder le périphérique à la prise téléphonique murale. Si vous ne le faites pas, la télécopie risque de ne pas fonctionner. Ce cordon spécial est différent des autres cordons téléphoniques que vous possédez éventuellement chez vous ou au bureau. Si le cordon téléphonique fourni est trop court, vous pouvez acheter un coupleur dans votre magasin d'articles électroniques et prolonger ainsi le cordon.

Cas D : Télécopieur avec service de sonnerie différenciée sur la même ligne

Si vous êtes abonné à un service de sonnerie différenciée (fourni par votre opérateur téléphonique) permettant d'avoir plusieurs numéros de téléphone sur une même ligne

téléphonique, chaque numéro étant associé à une sonnerie différente, configurez le périphérique comme décrit dans cette section.

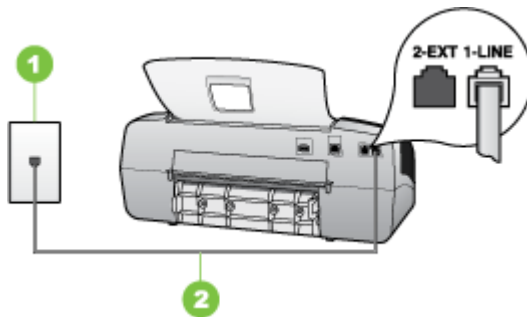



Figure 7-3 Vue arrière du périphérique

1	Prise téléphonique murale
2	Utilisez le cordon téléphonique fourni avec le périphérique pour la connexion au port 1-LINE

Pour configurer le périphérique avec un service de sonnerie différenciée, procédez comme suit

1. Utilisez le cordon téléphonique fourni avec le périphérique : branchez l'une des extrémités sur la prise téléphonique murale et l'autre sur le port 1-LINE situé à l'arrière du périphérique.

 **Remarque** Si vous n'utilisez pas le cordon fourni pour la connexion entre la prise téléphonique murale et le périphérique, vous ne pourrez peut-être pas envoyer de télécopies. Ce cordon spécial est différent des autres cordons téléphoniques que vous possédez éventuellement chez vous ou au bureau.

2. Activez le paramètre **Réponse automatique**.
3. Modifiez le paramètre **Sonneries distinctes** conformément au paramètre attribué à votre numéro de télécopieur par l'opérateur téléphonique.

 **Remarque** Par défaut, le périphérique est configuré pour répondre à toutes les sonneries. Si vous ne définissez pas le paramètre **Sonneries distinctes** en fonction du mode de sonnerie associé à votre numéro de télécopieur par votre opérateur téléphonique, il se peut que le périphérique réponde à la fois aux appels vocaux et aux appels de télécopie ou qu'il ne réponde pas du tout.

4. (Facultatif) Réglez le paramètre **Nombre de sonneries avant prise de ligne** sur la plus petite valeur (deux sonneries).
5. Exécutez un test de télécopie.

Le périphérique répond automatiquement aux appels entrants sonnant de la manière sélectionnée (paramètre **Sonneries distinctes**) après le nombre de sonneries que vous avez défini (paramètre **Nombre de sonneries avant prise de ligne**). Il envoie ensuite une tonalité de réception de télécopie au télécopieur d'origine et commence à recevoir la télécopie.

Cas E : Ligne voix/télécopie partagée

Si vous recevez à la fois des appels vocaux et de télécopie au même numéro de téléphone et si vous ne disposez d'aucun autre équipement de bureau (ou messagerie vocale) sur cette ligne téléphonique, configurez le périphérique comme décrit dans cette section.

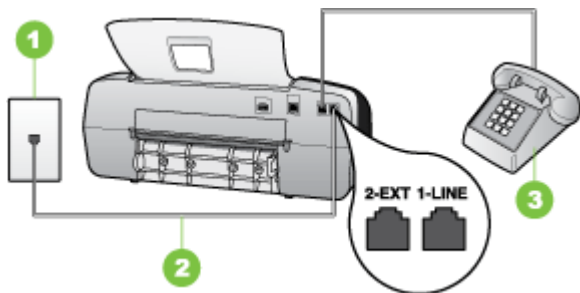



Figure 7-4 Vue arrière du périphérique

1	Prise téléphonique murale
2	Utilisez le cordon téléphonique fourni avec le périphérique pour la connexion au port 1-LINE
3	Téléphone (facultatif)

Pour configurer le périphérique avec une ligne vocale/télécopie partagée

1. Utilisez le cordon téléphonique fourni avec le périphérique : branchez l'une des extrémités sur la prise téléphonique murale et l'autre sur le port 1-LINE situé à l'arrière du périphérique.

 **Remarque** Si vous n'utilisez pas le cordon fourni pour la connexion entre la prise téléphonique murale et le périphérique, vous ne pourrez peut-être pas envoyer de télécopies. Ce cordon spécial est différent des autres cordons téléphoniques que vous possédez éventuellement chez vous ou au bureau.

2. Procédez de l'une des manières suivantes :
 - Si vous disposez d'un système téléphonique en parallèle, ôtez la prise blanche du port 2-EXT à l'arrière du périphérique, puis branchez un téléphone sur ce port.
 - Si vous utilisez un système téléphonique en série, vous pouvez connecter directement le téléphone au câble du périphérique auquel est rattachée une prise murale.

3. À présent, vous devez décider comment votre périphérique répond aux appels, automatiquement ou manuellement :
 - Si vous configurez le périphérique pour qu'il réponde **automatiquement** aux appels, il prendra tous les appels entrants et recevra les télécopies. Dans ce cas, le périphérique ne pourra pas faire la distinction entre les appels de télécopie et les appels vocaux ; si vous pensez qu'il s'agit d'un appel vocal, vous devez y répondre avant que le périphérique ne prenne l'appel. Pour paramétrer le périphérique afin qu'il réponde automatiquement aux appels, activez le paramètre **Réponse automatique**.
 - Si vous configurez le périphérique pour qu'il réponde **manuellement** aux télécopies, vous devez prendre les appels entrants en personne ; sinon, le périphérique ne peut pas recevoir de télécopies. Pour paramétrer le périphérique afin de répondre aux appels manuellement, désactivez le paramètre **Réponse automatique**.
4. Exécutez un test de télécopie.

Si vous décrochez le téléphone avant le périphérique et que vous entendez les tonalités d'un télécopieur en mode d'émission, vous devez répondre manuellement à l'appel de télécopie.

Cas F : Ligne voix/télécopie partagée avec une messagerie vocale

Si vous recevez à la fois des appels vocaux et des appels de télécopie au même numéro de téléphone et si vous êtes également abonné à un service de messagerie vocale offert par votre opérateur téléphonique, configurez le périphérique comme décrit dans cette section.

 **Remarque** Vous ne pouvez pas recevoir de télécopies automatiquement si un service de messagerie vocale est actif sur le même numéro de téléphone que celui utilisé pour les appels de télécopie. Cela signifie que vous devez pouvoir répondre personnellement aux appels entrants de télécopie. Si vous souhaitez plutôt recevoir les télécopies automatiquement, contactez votre opérateur téléphonique pour vous abonner à un service de sonnerie différenciée ou pour obtenir une ligne téléphonique distincte pour la télécopie.

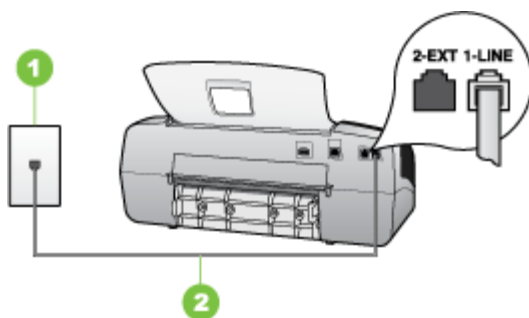

Figure 7-5 Vue arrière du périphérique

1	Prise téléphonique murale
2	Utilisez le cordon téléphonique fourni avec le périphérique pour la connexion au port « 1-LINE »

Configuration du périphérique avec une messagerie vocale

1. Utilisez le cordon téléphonique fourni avec le périphérique : branchez l'une des extrémités sur la prise téléphonique murale et l'autre sur le port 1-LINE situé à l'arrière du périphérique.



Remarque Si vous n'utilisez pas le cordon fourni pour la connexion entre la prise téléphonique murale et le périphérique, vous ne pourrez peut-être pas envoyer de télécopies. Ce cordon spécial est différent des autres cordons téléphoniques que vous possédez éventuellement chez vous ou au bureau.

2. Désactivez le paramètre **Réponse automatique**.
3. Exécutez un test de télécopie.

Vous devez prendre en personne les appels de télécopie entrants, sinon le périphérique ne peut pas recevoir de télécopies. Vous devez déclencher la télécopie manuelle avant que le répondeur vocal ne décroche la ligne.

Cas G : Ligne de télécopie partagée avec un modem d'ordinateur (aucun appel vocal reçu)

Si vous disposez d'une ligne de télécopie sur laquelle vous ne recevez pas d'appels vocaux et si vous avez connecté un modem d'ordinateur sur cette ligne, configurez votre périphérique comme décrit dans cette section.



Remarque Si vous possédez un modem d'ordinateur d'accès distant, ce dernier partage la ligne téléphonique avec le périphérique. Vous ne pourrez pas utiliser le modem et le périphérique simultanément. Par exemple, vous ne pouvez pas utiliser le périphérique pour une télécopie si vous êtes déjà en train d'utiliser le modem pour envoyer un courrier électronique ou accéder à Internet.

- [Configurer le périphérique avec un modem d'ordinateur d'accès distant](#)
- [Configurer le périphérique avec un modem d'ordinateur DSL/ADSL](#)

Configurer le périphérique avec un modem d'ordinateur d'accès distant

Si vous utilisez la même ligne téléphonique pour l'envoi de télécopies et pour un modem d'ordinateur d'accès distant, suivez ces instructions pour configurer le périphérique.

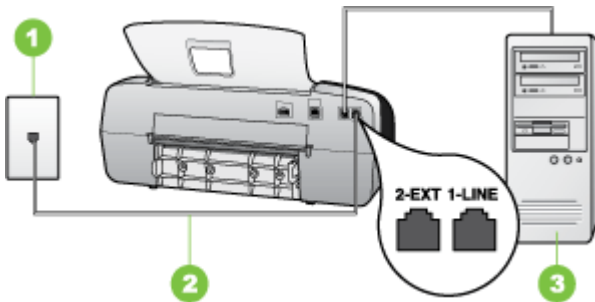



Figure 7-6 Vue arrière du périphérique

1	Prise téléphonique murale
2	Utilisez le cordon téléphonique fourni avec le périphérique pour la connexion au port « 1-LINE »
3	Ordinateur avec modem

Pour configurer le périphérique avec un modem d'ordinateur

1. Ôtez la prise blanche du port 2-EXT à l'arrière de votre périphérique.
2. Localisez le cordon téléphonique qui relie l'arrière de votre ordinateur (votre modem) à une prise murale. Débranchez le cordon de la prise téléphonique murale et branchez-le sur le port 2-EXT à l'arrière de votre périphérique.
3. Utilisez le cordon téléphonique fourni avec le périphérique : branchez l'une des extrémités sur la prise téléphonique murale et l'autre sur le port 1-LINE situé à l'arrière du périphérique.

 **Remarque** Si vous n'utilisez pas le cordon fourni pour la connexion entre la prise téléphonique murale et le périphérique, vous ne pourrez peut-être pas envoyer de télécopies. Ce cordon spécial est différent des autres cordons téléphoniques que vous possédez éventuellement chez vous ou au bureau.

4. Si le logiciel du modem de votre ordinateur est défini pour recevoir des télécopies automatiquement, désactivez ce paramètre.

 **Remarque** Si vous ne désactivez pas l'option de réception automatique de télécopies du logiciel de votre modem, le périphérique ne pourra pas recevoir de télécopies.

5. Activez le paramètre **Réponse automatique**.
6. (Facultatif) Réglez le paramètre **Nombre de sonneries avant prise de ligne** sur la plus petite valeur (deux sonneries).
7. Exécutez un test de télécopie.

Quand le téléphone sonne, le périphérique répond automatiquement après le nombre de sonneries défini dans le paramètre **Nombre de sonneries avant prise de ligne**. Il envoie

ensuite une tonalité de réception de télécopie au télécopieur d'origine et commence à recevoir la télécopie.

Configurer le périphérique avec un modem d'ordinateur DSL/ADSL

Si vous possédez une ligne DSL et utilisez cette ligne téléphonique pour envoyer des télécopies, suivez ces instructions pour configurer votre télécopieur.

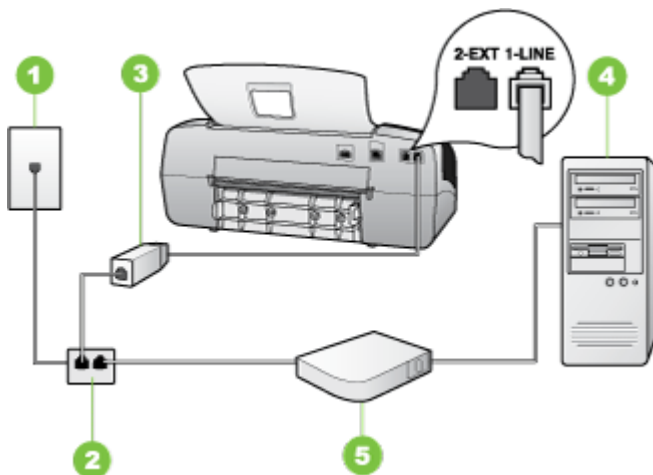

1	Prise téléphonique murale
2	Séparateur parallèle
3	Filtre DSL/ADSL Branchez une extrémité du cordon téléphonique fourni avec le périphérique sur le port 1-LINE à l'arrière du périphérique. Branchez l'autre extrémité du cordon sur le filtre DSL/ADSL.
4	Ordinateur
5	Modem d'ordinateur DSL/ADSL

Remarque Vous devrez vous procurer un séparateur parallèle. Un séparateur parallèle dispose d'un port RJ-11 à l'avant et de deux ports RJ-11 à l'arrière. N'utilisez pas un séparateur téléphonique à 2 lignes, un séparateur en série ou un séparateur parallèle qui dispose de deux ports RJ-11 à l'avant et d'une prise à l'arrière.



Pour configurer le périphérique avec un modem d'ordinateur DSL/ADSL

1. Obtenez un filtre DSL auprès de votre fournisseur DSL.
2. Utilisez le cordon téléphonique fourni avec le périphérique : branchez l'une des extrémités au filtre DSL et l'autre au port 1-LINE situé à l'arrière du périphérique.

 **Remarque** Si vous n'utilisez pas le cordon fourni pour la connexion entre le filtre DSL et l'arrière du périphérique, vous ne pourrez peut-être pas envoyer de télécopies. Ce cordon spécial est différent des autres cordons téléphoniques que vous possédez éventuellement chez vous ou au bureau.

3. Connectez le filtre DSL au séparateur parallèle.
4. Connectez le modem DSL au séparateur parallèle.
5. Connectez le séparateur parallèle à la prise murale.
6. Exécutez un test de télécopie.

Quand le téléphone sonne, le périphérique répond automatiquement après le nombre de sonneries défini dans le paramètre **Nombre de sonneries avant prise de ligne**. Il envoie ensuite une tonalité de réception de télécopie au télécopieur d'origine et commence à recevoir la télécopie.

Cas H : Ligne voix/télécopie partagée avec un modem d'ordinateur

Si vous recevez à la fois des appels vocaux et des appels de télécopie au même numéro de téléphone et que vous avez connecté un modem sur cette ligne téléphonique, configurez le périphérique comme décrit dans cette section.

 **Remarque** Votre modem d'ordinateur partageant la ligne téléphonique avec le périphérique, vous ne pourrez pas utiliser simultanément le modem et le périphérique. Par exemple, vous ne pouvez pas utiliser le périphérique pour la télécopie si vous êtes déjà en train d'utiliser le modem d'ordinateur pour envoyer un courrier électronique ou accéder à Internet.

- [Ligne voix/télécopie partagée avec un modem d'accès distant d'ordinateur](#)
- [Ligne voix/télécopie partagée avec un modem d'ordinateur DSL/ADSL](#)

Ligne voix/télécopie partagée avec un modem d'accès distant d'ordinateur

Si vous utilisez votre ligne téléphonique pour la télécopie et les appels téléphoniques, procédez comme suit pour configurer votre télécopieur.

Vous pouvez configurer le périphérique de deux manières différentes avec votre ordinateur, selon le nombre de ports téléphoniques dont dispose ce dernier. Avant de commencer, vérifiez si votre ordinateur dispose d'un ou de deux ports téléphoniques :

- Si votre ordinateur ne dispose que d'un port téléphonique, vous devrez faire l'acquisition d'un séparateur parallèle (ou coupleur), comme indiqué ci-dessous. Un séparateur parallèle dispose d'un port RJ-11 à l'avant et de deux ports RJ-11 à l'arrière. N'utilisez pas un séparateur téléphonique à 2 lignes, un séparateur série ou

un séparateur parallèle qui dispose de deux ports RJ-11 à l'avant et d'une prise à l'arrière.



Figure 7-7 Exemple de séparateur parallèle

- Si votre ordinateur est équipé d'un port téléphonique, configurez le périphérique comme décrit ci-dessous.

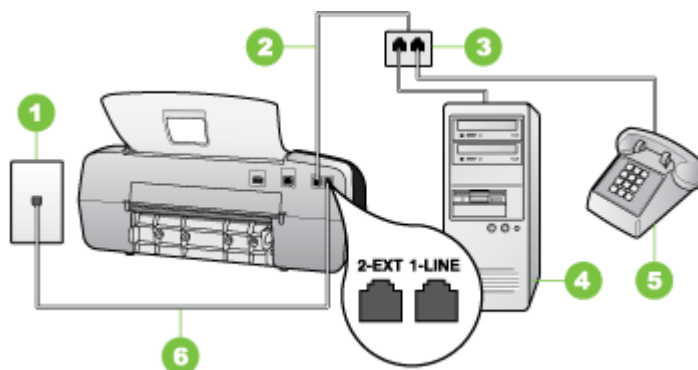



Figure 7-8 Vue arrière du périphérique

1	Prise téléphonique murale
2	Cordon téléphonique fourni avec le périphérique branché sur le port 1-LINE situé à l'arrière du périphérique
3	Séparateur parallèle
4	Ordinateur
5	Téléphone

Pour configurer le périphérique sur la même ligne téléphonique qu'un ordinateur doté d'un port téléphonique

1. Ôtez la prise blanche du port 2-EXT à l'arrière de votre périphérique.
2. Localisez le cordon téléphonique qui relie l'arrière de votre ordinateur (votre modem) à une prise murale. Débranchez le cordon de la prise téléphonique murale et branchez-le dans le séparateur parallèle.
3. Branchez un cordon téléphonique entre le séparateur parallèle et le port 2-EXT à l'arrière du périphérique.
4. Connectez un téléphone au séparateur parallèle.

5. Utilisez le cordon téléphonique fourni avec le périphérique : branchez l'une des extrémités sur la prise téléphonique murale et l'autre sur le port 1-LINE situé à l'arrière du périphérique.

 **Remarque** Si vous n'utilisez pas le cordon fourni pour la connexion entre la prise téléphonique murale et le périphérique, vous ne pourrez peut-être pas envoyer de télécopies. Ce cordon spécial est différent des autres cordons téléphoniques que vous possédez éventuellement chez vous ou au bureau.

6. Si le logiciel du modem de votre ordinateur est défini pour recevoir des télécopies automatiquement, désactivez ce paramètre.

 **Remarque** Si vous ne désactivez pas l'option de réception automatique de télécopies du logiciel de votre modem, le périphérique HP ne pourra pas recevoir de télécopies.

7. À présent, vous devez décider comment votre périphérique répond aux appels, automatiquement ou manuellement :
 - Si vous configurez le périphérique pour qu'il réponde **automatiquement** aux appels, il prendra tous les appels entrants et recevra les télécopies. Dans ce cas, le périphérique ne pourra pas faire la distinction entre les appels de télécopie et les appels vocaux ; si vous pensez qu'il s'agit d'un appel vocal, vous devez y répondre avant que le périphérique ne prenne l'appel. Pour paramétrer le périphérique afin qu'il réponde automatiquement aux appels, activez le paramètre **Réponse automatique**.
 - Si vous configurez le périphérique pour qu'il réponde **manuellement** aux télécopies, vous devez prendre les appels entrants en personne ; sinon, le périphérique ne peut pas recevoir de télécopies. Pour paramétrer le périphérique afin de répondre aux appels manuellement, désactivez le paramètre **Réponse automatique**.

8. Exécutez un test de télécopie.

 **Remarque** Si l'ordinateur comporte deux ports téléphoniques à l'arrière, vous n'avez pas besoin d'utiliser un séparateur parallèle. Vous pouvez connecter le téléphone sur le port « OUT » du modem d'accès distant d'ordinateur.

Si vous décrochez le téléphone avant le périphérique et que vous entendez les tonalités d'un télécopieur en mode d'émission, vous devez répondre manuellement à l'appel de télécopie.

Si vous utilisez la ligne téléphonique pour la voix, la télécopie et un modem d'accès distant d'ordinateur, procédez comme suit pour configurer votre télécopieur.

Ligne voix/télécopie partagée avec un modem DSL/ADSL

Suivez ces instructions si votre ordinateur utilise un modem DSL/ADSL

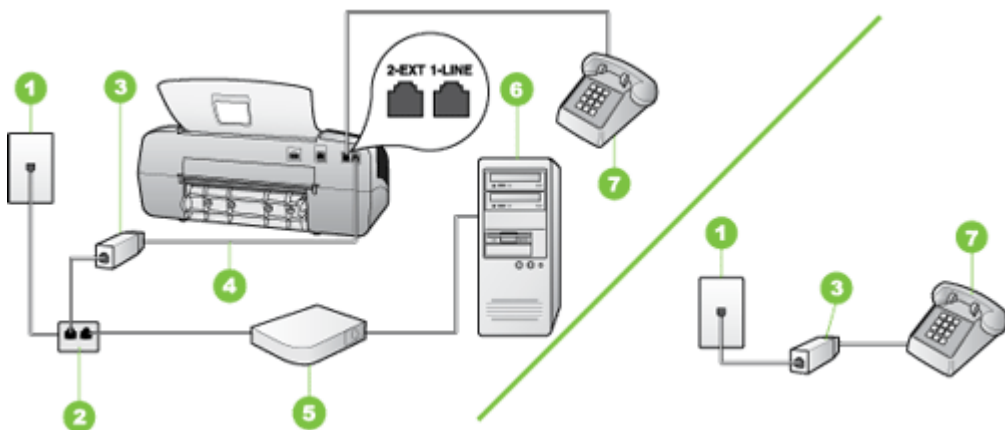

1	Prise téléphonique murale
2	Séparateur parallèle
3	Filtre DSL/ADSL
4	Cordon téléphonique fourni avec le périphérique
5	Modem DSL/ADSL
6	Ordinateur
7	Téléphone

Remarque Vous devrez vous procurer un séparateur parallèle. Un séparateur parallèle dispose d'un port RJ-11 à l'avant et de deux ports RJ-11 à l'arrière. N'utilisez pas un séparateur téléphonique à 2 lignes, un séparateur en série ou un séparateur parallèle qui dispose de deux ports RJ-11 à l'avant et d'une prise à l'arrière.



Pour configurer le périphérique avec un modem d'ordinateur DSL/ADSL

1. Obtention d'un filtre DSL auprès de votre fournisseur DSL.

 **Remarque** Les téléphones utilisés ailleurs dans la maison ou le bureau et partageant le même numéro de téléphone avec le service DSL doivent être connectés à des filtres DSL supplémentaires, sinon vous subirez des interférences lors des appels vocaux.

2. Utilisez le cordon téléphonique fourni avec les appareils : connectez l'une des extrémités au filtre DSL et l'autre au port 1-LINE situé à l'arrière du périphérique.

 **Remarque** Si vous n'utilisez pas le cordon fourni pour la connexion entre le filtre DSL et le périphérique, vous ne pourrez peut-être pas envoyer de télécopies. Ce cordon spécial est différent des autres cordons téléphoniques que vous possédez éventuellement chez vous ou au bureau.

3. Si vous disposez d'un système téléphonique en parallèle, ôtez la prise blanche du port 2-EXT à l'arrière du périphérique, puis branchez un téléphone sur ce port.
4. Connectez le filtre DSL au séparateur parallèle.
5. Connectez le modem DSL au séparateur parallèle.
6. Connectez le séparateur parallèle à la prise murale.
7. Exécutez un test de télécopie.

Quand le téléphone sonne, le périphérique répond automatiquement après le nombre de sonneries défini dans le paramètre **Nombre de sonneries avant prise de ligne**. Il envoie ensuite une tonalité de réception de télécopie au télécopieur d'origine et commence à recevoir la télécopie.

Cas I : Ligne voix/télécopie partagée avec un répondeur

Si vous recevez à la fois des appels vocaux et des appels de télécopie au même numéro de téléphone et si vous disposez également d'un répondeur qui répond aux appels vocaux à ce numéro de téléphone, configurez le périphérique comme décrit dans cette section.

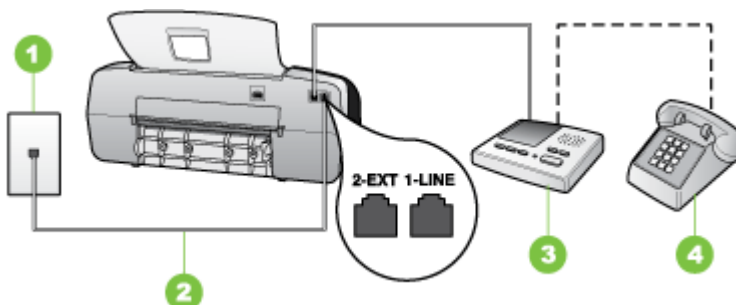

Figure 7-9 Vue arrière du périphérique

1	Prise téléphonique murale
2	Utilisez le cordon téléphonique fourni pour la connexion au port 1-LINE à l'arrière du périphérique
3	Répondeur
4	Téléphone (facultatif)

Pour configurer le périphérique avec une ligne vocale et de télécopie partagée et un répondeur

1. Ôtez la prise blanche du port 2-EXT à l'arrière de votre périphérique.
2. Débranchez votre répondeur de la prise téléphonique murale et connectez-le au port 2-EXT situé à l'arrière du périphérique.



Remarque Si vous ne connectez pas directement votre répondeur au périphérique, il se peut que des tonalités propres à un télécopieur en train d'émettre s'enregistrent sur votre répondeur et il est fort probable alors que vous ne puissiez pas recevoir de télécopies avec le périphérique.

3. Utilisez le cordon téléphonique fourni avec le périphérique : branchez l'une des extrémités sur la prise téléphonique murale et l'autre sur le port 1-LINE situé à l'arrière du périphérique.



Remarque Si vous n'utilisez pas le cordon fourni pour la connexion entre la prise téléphonique murale et le périphérique, vous ne pourrez peut-être pas envoyer de télécopies. Ce cordon spécial est différent des autres cordons téléphoniques que vous possédez éventuellement chez vous ou au bureau.

4. Si votre répondeur ne possède pas de téléphone intégré, vous souhaiterez peut-être, pour plus de commodité, connecter un téléphone à l'arrière de votre répondeur au port « OUT ». Cette opération est facultative.



Remarque Si votre répondeur ne permet pas de connecter un téléphone externe, utilisez un séparateur parallèle (également appelé coupleur) pour connecter le répondeur et le téléphone au périphérique. Vous pouvez utiliser des cordons téléphoniques standard pour ces branchements.

5. Activez le paramètre **Réponse automatique**.
6. Paramétrez le répondeur pour qu'il se déclenche après seulement quelques sonneries.
7. Définissez le paramètre **Nombre de sonneries avant prise de ligne** du périphérique au nombre maximal de sonneries pris en charge par le périphérique. Le nombre maximal de sonneries varie en fonction des pays et des régions.
8. Exécutez un test de télécopie.

Lorsque le téléphone sonne, votre répondeur répond après le nombre de sonneries défini et lit le message d'accueil enregistré. Le périphérique surveille l'appel au cours de cette période, à l'écoute d'éventuelles tonalités de télécopie. Si des tonalités de télécopie entrantes sont détectées, le périphérique émet des tonalités de réception de télécopie et réceptionne la télécopie. Si aucune tonalité de télécopie n'est détectée, le périphérique arrête la surveillance de la ligne et votre répondeur peut enregistrer un message vocal.

Cas J : Ligne voix/télécopie partagée avec un modem et un répondeur

Si vous recevez à la fois des appels vocaux et des appels de télécopie au même numéro de téléphone et si vous utilisez également un modem et un répondeur connectés à cette ligne téléphonique, configurez votre périphérique HP comme décrit dans cette rubrique.

 **Remarque** Votre modem d'ordinateur et le périphérique HP partageant la même ligne téléphonique, vous ne pouvez pas les utiliser simultanément. Par exemple, vous ne pouvez pas utiliser le périphérique HP pour une télécopie alors que vous êtes déjà en train d'utiliser le modem pour envoyer un courrier électronique ou accéder à Internet.

- [Ligne vocale et de télécopie partagée avec un modem et un répondeur](#)
- [Ligne voix/télécopie partagée avec un modem d'ordinateur DSL/ADSL et un répondeur](#)

Ligne vocale et de télécopie partagée avec un modem et un répondeur

Vous pouvez configurer le périphérique HP de deux manières différentes avec votre ordinateur, selon le nombre de ports téléphoniques dont dispose ce dernier. Avant de commencer, vérifiez que votre ordinateur dispose d'un ou de deux ports téléphoniques :

- Si votre ordinateur dispose d'un seul port téléphonique, vous devrez acheter un séparateur parallèle, comme illustré ci-dessous. (Un séparateur parallèle possède un port RJ-11 à l'avant et deux ports RJ-11 à l'arrière. N'utilisez pas un séparateur téléphonique à 2 lignes, un séparateur en série ou un séparateur parallèle qui dispose de deux ports RJ-11 à l'avant et d'une prise à l'arrière).



Figure 7-10 Exemple de séparateur parallèle

- Si votre ordinateur est équipé d'un port téléphonique, configurez le périphérique HP comme décrit ci-dessous.

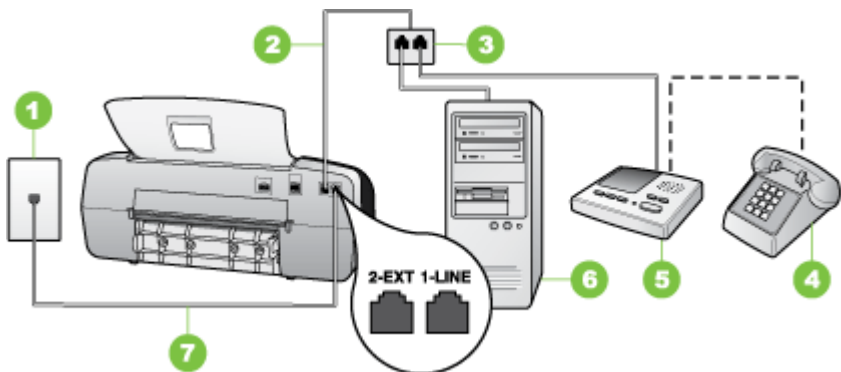

Figure 7-11 Vue arrière du périphérique

1	Prise téléphonique murale
2	Cordon téléphonique branché sur le séparateur parallèle
3	Séparateur parallèle
4	Téléphone (facultatif)
5	Répondeur
6	Ordinateur avec modem
7	Utilisez le cordon téléphonique fourni avec le périphérique pour la connexion au port « 1-LINE »

Pour configurer le périphérique sur la même ligne téléphonique qu'un ordinateur doté d'un port téléphonique

1. Otez la prise blanche du port 2-EXT à l'arrière du périphérique HP.
2. Localisez le cordon téléphonique qui relie l'arrière de votre ordinateur (votre modem) à une prise murale. Débranchez le cordon de la prise téléphonique murale et branchez-le sur le port 2-EXT à l'arrière de votre périphérique.
3. Débranchez votre répondeur de la prise téléphonique murale et connectez-le au port 2-EXT situé à l'arrière du périphérique.



Remarque Si vous ne connectez pas directement votre répondeur au périphérique, il se peut que des tonalités propres à un télécopieur en train d'émettre s'enregistrent sur votre répondeur et que vous ne puissiez pas recevoir de télécopies avec le périphérique.

4. Utilisez le cordon téléphonique fourni avec le périphérique HP : connectez l'une des extrémités à la prise téléphonique murale et l'autre au port 1-LINE situé à l'arrière du périphérique HP.



Remarque Si vous n'utilisez pas le cordon fourni pour la connexion entre la prise téléphonique murale et le périphérique, vous ne pourrez peut-être pas envoyer de télécopies. Ce cordon spécial est différent des autres cordons téléphoniques que vous possédez éventuellement chez vous ou au bureau.

5. Si votre répondeur ne possède pas de téléphone intégré, vous souhaitez peut-être, pour plus de commodité, connecter un téléphone à l'arrière de votre répondeur au port « OUT ». Cette opération est facultative.



Remarque Si votre répondeur ne permet pas de connecter un téléphone externe, utilisez un séparateur parallèle (également appelé coupleur) pour connecter le répondeur et le téléphone au périphérique. Vous pouvez utiliser des cordons téléphoniques standard pour ces branchements.

6. Si le logiciel du modem de votre ordinateur est défini pour recevoir des télécopies automatiquement, désactivez ce paramètre.



Remarque Si vous ne désactivez pas l'option de réception automatique de télécopies du logiciel de votre modem, le périphérique ne pourra pas recevoir de télécopies.

7. Activez le paramètre **Réponse automatique**.
8. Paramétrez le répondeur pour qu'il se déclenche après seulement quelques sonneries.
9. Changez le paramètre **Nombre de sonneries avant prise de ligne** du périphérique HP pour que le nombre maximal de sonneries prévues par le périphérique HP soit défini (le nombre maximal de sonneries varie selon le pays/la région).
10. Exécutez un test de télécopie.

 **Remarque** Si vous utilisez un ordinateur doté de deux ports téléphoniques, vous n'avez pas besoin d'un séparateur parallèle. Vous pouvez connecter le répondeur au port « OUT » à l'arrière de l'ordinateur.

Lorsque le téléphone sonne, votre répondeur répond après le nombre de sonneries défini et lit le message d'accueil enregistré. Le périphérique surveille l'appel au cours de cette période, à l'écoute d'éventuelles tonalités de télécopie. Si des tonalités de télécopie entrantes sont détectées, le périphérique émet des tonalités de réception de télécopie et réceptionne la télécopie. Si aucune tonalité de télécopie n'est détectée, le périphérique arrête la surveillance de la ligne et votre répondeur peut enregistrer un message vocal.

Ligne voix/télécopie partagée avec un modem d'ordinateur DSL/ADSL et un répondeur

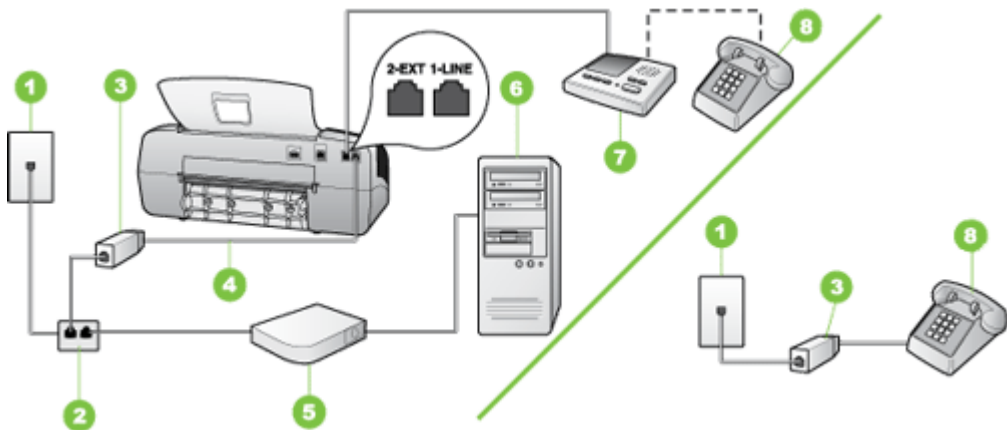

1	Prise téléphonique murale
2	Séparateur parallèle
3	Filtre DSL/ADSL
4	Cordon téléphonique fourni avec le périphérique branché sur le port 1-LINE situé à l'arrière du périphérique
5	Modem DSL/ADSL
6	Ordinateur
7	Répondeur

 **Remarque** Vous devrez vous procurer un séparateur parallèle. Un séparateur parallèle dispose d'un port RJ-11 à l'avant et de deux ports RJ-11 à l'arrière. N'utilisez pas un séparateur téléphonique à 2 lignes, un séparateur en série ou un séparateur parallèle qui dispose de deux ports RJ-11 à l'avant et d'une prise à l'arrière.



Pour configurer le périphérique avec un modem d'ordinateur DSL/ADSL

1. Procurez-vous un filtre DSL/ADSL auprès de votre fournisseur DSL/ADSL.

 **Remarque** Les téléphones utilisés ailleurs dans la maison ou le bureau et partageant le même numéro de téléphone avec le service DSL/ADSL doivent être connectés à des filtres DSL/ADSL supplémentaires, sinon vous subirez des interférences lors d'appels vocaux.

2. Utilisez le cordon téléphonique fourni avec le périphérique : branchez l'une des extrémités sur le filtre DSL/ADSL et l'autre sur le port 1-LINE situé à l'arrière du périphérique.

 **Remarque** Si vous n'utilisez pas le cordon fourni pour la connexion entre le filtre DSL/ADSL et le périphérique, vous ne pourrez peut-être pas envoyer de télécopies. Ce cordon spécial est différent des autres cordons téléphoniques que vous possédez éventuellement chez vous ou au bureau.

3. Connectez le filtre DSL/ADSL au séparateur.
4. Débranchez le répondeur de la prise téléphonique murale et connectez-le au port 2-EXT situé à l'arrière du périphérique.

 **Remarque** Si vous ne connectez pas directement votre répondeur au périphérique, il se peut que des tonalités propres à un télécopieur en train d'émettre s'enregistrent sur votre répondeur et il est fort probable alors que vous ne puissiez pas recevoir de télécopies avec le périphérique.

5. Connectez le modem DSL au séparateur parallèle.
6. Connectez le séparateur parallèle à la prise murale.
7. Paramétrez le répondeur pour qu'il se déclenche après seulement quelques sonneries.
8. Pour le paramètre **Nombre de sonneries avant prise de ligne** du périphérique, choisissez le nombre maximal de sonneries pris en charge par le périphérique.

 **Remarque** Le nombre maximal de sonneries varie en fonction du pays/de la région.

9. Exécutez un test de télécopie.

Lorsque le téléphone sonne, le répondeur répond après le nombre de sonneries défini et lit l'annonce enregistrée. Le périphérique surveille l'appel au cours de cette période, à l'écoute d'éventuelles tonalités de télécopie. Si des tonalités de télécopie entrantes sont

détectées, le périphérique émet des tonalités de réception de télécopie et réceptionne la télécopie. Si aucune tonalité de télécopie n'est détectée, le périphérique arrête la surveillance de la ligne et votre répondeur peut enregistrer un message vocal.

Si vous utilisez la même ligne téléphonique pour la voix, la télécopie et un modem d'ordinateur DSL, procédez comme suit pour configurer votre télécopieur.

Cas K : Ligne voix/télécopie partagée avec un modem et une messagerie vocale

Si vous recevez à la fois des appels vocaux et des appels de télécopie au même numéro de téléphone, que vous utilisez un modem sur la même ligne téléphonique et que vous êtes abonné à un service de messagerie vocale fourni par votre opérateur téléphonique, configurez le périphérique comme décrit dans cette section.

 **Remarque** Vous ne pouvez pas recevoir de télécopies automatiquement si un service de messagerie vocale est actif sur le même numéro de téléphone que celui utilisé pour les appels de télécopie. Cela signifie que vous devez pouvoir répondre personnellement aux appels entrants de télécopie. Si vous souhaitez plutôt recevoir les télécopies automatiquement, contactez votre opérateur téléphonique pour vous abonner à un service de sonnerie différenciée ou pour obtenir une ligne téléphonique distincte pour la télécopie.

Votre modem d'ordinateur partageant la ligne téléphonique avec le périphérique, vous ne pourrez pas utiliser simultanément le modem et le périphérique. Par exemple, vous ne pouvez pas utiliser le périphérique pour une télécopie si vous êtes déjà en train d'utiliser le modem pour envoyer un courrier électronique ou accéder à Internet.

Vous pouvez configurer le périphérique de deux manières différentes avec votre ordinateur, selon le nombre de ports téléphoniques dont dispose ce dernier. Avant de commencer, vérifiez si votre ordinateur dispose d'un ou de deux ports téléphoniques :

- Si votre ordinateur ne dispose que d'un port téléphonique, vous devrez faire l'acquisition d'un séparateur parallèle (ou coupleur), comme indiqué ci-dessous. Un séparateur parallèle dispose d'un port RJ-11 à l'avant et de deux ports RJ-11 à l'arrière. N'utilisez pas un séparateur téléphonique à 2 lignes, un séparateur série ou un séparateur parallèle qui dispose de deux ports RJ-11 à l'avant et d'une prise à l'arrière.



Figure 7-12 Exemple de séparateur parallèle

- Si votre ordinateur est équipé de deux ports téléphoniques, configurez le périphérique comme décrit ci-dessous.

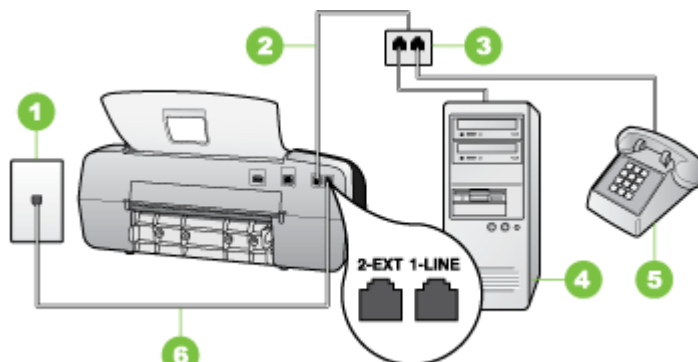



Figure 7-13 Vue arrière du périphérique

1	Prise téléphonique murale
2	Utilisez le cordon téléphonique fourni avec le périphérique pour la connexion au port 1-LINE
3	Ordinateur avec modem
4	Téléphone

Pour configurer le périphérique sur la même ligne téléphonique qu'un ordinateur avec deux ports téléphoniques

1. Ôtez la prise blanche du port 2-EXT à l'arrière de votre périphérique.
2. Localisez le cordon téléphonique qui relie l'arrière de votre ordinateur (votre modem) à une prise murale. Débranchez le cordon de la prise téléphonique murale et branchez-le sur le port 2-EXT à l'arrière de votre périphérique.
3. Connectez un téléphone au port « OUT » (sortie) situé à l'arrière de votre modem.
4. Utilisez le cordon téléphonique fourni avec le périphérique : branchez l'une des extrémités sur la prise téléphonique murale et l'autre sur le port 1-LINE situé à l'arrière du périphérique.

 **Remarque** Si vous n'utilisez pas le cordon fourni pour la connexion entre la prise téléphonique murale et le périphérique, vous ne pourrez peut-être pas envoyer de télécopies. Ce cordon spécial est différent des autres cordons téléphoniques que vous possédez éventuellement chez vous ou au bureau.

5. Si le logiciel du modem de votre ordinateur est défini pour recevoir des télécopies automatiquement, désactivez ce paramètre.

 **Remarque** Si vous ne désactivez pas l'option de réception automatique de télécopies du logiciel de votre modem, le périphérique ne pourra pas recevoir de télécopies.

6. Désactivez le paramètre **Réponse automatique**.

7. Exécutez un test de télécopie.

Vous devez répondre en personne les aux appels de télécopie entrants, sinon le périphérique ne peut pas recevoir de télécopies.

Configuration pour une télécopie de type série

Pour plus d'informations sur la configuration du périphérique pour la télécopie utilisant un système téléphonique de type série, reportez-vous au site Web de configuration de télécopie de votre pays/région.

Autriche	www.hp.com/at/faxconfig
Allemagne	www.hp.com/de/faxconfig
Suisse (Français)	www.hp.com/ch/fr/faxconfig
Suisse (Allemand)	www.hp.com/ch/de/faxconfig
Royaume-Uni	www.hp.com/uk/faxconfig
Finlande	www.hp.fi/faxconfig
Danemark	www.hp.dk/faxconfig
Suède	www.hp.se/faxconfig
Norvège	www.hp.no/faxconfig
Pays-Bas	www.hp.nl/faxconfig
Belgique (néerlandais)	www.hp.be/nl/faxconfig
Belgique (Français)	www.hp.be/fr/faxconfig
Portugal	www.hp.pt/faxconfig
Espagne	www.hp.es/faxconfig
France	www.hp.com/fr/faxconfig
Irlande	www.hp.com/ie/faxconfig
Italie	www.hp.com/it/faxconfig

Configuration du périphérique (Windows)

Vous pouvez connecter le périphérique directement à un ordinateur ou le partager entre plusieurs utilisateurs sur un réseau.

 **Remarque** Le logiciel Microsoft Internet Explorer 6.0 ou une version supérieure doit être installé sur l'ordinateur pour permettre l'exécution du programme d'installation.

Vous devez disposer de privilèges d'administrateur pour pouvoir installer un pilote d'imprimante sous Windows 2000, Windows XP ou Windows Vista.

Seuls les pilotes de l'imprimante et du scanner sont pris en charge par les périphériques exécutés sous Windows 2000.

Lors de la configuration du périphérique, HP recommande de connecter le périphérique après avoir installé le logiciel car le programme d'installation est conçu pour rendre l'installation aussi simple que possible. Cependant, si vous avez d'abord connecté le câble, reportez-vous à la section [Connectez le périphérique avant d'installer le logiciel](#).

Connexion directe

Vous pouvez connecter le périphérique à l'ordinateur à l'aide d'un câble USB.

 **Remarque** Si vous installez le logiciel du périphérique et connectez le périphérique à un ordinateur fonctionnant sous Windows, vous pouvez relier d'autres périphériques au même ordinateur à l'aide de câbles USB sans devoir réinstaller le logiciel.

Lors de la configuration du périphérique, HP vous recommande de connecter le périphérique après avoir installé le logiciel car le programme d'installation est conçu pour rendre l'installation aussi simple que possible. Cependant, si vous avez d'abord connecté le câble, reportez-vous à la section [Connectez le périphérique avant d'installer le logiciel](#).

Installez le logiciel avant d'effectuer la connexion du périphérique (recommandé)

Pour installer le logiciel

1. Refermez toute application en cours d'exécution.
2. Insérer le CD de démarrage dans l'unité de CD-ROM. Le menu du CD est automatiquement exécuté. Dans le cas contraire, accédez au lecteur de CD-ROM de l'ordinateur et double-cliquez sur l'icône d'installation sur le CD de démarrage.
3. Dans le menu du CD, cliquez sur **Installer**, puis suivez les instructions à l'écran.
4. Lorsque vous y êtes invité, mettez le périphérique sous tension et connectez-le à l'ordinateur à l'aide d'un câble USB. L'Assistant **Nouveau matériel détecté** apparaît et l'icône du périphérique est créée dans le dossier Imprimantes.

 **Remarque** Vous pourrez brancher le câble USB ultérieurement, au moment d'utiliser le périphérique.

Vous pouvez également partager le périphérique avec d'autres ordinateurs via une mise en réseau simple connue sous le nom de partage sur réseau local. Pour plus d'informations, reportez-vous à la section [Définissez le partage du périphérique sur un réseau localement partagé](#).

Connectez le périphérique avant d'installer le logiciel

Si vous avez connecté le périphérique à l'ordinateur avant d'installer le logiciel de l'imprimante, l'assistant **Nouveau matériel détecté** apparaît à l'écran.

 **Remarque** Si vous avez mis le périphérique sous tension, ne l'éteignez pas et ne débranchez pas le câble du périphérique tant que le programme d'installation est en cours d'exécution. Sinon, ce dernier sera interrompu.

Pour connecter le périphérique

1. Dans la boîte de dialogue **Nouveau matériel détecté** qui affiche des méthodes pour localiser le pilote d'imprimante, sélectionnez l'option **Avancé**, puis cliquez sur **Suivant**.



Remarque Ne laissez pas l'Assistant **Nouveau matériel détecté** effectuer une recherche automatique du pilote.

2. Cochez la case permettant d'indiquer l'emplacement du pilote et assurez-vous que les autres cases à cocher sont désactivées.
3. Introduisez le CD de démarrage dans le lecteur de CD-ROM. Si le menu du CD s'affiche, fermez-le.
4. Cliquez sur **Parcourir** pour accéder au répertoire racine du CD de démarrage (D, par exemple), puis cliquez sur **OK**.
5. Cliquez sur **Suivant** et suivez les instructions qui apparaissent à l'écran.
6. Cliquez sur **Terminer** pour fermer l'Assistant **Nouveau matériel détecté**. L'assistant lance automatiquement le programme d'installation (cela peut prendre un certain temps).
7. Terminez la procédure d'installation.



Remarque Vous pouvez également partager le périphérique avec d'autres ordinateurs via une mise en réseau simple connue sous le nom de partage sur réseau local. Pour plus d'informations, reportez-vous à la section [Définissez le partage du périphérique sur un réseau localement partagé](#).

Définissez le partage du périphérique sur un réseau localement partagé

Dans le cas d'un réseau partagé localement, le périphérique est branché directement au connecteur USB d'un ordinateur déterminé (appelé serveur), pour être partagé par d'autres ordinateurs (clients).



Remarque Si vous partagez un périphérique connecté directement, utilisez comme serveur l'ordinateur équipé du système d'exploitation le plus récent. Par exemple, si vous disposez d'un ordinateur fonctionnant sous Windows XP et d'un autre avec une version antérieure de Windows, utilisez celui qui est équipé de Windows XP en tant que serveur.

N'utilisez cette configuration que pour de petits groupes, et si l'utilisation est réduite. L'ordinateur connecté est ralenti lorsque plusieurs utilisateurs impriment sur le périphérique.

Seule la fonction d'impression est partagée. Les fonctions de numérisation, de copie et de télécopie ne sont pas partagées.

Pour partager le périphérique

1. Cliquez sur **Démarrer**, **Panneau de configuration**, **Imprimantes** ou **Imprimantes et télécopieurs**.

-OU-

Cliquez sur **Démarrer**, sur **Panneau de configuration**, puis double-cliquez sur **Imprimantes**.

2. Cliquez sur l'icône du périphérique avec le bouton droit de la souris, cliquez sur **Propriétés**, puis sur l'onglet **Partage**.
3. Cliquez sur l'option de partage du périphérique et attribuez un nom partagé au périphérique.
4. Pour partager le périphérique avec des ordinateurs clients utilisant d'autres versions de Windows, cliquez sur **Pilotes supplémentaires** pour installer ces pilotes à l'intention des utilisateurs. Le CD de démarrage doit se trouver dans le lecteur de CD-ROM.

Configuration du périphérique (Mac OS)

 **Remarque** Mac OS est pris en charge uniquement par l'appareil HP Officejet J3600.

Vous pouvez utiliser le périphérique avec un ordinateur Macintosh unique à l'aide d'un câble USB ou le partager entre plusieurs utilisateurs sur un réseau.

Cette section contient les rubriques suivantes :

- [Installation du logiciel pour une connexion directe](#)
- [Définissez le partage du périphérique sur un réseau localement partagé](#)

Installation du logiciel pour une connexion directe

Pour installer le logiciel

1. Connectez le périphérique à l'ordinateur à l'aide d'un câble USB.
2. Introduisez le CD de démarrage dans le lecteur de CD-ROM. Double-cliquez sur l'icône du CD sur le Bureau, puis sur l'icône d'installation. Vous pouvez également rechercher le dossier Installer sur le CD de démarrage.
3. Cliquez sur **Installer le pilote** et suivez les instructions à l'écran.
4. Si nécessaire, partagez le périphérique avec d'autres utilisateurs d'ordinateurs Macintosh.
Pour de plus amples renseignements, voir [Définissez le partage du périphérique sur un réseau localement partagé](#).

Définissez le partage du périphérique sur un réseau localement partagé

Lorsque vous connectez le périphérique directement, vous pouvez le partager avec d'autres ordinateurs à l'aide d'une forme simple de mise en réseau connue sous le nom de partage sur réseau local. N'utilisez cette configuration que pour de petits groupes, et si l'utilisation est réduite. L'ordinateur connecté est ralenti lorsque plusieurs utilisateurs impriment sur le périphérique.

Les exigences de base pour le partage dans un environnement Mac OS sont les suivantes :

- Les ordinateurs Macintosh doivent utiliser le protocole TCP/IP pour communiquer sur le réseau et disposer d'adresses IP (AppleTalk n'est pas pris en charge.)
- Le périphérique partagé doit être connecté à un port USB intégré de l'ordinateur hôte Macintosh.
- Le logiciel de partage de périphérique doit avoir été installé sur l'ordinateur Macintosh hôte et l'ordinateur Macintosh client qui utilisent le périphérique partagé. Le pilote du périphérique ou le PPD du périphérique doit aussi avoir été installé (vous pouvez exécuter le programme d'installation pour installer le logiciel de partage du périphérique et les fichiers d'aide associés.)

Pour plus d'informations sur le partage d'un périphérique USB, reportez-vous aux informations d'assistance disponibles sur le site Web d'Apple (www.apple.com) ou dans l'aide Mac de l'ordinateur

Pour partager le périphérique entre des ordinateurs équipés de Mac OS

1. Activez le partage d'imprimante sur les ordinateurs Macintosh (hôte et clients) connectés à l'imprimante. Selon la version du système d'exploitation utilisé, effectuez l'une des interventions suivantes :
 - **Mac OS 10.3** : Ouvrez **Préférences système**, cliquez sur **Imprimantes et fax** et cochez la case en regard de **Partager mes imprimantes avec d'autres ordinateurs**.
 - **Mac OS 10.4** : Ouvrez **Préférences système**, cliquez sur **Imprimantes et fax**, cliquez sur l'onglet **Partage**, activez la case en regard de **Partager ces imprimantes avec d'autres ordinateurs**, puis sélectionnez l'imprimante à partager.
2. Pour imprimer à partir des autres ordinateurs Macintosh (les clients) sur le réseau, procédez comme suit :
 - a. Cliquez sur **Fichier**, puis sélectionnez **Format d'impression** dans le document à imprimer.
 - b. Dans le menu déroulant en regard de **Format pour**, sélectionnez **Imprimantes partagées**, puis sélectionnez le périphérique.
 - c. Sélectionnez la **Taille du papier**, puis cliquez sur **OK**.
 - d. Dans le document, cliquez sur **Fichier**, puis sélectionnez **Imprimer**.
 - e. Dans le menu déroulant en regard de **Imprimante**, sélectionnez **Imprimantes partagées**, puis sélectionnez votre périphérique.
 - f. Effectuez d'autres réglages, si nécessaire, puis cliquez sur **Imprimer**.

Désinstallation et réinstallation du logiciel

Si l'installation est incomplète ou que vous avez branché le câble USB sur l'ordinateur avant d'y être invité par l'écran d'installation du logiciel, il peut être nécessaire de désinstaller puis de réinstaller le logiciel. Ne supprimez pas simplement les fichiers de l'application du périphérique de votre ordinateur. Assurez-vous de les désinstaller à l'aide de l'utilitaire prévu à cet effet, lequel est fourni lors de l'installation du logiciel associé au périphérique.

Il y a trois méthodes pour désinstaller le logiciel sur un ordinateur sous Windows, et une seule méthode sur un ordinateur Macintosh.

Pour procéder à une désinstallation à partir d'un ordinateur Windows, méthode 1

1. Déconnectez le périphérique de l'ordinateur. Ne connectez pas le périphérique à l'ordinateur avant d'avoir réinstallé le logiciel.
2. Appuyez sur le bouton **Alimentation** pour mettre le périphérique hors tension.
3. Dans la barre des tâches de Windows, cliquez sur **Démarrer**, sélectionnez **Programmes** ou **Tous les programmes**, **HP**, **Officejet série J3500/J3600**, puis cliquez sur **Désinstaller**.
4. Suivez les instructions à l'écran.
5. Si vous êtes invité à supprimer les fichiers partagés, répondez **Non**.
Si vous les supprimez, d'autres programmes utilisant ces fichiers risquent ne pas fonctionner correctement.
6. Redémarrez l'ordinateur.
7. Pour réinstaller le logiciel, insérez le CD de démarrage du périphérique dans le lecteur CD-ROM de l'ordinateur, suivez les instructions affichées et consultez également la section [Installez le logiciel avant d'effectuer la connexion du périphérique \(recommandé\)](#).
8. Lorsque le logiciel est installé, connectez le périphérique à l'ordinateur.
9. Appuyez sur le bouton **Alimentation** pour mettre le périphérique sous tension.
Une fois le périphérique connecté et sous tension, l'exécution de tous les événements Plug and Play peut prendre quelques minutes.
10. Suivez les instructions à l'écran.

Une fois l'installation du logiciel terminée, l'icône **HP Digital Imaging Monitor** apparaît dans la barre d'état système de Windows.

Désinstallation sur un ordinateur Windows - Méthode 2

 **Remarque** Utilisez cette méthode si l'option **Désinstaller** ne figure pas dans le menu Démarrer de Windows.

1. Dans la barre des tâches de Windows, cliquez sur **Démarrer**, **Paramètres**, **Panneau de configuration**, puis cliquez sur **Ajout/Suppression de programmes**.
-OU-
Cliquez sur **Démarrer**, sur **Panneau de configuration**, puis double-cliquez sur **Programmes et fonctionnalités**.
2. Sélectionnez **Officejet série J3500/J3600**, puis cliquez sur **Modifier/supprimer** ou **Désinstaller/modifier**.
Suivez les instructions à l'écran.
3. Déconnectez le périphérique de l'ordinateur.
4. Redémarrez l'ordinateur.

 **Remarque** Il est important de déconnecter le périphérique avant de redémarrer l'ordinateur. Ne connectez pas le périphérique à l'ordinateur avant d'avoir réinstallé le logiciel.

5. Insérez le CD-ROM de démarrage du périphérique dans le lecteur de CD-ROM de votre ordinateur, puis lancez le programme d'installation.
6. Suivez les instructions affichées et consultez également [Installez le logiciel avant d'effectuer la connexion du périphérique \(recommandé\)](#).

Désinstallation sur un ordinateur Windows - Méthode 3

 **Remarque** Utilisez cette méthode si l'option **Désinstaller** ne figure pas dans le menu Démarrer de Windows.

1. Insérez le CD-ROM de démarrage du périphérique dans le lecteur de CD-ROM de votre ordinateur, puis lancez le programme d'installation.
 2. Déconnectez le périphérique de l'ordinateur.
 3. Sélectionnez **Désinstaller** et suivez les instructions qui s'affichent à l'écran.
 4. Redémarrez l'ordinateur.
-

 **Remarque** Il est important de déconnecter le périphérique avant de redémarrer l'ordinateur. Ne connectez pas le périphérique à l'ordinateur avant d'avoir réinstallé le logiciel.

5. Démarrez de nouveau le programme d'installation du périphérique.
6. Sélectionnez **Installer**.
7. Suivez les instructions affichées et consultez également [Installez le logiciel avant d'effectuer la connexion du périphérique \(recommandé\)](#).

Pour procéder à une désinstallation à partir d'un ordinateur Macintosh

1. Lancez **Gestionnaire de périphériques HP**.
 2. Cliquez sur **Informations et paramètres**.
 3. Sélectionnez **Désinstaller le logiciel AiO HP** dans le menu déroulant. Suivez les instructions à l'écran.
 4. Une fois que le logiciel est désinstallé, redémarrez l'ordinateur.
 5. Pour réinstaller le logiciel, insérez le CD-ROM de démarrage du périphérique dans le lecteur de CD-ROM de l'ordinateur.
 6. Sur le bureau, ouvrez le CD-ROM et cliquez deux fois sur **Programme d'installation HP Tout-en-un**.
 7. Suivez les instructions et l'écran et reportez-vous à rubrique [Configuration du périphérique \(Mac OS\)](#).
-

 **Remarque** Si vous ne parvenez pas à lancer le Gestionnaire de périphériques HP, vous pouvez désinstaller le logiciel. Pour ce faire, ouvrez l'unité de disque dur, sélectionnez **Applications, Hewlett-Packard** et ouvrez **Programme de désinstallation HP**.

8 Maintenance et dépannage

Cette section contient les rubriques suivantes :

- [Utilisation des cartouches d'impression](#)
- [Nettoyage du périphérique](#)
- [Conseils et ressources de dépannage](#)
- [Résolution des problèmes d'impression](#)
- [Impression de mauvaise qualité et résultats inattendus](#)
- [Résolution des problèmes d'alimentation papier](#)
- [Résolution des problèmes de copie](#)
- [Résolution des problèmes de numérisation](#)
- [Résolution des problèmes de télécopie](#)
- [Dépannage des problèmes d'installation](#)
- [Élimination de bourrages papier](#)
- [Prévention des bourrages papier](#)

Utilisation des cartouches d'impression

Cette section contient les rubriques suivantes :

- [Cartouches d'impression prises en charge](#)
- [Manipulation des cartouches d'impression](#)
- [Remplacement des cartouches d'impression](#)
- [Alignement des cartouches d'impression](#)
- [Nettoyage des cartouches d'impression](#)
- [Nettoyage des contacts des cartouches d'impression](#)
- [Nettoyage de la zone des buses d'encre](#)
- [Stockage des cartouches d'impression](#)

Cartouches d'impression prises en charge

La disponibilité des cartouches d'impression varie en fonction du pays/de la région. Les cartouches d'impression peuvent se décliner en plusieurs tailles. En outre, l'appareil HP Officejet série J3500 prend en charge une seule cartouche d'impression de couleur noire.

Le numéro de la cartouche d'impression peut se trouver aux endroits suivants :

- Sur l'étiquette de la cartouche d'impression que vous remplacez.
- **Windows** : Dans la **Boîte à outils**, si vous disposez d'une communication bidirectionnelle, cliquez sur l'onglet **Niveaux d'encre estimés**, faites défiler l'écran pour atteindre le bouton **Détails sur la cartouche**, puis cliquez sur **Détails sur la cartouche**.
- **Mac OS** : Dans **HP Printer Utility**, cliquez sur **Fournir des informations** dans le volet **Informations et support**, puis cliquez sur **Informations sur fournitures au détail**.

Mac OS est pris en charge uniquement par l'appareil HP Officejet J3600.

 **Remarque** L'encre des cartouches est utilisée dans le processus d'impression de différentes manières, notamment dans le processus d'initialisation, qui prépare l'appareil et les cartouches pour l'impression. En outre, il reste de l'encre dans la cartouche après son utilisation. Pour plus d'informations, consultez le site www.hp.com/go/inkusage.

Manipulation des cartouches d'impression

Avant de remplacer ou de nettoyer une cartouche d'impression, vous devez connaître le nom des différentes pièces et savoir comment les manipuler.

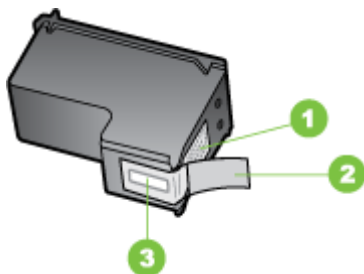

1	Contacts en cuivre
2	Adhésif plastique avec sa languette rose (à retirer avant l'installation)
3	Buses d'encre sous le ruban adhésif

Tenez les cartouches d'impression par les parties en plastique noir, logo vers le haut. Ne touchez ni les contacts en cuivre, ni les buses d'encre.



 **Remarque** Manipulez prudemment les cartouches d'impression. Laisser tomber ou secouer des cartouches peut entraîner des problèmes d'impression temporaires, voire des dommages permanents.

Remplacement des cartouches d'impression

Suivez ces instructions lorsque le niveau d'encre est bas.

 **Remarque** Lorsque le niveau d'encre d'une cartouche d'impression est bas, un message s'affiche à l'écran. Vous pouvez également vérifier les niveaux d'encre par l'intermédiaire de la boîte à outils (Windows) ou de l'utilitaire de l'imprimante HP (Mac OS).

Lorsqu'un message s'affiche sur l'écran pour vous avertir que le niveau d'encre est bas, assurez-vous que vous disposez d'une cartouche de remplacement. Remplacez également les cartouches lorsque le texte imprimé est pâle ou si vous rencontrez des problèmes de qualité d'impression dus aux cartouches.

Pour commander des cartouches d'impression pour le périphérique, visitez le site www.hpshopping.com. Si le système vous y invite, choisissez votre pays/région, suivez les invites pour sélectionner votre produit, puis cliquez sur l'un des liens d'achat de la page.

 **Remarque** L'appareil HP Officejet série J3500 prend en charge une seule cartouche d'impression de couleur noire.

Pour remplacer les cartouches d'impression

1. Assurez-vous que le périphérique est sous tension.

 **Attention** Si l'appareil HP tout-en-un est hors tension lorsque vous ouvrez le capot d'accès aux cartouches d'impression pour changer les cartouches, il ne peut pas les libérer et permettre leur remplacement. Vous risquez d'endommager le périphérique si les cartouches d'impression ne sont pas verrouillées en toute sécurité sur le côté droit lorsque vous tentez de les retirer.

2. Ouvrez le capot d'accès aux cartouches d'impression.

Le chariot d'impression se déplace vers l'extrémité droite du périphérique.



3. Attendez que le chariot soit bien arrêté et silencieux, puis appuyez doucement sur une cartouche d'impression pour la libérer.
Si vous remplacez la cartouche d'impression trichromique (HP Officejet J3600 uniquement), retirez la cartouche située dans le logement de gauche.
Si vous remplacez la cartouche d'impression noire, retirez la cartouche située dans le logement de droite.

 **Remarque** L'appareil HP Officejet série J3500 est équipé d'un emplacement réservé pour une seule cartouche d'impression de couleur noire.

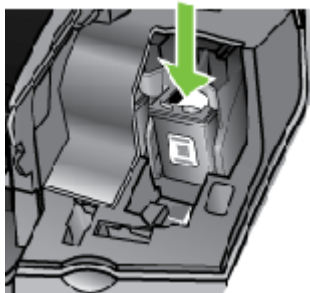

Figure 8-1 Retrait de la cartouche d'impression sur l'appareil HP Officejet série J3500

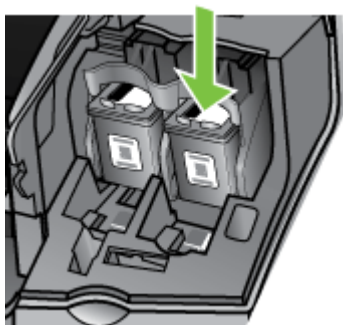
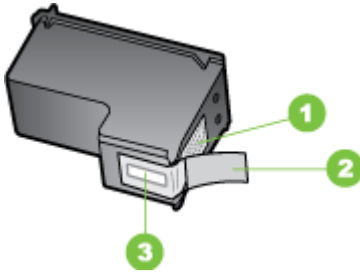

Figure 8-2 Retrait de la cartouche d'impression sur l'appareil HP Officejet série J3600

4. Tirez la cartouche d'impression vers vous afin de l'extraire de son logement.
5. Lorsque vous remplacez une cartouche vide ou dont le niveau d'encre est bas, veillez à la recycler. Le programme de reprise et de recyclage des consommables HP, disponible dans la plupart des pays/régions, vous permet de recycler gratuitement les cartouches d'impression. Pour plus d'informations, consultez le site Web suivant : www.hp.com/hpinfo/globalcitizenship/environment/recycle/inkjet.html

6. Retirez la nouvelle cartouche d'impression de son emballage en prenant garde de ne toucher que le plastique noir et retirez délicatement l'adhésif plastique en tirant sur la languette rose.



1	Contacts en cuivre
2	Adhésif plastique avec sa languette rose (à retirer avant l'installation)
3	Buses d'encre sous le ruban adhésif

△ **Attention** Ne touchez ni les contacts en cuivre, ni les buses d'encre. Cela pourrait affecter la diffusion de l'encre et les contacts électriques.



7. Faites glisser la nouvelle cartouche dans l'emplacement vide. Appuyez ensuite légèrement sur la partie supérieure de la cartouche d'impression pour qu'elle s'emboîte dans son emplacement.
- Si vous installez la cartouche d'impression couleur, faites-la glisser dans l'emplacement de gauche.
- Si vous installez une cartouche d'impression noire, glissez-la dans le logement de droite.

 **Remarque** L'appareil HP Officejet série J3500 est équipé d'un emplacement réservé pour une seule cartouche d'impression de couleur noire.

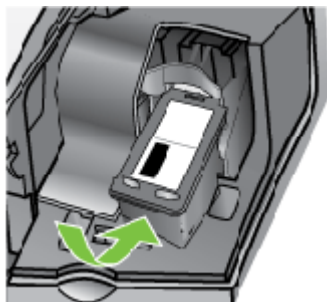

Figure 8-3 Insertion d'une cartouche d'impression sur l'appareil HP Officejet série J3500

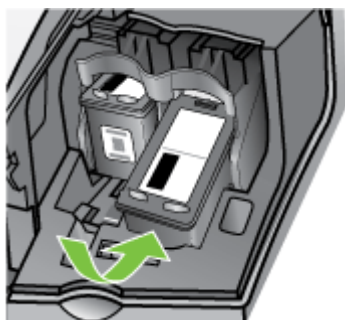



Figure 8-4 Installation d'une cartouche d'impression sur l'appareil HP Officejet série J3600

8. Fermez le capot d'accès aux cartouches d'impression.

Alignement des cartouches d'impression

Chaque fois que vous installez ou remplacez une cartouche, l'appareil HP tout-en-un vous invite à aligner les cartouches d'impression. Vous pouvez également le faire sur votre ordinateur à tout moment depuis le panneau de commande ou le logiciel installé avec le périphérique. L'alignement des cartouches d'impression garantit une sortie de haute qualité.

 **Remarque** Si vous retirez et réinstallez la même cartouche, le périphérique ne vous proposera pas d'aligner les cartouches d'impression. Il retient les valeurs d'alignement de cette cartouche d'impression. Vous n'avez donc pas à réaligner les cartouches.

Remarque L'appareil HP Officejet série J3500 prend en charge une seule cartouche d'impression de couleur noire.

Pour aligner les cartouches d'impression à partir du panneau de commande lorsque vous y êtes invité

1. Vérifiez que vous avez bien chargé du papier blanc ordinaire vierge de format A4 ou Lettre dans le bac d'alimentation, puis appuyez sur **OK**.
2. Le périphérique imprime une page de test et effectue l'étalonnage de l'imprimante. Recyclez ou jetez cette page.



Remarque Si le bac d'alimentation contient du papier couleur, l'alignement échoue. Chargez du papier blanc ordinaire vierge dans le bac d'alimentation, puis relancez l'alignement.

Si l'alignement échoue à nouveau, il se peut qu'un détecteur ne fonctionne plus ou que la cartouche d'impression soit défectueuse. Contactez le centre d'assistance HP. Accédez au site www.hp.com/support. Si vous y êtes invité, sélectionnez votre pays/région, puis cliquez sur **Contacteur HP** pour savoir comment contacter l'assistance technique.

Pour aligner les cartouches à partir du panneau de commande à tout autre moment

1. Chargez du papier blanc ordinaire vierge de format Lettre, Légal ou A4 dans le bac d'alimentation.
2. Appuyez sur **Configuration**.
3. Appuyez sur **6**, puis sur **2**.
Outils est sélectionné, puis **Aligner cartouche d'impression** est sélectionné.
4. Le périphérique imprime une page de test et effectue l'étalonnage de l'imprimante. Recyclez ou jetez cette page.

Pour aligner des cartouches d'impression à partir du Logiciel HP Photosmart (Windows)

1. Chargez du papier blanc ordinaire vierge de format Lettre, Légal ou A4 dans le bac d'alimentation.
2. Dans le Centre de solutions HP, cliquez sur **Paramètres**, placez votre curseur sur **Paramètres d'impression**, puis cliquez sur **Boîte à outils de l'imprimante**.



Remarque Vous pouvez également ouvrir la **Boîte à outils de l'imprimante** depuis la boîte de dialogue **Propriétés d'impression**. Dans la boîte de dialogue **Propriétés d'impression**, cliquez sur l'onglet **Services**, puis sur l'onglet **Effectuer la maintenance de ce périphérique**.

La **Boîte à outils de l'imprimante** apparaît.

3. Cliquez sur l'onglet **Services du périphérique**.
4. Cliquez sur **Aligner les cartouches d'impression**.
Le périphérique imprime une page de test et effectue l'étalonnage de l'imprimante. Recyclez ou jetez cette page.

Pour aligner des cartouches d'impression à partir du logiciel Studio HP Photosmart (Mac OS)

1. Chargez du papier blanc ordinaire vierge de format Letter, Legal ou A4 dans le bac d'alimentation.
2. **Utilitaire de l'imprimante HP (Mac OS)** : Ouvrez l'utilitaire de l'imprimante HP. Pour de plus amples renseignements, voir [HP Printer Utility \(Mac OS\)](#). Cliquez sur **Aligner** et suivez les instructions à l'écran.

 **Remarque** Mac OS est pris en charge uniquement par l'appareil HP Officejet J3600.

Nettoyage des cartouches d'impression

Utilisez cette fonction si vous constatez des traînées d'encre, des lignes blanches barrant l'une des lignes de couleur ou une couleur terne après la première installation d'une cartouche d'impression. Nettoyez les cartouches uniquement en cas de besoin car cette opération utilise beaucoup d'encre et réduit la durée de vie des buses.

 **Remarque** L'appareil HP Officejet série J3500 prend en charge une seule cartouche d'impression de couleur noire.

Pour nettoyer les cartouches d'impression à partir du panneau de commande

1. Chargez du papier blanc ordinaire vierge de format Lettre, Légal ou A4 dans le bac d'alimentation.
2. Appuyez sur **Configuration**.
3. Appuyez sur **6**, puis sur **1**.

Outils est sélectionné, puis **Nettoyer cartouche d'impression** est sélectionné.

Le périphérique imprime une page que vous pouvez recycler ou jeter.

Si la qualité de copie ou d'impression semble toujours médiocre après le nettoyage, essayez de nettoyer les contacts avant de remplacer la cartouche concernée.

Pour nettoyer les cartouches d'impression à partir du Logiciel HP Photosmart

1. Chargez du papier blanc ordinaire vierge de format Lettre, Légal ou A4 dans le bac d'alimentation.
2. Dans le Centre de solutions HP, cliquez sur **Paramètres**, placez votre curseur sur **Paramètres d'impression**, puis cliquez sur **Boîte à outils de l'imprimante**.

 **Remarque** Vous pouvez également ouvrir la **Boîte à outils de l'imprimante** depuis la boîte de dialogue **Propriétés d'impression**. Dans la boîte de dialogue **Propriétés d'impression**, cliquez sur l'onglet **Services**, puis sur l'onglet **Effectuer la maintenance de ce périphérique**.

La **Boîte à outils de l'imprimante** apparaît.

3. Cliquez sur l'onglet **Services du périphérique**.
4. Cliquez sur **Nettoyer les cartouches d'impression**.
5. Suivez les instructions jusqu'à obtention d'une qualité satisfaisante, puis cliquez sur **Terminer**.

Si la qualité de copie ou d'impression semble toujours médiocre après le nettoyage, essayez de nettoyer les contacts avant de remplacer la cartouche concernée.

Utilitaire de l'imprimante HP (Mac OS)

1. Ouvrez l'utilitaire de l'imprimante HP. Pour de plus amples renseignements, voir [HP Printer Utility \(Mac OS\)](#).
2. Cliquez sur **Nettoyer** et suivez les instructions à l'écran.

 **Remarque** Mac OS est pris en charge uniquement par l'appareil HP Officejet J3600.

Nettoyage des contacts des cartouches d'impression

Nettoyez les contacts des cartouches d'impression uniquement si des messages s'affichent à plusieurs reprises sur l'écran pour vous inviter à vérifier une cartouche alors que vous venez de nettoyer ou d'aligner les cartouches.

Avant de nettoyer les contacts, retirez la cartouche et vérifiez que les contacts sont libres de toute obstruction, puis réinstallez la cartouche. Si les messages continuent de s'afficher, nettoyez les contacts.

Assurez-vous de disposer des éléments suivants :

- Des tampons de caoutchouc mousse secs, un chiffon non pelucheux ou tout matériau qui ne se déchire pas et ne dépose pas de fibres.

 **Conseil** Les filtres à café, non pelucheux, conviennent parfaitement au nettoyage des cartouches d'impression.

- De l'eau distillée, filtrée ou en bouteille (l'eau du robinet peut contenir des éléments contaminateurs susceptibles d'endommager les cartouches d'impression).

 **Attention** N'utilisez **jamais** de nettoyants à platine ou d'alcool pour nettoyer les contacts des cartouches d'impression. Cela risquerait d'endommager la cartouche d'impression ou l'appareil HP Tout-en-un.

Pour nettoyer les contacts des cartouches d'impression

1. Mettez le périphérique sous tension et ouvrez la trappe d'accès aux cartouches d'impression.

Le chariot d'impression se déplace vers l'extrémité droite du périphérique.

2. Attendez que le chariot soit bien arrêté et silencieux, puis débranchez le cordon d'alimentation à l'arrière du périphérique.

 **Remarque** Suivant la durée de déconnexion de l'appareil HP tout-en-un, il se peut que la date et l'heure soient effacées. Vous devrez peut-être réinitialiser la date et l'heure ultérieurement, lorsque vous rebrancherez le cordon d'alimentation.

3. Appuyez sur la cartouche d'impression pour la libérer, puis tirez-la vers vous pour la dégager de son logement.

 **Remarque** Ne retirez pas les deux cartouches d'impression en même temps (HP Officejet J3600). Vous devez retirer et nettoyer les cartouches l'une après l'autre. Ne laissez pas une cartouche d'impression hors de l'appareil HP Tout-en-un plus de 30 minutes.

4. Vérifiez l'état des contacts de la cartouche d'impression pour éliminer toute trace d'encre ou de débris.
5. Imbibez d'eau distillée un tampon de caoutchouc mousse propre ou un tissu non pelucheux et essorez-le.
6. Tenez la cartouche par les côtés.
7. Nettoyez uniquement les contacts en cuivre. Laissez sécher les cartouches d'encre pendant une dizaine de minutes.

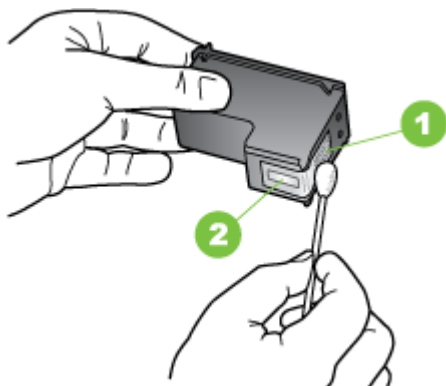

1	Contacts en cuivre
2	Buses d'encre (ne pas nettoyer)

8. Remettez la cartouche d'impression dans son logement. Enfoncez la cartouche jusqu'à ce qu'elle s'enclenche.
9. Si nécessaire, répétez cette opération pour l'autre cartouche d'impression (HP Officejet J3600 uniquement).
10. Fermez doucement le capot d'accès aux cartouches d'impression et rebranchez le cordon d'alimentation à l'arrière du périphérique.

Nettoyage de la zone des buses d'encre

Si le périphérique est utilisé dans un environnement poussiéreux, des résidus peuvent s'accumuler à l'intérieur. Il peut s'agir de poussière, de cheveux, de fibres de tapis ou de vêtement. Lorsque des résidus s'accumulent sur les cartouches d'impression, des stries et des traînées peuvent apparaître sur les pages imprimées. Les stries peuvent être corrigées en nettoyant la zone des buses d'encre, comme indiqué ici.

 **Remarque** Nettoyez la zone autour des buses d'encre uniquement si vous voyez toujours des stries ou des traînées sur les pages imprimées après avoir nettoyé les cartouches d'impression à partir du panneau de commande ou du logiciel installé avec l'appareil HP tout-en-un.

Assurez-vous de disposer des éléments suivants :

- Des tampons de caoutchouc mousse secs, un chiffon non pelucheux ou tout matériau qui ne se déchire pas et ne dépose pas de fibres.

 **Conseil** Les filtres à café, non pelucheux, conviennent parfaitement au nettoyage des cartouches d'impression.

- De l'eau distillée, filtrée ou en bouteille (l'eau du robinet peut contenir des éléments contaminateurs susceptibles d'endommager les cartouches d'impression).

 **Attention** Ne touchez ni les contacts en cuivre, ni les buses d'encre. Cela pourrait affecter la diffusion de l'encre et les contacts électriques.

Pour nettoyer la zone des buses d'encre

1. Mettez le périphérique sous tension et ouvrez la trappe d'accès aux cartouches d'impression.

Le chariot d'impression se déplace vers l'extrémité droite du périphérique.

2. Attendez que le chariot soit bien arrêté et silencieux, puis débranchez le cordon d'alimentation à l'arrière du périphérique.

 **Remarque** Suivant la durée de déconnexion de l'appareil HP tout-en-un, il se peut que la date et l'heure soient effacées. Vous devrez peut-être réinitialiser la date et l'heure ultérieurement, lorsque vous rebrancherez le cordon d'alimentation.

3. Appuyez sur la cartouche d'impression pour la libérer, puis tirez-la vers vous pour la dégager de son logement.

 **Remarque** Ne retirez pas les deux cartouches d'impression en même temps. Vous devez retirer et nettoyer les cartouches l'une après l'autre. Ne laissez pas une cartouche d'impression hors du périphérique plus de 30 minutes.

4. Placez la cartouche d'impression sur une feuille de papier, les buses d'encre vers le haut.
5. Humidifiez légèrement d'eau distillée un tampon de caoutchouc mousse propre.

6. A l'aide du tampon, nettoyez la face et les bords autour de la buse d'encre, comme indiqué ci-dessous.

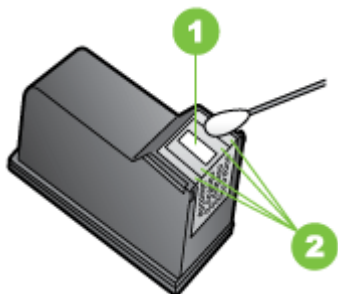

1	Plaque de buse (ne pas nettoyer)
2	Face et bords autour de la zone des buses d'encre

△ **Attention** Ne nettoyez **pas** la plaque de la buse.

7. Remettez la cartouche d'impression dans son logement. Enfoncez la cartouche jusqu'à ce qu'elle s'enclenche.
8. Si nécessaire, répétez cette opération pour l'autre cartouche d'impression.
9. Fermez doucement le capot d'accès aux cartouches d'impression et rebranchez le cordon d'alimentation à l'arrière du périphérique.

Stockage des cartouches d'impression

Vous pouvez laisser les cartouches d'impression dans le périphérique pendant une période prolongée. Si vous retirez les cartouches d'impression, placez-les dans un récipient hermétique, tel qu'un sachet plastique réutilisable.

Nettoyage du périphérique

Pour assurer la propreté des copies et des numérisations, il peut être nécessaire de nettoyer la bande de verre ou de couleur blanche située dans le bac d'alimentation automatique. Pensez aussi à enlever la poussière sur l'extérieur de l'appareil HP Tout-en-un.

Nettoyage de la vitre

Des débris minuscules peuvent s'accumuler sur le ruban blanc se trouvant à l'intérieur du bac d'alimentation automatique.

Nettoyage de la bande de verre située à l'intérieur du bac d'alimentation automatique

1. Mettez le périphérique hors tension, puis débranchez le cordon d'alimentation.

 **Remarque** Suivant la durée de déconnexion du périphérique, il se peut que la date et l'heure soient effacées. Vous devrez peut-être réinitialiser la date et l'heure ultérieurement, lorsque vous rebrancherez le cordon d'alimentation.

2. Soulevez le capot du bac d'alimentation automatique.



Une bande de verre se trouve en dessous du bac d'alimentation automatique.

3. Nettoyez la bande de verre avec un tissu doux ou une éponge légèrement humidifiée avec un nettoyeur de verre non abrasif.

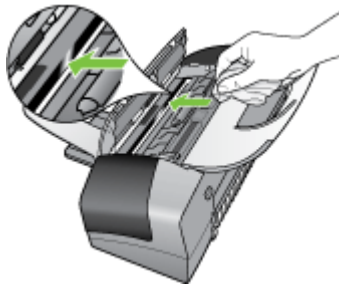

 **Attention** N'utilisez pas de liquide abrasif, d'acétone, de benzène ou de tétrachlorure de carbone sur la vitre : ces produits risquent de l'endommager. Évitez de verser ou de vaporiser du liquide directement sur la vitre. Le liquide pourrait s'infiltrer sous la vitre et endommager le périphérique.

4. Fermez le capot du bac d'alimentation automatique.

 **Attention** Assurez-vous que vous avez fermé le capot du bac d'alimentation automatique avant de charger du papier ou des originaux. Si vous ne fermez pas le capot, vous risquez d'endommager le mécanisme.

5. Branchez le cordon d'alimentation et mettez le périphérique sous tension.

Nettoyage du ruban blanc

Des débris minuscules peuvent s'accumuler sur le ruban blanc se trouvant à l'intérieur du bac d'alimentation automatique.

Pour nettoyer le ruban blanc

1. Mettez le périphérique hors tension et débranchez le cordon d'alimentation.

 **Remarque** Suivant la durée de déconnexion du périphérique, il se peut que la date et l'heure soient effacées. Vous devrez peut-être réinitialiser la date et l'heure ultérieurement, lorsque vous rebrancherez le cordon d'alimentation.

2. Soulevez le capot du bac d'alimentation automatique.



3. Nettoyez le ruban blanc avec un tissu doux ou une éponge légèrement humidifiée avec du savon doux et de l'eau chaude.

Lavez délicatement le ruban pour détacher les résidus. Ne frottez pas énergiquement.



4. Si le ruban n'est toujours pas propre, répétez les étapes précédentes en utilisant de l'alcool isopropylique et essuyez bien le ruban avec un tissu humide pour éliminer les résidus d'alcool.

 **Attention** Veillez à ne pas renverser d'alcool sur la vitre ou l'extérieur de l'appareil HP Tout-en-un, car cela risque de l'endommager.

5. Fermez le capot du bac d'alimentation automatique.
6. Branchez le cordon d'alimentation et mettez le périphérique sous tension.

Nettoyage de l'extérieur

 **Remarque** Avant de nettoyer le périphérique, coupez l'alimentation et débranchez le cordon d'alimentation de la prise électrique.

Utilisez un chiffon doux, humecté et non pelucheux pour enlever la poussière, les traînées et les taches sur le boîtier. L'extérieur du périphérique ne nécessite aucun nettoyage. Évitez de répandre du liquide à l'intérieur du périphérique ou sur le panneau de commande.

Conseils et ressources de dépannage

Utilisez les conseils et les ressources ci-dessous pour résoudre les problèmes d'impression.

- En cas de bourrage de papier, reportez-vous à la section [Élimination de bourrages papier](#).
- En cas de problèmes d'alimentation du papier, tels que des problèmes de décalage ou de prise du papier, reportez-vous à la section [Résolution des problèmes d'alimentation papier](#).
- Le voyant d'alimentation est allumé et ne clignote pas. Lors de la mise sous tension initiale, l'initialisation du périphérique dure environ 12 minutes après l'installation des cartouches d'impression.
- Le cordon d'alimentation et les autres câbles fonctionnent et sont bien connectés au périphérique. Assurez-vous que le périphérique est correctement branché sur une prise secteur (CA) opérationnelle et qu'elle est sous tension. Pour les conditions de tension, consultez la section [Caractéristiques électriques](#).
- Les supports sont correctement chargés dans le bac et ne forment pas de bourrage dans le périphérique.
- Toutes les bandes adhésives et matériaux d'emballage ont été enlevés.
- Le périphérique est configuré en tant qu'imprimante actuelle ou par défaut. Sous Windows, configurez-le en tant qu'imprimante par défaut dans le dossier Imprimantes. Pour Mac OS, choisissez-le comme unité par défaut dans l'utilitaire de configuration de l'imprimante. Reportez-vous à la documentation de votre ordinateur pour plus d'informations.
- **Suspendre l'impression** n'est pas sélectionné si vous utilisez un ordinateur fonctionnant sous Windows.
- Vous n'utilisez pas trop de programmes lorsque vous effectuez une tâche. Fermez les programmes que vous n'utilisez pas ou redémarrez l'ordinateur avant d'essayer à nouveau de lancer la tâche.

Résolution des problèmes d'impression

- [Le périphérique s'arrête de façon inattendue](#)
- [Un message d'erreur apparaît sur l'écran du panneau de commande](#)
- [Le périphérique ne répond pas \(rien ne s'imprime\)](#)

- [L'impression s'effectue très lentement](#)
- [Impression d'une page vierge ou impression partielle](#)
- [Quelque chose manque sur la page ou est incorrect](#)
- [La disposition des graphiques ou du texte sur la page est incorrecte](#)

Le périphérique s'arrête de façon inattendue

Vérification de l'alimentation et des connexions

Assurez-vous que le périphérique est correctement branché sur une prise secteur (CA) opérationnelle. Pour les conditions de tension, consultez la section [Caractéristiques électriques](#).

Un message d'erreur apparaît sur l'écran du panneau de commande

Une erreur irrécupérable s'est produite

Débranchez tous les câbles (cordon d'alimentation, câble réseau, câble USB, etc.), attendez environ 20 secondes, puis rebranchez-les. Si le problème persiste, rendez-vous sur le site Web HP (www.hp.com/support) afin de consulter les dernières informations de dépannage ou de télécharger les correctifs et mises à jour du produit.

Le périphérique ne répond pas (rien ne s'imprime)

Des travaux sont bloqués dans la file d'attente d'impression.

Ouvrez la file d'attente d'impression, annulez tous les documents et redémarrez l'ordinateur. Une fois le redémarrage de l'ordinateur effectué, tentez de lancer l'impression. Pour plus d'informations, reportez-vous à l'aide du système d'exploitation.

Vérification de l'installation du périphérique

Pour plus d'informations, reportez-vous à la section [Conseils et ressources de dépannage](#).

Vérification de l'installation du logiciel du périphérique

Si le périphérique est mis hors tension pendant l'impression, un message d'alerte apparaît sur l'écran de l'ordinateur. Si ce n'est pas le cas, il se peut que le logiciel du périphérique ne soit pas installé correctement. Pour résoudre ce problème, désinstallez complètement le logiciel du périphérique, puis réinstallez-le. Pour plus d'informations, reportez-vous à la section [Désinstallation et réinstallation du logiciel](#).

Vérification des branchements

- Assurez-vous que les deux extrémités du câble réseau/USB sont bien branchées.
- Si le périphérique est relié à un réseau, vérifiez les points suivants :
 - Vérifiez le voyant de liaison à l'arrière du périphérique.
 - Assurez-vous de ne pas utiliser un câble téléphonique pour connecter le périphérique.

Vérification d'un logiciel de pare-feu personnel installé sur l'ordinateur

Le pare-feu personnel est un programme de sécurité qui protège l'ordinateur de toute intrusion. Il peut toutefois entraver la communication entre l'ordinateur et le périphérique. En cas de problème de communication avec le périphérique, essayez de désactiver le pare-feu temporairement. Si le problème persiste, c'est que le pare-feu n'est pas à l'origine du problème de communication. Réactivez-le.

L'impression s'effectue très lentement

Vérification de la configuration et des ressources du système

Vérifiez que la configuration de l'ordinateur correspond au moins au minimum recommandé pour le périphérique. Pour plus d'informations, reportez-vous à la section [Configuration système requise](#).

Vérification des paramètres du logiciel du périphérique

La vitesse d'impression est plus lente lorsque le mode **Optimale** ou **dpi maximal** est sélectionné comme qualité d'impression. Pour accélérer la vitesse d'impression, sélectionnez d'autres paramètres d'impression dans le pilote du périphérique. Pour plus d'informations, reportez-vous à la section [Modification des paramètres d'impression](#).

Impression d'une page vierge ou impression partielle

Nettoyage de la cartouche d'impression

Exécutez la procédure de nettoyage de cartouche. Pour de plus amples renseignements, voir [Utilisation des cartouches d'impression](#).

Vérification des paramètres du support

- Dans le pilote de l'imprimante, prenez soin de sélectionner les paramètres de qualité d'impression adaptés au support chargé dans les bacs.
- Vérifiez que les paramètres de page du pilote d'imprimante correspondent au format de page du support chargé dans le bac.

Plusieurs pages sont collectées en même temps

Pour plus d'informations sur les incidents liés à l'alimentation en papier, voir [Résolution des problèmes d'alimentation papier](#).

Le fichier contient une page blanche

Vérifiez que le fichier ne contient aucune page blanche.

Quelque chose manque sur la page ou est incorrect

Vérification des cartouches d'impression

Assurez-vous que les cartouches d'impression correctes sont installées et que l'encre n'est pas épuisée. Pour plus d'informations, reportez-vous aux sections [Gestion du périphérique](#) et [Cartouches d'impression prises en charge](#).

Vérification du réglage des marges

Vérifiez que les marges définies pour le document ne débordent pas de la zone imprimable du périphérique. Pour plus d'informations, reportez-vous à la section [Réglage des marges minimales](#).

Vérification des paramètres de couleur

Assurez-vous que l'option **Imprimer en niveaux de gris** n'est pas sélectionnée dans le pilote d'imprimante (HP Officejet J3600 uniquement).

Vérification de l'emplacement du périphérique et de la longueur du câble USB

Des champs électromagnétiques élevés (tels que ceux générés par des câbles USB) peuvent parfois déformer légèrement les pages imprimées. Éloignez le périphérique de la source des champs électromagnétiques. Il est en outre recommandé d'utiliser un câble USB de moins de 3 mètres de long afin de réduire les effets de ces champs.

La disposition des graphiques ou du texte sur la page est incorrecte

Vérification du chargement du support

Vérifiez que les guides de largeur et de longueur du support sont bien alignés le long des bords de la pile de supports et que les bacs ne sont pas surchargés. Pour plus d'informations, reportez-vous à la section [Chargement des supports](#).

Vérification du format du support

- Le contenu d'une page risque d'être coupé si le format du document est supérieur au support utilisé.
- Vérifiez que le format de support sélectionné dans le pilote de l'imprimante correspond au format du support chargé dans le bac.

Vérification du réglage des marges

Si une partie du texte ou des graphiques est tronquée au niveau des bords de la page, vérifiez que les valeurs définies pour les marges ne sont pas supérieures à la zone imprimable du périphérique. Pour plus d'informations, reportez-vous à la section [Réglage des marges minimales](#).

Vérification de l'orientation de la page

Assurez-vous que le format du support et l'orientation de la page sélectionnés dans l'application correspondent aux paramètres du pilote de l'imprimante. Pour plus d'informations, reportez-vous à la section [Modification des paramètres d'impression](#).

Vérification de l'emplacement du périphérique et de la longueur du câble USB

Des champs électromagnétiques élevés (tels que ceux générés par des câbles USB) peuvent parfois déformer légèrement les pages imprimées. Éloignez le périphérique de la source des champs électromagnétiques. Il est en outre recommandé d'utiliser un câble USB de moins de 3 mètres de long afin de réduire les effets de ces champs.

Si aucune de ces solutions ne fonctionne, le problème peut être dû à l'incapacité de l'application à interpréter correctement les paramètres d'impression. Reportez-vous aux notes de version pour prendre connaissance des conflits de logiciel connus ou à la

documentation de l'application. Vous pouvez également contacter le fabricant du logiciel pour obtenir une aide spécifique.

Impression de mauvaise qualité et résultats inattendus

- [Mauvaise qualité d'impression](#)
- [Impression de caractères incohérents](#)
- [L'encre fait des traînées](#)
- [L'impression des caractères du texte ou des éléments graphiques est incomplète](#)
- [Les documents imprimés sont pâles ou leurs couleurs sont ternes](#)
- [Les couleurs sont imprimées en noir et blanc](#)
- [Les couleurs imprimées sont incorrectes](#)
- [Les documents présentent des bavures de couleurs](#)
- [Les couleurs ne sont pas alignées correctement](#)
- [Des lignes ou des points ne figurent pas dans le texte ou l'image](#)

Mauvaise qualité d'impression

Vérification des cartouches d'impression

Assurez-vous que les cartouches d'impression correctes sont installées et que l'encre n'est pas épuisée. Pour plus d'informations, reportez-vous aux sections [Gestion du périphérique](#) et [Cartouches d'impression prises en charge](#).

Vérification de la qualité du papier

Le papier ne doit pas être trop humide ni trop rugueux. Vérifiez que le support utilisé répond aux spécifications de HP, puis essayez de reprendre l'impression. Pour plus d'informations, reportez-vous à la section [Sélection des supports d'impression](#).

Vérification du type de support chargé dans l'imprimante

Assurez-vous que le périphérique prend en charge le type de support que vous avez chargé. Pour de plus amples renseignements, voir [Spécifications des supports pris en charge](#).

Vérification de l'emplacement du périphérique et de la longueur du câble USB

Des champs électromagnétiques élevés (tels que ceux générés par des câbles USB) peuvent parfois déformer légèrement les pages imprimées. Éloignez le périphérique de la source des champs électromagnétiques. Il est en outre recommandé d'utiliser un câble USB de moins de 3 mètres de long afin de réduire les effets de ces champs.

Impression de caractères incohérents

Lorsque l'impression d'une tâche est interrompue, il arrive que le périphérique ne puisse pas reconnaître la suite de la tâche.

Annulez la tâche en cours et attendez que le périphérique revienne à l'état Prêt. Si le périphérique ne revient pas à l'état Prêt, annulez toutes les tâches et attendez de

nouveau. Lorsque le périphérique est prêt, relancez la tâche. Si l'ordinateur vous invite à réessayer d'imprimer la tâche, cliquez sur **Annuler**.

Vérification des branchements

Si le périphérique et l'ordinateur sont reliés par un câble USB, le problème peut être dû à un mauvais branchement du câble.

Vérifiez que les deux extrémités du câble sont bien branchées. Si le problème persiste, éteignez le périphérique, débranchez le câble du périphérique, rallumez le périphérique sans brancher le câble et supprimez toutes les tâches en attente dans la file d'impression. Lorsque le voyant d'alimentation est allumé et ne clignote plus, rebranchez le câble.

Vérification du fichier du document

Le fichier qui contient le document est peut-être endommagé. Si vous pouvez imprimer d'autres documents à partir de la même application, essayez d'imprimer une copie de sauvegarde du document, si vous en avez une.

L'encre fait des traînées

Vérification des paramètres d'impression

(HP Officejet J3600 uniquement)

- Lorsque vous imprimez des documents qui utilisent beaucoup d'encre, laissez-les sécher plus longtemps avant de les manipuler. Cette instruction s'applique particulièrement aux transparents. Dans le pilote de l'imprimante, sélectionnez la qualité d'impression **Optimale**, augmentez le temps de séchage et diminuez la saturation d'encre à l'aide du volume d'encre disponible dans les fonctions avancées (Windows) ou dans les fonctions d'encre (Mac OS). Notez toutefois que la réduction de la saturation de l'encre peut donner à vos documents un aspect délavé.
- Les documents couleur qui ont des couleurs riches et mélangées peuvent présenter des taches s'ils sont imprimés en mode **Supérieur**. Essayez d'utiliser un autre mode d'impression, tel que **Normale**, pour réduire la quantité d'encre ou d'utiliser du papier HP Premium, spécialement conçu pour l'impression de documents aux couleurs vives. Pour plus d'informations, reportez-vous à la section [Modification des paramètres d'impression](#).

Vérification du type de support

Certains types de supports acceptent mal l'encre. Pour ces types de supports, l'encre sèche plus lentement et des bavures peuvent se produire. Pour plus d'informations, reportez-vous à la section [Sélection des supports d'impression](#).

L'impression des caractères du texte ou des éléments graphiques est incomplète

Vérification du type de support

Certains types de supports ne sont pas conçus pour être utilisés avec le périphérique. Pour plus d'informations, reportez-vous à la section [Sélection des supports d'impression](#).

Vérification des cartouches d'impression

Assurez-vous que le niveau d'encre n'est pas épuisé dans les cartouches d'impression. Pour plus d'informations, voir [Gestion du périphérique](#).

Les documents imprimés sont pâles ou leurs couleurs sont ternes

Vérification du mode d'impression

Le mode **Rapide** du pilote d'imprimante vous permet d'imprimer plus rapidement et convient parfaitement à l'impression de brouillons. Pour obtenir de meilleurs résultats, sélectionnez l'option **Normale** ou **Supérieure**. Pour de plus amples renseignements, voir [Modification des paramètres d'impression](#).

Vérification du paramétrage du type de papier

Lors de l'impression sur des transparents ou d'autres supports spéciaux (HP Officejet J3600 uniquement), sélectionnez le type de support correspondant dans le pilote d'imprimante. Pour plus d'informations, voir [Impression sur des supports spéciaux et à format personnalisé](#).

Les couleurs sont imprimées en noir et blanc

(HP Officejet J3600 uniquement)

Vérification des paramètres d'impression

Assurez-vous que l'option **Imprimer en niveaux de gris** n'est pas sélectionnée dans le pilote d'imprimante. Pour plus d'informations, voir [Modification des paramètres d'impression](#).

Les couleurs imprimées sont incorrectes

(HP Officejet J3600 uniquement)

Vérification des paramètres d'impression

Assurez-vous que l'option **Imprimer en niveaux de gris** n'est pas sélectionnée dans le pilote d'imprimante. Pour plus d'informations, voir [Modification des paramètres d'impression](#).

Vérification des cartouches d'impression

Assurez-vous que les cartouches d'impression correctes sont installées et que l'encre n'est pas épuisée. Pour plus d'informations, reportez-vous aux sections [Gestion du périphérique](#) et [Cartouches d'impression prises en charge](#).

Les documents présentent des bavures de couleurs

Vérification des cartouches d'impression

Assurez-vous qu'aucune modification n'a été apportée aux cartouches d'impression. Le remplissage et l'utilisation d'encre incompatibles peuvent affecter ce système d'impression sophistiqué, ce qui risque d'entraîner une réduction de la qualité d'impression, voire d'endommager le périphérique. HP ne garantit pas et ne prend pas

en charge les cartouches d'impression reconditionnées. Pour plus d'informations sur les commandes, reportez-vous aux sections [Cartouches d'impression prises en charge](#) et [Consommables HP](#).

Les couleurs ne sont pas alignées correctement

(HP Officejet J3600 uniquement)

Vérification des cartouches d'impression

Assurez-vous que les cartouches d'impression correctes sont installées et que l'encre n'est pas épuisée. Pour plus d'informations, reportez-vous aux sections [Gestion du périphérique](#) et [Cartouches d'impression prises en charge](#).

Vérification du placement des images

Utilisez le zoom ou la fonctionnalité d'aperçu avant impression de votre application pour vérifier les intervalles dans le placement des images sur la page.

Alignement des cartouches d'impression

Alignez les cartouches d'impression. Pour plus d'informations, voir [Alignement des cartouches d'impression](#).

Des lignes ou des points ne figurent pas dans le texte ou l'image

Vérification des cartouches d'impression

Assurez-vous que le niveau d'encre n'est pas épuisé dans les cartouches d'impression. Pour plus d'informations, voir [Gestion du périphérique](#).

Résolution des problèmes d'alimentation papier

Pour obtenir des informations sur l'élimination des bourrages, reportez-vous à la section [Élimination de bourrages papier](#).

Le support d'impression n'est pas pris en charge par l'imprimante ou le bac

Utilisez uniquement des supports pris en charge par le périphérique. Pour de plus amples renseignements, voir [Spécifications des supports pris en charge](#).

Le support n'est pas prélevé dans le bac

- Assurez-vous que le support est chargé dans le bac. Pour plus d'informations, reportez-vous à la section [Chargement des supports](#). Déramez la pile de support avant de la charger.
- Vérifiez que les guide-papier sont placés correctement face aux marques de format du support que vous chargez. Vérifiez également que les guides sont en contact avec la pile de supports, mais sans être appuyés contre elle.
- Assurez-vous que le support introduit dans le bac n'est pas ondulé. Remettez le papier à plat en le courbant dans la direction opposée à l'ondulation.

Le support ne sort pas correctement

- Vérifiez que la rallonge du bac de sortie est tirée vers l'extérieur. Sinon, les pages risquent de tomber en sortant du périphérique.



- Retirez les supports en excès du bac de sortie. Le nombre de feuilles que le bac peut contenir est limité.

Les pages sortent de travers

- Assurez-vous que le support chargé dans le bac d'alimentation est aligné sur les guide-papier. Si nécessaire, extrayez le bac du périphérique et rechargez le support de façon appropriée, en vous assurant que les guide-papier sont correctement alignés.
- Chargez le support dans le périphérique seulement lorsqu'il n'imprime pas.

L'imprimante prend plusieurs pages à la fois

- Déramez la pile de support avant de la charger.
- Vérifiez que les guide-papier sont placés correctement face aux marques de format du support que vous chargez. Vérifiez également que les guides sont en contact avec la pile de supports, mais sans être appuyés contre elle.
- Vérifiez que le bac n'est pas trop plein.
- Utilisez des supports HP pour obtenir une qualité d'impression optimale.

Résolution des problèmes de copie

Si les rubriques suivantes ne vous aident pas à résoudre le problème, consultez la section [Assistance technique et garantie](#) pour obtenir des informations sur le support technique HP.

Aucune copie n'est sortie

- **Vérification de l'alimentation**

Vérifiez que le cordon d'alimentation est correctement connecté et que le périphérique est sous tension.

- **Vérification de l'état du périphérique**

- Le périphérique est peut-être occupé par une autre tâche. Contrôlez l'écran du panneau de commande pour obtenir des informations sur l'état des tâches. Attendez la fin de la tâche en cours.
- Le périphérique pourrait présenter un bourrage. Vérifiez l'absence de bourrages. Voir [Élimination de bourrages papier](#).

- **Vérification des bacs**

Vérifiez que le support d'impression est chargé. Reportez-vous à la section [Chargement des supports](#) pour plus d'informations.

Les copies sont vierges

- **Vérification des bacs**

Si vous copiez à partir du BAA, vérifiez que les originaux ont été chargés correctement. Pour plus d'informations, reportez-vous à la section [Chargement d'un original dans le bac d'alimentation automatique \(BAA\)](#).

- **Vérification du support**

Le support d'impression n'est peut-être pas conforme aux spécifications de Hewlett-Packard (par exemple, il est trop humide ou trop rugueux). Reportez-vous à la section [Sélection des supports d'impression](#) pour plus d'informations.

- **Vérification des paramètres**

La valeur de contraste est probablement trop claire. Utilisez le bouton **Copie** sur le panneau de commande pour créer des copies plus sombres.

Documents absents ou fades

- **Vérification du support**

Le support d'impression n'est peut-être pas conforme aux spécifications de Hewlett-Packard (par exemple, il est trop humide ou trop rugueux). Reportez-vous à la section [Sélection des supports d'impression](#) pour plus d'informations.

- **Vérification des paramètres**

Le réglage de qualité **Rapide** (qui produit des copies de qualité brouillon) pourrait être responsable de la production de documents manquants ou fades. Modifiez le paramètre sur **Normale** ou **Optimale**.

- **Vérification de l'original**

- La fidélité de la copie dépend de la qualité et de la taille de l'original. Utilisez le menu **Copie** pour ajuster la luminosité de la copie. Si l'original est trop clair, il se peut que la copie ne puisse pas compenser, même si vous réglez le contraste en conséquence.
- Il arrive que les images sur un fond en couleur ne ressortent pas ou que le fond apparaisse dans une nuance différente.

La taille est réduite

- Il se peut que la fonction réduction/agrandissement ou une autre fonction de copie ait été utilisée à partir du panneau de commande pour réduire l'image numérisée. Vérifiez les paramètres de la tâche des copies pour vous assurer qu'ils définissent une taille normale.
- Les paramètres du logiciel de photo et d'imagerie HP peuvent être réglés de manière à réduire la taille de l'image numérisée. Modifiez les paramètres, si nécessaire. Pour plus d'informations, reportez-vous à l'aide en ligne du logiciel de photo et d'imagerie HP.

La qualité de la copie est médiocre

- **Mesures pour améliorer la qualité de la copie**
 - Utilisez des originaux de qualité.
 - Chargez correctement les supports d'impression. Si le support n'est pas correctement chargé, il peut se mettre de travers, ce qui donne des images floues. Reportez-vous à la section [Chargement des supports](#) pour plus d'informations.
 - Utilisez ou fabriquez un support de feuille pour protéger les originaux.
- **Vérification du périphérique**

Le nettoyage du bac d'alimentation automatique est peut-être nécessaire. Reportez-vous à la section [Nettoyage du périphérique](#) pour plus d'informations.

Des défauts de copie sont visibles

- **Bandes blanches ou claires verticales**

Le support d'impression n'est peut-être pas conforme aux spécifications de Hewlett-Packard (par exemple, il est trop humide ou trop rugueux). Reportez-vous à la section [Sélection des supports d'impression](#) pour plus d'informations.
- **Trop clair ou trop sombre**

Essayez de régler le contraste et les paramètres de qualité de copie.
- **Lignes indésirables**

Le nettoyage du bac d'alimentation automatique est peut-être nécessaire. Reportez-vous à la section [Nettoyage du périphérique](#) pour plus d'informations.
- **Points noirs ou stries**

Il y a peut-être de l'encre, de la colle, du correcteur liquide ou une autre substance indésirable dans le bac d'alimentation automatique. Tentez de nettoyer le périphérique. Reportez-vous à la section [Nettoyage du périphérique](#) pour plus d'informations.
- **Texte illisible**
 - Essayez de régler le contraste et les paramètres de qualité de copie.
 - Le paramètre d'amélioration par défaut ne convient peut-être pas à la tâche. Vérifiez le paramètre et modifiez-le pour améliorer le texte ou les photographies, si nécessaire. Pour plus d'informations, voir [Réglage du contraste de la copie](#).
- **Mauvaise impression du texte ou des graphiques**

Essayez de régler le contraste et les paramètres de qualité de copie.

- Copie imprimée de travers ou mal alignée
 - Vérifiez que le bac d'entrée du BAA n'est pas trop plein.
 - Vérifiez que les guides de largeur du BAA sont bien poussés contre les côtés du support.
- **Les polices noires de grande taille semblent irrégulières (non lisses)**

Le paramètre d'amélioration par défaut ne convient peut-être pas à la tâche. Vérifiez le paramètre et modifiez-le pour améliorer le texte ou les photographies, si nécessaire. Pour plus d'informations, voir [Modification des paramètres de copie](#).
- **Bandes horizontales granuleuses ou blanches dans les zones allant du gris clair au gris moyen**

Le paramètre d'amélioration par défaut ne convient peut-être pas à la tâche. Vérifiez le paramètre et modifiez-le pour améliorer le texte ou les photographies, si nécessaire. Pour plus d'informations, voir [Modification des paramètres de copie](#).

Des messages d'erreur apparaissent

« **Rechargez le document puis rechargez la tâche** »

Appuyez sur le bouton **OK**, puis rechargez les autres documents (jusqu'à 20 pages) dans le BAA. Pour plus d'informations, voir [Chargement d'originaux](#).

Résolution des problèmes de numérisation

Si les rubriques suivantes ne vous aident pas à résoudre le problème, consultez la section [Assistance technique et garantie](#) pour obtenir des informations sur le support technique HP.

 **Remarque** Si vous lancez la numérisation à partir d'un ordinateur, consultez l'aide du logiciel pour obtenir des informations concernant le dépannage.

Le scanner n'a rien fait

- **Vérification de l'original**

Vérifiez que l'original est correctement chargé. Pour plus d'informations, voir [Chargement d'originaux](#).
- **Vérification du périphérique**

Il se peut que le périphérique quitte le mode d'économie d'énergie après une période d'inactivité, ce qui retarde légèrement le traitement. Attendez que le périphérique atteigne l'état **PRÊT**.

La numérisation est lente

- **Vérification des paramètres**

- Si la résolution est trop élevée, la numérisation prend plus de temps et produit des fichiers plus volumineux. Pour obtenir de bons résultats lors de la numérisation ou de la copie, évitez d'utiliser une résolution supérieure à celle requise. Vous pouvez diminuer la résolution pour accélérer la numérisation.
- Si vous importez une image par le biais de TWAIN, vous pouvez modifier les paramètres de manière à numériser l'original en noir et blanc. Consultez l'aide en ligne du programme TWAIN pour plus d'informations.

- **Vérification de l'état du périphérique**

Dans ce cas, la numérisation démarre une fois la tâche de numérisation ou de copie terminée. Sachez aussi que puisque les processus d'impression et de numérisation partagent la mémoire, la tâche de numérisation risque d'être plus lente.

Une partie du document n'a pas été numérisée ou il y manque du texte

- **Vérification de l'original**

- Vérifiez que vous avez correctement chargé l'original. Pour plus d'informations, reportez-vous à la section [Chargement d'originaux](#).
- Il arrive que les images sur fond en couleur ne ressortent pas bien. Essayez de régler les paramètres avant de numériser ou d'améliorer l'image après l'avoir numérisée.

- **Vérification des paramètres**

- Vérifiez que le format du support d'entrée est suffisamment large pour l'original à numériser.
- Si vous utilisez le logiciel de photo et d'imagerie HP, les paramètres par défaut de ce logiciel pourraient prévoir l'exécution automatique d'une tâche autre que celle que vous tenter d'exécuter. Consultez l'aide en ligne du logiciel de photo et d'imagerie HP pour obtenir des instructions sur les modifications des propriétés.

Le texte ne peut pas être modifié

- **Vérification des paramètres**
 - Vérifiez que le logiciel de reconnaissance de caractères (OCR) est configuré pour éditer du texte.
 - Lors de la numérisation de l'original, vérifiez que vous avez sélectionné un type de document qui crée du texte modifiable. Si le texte est reconnu comme un graphique, il n'est pas converti en texte.
 - Votre programme OCR est peut-être relié à un programme de traitement de texte qui n'exécute pas de tâches OCR. Consultez l'aide du logiciel du produit pour obtenir plus d'informations sur la liaison de programmes.
- **Vérification de l'original**
 - Pour la reconnaissance optique de caractères, l'original doit être chargé dans le BAA face imprimée orientée vers le bas. Assurez-vous que l'original est chargé correctement. Pour de plus amples renseignements, voir [Chargement d'originaux](#).
 - Le programme OCR a peut-être des difficultés à reconnaître du texte dense. Par exemple, si dans le texte traité par le programme OCR des caractères manquent ou sont combinés, la combinaison « m » peut ressortir en « m ».
 - Le niveau de précision du programme OCR dépend de la qualité d'image, de la taille et de la structure de l'original et de la qualité de la numérisation elle-même. Vérifiez que l'original présente une bonne qualité d'image.
 - Il arrive que les images sur fond en couleur ne ressortent pas bien. Essayez de régler les paramètres avant de numériser ou d'améliorer l'image après l'avoir numérisée. Si vous exécutez une opération OCR sur un original, le texte couleur de l'original ne peut pas être numérisé correctement, ou peut n'être simplement pas reconnu.

Des messages d'erreur apparaissent

- **« Impossible d'activer la source TWAIN » ou « Une erreur s'est produite lors de la capture de l'image »**
 - Si vous procédez à l'acquisition d'une image depuis un autre périphérique, comme un appareil photo numérique ou un autre scanner, vérifiez que cet autre périphérique est compatible avec TWAIN. Les périphériques qui ne sont pas compatibles avec TWAIN ne fonctionnent pas avec le logiciel du périphérique.
 - Vérifiez que vous avez branché le câble USB sur le port qui convient à l'arrière de l'ordinateur.
 - Assurez-vous que la source TWAIN correcte a été sélectionnée. Dans le logiciel, vérifiez la source TWAIN en sélectionnant **Sélectionner le scanner** dans le menu **Fichier**.
- **« Rechargez le document et relancez la tâche »**

Appuyez sur le bouton **OK**, puis rechargez les documents restants (jusqu'à 20 pages) dans le bac d'alimentation automatique. Pour plus d'informations, voir [Chargement des supports](#).

La qualité de l'image numérisée est médiocre

L'original est-il une photo ou une image de seconde génération

Les photographies réimprimées, comme celles des journaux ou des magazines, sont imprimées en utilisant de minuscules points d'encre qui « interprètent » la photographie originale plutôt qu'ils ne la rendent, ce qui compromet la qualité. Souvent, les points d'encre forment des motifs indésirables pouvant être détectés lors de la numérisation ou de l'impression de l'image, ou lorsque l'image apparaît à l'écran. Si les suggestions suivantes ne vous permettent pas de résoudre le problème, nous vous conseillons d'utiliser un original de meilleure qualité.

- Essayez de supprimer ces motifs en réduisant la taille de l'image après la numérisation.
- Imprimez l'image numérisée pour voir si la qualité est meilleure.
- Vérifiez que les paramètres de résolution et de couleur sont adaptés au type de tâche de numérisation effectuée.

Du texte ou des images au verso d'un original recto verso apparaissent dans la numérisation

Les originaux recto verso peuvent laisser transparaître du texte ou des images du verso sur la numérisation s'ils sont imprimés sur un support trop mince ou trop transparent.

La qualité de l'image est meilleure lors d'une impression

L'image affichée à l'écran ne traduit pas toujours avec précision la qualité de la numérisation.

- Essayez de régler les paramètres sur le moniteur de manière à afficher davantage de couleurs (ou de niveaux de gris). Sur les ordinateurs Windows, ce réglage s'effectue normalement en ouvrant **Affichage** dans le Panneau de configuration de Windows.
- Essayez de régler les paramètres de résolution ou de couleur.

L'image est de travers

L'original n'a probablement pas été chargé correctement. Veillez à utiliser les guides support lorsque vous chargez les originaux dans le BAA. Pour plus d'informations, reportez-vous à la section [Chargement d'originaux](#).

L'image numérisée comporte des taches, stries, lignes blanches verticales ou autres défauts

- Si le scanner est sale, l'image produite ne sera pas d'une netteté optimale. Pour obtenir des instructions de nettoyage, reportez-vous à la section [Nettoyage du périphérique](#).
- Il se peut que les défauts présents sur l'original ne proviennent pas du processus de numérisation.

Les graphiques semblent différents de l'original

Les paramètres des graphiques ne sont peut-être pas adaptés au type de numérisation que vous exécutez. Essayez de modifier ces paramètres.

Mesures pour améliorer la qualité de la numérisation

- Utilisez des originaux de haute qualité.
- Chargez correctement les supports d'impression. Si le support n'est pas correctement chargé, il pourrait se mettre de travers, ce qui produit des images floues. Pour plus d'informations, reportez-vous à la section [Chargement d'originaux](#).

- Réglez les paramètres du logiciel en fonction de l'utilisation finale que vous comptez faire de la page numérisée.
- Utilisez ou fabriquez un support de feuille pour protéger les originaux.

Des défauts de numérisation sont visibles

- **Pages blanches**

L'original a sans doute été chargé à l'envers. Vérifiez que vous avez correctement chargé l'original. Pour plus d'informations, reportez-vous à la section [Chargement d'originaux](#).

- **Trop clair ou trop sombre**

- Essayez de régler les paramètres. Utilisez des paramètres de résolution et de couleur appropriés.
- L'image originale est peut-être trop claire ou trop sombre ou est peut-être imprimée sur du papier couleur.

- **Lignes indésirables**

Il y a peut-être de l'encre, de la colle, du correcteur liquide ou une autre substance indésirable dans le scanner. Reportez-vous à la section [Nettoyage du périphérique](#) pour plus d'informations.

- **Points noirs ou stries**

- Il y a peut-être de l'encre, de la colle, du correcteur liquide ou une autre substance indésirable dans le scanner, celui-ci est peut-être sale ou rayé, ou le fond blanc du capot du BAA est peut-être encrassé. Reportez-vous à la section [Nettoyage du périphérique](#) pour plus d'informations.
- Il se peut que les défauts présents sur l'original ne proviennent pas du processus de numérisation.

- **Texte illisible**

Essayez de régler les paramètres. Vérifiez que les paramètres de résolution et de couleur sont corrects.

- **La taille est réduite**

Les paramètres du logiciel HP peuvent être réglés de manière à réduire la taille de l'image numérisée. Reportez-vous à l'aide du logiciel du produit pour plus d'informations sur la modification des paramètres.

Résolution des problèmes de télécopie

Cette rubrique contient des informations sur la résolution des problèmes de télécopie pour le périphérique. Si le périphérique n'est pas configuré correctement pour la télécopie, vous risquez de rencontrer des problèmes lors de l'envoi ou de la réception de télécopies.

Si vous rencontrez des problèmes de télécopie, vous pouvez imprimer un rapport de test de télécopie afin de vérifier l'état du périphérique. Ce test échoue si le périphérique n'est pas correctement configuré pour la télécopie. Effectuez ce test après avoir configuré le périphérique pour la télécopie. Pour plus d'informations, reportez-vous à la section [Test de la configuration du télécopieur](#).

Si le test échoue, examinez le rapport pour obtenir des informations sur la procédure à suivre pour corriger les problèmes. Pour plus d'informations, reportez-vous à la section [Le test de télécopie a échoué](#).

Le test de télécopie a échoué

Si vous avez effectué un test de télécopie et qu'il a échoué, examinez le rapport pour obtenir des informations sur l'erreur. Pour obtenir des informations plus détaillées, vérifiez le rapport pour voir quelle partie du test a échoué, puis naviguez jusqu'à la rubrique appropriée de la présente section où des solutions vous sont proposées.

- [Le « Test du télécopieur » a échoué](#)
- [Le test « Télécopieur relié à une prise téléphonique murale » a échoué](#)
- [Le test « Cordon téléphonique relié au port requis du télécopieur » a échoué](#)
- [Le test « Utilisation du type de cordon téléphonique approprié avec le télécopieur » a échoué](#)
- [Le test « Détection de la tonalité » a échoué](#)
- [Le test « État de la ligne de télécopie » a échoué](#)

Le « Test du télécopieur » a échoué

Solution:

- Mettez le périphérique hors tension à l'aide du bouton **Alimentation** du panneau de commande, puis débranchez le cordon d'alimentation à l'arrière du périphérique. Patientez quelques secondes, puis rebranchez le cordon d'alimentation et mettez le périphérique sous tension. Effectuez de nouveau le test. Si le test échoue toujours, consultez à nouveau les informations de dépannage de cette section.
- Essayez d'envoyer ou de recevoir une télécopie de test. Si vous envoyez ou recevez une télécopie sans problème, alors il n'y a aucun problème.
- Si vous exécutez le test à partir de l'**Assistant de configuration du télécopieur** (Windows) ou de l'**Utilitaire de configuration du télécopieur HP** (Mac OS), assurez-vous que le périphérique n'est pas en train d'effectuer une autre tâche, par exemple recevoir une télécopie ou effectuer une copie. Vérifiez si un message s'affiche sur l'écran indiquant que le périphérique est occupé. Si tel est le cas, attendez que la tâche en cours soit terminée et que le périphérique soit en veille pour exécuter le test.
- Vérifiez que vous utilisez le cordon téléphonique fourni avec le périphérique. Si vous n'utilisez pas le cordon téléphonique fourni pour établir la connexion entre la prise téléphonique murale et le périphérique, vous ne pourrez peut-être pas envoyer ou recevoir de télécopies. Après avoir branché le cordon téléphonique fourni avec le périphérique, réexécutez le test du télécopieur.
- Si vous utilisez un séparateur voix-données, il peut être à l'origine des problèmes de télécopie. Un séparateur est un connecteur à deux cordons qui se branche sur une prise téléphonique murale. Ôtez le séparateur et essayez de connecter le périphérique directement sur la prise téléphonique murale.

Après avoir résolu les problèmes rencontrés, réexécutez le test du télécopieur afin de vous assurer qu'il réussit et que le périphérique est prêt pour la télécopie. Si le **Test matériel du télécopieur** échoue à nouveau et que vous rencontrez des problèmes de télécopie, contactez l'assistance HP. Visitez le site www.hp.com/

[support](#). Si vous y êtes invité, sélectionnez votre pays/région, puis cliquez sur **Contacteur HP** pour savoir comment contacter l'assistance technique.

Le test « Télécopieur relié à une prise téléphonique murale » a échoué

Solution:

- Vérifiez la connexion entre la prise téléphonique murale et le périphérique afin de vous assurer que le cordon téléphonique est correctement branché.
- Vérifiez que vous utilisez le cordon téléphonique fourni avec le périphérique. Si vous n'utilisez pas le cordon téléphonique fourni pour établir la connexion entre la prise téléphonique murale et le périphérique, vous ne pourrez peut-être pas envoyer ou recevoir de télécopies. Après avoir branché le cordon téléphonique fourni avec le périphérique, réexécutez le test du télécopieur.
- Vérifiez que le périphérique est correctement branché sur la prise téléphonique murale. Utilisez le cordon téléphonique fourni avec le périphérique : branchez l'une des extrémités sur la prise téléphonique murale et l'autre sur le port 1-LINE situé à l'arrière du périphérique. Pour plus d'informations sur la configuration du périphérique pour la télécopie, reportez-vous à la section [Configuration de la télécopie pour le périphérique](#).
- Si vous utilisez un séparateur voix-données, il peut être à l'origine des problèmes de télécopie. Un séparateur est un connecteur à deux cordons qui se branche sur une prise téléphonique murale. Ôtez le séparateur et essayez de connecter le périphérique directement sur la prise téléphonique murale.
- Branchez un téléphone et un cordon téléphonique opérationnels sur la prise téléphonique murale utilisée pour le périphérique et vérifiez la présence d'une tonalité. S'il n'y a pas de tonalité, contactez votre opérateur téléphonique et demandez-lui de vérifier la ligne.
- Essayez d'envoyer ou de recevoir une télécopie de test. Si vous envoyez ou recevez une télécopie sans problème, alors il n'y a aucun problème.

Après avoir résolu les problèmes rencontrés, réexécutez le test du télécopieur afin de vous assurer qu'il réussit et que le périphérique est prêt pour la télécopie.

Le test « Cordon téléphonique relié au port requis du télécopieur » a échoué.

Solution: Branchez le cordon téléphonique sur le port approprié.

1. Utilisez le cordon téléphonique fourni avec le périphérique : branchez l'une des extrémités sur la prise téléphonique murale et l'autre sur le port 1-LINE situé à l'arrière du périphérique.



Remarque Si vous utilisez le port 2-EXT pour la connexion à la prise téléphonique murale, vous ne pourrez sans doute ni envoyer ni recevoir de télécopies. Il convient de n'utiliser le port 2-EXT que pour connecter d'autres équipements, tels qu'un répondeur téléphonique.

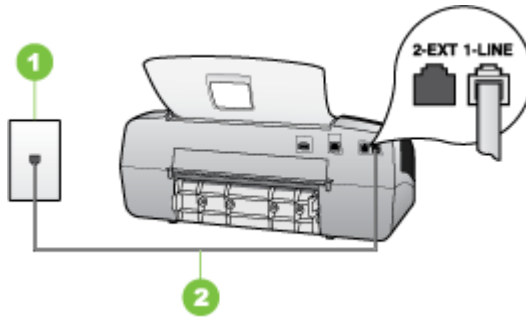

Figure 8-5 Vue arrière du périphérique

1	Prise téléphonique murale
2	Utilisez le cordon téléphonique fourni avec le périphérique pour la connexion au port « 1-LINE »

2. Après avoir branché le cordon téléphonique sur le port 1-LINE, réexécutez le test du télécopieur afin de vous assurer qu'il réussit et que le périphérique est prêt pour la télécopie.
3. Essayez d'envoyer ou de recevoir une télécopie de test.
 - Vérifiez que vous utilisez le cordon téléphonique fourni avec le périphérique. Si vous n'utilisez pas le cordon téléphonique fourni pour établir la connexion entre la prise téléphonique murale et le périphérique, vous ne pourrez peut-être pas envoyer ou recevoir de télécopies. Après avoir branché le cordon téléphonique fourni avec le périphérique, réexécutez le test du télécopieur.
 - Si vous utilisez un séparateur voix-données, il peut être à l'origine des problèmes de télécopie. Un séparateur est un connecteur à deux cordons qui se branche sur une prise téléphonique murale. Ôtez le séparateur et essayez de connecter le périphérique directement sur la prise téléphonique murale.

Le test « Utilisation du type de cordon téléphonique approprié avec le télécopieur » a échoué

Solution:

- Vérifiez que vous utilisez le cordon téléphonique fourni avec le périphérique pour la connexion à la prise téléphonique murale. L'une des extrémités du cordon

téléphonique doit être branchée sur le port 1-LINE à l'arrière du périphérique ; l'autre sur la prise téléphonique murale, comme illustré ci-dessous.

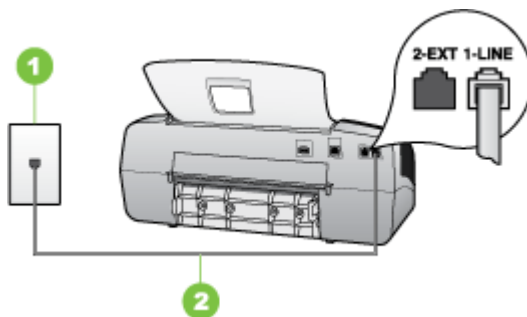

1	Prise téléphonique murale
2	Utilisez le cordon téléphonique fourni avec le périphérique pour la connexion au port « 1-LINE »

Si le cordon téléphonique fourni avec le périphérique n'est pas assez long, vous pouvez utiliser un coupleur pour le prolonger. Vous trouverez des coupleurs dans les magasins d'électronique qui proposent des accessoires de téléphonie. Vous avez également besoin d'un autre cordon téléphonique. Il peut s'agir d'un cordon téléphonique standard que vous possédez éventuellement chez vous ou à votre bureau.

- Vérifiez la connexion entre la prise téléphonique murale et le périphérique afin de vous assurer que le cordon téléphonique est correctement branché.
- Vérifiez que vous utilisez le cordon téléphonique fourni avec le périphérique. Si vous n'utilisez pas le cordon téléphonique fourni pour établir la connexion entre la prise téléphonique murale et le périphérique, vous ne pourrez peut-être pas envoyer ou recevoir de télécopies. Après avoir branché le cordon téléphonique fourni avec le périphérique, réexécutez le test du télécopieur.
- Si vous utilisez un séparateur voix-données, il peut être à l'origine des problèmes de télécopie. Un séparateur est un connecteur à deux cordons qui se branche sur une prise téléphonique murale. Ôtez le séparateur et essayez de connecter le périphérique directement sur la prise téléphonique murale.

Le test « Détection de la tonalité » a échoué

Solution:

- Un autre équipement utilisant la même ligne téléphonique que le périphérique peut être à l'origine de l'échec du test. Pour savoir si un autre dispositif est à l'origine du problème, déconnectez tous les dispositifs branchés à la même ligne téléphonique et renouvelez le test. Si le **Test de détection de la tonalité** réussit sans autre équipement, cela signifie qu'un ou plusieurs éléments de cet équipement sont à l'origine des problèmes ; rajoutez-les un à un en faisant le test à chaque fois, jusqu'à ce que l'élément à l'origine du problème soit identifié.
- Branchez un téléphone et un cordon téléphonique opérationnels sur la prise téléphonique murale utilisée pour le périphérique et vérifiez la présence d'une tonalité. S'il n'y a pas de tonalité, contactez votre opérateur téléphonique et demandez-lui de vérifier la ligne.
- Vérifiez que le périphérique est correctement branché sur la prise téléphonique murale. Utilisez le cordon téléphonique fourni avec le périphérique : branchez l'une des extrémités sur la prise téléphonique murale et l'autre sur le port 1-LINE situé à l'arrière du périphérique.
- Si vous utilisez un séparateur voix-données, il peut être à l'origine des problèmes de télécopie. Un séparateur est un connecteur à deux cordons qui se branche sur une prise téléphonique murale. Ôtez le séparateur et essayez de connecter le périphérique directement sur la prise téléphonique murale.
- Si votre système téléphonique n'utilise pas une tonalité standard, ce qui est le cas de certains systèmes PABX, cela peut provoquer l'échec du test. Cela ne perturbera pas l'envoi ni la réception de télécopies. Essayez d'envoyer ou de recevoir une télécopie de test.
- Vérifiez que le paramètre de pays/région est correctement configuré pour votre pays/région. Si ce paramètre de pays/région n'est pas défini ou que son réglage est incorrect, le test peut échouer et vous risquez d'avoir du mal à envoyer et à recevoir des télécopies.
- Vous devez connecter le périphérique à une ligne téléphonique analogique, sinon vous ne pouvez ni envoyer ni recevoir de télécopies. Pour vérifier si votre ligne téléphonique est numérique, branchez un téléphone analogique classique sur la ligne et vérifiez la présence d'une tonalité. Si la tonalité n'est pas normale, votre ligne téléphonique est probablement configurée pour les téléphones numériques. Connectez le périphérique à une ligne téléphonique analogique et essayez d'envoyer ou de recevoir une télécopie.
- Vérifiez que vous utilisez le cordon téléphonique fourni avec le périphérique. Si vous n'utilisez pas le cordon téléphonique fourni pour établir la connexion entre la prise téléphonique murale et le périphérique, vous ne pourrez peut-être pas envoyer ou recevoir de télécopies. Après avoir branché le cordon téléphonique fourni avec le périphérique, réexécutez le test du télécopieur.

Après avoir résolu les problèmes rencontrés, réexécutez le test du télécopieur afin de vous assurer qu'il réussit et que le périphérique est prêt pour la télécopie. Si le test **Détection de la tonalité** échoue à nouveau, contactez votre opérateur téléphonique et demandez-lui de vérifier la ligne.

Le test « État de la ligne de télécopie » a échoué

Solution:

- Vous devez connecter le périphérique à une ligne téléphonique analogique, sinon vous ne pouvez ni envoyer ni recevoir de télécopies. Pour vérifier si votre ligne téléphonique est numérique, branchez un téléphone analogique classique sur la ligne et vérifiez la présence d'une tonalité. Si la tonalité n'est pas normale, votre ligne téléphonique est probablement configurée pour les téléphones numériques. Connectez le périphérique à une ligne téléphonique analogique et essayez d'envoyer ou de recevoir une télécopie.
- Vérifiez la connexion entre la prise téléphonique murale et le périphérique afin de vous assurer que le cordon téléphonique est correctement branché.
- Vérifiez que le périphérique est correctement branché sur la prise téléphonique murale. Utilisez le cordon téléphonique fourni avec le périphérique : branchez l'une des extrémités sur la prise téléphonique murale et l'autre sur le port 1-LINE situé à l'arrière du périphérique.
- Un autre équipement utilisant la même ligne téléphonique que le périphérique peut être à l'origine de l'échec du test. Pour savoir si un autre dispositif est à l'origine du problème, déconnectez tous les dispositifs branchés à la même ligne téléphonique et renouvelez le test.
 - Si le **Test de condition de la ligne de télécopie** réussit sans autre équipement, cela signifie qu'un ou plusieurs éléments de cet équipement sont à l'origine des problèmes ; rajoutez-les un à un en faisant le test à chaque fois, jusqu'à ce que l'élément à l'origine du problème soit identifié.
 - Si le **Test de condition de la ligne de télécopie** échoue sans les autres appareils, connectez le périphérique à une ligne téléphonique en état de fonctionnement et continuez à lire les informations de dépannage figurant dans cette section.
- Si vous utilisez un séparateur voix-données, il peut être à l'origine des problèmes de télécopie. Un séparateur est un connecteur à deux cordons qui se branche sur une prise téléphonique murale. Ôtez le séparateur et essayez de connecter le périphérique directement sur la prise téléphonique murale.
- Vérifiez que vous utilisez le cordon téléphonique fourni avec le périphérique. Si vous n'utilisez pas le cordon téléphonique fourni pour établir la connexion entre la prise téléphonique murale et le périphérique, vous ne pourrez peut-être pas envoyer ou recevoir de télécopies. Après avoir branché le cordon téléphonique fourni avec le périphérique, réexécutez le test du télécopieur.

Après avoir résolu les problèmes rencontrés, réexécutez le test du télécopieur afin de vous assurer qu'il réussit et que le périphérique est prêt pour la télécopie. Si le test **État de la ligne de télécopie** échoue à nouveau et que vous rencontrez des problèmes de télécopie, contactez votre opérateur téléphonique et demandez-lui de vérifier la ligne téléphonique.

L'écran indique toujours que le combiné est décroché

Solution: Vous utilisez le mauvais type de cordon. Vérifiez que vous utilisez le cordon téléphonique fourni avec le périphérique pour établir la connexion avec la ligne téléphonique. Si le cordon téléphonique fourni avec le périphérique n'est pas

assez long, vous pouvez utiliser un coupleur pour le prolonger. Vous trouverez des coupleurs dans les magasins d'électronique qui proposent des accessoires de téléphonie. Vous avez également besoin d'un autre cordon téléphonique. Il peut s'agir d'un cordon téléphonique standard que vous possédez éventuellement chez vous ou à votre bureau.

Solution: Un autre équipement utilise la même ligne téléphonique que le périphérique en ce moment. Vérifiez que les téléphones secondaires (téléphones sur la même ligne téléphonique mais non connectés au périphérique) ou d'autres équipements ne sont pas utilisés ou décrochés. Par exemple, vous ne pouvez pas utiliser la fonction de télécopie du périphérique si un poste téléphonique est décroché ou si vous vous servez du modem de l'ordinateur pour accéder à Internet ou utiliser votre messagerie électronique.

Le périphérique ne parvient pas à envoyer et à recevoir des télécopies

Solution: Assurez-vous que le périphérique est sous tension. Regardez l'écran du périphérique. S'il n'affiche rien et que le voyant **Alimentation** n'est pas allumé, le périphérique est hors tension. Assurez-vous que le cordon d'alimentation est bien branché sur le périphérique et sur une prise de courant. Appuyez sur le bouton **Alimentation** pour mettre le périphérique sous tension.

Une fois le périphérique mis sous tension, HP recommande d'attendre cinq minutes avant de procéder à l'envoi ou à la réception d'une télécopie. Le périphérique ne peut envoyer ou recevoir de télécopies pendant sa phase d'initialisation après la mise sous tension.

Solution:

- Vérifiez que vous utilisez le cordon téléphonique fourni avec le périphérique pour la connexion à la prise téléphonique murale. L'une des extrémités du cordon téléphonique doit être branchée sur le port 1-LINE à l'arrière du périphérique, l'autre sur la prise téléphonique murale, comme illustré ci-dessous.

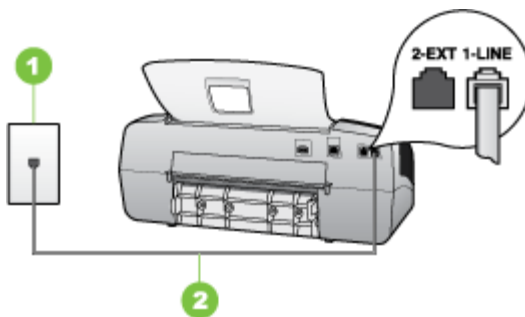

1	Prise téléphonique murale
2	Utilisez le cordon téléphonique fourni avec le périphérique pour la connexion au port « 1-LINE »

Si le cordon téléphonique fourni avec le périphérique n'est pas assez long, vous pouvez utiliser un coupleur pour le prolonger. Vous trouverez des coupleurs dans les magasins d'électronique qui proposent des accessoires de téléphonie. Vous avez également besoin d'un autre cordon téléphonique. Il peut s'agir d'un cordon téléphonique standard que vous possédez éventuellement chez vous ou à votre bureau.

- Branchez un téléphone et un cordon téléphonique opérationnels sur la prise téléphonique murale utilisée pour le périphérique et vérifiez la présence d'une tonalité. Si vous n'entendez pas de tonalité, contactez votre opérateur téléphonique.
- Un autre équipement utilise peut-être actuellement la même ligne téléphonique que le périphérique. Par exemple, vous ne pouvez pas utiliser la fonction de télécopie du périphérique si un poste téléphonique est décroché ou si vous vous servez du modem de l'ordinateur pour accéder à Internet ou utiliser votre messagerie électronique.
- Vérifiez si un autre processus est à l'origine de l'erreur. Recherchez sur l'écran du panneau de commande ou sur l'ordinateur un message d'erreur donnant des informations sur le problème et sa résolution. Si une erreur s'est produite, le périphérique ne peut ni envoyer ni recevoir de télécopie tant qu'elle n'est pas corrigée.
- La ligne téléphonique peut être perturbée par des interférences. Les lignes téléphoniques de mauvaise qualité acoustique (bruit) risquent de causer des problèmes de télécopie. Contrôlez la qualité acoustique de la ligne téléphonique en branchant un téléphone sur la prise murale et en écoutant les éventuels bruits de fond. Si vous entendez un bruit de fond, désactivez le **Mode de correction des erreurs** (MCE) et réessayez d'envoyer la télécopie. Pour plus d'informations sur la modification du mode de correction d'erreurs (MCE), reportez-vous à l'aide en ligne. Si le problème persiste, contactez votre opérateur téléphonique.
- Si vous utilisez un service DSL sur la même ligne, assurez-vous d'être connecté à un filtre DSL. Dans le cas contraire, vous ne pourrez pas utiliser le télécopieur correctement. Pour plus d'informations, reportez-vous à la section [Cas B : Configuration du périphérique avec DSL](#).
- Vérifiez que le périphérique n'est pas connecté à une prise téléphonique murale configurée pour les téléphones numériques. Pour vérifier si votre ligne téléphonique est numérique, branchez un téléphone analogique classique sur la ligne et vérifiez la présence d'une tonalité. Si la tonalité n'est pas normale, votre ligne téléphonique est probablement configurée pour les téléphones numériques.
- Si vous utilisez un adaptateur pour terminal/convertisseur pour autocommutateur privé (PABX) ou réseau numérique à intégration de services (RNIS), vérifiez que le périphérique est connecté au port approprié et que l'adaptateur du terminal est défini sur le type approprié de commutateur pour votre pays/région, si possible. Pour plus d'informations, reportez-vous à la section [Cas C : Configuration du périphérique avec un système téléphonique PBX ou une ligne RNIS](#).

- Si le périphérique et un service DSL partagent la même ligne téléphonique, le modem DSL n'est peut-être pas relié correctement à la terre. Si le modem DSL n'est pas correctement relié à la terre, il peut provoquer des interférences sur la ligne téléphonique. Les lignes téléphoniques de mauvaise qualité acoustique (bruit) risquent de causer des problèmes de télécopie. Vous pouvez vérifier la qualité acoustique de la ligne téléphonique en branchant un téléphone sur la prise téléphonique murale et en écoutant les éventuels bruits de fond. Si vous entendez un bruit, éteignez votre modem DSL et supprimez toute alimentation pendant au moins 15 minutes. Remettez le modem DSL en marche et écoutez de nouveau la tonalité.

 **Remarque** Vous risquez d'entendre à nouveau du bruit sur la ligne téléphonique. Si le périphérique interrompt l'envoi et la réception de télécopies, recommencez cette procédure.

Si le bruit subsiste sur la ligne, contactez votre opérateur téléphonique. Pour de plus amples informations sur la façon d'éteindre votre modem DSL, contactez l'assistance de votre fournisseur d'accès DSL.

- Si vous utilisez un séparateur voix-données, il peut être à l'origine des problèmes de télécopie. Un séparateur est un connecteur à deux cordons qui se branche sur une prise téléphonique murale. Ôtez le séparateur et essayez de connecter le périphérique directement sur la prise téléphonique murale.

Le périphérique rencontre des difficultés lors de l'envoi d'une télécopie en mode manuel

Solution:

 **Remarque** Cette solution n'est valable que dans les pays et régions dans lesquels un cordon à 2 fils est fourni avec le périphérique, notamment : Argentine, Australie, Brésil, Canada, Chili, Chine, Colombie, Grèce, Inde, Indonésie, Irlande, Japon, Corée, Amérique latine, Malaisie, Mexique, Philippines, Pologne, Portugal, Russie, Arabie Saoudite, Singapour, Espagne, Taïwan, Thaïlande, États-Unis, Venezuela et Vietnam.

- Vérifiez que le téléphone que vous utilisez pour appeler le télécopieur est directement connecté au périphérique. Pour envoyer une télécopie manuelle, le

téléphone doit être connecté directement au port 2-EXT du périphérique, comme illustré ci-dessous.

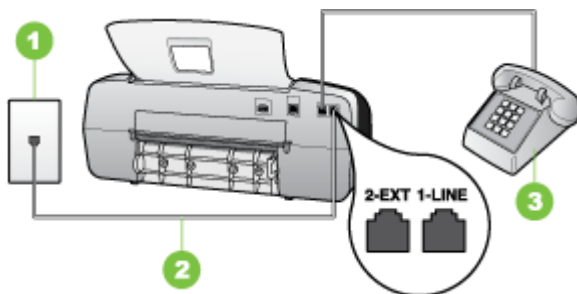

1	Prise téléphonique murale
2	Utilisez le cordon téléphonique fourni avec le périphérique pour la connexion au port « 1-LINE »
3	Téléphone

- Si vous envoyez une télécopie en mode manuel à partir du téléphone connecté directement au périphérique, vous devez utiliser le clavier numérique du téléphone. Vous ne pouvez pas utiliser le clavier du panneau de commande du périphérique.

 **Remarque** Si vous utilisez un système téléphonique série, connectez directement le téléphone au câble du périphérique auquel est rattaché une prise murale.

Le périphérique ne peut pas envoyer de télécopies mais peut en recevoir

Solution:

- Si vous n'utilisez pas de service de sonnerie différenciée, assurez-vous que la fonction **Sonneries distinctes** du périphérique est réglée sur **Toutes sonneries**. Pour plus d'informations, reportez-vous à la section [Modification du type de sonnerie pour la sonnerie distincte](#).
- Si **Réponse automatique** est réglé sur **Désactivé**, vous devrez recevoir les télécopies manuellement ; dans le cas contraire, le périphérique ne recevra pas la télécopie. Pour plus d'informations sur la réception manuelle de télécopies, reportez-vous à la section [Réception d'une télécopie en mode manuel](#).

- Si la même ligne téléphonique vous sert pour votre service de messagerie vocale et pour vos appels de télécopie, vous devez choisir de recevoir vos télécopies manuellement et non automatiquement. En d'autres termes, vous devez pouvoir répondre en personne aux appels de télécopie entrants. Pour obtenir des informations sur la configuration à choisir pour le périphérique dans le cadre de l'utilisation d'une messagerie vocale, reportez-vous à la rubrique [Cas F : Ligne voix/télécopie partagée avec une messagerie vocale](#). Pour plus d'informations sur la réception manuelle de télécopies, reportez-vous à la section [Réception d'une télécopie en mode manuel](#).
- Si un modem d'ordinateur partage la ligne téléphonique du périphérique, assurez-vous que le logiciel qui accompagne le modem n'est pas configuré pour recevoir automatiquement les télécopies. Les modems configurés pour recevoir automatiquement des télécopies reçoivent les télécopies entrantes sur la ligne téléphonique, empêchant ainsi le périphérique de les recevoir.
- Si un répondeur est connecté sur la même ligne téléphonique que le périphérique, vous pourriez rencontrer l'un des problèmes suivants :
 - Votre répondeur n'est peut-être pas configuré correctement avec le périphérique.
 - Il se peut que votre message sortant soit trop long ou trop bruyant pour que le périphérique puisse détecter les tonalités de télécopie, ce qui peut provoquer la déconnexion du télécopieur expéditeur.
 - Il se peut que la plage de silence suivant le message sortant sur votre répondeur soit trop courte pour permettre au périphérique de détecter les tonalités de télécopie. Ce problème affecte principalement les répondeurs téléphoniques numériques.

Les actions suivantes peuvent contribuer à résoudre ces problèmes :

- Lorsqu'un répondeur téléphonique est installé sur la même ligne que celle utilisée pour les télécopies, essayez de connecter le répondeur directement au périphérique, comme décrit dans la section [Cas I : Ligne voix/télécopie partagée avec un répondeur](#).
- Assurez-vous que le périphérique est configuré pour la réception automatique des télécopies. Pour obtenir des informations sur la configuration de la réception automatique des télécopies sur le périphérique, reportez-vous à la section [Réception d'une télécopie](#).
- Vérifiez que l'option **Nombre de sonneries avant prise de ligne** est définie sur un nombre supérieur au nombre de sonneries du répondeur. Pour plus d'informations, reportez-vous à la section [Définition du nombre de sonneries avant réponse](#).

- Déconnectez le répondeur et essayez de recevoir une télécopie. Si la télécopie fonctionne correctement lorsque le répondeur est déconnecté, ce dernier peut être la cause du problème.
- Reconnectez le répondeur et réenregistrez votre annonce. L'annonce doit être d'une durée approximative de 10 secondes. Parlez lentement et doucement lorsque vous enregistrez l'annonce. Laissez un silence d'au moins 5 secondes à la fin du message vocal. Il ne doit pas y avoir de bruits de fond lors de l'enregistrement de ce silence. Essayez à nouveau de recevoir une télécopie.



Remarque Certains répondeurs numériques peuvent ne pas prendre en compte le silence enregistré à la fin du message sortant. Écoutez votre message sortant.

- Si le périphérique partage la ligne téléphonique avec d'autres types d'équipement téléphonique, tels qu'un répondeur, un modem d'ordinateur ou une boîte de commutation à plusieurs ports, le niveau du signal de télécopie peut être réduit. Le niveau du signal peut également être réduit si vous utilisez un séparateur de ligne téléphonique ou si vous branchez des câbles supplémentaires pour rallonger le câble téléphonique. Un signal réduit peut provoquer des problèmes de réception de télécopie.
Pour vérifier si c'est le cas, débranchez tout équipement de la prise téléphonique murale à l'exception du périphérique et essayez de recevoir une télécopie. Si vous pouvez recevoir des télécopies sans l'autre équipement, cela signifie qu'un ou plusieurs éléments de cet équipement sont à l'origine des problèmes ; rajoutez-les un à un en recevant une télécopie à chaque fois, jusqu'à ce que l'élément à l'origine du problème soit identifié.
 - Si vous disposez d'un type de sonnerie particulier pour votre numéro de télécopieur/téléphone (service de sonnerie différenciée fourni par votre opérateur téléphonique), assurez-vous que la fonction **Sonneries distinctes** du périphérique a été configurée de façon appropriée. Pour plus d'informations, reportez-vous à la section [Modification du type de sonnerie pour la sonnerie distincte](#).
-

Le périphérique ne peut pas envoyer de télécopies mais peut en recevoir

Solution:

- Le périphérique numérote trop vite ou trop tôt. Vous devrez éventuellement insérer des pauses dans la séquence de numéros. Par exemple, si vous devez accéder à une ligne extérieure avant de composer le numéro de téléphone, insérez une pause après le numéro d'accès. Si le numéro est 95555555, et que le 9 permet d'accéder à la ligne extérieure, vous pouvez insérer des pauses comme suit : 9-555-5555. Pour insérer une pause dans le numéro de télécopieur au cours de la numérotation, appuyez sur **BIS/Pause** ou sur la touche **Espace (#)** à plusieurs reprises jusqu'à ce qu'un tiret (-) s'affiche sur l'écran. Vous pouvez également envoyer la télécopie via la fonction de numérotation supervisée. Ainsi, vous pourrez écouter la ligne téléphonique au cours de la numérotation. Vous pouvez définir la vitesse de numérotation et répondre aux messages au cours de la numérotation. Pour plus d'informations, reportez-vous à la section [Envoi de télécopies à l'aide de la numérotation supervisée](#).
 - Le numéro que vous avez saisi lors de l'envoi de la télécopie n'est pas au format adéquat ou des problèmes sont survenus sur le télécopieur destinataire. Pour le déterminer, essayez d'appeler ce numéro de télécopie depuis un téléphone et vérifiez si vous entendez une tonalité de télécopie. Si vous n'entendez pas de tonalité de télécopie, le télécopieur destinataire est peut-être éteint ou déconnecté. Il se peut également qu'un service de messagerie vocale interfère avec la ligne téléphonique du destinataire. Vous pouvez également demander au destinataire de vérifier que son télécopieur fonctionne correctement.
-

Des tonalités de télécopie sont enregistrées sur mon répondeur téléphonique

Solution:

- Lorsqu'un répondeur téléphonique est installé sur la même ligne que celle utilisée pour les télécopies, essayez de connecter le répondeur directement au périphérique, comme décrit dans la section [Cas 1 : Ligne voix/télécopie partagée avec un répondeur](#). Si vous ne suivez pas ces recommandations, il se peut que des tonalités de télécopie soient enregistrées sur votre répondeur téléphonique.
 - Assurez-vous que le périphérique est configuré pour recevoir les télécopies automatiquement et que le paramètre **Nombre de sonneries avant prise de ligne** est correct. Le nombre de sonneries avant réponse du périphérique doit être supérieur à celui du répondeur. Si le nombre de sonneries avant réponse est le même pour le répondeur et pour le périphérique, les deux appareils répondent aux appels et des tonalités de télécopie sont enregistrées sur le répondeur.
 - Définissez un nombre de sonneries inférieur pour le répondeur et le nombre de sonneries maximal prévu pour le périphérique. Le nombre maximal de sonneries varie en fonction des pays et des régions. Avec cette configuration, le répondeur prend l'appel et le périphérique surveille la ligne. Si le périphérique détecte qu'il s'agit d'une télécopie, il la reçoit. S'il s'agit d'une communication vocale, le répondeur enregistre le message. Pour plus d'informations, reportez-vous à la section [Définition du nombre de sonneries avant réponse](#).
-

Le cordon téléphonique fourni avec mon périphérique n'est pas suffisamment long

Solution: Si le cordon téléphonique fourni avec le périphérique n'est pas assez long, vous pouvez utiliser un coupleur pour le prolonger. Vous trouverez des coupleurs dans les magasins d'électronique qui proposent des accessoires de téléphonie. Vous avez également besoin d'un autre cordon téléphonique. Il peut s'agir d'un cordon téléphonique standard que vous possédez éventuellement chez vous ou à votre bureau.

 **Conseil** Si le périphérique a été livré avec un cordon téléphonique à 2 fils, vous pouvez l'utiliser avec un cordon à 4 fils pour le prolonger. Pour obtenir des informations sur l'utilisation de l'adaptateur pour cordon téléphonique à 2 fils, reportez-vous à la documentation qui l'accompagne.

Rallonge de votre cordon téléphonique

1. Utilisez le cordon téléphonique fourni avec le périphérique : connectez l'une des extrémités au coupleur et l'autre au port 1-LINE situé à l'arrière du périphérique.
2. Connectez l'autre cordon téléphonique au port ouvert du coupleur et à la prise téléphonique murale.

Dépannage des problèmes d'installation

Si les rubriques suivantes ne vous aident pas à résoudre le problème, consultez la section [Assistance technique et garantie](#) pour obtenir des informations sur le support technique HP.

- [Suggestions pour l'installation du matériel](#)
- [Suggestions pour l'installation du logiciel](#)

Suggestions pour l'installation du matériel

Vérification du périphérique

- Assurez-vous que le ruban adhésif et les éléments d'emballage ont été retirés de l'extérieur et de l'intérieur du périphérique.
- Vérifiez que le périphérique contient du papier.
- Vérifiez qu'aucun voyant n'est allumé ou ne clignote à l'exception du voyant Prêt, qui doit être allumé. Si le voyant Avertissement clignote, vérifiez les messages sur le panneau de commande.

Vérification des connexions matérielles

- Vérifiez que les cordons et les câbles utilisés sont en bon état.
- Vérifiez que le cordon d'alimentation est correctement branché sur le périphérique et sur une prise de courant en service.
- Vérifiez que le cordon téléphonique est branché sur le port 1-LINE.

Vérification des cartouches d'impression

- Assurez-vous que la bande adhésive des cartouches d'impression a été retirée.
- Assurez-vous que les cartouches d'impression sont correctement installées dans le logement approprié. Appuyez fermement sur chacune d'elles pour assurer un bon contact. L'appareil HP Officejet J3500 prend uniquement en charge une cartouche d'impression noire.

Procédez aux vérifications suivantes sur le périphérique :

- Le voyant d'alimentation est allumé et ne clignote pas. À la mise sous tension initiale du périphérique, son préchauffage dure environ 45 secondes.
- Le périphérique est dans l'état Prêt, et aucun autre voyant n'est allumé ou clignote sur le panneau de commande. Si des voyants sont allumés ou clignent, reportez-vous au message affiché sur le panneau de commande.
- Vérifiez que le cordon d'alimentation et les autres câbles fonctionnent et sont bien branchés sur le périphérique.
- Tous les éléments et rubans d'emballage ont été enlevés de l'imprimante.
- Le panneau d'accès arrière est verrouillé.
- Du papier est correctement chargé dans le bac et il n'est pas coincé dans le périphérique.

Suggestions pour l'installation du logiciel

Vérification de l'ordinateur

- Vérifiez que l'ordinateur exécute l'un des systèmes d'exploitation pris en charge.
- Vérifiez que l'ordinateur est doté de la configuration système minimale.

Vérification des étapes préalables à l'installation

- Veillez à utiliser le CD de démarrage qui contient le logiciel d'installation adapté à votre système d'exploitation.
- Avant d'installer le logiciel, vérifiez que tous les autres programmes sont fermés.
- Si l'ordinateur ne reconnaît pas le chemin d'accès que vous avez indiqué pour le lecteur de CD-ROM, vérifiez que vous avez spécifié la lettre d'unité correcte.
- Si votre ordinateur n'arrive pas à lire le CD de démarrage placé dans le lecteur de CD-ROM, vérifiez si le CD n'est pas endommagé. Vous pouvez télécharger le pilote du périphérique sur le site Web HP (www.hp.com/support).

Vérifiez les éléments suivants ou procédez comme suit :

- Vérifiez que l'ordinateur respecte la configuration minimale requise.
- Avant de procéder à l'installation de logiciels sur un ordinateur Windows, assurez-vous que tous les autres programmes sont fermés.
- Si l'ordinateur ne reconnaît pas le chemin d'accès que vous avez indiqué pour le lecteur de CD-ROM, vérifiez que vous avez spécifié la lettre d'unité correcte.
- Si votre ordinateur n'arrive pas à lire le CD de démarrage placé dans le lecteur de CD-ROM, vérifiez si le CD n'est pas endommagé. Vous pouvez télécharger le pilote du périphérique sur le site Web HP (www.hp.com/support).

- Dans le Gestionnaire de périphériques de Windows, vérifiez que les pilotes USB n'ont pas été désactivés.
- Si vous utilisez un ordinateur fonctionnant sous Windows et si ce dernier ne parvient pas à détecter le périphérique, exécutez l'utilitaire de désinstallation (utilccc \uninstall.bat sur le CD de démarrage) pour effectuer une désinstallation complète du pilote du périphérique. Redémarrez l'ordinateur et réinstallez le pilote du périphérique.

Élimination de brourages papier

Si le papier a été chargé dans le bac d'alimentation, il faut peut-être enlever le brourage papier par l'arrière.

Le papier peut également se bloquer dans le bac d'alimentation automatique. Plusieurs raisons peuvent en être à l'origine :

- Vous placez trop de papier dans le bac d'alimentation automatique.
- Vous utilisez du papier trop épais ou trop fin pour le périphérique.
- Vous tentez d'ajouter du papier dans le bac d'alimentation alors que l'appareil HP tout-en-un est en train de charger des pages.

Pour éliminer un brourage papier dans la porte arrière

1. Appuyez sur le loquet situé à gauche de la porte arrière afin de libérer celle-ci. Retirez la porte de l'appareil HP Tout-en-un en exerçant une traction.

△ **Attention** Vous risquez d'endommager le mécanisme d'impression si vous tentez d'éliminer un brourage papier par l'avant du périphérique. Dégagez toujours les brourages papier en passant par la porte arrière.

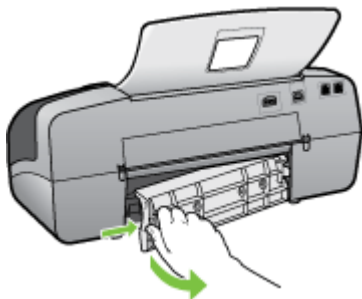

2. Tirez avec précaution sur le papier pour le dégager des rouleaux.

△ **Attention** Si le papier se déchire lorsque vous l'enlevez des rouleaux, assurez-vous qu'il ne reste pas de morceaux de papier dans les rouleaux et les roues du périphérique. Si vous ne retirez pas tous les morceaux de papier du périphérique, d'autres brourages papier risquent de se produire.

3. Remplacez la porte arrière. Poussez-la doucement vers l'avant jusqu'à ce qu'elle s'enclenche.
4. Appuyez sur **OK** pour continuer le travail en cours.

Pour éliminer un bouchage papier à partir du bac d'alimentation automatique

1. Soulevez le capot du bac d'alimentation automatique.



2. Tirez avec précaution sur le papier pour le dégager des rouleaux.

△ **Attention** Si le papier se déchire lorsque vous l'enlevez des rouleaux, assurez-vous qu'il ne reste pas de morceaux de papier dans les rouleaux et les roues du périphérique. Si vous ne retirez pas tous les morceaux de papier du périphérique, d'autres bouchages papier risquent de se produire.

3. Fermez le capot du bac d'alimentation automatique.

Prévention des bouchages papier

Pour éviter les bouchages papier, respectez les principes suivants :

- Retirez fréquemment le papier imprimé du bac de sortie.
- Évitez que le support ne se froisse ou n'ondule en le stockant à plat dans un sachet étanche.
- Assurez-vous que le papier chargé dans le bac d'alimentation repose à plat et que les bords ne sont pas cornés ou déchirés.
- Ne mélangez pas des papiers de types et de formats différents dans le bac d'alimentation ; chargez un seul type et un seul format de papier à la fois.
- Ajustez le guide de largeur du bac d'alimentation pour qu'il se cale contre le papier chargé. Assurez-vous que le guide de largeur ne courbe pas le papier chargé dans le bac d'alimentation.
- Ne poussez pas le papier trop loin dans le bac d'alimentation.
- Utilisez les types de papier recommandés pour l'appareil Tout-en-un HP. Pour de plus amples renseignements, voir [Spécifications des supports pris en charge](#).

A Consommables HP

Cette section propose des informations sur les fournitures HP destinées au périphérique. Ces informations étant susceptibles d'être modifiées, consultez le site Web HP (www.hpshopping.com) pour obtenir les dernières mises à jour. Vous pouvez également effectuer des achats sur le site Web.

- [Commande en ligne de fournitures d'impression](#)
- [Fournitures](#)

Commande en ligne de fournitures d'impression

Pour commander des consommables HP authentiques destinés à l'appareil HP Tout-en-un, visitez le site www.hpshopping.com. Si le système vous y invite, choisissez votre pays/région, suivez les invites pour sélectionner votre produit, puis cliquez sur l'un des liens d'achat de la page.

Outre le site Web HP, vous pouvez commander des fournitures d'impression au moyen des outils suivants :

- **Boîte à outils (Windows)** : Dans l'onglet **Niveau d'encre estimé**, cliquez sur **Acheter en ligne**.
- **HP Printer Utility (Mac OS)** : Cliquez sur **Etat des fournitures** dans le volet **Information et support**, cliquez sur le menu déroulant **Acheter des fournitures HP**, puis choisissez **En ligne**.

Mac OS est pris en charge uniquement par l'appareil HP Officejet J3600.

Fournitures

- [Cartouches d'impression](#)
- [Supports HP](#)

Cartouches d'impression

Utilisez uniquement des cartouches de rechange portant le même numéro que la cartouche à remplacer. Le numéro de la cartouche peut se trouver aux endroits suivants :

- Sur l'étiquette de la cartouche d'impression que vous remplacez.
- **Boîte à outils (Windows)** : Cliquez sur l'onglet **Niveau d'encre estimé**, puis sur **Détails sur la cartouche** pour afficher des informations sur les cartouches d'encre de remplacement.
- **HP Printer Utility (Mac OS)** : Ouvrez le volet **Informations et support**, puis cliquez sur **Infos sur les fournitures**.

Mac OS est pris en charge uniquement par l'appareil HP Officejet J3600.



Remarque La commande de cartouches d'encre en ligne n'est pas assurée dans tous les pays/ toutes les régions. Si elle n'est pas assurée dans votre pays/région, contactez un revendeur HP local pour toute information concernant l'achat de cartouches d'impression.

Si vous résidez en Europe, consultez le site www.hp.com/eu/hard-to-find-supplies pour rechercher des informations sur les cartouches d'impression HP.

Remarque L'appareil HP Officejet J3500 prend uniquement en charge les cartouches d'impression noires.

Supports HP

Pour commander des supports tels que le papier photo HP Premium Plus ou HP Premium, visitez le site www.hpshopping.com.



Remarque L'appareil HP Officejet J3500 prend uniquement en charge le papier ordinaire.

B Assistance technique et garantie

Le chapitre [Maintenance et dépannage](#) présente des solutions aux problèmes courants. Si le périphérique ne fonctionne toujours pas correctement après avoir appliqué les recommandations de ce chapitre, utilisez les ressources suivantes pour obtenir de l'aide.

Cette section contient les rubriques suivantes :

- [Déclaration de garantie limitée Hewlett-Packard](#)
- [Assistance électronique](#)
- [Assistance téléphonique HP](#)
- [Conditionnement du périphérique avant expédition](#)
- [Conditionnement du périphérique](#)

Déclaration de garantie limitée Hewlett-Packard

Produit HP	Durée de la garantie limitée
Supports logiciels	90 jours
Imprimante	1 an
Cartouches d'encre	Jusqu'à épuisement de l'encre HP ou jusqu'à expiration de la date de garantie imprimée sur la cartouche (selon le cas qui se produira en premier). Cette garantie ne couvre pas les produits utilisant de l'encre HP qui ont été reconditionnés, mal utilisés ou altérés.
Accessoires	1 an, sauf indication contraire

A. Extension de garantie limitée

- Hewlett-Packard (HP) garantit au client utilisateur final que les produits HP décrits précédemment sont exempts de défauts de matériaux et malfaçons pendant la durée indiquée ci-dessus, à compter de la date d'achat par le client.
- Pour les logiciels, la garantie limitée HP est valable uniquement en cas d'impossibilité d'exécuter les instructions de programmation, HP ne garantit pas que le fonctionnement du logiciel ne connaîtra pas d'interruptions ni d'erreurs.
- La garantie limitée HP ne couvre que les défauts qui apparaissent dans le cadre de l'utilisation normale du produit et ne couvre aucun autre problème, y compris ceux qui surviennent du fait :
 - d'une mauvaise maintenance ou d'une modification ;
 - de logiciels, de supports, de pièces ou de consommables non fournis ou non pris en charge par HP ;
 - du fonctionnement du produit hors de ses caractéristiques ; ou
 - d'une modification non autorisée ou d'une mauvaise utilisation.
- Pour les imprimantes HP, l'utilisation d'une cartouche d'un autre fournisseur ou d'une cartouche rechargée n'entraîne pas la résiliation de la garantie ni d'un contrat de support HP. Toutefois, si la panne ou les dégâts peuvent être attribués à l'utilisation d'une cartouche d'un autre fournisseur, d'une cartouche rechargée ou d'une cartouche périmée, HP facturera les montants correspondant au temps et au matériel nécessaires à la réparation de l'imprimante.
- Si, pendant la période de garantie applicable, HP est informé d'une défaillance concernant un produit couvert par la garantie HP, HP choisira de réparer ou de remplacer le produit défectueux.
- Si HP est dans l'incapacité de réparer ou de remplacer, selon le cas, un produit défectueux couvert par la garantie HP, HP devra, dans un délai raisonnable après avoir été informé du défaut, rembourser le prix d'achat du produit.
- HP ne sera tenu à aucune obligation de réparation, de remplacement ou de remboursement tant que le client n'aura pas retourné le produit défectueux à HP.
- Tout produit de remplacement peut être neuf ou comme neuf, pourvu que ses fonctionnalités soient au moins équivalentes à celles du produit remplacé.
- Les produits HP peuvent contenir des pièces, des composants ou des matériels reconditionnés équivalents à des neufs en termes de performances.
- La garantie limitée HP est valable dans tout pays dans lequel le produit HP couvert est distribué par HP. Des contrats apportant des services de garantie supplémentaires, tels que la réparation sur site, sont disponibles auprès des services de maintenance agréés par HP dans les pays dans lesquels le produit est distribué par HP ou par un importateur agréé.

B. Restrictions de garantie

DANS LA MESURE OÙ LES LOIS LOCALES L'AUTORISENT, HP OU SES FOURNISSEURS TIERS NE FONT AUCUNE AUTRE GARANTIE OU CONDITION, EXPRESSE OU IMPLICITE, EN CE QUI CONCERNE LES PRODUITS HP ET NIENT TOUTE GARANTIE IMPLICITE DE COMMERCIALISATION, DE QUALITÉ SATISFAISANTE OU D'ADAPTATION À UN BUT PARTICULIER.

C. Restrictions de responsabilité

- Dans la mesure où les lois locales l'autorisent, les recours énoncés dans cette déclaration de garantie constituent les recours exclusifs du client.
- DANS LA MESURE OÙ LES LOIS LOCALES L'AUTORISENT, EXCEPTION FAITE DES OBLIGATIONS SPÉCIFIQUEMENT ÉNONCÉES DANS LA PRÉSENTE DÉCLARATION DE GARANTIE, HP OU SES FOURNISSEURS TIERS NE POURRONT ÊTRE TENUS POUR RESPONSABLES DE DOMMAGES DIRECTS, INDIRECTS, SPÉCIAUX OU ACCIDENTELS, QU'ILS SOIENT BASÉS SUR UN CONTRAT, UN PRÉJUDICE OU TOUTE AUTRE THÉORIE LÉGALE, QUE CES DOMMAGES SOIENT RÉPUTÉS POSSIBLES OU NON.

D. Lois locales

- Cette déclaration de garantie donne au client des droits juridiques spécifiques. Le client peut également posséder d'autres droits selon les états des États-Unis, les provinces du Canada, et les autres pays ou régions du monde.
- Si cette déclaration de garantie est incompatible avec les lois locales, elle sera considérée comme étant modifiée pour être conforme à la loi locale. Selon ces lois locales, certaines renonciations et limitations de cette déclaration de garantie peuvent ne pas s'appliquer au client. Par exemple, certains états des États-Unis, ainsi que certains gouvernements hors des États-Unis (y compris certaines provinces du Canada), peuvent :
 - exclure les renonciations et limitations de cette déclaration de garantie des droits statutaires d'un client (par exemple au Royaume-Uni) ;
 - restreindre d'une autre manière la possibilité pour un fabricant d'imposer ces renonciations et limitations ; ou
 - accorder au client des droits de garantie supplémentaires, spécifier la durée des garanties implicites que le fabricant ne peut nier, ou ne pas autoriser les limitations portant sur la durée des garanties implicites.
- EXCEPTÉ DANS LA MESURE AUTORISÉE PAR LA LÉGISLATION, LES TERMES DE LA PRÉSENTE DÉCLARATION DE GARANTIE N'EXCLUENT, NE LIMITENT NI NE MODIFIENT LES DROITS STATUTAIRES OBLIGATOIRES APPLICABLES À LA VENTE DES PRODUITS HP AUXDITS CLIENTS, MAIS VIENNENT S'Y AJOUTER.

Garantie du fabricant HP

Cher client,

Vous trouverez, ci-après, les coordonnées de l'entité HP responsable de l'exécution de la garantie fabricant relative à votre matériel HP dans votre pays.

En vertu de votre contrat d'achat, il se peut que vous disposiez de droits légaux supplémentaires à l'encontre de votre vendeur. Ceux-ci ne sont aucunement affectés par la présente garantie du fabricant HP.

En particulier, si vous êtes un consommateur domicilié en France (départements et territoires d'outre-mer (DOM-TOM) inclus dans la limite des textes qui leur sont applicables), le vendeur reste tenu à votre égard des défauts de conformité du bien au contrat et des vices rédhibitoires hiérarchisés dans les conditions prévues aux articles 1641 à 1649 du Code civil.

Code de la consommation :

Art. L. 211-4. - Le vendeur est tenu de livrer un bien conforme au contrat et répond des défauts de conformité existant lors de la délivrance. Il répond également des défauts de conformité résultant de l'emballage, des instructions de montage ou de l'installation lorsque celle-ci a été mise à sa charge par le contrat ou a été réalisée sous sa responsabilité.

*Art. L. 211-5. - Pour être conforme au contrat, le bien doit :

- Être propre à l'usage habituellement attendu d'un bien semblable et, le cas échéant, correspondre à la description donnée par le vendeur et posséder les qualités que celui-ci a présentées à l'acheteur sous forme d'échantillon ou de modèle ;
- présenter les qualités qu'un acheteur peut légitimement attendre eu égard aux déclarations publiques faites par le vendeur, par le producteur ou par son représentant, notamment dans la publicité ou l'étiquetage ;
- ou présenter les caractéristiques définies d'un commun accord par les parties ou être propre à tout usage spécial recherché par l'acheteur, porté à la connaissance du vendeur et que ce dernier a accepté.

Art. L.211-12. - L'action résultant du défaut de conformité se prescrit par deux ans à compter de la délivrance du bien.

Code civil :

*Code civil Article 1641 : Le vendeur est tenu de la garantie à raison des défauts cachés de la chose vendue qui la rendent impropre à l'usage auquel on la destine, ou qui diminuent tellement cet usage, que l'acheteur ne l'aurait pas acquise, ou n'en aurait donné qu'un moindre prix, s'il les avait connus.

Code civil Article 1648 : L'action résultant des vices rédhibitoires doit être intentée par l'acquéreur dans un délai de deux ans à compter de la découverte du vice.

France : Hewlett-Packard France, SAS, 80, rue Camille Desmoulins, 92788 Issy les Moulineaux Cedex 9

Belgique : Hewlett-Packard Belgium BVBA/SPRL, 1, rue de l'Aéronautique, B-1140 Brussels

Luxembourg : Hewlett-Packard Luxembourg SCA, 7a, rue Robert Stümper, L-2557 Luxembourg-Gasperich

Assistance électronique

Pour de l'assistance et des informations relatives à la garantie, visitez le site Web d'HP, à l'adresse www.hp.com/support. Si vous y êtes invité, sélectionnez votre pays/région, puis cliquez sur **Contacteur HP** pour savoir comment contacter l'assistance technique.

Vous y trouverez également une assistance technique, des pilotes, des consommables, des informations pour passer des commandes, ainsi que d'autres options telles que :

- Accès aux pages d'assistance en ligne
- Envoi d'un message électronique à HP afin d'obtenir des réponses à vos questions
- Discussion en direct avec un technicien HP
- Vérification de l'existence d'éventuelles mises à jour logicielles

Vous pouvez également obtenir l'assistance de HP via la boîte à outils (Windows). La Boîte à outils propose des solutions détaillées simples aux problèmes d'impression courants. Pour de plus amples renseignements, voir [Boîte à outils \(Windows\)](#).

Les options d'assistance et leur disponibilité varient selon le produit, le pays/la région et la langue.

Assistance téléphonique HP

Vous pouvez bénéficier gratuitement du support du Centre d'assistance clientèle HP pendant la période de garantie.

Cette section contient les rubriques suivantes :

- [Avant d'appeler](#)
- [Procédure d'assistance](#)
- [Assistance téléphonique HP](#)
- [Options supplémentaires de garantie](#)
- [HP Quick Exchange Service \(Japan\)](#)
- [Call HP Korea customer support](#)

Avant d'appeler

Consultez le site Web de HP (www.hp.com/support) afin de consulter les dernières informations de dépannage ou télécharger les correctifs et mises à jour du produit.

Pour permettre au personnel du Centre d'assistance clientèle HP de mieux vous aider, réunissez les informations suivantes avant d'appeler.

1. Si le périphérique n'imprime pas, réunissez les informations ci-dessous :
 - Modèle du périphérique
 - Numéro du modèle et numéro de série (voir à l'arrière du périphérique)
2. Le système d'exploitation que vous utilisez, par exemple Windows XP.
3. Identifiez la manière dont l'imprimante est connectée à votre ordinateur (connexion USB ou réseau, par exemple).
4. Relevez le numéro de version du pilote d'imprimante (pour obtenir le numéro de version du pilote d'imprimante, ouvrez la boîte de dialogue des paramètres ou des propriétés de l'imprimante et cliquez sur l'onglet **A propos de**).
5. Si vous rencontrez des difficultés pour imprimer à partir d'une application donnée, notez l'application et son numéro de version.

Procédure d'assistance

Si vous rencontrez un problème, procédez comme suit :

1. Consultez la documentation fournie avec le périphérique.
2. Visitez le site Web de service et d'assistance en ligne de HP à l'adresse suivante www.hp.com/support. L'assistance en ligne HP est disponible pour tous les clients HP. L'assistance HP

constitue le moyen le plus rapide d'obtenir des informations à jour sur les périphériques et l'assistance de spécialistes. Elle offre les services suivants :

- Un accès rapide à des spécialistes de l'assistance en ligne compétents
 - Mises à jour de logiciels et de pilotes pour le périphérique
 - Informations de dépannage importantes pour les problèmes courants
 - Mises à jour proactives des périphériques, alertes du service d'assistance et bulletins d'information HP accessibles lorsque vous enregistrez l'appareil HP tout-en-un
3. Appelez l'assistance HP. Les options d'assistance et la disponibilité varient selon le produit, le pays/la région, ainsi que la langue.

Assistance téléphonique HP

Cette section contient les rubriques suivantes :

- [Période d'assistance téléphonique](#)
- [Numéros de l'assistance téléphonique](#)
- [Contact de l'assistance téléphonique](#)
- [Au-delà de la période d'assistance téléphonique](#)

Période d'assistance téléphonique

Une année de support téléphonique est disponible pour l'Amérique du Nord, la région Asie-Pacifique et l'Amérique latine (y compris le Mexique). Pour obtenir la liste la plus actuelle des numéros d'assistance téléphonique, consultez le site www.hp.com/support.

Numéros de l'assistance téléphonique

HP propose un peu partout une assistance téléphonique gratuite pendant la période de garantie. Il est néanmoins possible que certains des numéros répertoriés ci-dessous ne soient pas gratuits.

Pour obtenir la liste récente des numéros de l'assistance téléphonique, consultez le site www.hp.com/support.



021 672 280	الجزائر
Argentina (Buenos Aires)	54-11-4708-1600
Argentina	0-800-555-5000
Australia	1300 721 147
Australia (out-of-warranty)	1902 910 910
Österreich	www.hp.com/support
17212049	البحرين
België	www.hp.com/support
Belgique	www.hp.com/support
Brasil (Sao Paulo)	55-11-4004-7751
Brasil	0-800-709-7751
Canada	1-(800)-474-6836 (1-800 hp invent)
Central America & The Caribbean	www.hp.com/support
Chile	800-360-999
中国	10-68687980
中国	800-810-3888
Colombia (Bogotá)	571-606-9191
Colombia	01-8000-51-4746-8368
Costa Rica	0-800-011-1046
Česká republika	810 222 222
Danmark	www.hp.com/support
Ecuador (Andinatel)	1-999-119 ☎ 800-711-2884
Ecuador (Pacifitel)	1-800-225-528 ☎ 800-711-2884
(02) 6910602	مصر
El Salvador	800-6160
España	www.hp.com/support
France	www.hp.com/support
Deutschland	www.hp.com/support
Ελλάδα (από το εξωτερικό)	+ 30 210 6073603
Ελλάδα (εντός Ελλάδας)	801 11 75400
Ελλάδα (από Κύπρο)	800 9 2654
Guatemala	1-800-711-2884
香港特別行政區	(852) 2802 4098
Magyarország	06 40 200 629
India	1-800-425-7737
India	91-80-28526900
Indonesia	+62 (21) 350 3408
+971 4 224 9189	العراق
+971 4 224 9189	الكويت
+971 4 224 9189	لبنان
+971 4 224 9189	قطر
+971 4 224 9189	اليمن
Ireland	www.hp.com/support
1-700-503-048	ישראל
Italia	www.hp.com/support
Jamaica	1-800-711-2884
日本	0570-000511

日本(携帯電話の場合)	03-3335-9800
0800 222 47	الأردن
한국	1588-3003
Luxembourg	www.hp.com/support
Malaysia	1800 88 8588
Mauritius	(262) 262 210 404
México (Ciudad de México)	55-5258-9922
México	01-800-472-68368
081 005 010	المغرب
Nederland	www.hp.com/support
New Zealand	0800 441 147
Nigeria	(01) 271 2320
Norge	www.hp.com/support
24791773	عمان
Panamá	1-800-711-2884
Paraguay	009 800 54 1 0006
Perú	0-800-10111
Philippines	2 867 3551
Polska	22 5666 000
Portugal	www.hp.com/support
Puerto Rico	1-877-232-0589
República Dominicana	1-800-711-2884
Reunion	0820 890 323
România	0801 033 390
Россия (Москва)	095 777 3284
Россия (Санкт-Петербург)	812 332 4240
800 897 1415	السعودية
Singapore	6 272 5300
Slovensko	0850 111 256
South Africa (international)	+ 27 (0)11 234 5872
South Africa (RSA)	0860 104 771
Rest of West Africa	+ 351 213 17 63 80
Suomi	www.hp.com/support
Sverige	www.hp.com/support
Switzerland	www.hp.com/support
臺灣	02-8722-8000
ไทย	+66 (2) 353 9000
071 891 391	تونس
Trinidad & Tobago	1-800-711-2884
Türkiye	+90 212 444 71 71
Україна	(044) 230-51-06
600 54 47 47	المتحدة العربية الإمارات
United Kingdom	www.hp.com/support
United States	1-(800)-474-6836
Uruguay	0004-054-177
Venezuela (Caracas)	58-212-278-8666
Venezuela	0-800-474-68368
Việt Nam	+84 88234530

Contact de l'assistance téléphonique

Lorsque vous appelez le service d'assistance, tenez-vous à proximité de votre ordinateur et de l'appareil HP Tout-en-un. Tenez-vous prêt à fournir les informations suivantes :

- Numéro du modèle (visible sur l'étiquette située à l'avant du périphérique)
- Numéro de série (situé à l'arrière ou en dessous du périphérique)
- Les messages qui s'affichent lorsque le problème survient
- Les réponses aux questions suivantes :
 - Cette situation s'est-elle produite auparavant ?
 - Pouvez-vous la recréer ?
 - Avez-vous ajouté un composant matériel ou logiciel sur l'ordinateur au moment où le problème est survenu ?
 - S'est-il produit un événement quelconque avant que le problème ne survienne (orage, déplacement du périphérique etc.) ?

Au-delà de la période d'assistance téléphonique

Une fois la période d'assistance téléphonique expirée, toute aide apportée par HP vous sera facturée. Vous pouvez également obtenir de l'aide sur le site Web d'assistance HP en ligne : www.hp.com/support. Contactez votre revendeur HP ou appelez l'assistance téléphonique de votre pays/région pour en savoir plus sur les options d'assistance disponibles.

Options supplémentaires de garantie

Des plans d'assistance étendue sont disponibles pour l'appareil Tout-en-un HP, moyennant des frais supplémentaires. Visitez le site www.hp.com/support, sélectionnez votre pays/région et votre langue, puis explorez la section relative aux services et à la garantie pour obtenir plus d'informations sur les plans d'assistance étendue.

HP Quick Exchange Service (Japan)

インク カートリッジに問題がある場合は以下に記載されている電話番号に連絡してください。インク カートリッジが故障している、または欠陥があると判断された場合、HP Quick Exchange Service がこのインク カートリッジを正常品と交換し、故障したインクカートリッジを回収します。保障期間中は、修理代と配送料は無料です。また、お住まいの地域にもよりますが、プリンタを次の日までに交換することも可能です。

電話番号： 0570-000511 (自動応答)
03-3335-9800 (自動応答システムが使用できない場合)

サポート時間： 平日の午前 9:00 から午後 5:00 まで
土日の午前 10:00 から午後 5:00 まで
祝祭日および 1 月 1 日から 3 日は除きます。

サービスの条件:

- サポートの提供は、カスタマケアセンターを通してのみ行われます。
- カスタマケアセンターがプリンタの不具合と判断した場合に、サービスを受けることができます。

ご注意：ユーザの扱いが不適切であったために故障した場合は、保障期間中であっても修理は有料となります。詳細については保証書を参照してください。

その他の制限:

- 運搬の時間はお住まいの地域によって異なります。詳しくは、カスタマケアセンターに連絡してご確認ください。
- 出荷配送は、当社指定の配送業者が行います。
- 配送は交通事情などの諸事情によって、遅れる場合があります。
- このサービスは、将来予告なしに変更することがあります。

Pour obtenir des instructions sur la procédure d'emballage de votre appareil en vue de son échange, reportez-vous à la section [Conditionnement du périphérique](#).

Call HP Korea customer support

HP 한국 고객 지원 문의

- 고객 지원 센터 대표 전화
1588-3003
- 제품가격 및 구입처 정보 문의 전화
080-703-0700
- 전화 상담 가능 시간:
평 일 09:00~18:00
토요일 09:00~13:00
(일요일, 공휴일 제외)

Conditionnement du périphérique avant expédition

Si, après avoir pris contact avec l'assistance clientèle HP ou être retourné au point de vente, vous devez renvoyer le périphérique pour entretien, assurez-vous d'enlever et de conserver les articles suivants avant le renvoi du périphérique :

- Les cartouches d'impression
- Le cache du panneau de commande
- Le cordon d'alimentation, le câble USB et tout autre câble branché sur le périphérique
- Tout papier chargé dans le bac d'entrée
- Tout original que vous pourriez avoir chargé dans le périphérique

Cette section contient les rubriques suivantes :

- [Retirez les cartouches d'impression avant l'expédition](#)
- [Retrait du cache du panneau de commande](#)

Retirez les cartouches d'impression avant l'expédition

Avant de réexpédier le périphérique, assurez-vous que vous avez retiré les cartouches d'impression.



Remarque Ces informations ne s'appliquent pas aux clients résidant au Japon.

Pour retirer les cartouches d'impression avant l'expédition

1. Mettez le périphérique sous tension et attendez que le chariot d'impression soit inactif et silencieux. Si vous ne parvenez pas à mettre le périphérique sous tension, ignorez cette étape et passez à l'étape 2.



Remarque Si vous ne parvenez pas à mettre le périphérique sous tension, vous pouvez débrancher le cordon d'alimentation et faire glisser manuellement le chariot d'impression complètement sur la droite afin de retirer les cartouches d'impression.

2. Tirez doucement pour ouvrir la trappe d'accès aux cartouches d'impression.



3. Retirez les cartouches d'impression en les saisissant entre le pouce et l'index et en les tirant fermement vers vous.

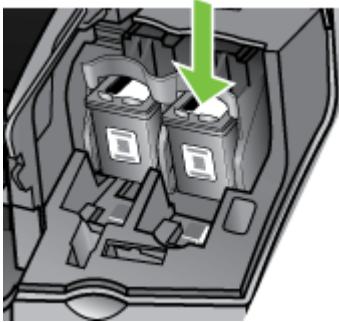

4. Placez les cartouches d'impression dans une pochette en plastique hermétiquement fermée pour qu'elles ne sèchent pas et rangez-les. Ne les renvoyez pas avec le périphérique, à moins que l'agent du centre d'assistance clientèle HP ne vous l'ait demandé.
5. Fermez la trappe d'accès aux cartouches d'impression et attendez quelques minutes que le chariot d'impression reprenne sa position initiale (à gauche).
6. Une fois que le scanner est revenu à sa position d'attente, appuyez sur le bouton **Alimentation** pour mettre le périphérique hors tension.

Retrait du cache du panneau de commande

Une fois les cartouches d'impression retirées, effectuez les opérations suivantes.

 **Remarque** Ces informations ne concernent pas les utilisateurs au Japon.

 **Attention** Assurez-vous que le périphérique est bien débranché avant de suivre ces étapes.

Attention Le périphérique de remplacement sera livré sans cordon d'alimentation. Conservez précieusement le cordon d'alimentation jusqu'à ce que vous receviez le périphérique de remplacement.

Pour enlever le cache du panneau de commande

1. Appuyez sur le bouton **Alimentation** pour mettre le périphérique hors tension.
2. Débranchez le cordon d'alimentation, puis retirez-le du périphérique. Ne renvoyez pas le cordon d'alimentation avec le périphérique.
3. Retirez le cache du panneau de commande comme indiqué ci-dessous :
 - a. Soulevez le capot du bac d'alimentation automatique



- b. Utilisez votre doigt ou insérez un objet mince dans le coin supérieur droit du cache du panneau de commande pour retirer le cache du panneau de commande.

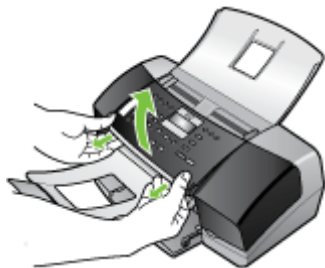

4. Conservez le cache du panneau de commande. Ne renvoyez pas le cache du panneau de commande avec le périphérique.

⚠ **Attention** Le périphérique de remplacement peut ne pas être livré avec un cache de panneau de commande. Conservez précieusement le cache et remettez-le en place à la réception du périphérique de remplacement. Vous devez fixer le cache du panneau de commande pour pouvoir utiliser les fonctions sur le périphérique de remplacement.

📖 **Remarque** Pour obtenir des instructions sur la fixation du cache du panneau de commande, consultez le Guide de configuration fourni avec le périphérique. Le périphérique de remplacement peut être fourni avec des instructions de configuration du périphérique.

Conditionnement du périphérique

Après la préparation du périphérique, procédez comme suit.

Pour emballer le périphérique

1. Emballez le périphérique dans les cartons d'origine ou les cartons d'emballage du matériel échangé, si vous les avez conservés.

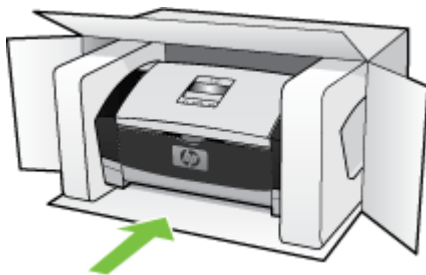

Si vous ne possédez pas les cartons d'emballage d'origine, utilisez d'autres cartons d'emballages adéquats. Tout dommage subi pendant l'expédition et causé par un emballage inadéquat ou des conditions de transport inadaptées n'est pas couvert par la garantie.

2. Placez l'étiquette de retour d'expédition sur l'extérieur du carton.
3. Placez les éléments suivants dans le carton d'emballage :
 - Une description complète de la panne pour le personnel qualifié (des échantillons montrant les problèmes de qualité d'impression sont utiles).
 - Une copie du bordereau de vente ou autre preuve d'achat établissant la période de couverture de la garantie.
 - Vos nom et adresse, ainsi que le numéro de téléphone auquel vous pouvez être joint pendant la journée.

C Caractéristiques du périphérique

Pour connaître les caractéristiques des supports et de la gestion des supports, reportez-vous à la section [Spécifications des supports pris en charge](#).

Cette section contient les rubriques suivantes :

- [Spécifications physiques](#)
- [Caractéristiques et fonctions du produit](#)
- [Spécifications relatives à la mémoire](#)
- [Configuration système requise](#)
- [Caractéristiques d'impression](#)
- [Spécifications relatives à la copie](#)
- [Spécifications relatives à la fonction de télécopie](#)
- [Spécifications relatives à la numérisation](#)
- [Caractéristiques en matière d'environnement](#)
- [Caractéristiques électriques](#)
- [Spécifications des émissions acoustiques \(niveaux sonores en fonction de la norme ISO 7779\)](#)

Spécifications physiques

- Hauteur : 330,2 mm
- Largeur : 416,6 mm
- Profondeur : 203,2 mm
- Poids : 5,5 kg

Caractéristiques et fonctions du produit

Fonction	Capacité
Connectivité	<ul style="list-style-type: none">• Haute vitesse conforme à la norme USB 2.0• Le connecteur hôte USB est uniquement pris en charge jusqu'à la pleine vitesse.
Cartouches d'impression	HP Officejet J3500 : Cartouche d'impression noire HP Officejet J3600 : Cartouche d'impression noire et trichromique
Rendement des consommables	Visitez le site www.hp.com/pageyield/ pour obtenir plus d'informations sur le rendement estimé des cartouches d'impression.
Langages du périphérique	HP PCL 3 étendu
Prise en charge des polices	Polices US : CG Times, CG Times Italic, Universe, Universe Italic, Courier, Courier Italic, Letter Gothic, Letter Gothic Italic.
Facteur d'utilisation	Jusqu'à 1 000 pages par mois
Langues prises en charge sur le panneau de commande	Bulgare, croate, tchèque, danois, néerlandais, anglais, finnois, français, allemand, grec,

(suite)

Fonction	Capacité
La disponibilité des langues varie selon le pays/région.	hongrois, italien, japonais, coréen, norvégien, polonais, portugais, roumain, russe, chinois simplifié, slovaque, slovène, espagnol, suédois, chinois traditionnel, turc, ukrainien.

Spécifications relatives à la mémoire

Mémoire du périphérique

2 Mo de mémoire ROM, 16 Mo de mémoire RAM

Configuration système requise



Remarque Mac OS est pris en charge uniquement par l'appareil HP Officejet J3600.

Pour obtenir les toutes dernières informations sur les systèmes d'exploitation pris en charge et la configuration système minimale, visitez la page <http://www.hp.com/support/>

Compatibilité du système d'exploitation

- Windows 2000, Windows XP, Windows XP x64* (Professionnel et édition familiale), Windows Vista



Remarque Pour Windows 2000, seuls les pilotes de l'imprimante et du scanner, ainsi que la boîte à outils, sont disponibles.

- Mac OS X (10.3, 10.4) (HP Officejet J3600 uniquement)
- Linux

Configuration minimale requise

- Windows 2000 Service Pack 4 : Processeur Intel Pentium II ou Celeron, 128 Mo de mémoire RAM, espace libre sur le disque dur de 150 Mo
- Windows XP (32 bits) : Processeur Intel Pentium II ou Celeron, 128 Mo de mémoire RAM, 290 Mo d'espace libre sur le disque dur
- Microsoft® Windows® x64 : Processeur AMD Athlon 64, AMD Opteron, Intel Xeon avec support Intel EM64T, ou processeur Intel Pentium 4 avec support Intel EM64T, 128 Mo de mémoire RAM, 280 Mo d'espace disque disponible, Microsoft Internet Explorer 6.0
- Windows Vista : Processeur 32 bits (x86) ou 64 bits (x64) cadencé à 800 MHz, 512 Mo de mémoire RAM, 750 Mo d'espace disque disponible
- Mac OS X (10.3.9 et version supérieure, 10.4.6 et version supérieure) : Power PC G3 400 MHz (v10.3.9 et version supérieure, 10.4.6 et version supérieure) ou Intel Core Duo cadencé à 1,83 GHz (10.4.6 et version supérieure), 256 Mo de mémoire, 500 Mo d'espace disque disponible, QuickTime 5.0 ou version supérieure
- Microsoft Internet Explorer 6.0 (Windows)
- Adobe Acrobat Reader 5 ou version supérieure

Configuration recommandée

- Windows 2000 Service Pack 4 : Processeur Intel Pentium III ou supérieur, 200 Mo de mémoire RAM, 150 Mo d'espace libre sur le disque dur
- Windows XP (32 bits) : Processeur Intel Pentium III ou supérieur, 256 Mo de mémoire RAM, 300 Mo d'espace disque disponible
- Microsoft® Windows® XP x64 : Processeur AMD Athlon 64, AMD Opteron, Intel Xeon avec support Intel EM64T, ou processeur Intel Pentium 4 avec support Intel EM64T, 256 Mo de mémoire RAM, 300 Mo d'espace disque disponible

- Windows Vista : Processeur 32 bits (x86) ou 64 bits (x64) cadencé à 1 GHz, 1 Go de mémoire RAM, 1,1 Go d'espace disque disponible
- Mac OS X (10.3.9 et version supérieure, 10.4.6 et version supérieure) : Power PC G4 400 MHz (v10.3.9 et version supérieure, 10.4.6 et version supérieure) ou Intel Core Duo cadencé à 1,83 GHz (10.4.6 et version supérieure), 256 Mo de mémoire, 800 Mo d'espace disque disponible, QuickTime 5.0 ou version supérieure
- Microsoft Internet Explorer 6.0 ou version supérieure
- Adobe Acrobat Reader 5 ou version supérieure

Caractéristiques d'impression

- Résolution : 1 200 x 1 200 dpi (noir), 4 800 dpi optimisés (couleur)
- Méthode : jeu d'encre thermique à la demande
- Langue : Lightweight Imaging Device Interface Language (LIDIL)

 **Remarque** L'appareil HP Officejet J3500 prend uniquement en charge les cartouches d'impression noires.

Spécifications relatives à la copie

- Traitement numérique de l'image
- Jusqu'à 99 copies à partir de l'original (variable selon modèle)
- Zoom numérique : de 25 à 400 % (selon le modèle)
- Page entière, pré-numérisation

 **Remarque** L'appareil HP Officejet J3500 prend uniquement en charge les copies noir et blanc.

Mode	Type	Résolution du scanner (dpi)
Supérieure	Noire	jusqu'à 600 x 1200
	Couleur	jusqu'à 600 x 1200
Normal	Noire	jusqu'à 300 x 300
	Couleur	jusqu'à 300 x 300
Rapide	Noire	jusqu'à 300 x 300
	Couleur	jusqu'à 300 x 300

Spécifications relatives à la fonction de télécopie

- Fonction de télécopie noir et blanc et couleur indépendante
- Jusqu'à 100 numéros rapides
- Mémoire de 200 pages au maximum (variable selon modèle, basé sur l'image de test ITU-T n° 1 avec une résolution standard). Des pages plus élaborées ou d'une résolution supérieure demandent plus de temps et de mémoire.
- Envoi et réception de télécopies en mode manuel.
- Jusqu'à 5 recompositions automatiques d'un numéro.
- Un rappel automatique sur non-réponse (varie selon le modèle)
- Rapports de confirmation et d'activité
- Télécopie de groupe 3 CCITT/ITU avec mode de correction des erreurs

- Transmission à 33,6 Kbits/s
- Détection de sonnerie avec commutation automatique du télécopieur/répondeur

	Photo (dpi)	Très élevée (dpi)	Précision (dpi)	Standard (dpi)
Noire	196 x 203 (niveaux de gris 8 bits)	300 x 300	196 x 203	196 x 98
Couleur	200 x 200	200 x 200	200 x 200	200 x 200

Spécifications relatives à la numérisation

- Éditeur d'images inclus
- Le logiciel de reconnaissance optique de caractères (OCR) intégré convertit automatiquement le texte numérisé en un texte modifiable.
- Les vitesses de numérisation varient en fonction de la complexité du document.
- Interface compatible TWAIN ou WIA
- Résolution : 1 200 x 1 200 dpi (optique), jusqu'à 19 200 dpi optimisés
- Couleur : 16 bits par couleur RVB, total 48 bits
- Largeur de numérisation maximale 216 mm (8,5 pouces), longueur maximale : 356 mm (14 pouces)

Caractéristiques en matière d'environnement

Environnement d'exploitation

Température de fonctionnement : De 5 à 40°C

Conditions de fonctionnement recommandées : 15 à 32°C

Humidité relative recommandée : 15 à 80 % sans condensation

Conditions de stockage

Température de stockage : -40° à 60°C

Humidité relative pour le stockage : Jusqu'à 90%, sans condensation, à une température de 65°C

Caractéristiques électriques

Caractéristiques de l'alimentation

Adaptateur de tension CA externe (max) : 100 à 240 VAC ($\pm 10\%$), 50/60 Hz (± 3 Hz)

Tension CC système (max) : 15 Vdc ou 16 Vdc à 400 mA, 32 Vdc à 500 mA



Remarque L'adaptateur CA fourni est susceptible de délivrer une tension supérieure aux exigences de tension système CC (max) spécifiées ci-dessus.

Spécifications des émissions acoustiques (niveaux sonores en fonction de la norme ISO 7779)

HP Officejet J3500

Si vous disposez d'un accès à Internet, vous pouvez obtenir des informations sonores sur l'appareil HP Officejet J3500 à partir du site Web HP suivant : Reportez-vous à la section www.hp.com/support.

HP Officejet J3600

- Pression sonore (position d'observateur)
 - Impression couleur : LpAd 42 (dBA)
 - Impression et copie en noir et blanc : LpAd 47 (dBA)
 - Impression en noir et blanc (mode rapide) : LpAd 52 (dBA)
 - Envoi d'une télécopie en noir et blanc : LpAd 40 (dBA)
 - Economie : LpAd 21 (dBA)
- Puissance sonore
 - Impression couleur : LwAd 5,5 (BA)
 - Impression et copie en noir et blanc : LwAd 5,9 (BA)
 - Impression en noir et blanc (mode rapide) : LwAd 6,4 (BA)
 - Envoi d'une télécopie en noir et blanc : LwAd 5,3 (BA)
 - Economie : LwAd 3,3 (BA)

D Informations sur la réglementation

Le périphérique respecte les exigences définies par les organismes de réglementation de votre pays/région.

Cette section contient les rubriques suivantes :

- [FCC statement](#)
- [Notice to users in Korea](#)
- [VCCI \(Class B\) compliance statement for users in Japan](#)
- [Notice to users in Japan about the power cord](#)
- [RoHS notices \(China only\)](#)
- [Noise emission statement for Germany](#)
- [Notice to users of the U.S. telephone network: FCC requirements](#)
- [Note à l'attention des utilisateurs du réseau téléphonique canadien/notice to users of the Canadian telephone network](#)
- [Notice to users in the European Economic Area](#)
- [Australia wired fax statement](#)
- [Warning for Australia and New Zealand with phone handset](#)
- [Numéro de modèle réglementaire](#)
- [Declaration of conformity](#)
- [Programme de gérance des produits en fonction de l'environnement](#)

FCC statement

FCC statement

The United States Federal Communications Commission (in 47 CFR 15.105) has specified that the following notice be brought to the attention of users of this product.

This equipment has been tested and found to comply with the limits for a Class B digital device, pursuant to Part 15 of the FCC Rules. These limits are designed to provide reasonable protection against harmful interference in a residential installation. This equipment generates, uses and can radiate radio frequency energy and, if not installed and used in accordance with the instructions, may cause harmful interference to radio communications. However, there is no guarantee that interference will not occur in a particular installation. If this equipment does cause harmful interference to radio or television reception, which can be determined by turning the equipment off and on, the user is encouraged to try to correct the interference by one or more of the following measures:

- Reorient the receiving antenna.
- Increase the separation between the equipment and the receiver.
- Connect the equipment into an outlet on a circuit different from that to which the receiver is connected.
- Consult the dealer or an experienced radio/TV technician for help.

For further information, contact:

Manager of Corporate Product Regulations
Hewlett-Packard Company
3000 Hanover Street
Palo Alto, Ca 94304
(650) 857-1501

Modifications (part 15.21)

The FCC requires the user to be notified that any changes or modifications made to this device that are not expressly approved by HP may void the user's authority to operate the equipment.

This device complies with Part 15 of the FCC Rules. Operation is subject to the following two conditions: (1) this device may not cause harmful interference, and (2) this device must accept any interference received, including interference that may cause undesired operation.

Notice to users in Korea

사용자 안내문(B급 기기)

이 기기는 비업무용으로 전자파 적합 등록을 받은 기기로서, 주거지역에서는 물론 모든 지역에서 사용할 수 있습니다.

VCCI (Class B) compliance statement for users in Japan

この装置は、情報処理装置等電波障害自主規制協議会（VCCI）の基準に基づくクラスB情報技術装置です。この装置は、家庭環境で使用することを目的としていますが、この装置がラジオやテレビジョン受信機に近接して使用されると受信障害を引き起こすことがあります。

取り扱い説明書に従って正しい取り扱いをして下さい。

Notice to users in Japan about the power cord

製品には、同梱された電源コードをお使い下さい。
同梱された電源コードは、他の製品では使用出来ません。

RoHS notices (China only)

有毒有害物质表						
根据中国《电子信息产品污染控制管理办法》						
零件描述	有毒有害物质和元素					
	铅	汞	镉	六价铬	多溴联苯	多溴联苯醚
外壳和托盘*	0	0	0	0	0	0
电线*	0	0	0	0	0	0
印刷电路板*	X	0	0	0	0	0
打印系统*	X	0	0	0	0	0
显示器*	X	0	0	0	0	0
喷墨打印机墨盒*	0	0	0	0	0	0
驱动光盘*	X	0	0	0	0	0
扫描仪*	X	X	0	0	0	0
网络配件*	X	0	0	0	0	0
电池板*	X	0	0	0	0	0
自动双面打印系统*	0	0	0	0	0	0
外部电源*	X	0	0	0	0	0

0: 指此部件的所有均一材料中包含的这种有毒有害物质, 含量低于SJ/T11363-2006 的限制
X: 指此部件使用的均一材料中至少有一种包含的这种有毒有害物质, 含量高于SJ/T11363-2006 的限制
注: 环保使用期限的参考标识取决于产品正常工作的温度和湿度等条件
*以上只适用于使用这些部件的产品

Toxic and hazardous substance table

Noise emission statement for Germany

Geräuschemission

LpA < 70 dB am Arbeitsplatz im Normalbetrieb nach DIN 45635 T. 19

Notice to users of the U.S. telephone network: FCC requirements

Notice to users of the U.S. telephone network: FCC requirements

This equipment complies with FCC rules, Part 68. On this equipment is a label that contains, among other information, the FCC Registration Number and Ringer Equivalent Number (REN) for this equipment. If requested, provide this information to your telephone company.

An FCC compliant telephone cord and modular plug is provided with this equipment. This equipment is designed to be connected to the telephone network or premises wiring using a compatible modular jack which is Part 68 compliant. This equipment connects to the telephone network through the following standard network interface jack: USOC RJ-11C.

The REN is useful to determine the quantity of devices you may connect to your telephone line and still have all of those devices ring when your number is called. Too many devices on one line might result in failure to ring in response to an incoming call. In most, but not all, areas the sum of the RENs of all devices should not exceed five (5). To be certain of the number of devices you may connect to your line, as determined by the REN, you should call your local telephone company to determine the maximum REN for your calling area.

If this equipment causes harm to the telephone network, your telephone company might discontinue your service temporarily. If possible, they will notify you in advance. If advance notice is not practical, you will be notified as soon as possible. You will also be advised of your right to file a complaint with the FCC. Your telephone company might make changes in its facilities, equipment, operations, or procedures that could affect the proper operation of your equipment. If they do, you will be given advance notice so you will have the opportunity to maintain uninterrupted service. If you experience trouble with this equipment, please contact the manufacturer, or look elsewhere in this manual, for warranty or repair information. Your telephone company might ask you to disconnect this equipment from the network until the problem has been corrected or until you are sure that the equipment is not malfunctioning.

This equipment may not be used on coin service provided by the telephone company.

Connection to party lines is subject to state tariffs. Contact your state public utility commission, public service commission, or corporation commission for more information.

This equipment includes automatic dialing capability. When programming and/or making test calls to emergency numbers:

- Remain on the line and explain to the dispatcher the reason for the call.
- Perform such activities in the off-peak hours, such as early morning or late evening.



Note The FCC hearing aid compatibility rules for telephones are not applicable to this equipment.

The Telephone Consumer Protection Act of 1991 makes it unlawful for any person to use a computer or other electronic device, including fax machines, to send any message unless such message clearly contains in a margin at the top or bottom of each transmitted page or on the first page of transmission, the date and time it is sent and an identification of the business, other entity, or other individual sending the message and the telephone number of the sending machine or such business, other entity, or individual. (The telephone number provided might not be a 900 number or any other number for which charges exceed local or long-distance transmission charges.) In order to program this information into your fax machine, you should complete the steps described in the software.

Note à l'attention des utilisateurs du réseau téléphonique canadien/ notice to users of the Canadian telephone network

Note à l'attention des utilisateurs du réseau téléphonique canadien/Notice to users of the Canadian telephone network

Cet appareil est conforme aux spécifications techniques des équipements terminaux d'Industrie Canada. Le numéro d'enregistrement atteste de la conformité de l'appareil. L'abréviation IC qui précède le numéro d'enregistrement indique que l'enregistrement a été effectué dans le cadre d'une Déclaration de conformité stipulant que les spécifications techniques d'Industrie Canada ont été respectées. Néanmoins, cette abréviation ne signifie en aucun cas que l'appareil a été validé par Industrie Canada.

Pour leur propre sécurité, les utilisateurs doivent s'assurer que les prises électriques reliées à la terre de la source d'alimentation, des lignes téléphoniques et du circuit métallique d'alimentation en eau sont, le cas échéant, branchées les unes aux autres. Cette précaution est particulièrement importante dans les zones rurales.



Remarque Le numéro REN (Ringer Equivalence Number) attribué à chaque appareil terminal fournit une indication sur le nombre maximal de terminaux qui peuvent être connectés à une interface téléphonique. La terminaison d'une interface peut se composer de n'importe quelle combinaison d'appareils, à condition que le total des numéros REN ne dépasse pas 5.

Basé sur les résultats de tests FCC Partie 68, le numéro REN de ce produit est 0.0B.

This equipment meets the applicable Industry Canada Terminal Equipment Technical Specifications. This is confirmed by the registration number. The abbreviation IC before the registration number signifies that registration was performed based on a Declaration of Conformity indicating that Industry Canada technical specifications were met. It does not imply that Industry Canada approved the equipment.

Users should ensure for their own protection that the electrical ground connections of the power utility, telephone lines and internal metallic water pipe system, if present, are connected together. This precaution might be particularly important in rural areas.



Note The REN (Ringer Equivalence Number) assigned to each terminal device provides an indication of the maximum number of terminals allowed to be connected to a telephone interface. The termination on an interface might consist of any combination of devices subject only to the requirement that the sum of the Ringer Equivalence Numbers of all the devices does not exceed 5.

The REN for this product is 0.0B, based on FCC Part 68 test results.

Notice to users in the European Economic Area

Notice to users in the European Economic Area



This product is designed to be connected to the analog Switched Telecommunication Networks (PSTN) of the European Economic Area (EEA) countries/regions.

Network compatibility depends on customer selected settings, which must be reset to use the equipment on a telephone network in a country/region other than where the product was purchased. Contact the vendor or Hewlett-Packard Company if additional product support is necessary.

This equipment has been certified by the manufacturer in accordance with Directive 1999/5/EC (annex II) for Pan-European single-terminal connection to the public switched telephone network (PSTN). However, due to differences between the individual PSTNs provided in different countries, the approval does not, of itself, give an unconditional assurance of successful operation on every PSTN network termination point.

In the event of problems, you should contact your equipment supplier in the first instance.

This equipment is designed for DTMF tone dialing and loop disconnect dialing. In the unlikely event of problems with loop disconnect dialing, it is recommended to use this equipment only with the DTMF tone dial setting.

Australia wired fax statement

In Australia, the HP device must be connected to Telecommunication Network through a line cord which meets the requirements of the Technical Standard AS/ACIF S008.

Warning for Australia and New Zealand with phone handset

Warning! This equipment will be inoperable when main power fails.

Warning! The handset ear cap used with this product may attract dangerous objects like pins, staples, or needles. Take care to avoid harm that might occur from the retention of dangerous objects on the ear piece of the handset.

Numéro de modèle réglementaire

Pour des motifs d'identification réglementaire, un numéro de modèle réglementaire a été attribué à votre produit. Le numéro de modèle réglementaire de votre produit est SDGOB-0604-03. Ce numéro réglementaire ne doit pas être confondu avec le nom commercial (par exemple, Tout-en-un HP Officejet série J3500 ou Tout-en-un HP Officejet série J3600) ou le numéro de produit.

Declaration of conformity



DECLARATION OF CONFORMITY

according to ISO/IEC 17050-1 and EN17050-1

Manufacturer's Name: Hewlett-Packard Company DoC#: SDGOB-0604-rel. 2.1

Manufacturer's Address: 16399 West Bernardo Drive
San Diego CA 92127, USA

Declares, that the product:

Product Name: HP Officejet 4300 Series, HP Officejet J3600 Series,
HP Officejet J3500 Series, HP Fax 1250

Regulatory Model Number:²⁾ SDGOB-0604-01, SDGOB-0604-02, SDGOB-0604-03

Product Options: All

Power Adapter(s): 0957-2146, 0957-2119

Conforms to the following Product Specifications:

Safety: IEC 60950-1: 2001 / EN 60950-1: 2001
UL 60950-1: 2003 / CAN/CSA-22.2 No. 60950-1-03
NOM 019-SFCI-1993, AS/NZS 60950: 2000, GB4943: 2001

EMC: EN 55022:1998 + A1:2000 + A2:2003 / CISPR 22:1998 + A1:2000 + A2:2002 Class B ³⁾
EN 55024:1998 +A1:2001 + A2:2003 / CISPR 24:1997 + A1: 2001 + A2:2002 ³⁾
IEC 61000-3-2: 2000 / EN 61000-3-2: 2000
IEC 61000-3-3:1994 +A1:2001 / EN 61000-3-3:1995 +A1:2001
FCC Part 15-Class B/ICES-003, Issue 4 / GB9254: 1998

Telecom: TBR 21:1998/ EG201 121: 2000-02
TBR38:1998 (*SDGOB-0604-01, -03 only*)
AS/ACIF S002: 2001+A1
TIA/EIA/968:2001
FCC Part 68

Supplementary Information:

- 1) The product herewith complies with the requirements of the Low Voltage Directive 2006/95/EC, the EMC Directive 2004/108/EC and with the R&TTE Directive 1999/5/EC (Annex II) and carries the CE-marking accordingly. The product was tested in a typical configuration
- 2) For regulatory purpose, this product is assigned a Regulatory Model Number (RMN). This number should not be confused with the product name or number.
- 3) The product was tested in a typical configuration.
- 4) This device complies with part 15 of the FCC rules. Operation is subject to the following two conditions: (1) This device may not cause harmful interference. (2) This device must accept any interference received, including interference that may cause undesired operation.

For Regulatory Topics only, contact:

European Contact: Hewlett Packard GmbH, HQ-TRE, Herrenberger Strasse 140,D-71034 Böblingen Germany www.hp.com/go/certificates

USA Contact: Hewlett Packard, 3000 Hanover St. Palo Alto 94304, USA 650-857-1501

Programme de gérance des produits en fonction de l'environnement

Hewlett-Packard s'engage à fournir des produits de qualité dans le strict respect de l'environnement. Ce produit a été conçu dans le souci du recyclage. Le nombre de matériaux utilisés est minimal, mais suffit à assurer le bon fonctionnement et la fiabilité de l'imprimante. Les pièces ont été conçues pour que les différents matériaux qui les composent se séparent facilement. Les fixations et autres connecteurs sont facilement identifiables et accessibles et peuvent être retirés avec des outils usuels. Les pièces les plus importantes ont été conçues pour être rapidement accessibles en vue de leur démontage et de leur réparation.

Pour plus d'informations, consultez le site Web HP sur la Charte de protection de l'environnement à l'adresse suivante :

www.hp.com/hpinfo/globalcitizenship/environment/index.html

Cette section contient les rubriques suivantes :

- [Utilisation du papier](#)
- [Plastique](#)
- [Fiches techniques de sécurité du matériel \(MSDS\)](#)
- [Programme de recyclage](#)
- [Programme de reprise et de recyclage des consommables HP](#)
- [Mise au rebut des appareils hors d'usage par les particuliers résidant au sein de l'Union européenne](#)
- [Consommation d'énergie](#)

Utilisation du papier

Conformément aux normes DIN 19309 et EN 12281:2002, vous pouvez utiliser du papier recyclé avec ce produit.

Plastique

Les pièces en plastique d'un poids supérieur à 25 grammes portent une mention conforme aux normes internationales, laquelle facilite l'identification des matières plastiques à des fins de recyclage des produits en fin de vie.

Fiches techniques de sécurité du matériel (MSDS)

Les fiches techniques de sécurité (MSDS) (en anglais) sont disponibles via le site Web de HP à l'adresse suivante :

www.hp.com/go/msds

Programme de recyclage

HP met à la disposition de sa clientèle des programmes de retour et de recyclage de produits de plus en plus nombreux dans un grand nombre de pays/régions et a établi un partenariat avec plusieurs des centres de recyclage de matériaux électroniques les plus importants dans le monde. HP préserve les ressources en revendant certains de ses produits les plus utilisés. Pour plus d'informations sur le recyclage des produits HP, consultez :

www.hp.com/hpinfo/globalcitizenship/environment/recycle/

Programme de reprise et de recyclage des consommables HP

HP s'engage à protéger l'environnement. Le programme de recyclage des consommables jet d'encre HP est disponible dans nombre de pays/régions et vous permet de recycler gratuitement vos cartouches d'impression et vos cartouches d'encre usagées. Pour plus d'informations, visitez le site Web à l'adresse suivante :

www.hp.com/hpinfo/globalcitizenship/environment/recycle/

Mise au rebut des appareils hors d'usage par les particuliers résidant au sein de l'Union européenne



Disposal of Waste Equipment by Users in Private Households in the European Union This symbol on the product or on its packaging indicates that this product must not be disposed of with your other household waste. Instead, it is your responsibility to dispose of your waste equipment by handing it over to a designated collection point for the recycling of waste electrical and electronic equipment. The separate collection and recycling of your waste equipment at the time of disposal will help to conserve natural resources and ensure that it is recycled in a manner that protects human health and the environment. For more information about where you can drop off your waste equipment for recycling, please contact your local city office, your household waste disposal service or the shop where you purchased the product.
Évacuation des équipements usagés par les utilisateurs dans les foyers privés au sein de l'Union européenne La présence de ce symbole sur le produit ou sur son emballage indique que vous ne pouvez pas vous débarrasser de ce produit de la même façon que vos déchets courants. Au contraire, vous êtes responsable de l'évacuation de vos équipements usagés et, à cet effet, vous êtes tenu de les remettre à un point de collecte agréé pour le recyclage des équipements électriques et électroniques usagés. Le tri, l'évacuation et le recyclage séparés de vos équipements usagés permettent de préserver les ressources naturelles et de s'assurer que ces équipements sont recyclés dans le respect de la santé humaine et de l'environnement. Pour plus d'informations sur les lieux de collecte des équipements usagés, veuillez contacter votre mairie, votre service de traitement des déchets ménagers ou le magasin où vous avez acheté le produit.
Entsorgung von Elektrogeräten durch Benutzer in privaten Haushalten in der EU Dieses Symbol auf dem Produkt oder dessen Verpackung gibt an, dass das Produkt nicht zusammen mit dem Restmüll entsorgt werden darf. Es obliegt daher Ihrer Verantwortung, das Gerät an einer entsprechenden Stelle für die Entsorgung oder Wiederverwertung von Elektrogeräten oder Alt abzugeben (z.B. ein Wertstoffhof). Die separate Sammlung und das Recyceln Ihrer alten Elektrogeräte zum Zeitpunkt Ihrer Entsorgung trägt zum Schutz der Umwelt bei und gewährleistet, dass sie auf eine Art und Weise recycelt werden, die keine Gefährdung für die Gesundheit des Menschen und der Umwelt darstellt. Weitere Informationen darüber, wo Sie alte Elektrogeräte zum Recyceln abgeben können, erhalten Sie bei den örtlichen Behörden, Wertstoffhöfen oder dort, wo Sie das Gerät erworben haben.
Smaltimento di apparecchiature da rottamare da parte di privati nell'Unione Europea Questo simbolo che appare sul prodotto o sulla confezione indica che il prodotto non deve essere smaltito assieme agli altri rifiuti domestici. Gli utenti devono provvedere allo smaltimento delle apparecchiature da rottamare in base al regolamento favorendo la conservazione delle risorse naturali e garantendo che tali apparecchiature vengano rottamate nel rispetto dell'ambiente e della tutela della salute. Per ulteriori informazioni sui punti di raccolta delle apparecchiature da rottamare, contattare il proprio comune di residenza, il servizio di smaltimento dei rifiuti locale o il negozio presso il quale è stato acquistato il prodotto.
Eliminación de residuos de aparatos eléctricos y electrónicos por parte de usuarios domésticos en la Unión Europea Este símbolo en el producto o en el embalaje indica que no se puede desechar el producto junto con los residuos domésticos. Por el contrario, si debe eliminar este tipo de residuo, es responsabilidad del usuario entregarlo en un punto de recogida designado de reciclado de aparatos electrónicos y eléctricos. El reciclaje y la recogida por separado de estos residuos en el momento de la eliminación ayudará a preservar recursos naturales y a garantizar que el reciclaje proteja la salud y el medio ambiente. Si desea información adicional sobre los lugares donde puede dejar estos residuos para su reciclado, póngase en contacto con las autoridades locales de su ciudad, con el servicio de gestión de residuos domésticos o con la tienda donde adquirió el producto.
Likvidace vyzkoušičeho zařízení uživatelé v domácnosti v zemích EU Toto znacka na produktu nebo na jeho obalu označuje, že tento produkt nesmí být likvidován prostým vyhozením do běžného domovního odpadu. Odpovídaté za to, že vyzkoušičeho zařízení bude předáno k likvidaci do stanovených sběrných míst určených k recyklaci vyzkoušičeho elektrických a elektronických zařízení. Likvidace vyzkoušičeho zařízení samostatným sběrem a recyklací přispěje k ochraně přírodních zdrojů a k zajištění, že recyklace proběhne v prostředí, které chrání zdraví a životní prostředí. Další informace o tom, kam můžete vyzkoušičeho zařízení předat k recyklaci, můžete získat od úřadů místní samosprávy, od společnosti provádějící svoz a likvidaci domovního odpadu nebo v obchodě, kde jste produkt zakoupili.
Bortskaffelse af affaldsudyret for brugere i private husholdninger i EU Dette symbol på produktet eller på produktets emballage indikerer, at produktet ikke må skaffes sammen med andet husholdningsaffald. I stedet er det dit ansvar at bortskaffe affaldsudyret ved at aflevere det på det rette beredede indsamlingstested med henblik på genbrug af elektrisk og elektronisk affaldsudyret. Den separate indsamling og genbrug af dit affaldsudyret på tidspunktet for bortskaffelse er med til at bevare naturlige ressourcer og sikre, at genbrug finder sted på en måde, der beskytter menneskers helbred samt miljøet. Hvis du vil vide mere om, hvor du kan aflevere dit affaldsudyret til genbrug, kan du kontakte kommunen, det lokale miljøsektors ansvarlige eller dit retning, hvor du købte produktet.
Afvoer van afgedankte apparatuur door gebruikers in particuliere huishoudens in de Europese Unie Dit symbool op het product of de verpakking geeft aan dat dit product niet mag worden afgevoerd met het huishoudelijk afval. Het is uw verantwoordelijkheid uw afgedankte apparatuur af te leveren op een aangewezen inzamelpunt voor de verwerking van afgedankte elektrische en elektronische apparatuur. De gescheiden inzameling en verwerking van uw afgedankte apparatuur draagt bij tot het sparen van natuurlijke bronnen en zorgt ervoor dat het gebruikte materiaal op een wijze die de volksgesondheid en het milieu beschermt. Voor meer informatie over waar u uw afgedankte apparatuur kunt inleveren voor recycling kunt u contact opnemen met het gemeentehuis in uw woonplaats, de reinigingsdienst of de winkel waar u het product hebt aangeschaft.
Erasmajapildamies kasutuseil kõrvaldamise teadmiste käsitamine Euroopa Liidus Kui tootel või toote pakendil on see sümbol, ei tohi tootet koos muude majapidamisjäätmetega ära viia tarbetuks muutuud seadla sellisele ettevõttele aadressile, kui elektroonikaseadmete ülitserveiskohale. Ülitserveistesse seadmete eelrii koogimine ja käsitamine aitab säästa loodusvarasid ning tagada, et käsitamine toimiks inimtsete ja keskkonnale ohult. Lisateave selle kohta, kuhu saate ülitserveista seadme käsitamiseks viia, saate küsida kohalikest omavalitsustest, olmejäätmete ülitserveisipunktist või kauplustest, kust te seadme ostsite.
Hävettävien laitteiden käsittely kotitalouksissa Euroopan unionin alueella Tämä tuoteella tai sen pakkauskassessa oleva merkki osoittaa, että tuotetta ei saa hävittää talousjätteen mukana. Käyttäjän velvollisuus on huolehtia siitä, että hävettävää laite toimitetaan sähkö- ja elektronikalaitteiden keräyspisteeseen. Hävettävien laitteiden erillinen keräys ja kierrätys säästää luonnonvaroja. Näin toimimalla varmistetaan myös, että kierrätys tapahtuu tavalla, joka suojaa ihmisten terveyttä ja ympäristöä. Saat tarvittavaa lisätietoja jätteen kierrätyspaikoista paikallisilta viranomaisilta, jättehoidolta tai tuotteen jällemyyjältä.
Απορριψη άχρηστων συσκευών στη Ευρωπαϊκή Ένωση Το παρόν σύμβολο στον εξοπλισμό ή στη συσκευασία του υποδηλώνει ότι το προϊόν αυτό δεν πρέπει να πεταχτεί μαζί με άλλα οικιακά απορριμματα. Αντίθετα, ευθύνη σας είναι να απορριψτείτε τις άχρηστες συσκευές σε ειδικά προσημασμένα μέρη όπου συλλέγονται άχρηστες ηλεκτρικές ή ηλεκτρονικές συσκευές. Η χωριστή συλλογή και ανακύκλιση των άχρηστων συσκευών θα συμβάλει στη διατήρηση των φυσικών πόρων και θα διασφαλίσει ότι θα ανακυκλωθούν με τέτοιο τρόπο, ώστε να προστατευτεί η υγεία των ανθρώπων και το περιβάλλον. Για περισσότερες πληροφορίες σχετικά με το πού μπορείτε να απορριψτείτε τις άχρηστες συσκευές για ανακύκλιση, επικοινωνήστε με την κατά τόπους αρμόδια αρχή ή με το καταστήμα από το οποίο αγοράσάτε το προϊόν.
A hulladékok nyakozak kezelése a megnevezettorszokban az Európai Unióban Ez a szimbólum, amely a termék vagy annak csomagolásán van feltüntetve, azt jelzi, hogy a termék nem kezelhető együtt az egyéb háztartási hulladékkal. Az Ön feladata, hogy a kizsűkelt hulladékokat eljuttassa olyan kijelölt gyűjtőhelyre, amely az elektromos hulladékokat, és az elektronikus berendezéseket újrahazsztatásal foglalkozik. A hulladékokat elkülönített gyűjtés és újrahazsztatása hozzájárul a természeti erőforrások megőrzéséhez, egyúttal azt is biztosítja, hogy a hulladék újrahazsztatása az egészségre és a környezetre nem ártalmas módon történik. Ha tájékozottabb szeretne lenni azokról a helyekről, ahol leadhatja újrahazsztatásra a hulladékokat, forduljon a helyi önkormányzathoz, a háztartási hulladék begyűjtésével foglalkozó vállalkozóhoz vagy a termék forgalmazójához.
Letatubūz atbrīvotāns no nedrēgām ierīcēm Eiropas Savienības privātajās mājāsniecībās Šis simbols uz ierīci vai tās iepakojuma rotulu, ka šo ierīci nedrēkāt izmet kopā ar parastiem mājāsniecības atkritumiem. Jūs esat atbildīgs par atbrīvotāns no nedrēgās ierīces, nododot norādītajā savācības vietā, lai tās veiktu nederīgā elektriskā un elektroniskā aprīkojuma atbrēvotājus pārstrādi. Speciāla nederīgās ierīces savācība un atbrēvotājus pārstrāde palīdz ietaupīt dabas resursus un nodrošina tādu atbrēvotājus pārstrādi, kas sargā cilvēku veselību un apkārtni vidi. Lai iegūtu papildu informāciju par to, kur atbrēvotājus pārstrādi var nodot nederīgo ierīci, lūdzu, sazinieties ar vietējo pašvaldību, mājāsniecības atliekumu savācības dienestu vai veikalu, kurā iegādājāties šo ierīci.
Europas Sąjungos vartotojų ir privačių namų ūkiu atliekamų įrangos išmetimas Šis simbolis ant produkto ar jo pakuotes nurodo, kad produktas negali būti išmetamas kartu su kitomis namų ūkiu atliekomis. Jūs privalote išmesti savo atliekamą įrangą atskirai ir ją atliekamoms elektronikos ir elektrinės įrangos perdirbimo punktu. Jei atliekamą įrangą su atliekamais namų ūkiu atliekamais išmetate, tai padės išsaugoti gamtos išteklius ir užtikrinti, kad įranga būtų perdirbta žmogaus sveikatai ir gamtai saugojant būdais. Dėl informacijos apie tai, kur galite išmesti atliekamą perdirbti skirtą įrangą kreipkitės į vietinę valdžią, namų ūkiu atliekų išvežimo tarnybą arba į pardavėjų, kurioje pirkoite produktą.
Utilizarea uzutyto sprzetu przez uzytkownikow domowych w Unii Europejskiej Symbol ten umieszczony na produkcie lub opakowaniu oznacza, że tego produktu nie należy wyrzucić razem z innymi odpadami domowymi. Użytkownik jest odpowiedzialny za oddanie nieczynnego sprzętu do wyznaczonego punktu odbioru odpadów elektrycznych i elektronicznych. Gromadzenie osobno i recykling tego typu odpadów przyczynia się do ochrony zasobów naturalnych. Jest bezpieczny dla zdrowia i środowiska naturalnego. Další informace na temat sposobu užitých uzutyto uzradzaj možno získat u odpovedných vládz lokalnych, v predsiebníctvích zaojímajúcich sa usmernením odpadov lub v miestnu zakupu produktu.
Descarte de echipamente por usuarios en residencias da Unión Europea Este símbolo no produto ou no embalagem indica que o produto não pode ser descartado junto com o lixo doméstico. No entanto, é sua responsabilidade levar os equipamentos a serem descartados a um ponto de coleta designado para o reciclagem de equipamentos eletro-eletrônicos. A coleta separada e o reciclagem dos equipamentos no momento do descarte ajudam na conservação dos recursos naturais e garantem que os equipamentos serão reciclados de forma a proteger a saúde das pessoas e o meio ambiente. Para obter mais informações sobre onde descartar equipamentos para reciclagem, entre em contato com o escritório local de sua cidade, o serviço de limpeza pública de seu bairro ou a loja em que adquiriu o produto.
Postup pouzivatelu'ov v krajinach Európskej unie pri vyhazovaní zariadenia v domácom pouzivaní do odpadu Tento symbol na produkte alebo na jeho obale znamená, že nesmie byť vyhodený s iným komunálnym odpadom. Namiesto toho máte povinnos odovzdať toto zariadenie na zbernom mieste, kde sa zbierajú odpadové elektrické a elektronické zariadenia. Separovaný zber a recyklácia zariadení usmernením na oddel'ny bod zberu prispievajú k ochrane prírodnej ródziny a zaisťujú, že recyklácia probieha v prostredí, ktoré chráni zdravie a životné prostredie. Další informace o separovanom zbere a recyklácii získate na miestnom obecnom úrade, v time zabezpečujúcej zber vášho komunálneho odpadu alebo v predajni, kde ste produkt kúpili.
Rovnanje z odpadno opremo v gospodinjstvih znotraj Evropske unije To znacka na izdelku ali na embalaži označuje, da izdelka ne smete odložiti skupaj z drugimi gospodinjstvi odpadki. Odpadno opremo se dolžni oddati na določenem zbirnem mestu za recikliranje odpadne elektrčne in elektronske opreme. Z ločenim zbiranjem in recikliranjem odpadne opreme so odlaganje bode pomagali ohraniti naravne vire in zagotovili, da bo odpadna oprema reciklirana tako, da se varuje zdravje ljudi in okolje. Več informacij o mestih, kjer lahko oddate odpadno opremo za recikliranje, lahko dobite na občini, v komunalnem podjetju ali trgovini, kjer ste izdelka kupili.
Kassering av förbrukningsmaterial, för hem- och privatvårnad i EU Produkt eller produktförpackning med den här symbolen får inte kasseras med vanligt hushållsavfall. I stället har du ansvar för att produkten lämnas till en behörig återvinningstjänst för hantering av ett- och elektronisk produkt. Genom att lämna kasserade produkter till återvinning hjälper du till att bevara våra gemensamma naturresurser. Dessutom skyddas både människor och miljön när produkter återvinns på rätt sätt. Kommunala myndigheter, sophanteringsföretag eller butikken där varan köptes kan ge mer information om var och lämnar kasserade produkter för återvinning.

Consommation d'énergie

Ce produit est conçu pour réduire la consommation d'énergie et préserver l'environnement, sans sacrifier les performances. Il est conçu pour réduire la consommation totale d'énergie à la fois durant le fonctionnement et les périodes d'inactivité du périphérique. Des informations concernant principalement la consommation d'énergie figurent dans les spécifications du produit.

Index

Symboles/Numériques

+ clair/foncé 12

A

Accessibilité 4

Administrateur

paramètres 78

ADSL, configuration de la

télécopie avec

systèmes téléphoniques en

parallèle 86

Affichage

entrées de numérotation

rapide 34

aide

bouton 13

Aide 165

voir aussi Assistance clientèle

alignement des cartouches

d'impression 120

Alimentation

caractéristiques 180

dépannage 130

annulation

bouton 13

télécopie planifiée 56

Annulation

copie 46

Annuler

numérisation 50

tâche d'impression 38

Assistance. *voir* Assistance

clientèle

Assistance clientèle

assistance téléphonique

167

électronique 167

Assistance clientèle

téléphonique 167

Assistance technique

garantie 170

assistance téléphonique 168

Assistance téléphonique 167

assombrir

copies 44

au-delà de la période

d'assistance 170

Avis publiés par la société

Hewlett-Packard 4

B

BAA (bac d'alimentation

automatique)

chargement d'originaux 21

bac d'alimentation automatique

capacité 21

tailles de support pris en

charge 23

Bac d'alimentation automatique

capacité 21

tailles de support pris en

charge 23

Bac d'alimentation automatique

(BAA)

chargement d'originaux 21

bac de sortie

emplacement 10

bacs

capacités 23

chargement des supports

24

dépannage de

l'alimentation 136

emplacement 10

illustration des guide-

papier 10

tailles de support pris en

charge 23

types et grammages des

supports pris en

charge 23

bande de vitre

nettoyage 126

Bandes blanches ou stries,

dépannage

copies 139

Bandes claires sur les copies,

dépannage 139

Bandes granuleuses ou

blanches sur les copies,

dépannage 140

Bandes ou rayures blanches,

dépannage

copies 140

Bandes verticales sur les copies,

dépannage 139

BIS/Pause 12

Boîte à outils (Windows)

description 79

odenglet Niveau d'encre

estimé 80

Onglet Services 80

ouverture 79

paramètres

d'administrateur 78

bourrages

papier 160

Bourrages

supports à éviter 22

bourrages papier 161

bouton Allumé 13

Boutons, panneau de

commande 12

boutons de numérotation rapide

individuelle 13

C

capacité

BAA 21

bacs 23

capot d'accès aux cartouches

d'impression,

emplacement 11

caractéristiques

émissions acoustiques

180

Caractéristiques

conditions de stockage

180

configuration système

requis 178

électriques 180

environnement

d'exploitation 180

physiques 177

- Caractéristiques de l'environnement d'exploitation 180
- Caractéristiques de tension 180
- Caractéristiques électriques 180
- Caractéristiques en matière d'environnement 180
- Caractéristiques relatives à l'humidité 180
- Caractéristiques relatives à la température 180
- caractéristiques techniques processeur et mémoire 178
- cartes
 - bac les prenant en charge 23
- Cartes
 - recommandations 22
- cartes de voeux, chargement 29
- cartouches. *voir* cartouches d'impression
- cartouches d'impression
 - alignement 120
 - manipulation 116
 - nettoyage 122
 - nettoyage de la zone des buses d'encre 124
 - nettoyage des contacts 123
 - nom des pièces 116
 - remplacement 117
- cartouches d'impression
 - commande en ligne 163
 - emplacement 11
 - garantie 166
 - numéros de référence 163
 - prise en charge 115, 177
 - rendements 177
 - statut 77
 - supprimer 172
- Centre de solutions 17
- Centre de solutions HP 17
- chargement
 - cartes de voeux 29
 - enveloppes 28
 - étiquettes 29
 - originaux dans le bac d'alimentation automatique 20
 - papier A4 25
 - papier au format standard 25
 - papier Légal 25
 - papier Lettre 25
 - papier photo 10 x 15 cm 26
 - papier photo 4 x 6 pouces 26
 - planches-contact 27
 - transferts sur tissu 29
 - transparents 29
- Clavier, panneau de commande saisie de texte et de symboles 18
- clavier numérique 13
- Code d'identification de l'abonné 69
- conditionnement du périphérique 174
- Conditions de stockage 180
- configuration
 - télécopie 81
- Configuration
 - DSL (systèmes téléphoniques en parallèle) 86
 - ligne de télécopie distincte (systèmes téléphoniques en parallèle) 86
 - ligne RNIS (systèmes téléphoniques en parallèle) 88
 - ligne voix/télécopie partagée (systèmes téléphoniques en parallèle) 90
 - messagerie vocale (systèmes téléphoniques en parallèle) 91
 - messagerie vocale et modem d'ordinateur (systèmes téléphoniques en parallèle) 105
 - modem d'ordinateur (systèmes téléphoniques en parallèle) 92
 - modem d'ordinateur et ligne vocale (systèmes téléphoniques en parallèle) 95
 - modem d'ordinateur et messagerie vocale (systèmes téléphoniques en parallèle) 105
- modem d'ordinateur et répondeur (systèmes téléphoniques en parallèle) 105
- modem d'ordinateur et répondeur (systèmes téléphoniques en parallèle) 101
- répondeur (systèmes téléphoniques en parallèle) 99
- répondeur et modem (systèmes téléphoniques en parallèle) 101
- scénarios de télécopie 82
- sonnerie différenciée (systèmes téléphoniques en parallèle) 88
- sonnerie distincte 70
- système PBX (systèmes téléphoniques en parallèle) 88
- télécopie, avec des systèmes téléphoniques en parallèle 81
- télécopieur, test 73
- types de connexion 14
- Windows 107
- Configuration système
 - requis 178
- connecteurs, emplacement 11
- Connexions
 - fonctions disponibles 14
- Connexion USB
 - configuration de Mac OS 110
 - configuration de Windows 108
 - fonctions disponibles 14
 - port, emplacement 10, 11
 - spécifications 177
- consommables
 - commande en ligne 163
 - rendements 177
 - statut 77
- contraste, télécopie 60
- copie
 - amélioration des zones claires 45
 - bouton 13
 - caractéristiques techniques 179
 - format du papier 40
 - Légal ou Lettre 43
 - nombre de copies 40

Index

- photos, amélioration 44
- qualité 42
- réduction 43
- texte, amélioration 44
- types de papier
 - recommandés 41
- vitesse 42
- Copie
 - annulation 46
 - à partir du panneau de commande 39
 - dépannage 137
 - paramètres 39
 - qualité 139
- Copie couleur 39
- copier, noir 13
- Copies fades 138
- Cordon téléphonique
 - échec du test de connexion au port correct 146
 - échec du type approprié 147
 - rallonge 158
- couleur
 - copies 45
 - télécopie 58
- Couleurs
 - bavures 135
 - dépannage 136
 - imprimées en noir et blanc, dépannage 135
 - incorrectes 135
 - pâles ou ternes 135
- customer support
 - Korea 171
- D**
- Débit en bauds 72
- Declaration of Conformity (DOC) 189
- définition
 - bouton 13
- Démarrer, Couleur 13
- dépannage
 - bourrages papier 161
 - le support n'est pas prélevé dans le bac 136
- Dépannage
 - alimentation 130
 - bavures de couleurs 135
 - conseils 129
 - copie 137
 - copies imprimées de travers 140
 - couleurs 135, 136
 - échec du test de connexion du cordon téléphonique 146
 - échec du test de la ligne de télécopie 150
 - échec du test de tonalité du télécopieur 149
 - échec du test de type de cordon téléphonique du télécopieur 147
 - échec du test du télécopieur 145
 - envoi de télécopies 151, 153, 157
 - impression 129
 - impression de caractères incohérents 133
 - impression de texte ou éléments graphiques incomplète 134
 - impression lente 131
 - informations manquantes ou incorrectes 131
 - installation 158
 - lignes ou points manquants 136
 - messages du panneau de commande 15
 - numérisation 140
 - pages de travers 137
 - pages tronquées, positionnement incorrect du texte ou des graphiques 132
 - pages vierges imprimées 131
 - pare-feu 131
 - plusieurs pages sont prélevées à la fois 137
 - problèmes d'alimentation papier 136
 - qualité d'impression 133
 - qualité de la copie 139
 - qualité de la numérisation 143
 - réception de télécopies 151, 154
 - répondeurs 157
 - rien ne s'imprime 130
 - télécopie 144
 - test de prise téléphonique murale de télécopieur, échec 146
 - tests de télécopie 145
 - traînée d'encre 134
- Désinstallation du logiciel
 - Mac OS 113
 - Windows 112
- DOC 189
- documentation 9
- DSL, configuration de la télécopie avec systèmes téléphoniques en parallèle 86
- E**
- éclaircir
 - copies 44
 - télécopies 60
- émissions acoustiques 180
- enregistrement
 - télécopies en mémoire 62
- Enregistrer
 - paramètres par défaut 16
- En-tête, télécopie 69
- entrée d'alimentation, emplacement 11
- entretien
 - nettoyage de la bande de vitre 126
 - nettoyage du ruban blanc 128
- enveloppes
 - bac les prenant en charge 23
 - chargement 28
- Enveloppes
 - recommandations 22
- envoi de numérisations vers un programme 47
- Envoi de numérisations pour OCR 49
- envoi de télécopies
 - destinataires multiples 56
 - mémoire, à partir 54
 - numérotation supervisée 56
 - programmation 55
 - télécopie couleur 58
- Envoi de télécopies
 - dépannage 151, 153, 157
 - manuellement 52

- numérotation supervisée 54
- télécopie simple 52
- Envois de numérisation dépannage 140
- État messages 16
- étiquettes chargement 29
- Expédition du périphérique 172

F

- Facteur d'utilisation 177
- flèche vers la droite 13
- flèche vers la gauche 13
- FoIP 72
- format du papier paramètre de copie 40

G

- garantie 166, 170
- Graphiques
 - aspect différent de l'original 143
 - impression incomplète 134
 - lignes ou points manquants 136
 - mauvaise impression sur les copies 139
- groupes, numérotation rapide configuration 32
- guide de mise en route 9

H

- HP Photosmart Studio
 - envoyer des numérisations vers des programmes 48
- HP Printer Utility (Mac OS)
 - ouverture 80
 - volets 81

I

- Image de travers, dépannage numérisation 143
- Images claires, dépannage copies 139 numérisations 144

- Images sombres, dépannage copies 139 numérisations 144
- Impression
 - annuler 38
 - dépannage 129
 - entrées de numérotation rapide 34
 - journaux de télécopies 75
 - lente 131
 - paramètres 35
 - rapports de télécopie 74
 - télécopies 63

- Impression de travers, dépannage copie 140
- Impression lente, dépannage 131
- impression recto verso 36
- impression sur les deux faces 36
- imprimer
 - recto verso 36
- Informations manquantes ou incorrectes, dépannage 131
- Informations sur la réglementation 183
- Informations sur le niveau de bruit 180
- informations techniques
 - spécifications relatives à la copie 179
 - spécifications relatives à la fonction de télécopie 179

- Installation
 - dépannage 158
 - logiciel pour Windows 107
 - logiciels pour Mac OS 110
- Internet
 - télécopie, utilisation 72
- invitation à recevoir une télécopie 64

J

- Journal, télécopies impression 75

L

- Langage, périphérique 177
- Langue, imprimante 177

- Ligne RNIS, configuration avec la télécopie systèmes téléphoniques en parallèle 88

Lignes

- copies, dépannage 139
- numérisations, dépannage 143, 144

- Lignes ou points manquants, dépannage 136

- Ligne téléphonique, type de sonnerie de réponse 70

- Lisezmoi 9

Logiciel

- désinstallation à partir de Mac OS 113

- désinstallation à partir de Windows 112

- HP Photosmart 17

- installation sous Mac OS 110

- installation sous Windows 107

- OCR 49

- types de connexion 14

Logiciel HP Photosmart

- envoyer des numérisations vers des programmes 48

Logiciel Photosmart

- envoyer des numérisations vers des programmes 48

logiciels

- garantie 166

M

Mac OS

- configuration système requise 178

- désinstallation du logiciel 113

- HP Photosmart Studio 17

- HP Printer Utility 80

- Impression sur des supports spéciaux ou au format personnalisé 31

- installation de logiciels 110

- paramètres d'impression 36

Index

- partage de périphérique 111
- partage du périphérique 110
- maintenance
 - alignement des cartouches d'impression 120
 - nettoyage des cartouches d'impression 122
 - remplacement des cartouches d'impression 117
- Marges
 - réglage, caractéristiques 24
- Matériel, test de configuration du télécopieur 145
- mémoire
 - enregistrement de télécopies 62
- Mémoire
 - caractéristiques techniques 178
 - réimpression des télécopies 63
 - suppression de télécopies 64
- Menu Copie 15
- Menu Numérisation 15
- menus, panneau de commande 15
- Menu Télécopie 15
- Messagerie vocale
 - configuration avec télécopie (systèmes téléphoniques en parallèle) 91
 - configuration avec télécopieur et modem d'ordinateur (systèmes téléphoniques en parallèle) 105
- Messages d'avertissement 16
- Messages d'erreur
 - impossible d'activer la source TWAIN 142
 - panneau de commande 16
- Messages d'erreur critique 16
- Mode de correction d'erreur, télécopie 71
- mode de correction d'erreurs.
voir mode de correction d'erreurs
- Modem
 - partagé avec télécopie et ligne vocale (systèmes téléphoniques en parallèle) 95
 - partagé avec télécopieur et messagerie vocale (systèmes téléphoniques en parallèle) 105
 - partagé avec télécopieur et répondeur (systèmes téléphoniques en parallèle) 101
 - partagé avec un télécopieur (systèmes téléphoniques en parallèle) 92
- Modem d'accès distant
 - partagé avec ligne voix/ télécopie (systèmes téléphoniques en parallèle) 95
 - partagé avec télécopieur et messagerie vocale (systèmes téléphoniques en parallèle) 105
 - partagé avec télécopieur et répondeur (systèmes téléphoniques en parallèle) 101
 - partagé avec un télécopieur (systèmes téléphoniques en parallèle) 92
- Modem d'ordinateur
 - partagé avec télécopie et ligne vocale (systèmes téléphoniques en parallèle) 95
 - partagé avec télécopieur et messagerie vocale (systèmes téléphoniques en parallèle) 105
 - partagé avec télécopieur et répondeur (systèmes téléphoniques en parallèle) 101
 - partagé avec un télécopieur (systèmes téléphoniques en parallèle) 92
- Mode télécopies indésirables 67
- Modification
 - images numérisées 49
 - texte dans un programme OCR 49
- N**
- nettoyage
 - bande de vitre 126
 - cartouches d'impression 122
 - contacts des cartouches d'impression 123
 - ruban blanc 128
 - scanner 126
 - zone des buses d'encre de la cartouche d'impression 124
- Nettoyage
 - extérieur 129
- nombre de copies 40
- Notes de version 9
- numérisation
 - bouton Numérisation vers 13
 - envoi vers un programme 47
 - spécifications relatives à la numérisation 180
- Numérisation
 - annuler 50
 - à partir d'un programme compatible TWAIN ou WIA 48
 - à partir du panneau de commande 47
 - dépannage 140
 - lente 141
 - messages d'erreur 142
 - modification d'images 49
 - OCR 49
 - paramètres 50
 - qualité 143
- Numéro de modèle réglementaire 188
- Numéros de télécopieurs bloqués
 - configuration 67
- Numérotation par impulsions 71
- Numérotation par tonalité 71

- numérotation rapide
 - boutons à fonction unique 13
 - groupes, configuration 32
- Numérotation rapide
 - bouton 12
 - envoi de télécopie 52
 - impression et affichage 34
 - numéros de télécopieur, configuration 32
- numérotation supervisée 56
- Numérotation supervisée 54

O

- OCR
 - dépannage 142
 - modifier des documents numérisés 49
- OK, bouton 13
- Onglet Services, Boîte à outils (Windows) 80
- Onglet Services de périphérique 80
- Options de rappel, définition 71
- originaux
 - chargement dans le bac d'alimentation automatique 20
- Originaux
 - modification des numérisations 49
 - numérisation 47
- outils de surveillance 77

P

- page entière 42
- pages blanches, dépannage numérisation 144
- Pages en noir et blanc
 - copie 39
 - dépannage 135
- pages noir et blanc
 - télécopie 51
- pages par mois (facteur d'utilisation) 177
- Pages tronquées, dépannage 132
- Pages vierges, dépannage
 - copie 138
 - impression 131

- panneau d'accès arrière
 - illustration 11
- panneau de commande
 - emplacement 10
 - envoi de numérisations vers des programmes 48
 - menus 15
- Panneau de commande
 - boutons 12
 - cache, retrait 173
 - copie 39
 - envoi de télécopies 52
 - messages 15
 - numérisation à partir de 47
 - paramètres, modifier 16
 - paramètres de l'administrateur 78
 - saisie de texte et de symboles 18
 - voyants 12
- papier
 - bourrages 161
 - copie Légal vers Lettre 43
 - format, définition pour télécopie 66
 - types recommandés pour copie 41
- Papier. *voir* Support
- papier A4, chargement 25
- papier Légal
 - chargement 25
 - copie 40
- papier Lettre
 - chargement 25
 - copie 41
- papier photo
 - chargement 26
 - copie 41
- papier photo 10 x 15 cm
 - chargement 26
- papier photo 10 x 15 pouces
 - copie 40
- papier photo 4 x 6 pouces
 - copie 40
- papier photo 4 x 6 pouces, chargement 26
- paramètres
 - télécopie 58
- Paramètres
 - administrateur 78
 - copie 39
 - numérisation 50

- panneau de commande
 - 16
 - pilote 35
 - vitesse, télécopie 72
- paramètres par défaut
 - imprimer 36
 - télécopie 60
- Paramètres par défaut
 - copie 40
 - panneau de commande 16
 - pilote 35
- Pare-feu, dépannage 131
- Partage 14
- partage du périphérique
 - Mac OS 110
 - Windows 109
- période d'assistance téléphonique
 - période d'assistance 168
- photos
 - amélioration des copies 45
 - télécopie 58
- Photos
 - modification de numérisations 49
- Photosmart Studio
 - envoyer des numérisations vers des programmes 48
- pilote
 - garantie 166
 - version 167
- Pilote
 - paramètres 35
- Pilote d'impression
 - paramètres 35
- pilote d'imprimante
 - garantie 166
 - version 167
- Pilote d'imprimante
 - paramètres 35
- plus foncées
 - télécopies 60
- Plusieurs pages prélevées à la fois, dépannage 137
- Points, dépannage
 - numérisation 144
- Points noirs ou stries, dépannage
 - copies 139
 - numérisation 144

Index

- Points ou stries, dépannage
 - copies 139
- Polices prises en charge 177
- port de télécopie,
 - emplacement 11
- Ports, caractéristiques 177
- Poster d'installation 9
- pression sonore 180
- Prise en charge PCL 3 177
- Prise téléphonique murale,
 - télécopieur 146
- Problèmes d'alimentation
 - papier, dépannage 136
 - procédure d'assistance 167
 - programmation de télécopie 55
- programme de protection de l'environnement 190

- Q**
- qualité, copie 42
- Qualité, dépannage
 - copie 139
 - impression 133
 - numérisation 243
- Qualité d'impression
 - dépannage 133
- Qualité de copie normale 42
- Qualité de copie optimale 42
- Qualité de copie rapide 42

- R**
- Rapports
 - confirmation, télécopie 74
 - échec du test de télécopie 145
 - erreur, télécopie 75
- Rapports d'erreur, télécopie 75
- rapports de confirmation, télécopie 74
- Réception de télécopie
 - automatiquement 61
 - mode réponse
 - automatique 69
 - sonneries avant réponse 70
- réception de télécopies
 - invitation 64
- Réception de télécopies
 - dépannage 151, 154
 - en mode manuel 62
 - transfert 65
- recyclage
 - cartouches d'encre 190
- réduction/agrandissement de copies
 - redimensionnement au format Lettre 43
 - redimensionnement au format Lettre ou A4 42
- réduction automatique du format de la télécopie 66
- réduction du format de la télécopie 66
- Réimpression
 - télécopies en mémoire 63
- remplacement des cartouches d'impression 117
- renseignements techniques
 - spécifications relatives à la numérisation 180
- Répondeur
 - configuration avec télécopieur (systèmes téléphoniques en parallèle) 99
 - configuration avec télécopieur et modem 101
 - tonalités de télécopie enregistrées 157
- réseaux
 - Configuration de Mac OS 110
 - partage, Windows 109
- Réseaux
 - pare-feu, dépannage 131
- résolution, télécopie 59
- Résolution de la télécopie 12
- retrait des cartouches d'impression 172
- ruban blanc, nettoyage 128

- S**
- sauvegarde télécopies
 - reçues 62
- scanner
 - nettoyage 126
- Sites web
 - Apple 111
- Sites Web
 - assistance clientèle 167
 - informations sur l'accessibilité 4
- Site Web
 - Cartouches d'impression européennes 163
 - commande de consommables 163
 - fiche de rendement 177
 - programmes environnementaux 190
- Sonnerie différenciée
 - systèmes téléphoniques en parallèle 88
- Sonnerie distincte
 - modification 70
- Sonneries avant réponse 70
- Sortie de travers, dépannage
 - impression 137
- Spécifications
 - support 23
- spécifications relatives au processeur 178
- statut
 - consommables 77
- Stries, dépannage
 - copies 139
 - numérisation 144
- Stries ou lignes blanches, dépannage
 - numérisation 143
- Stries sur les numérisations, dépannage 143
- Support
 - spécifications 23
- Support photo
 - recommandations 22
- supports
 - capacité du bac d'alimentation automatique 21
 - chargement du bac 24
 - dépannage de l'alimentation 136
 - formats pris en charge 23
 - recto verso 36
 - types et grammages pris en charge 23
- Supports
 - HP, commande 163
 - impression sur format personnalisé 30

- pages de travers 137
 - sélection 21
 - Supports à format personnalisé
 - impression 30
 - Supports personnalisés
 - recommandations 22
 - Suppression de télécopies de la
 - mémoire 64
 - Symboles, saisie 18
 - Système PBX, configuration
 - avec la télécopie
 - systèmes téléphoniques en
 - parallèle 88
 - Systèmes d'exploitation pris en
 - charge 178
 - Systèmes téléphoniques en
 - parallèle
 - configuration avec ligne
 - distincte 86
 - configuration avec ligne
 - partagée 90
 - configuration avec modem et
 - messaging vocale 105
 - configuration avec sonnerie
 - différenciée 88
 - configuration de modem
 - 92
 - configuration de modems et
 - de répondeur 101
 - configuration de
 - répondeur 99
 - configuration DSL 86
 - configuration PBX 88
 - configuration RNIS 88
 - modem partagé avec
 - configuration de ligne
 - vocale 95
 - pays/régions 81
 - types de configuration 82
 - Systèmes téléphoniques série
 - pays/régions 81
 - types de configuration 82
- T**
- Tâches
 - paramètres 16
 - Taille
 - dépannage de la copie
 - 139
 - numérisations,
 - dépannage 144
 - télécopie
 - bouton 13
 - caractéristiques
 - techniques 179
 - configuration 81
 - contraste 60
 - envoi 51
 - envoi à plusieurs
 - destinataires 56
 - format du papier 66
 - groupes de numérotation
 - rapide, configuration 32
 - invitation à recevoir une
 - télécopie 64
 - mode de correction
 - d'erreurs 61
 - mode de réponse 12, 69
 - numérotation supervisée
 - 56
 - paramètres 58
 - paramètres par défaut 60
 - photos 58
 - plus claires ou plus
 - foncées 60,
 - programmation 55
 - rapports 74
 - réduction 66
 - réimpression 63
 - résolution 59
 - sauvegarde télécopies
 - reçues 62
 - Télécopie
 - configuration avec ligne
 - distincte (systèmes
 - téléphoniques en
 - parallèle) 86
 - configuration avec ligne
 - téléphonique partagée
 - (systèmes téléphoniques
 - en parallèle) 90
 - configuration avec sonnerie
 - différenciée (systèmes
 - téléphoniques en
 - parallèle) 88
 - dépannage 144
 - dépannage du répondeur
 - 157
 - DSL, configuration
 - (systèmes téléphoniques
 - en parallèle) 86
 - échec du test 145
 - en-tête 69
 - envoi, dépannage 151,
 - 153
 - Internet 72
 - journal, impression 75
 - ligne RNIS, configuration
 - (systèmes téléphoniques
 - en parallèle) 88
 - messaging vocale,
 - configuration (systèmes
 - téléphoniques en
 - parallèle) 91
 - mode de correction
 - d'erreur 71
 - modem, partagé avec
 - (systèmes téléphoniques
 - en parallèle) 92
 - modem et ligne vocale,
 - partagé avec (systèmes
 - téléphoniques en
 - parallèle) 95
 - numérotation supervisée
 - 54
 - options de rappel 71
 - paramètres, modifier 69
 - pause 18
 - rapports d'erreur 75
 - rapports de confirmation
 - 74
 - réception 61
 - réception, dépannage 151,
 - 154
 - réception en mode
 - manual 62
 - réponse automatique 69
 - saisie de texte et de
 - symboles 18
 - sonnerie distincte,
 - modification du type 70
 - sonneries avant réponse
 - 70
 - suppression de la
 - mémoire 64
 - système PBX, configuration
 - (systèmes téléphoniques
 - en parallèle) 88
 - systèmes téléphoniques en
 - parallèle 81
 - transfert 65
 - type de numérotation,
 - sélection 71
 - types de configuration 82
 - vitesse 72
 - télécopie de diffusion
 - envoi 56
 - Télécopie en mode manuel
 - réception 62

- Télécopie manuelle
 - envoi 52, 54
- Télécopies reçues
 - blocage de numéros 67
- Télécopieur
 - blocage de numéros 67
 - cordon téléphonique trop court 158
 - entrées de numérotation
 - rapide, configuration 32
 - envoi, dépannage 157
 - modem et messagerie
 - vocale, partagé avec (systèmes téléphoniques en parallèle) 105
 - modem et répondeur,
 - partagé avec (systèmes téléphoniques en parallèle) 101
 - répondeur, configuration (systèmes téléphoniques en parallèle) 99
 - répondeur et modem,
 - partagé avec (systèmes téléphoniques en parallèle) 101
 - test d'état de la ligne,
 - échec 150
 - test de connexion du cordon téléphonique, échec 146
 - test de la configuration 73
 - test de prise téléphonique murale, échec 146
 - test de tonalité, échec 149
 - test de type de cordon téléphonique du télécopieur, échec 147
- Téléphone, télécopie à partir d'un
 - réception 62
- Téléphone, télécopie à partir de
 - envoi 52
 - réception 62
- Test d'état de la ligne,
 - télécopieur 150
- Test de prise téléphonique murale, télécopieur 146
- Test de tonalité, échec 149
- Test du port correct,
 - télécopieur 146
- Tests, télécopie
 - échec 145
- Tests, télécopieur
 - configuration 73
 - connexion au port, échec 146
 - échec du test de type de cordon téléphonique du télécopieur 147
 - état de la ligne de télécopie 150
 - matériel, échec 145
 - prise téléphonique murale 146
 - tonalité, échec 149
- texte
 - amélioration des copies 44
- Texte
 - dépannage 132, 134, 136
 - illisible sur les copies,
 - dépannage 139
 - impossible à modifier après numérisation,
 - dépannage 142
 - impression irrégulière sur les copies 140
 - manquant, dépannage 141
 - mauvaise impression sur les copies 139
 - numérisations illisibles 144
 - saisie à partir du panneau de commande 18
- Texte couleur, et OCR 49
- Traînée d'encre, dépannage 134
- Transfert de télécopies 65
- transparents
 - chargement 29
 - copie 41
- Transparents 22
- TWAIN
 - impossible d'activer la source TWAIN 142
 - numérisation à partir de 48
- Type de numérotation,
 - sélection 71
- Type de sonnerie de réponse
 - modifier 70
 - systèmes téléphoniques en parallèle 88
- U**
- Utilitaire de l'imprimante HP (Mac OS)
 - paramètres d'administrateur 78
- V**
- vitesse
 - copie 42
- Vitesse
 - dépannage pour l'impression 131
 - dépannage pour le scanner 141
- vitre de numérisation
 - nettoyage de la bande 126
- voyant d'avertissement 12
- Voyants, panneau de commande 12
- W**
- WIA (Windows Image Application), numérisation à partir de 48
- Windows
 - centre de solutions HP 17
 - configuration système
 - requis 178
 - désinstallation du logiciel 112
 - Impression sur des supports spéciaux ou au format personnalisé 31
 - installation du logiciel 107, 108
 - Logiciel HP Photosmart 17
 - paramètres d'impression 35
 - partage du périphérique 109
 - recto verso 37
- Windows Image Application (WIA), numérisation à partir de 48

© 2007 Hewlett-Packard Development Company, L.P.

www.hp.com/support

