

Projecteur Acer

Séries S1383WHne/T420DTB/
XS-W30HGM/F1383WHne/
S1283Hne/T410DTB/XS-X30HGM/
F1283Hne/S1283e/T410B/XS-X30M/
DNX1322/F1283e/S1283/T410/
XS-X30
Guide Utilisateur

Droits d'auteur © 2014. Acer Incorporated.
Tous Droits Réservés.

Guide de l'utilisateur du Projecteur Acer
Diffusion initiale : 03/2014

Des modifications peuvent être apportées de temps à autre aux informations contenues dans cette publication. Ces modifications seront ajoutées aux nouvelles éditions de ce manuel. La présente société ne fournit aucune espèce de garantie expresse ou implicite, relative aux informations contenues dans ce manuel et n'offre notamment aucune garantie d'aucune sorte quant à la valeur marchande de ce produit ou son adéquation à une utilisation particulière.

Enregistrez le numéro de série, la date d'achat, et le numéro du modèle dans l'espace prévu cidessous. Le numéro de série et le numéro de modèle sont imprimés sur l'étiquette collée sur le châssis. Toutes les correspondances concernant cette unité doivent inclure ces informations.

Toute reproduction, transmission, transcription ou mise en mémoire de ce manuel ou partie sur un support quelconque, par quelque procédé que ce soit, notamment, électronique, mécanique, photocopie, enregistrement, ou autre, sont interdites sans l'autorisation écrite préalable d'Acer Incorporated.

Modèle : _____

No. de série : _____

Date d'achat : _____

Lieu d'achat : _____

Acer et le logo Acer sont des marques commerciales déposées par Acer Incorporated. Les noms de produits ou marques commerciales d'autres sociétés sont utilisés ici à des fins d'identification uniquement et sont la propriété de leurs détenteurs respectifs.

"HDMI™, le logo HDMI et l'Interface Multimédia Haute Définition sont des marques commerciales ou des marques commerciales déposées de HDMI Licensing LLC."

Informations concernant votre sécurité et votre confort

Lisez ces consignes attentivement. Conservez ce document pour des références ultérieures. Respectez tous les avertissements et instructions indiqués sur le produit.

Eteindre le produit avant tout nettoyage

Débranchez ce produit de la prise murale avant tout nettoyage. Ne pas utiliser de nettoyeurs liquides ou en aérosol. Utilisez un chiffon humide pour le nettoyage.

Mise en garde concernant la prise lors de la déconnexion de l'appareil

Observez les consignes suivantes lorsque vous connectez et déconnectez l'alimentation à une alimentation externe :

- Installez le bloc d'alimentation avant de connecter le cordon d'alimentation sur la prise d'alimentation secteur.
- Débranchez le cordon d'alimentation avant de déconnecter le bloc d'alimentation du projecteur.
- Si le système utilise plusieurs sources d'alimentation, coupez l'alimentation du système en débranchant tous les cordons d'alimentation des sources d'alimentation.

Mise en garde concernant l'accessibilité

Assurez-vous que la prise d'alimentation dans laquelle vous branchez le cordon d'alimentation est facilement accessible et se situe au plus près possible de l'équipement. Si vous devez couper complètement l'alimentation de l'équipement, assurez-vous de débrancher le cordon d'alimentation de la prise murale.



Avertissements !

- Ne pas utiliser ce produit près de l'eau.
- Ne pas placer ce produit sur un chariot, un support ou une table instable. Si le produit tombe, il risque d'être endommagé sérieusement.
- Les fentes et les ouvertures sont conçues à des fins de ventilation; pour assurer un fonctionnement fiable du produit et pour le protéger des surchauffes. Ces ouvertures ne doivent pas être obstruées ou couvertes. Les ouvertures ne doivent jamais être obstruées en plaçant le produit sur un lit, un divan, un tapis ou d'autres surfaces similaires.

Ce produit ne doit jamais être placé à proximité ou sur un radiateur ou une bouche de chauffage ou encastré dans une installation si une ventilation adaptée n'est pas disponible.

- N'introduisez jamais d'objets de quelque sorte que ce soit dans ce produit à travers les fentes du boîtier car ils pourraient toucher des endroits soumis à des tensions dangereuses ou provoquer des courts-circuits qui pourraient causer un incendie ou une électrocution. Ne jamais renverser de liquide d'aucune sorte sur ou dans le produit.
- Pour éviter d'endommager les composants internes et prévenir une éventuelle fuite de la batterie, ne pas placer le produit sur une surface vibrante.
- Ne jamais utiliser ce produit en faisant du sport, de l'exercice ou dans un environnement vibrant, ce qui pourrait provoquer un éventuel court-circuit ou endommager les périphériques à base de ventilateur, ou la lampe.

Utilisation de l'énergie électrique

- Ce produit doit être utilisé avec le type d'alimentation indiqué sur l'étiquette apposée. Si vous n'êtes pas sûr du type d'alimentation disponible, consultez votre revendeur ou votre compagnie d'électricité locale.
- Ne laissez rien reposer sur le cordon d'alimentation. Ne pas placer ce produit dans un endroit où son cordon se trouve dans un passage fréquenté.
- Si vous utilisez une rallonge avec ce produit, assurez-vous que l'intensité nominale totale des équipements branchés sur la rallonge ne dépasse pas l'intensité nominale de la rallonge. Assurez-vous également que l'intensité totale de tous les produits branchés sur la prise murale ne dépasse pas le calibre du fusible.
- Ne pas surcharger une prise d'alimentation, une barrette de connexion d'alimentation ou une prise de courant en connectant trop d'appareils. La charge globale du système ne doit pas dépasser 80% de la valeur nominale du circuit terminal. Si vous utilisez des barrettes de connexion d'alimentation, la charge ne doit pas dépasser 80% de la valeur nominale d'entrée de la barrette de connexion.
- L'adaptateur secteur de ce produit est équipé d'une fiche à trois dents avec mise à la terre. Cette fiche ne s'insère que dans une prise murale équipée d'une mise à la terre. Assurez-vous que la prise murale est correctement mise à la terre avant d'insérer la fiche de l'adaptateur secteur. Ne pas insérer la fiche dans une prise murale sans terre. Consultez votre électricien pour les détails.



.....
Avertissements ! La broche de mise à la terre est un système de sécurité. Utiliser une prise murale qui n'est pas correctement mise à la terre risque de provoquer une électrocution et/ou des blessures.



.....
Remarque : La broche de mise à la terre fournit également une bonne capacité de protection contre le bruit produit par des appareils électriques environnants qui interfèrent avec les performances de ce produit.

- Utilisez uniquement le cordon d'alimentation fourni pour ce produit. Si vous devez changer le cordon d'alimentation, assurez-vous que le nouveau cordon d'alimentation est conforme aux exigences ci-dessous : type amovible, répertorié UL/certifié CSA, approuvé VDE ou équivalent, longueur de 4,5 mètres (15 pieds) au maximum.

Dépannage du produit

Ne pas tenter de réparer ce produit par vous-même. Ouvrir ou retirer les couvercles peut vous exposer à de dangereuses tensions ou d'autres dangers. Pour tout dépannage, veuillez vous adresser à un technicien qualifié.

Débranchez ce produit de la prise murale et contactez un personnel de dépannage qualifié dans les conditions suivantes :

- Lorsque le cordon d'alimentation est endommagé, coupé ou effiloché
- Si un liquide a été renversé dans le produit
- Si le produit a été exposé à la pluie ou à l'eau
- Si le produit est tombé ou si le boîtier a été endommagé
- Si le produit laisse apparaître une modification notable de ses performances, cela indique une nécessité de dépannage
- Si le produit ne fonctionne pas correctement après avoir suivi les instructions d'utilisation



.....

Remarque : Réglez seulement les contrôles qui sont couverts par les instructions de fonctionnement car un mauvais réglage des autres commandes peut causer des dommages et requérir un travail important de la part du technicien qualifié afin de remettre en état normal le produit.



.....

Avertissements ! Pour des raisons de sécurité, ne pas utiliser de pièces non conformes lorsque vous ajoutez ou changez des composants. Consultez votre revendeur pour connaître les options d'achat.

Votre équipement ainsi que ses accessoires peuvent contenir de petites pièces. Gardez-les hors de portée des jeunes enfants.

Consignes de sécurité complémentaires

- Ne pas regarder dans l'objectif du projecteur lorsque la lampe est allumée. La clarté de la lumière risque de vous abîmer les yeux.
- Allumez d'abord le projecteur et ensuite les sources de signaux.
- Ne pas placer le produit dans des environnements suivants :
 - Un espace mal aéré ou espace clos. Un espace libre de 50cm au minimum entre les murs et le projecteur avec une circulation de l'air libre est requis.
 - Des endroits où la température risque de devenir trop importante, par exemple à l'intérieur d'un véhicule avec toutes les vitres fermées.
 - Des endroits où une forte humidité, la poussière ou la fumée de cigarette peuvent détériorer les composants optiques en réduisant leur durée de vie et en noircissant l'image.
 - Des endroits à proximité d'une alarme-incendie.
 - Des endroits avec une température ambiante supérieure à 40 °C/104 °F.
 - Des endroits dont les altitudes sont supérieures à 10000 pieds.
- Débranchez immédiatement l'appareil si vous constatez un dysfonctionnement avec votre projecteur. Arrêtez d'utiliser l'appareil si une fumée, un bruit ou un odeur anormal provient de votre projecteur.

Cela risque de provoquer un incendie ou une électrocution. Dans de tels cas, débranchez immédiatement votre appareil et contactez votre revendeur.

- Ne pas continuer à utiliser le produit en cas de panne ou chute. Dans de tels cas, contactez votre revendeur pour une inspection.
- Ne pas exposer l'objectif du projecteur à la lumière du soleil. Cela risque de provoquer un incendie.
- Lorsque vous éteignez le projecteur, assurez-vous que le projecteur termine son cycle de refroidissement avant de couper l'alimentation.
- Ne pas couper brusquement l'alimentation principale trop souvent et ne pas débrancher le projecteur lors du fonctionnement. Le moyen le plus sûr est de patienter jusqu'à ce que le ventilateur s'arrête avant de couper l'alimentation principale.
- Ne pas toucher la grille de sortie d'air et le panneau inférieur qui peuvent être brûlants.
- Nettoyer régulièrement le filtre d'air le cas échéant. La température interne peut augmenter et provoquer des dommages si le filtre/les fentes d'aération sont obstruées par la poussière ou la saleté.
- Ne pas regarder directement dans la grille de sortie d'air lorsque le projecteur est en fonctionnement. Cela risque de vous blesser les yeux.
- Ouvrez toujours l'obturateur ou retirez le couvre-objectif lorsque le projecteur est en fonctionnement.
- N'obstruer l'objectif du projecteur avec aucun objet lorsque le projecteur est en cours de fonctionnement ; dans le cas contraire, cela risque de provoquer une surchauffe et une déformation de l'objectif ou même un incendie. Pour éteindre temporairement la lampe, appuyez sur **HIDE** sur la télécommande.
- La lampe devient extrêmement chaude pendant le fonctionnement. Laissez le projecteur refroidir pendant environ 45 minutes avant de retirer l'assemblage de la lampe pour un remplacement.
- Ne pas utiliser la lampe au-delà de sa durée de vie estimée. Dans de rares cas, cela risque de briser la lampe.
- Ne jamais changer l'assemblage de la lampe ou d'autres composants électroniques sans débrancher préalablement le projecteur.
- Le produit détectera automatiquement la durée de vie de la lampe. Veuillez vous assurer de changer la lampe lorsque le projecteur affiche le message d'avertissement.
- Lorsque vous changez la lampe, veuillez laisser refroidir l'unité et suivez les consignes de remplacement.
- Réinitialisez la fonction "Réinit de lampe" dans le menu "Gestion" de l'OSD après avoir changé le module de la lampe.
- Ne pas tenter de démonter ce projecteur. La présence de hautes tensions dangereuse à l'intérieur de l'appareil risque de provoquer des blessures. La seule pièce récupérable par l'utilisateur est la lampe équipée de son propre couvercle amovible. Adressez-vous uniquement à un technicien professionnel de dépannage qualifié pour tout dépannage.
- Ne pas installer le projecteur verticalement. Le projecteur peut tomber, ce qui provoquera des blessures ou des dommages.
- Ce produit est capable d'afficher des images inversées pour une installation avec fixation au plafond. Utilisez uniquement le kit de montage au plafond Acer et assurez-vous qu'il est solidement installé.

Mise en garde concernant l'Écoute

Pour protéger votre ouïe, respectez les consignes ci-dessous.

- Augmentez le son progressivement jusqu'à ce que vous puissiez l'entendre nettement et confortablement.
- Ne pas augmenter le niveau du volume une fois que vos oreilles se sont adaptées au volume courant.
- Ne pas écouter une musique à un niveau de volume important pendant une longue durée.
- Ne pas augmenter le volume pour masquer le bruit environnant.
- Diminuez le volume si vous ne pouvez pas entendre la personne près de vous.

Consignes de mise au rebut

Ne pas jeter cet appareil électronique dans les déchets pour vous en débarrasser. Pour minimiser la pollution et assurer la meilleure protection de l'environnement, veuillez recycler. Pour plus d'informations concernant les règlements WEEE (Waste from Electrical and Electronics Equipment), visitez <http://www.acer-group.com/public/Sustainability/sustainability01.htm>



Avertissement concernant le Mercure

Pour les projecteurs ou les produits électroniques contenant un moniteur ou un écran LCD/CRT :

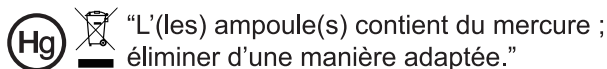

Les lampes contenues dans le produit peuvent contenir du mercure et doivent être recyclées ou jetées en respectant les lois fédérales, locales ou de l'Etat. Pour plus d'informations, veuillez contacter l'Alliance des Industries Electroniques à l'adresse suivante www.eiae.org. Pour les informations relatives à la mise au rebut spécifique des lampes, visitez www.lamprecycle.org

Commencer par le début

Avis d'Utilisation

A faire :

- Eteindre le produit avant tout nettoyage.
- Utiliser un chiffon humidifié avec un détergent doux pour nettoyer le boîtier du projecteur.
- Débrancher la fiche d'alimentation de la prise de courant si le produit ne doit pas être utilisé pendant une longue période.

A ne pas faire :

- Obstruer les fentes et les ouvertures sur l'unité qui servent à la ventilation.
- Utiliser des nettoyeurs, des cires ou des solvants abrasifs pour nettoyer l'unité.
- Utiliser dans les conditions suivantes :
 - Dans des environnements extrêmement chauds, froids ou humides.
 - Dans des zones susceptibles de comporter un excès de poussière et de saleté.
 - A proximité de tout appareil générant un champ magnétique puissant.
 - Sous la lumière directe du soleil.

Mise en Garde

Observez tous les avertissements, les mises en garde et les consignes de maintenance recommandés dans ce guide d'utilisateur pour optimiser la durée de vie de votre appareil.



Avertissements :

- Ne pas regarder dans l'objectif du projecteur lorsque la lampe est allumée. La clarté de la lumière risque de vous abîmer les yeux.
- Pour réduire les risques d'incendie ou d'électrocution, ne pas exposer le projecteur à la pluie ou à l'humidité.
- Veuillez ne pas ouvrir et ne pas démonter le produit car cela pourrait provoquer une électrocution.
- Lorsque vous changez la lampe, veuillez laisser refroidir l'unité et suivez les consignes de remplacement.
- Ce produit détectera automatiquement la durée de vie de la lampe. Veuillez vous assurer de changer la lampe lorsqu'il affiche des messages d'avertissement.
- Réinitialisez la fonction "Réinit de lampe" dans le menu "Gestion" de l'OSD après avoir changé le module de la lampe.
- Lorsque vous éteignez le projecteur, veuillez vous assurer que le projecteur termine son cycle de refroidissement avant de couper l'alimentation.
- Allumez d'abord le projecteur et ensuite les sources de signaux.
- Ne pas utiliser le protège-objectif lorsque le projecteur est en cours de fonctionnement.
- Quand la lampe atteint la fin de sa durée de vie, elle grillera, éventuellement avec un fort bruit de claquage. Si cela arrive, le projecteur ne se rallumera pas tant que le module de lampe n'aura pas été remplacé. Pour remplacer la lampe, suivez les procédures qui figurent dans la section "Remplacement de la lampe".

Informations concernant votre sécurité et votre confort	iii
Commencer par le début	viii
Avis d'Utilisation	viii
Mise en Garde	viii
Présentation	1
Caractéristiques du Produit	1
Vue d'ensemble du paquet	2
Vue générale du projecteur	3
Vue Externe du Projecteur	3
Panneau de contrôle	5
Disposition de la télécommande	6
Commande MHL (Mobile High-Definition Link)	8
Bien débiter	9
Connexion du Projecteur	9
Mise sous/hors tension du projecteur	11
Mise sous tension du projecteur	11
Mise hors tension du projecteur	12
Réglage de l'Image Projetée	13
Réglage de la Hauteur de l'Image Projetée	13
Comment optimiser la taille de l'image et la distance	14
Commandes Utilisateur	16
Menu d'installation	16
Français Menus OSD (Affichage à l'écran)	17
Couleur	18
Image	20
Réglages	22
Gestion	27
Audio	28
3D	29
Langue	29
Page de gestion web LAN d'Acer	30

Table des matières

Comment se connecter	30
Accueil	31
Panneau de contrôle	31
Réglage réseau	32
Réglage alerte	32
Fermeture de session	33
Appendices	34
Dépannage	34
Tableau de Définition des DELs & Alertes	38
Nettoyer et remplacer les filtres à poussière	39
<<Type I>>	39
<<Type II>>	40
Remplacement de la lampe	41
Installation au plafond	42
Spécifications	45
Modes de compatibilité	48
Avis concernant les Réglementations et la Sécurité	53

Présentation

Caractéristiques du Produit

Ce produit est un projecteur DLP® à simple puce. Les caractéristiques sont remarquables, avec notamment :

- Technologie DLP®
- Séries S1283Hne/T410DTB/XS-X30HGM/F1283Hne/S1283e/T410B/XS-X30M/DNX1322/F1283e/S1283/T410/XS-X30 : Résolution True XGA 1024 x 768
Séries S1383WHne/T420DTB/XS-W30HGM/F1383WHne : Résolution native WXGA 1280 x 800
Formats d'affichage Plein écran/4:3/16:9/L.Box pris en charge
- Permet de projeter des contenus 3D grâce à la technologie DLP Link
- La technologie ColorBoost de Acer permet d'obtenir des couleurs réelles et naturelles, pour des images expressives et vivantes
- Haute luminosité et facteur de contraste
- Modes d'affichage polyvalents (Lumineux, Présentation, Standard, Vidéo, Jeux, éducation, Film, Cinéma sombre, Sports, Utilis) autorisant des performances optimales en toute situation
- Compatible NTSC / PAL / SECAM et HDTV (720p, 1080i, 1080p)
- Le mode de faible consommation et d'économie de courant (ECO) prolonge la durée de vie de la lampe
- La technologie Acer EcoProjeciton fournit une approche de gestion intelligente de l'énergie et une amélioration de l'efficacité physique
- Équipé de connexions HDMI™ & MHL prenant en charge le HDCP
- Correction trapèze numérique avancée optimisant les présentations
- La détection Smart offre une détection rapide, intelligente de la source
- Menus de l'affichage à l'écran (OSD) dans les différentes langues
- Objectif de projection avec mise au point manuelle disposant d'une capacité de zoom jusqu'à 1,0x
- Zoom numérique 2x et fonction panoramique
- Compatible avec Microsoft® Windows® 2000, XP, Vista®, Windows 7, Windows 8, Macintosh®



.....

Remarque : Les fonctions varient selon la définition du modèle.

Vue d'ensemble du paquet

Ce projecteur est livré avec tous les articles illustrés ci-dessous. Vérifiez que vous disposez de tous ces éléments. Contactez immédiatement votre fournisseur si l'un des articles est manquant.

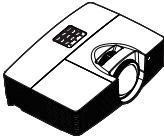

Projecteur



Cordon d'alimentation



Câble VGA

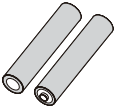

2 x Piles
(optionnel)



Carte de Sécurité



Guide de l'utilisateur

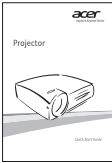

Guide de mise en route



Boîtier de transport
(optionnel)

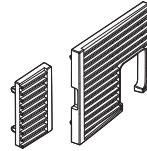

Filtres à poussière
(optionnel)



Télécommande

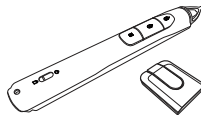

Styler SmartPen et
dongle PB
(optionnel)

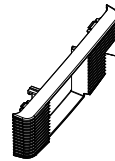

Filtre à poussières 3D
(optionnel)



Protège-objectif
(optionnel)

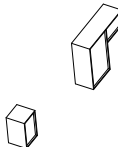

Filtres électrostatiques
(optionnel)

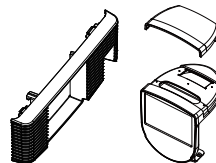

Ensemble de protection
contre la poussière
(optionnel)

Vue générale du projecteur

Vue Externe du Projecteur

Côté Avant / Supérieur

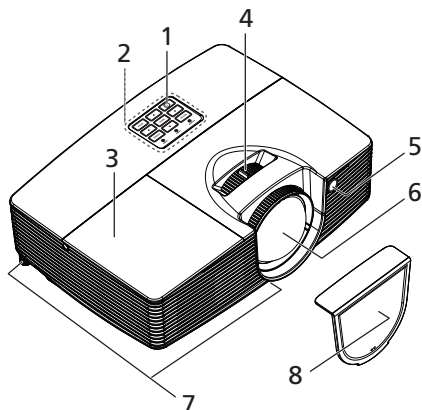

#	Description	#	Description
1	Marche/Arrêt	5	Récepteur de la télécommande
2	Panneau de commandes	6	Objectif de projection
3	Couvercle de lampe	7	Molettes de réglage d'inclinaison
4	Bague de réglage de la focale	8	Protège-objectif

Côté arrière / droit

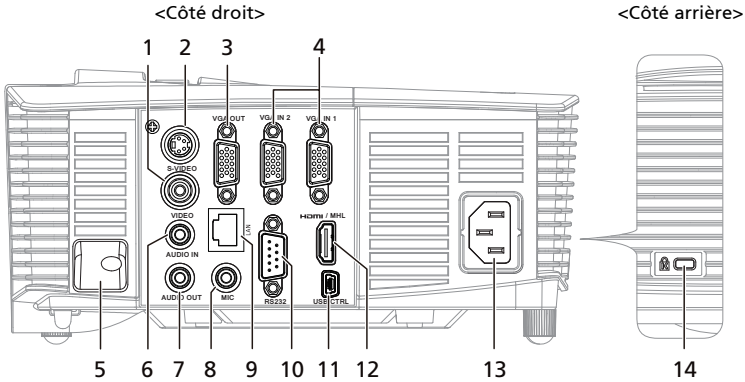





#	Description	#	Description
1	connecteur d'entrée vidéo de composant vidéo	8	Entrée microphone 3,5 mm
2	Connecteur Entrée S-Vidéo	9	LAN (Port RJ45 pour 10/100M Ethernet)
3	Connecteur de sortie du moniteur en boucle (uniquement pour l'entrée VGA IN 2)	10	Connecteur RS232
4	Signal analogique de PC /HDTV/ connecteur d'entrée vidéo de composant vidéo (VGA IN 1/VGA IN 2)	11	Connecteur mini USB
5	Barre de sécurité	12	Connecteur HDMI/MHL
6	Connecteur d'entrée audio (S-Vidéo, Composite)	13	Prise d'alimentation
7	Connecteur de sortie audio	14	Port de verrouillage Kensington™

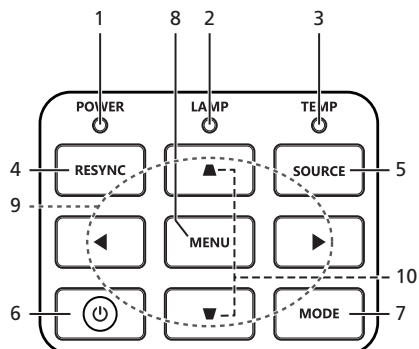

Remarque : Les fonctions varient selon la définition du modèle.

Panneau de contrôle







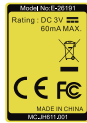
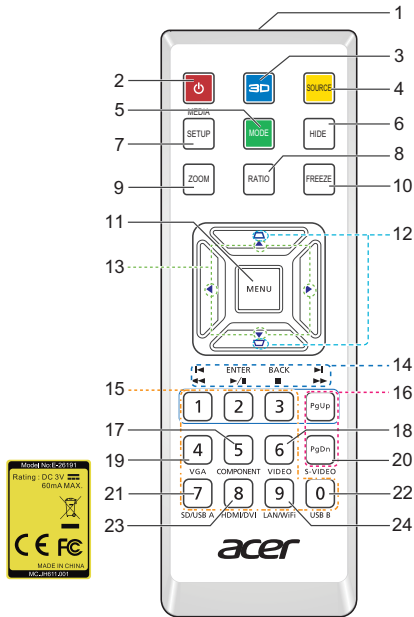

#	Icône	Fonction	Description
1		POWER	Voyant DEL d'alimentation
2		LAMP	DEL témoin de la lampe
3		TEMP	DEL témoin de la température
4		RESYNC	Synchronise automatiquement le projecteur sur la source d'entrée.
5		SOURCE	Modifie la source active.
6		Marche/Arrêt	Référez-vous à la description de la section "Mise sous/hors tension du projecteur" .
7		Mode	Appuyez sur "Mode" pour sélectionner le mode d'affichage parmi ces choix : Lumineux, Présentation, Standard, Vidéo, Jeux, Éducation et Personnalisé.
8		MENU	<ul style="list-style-type: none"> Appuyez sur "MENU" pour lancer le menu d'affichage à l'écran (OSD), allez à l'étape suivante pour le fonctionnement du menu OSD ou sortez du menu OSD. Confirmez votre sélection d'éléments.
9		Quatre Touches de Sélection Directionnelles	Utilisez ▲▼▶◀ pour choisir les éléments ou effectuer les réglages pour votre sélection.
10		Trapèze	Règle l'image pour compenser la distorsion d'image provoquée par l'inclinaison du projecteur (± 40 degrés).

Disposition de la télécommande



#	Icône	Fonction	Description
1		Transmetteur Infrarouge	Envoie des signaux au projecteur.
2		Marche/Arrêt	Référez-vous à la section " Mise sous/hors tension du projecteur ".
3		3D	Appuyez sur "3D" pour sélectionner des modèles 3D.
4		SOURCE	Modifie la source active.
5		MODE	Appuyer sur "MODE" pour sélectionner le mode d'affichage, de Lumineux, Présentation, Standard, Vidéo, Jeux, éducation à Utilis.
6		HIDE	Arrête momentanément la vidéo. Appuyez " HIDE " pour masquer l'image, appuyez de nouveau pour restaurer l'affichage de l'image.
7		MEDIA_SETUP	Pas de fonction.
8		RATIO	Pour choisir le rapport d'aspect souhaité.
9		ZOOM	Permet d'effectuer le zoom avant ou arrière sur l'affichage du projecteur.
10		FREEZE	Pour mettre l'image sur l'écran en pause.
11		MENU	<ul style="list-style-type: none"> Appuyez sur "MENU" pour lancer le menu d'affichage à l'écran (OSD), allez à l'étape suivante pour le fonctionnement du menu OSD ou sortez du menu OSD. Confirmez votre sélection d'éléments.

#	Icône	Fonction	Description
12		Trapèze	Règle l'image pour compenser la distorsion d'image provoquée par l'inclinaison du projecteur (± 40 degrés).
13		Quatre Touches de Sélection Directionnelles	Utilisez les boutons haut, bas, gauche et droite pour choisir les éléments ou effectuer les réglages pour votre sélection.
14		Pré./Retour rapide	Pas de fonction.
	ENTER 	Entrer/Lecture/Pause	Pas de fonction.
	BACK 	Back/Stop	Pas de fonction.
		Suivant/Avance rapide	Pas de fonction.
15		Pavé des touches numériques 0~9	Appuyez " 0~9 " pour saisir un mot de passe dans le menu "Sécurité".
16		PgUp/PgDn	Pour le mode ordinateur uniquement. Utilisez ce bouton pour sélectionner la page suivante ou précédente. Cette fonction n'est disponible que si un connecteur Ctrl USB (mini type B) est connecté à un ordinateur via un câble USB.
17		COMPONENT	Pas de fonction.
18		VIDEO	Permet de choisir la source VIDEO COMPOSITE.
19		VGA	Appuyez " VGA " pour passer en source connecteur VGA. Ce connecteur est compatible RVB Analogique, YPbPr (480p/576p/720p/1080i), YCbCr (480i/576i) et RVBsync.
20		S-VIDEO	Permet de choisir la source S-vidéo.
21		SD/USB A	Pas de fonction.
22		USB B	Pour la commande USB et la mise à jour micrologicielle.
23		HDMI/DVI	Pour choisir la source to HDMI/MHL. (aucune fonction DVI)
24		LAN/WiFi	Appuyez sur "LAN/WiFi" pour afficher l'image transférée de manière filaire ou sans fil depuis l'ordinateur vers le projecteur à l'aide de l'utilitaire "Acer LAN webpage management".



Remarque : Les fonctions varient selon la définition du modèle.

Commande MHL (Mobile High-Definition Link)

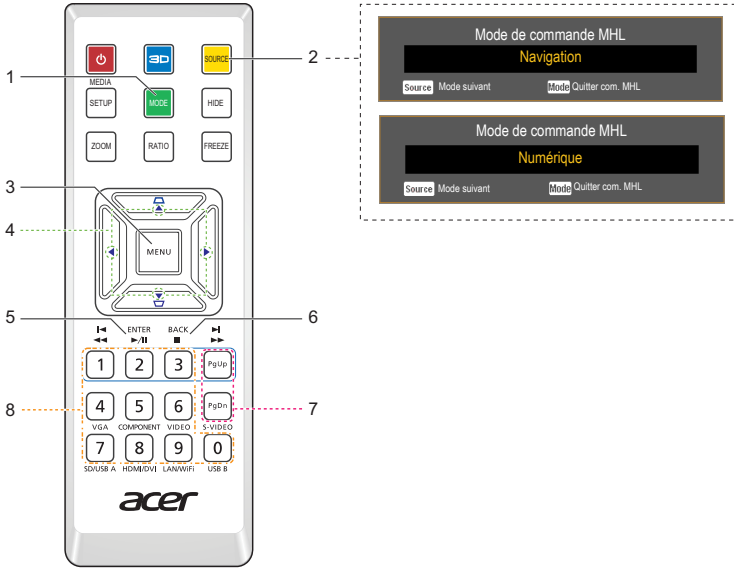

#	Icône	Composant	Description
1		MODE	<ul style="list-style-type: none"> Appuyez sur le bouton "MODE" pendant une seconde pour activer le Mode de commande MHL. Pour quitter, appuyez de nouveau sur le bouton "MODE".
2		SOURCE	Appuyez sur le bouton "SOURCE" pour passer du mode Navigation au mode Numérique.
3		MENU	Appuyez pour lancer le menu racine. (uniquement pour le mode Navigation)
4		Touches de direction	Utilisez les boutons haut, bas, gauche et droite pour choisir les éléments ou effectuer les réglages pour votre sélection. (uniquement pour le mode Navigation)
5		Sélectionner	Pour sélectionner le fichier. (uniquement pour le mode Navigation)
6		Quitter	Pour quitter le fichier. (uniquement pour le mode Navigation)
7		PgUp/PgDn	Utilisez ce bouton pour sélectionner la page suivante ou précédente. (uniquement pour le mode Navigation)
8		Pavé des touches numériques 0-9	Boutons numériques. (uniquement pour le mode Numérique)

Bien débiter

Connexion du Projecteur

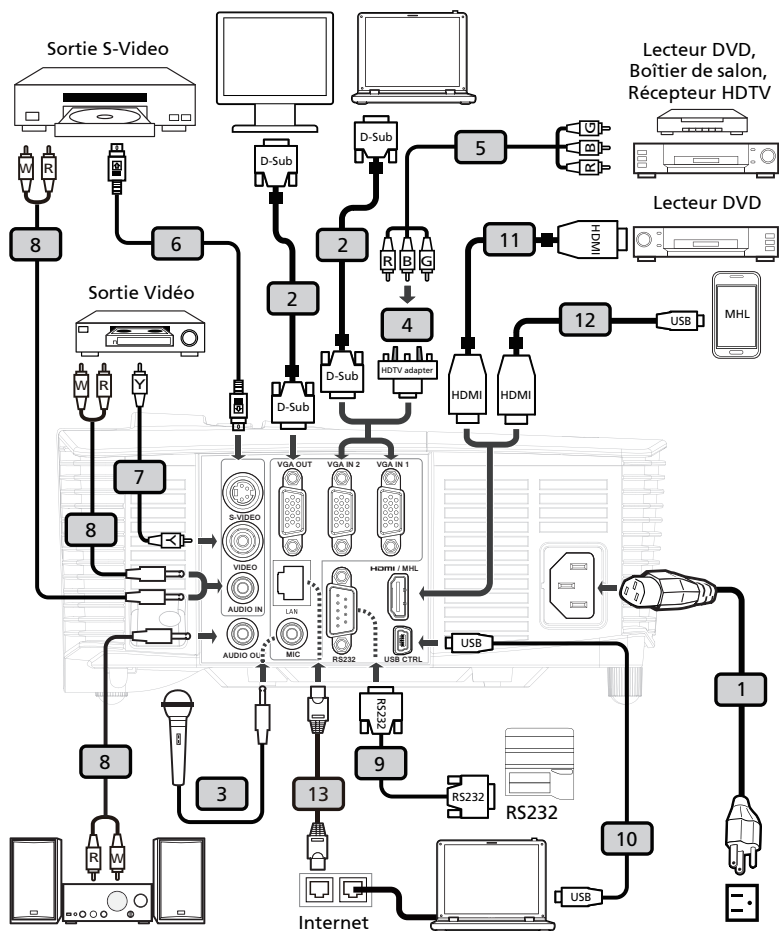

#	Description	#	Description
1	Cordon d'alimentation	8	Prise/RCA de câble audio
2	Câble VGA	9	Câble RS232
3	Câble pour le microphone	10	Câble USB
4	Adaptateur VGA vers Composant/ HDTV	11	Câble HDMI
5	Câble de composant 3 RCA	12	Câble MHL (MicroUSB vers HDMI)
6	Câble S-Vidéo	13	Câble RJ45
7	Câble Vidéo Composite		



-
- Remarque :** Pour vous assurer que le projecteur fonctionne correctement avec votre ordinateur, assurez-vous que la fréquence du mode d'affichage est compatible avec le projecteur.
- Remarque :** Les fonctions varient selon la définition du modèle.
- Remarque :** Le câble USB requiert un prolongateur alimenté si la longueur est supérieure à 5 m.
- Remarque :** VGA OUT permet une connexion en boucle uniquement pour VGA IN 2.
- Remarque :** Un convertisseur doit être utilisé avec certains smartphones (fourni par le fabricant du smartphone) pour activer la fonction MHL.

Mise sous/hors tension du projecteur

Mise sous tension du projecteur

- 1 Assurez-vous que le cordon d'alimentation et le câble de signal sont correctement connectés. La DEL témoin d'alimentation clignotera en rouge.
- 2 Allumez le projecteur en pressant le bouton "**Marche/Arrêt**" sur le panneau de contrôle ou sur la télécommande et la DEL témoin d'alimentation s'allumera en bleu.
- 3 Allumez votre source (ordinateur de bureau, ordinateur portable, lecteur vidéo etc.). Le projecteur détectera automatiquement la source.
 - Si l'écran affiche les icônes "Verrouillage" et "Source", cela signifie que le projecteur est verrouillé pour un type de source prédéfini et qu'aucun signal d'entrée de tel type n'est détecté.
 - Si l'écran affiche "Pas de Signal", veuillez vous assurer que les câbles de signal sont correctement connectés.
 - Si vous connectez plusieurs sources en même temps, utilisez le bouton "**Source**" sur le panneau de commandes ou utilisez la touche de source directe sur la télécommande pour passer de l'une à l'autre.

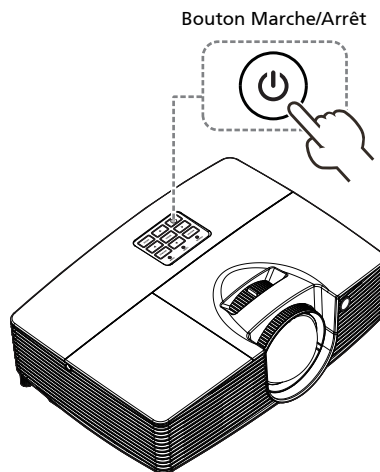

Mise hors tension du projecteur

- 1 Pour éteindre le projecteur, appuyez sur le bouton marche/arrêt. Ce message apparaît : **"Veuillez presser à nouveau le bouton marche/arrêt pour terminer le processus de fermeture."** Appuyez à nouveau sur le bouton de puissance.
- 2 La DEL d'indication de puissance passe au ROUGE et clignote rapidement dès que le projecteur est éteint, le (s) ventilateur (s) continue (nt) de fonctionner environ 2 minutes pour assurer un refroidissement correct du système. (uniquement pour le mode "Reprise instantanée")
- 3 Tant que le cordon d'alimentation reste branché, vous pouvez rallumer à tout moment le projecteur en appuyant sur le bouton de puissance pendant les 2 minutes du processus de mise hors service. (uniquement pour le mode "Reprise instantanée")
- 4 A la fin du refroidissement du système, la DEL d'indication de puissance arrête de clignoter et passe au rouge fixe pour indiquer le mode standby.
- 5 Il est maintenant sûr de débrancher le cordon d'alimentation.



Témoins d'avertissement :

- **"Surchauffe Project. La lampe va bientôt s'éteindre."**
Ce message d'écran vous indique que le projecteur a trop chauffé. La lampe va s'éteindre automatiquement, le projecteur va s'éteindre automatiquement et la DEL d'indication de température va passer au rouge fixe. Veuillez contacter votre vendeur ou service de dépannage.
- **"Panne ventilateur. La lampe va bientôt s'éteindre."**
Ce message d'écran vous indique que le ventilateur est en défaut. La lampe va s'éteindre automatiquement, le projecteur va s'éteindre automatiquement et la DEL d'indication de température va clignoter. Veuillez contacter votre vendeur ou service de dépannage.



Remarque : Si le projecteur s'éteint automatiquement et la DEL d'indication de température passe au rouge fixe, veuillez contacter votre vendeur ou service de dépannage.

Remarque : Les fonctions varient selon la définition du modèle.

Réglage de l'Image Projetée

Réglage de la Hauteur de l'Image Projetée

Le projecteur est équipé d'un pied réglable permettant d'ajuster la hauteur de l'image.

Pour faire monter ou descendre l'image :

Utilisez la molette de réglage de l'inclinaison pour affiner l'angle d'affichage.

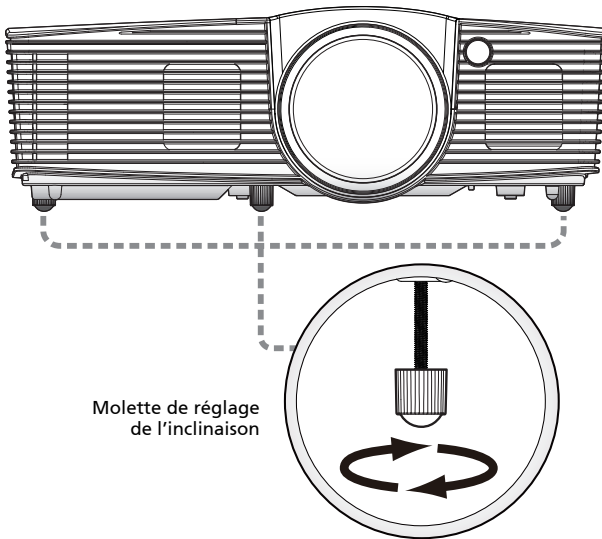

Molette de réglage
de l'inclinaison

Comment optimiser la taille de l'image et la distance

Consultez le tableau ci-dessous pour connaître des tailles d'image optimales réalisables lorsque le projecteur est positionné à la distance désirée de l'écran.

- Séries XGA

Si le projecteur est à 1,0 m de l'écran, vous pouvez avoir une image de bonne qualité pour des images d'environ 80 pouces.



Remarque : Nous vous rappelons que, selon la figure illustrée cidessous, il est obligatoire d'obtenir un espace de hauteur de 140 cm lorsque le projecteur est situé à une distance de 1,0 m.

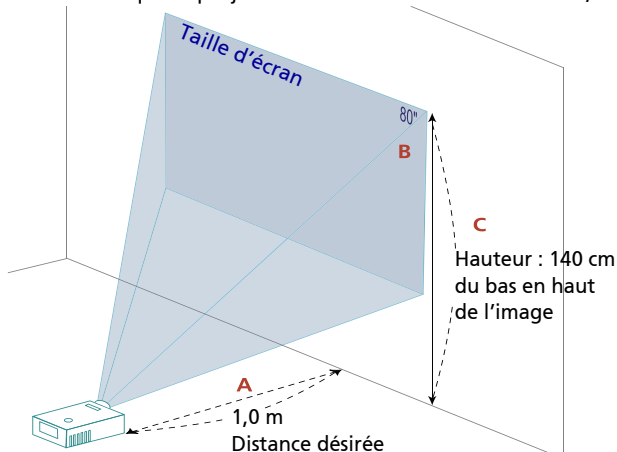

Distance désirée (m) <A>	Taille d'écran		Haut
	(Zoom Min.)		Du bas en haut de l'image (cm)
	Diagonal (pouce) 	L (cm) x H (cm)	<C>
0,4	32	65 x 49	56
1	80	162 x 122	140
1,5	120	243 x 182	210
2	160	324 x 243	280
2,5	199	405 x 304	349
3,1	247	502 x 377	433
3,5	279	567 x 425	489
4	319	648 x 486	559
4,5	359	729 x 547	629
5	399	810 x 608	699
5,5	439	891 x 669	769
6	479	972 x 729	839
6,5	518	1053 x 790	909
7	558	1135 x 851	979
7,5	598	1216 x 912	1048
8	638	1297 x 972	1118
8,5	678	1378 x 1033	1188
9	718	1459 x 1094	1258
9,5	758	1540 x 1155	1328
10	798	1622 x 1216	1398

Rapport de Zoom : 1,0x

- Séries WXGA

Si le projecteur est à 1,0 m de l'écran, vous pouvez avoir une image de bonne qualité pour des images d'environ 89 pouces.



Remarque : Nous vous rappelons que, selon la figure illustrée cidessous, il est obligatoire d'obtenir un espace de hauteur de 135 cm lorsque le projecteur est situé à une distance de 1,0 m.

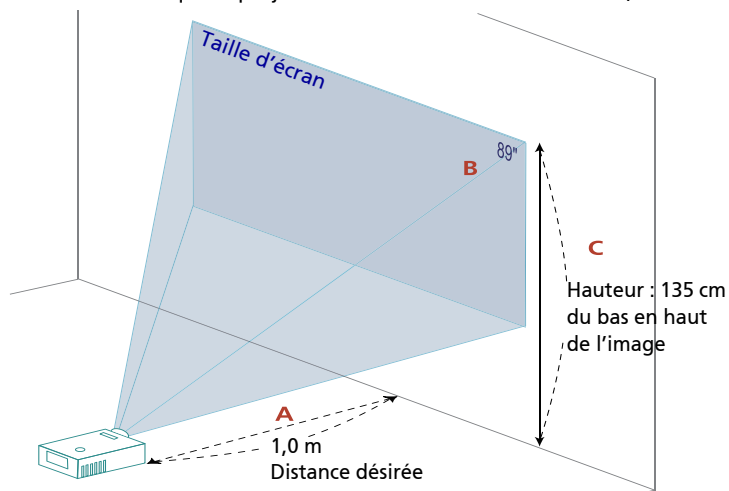

Distance désirée (m) <A>	Taille d'écran		Haut
	(Zoom Min.)		
	Diagonal (pouce) 	L (cm) x H (cm)	Du bas en haut de l'image (cm) <C>
0,4	36	77 x 48	54
1	89	192 x 120	135
1,5	134	288 x 180	202
2	178	384 x 240	270
2,5	223	480 x 300	337
3	267	576 x 360	405
3,4	303	653 x 408	458
4	356	768 x 480	539
4,5	401	864 x 540	607
5	446	960 x 600	674
5,5	490	1056 x 660	742
6	535	1152 x 720	809
6,5	579	1248 x 780	876
7	624	1344 x 840	944
7,5	668	1440 x 900	1011
8	713	1536 x 960	1079
8,5	757	1631 x 1020	1146
9	802	1727 x 1080	1214
9,5	847	1823 x 1140	1281
10	891	1919 x 1200	1348

Rapport de Zoom : 1,0x

Commandes Utilisateur

Menu d'installation

Le menu d'installation fournit un affichage à l'écran (OSD) pour l'installation et l'entretien du projecteur. Utilisez le mode OSD uniquement quand le message "Aucun signal entrant" est affiché sur l'écran.

Les options de menu comportent des réglages et des ajustements pour la taille de l'écran, la mise au point, la correction des clés de voûtes et bien d'autres.

- 1 Allumez le projecteur en appuyant sur le bouton "**Marche/Arrêt**" du panneau de contrôle.
- 2 Appuyez sur le bouton "**MENU**" du panneau de contrôle pour ouvrir l'OSD d'installation et de maintenance du projecteur.

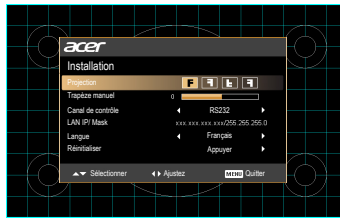

- 3 La forme de fond fait office de guide pour le réglage du calibrage et de l'alignement, tels ceux de la taille de l'écran, de la distance, de la mise au point et d'autres.
- 4 Le menu d'installation comporte les options suivantes :
 - Mode de projection
 - Réglage Trapèze manuel
 - Réglages de canal de contrôle
 - Réglages LAN IP/Mask
 - Réglage de la langue
 - Fonction de réinitialisation

Utilisez les touches de flèches haut et bas pour sélectionner une option, les touches de flèche gauche et droite pour régler l'option sélectionnée, et la flèche droite pour entrer dans le sous-menu de réglage des caractéristiques. Les nouveaux réglages seront sauvegardés automatiquement lorsque vous quitterez le menu.

- 5 Appuyez sur le bouton de MENU chaque fois que vous voulez quitter le menu et revenir à l'écran d'accueil Acer.



.....
Remarque : Les fonctions varient selon la définition du modèle.

Français Menus OSD (Affichage à l'écran)

Le projecteur possède des menus d'affichage à l'écran dans différentes langues qui vous permettent d'effectuer des réglages d'image et de modifier toute une gamme de paramètres.

Utiliser les menus OSD

- Pour ouvrir le menu OSD, appuyez "**MENU**" sur la télécommande ou le panneau de contrôle.
- Lorsque l'OSD apparaît, utilisez les touches (▲▼) pour sélectionner un élément dans le menu principal. Une fois que vous avez sélectionné l'item désiré dans le menu principal, appuyez (▶) pour accéder au sous-menu et effectuer les réglages de la fonction.
- Utilisez les touches (▲▼) pour sélectionner l'élément désiré et modifiez le réglage en utilisant les touches (◀▶).
- Sélectionnez l'élément suivant à régler dans le sous-menu et réglez comme décrit ci-dessus.
- Appuyez "**MENU**" sur la télécommande ou le panneau de contrôle, l'écran retournera au menu principal.
- Pour quitter l'OSD, appuyez une nouvelle fois "**MENU**" sur la télécommande ou le panneau de contrôle. Le menu OSD disparaîtra et le projecteur enregistrera automatiquement les nouveaux paramètres.

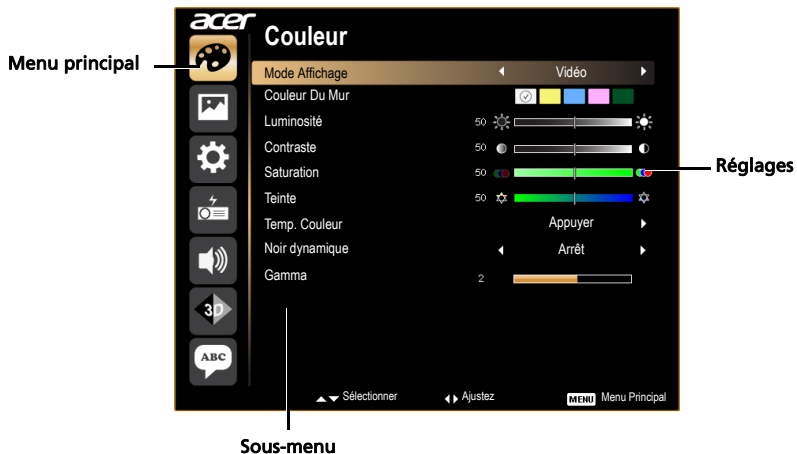

Remarque : Certains des paramètres d'affichage à l'écran peuvent ne pas être disponibles. Reportez-vous à l'affichage d'écran actuel de votre projecteur.

Remarque : Les fonctions varient selon la définition du modèle.

Couleur

Mode Affichage	<p>Il existe de nombreux préréglages d'usine optimisés pour toute une gamme de types d'images.</p> <ul style="list-style-type: none"> • Lumineux : Pour optimiser la luminosité. • Présentation : Pour des présentations de réunions. • Standard : Pour un environnement commun. • Vidéo : Pour une lecture de la vidéo dans un environnement lumineux. • éducation : Pour l'environnement éducatif. • Utilis : Mémoriser les paramètres utilisateur.
Couleur Du Mur	<p>Utilisez cette fonction pour choisir la couleur appropriée en fonction du mur. Il y a plusieurs choix possibles, dont le blanc, le jaune clair, le bleu clair, le rose et le vert foncé. Ceci compense la déviation de couleur due à la couleur du mur afin d'afficher l'image dans des tonalités correctes.</p>
Luminosité	<p>Règle la luminosité de l'image.</p> <ul style="list-style-type: none"> • Appuyez sur ◀ pour assombrir l'image. • Appuyez sur ▶ pour éclaircir l'image.
Contraste	<p>Le paramètre "Contraste" permet de contrôler la différence entre les zones les plus claires et les plus sombres de l'image. Le réglage du contraste modifie la quantité de noir et de blanc dans l'image.</p> <ul style="list-style-type: none"> • Appuyez sur ◀ pour diminuer le contraste. • Appuyez sur ▶ pour augmenter le contraste.
Saturation	<p>Règle une image vidéo depuis le noir et blanc jusqu'à des couleurs pleinement saturées.</p> <ul style="list-style-type: none"> • Appuyez sur ◀ pour diminuer la quantité de couleurs sur l'image. • Appuyez sur ▶ pour augmenter la quantité de couleurs sur l'image.
Teinte	<p>Règle la balance des couleurs du rouge et du vert.</p> <ul style="list-style-type: none"> • Appuyez sur ◀ pour diminuer la quantité du vert sur l'image. • Appuyez sur ▶ pour augmenter la quantité du rouge sur l'image.

Temp. Couleur	Mode Utilisez cette fonction pour choisir le mode CT1, CT2 (natif), CT3, Personnalisé.
	Gain R Ajuste le gain rouge pour l'optimisation de la température des couleurs.
	Gain V Ajuste le gain vert pour l'optimisation de la température des couleurs.
	Gain B Ajuste le gain bleu pour l'optimisation de la température des couleurs.
Noir dynamique	Choisissez "Marche" pour optimiser automatiquement l'affichage des parties noires pour les afficher avec des détails incroyables.
Gamma	Influence la représentation des scènes sombres. Avec une valeur gamma plus élevée, une scène sombre paraîtra plus claire.













.....

Remarque : Les fonctions de "Saturation" et de "Teinte" ne sont pas prise en charge en mode ordinateur ou HDMI.

Remarque : Luminosité constante est disponible lorsque les options "Noir dynamique" et "Mode ECO" sont toutes deux désactivées.

Remarque : Les fonctions varient selon la définition du modèle.

Image

Projection	<ul style="list-style-type: none"> •  Bureau Avant : Le paramètre d'usine par défaut. •  Bureau Arrière : Lorsque vous sélectionnez cette fonction, le projecteur renverse l'image de manière à ce que vous puissiez projeter depuis l'arrière d'un écran translucide. •  Plafond Arrière : Quand vous sélectionnez cette fonction, le projecteur renverse l'image et la retourne. Vous pouvez projeter depuis l'arrière vers un écran translucide avec une projection depuis le plafond. •  Plafond Avant : Quand vous sélectionnez cette fonction, le projecteur retourne l'image pour une projection depuis le plafond.
Rapport d'aspect	<p>Utilisez cette fonction pour choisir le format d'image souhaité.</p> <ul style="list-style-type: none"> • Auto : Conserve le rapport largeur-hauteur original de l'image et maximise l'image pour qu'elle s'adapte aux pixels horizontaux ou verticaux initiaux. • Plein écran : Redimensionne l'image pour remplir l'écran en largeur (1280 pixels) et en hauteur (800 pixels). • 4:3: L'image sera mise à l'échelle pour s'adapter à l'écran et s'affichera au format 4:3. • 16:9: L'image sera mise à l'échelle pour s'adapter à la largeur de l'écran et à la hauteur réglée pour afficher l'image au format 16:9. • L.Box : Conserve les proportions du signal initial et zoome 1,333 fois.
Trapèze manuel	<p>Règle la distorsion de l'image provoquée par l'inclinaison de la projection. (± 40 degrés)</p> <div style="text-align: center;">  </div>
Netteté	<p>Règle la netteté de l'image.</p> <ul style="list-style-type: none"> • Appuyez sur  pour diminuer la netteté. • Appuyez sur  pour augmenter la netteté.
Position H.	<ul style="list-style-type: none"> • Appuyez sur  pour déplacer l'image vers la gauche. • Appuyez sur  pour déplacer l'image vers la droite.
Position V.	<ul style="list-style-type: none"> • Appuyez sur  pour déplacer l'image vers le bas. • Appuyez sur  pour déplacer l'image vers le haut.
Fréquence	<p>Le paramètre "Fréquence" permet de modifier le taux de rafraîchissement du projecteur pour qu'il corresponde à la fréquence de la carte graphique de votre ordinateur. Si vous constatez une barre verticale vacillante dans l'image projetée, utilisez cette fonction pour effectuer les réglages nécessaires.</p>
Suivi	<p>Synchronise la fréquence du signal du projecteur avec la carte graphique. Si l'image est instable ou vacillante, utilisez cette fonction pour corriger le problème.</p>

Plage chromatique HDMI	<p>Ajuste la gamme de couleurs des données de l'image HDMI et permet de corriger l'erreur d'affichage des couleurs.</p> <ul style="list-style-type: none"> • Auto : Ajuste automatiquement en fonction des informations du lecteur. • Plage limitée : Traite l'image d'entrée comme étant des données à la gamme de couleurs limitée. • Plage complète : Traite l'image d'entrée comme étant des données à la gamme de couleurs complète.
Infos de balayage HDMI	<p>Ajuste le taux de surbalayage de l'image HDMI à l'écran.</p> <ul style="list-style-type: none"> • Auto : Ajuste automatiquement en fonction des informations du lecteur. • Sous-balayage : N'applique jamais de surbalayage sur l'image HDMI. • Surbalayage : Applique toujours un surbalayage sur l'image HDMI.



.....





Remarque : Les fonctions "Position H.", "Position V.", "Fréquence" et "Suivi" ne sont pas prise en charge en mode HDMI ni vidéo.



Remarque : Les fonctions "Plage chromatique HDMI" et "Infos de balayage HDMI" ne sont pas prise en charge en mode HDMI.

Remarque : Les fonctions varient selon la définition du modèle.

Réglages

SmartPen	<p>Le stylet Acer SmartPen peut être utilisé à la place de la souris de votre ordinateur. Prenez simplement le stylet dans votre main et dirigez-le vers l'image projetée pour pointer, cliquer et faire glisser. Vous bénéficiez ainsi d'une plus grande liberté pour contrôler votre ordinateur sans avoir à vous tenir juste à côté.</p> <p>Fonction stylet Pour utiliser le stylet Acer SmartPen, sélectionnez "Marche" pour activer cette fonction.</p> <p>Lien canal Définissez un canal pour différencier plusieurs projecteurs et communiquer avec le stylet Acer SmartPen.</p> <p>Double stylet Choisissez "Activer" pour rester en mode Double stylet ; choisissez "Désactiver" pour revenir en mode Stylet unique.</p> <p>Vitesse double-clic Réglez la vitesse du double clic de votre stylet pour qu'il réagisse plus rapidement ou plus lentement selon vos besoins.</p> <p>Appairage du stylet Pour appairer un stylet, sélectionnez "Appairage" et suivez les instructions à l'écran. Pour libérer un stylet, sélectionnez "Libérer" et suivez les instructions à l'écran.</p> <p>Information Affiche plus d'informations sur le stylet intelligent telles que la capacité de la batterie et la puissance du signal RF.</p> <p>Pour de plus amples détails, consultez les notes à la suite de ce tableau.</p> <p>Optimisation pour Mac OS Si l'écran affiche le phénomène de décalage lorsque vous utilisez la fonction SmartPen sous Mac OS, il est nécessaire de sélectionner "Marche" afin de l'optimiser et de le corriger.</p> <p>Remarque : L'Optimisation Mac OS est destinée uniquement à Mac OS.</p>
Ecran de démarrage	<p>Utilisez cette fonction pour choisir l'écran de démarrage voulu. Si vous modifiez ce paramètre, les modifications prendront effets lorsque vous quittez le menu OSD.</p> <ul style="list-style-type: none"> • Acer : L'écran de démarrage par défaut de votre Projecteur Acer. • Utilis : Utilisez une image mémorisée à l'aide de la fonction "Capture d'écran".
Capture d'écran	<p>Utilisez cette fonction pour personnaliser l'écran de démarrage. Pour capturer une image à utiliser comme écran de démarrage, suivez les étapes ci-dessous.</p> <p>Avis :</p> <p>Avant de procéder aux étapes ci-dessous, assurez-vous que le paramètre "Trapèze" est réglé sur sa valeur par défaut 0 et que le rapport d'aspect est réglé sur 4:3. Pour les détails, référez-vous à la section "Image".</p> <ul style="list-style-type: none"> • Changez le paramètre "Ecran de démarrage" de son réglage par défaut "Acer" au réglage "Utilis". • Appuyez "Capture d'écran" pour personnaliser l'écran de démarrage. • Une boîte de dialogue apparaîtra confirmant votre opération. Choisissez "Oui" pour utiliser l'image courante comme votre écran de démarrage personnalisé. Le cadre de capture correspond à une zone rectangulaire rouge. Choisissez "Non" pour annuler la capture d'écran et quitter l'OSD (affichage à l'écran). • Un message apparaîtra indiquant que la capture d'écran est en cours. • Lorsque la capture d'écran est terminée, le message disparaîtra et l'affichage original apparaîtra. • L'écran de démarrage personnalisé, comme illustré ci-dessous, prendra effets à la réception d'un nouveau signal d'entrée ou au redémarrage du projecteur.

Verr. Source	Lorsque Verr. Source est sur "Arrêt", le projecteur recherchera d'autres signaux si le signal d'entrée courant est perdu. Lorsque Verr. Source est sur "Marche", il "verrouillera" le canal de source courant jusqu'à ce que vous appuyiez sur le bouton "Source" sur la télécommande pour le canal suivant.
Sous-titrage	Choisissez un mode de sous-titrage préféré entre SS-T1, SS-T2, SS-T3, SS-T4, (SS-T1 affiche les sous-titres dans la langue principale de votre zone). Sélectionnez "Arrêt" pour éteindre la fonction de sous-titrage. Cette fonction n'est disponible que lorsqu'un signal d'entrée vidéo composite ou S-Vidéo est choisi et que sont format de système est le NTSC. <Remarque> Réglez les proportions de votre écran sur 4:3. Cette fonction n'est pas disponible lorsque les proportions sont "16:9" ou "Auto".
VGA OUT (Veille)	Par défaut, c'est "Arrêt". Choisissez "Marche" pour activer la connexion VGA OUT.
Réinitialiser	<ul style="list-style-type: none"> Appuyez sur le bouton  et choisissez "Oui" pour rétablir les paramètres de tous les menus aux réglages d'usine par défaut.
Sécurité	<p>Sécurité</p> <p>Ce projecteur dispose d'une fonction de sécurité pratique permettant à l'administrateur de gérer l'utilisation du projecteur. Appuyez  pour modifier le paramètre "Sécurité". Si la fonction de la sécurité est activée, vous devez saisir le "Mot de passe admin" avant d'effectuer le paramétrage de la sécurité.</p> <ul style="list-style-type: none"> Sélectionnez "Marche" pour activer la fonction de la sécurité. L'utilisateur doit saisir un mot de passe pour utiliser le projecteur. Veuillez vous référer à la section "Mot de passe utilisateur" pour les détails. Si vous avez choisi "Arrêt", vous pourrez allumer le projecteur sans utiliser un mot de passe. <p>Arrêt(Minutes)</p> <p>Une fois la "Sécurité" réglée sur "Marche", l'administrateur peut régler la fonction de délai.</p> <ul style="list-style-type: none"> Appuyez  ou  pour choisir l'intervalle du délai. La plage va de 10 minutes à 990 minutes. Lorsque le temps s'est écoulé, le projecteur demandera à l'utilisateur de saisir le mot de passe une nouvelle fois. Le réglage d'usine par défaut du paramètre "Arrêt(Minutes)" est "Arrêt". Une fois la fonction sécurité activée, le projecteur exigera de l'utilisateur la saisie du mot de passe lors de sa mise en marche. Le "Mot de passe utilisateur" et "Mot de passe admin" sont tous les deux acceptables pour cette boîte de dialogue.

	<p>Mot de passe utilisateur</p> <ul style="list-style-type: none"> Appuyez  pour créer ou modifier le "Mot de passe utilisateur". Utilisez les boutons numériques de la télécommande pour définir votre mot de passe, puis appuyez la touche "MENU" pour confirmer votre sélection. Appuyez  pour supprimer un caractère inutile. Saisissez votre mot de passe à l'affichage du message "Confirmer mot de passe". La longueur du mot de passe est limitée entre 4 et 8 caractères. Si vous sélectionnez "Demander le mot de passe seulement après avoir branché le cordon d'alimentation", le projecteur vous demandera de saisir le mot de passe chaque fois que le cordon d'alimentation est connecté. Si vous sélectionnez "Toujours demander le mot de passe pendant que le projecteur s'allume", l'utilisateur devra saisir le mot de passe à chaque fois que le projecteur est allumé.
	<p>Mot de passe admin</p> <p>Le "Mot de passe admin" peut être utilisé à la fois dans les deux boîtes de dialogue "Entrer le mot de passe de l'administrateur" et "Entrer le mot de passe".</p> <ul style="list-style-type: none"> Appuyez  pour modifier le paramètre "Mot de passe admin". Le réglage d'usine par défaut du "Mot de passe admin" est "1234". <p>Si vous oubliez votre mot de passe administrateur, effectuez les étapes suivantes pour le retrouver :</p> <ul style="list-style-type: none"> Un "Mot de passe universel" exclusif de 6 chiffres est imprimé sur la Carte de Sécurité (veuillez vous référer aux accessoires dans le paquet). Ce mot de passe exclusif est un numéro qui est toujours accepté par le projecteur peu importe que ce soit le Mot de passe admin. En cas de perte de la carte de sécurité et du numéro, veuillez contacter un centre de dépannage Acer. <p>Verr.Ecran Démar.Utilis.</p> <p>Verr.Ecran Démar.Utilis. par défaut est "Arrêt". Si le blocage de l'écran de démarrage de l'utilisateur est "Marche", les utilisateurs ne pourront plus changer l'écran de démarrage, cela évite aux autres utilisateurs de le changer de façon arbitraire. Choisissez "Arrêt" pour débloquer l'écran de démarrage.</p>
LAN / Canal de contrôle	<p>Canal de contrôle</p> <p>Par défaut, c'est "RS232". Choisissez "LAN" pour activer la connexion LAN.</p> <p>LAN IP/ Mask</p> <p>Identifiez l'IP et l'adresse du masque.</p> <p>Réinitialisation LAN</p> <p>Réinitialiser la fonction LAN.</p>



Remarque : Les fonctions varient selon la définition du modèle.



À propos des réglages du stylet Acer SmartPen

Remarque 1 : Préparations

1. Mettez le projecteur hors tension en appuyant sur le bouton Marche/Arrêt.
2. Utilisez un tournevis pour enlever la vis du couvercle. (Illustration #1)
Enlevez le couvercle en le poussant vers le haut. (Illustration #2)
Branchez le dongle PB dans la fente du dongle PB sur le projecteur. (Illustration #3)
Effectuez les actions ci-dessus en ordre inverse. (Illustration #2⇒#1)

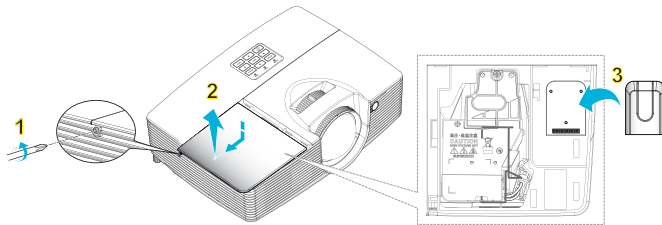

3. Connectez le projecteur à votre ordinateur à l'aide d'un câble USB et d'un câble VGA.
4. Mettez le projecteur sous tension et assurez-vous qu'il projette l'affichage de l'ordinateur.
5. Activez le stylet en sélectionnant "Marche" dans le menu Réglages > SmartPen > Fonction stylet. Le voyant de liaison du stylet commencera à clignoter.
6. Lorsque le voyant vert reste allumé, la connexion est établie.
7. Dirigez le stylet en direction de l'écran pour pointer, cliquer ou faire glisser.

Remarque 2 : Aperçu du stylet Acer SmartPen

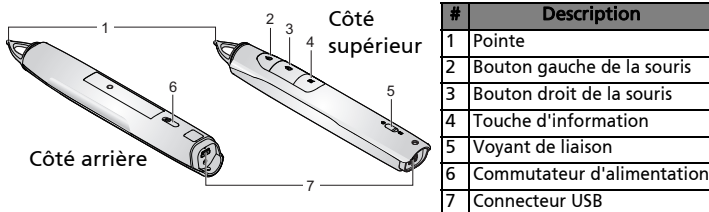

Remarque 3 : Recharge de la batterie

1. Pour recharger la batterie, ouvrez le volet au dos du stylet afin de mettre en évidence le port USB.
2. Prenez le câble USB, connectez la petite extrémité au stylet et l'extrémité la plus large à un ordinateur. Assurez-vous que l'ordinateur est sous tension.
3. Le voyant de batterie reste allumé pendant la recharge de la batterie. Lorsque la recharge est terminée, le voyant de batterie s'éteint. Vous pouvez alors débrancher le câble USB ou choisir de le laisser branché.



Remarque 4 : Autres remarques concernant l'utilisation du stylet

1. Évitez de rester debout trop loin de l'écran. Plus vous êtes près de l'écran, meilleure est la performance du stylet.
2. Tenez le stylet de la manière dont vous tiendriez une télécommande ou un stylo.

3. Une recharge complète de la batterie prend 3-4 heures et autorise 30 heures d'utilisation non-stop. La batterie est seulement rechargeable, elle n'est pas remplaçable ni réparable par l'utilisateur.
4. Évitez les ombres ! Le stylet ne fonctionne pas si sa pointe est dans une ombre ou si elle pointe vers une ombre.
5. Pour que le mode "Double stylet" fonctionne correctement, vous devez avoir deux stylets intelligents et le logiciel NXBoard installé après avoir sélectionné "Activer" dans le menu Double stylet.

Pour que le mode "Double stylet" fonctionne correctement,
vous devez avoir deux stylets intelligents et le logiciel NXBoard installé.

Gestion

Mode ECO	Choisissez "Marche" pour baisser la lampe du projecteur et diminuer la consommation électrique, prolonger la durée de vie de la lampe et réduire le bruit. Sélectionnez "Arrêt" pour revenir au mode normal.
Luminosité constante	Choisissez "Marche" pour garder la luminosité constante. Choisissez "Arrêt" pour retourner au mode normal.
Haute Altitude	Choisissez "Marche" t pour activer le mode Haute altitude. Fait fonctionner les ventilateurs à pleine vitesse et en continu de façon à refroidir de façon adéquate le projecteur.
Mode d'arrêt	<ul style="list-style-type: none"> • Arrêter instant. : Arrête le projecteur sans ventilateur de refroidissement. • Reprise instantanée : Restaure le système lorsque vous appuyez à nouveau sur le bouton Marche dans les 2 minutes.
Arrêt auto	Le projecteur s'éteindra automatiquement lorsque aucune entrée de signal n'est détectée après le délai prédéfini. (le réglage par défaut est 15 minutes)
Heure Lampe	Afficher la durée de fonctionnement écoulée (en heure) de la lampe.
Lampe Rappel	Activez cette fonction pour afficher un rappel qui vous demandera de changer la lampe 30 heures avant la fin de sa durée de vie estimée.
Réinit de lampe	Appuyez sur le bouton  et choisissez "Oui" pour mettre le compteur de la lampe sur 0 heure.
Filtre à poussières 3D	Rappel de remplacement La valeur par défaut pour Rappel de remplacement est "Arrêt". Sélectionnez "Marche" pour activer le rappel de remplacement du filtre après avoir installé le filtre à poussières 3D.
	Lieu Choisissez l'un des trois environnements (intérieur, extérieur ou zone de Loess) en fonction de l'emplacement réel. La valeur par défaut est "intérieur".
	Heures du filtre Indique le nombre d'heures d'utilisation du filtre. Lorsque la durée maximale en fonction de l'environnement est atteinte, un message d'avertissement s'affichera pour vous demander de remplacer le filtre.
	Réinitialisation filtre Appuyez sur le bouton  et choisissez "Oui" pour remettre le paramètre à la valeur d'usine par défaut après avoir installé un nouveau filtre à poussières 3D.



Remarque : "Luminosité constante" est disponible lorsque les options "Noir dynamique" et "Mode ECO" sont toutes deux désactivées.

Remarque : Vous devez lancer "Réinit de lampe" après avoir installé une nouvelle lampe ; sinon, l'option "Luminosité constante" ne peut pas être activée.

Remarque : Les fonctions varient selon la définition du modèle.

Audio

Volume	<ul style="list-style-type: none">• Appuyez ◀ pour diminuer le volume.• Appuyez ▶ pour augmenter le volume.
Microphone/Entrée audio	Réglage du volume du connecteur "MIC" ou "Audio In".
Silence	<ul style="list-style-type: none">• Choisissez "Marche" pour couper le son.• Choisissez "Arrêt" pour rétablir le son.



.....

Remarque : Les fonctions varient selon la définition du modèle.

3D

3D	<p>Sélectionnez "Marche" pour activer la fonction DLP 3D.</p> <ul style="list-style-type: none"> • Marche : Choisissez cet élément lorsque vous utilisez des lunettes 3D DLP, une carte graphique compatible avec 3D 120 Hz et un fichier au format HQFS ou un DVD avec le lecteur SW correspondant. • Arrêt : Eteint le mode 3D.
Format 3D	Si le contenu en 3D ne s'affiche pas correctement, vous pouvez sélectionner un format 3D adapté au contenu 3D que vous regardez et obtenir ainsi un meilleur résultat.
24P 3D	Choisissez "96Hz" ou "144Hz" pour être compatible avec des lunettes 3D.
Inverser G/D 3D	Si vous voyez une image masquée ou superposée lorsque vous portez des lunettes 3D DLP, vous pouvez utiliser la fonction "Inverser" pour obtenir la meilleure séquence d'image gauche/droite pour voir une image correctement (pour 3D LDP).
Message d'avertissement 3D	<p>Choisissez "Marche" pour afficher le message d'avertissement 3D.</p> <div style="background-color: black; color: white; padding: 5px;"> <p>Remarque : L'affichage 3D est maintenant désactivé.</p> <ol style="list-style-type: none"> 1. Veuillez vous assurer d'avoir les lunettes et les signaux 3D corrects. 2. Pensez à désactiver la 3D si vous ne voulez pas voir des images en 3D. 3. Si l'affichage 3D n'est pas correct, veuillez essayer d'activer l'inversion sync 3D. 4. Les options du mode d'affichage seront désactivées en mode 3D. </div>



Remarque : Les réglages du programme d'application 3D de la carte graphique doivent être corrects pour un affichage 3D correct.

Remarque : Les lecteurs SW, tels que Stereoscopic Player et DDD TriDef Media Player, peuvent supporter les fichiers au format 3D. Vous pouvez télécharger ces trois lecteurs sur la page Web suivante,

- Lecteur stéréoscopique (Essai) :

http://www.3dtv.at/Downloads/Index_en.aspx



- Lecteur multimédia DDD TriDef (Essai) :

<http://www.tridef.com/download/TriDef-3-D-Experience-4.0.2.html>

Remarque : "Inverser G/D 3D" est seulement disponible lorsque 3D est activé.

Remarque : Il y aura un avertissement sur l'écran si 3D est activé lorsque vous allumez le projecteur. Veuillez ajuster les réglages en fonction de vos besoins.

Langue

Langue	<p>Choisissez le menu OSD multilingue. Utilisez le bouton  ou  pour sélectionner votre langue OSD préférée.</p> <ul style="list-style-type: none"> • Appuyez  pour confirmer votre choix.
--------	---

Page de gestion web LAN d'Acer

Comment se connecter

Ouvrez le navigateur et entrez l'adresse IP du serveur 192.168.100.10 pour afficher la page d'accueil de la page de gestion web LAN d'Acer. Un mot de passe est nécessaire pour se connecter avant d'utiliser.

Sélectionnez un utilisateur. **Administrateur** est avec une grande autorité, pouvant faire plusieurs opérations comme les réglages du réseau et les réglages d'alerte. Le mot de passe par défaut de l'administrateur est "admin". Et **Utilisateur** est avec une autorité normale, le mot de passe par défaut est "user". Cliquez sur le bouton Connecter pour entrer dans la page d'accueil avec le bon mot de passe.

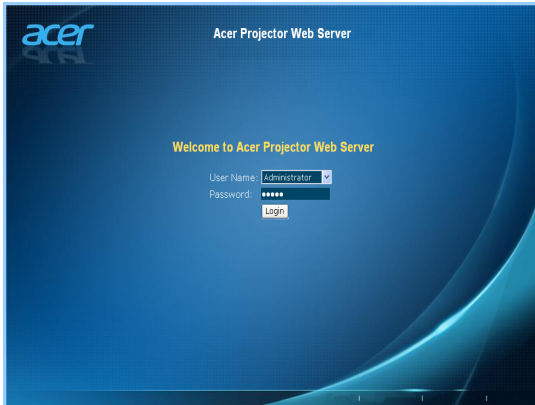

Accueil

La page **Accueil** montre l'état de la connexion et vous verrez trois fonctions principales listées, **Panneau de contrôle**, **Réglage réseau** et **Réglage alerte**.

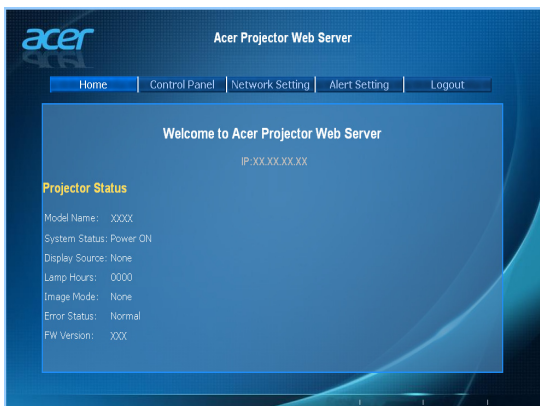

Remarque : Panneau de contrôle et Réglage réseau sont seulement pour le compte Administrateur.

Panneau de contrôle

L'utilisateur peut contrôler et ajuster les réglages du projecteur avec cette page.



Réglage réseau

L'utilisateur peut régler l'adresse IP, le nom du groupe et le mot de passe désiré. Après avoir changé les configurations du réseau ou le mot de passe, le projecteur redémarrera automatiquement lorsque vous appuyez sur "Appliquer".



Remarque : Le Nom du groupe et le Nom du projecteur doivent avoir moins de 32 caractères.

Réglage alerte

L'utilisateur final peut envoyer directement un email avec le message d'erreur si le projecteur a un problème.

Fermeture de session

Lorsque vous pressez sur Fermeture de session, vous retournerez à la page de connexion après 5 secondes.

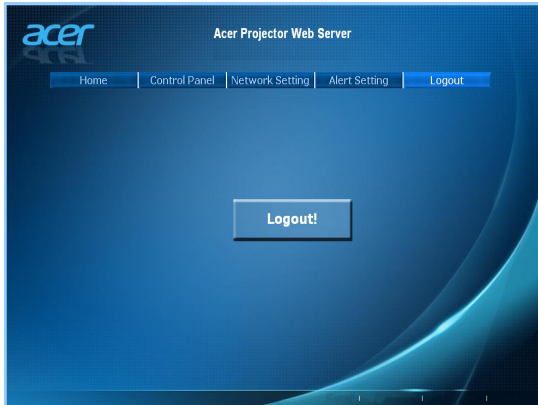

.....
Remarque : Les fonctions varient selon la définition du modèle.

Appendices

Dépannage

Si vous rencontrez des problèmes avec votre projecteur Acer, référez-vous au guide de dépannage suivant. Si des problèmes persistent, contactez votre revendeur local ou le centre de service.

Problèmes d'Image et Solutions

#	Problème	Solution
1	Aucune image n'apparaît à l'écran	<ul style="list-style-type: none"> Effectuez la connexion comme décrit dans la section "Bien débiter". Assurez-vous qu'aucune des broches du connecteur n'est tordue ou cassée. Vérifiez si la lampe du projecteur a été correctement installée. Veuillez vous référer à la section "Remplacement de la lampe". Assurez-vous d'avoir retiré le protège-objectif et que le projecteur est allumé.
2	Image affichée partiellement, en défilement ou incorrecte (Pour PC (Windows 2000/XP/Vista/Windows 7/Windows 8))	<ul style="list-style-type: none"> Pour une image affichée incorrectement : <ul style="list-style-type: none"> Allez sur le "Poste de Travail", ouvrez le "Panneau de configuration" puis doublecliquez sur l'icône "Affichage". Sélectionnez l'onglet "Paramètres". Vérifiez que le réglage de la résolution de votre écran est inférieur ou égal à WUXGA-RB (1920 x 1200). Cliquez sur le bouton "Propriétés Avancées". Si le problème persiste, changez l'affichage du moniteur utilisé actuellement et suivez les étapes ci-dessous : <ul style="list-style-type: none"> Vérifiez que le réglage de la résolution est inférieur ou égal à WUXGA-RB (1920 x 1200). Cliquez sur le bouton "Changer" sous l'onglet "Moniteur". Cliquez sur "Afficher tous les périphériques". Ensuite sélectionnez "Types de moniteur standard" sous la boîte SP puis choisissez le mode de résolution dont vous avez besoin sous "Modèles". Vérifiez que le réglage de la résolution de l'écran du moniteur est inférieur ou égal à WUXGA-RB (1920 x 1200).

3	Image affichée partiellement, en défilement ou incorrecte (pour ordinateurs portables)	<ul style="list-style-type: none"> • Pour une image affichée incorrectement : <ul style="list-style-type: none"> • Suivez les étapes du point 2 (ci-dessus) pour régler la résolution de votre ordinateur. • Appuyez sur les paramètres de bascule de la sortie. Par exemple : [Fn]+[F4], Compaq [Fn]+[F4], Dell [Fn]+[F8], Gateway [Fn]+[F4], IBM [Fn]+[F7], HP [Fn]+[F4], NEC [Fn]+[F3], Toshiba [Fn]+[F5] • Si vous avez des difficultés pour changer les résolutions ou si votre moniteur se bloque, redémarrez tout l'équipement, y compris le projecteur.
4	L'écran de l'ordinateur portable n'affiche pas de présentation	<ul style="list-style-type: none"> • Si vous utilisez un ordinateur portable fonctionnant sous Microsoft® Windows® : Certains ordinateurs portables peuvent désactiver leurs propres écrans lorsqu'un second appareil d'affichage est utilisé. Chaque machine se réactive d'une façon différente. Référez-vous au manuel de votre ordinateur pour des informations détaillées. • Si vous utilisez un ordinateur portable fonctionnant sous Apple® Mac® : Dans l'onglet Préférences du Système, ouvrez Affichage et réglez Miroir Vidéo sur "Marche".
5	L'image est instable ou vacillante	<ul style="list-style-type: none"> • Réglez le paramètre "Suivi" pour fixer le problème. Référez-vous à la section "Image" pour plus d'informations. • Changez les paramètres de la profondeur des couleurs de l'affichage sur votre ordinateur.
6	L'image comporte une barre verticale vacillante	<ul style="list-style-type: none"> • Utilisez "Fréquence" pour effectuer le réglage. Référez-vous à la section "Image" pour plus d'informations. • Vérifiez et reconfigurez le mode d'affichage de votre carte graphique pour la rendre compatible avec le projecteur.
7	L'image est floue	<ul style="list-style-type: none"> • Assurez-vous que le protège-objectif est retiré. • Réglez la bague de réglage de la focale sur l'objectif du projecteur. • Assurez-vous que l'écran de projection est installé à une distance comprise entre 1,0 et 3,8 mètres (gamme XGA) / entre 1,0 et 3,4 mètres (gamme WXGA) du projecteur. Référez-vous à la section "Comment obtenir une taille d'image préférée en réglant la distance et le zoom" pour plus d'informations.

8	L'image est étirée lors de l'affichage d'un DVD au format "écran large"	<p>Lorsque vous regardez un DVD d'encodage anamorphosé ou au format 16:9, vous devez régler les paramètres ci-dessous :</p> <ul style="list-style-type: none"> • Si vous regardez un DVD au format 4:3, veuillez changer le format pour 4:3 dans l'OSD du projecteur. • Si l'image est toujours étirée, vous devez également régler le rapport d'aspect. Réglez le format d'affichage pour un rapport d'aspect 16:9 (large) sur votre lecteur DVD.
9	L'image est trop petite ou trop large	<ul style="list-style-type: none"> • Réglez le levier du zoom sur le dessus du projecteur. • Rapprochez ou éloignez le projecteur de l'écran. • Appuyez sur "MENU" sur la télécommande. Allez dans "Image --> Rapport d'aspect" et essayez différents réglages ou appuyez sur "RATIO" sur la télécommande pour régler directement.
10	Les bords de l'image sont inclinés	<ul style="list-style-type: none"> • Si possible, repositionnez le projecteur de manière à ce qu'il soit centré par rapport à l'écran. • Appuyez sur le bouton "Trapèze Δ / \square" sur la télécommande jusqu'à ce que les côtés soient verticaux. • Appuyez sur le bouton "MENU" de la télécommande pour afficher le menu OSD. Sélectionnez "Image --> Trapèze" pour effectuer des réglages.
11	L'image est renversée	<ul style="list-style-type: none"> • Sélectionnez "Image --> Projection" dans l'OSD et réglez la direction de projection.

Messages OSD

#	Condition	Rappel de Lampe
1	Message	<ul style="list-style-type: none"> • Panne ventilateur – le ventilateur du système ne fonctionne pas. <div style="background-color: black; color: white; padding: 5px; text-align: center;"> Panne ventilateur. La lampe va bientôt s'éteindre. </div> • Surchauffe Project – le projecteur a dépassé sa température de fonctionnement recommandée et doit refroidir avant d'être réutilisé. Veuillez faire attention au message suivant. <div style="background-color: black; color: white; padding: 5px; text-align: center;"> Surchauffe Project. La lampe va bientôt s'éteindre. </div> <p>Veillez également vérifier que les filtres à poussière soient installés. Si le filtre à poussière est bouché, veuillez le nettoyer. Veuillez consulter "Nettoyer et remplacer les filtres à poussière" pour plus de détails.</p> • Changer la lampe – la lampe a presque atteint sa durée de vie limite. Préparez-vous à la changer bientôt. <div style="background-color: black; color: white; padding: 5px; text-align: center;"> La lampe approche sa fin de durée d'utilisation en mode pleine puissance. Remplacement suggéré! </div>

Problèmes avec le Projecteur

#	Condition	Solution
1	Le projecteur arrête de répondre aux commandes	Si possible, éteignez le projecteur puis débranchez le cordon d'alimentation et attendez au moins 30 secondes avant de reconnecter l'alimentation.
2	La lampe grille ou émet un claquement	Quand la lampe atteint la fin de sa durée de vie, elle grillera, éventuellement avec un fort bruit de claquage. Si cela arrive, le projecteur ne se rallumera pas tant que le module de lampe n'est pas remplacé. Pour remplacer la lampe, suivez les procédures qui figurent dans la section "Remplacement de la lampe".

Tableau de Définition des DELs & Alertes

Messages DEL

Message	Lamp_LED	Temp_LED	Power_LED	
	Rouge	Rouge	Rouge	Bleue
Prise d'entrée de l'alimentation	Clignote toutes les 100 ms	Clignote toutes les 100 ms	Clignote toutes les 100 ms	--
Veille	--	--	ALLUMÉ	--
Bouton Marche/Arrêt sur Marche	--	--	--	ALLUMÉ
Nouvelle tentative de la lampe	--	--	--	Clignotement rapide
Arrêt (en cours de refroidissement)	--	--	Clignotement rapide	--
Bouton Alimentation ÉTEINT (Refroidissement terminé ; en mode Veille)	--	--	ALLUMÉ	--
Erreur (panne thermique)	--	ALLUMÉ	--	ALLUMÉ
Erreur (verrouillage du ventilateur)	--	Clignotement rapide	--	ALLUMÉ
Erreur (panne de la lampe)	ALLUMÉ	--	--	ALLUMÉ
Erreur (panne de la roue de couleur)	Clignotement rapide	--	--	ALLUMÉ

Nettoyer et remplacer les filtres à poussière

<<Type I>>

Nettoyage des filtres à poussière

Nettoyez les filtres à poussière toutes les 1000 heures d'utilisation. S'ils ne sont pas nettoyés périodiquement, ils se boucheront, et empêcheront une ventilation correcte. Cela peut provoquer une surchauffe et endommager l'appareil.

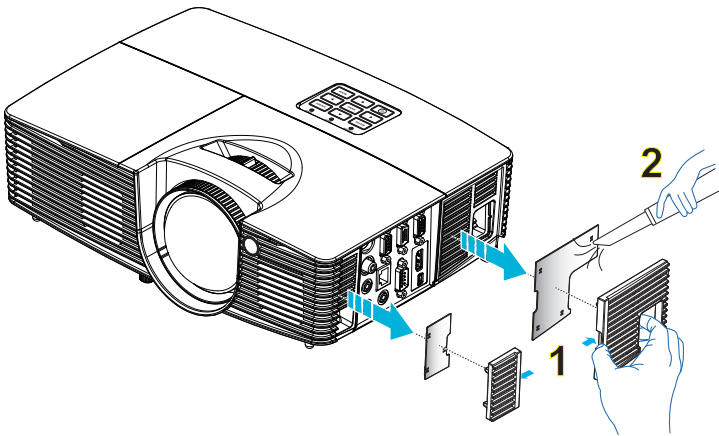

Procédez aux étapes suivantes :

- 1 Eteignez le projecteur. Attendez que la DEL de courant arrête de clignoter puis débranchez le cordon d'alimentation.
- 2 Laissez le projecteur refroidir pendant au moins 30 minutes.
- 3 Extrayez le filtre à poussières. (Illustration #1)
- 4 Utilisez pour nettoyer les filtres à poussière un petit aspirateur conçu pour les ordinateurs et les autres appareils de bureau. (Illustration #2)
- 5 Si la saleté résiste ou si le filtre est cassé, veuillez contacter votre revendeur local ou votre centre de réparation afin d'obtenir un nouveau filtre.

<<Type II>>

Remplacement de l'ensemble de protection contre la poussière

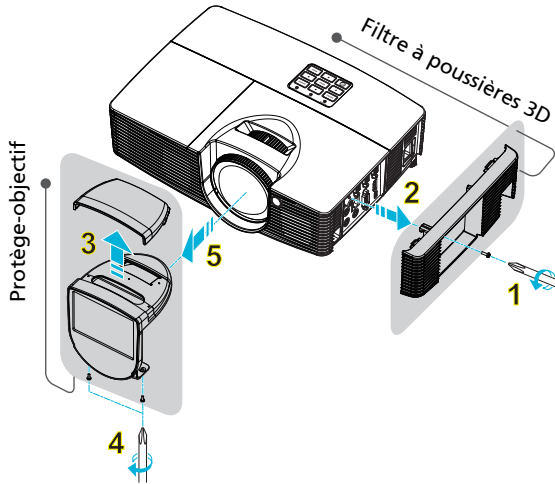

Procédez aux étapes suivantes :

Remplacement du **filtre à poussières 3D**

- 1 Eteignez le projecteur. Attendez que la DEL de courant arrête de clignoter puis débranchez le cordon d'alimentation.
- 2 Laissez le projecteur refroidir pendant au moins 30 minutes.
- 3 Utilisez un tournevis pour enlever la vis du filtre à poussières 3D. (Illustration #1)
- 4 Retirez le filtre à poussières 3D. (Illustration #2)

Remplacement du **Protège-objectif**

- 1 Ouvrez le couvercle supérieur du protège-objectif. (Illustration #3)
- 2 Utilisez un tournevis pour enlever les vis du protège-objectif. (Illustration #4)
- 3 Retirez le protège-objectif. (Illustration #5)

Pour installer le filtre à poussières 3D et le protège-objectif, veuillez effectuer les étapes précédentes en ordre inverse.

Pour réinitialiser le filtre à poussières 3D après installation.



.....

Remarque : Étant donné la performance du filtre à poussières 3D, il n'est pas recommandé de nettoyer les filtres électrostatiques. Veuillez contacter votre revendeur local ou votre centre de réparation pour acheter de nouveaux filtres électrostatiques à installer à l'intérieur du filtre à poussières 3D.

Remplacement de la lampe

Utilisez un tournevis pour retirer la(es) vis du couvercle puis retirez la lampe.

Le projecteur détectera automatiquement la durée de vie de la lampe. Le message d'avertissement "**La lampe approche sa fin de durée d'utilisation en mode pleine puissance. Remplacement suggéré!**" vous apparaît. Quand vous voyez ce message, remplacez la lampe dès que possible. Assurez-vous que le projecteur a refroidi pendant au moins 30 minutes avant de changer la lampe.



Avertissements : Le compartiment de la lampe est chaud ! Laissez-le refroidir avant de changer la lampe.

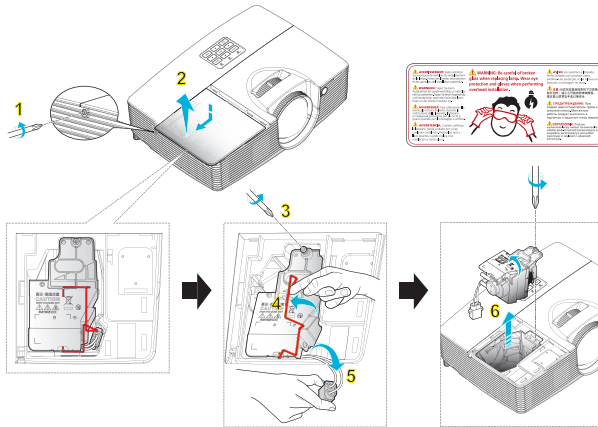

Pour Changer la Lampe

Mettez le projecteur hors tension en appuyant sur le bouton Marche/Arrêt.

Laissez le projecteur refroidir pendant au moins 30 minutes.

Débranchez le cordon d'alimentation.

- 1 Utilisez un tournevis pour enlever la vis du couvercle. (Illustration #1)
Enlevez le couvercle en le poussant vers le haut. (Illustration #2)
- 2 Retirez les vis qui retiennent le module de la lampe en place. (Illustration #3)
Retirez la fiche de la lampe. (Illustration #4)
Soulevez la poignée pour qu'elle se tienne droit. (Illustration #5)
- 3 Soulevez la poignée pour qu'elle se tienne droit. Retirez le module de la lampe en forçant un peu. (Illustration #6)

Pour remplacer le module de la lampe, utilisez une nouvelle lampe et répétez les actions ci-dessous en ordre inverse.



Avertissements : Pour réduire le risque de blessures corporelles, ne pas faire tomber le module de la lampe et ne pas toucher l'ampoule de la lampe. L'ampoule risque de se briser et provoquer des blessures si elle tombe.

Installation au plafond

Si vous souhaitez installer le projecteur avec une fixation au plafond, veuillez vous référer aux étapes ci-dessous :

- 1 Percez quatre trous dans une partie solide et structurellement saine du plafond et fixez la base de montage.

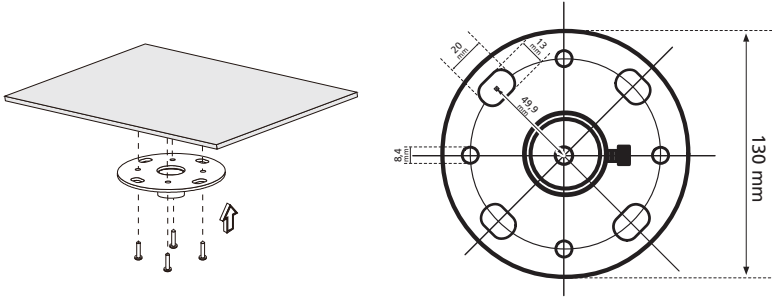

Remarque : Les vis ne sont pas fournies. Veuillez vous équiper de vis adaptées au type de votre plafond.

- 2 Attachez la tringle pour plafond à l'aide des vis à quatre cylindres adaptées.

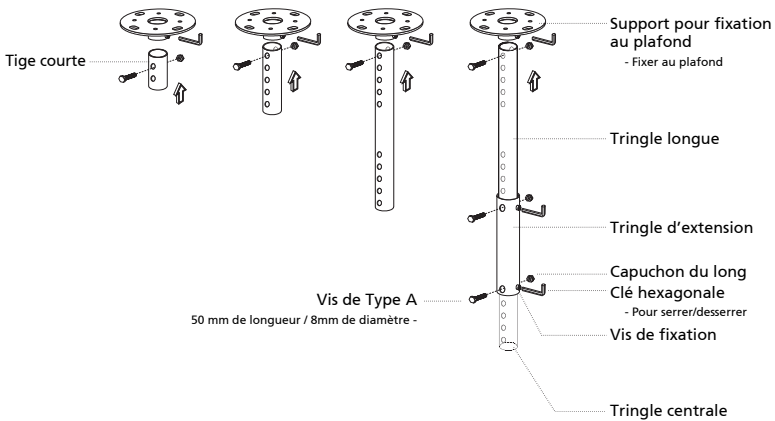

- 3 Utilisez un nombre de vis suffisant par rapport à la taille du projecteur pour fixer le projecteur au support de la monture du plafond.

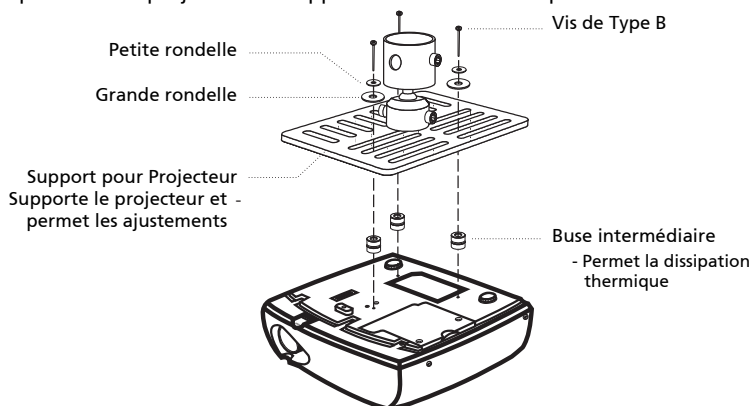

Remarque : Il est conseillé de garder un espace suffisant entre le support et le projecteur afin de permettre une bonne dissipation de la chaleur. Utilisez deux rondelles pour le support supplémentaire, en cas de nécessité.

- 4 Attachez le support de plafond à la tringle.

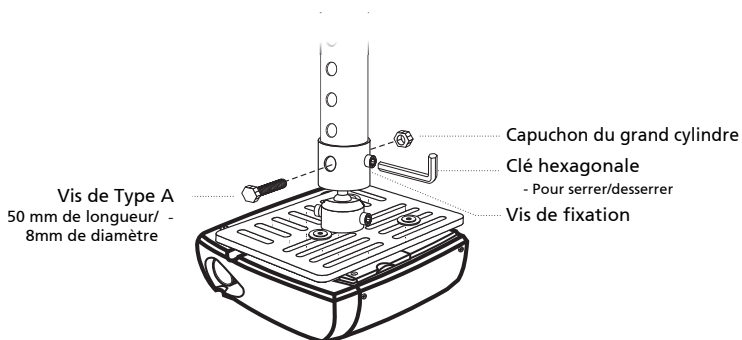

- 5 Réglez l'angle et le positionnement s'il le faut.

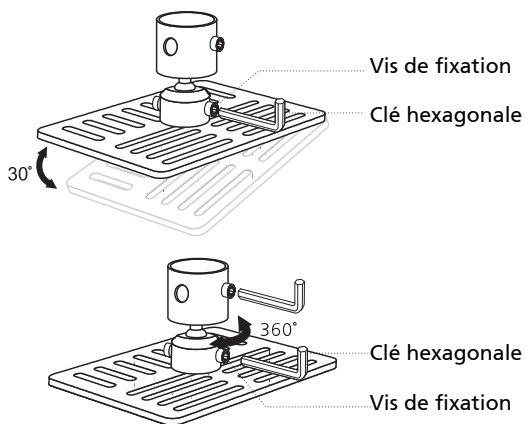

Remarque : Les types appropriés de vis et de rondelles pour chaque modèle sont listés dans le tableau ci-dessous. Les vis au diamètre de 4 mm sont fournies dans le sachet des vis.

Vis de Type B		Type de Rondelle	
Diamètre (mm)	Longueur (mm)	Grand	Petit
4	25	V	V

SPÉC. VIS M4 x 25 mm

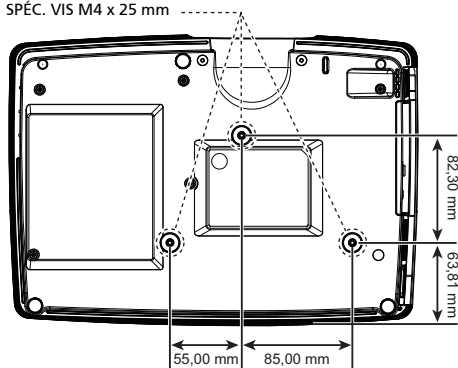

Spécifications

Les spécifications données ci-dessous sont sujettes à modifications sans avis préalable. En ce qui concerne les spécifications finales, veuillez vous référer aux spécifications de vente annoncées par Acer.

Système de projection	DLP®
Résolution	<ul style="list-style-type: none"> Séries S1283Hne/T410DTB/XS-X30HGM/F1283Hne/S1283e/T410B/XS-X30M/DNX1322/S1283/T410/XS-X30 : Résolution True XGA 1024 x 768 Séries S1383WHne/T420DTB/XS-W30HGM/F1383WHne : Résolution native WXGA 1280 x 800 Maximum : UXGA (1600 x 1200), WSXGA+ (1680x1050), 1080p(1920x1080), WUXGA-RB (1920 x 1200)
Compatibilités Ordinateur	PC IBM et compatibles, Apple Macintosh, iMac et normes VESA : SXGA, XGA, VGA, SVGA, SXGA+, WXGA, WXGA+, WSXGA+
Compatibilité Vidéo	NTSC (3.58/4.43), PAL (B/D/G/H/I/M/N), SECAM (B/D/G/K/K1/L), HDTV (720p, 1080i, 1080p), EDTV (480p, 576p), SDTV (480i, 576i)
Rapport d'aspect	Plein, 4:3, 16:9, L.Box
Couleurs d'affichage	16,7 millions de couleurs
Objectif de projection	<ul style="list-style-type: none"> Séries S1283Hne/T410DTB/XS-X30HGM/F1283Hne/S1283e/T410B/XS-X30M/DNX1322/F1283e/S1283/T410/XS-X30 : F = 2,7, f = 7,15 mm, 1:1,0 zoom manuel et focus manuel Séries S1383WHne/T420DTB/XS-W30HGM : F = 2,8, f = 7,51mm, 1:1,0 zoom manuel et focus manuel
Taille de l'écran de projection (diagonale)	<ul style="list-style-type: none"> Séries S1283Hne/T410DTB/XS-X30HGM/F1283Hne/S1283e/T410B/XS-X30M/DNX1322/F1283e/S1283/T410/XS-X30 : 32" (81 cm) ~ 300" (762 cm) Séries S1383WHne/T420DTB/XS-W30HGM : 36" (91 cm) ~ 300" (762 cm)
Distance de projection	<ul style="list-style-type: none"> Séries S1283Hne/T410DTB/XS-X30HGM/F1283Hne/S1283e/T410B/XS-X30M/DNX1322/F1283e/S1283/T410/XS-X30 : 1,3' (0,4 m) ~ 12,3' (3,8 m) Séries S1383WHne/T420DTB/XS-W30HGM/F1383WHne : 1,3' (0,4 m) ~ 11,0' (3,4 m)
Rapport de distance de projection	<ul style="list-style-type: none"> Séries S1283Hne/T410DTB/XS-X30HGM/F1283Hne/S1283e/T410B/XS-X30M/DNX1322/S1283/T410/XS-X30 : 160"@2 m (0,62 ~ 0,62:1) Séries S1383WHne/T420DTB/XS-W30HGM : 178"@2 m (0,52 ~ 0,52:1)

- Fréquence du balayage horizontal
- Séries S1283Hne/T410DTB/XS-X30HGM/F1283Hne/S1283e/T410B/XS-X30M/DNX1322/F1283e/S1283/T410/XS-X30 : 15 - 100 kHz
 - Séries S1383WHne/T420DTB/XS-W30HGM/F1383WHne : 15 - 102 kHz

Fréquence du balayage de rafraîchissement vertical	24 - 120 Hz
Type de lampe	Lampe de 210W remplaçable par l'utilisateur
Correction trapèze	±40 degrés
Audio	Haut-parleur interne avec sortie de 10 W
Poids	Environ 2,7 Kg (5,95 lbs.)
Dimensions (l x P x H mm)	314 mm X 223,4 mm X 93,4 mm (12,4 X 8,8 X 3,7 pouces)
Zoom Numérique	2X
Source d'alimentation	Alimentation d'entrée CA 100 - 240 V, commutable automatiquement
Consommation électrique	Mode normal : 260W ± 10% @ 110VAC Mode ECO : 220W ± 10% @ 110VAC Mode Veille < 0,5W
Température de fonctionnement	0°C à 40°C / 32°F à 104°F
Contenu du paquet standard	<ul style="list-style-type: none"> • Cordon d'alimentation secteur x1 • Câble VGA x1 • Télécommande x1 • Piles x2 (pour la télécommande) (optionnel) • Guide de l'utilisateur (CD-ROM) x1 • Guide de mise en route x1 • Carte de sécurité x1 • Boîtier de transport x1 (optionnel)

Connecteurs E/S	S1283e/T410B/XS-X30M/ S1283/T410/XS-X30	S1283Hne/T410DTB/ XS-X30HGM/ F1283Hne	S1383WHne/T420DTB/ XS-W30HGM/ F1383WHne
Prise d'alimentation	V	V	V
VGA IN 1	V	V	V
VGA IN 2	V	V	V
Sortie VGA	V	V	V
Prise d'entrée audio 1 (3,5mm)	V	V	V
S-Vidéo	V	V	V
Vidéo composite	V	V	V
Prise de sortie audio 3,5mm	V	V	V
Prise d'entrée LAN RJ45	X	V	V

Connecteurs E/S	S1283e/T410B/XS-X30M/ S1283/T410/XS-X30	S1283Hne/T410DTB/ XS-X30HGM/ F1283Hne	S1383WHne/T420DTB/ XS-W30HGM/ F1383WHne
RS232	V	V	V
HDMI/MHL	X	V	V
HDMI	X	X	X
Mini USB x1 (Mise à niveau du micrologiciel)	V	V	V
Entrée microphone	V	V	V



.....

Remarque : La conception et les spécifications sont sujettes à modifications sans avis préalable.

Modes de compatibilité

A. Analogique VGA

1 Analogique VGA - Signal PC

Modes	Résolution	Fréquence V. [Hz]	Fréquence H. [KHz]
VGA	640 x 480	60	31,5
	640 x 480	72	37,9
	640 x 480	75	37,5
	640 x 480	85	43,3
	640 x 480	120	61,9
SVGA	800 x 600	56	35,2
	800 x 600	60	37,9
	800 x 600	72	48,1
	800 x 600	75	46,9
	800 x 600	85	53,7
	800 x 600	120 (RB)	76,3
XGA	1024 x 768	60	48,4
	1024 x 768	70	56,5
	1024 x 768	75	60,0
	1024 x 768	85	68,7
	1024 x 768	120 (RB)	97,6
SXGA	1152 x 864	70	63,8
	1152 x 864	75	67,5
	1152 x 864	85	77,1
	1280 x 1024	60	64,0
	1280 x 1024	72	77,0
	1280 x 1024	75	80,0
	1280 x 1024	85	91,1
QuadVGA	1280 x 960	60	60,0
	1280 x 960	75	75,2
SXGA+	1400 x 1050	60	65,3
UXGA	1600 x 1200	60	75,0
PowerBook G4	640 x 480	60	31,4
PowerBook G4	640 x 480	66,6(67)	34,9
PowerBook G4	800 x 600	60	37,9
PowerBook G4	1024 x 768	60	48,4
PowerBook G4	1152 x 870	75	68,7
PowerBook G4	1280 x 960	75	75,0
i Mac DV (G3)	1024 x 768	75	60,0

2 Analogique VGA - Fréquence large étendue

Modes	Résolution	Fréquence V. [Hz]	Fréquence H. [KHz]
WXGA	1280 x 768	60	47,8
	1280 x 768	75	60,3
	1280 x 768	85	68,6
	1280 x 720	60	45,0
	1280 x 720	120	92,9
	1280 x 800	60	49,7
	*1280x800	120	101,6
	1440 x 900	60	55,9
WSXGA+	1680 x 1050	60	65,3
	1920 x 1080 (1080P)	60	67,5
	1366 x 768	60	47,7
WUXGA	1920x1200-RB	60 (RB)	74,0

3 VGA Analogique - Signal composante

Modes	Résolution	Fréquence V. [Hz]	Fréquence H. [KHz]
480i	720 x 480 (1440 x 480)	59,94 (29,97)	15,7
576i	720 x 576 (1440 x 576)	50(25)	15,6
480p	720 x 480	59,94	31,5
576p	720 x 576	50	31,3
720p	1280 x 720	60	45,0
720p	1280 x 720	50	37,5
1080i	1920 x 1080	60(30)	33,8
1080i	1920 x 1080	50(25)	28,1
1080p	1920 x 1080	23,97/24	27,0
1080p	1920 x 1080	25	28,1
1080p	1920 x 1080	29,97/30	33,8
1080p	1920 x 1080	60	67,5
1080p	1920 x 1080	50	56,3

B. Numérique HDMI (*)

1 HDMI - PC Signal

Modes	Résolution	Fréquence V. [Hz]	Fréquence H. [KHz]
VGA	640 x 480	60	31,5
	640 x 480	72	37,9

	640 x 480	75	37,5
	640 x 480	85	43,3
	640 x 480	120	61,9
SVGA	800 x 600	56	35,2
	800 x 600	60	37,9
	800 x 600	72	48,1
	800 x 600	75	46,9
	800 x 600	85	53,7
	800 x 600	120 (RB)	76,3
XGA	1024 x 768	60	48,4
	1024 x 768	70	56,5
	1024 x 768	75	60,0
	1024 x 768	85	68,7
	1024 x 768	120 (RB)	97,6
SXGA	1152 x 864	70	63,8
	1152 x 864	75	67,5
	1152 x 864	85	77,1
	1280 x 1024	60	64,0
	1280 x 1024	72	77,0
	1280 x 1024	75	80,0
	1280 x 1024	85	91,1
QuadVGA	1280 x 960	60	60,0
	1280 x 960	75	75,2
SXGA+	1400 x 1050	60	65,3
UXGA	1600 x 1200	60	75,0
PowerBook G4	640 x 480	60	31,4
PowerBook G4	640 x 480	66,6(67)	34,9
PowerBook G4	800 x 600	60	37,9
PowerBook G4	1024 x 768	60	48,4
PowerBook G4	1152 x 870	75	68,7
PowerBook G4	1280 x 960	75	75,0
i Mac DV (G3)	1024 x 768	75	60,0

2 HDMI - Fréquence large étendue

Modes	Résolution	Fréquence V. [Hz]	Fréquence H. [KHz]
WXGA	1280 x 768	60	47,8
	1280 x 768	75	60,3
	1280 x 768	85	68,6
	1280 x 720	60	45,0
	1280 x 720	120	92,9
	1280 x 800	60	49,7

	*1280x800	120	101,6
	1440 x 900	60	55,9
WSXGA+	1680 x 1050	60	65,3
	1920 x 1080 (1080P)	60	67,5
	1366 x 768	60	47,7
WUXGA	1920x1200-RB	60 (RB)	74,0

3 HDMI – Signal Vidéo

Modes	Résolution	Fréquence V. [Hz]	Fréquence H. [KHz]
480i	720 x 480 (1440 x 480)	59,94 (29,97)	15,7
576i	720 x 576 (1440 x 576)	50(25)	15,6
480p	720 x 480	59,94	31,5
576p	720 x 576	50	31,3
720p	1280 x 720	60	45,0
720p	1280 x 720	50	37,5
1080i	1920 x 1080	60(30)	33,8
1080i	1920 x 1080	50(25)	28,1
1080p	1920 x 1080	23,97/24	27,0
1080p	1920 x 1080	25	28,1
1080p	1920 x 1080	29,97/30	33,8
1080p	1920 x 1080	60	67,5
1080p	1920 x 1080	50	56,3

4 HDMI - 1.4a Fréquence 3D

Modes	Résolution	Fréquence V. [Hz]	Fréquence H. [KHz]
720p (Séquentiel)	1280 x 720	50	37,5
720p (Séquentiel)	1280 x 720	60	45,0
1080p (Séquentiel)	1920 x1080	24	27,0
720p (Séquentiel)	1280 x 720	50	37,5
720p (Séquentiel)	1280 x 720	60	45,0
1080i (Haut et Bas)	1920 x1080	50 (25)	28,1
1080i (Haut et Bas)	1920 x1080	60 (30)	33,8
1080p (Haut et Bas)	1920 x1080	24	27,0
1080p (Haut et Bas)	1920 x1080	50	56,3
1080p (Haut et Bas)	1920 x1080	60	67,5
720p (Côte/côte moitié)	1280 x 720	60	45,0
1080i (Côte/côte moitié)	1920 x1080	50 (25)	28,1

1080i (Côte/côte moitié)	1920 x1080	60 (30)	33,8
1080p (Côte/côte moitié)	1920 x1080	50	56,3
1080p (Côte/côte moitié)	1920 x1080	60	67,5
Limites de plage de source graphique du moniteur	Fréquence de balayage horizontal :		15 k-102 kHz
	Fréquence de balayage vertical :		24-120 Hz
	Taux max. pixel :		Analogique : 165 MHz Numérique : 165 MHz

C. MHL Numérique (*)

Modes	Résolution	Fréquence V. [Hz]	Fréquence H. [KHz]
VGA	640 x 480	59,94/60	31,5
480i	720 x 480 (1440 x 480)	59,94/60	15,7
576i	720 x 576 (1440 x 576)	50(25)	15,6
480p	720 x 480	59,94/60	31,5
480p_2x	1440x480	59,94/60	31,5
576p	720 x 576	50	31,3
576p_2x	1440x576	50	31,3
720p	1280 x 720	59,94/60	45,0
720p	1280 x 720	50	37,5
1080i	1920 x 1080	60(30)	33,8
1080i	1920 x 1080	50(25)	28,1
1080p	1920 x 1080	23,97/24	27,0
1080p	1920 x 1080	25	28,1
1080p	1920 x 1080	29,97/30	33,8
Limites de plage de source graphique du moniteur	Fréquence de balayage horizontal :	15 k-50 kHz	
	Fréquence de balayage vertical :	24-60 Hz	
	Taux max, pixel :	Numérique : 75 MHz	



Remarque : * Les fonctions varient selon la définition du modèle.

Avis concernant les Réglementations et la Sécurité

Notice FCC

Cet appareil a été testé et reconnu conforme aux limites pour les appareils numériques de Classe B, conformément à l'Article 15 des Règlements FCC. Ces limites sont conçues pour fournir une protection raisonnable contre les interférences néfastes dans une installation résidentielle. Cet appareil génère, utilise et peut émettre de l'énergie fréquence radio et, s'il n'est pas installé et utilisé en accord avec les instructions, peut provoquer des interférences dans les communications radio.

Cependant, il n'y a aucune garantie que des interférences ne se produiront pas dans une installation particulière. Si cet appareil provoque des interférences néfastes pour la réception de la radio ou de la télévision, ce qui peut être déterminé en éteignant puis en rallumant l'appareil, l'utilisateur est encouragé à tenter de corriger les interférences par une ou plusieurs des mesures suivantes :

- Réorienter ou déplacer l'antenne de réception.
- Augmenter la distance entre l'appareil et le récepteur.
- Connecter l'appareil sur un circuit différent de celui sur lequel le récepteur est branché.
- Consulter le revendeur ou un technicien radio/télévision expérimenté pour de l'aide.

Avis : Câbles blindés

Toutes les connexions avec d'autres appareils informatiques doivent être effectuées à l'aide de câbles blindés pour rester conforme aux règlements FCC.

Avis : Périphériques

Seuls les périphériques (appareils d'entrée/sortie, ports, imprimantes, etc.) approuvés conformes aux limites de la Classe B peuvent être connectés à cet équipement. L'utilisation des périphériques non conformes peut provoquer des interférences pour la réception de la télévision ou de la radio.

Mise en garde

Les changements ou modifications non expressément approuvés par le fabricant peuvent invalider l'autorité de l'utilisateur, laquelle est accordée par la Commission Fédérales des Communications, à utiliser cet appareil.

Conditions de Fonctionnement

Cet appareil est conforme à l'article 15 des Règlements FCC. Son fonctionnement est sujet aux deux conditions suivantes : (1) Cet appareil ne doit pas provoquer d'interférences néfastes, et (2) cet appareil doit accepter toutes les interférences reçues, y compris celles pouvant provoquer un fonctionnement indésirable.

Avis : Pour les utilisateurs canadiens

Cet appareil numérique de Classe B est conforme à la norme ICES-003 Canadienne.

Remarque à l'intention des utilisateurs canadiens

Cet appareil numérique de la classe B est conforme à la norme NMB-003 du Canada.

Déclaration de Conformité pour les pays dans l'Union Européenne

Acer déclare par la présente que cette série de projecteur est conforme aux conditions essentielles et aux autres dispositions relatives de la Directive 1999/5/ EC.

Compatible avec la Certification réglementaire Russe



Avis de réglementation sur les appareils radio



.....
Remarque : Les informations de réglementation ci-dessous concernent uniquement les modèles avec LAN sans-fil et/ou Bluetooth.

Général

Ce produit est conforme aux normes concernant la fréquence radio et la sécurité de tous les pays ou régions dans lesquels il a été approuvé pour l'utilisation sans-fil. En fonction des configurations, ce produit peut ou peut ne pas contenir les périphériques fréquence radio sans-fil (par exemple LAN sans-fil et/ou modules Bluetooth).

Canada — Appareils de communication radio à basse consommation électrique sans licence (RSS- 210)

- a Informations générales
 Son fonctionnement est sujet aux deux conditions suivantes :
 1. ThCet appareil ne doit pas provoquer d'interférences néfastes, et
 2. Cet appareil doit accepter toutes les interférences reçues, y compris celles pouvant provoquer un fonctionnement indésirable.
- b Operation dans la bande 2,4 GHz
 Pour éviter des interférences radio avec un service sous licence, cet appareil doit être utilisé à l'intérieur et son installation à l'extérieur est sujette à concession de licence.

Listes des pays concernés

Cet appareil doit être utilisé strictement en accord avec les règlements et les contraintes du pays dans lequel vous l'utilisez. Pour plus d'informations, veuillez contacter un bureau local dans le pays où vous utilisez l'appareil. Veuillez consulter <http://ec.europa.eu/enterprise/rtte/implem.htm> pour la dernière liste des pays.



Acer Incorporated
8F, 88, Sec. 1, Xintai 5th Rd., Xizhi
New Taipei City 221, Taiwan

Declaration of Conformity

We,

Acer Incorporated

8F, 88, Sec. 1, Xintai 5th Rd., Xizhi, New Taipei City 221, Taiwan

Contact Person: Mr. RU Jan, e-mail: ru.jan@acer.com

And,

Acer Italy s.r.l

Via Lepetit, 40, 20020 Lainate (MI) Italy

Tel: +39-02-939-921 ,Fax: +39-02 9399-2913

www.acer.it

Declare under our own responsibility that the product:

Product:	DLP Projector
Trade Name:	Acer
Model Number:	DWX1324/DNX1323/DNX1322/DNX1339 S1383WHne/T420DTB/XS-W30HGM/F1383WHne/ S1283Hne/T410DTB/XS-X30HGM/F1283Hne/S1283e/ T410B/XS-X30M/DNX1322/F1283e/S1283/T410/XS-X30

To which this declaration refers conforms to the relevant standard or other standardizing documents:

- EN55022:2010 Class B; EN 55024:2010
- EN61000-3-2:2006+A1:2009+A2:2009, Class A
- EN61000-3-3:2008
- EN 60950-1:2006/A11:2009/A1:2010+A12:2011
- Regulation (EC) No. 1275/ 2008; EN 62301:2005
- EN50581:2012

We hereby declare above product is in compliance with the essential requirements and other relevant provisions of EMC Directive 2004/108/EC, Low Voltage Directive 2006/95/EC and RoHS Directive 2011/65/EU and Directive 2009/125/EC with regard to establishing a framework for the setting of codesign requirements for energy-related product.

Year to begin affixing CE marking 2014.

RU Jan / Sr. Manager
Regulation, Acer Inc.

Mar. 20, 2014
Date



Acer America Corporation
333 West San Carlos St.,
Suite 1500
San Jose, CA 95110
U. S. A.
Tel: 254-298-4000
Fax: 254-298-4147
www.acer.com



Federal Communications Commission Declaration of Conformity

This device complies with Part 15 of the FCC Rules. Operation is subject to the following two conditions: (1) this device may not cause harmful interference, and (2) this device must accept any interference received, including interference that may cause undesired operation.

The following local Manufacturer / Importer is responsible for this declaration:

Product:	DLP Projector
Model Number:	DWX1324/DNX1323/DNX1322/DNX1339
Machine Type:	S1383WHne/T420DTB/XS-W30HGM/ F1383WHne/S1283Hne/T410DTB/ XS-X30HGM/F1283Hne/S1283e/T410B/ XS-X30M/DNX1322/F1283e/S1283/T410/ XS-X30
Name of Responsible Party:	Acer America Corporation
Address of Responsible Party:	333 West San Carlos St. Suite 1500 San Jose, CA 95110 U. S. A.
Contact Person:	Acer Representative
Phone No.:	254-298-4000
Fax No.:	254-298-4147