

**SV LUFTKONDITIONERING****BRUKSANVISNING**

Viktigt! Läs bruksanvisningen före användning.
Spara den för framtida bruk.
(Original bruksanvisning).

NO KLIMAANLEGG**BRUKSANVISNING**

Viktig! Les bruksanvisningen nøye før bruk.
Ta vare på den for fremtidig bruk.
(Oversettelse av original bruksanvisning).

PL KLIMATYZATOR**INSTRUKCJA OBSŁUGI**

Ważne! Przed użyciem uważnie przeczytaj instrukcję obsługi! Zachowaj ją na przyszłość.
(Tłumaczenie oryginalnej instrukcji).

EN AIR CONDITIONING**OPERATING INSTRUCTIONS**

Important! Read the user instructions carefully before use. Save them for future reference.
(Translation of the original instructions).

DE KLIMAANLAGE**BEDIENUNGSANLEITUNG**

Wichtig! Die Bedienungsanleitung vor der Verwendung bitte sorgfältig durchlesen! Für die zukünftige Verwendung aufbewahren.
(Bedienungsanleitung im Original).

FI ILMASTOINTI**KÄYTTÖOHJE**

Tärkeää! Lue käyttöohje huolella ennen käyttöä!
Säilytä se myöhempää käyttöä varten.
(Käännös alkuperäisestä käyttöohjeesta).

FR CLIMATISEUR**MODE D'EMPLOI**

Important! Lisez attentivement le mode d'emploi avant la mise en service. Conservez-le.
(Traduction des instructions originales).

NL LUCHTBEHANDELING**GEBRUIKSAANWIJZING**

Belangrijk! Lees de gebruiksaanwijzing aandachtig door voordat u het apparaat gebruikt. Bewaar de gebruiksaanwijzing voor toekomstig gebruik.
(Vertaling van de originele instructies).

Värna om miljön!

Kasserad produkt ska återvinnas enligt gällande bestämmelser.

Verne om miljøet!

Kassert produkt skal gjenvinnes etter gjeldende lover og regler.

Dbaj o środowisko!

Zużyty produkt należy poddać recyklingowi zgodnie z obowiązującymi przepisami.

Care for the environment!

Recycle discarded product in accordance with local regulations.

Schützen Sie die Umwelt!

Das entsorgte Produkt muss gemäß den geltenden Bestimmungen recycelt werden.

Suojele ympäristöä!

Käytöstä poistettu tuote on kierrätettävä voimassa olevien säännösten mukaisesti.

Pensez à l'environnement

Les appareils hors d'usage doivent être recyclés conformément à la réglementation en vigueur.

Bescherm het milieu!

Afgedankte producten moeten worden gerecycleerd volgens de van toepassing zijnde regelgeving.

Rätten till ändringar förbehålles. För senaste version av bruksanvisningen se www.jula.com

Med forbehold om endringer. Nyeste versjon av bruksanvisningen finner du på www.jula.com

Z zastrzeżeniem prawa do zmian. Najnowsza wersja instrukcji obsługi znajduje się na www.jula.com

Jula reserves the right to make changes. For latest version of operating instructions, see www.jula.com

Änderungen vorbehalten. Die aktuellste Version der Bedienungsanleitung finden Sie auf www.jula.com

Pidätämme oikeuden muutoksiin. Katso käyttöohjeiden uusin versio täältä: www.jula.com

Nous nous réservons le droit d'apporter des modifications. Vous trouverez la dernière version des consignes d'utilisation sur www.jula.com

Wijzigingen voorbehouden. Voor de recentste editie van de gebruikershandleiding, zie www.jula.com





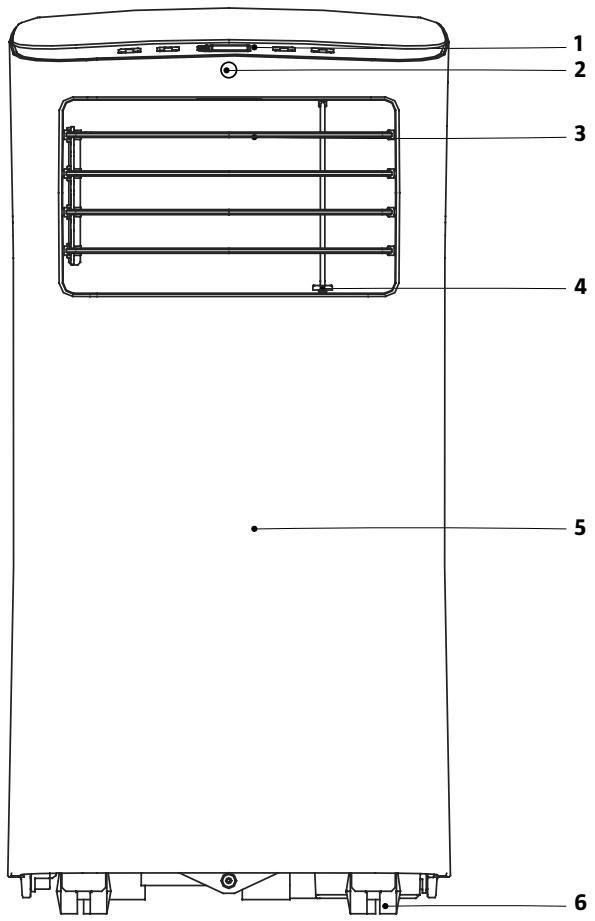

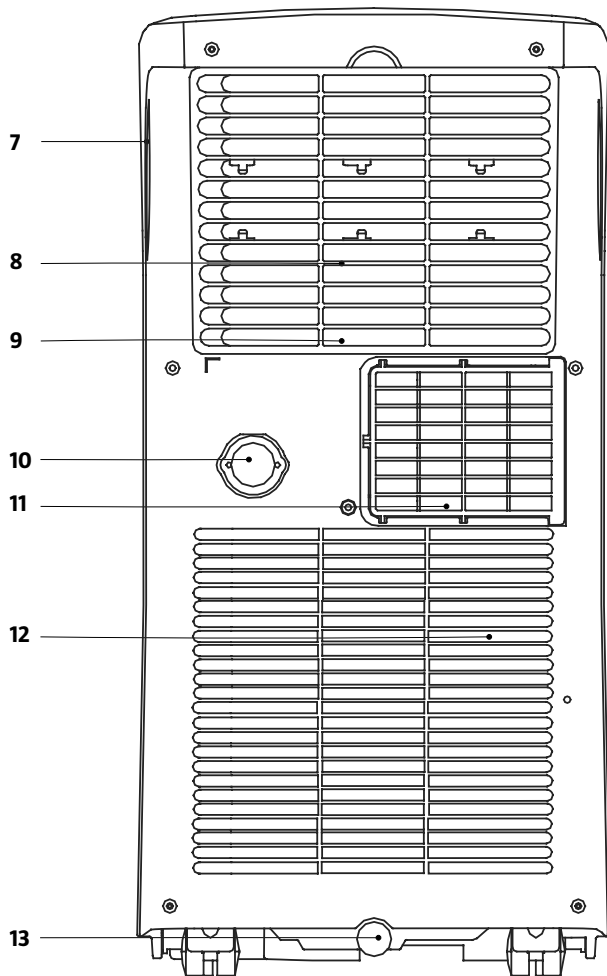



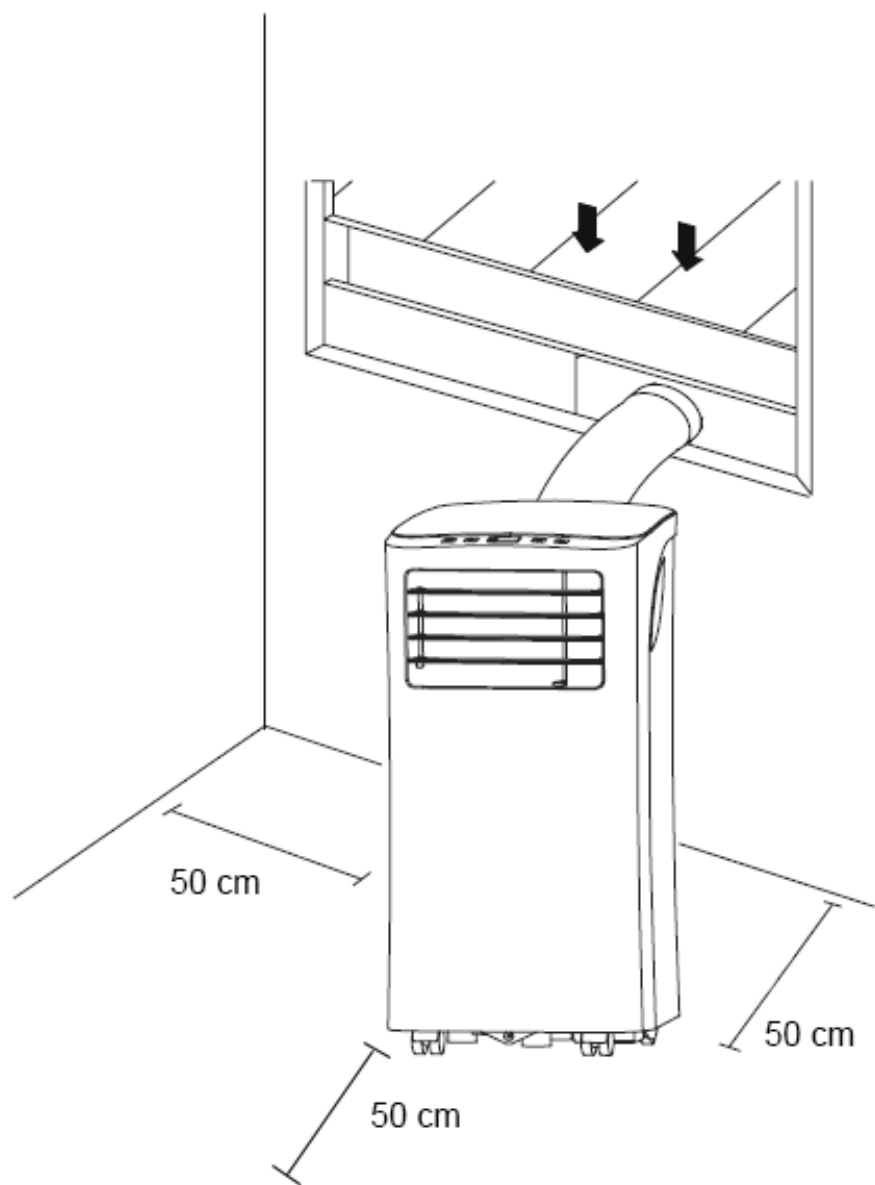



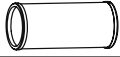

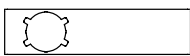

1

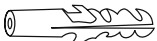



3

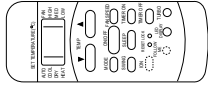
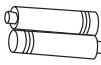

	A
	B
	C
	D
	E
	F
	G
	H
  4 x	I
 2 x	J
 2 x	K
	L
  	M
	N
 	O

5

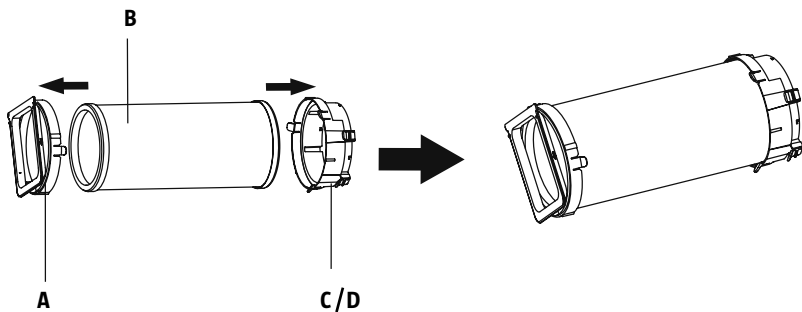

6

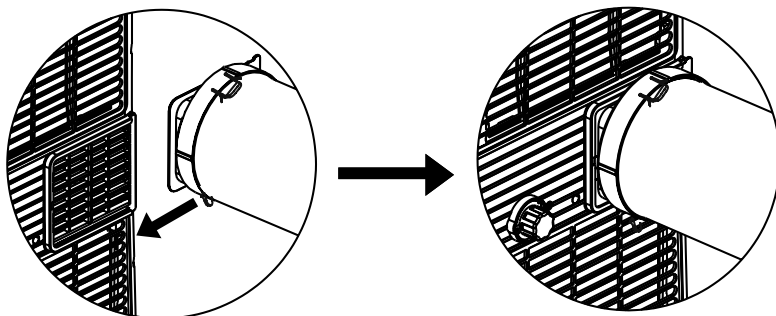

7

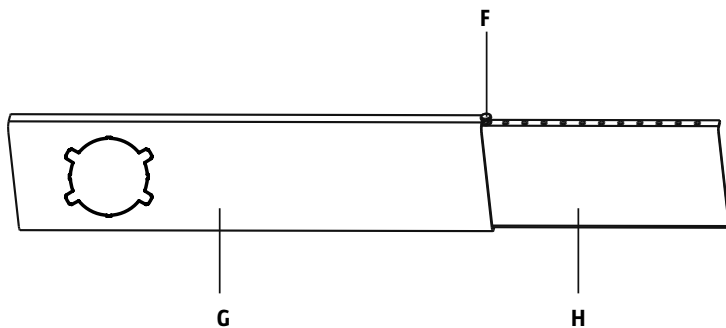

8

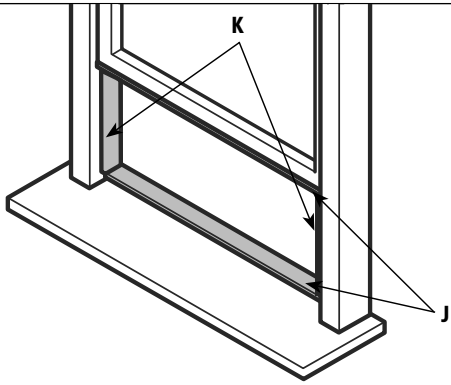

9

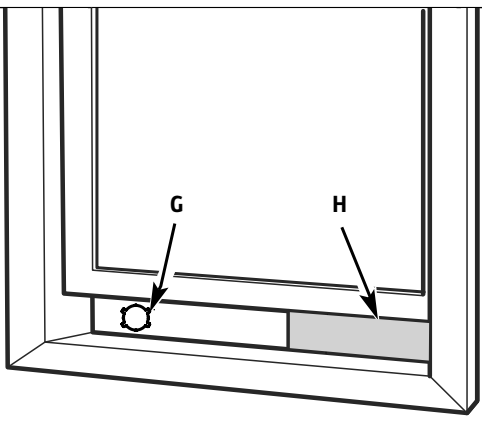

10

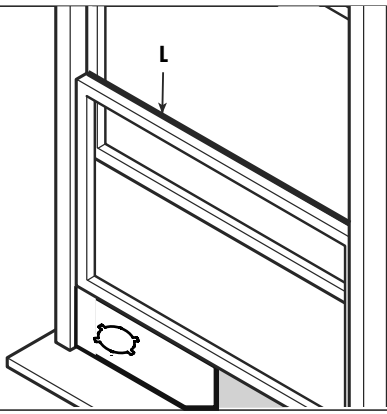

11

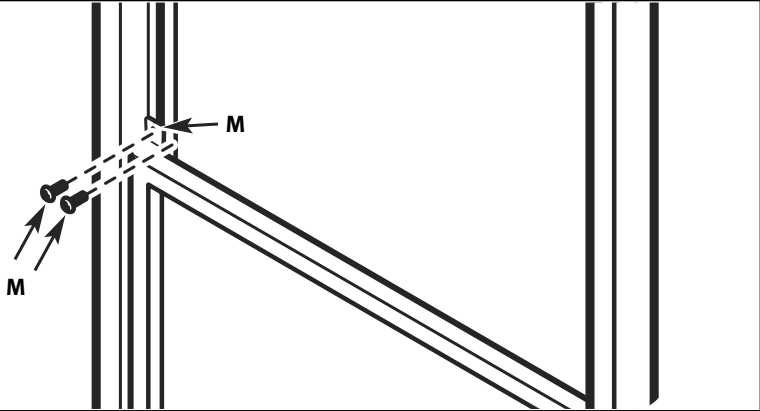

12

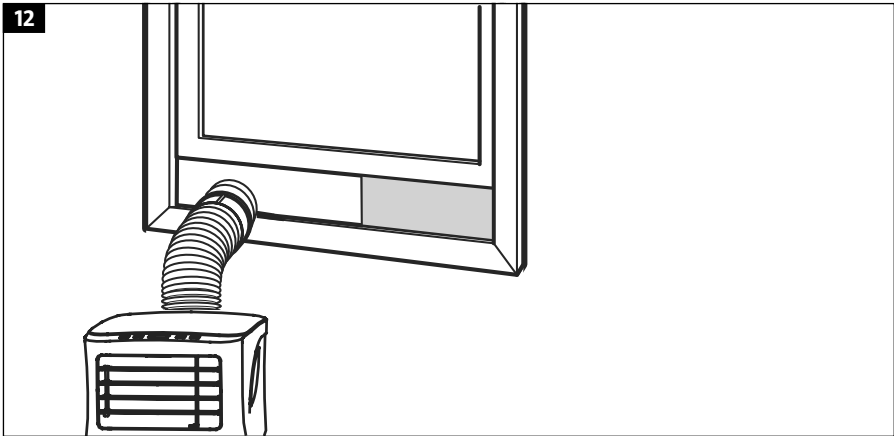

13

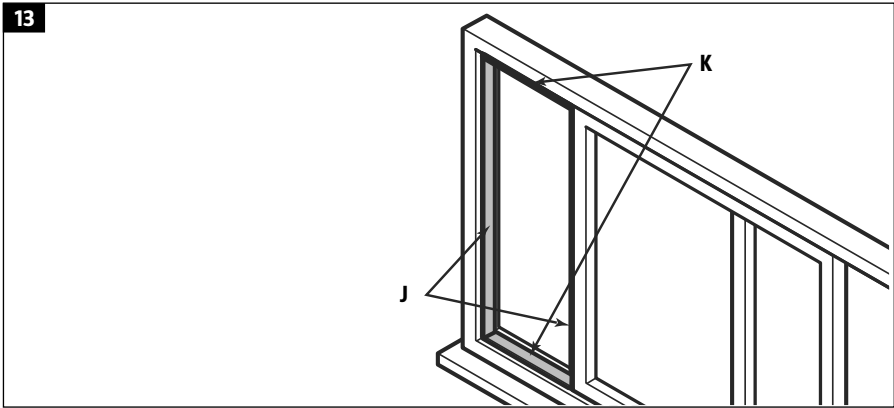

14

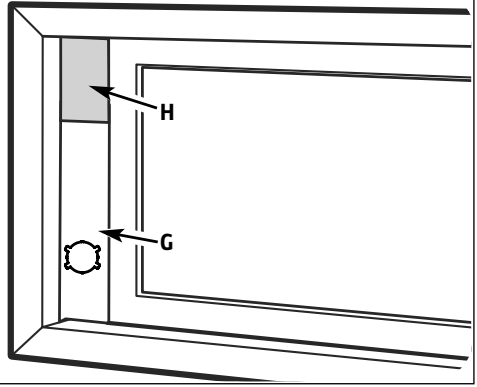

15

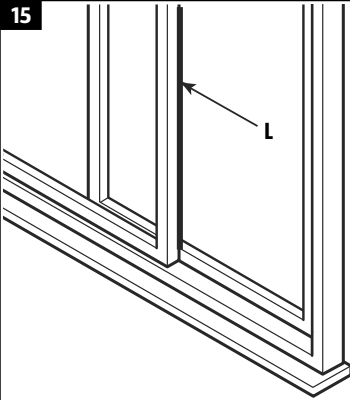

16

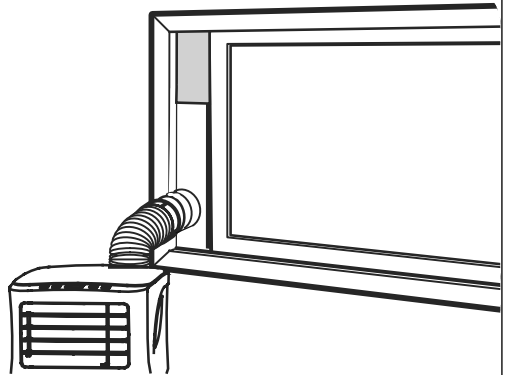

17

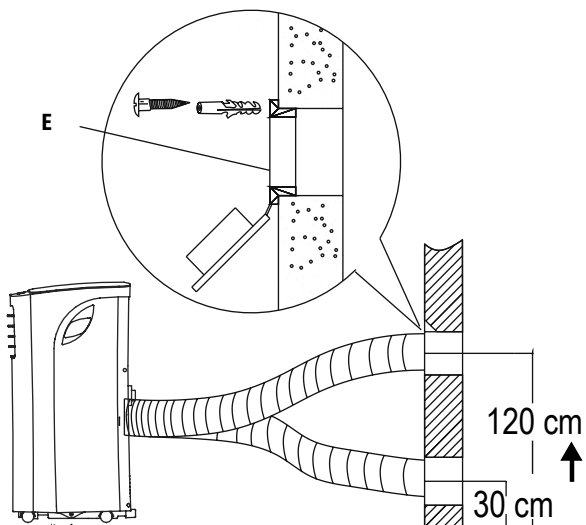

18

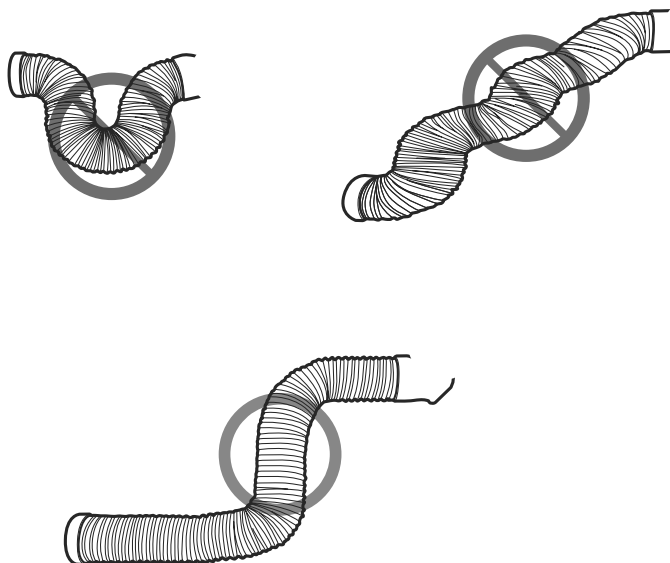

19

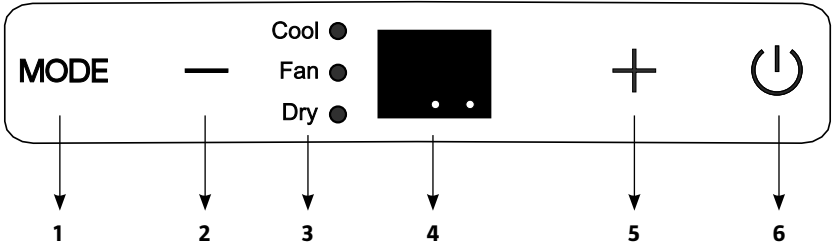

20

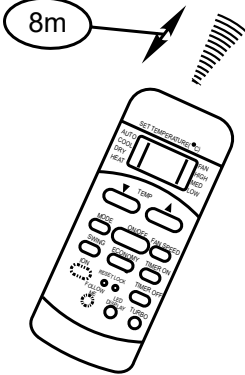
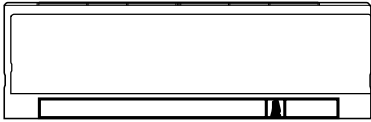

21

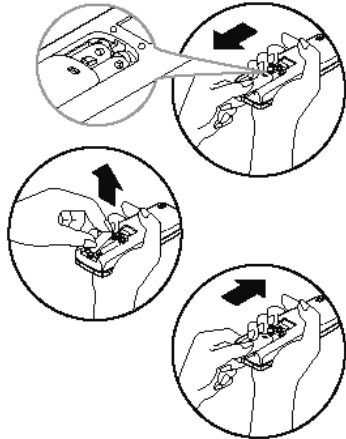

22

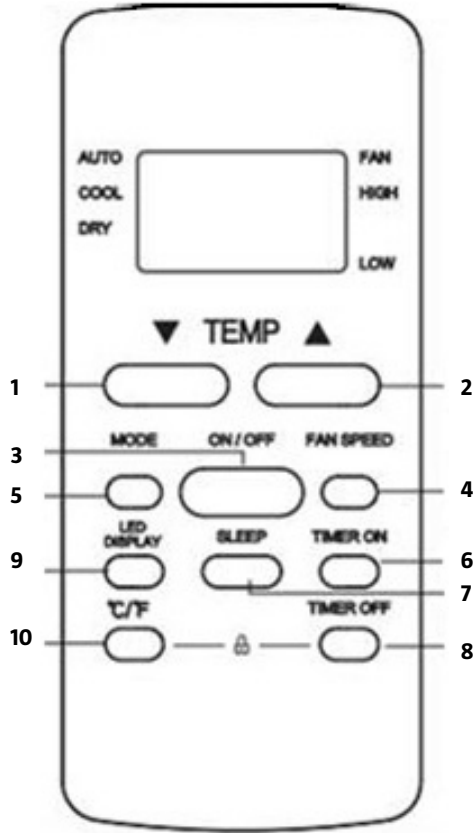

23

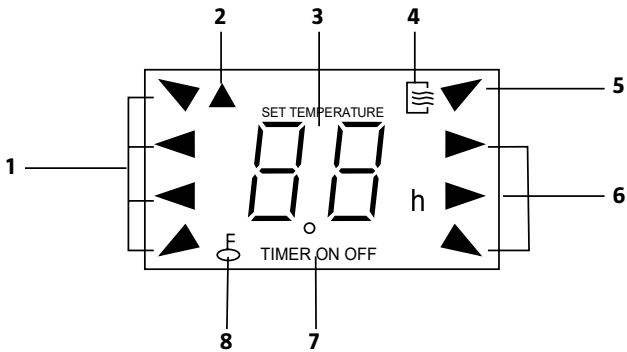

24

6.0 h
TIMER ON

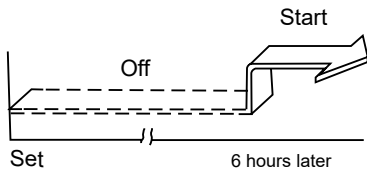

25

10 h
TIMER OFF

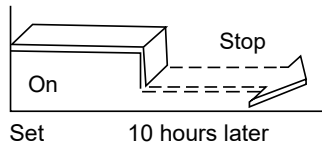

26

11 h
TIMER ON OFF

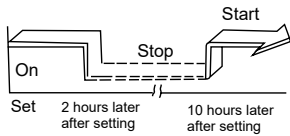

27

5.0 h
TIMER ON OFF

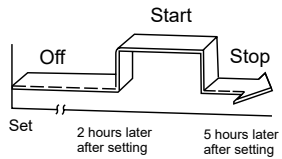

28

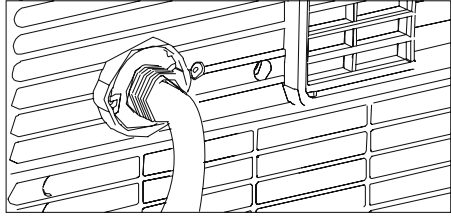
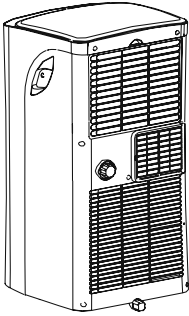

29

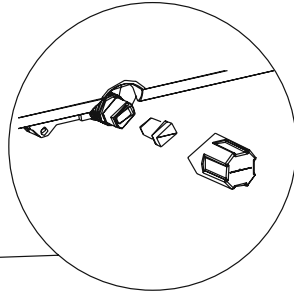
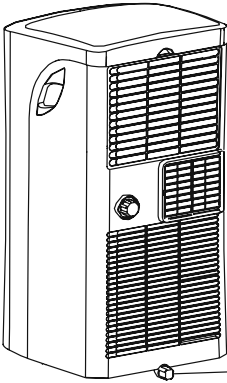

30

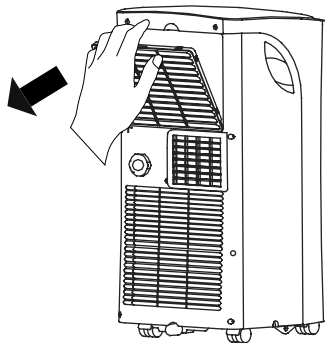

SÄKERHETSANVISNINGAR

VARNING!

Följ alltid grundläggande säkerhetsanvisningar vid användning av elektriska produkter. Om inte alla anvisningar och säkerhetsanvisningar följs finns risk för dödsfall, elolycksfall, brand och eller allvarlig personskada.

- Produkten kan användas av barn från åtta år och uppåt samt av personer med nedsatt fysisk, sensorisk eller mental förmåga eller personer som saknar erfarenhet och kunskap, om de ges handledning eller får instruktioner angående en säker användning av ångtvätten och förstår de risker som är förknippade med användningen.
- Produkten är endast avsedd för hushållsbruk. Använd inte produkten utomhus.
- Produkten är inte avsedd att användas av personer (barn eller vuxna) med någon typ av funktionshinder eller av personer som inte har tillräcklig erfarenhet eller kunskap för att använda den,

såvida de inte har fått anvisningar gällande användande av produkten av någon med ansvar för deras säkerhet.

- Barn ska hållas under uppsikt så att de inte leker med produkten.
- Installation ska utföras i enlighet med installationsanvisningarna. Felaktig installation kan orsaka brand, elolycksfall och/eller vattenläckage.
- Använd endast medföljande tillbehör och delar samt angivna verktyg vid installation. Användning av andra delar, tillbehör eller verktyg kan orsaka brand, elolycksfall och/eller egendomsskada.
- Kontrollera att nätspänningen motsvarar märkspänningen på typskylten. Stickproppen ska anslutas till korrekt installerat jordat nätuttag.
- Ändra aldrig sladden eller stickproppen på något sätt. Låt behörig elektriker installera ett jordat nätuttag

om stickproppen inte passar i nätuttaget. Nätuttaget ska vara säkrat för produktens maximala strömförbrukning (anges på typskylten). Använd inte förlängningssladd.

- Placera produkten på plant, stabilt underlag. I annat fall finns risk för egendomsskada, buller och/eller vibration. Täck inte över eller blockera produktens ventilationsöppningar – risk för personskada, egendomsskada och/eller funktionsfel.
- Anslut produkten till en egen strömkrets. Felaktig anslutning till elnätet medför risk för brand och/eller elolycksfall.
- Använd inte produkten i fuktiga eller våta utrymmen. Om vatten tränger in kan elektroniska komponenter sluta fungera.
- Använd inte produkten i explosiv miljö, exempelvis i närheten av brandfarliga vätskor och gaser eller brandfarligt damm – risk för brand och/eller explosion.

- Produkten är försedd med hjul för enkel förflyttning. Använd inte hjulen på mjuka mattor och försök inte rulla produkten över föremål, det kan göra att den välter.
- Använd inte produkten om sladden eller stickproppen är skadad, om produkten har utsatts för vatten eller inte fungerar normalt, eller om produkten är skadad på annat sätt.
- Om produkten är försedd med elvärmare, får den inte placeras närmare brännbart material än 1 m.
- Hantera inte produkten, sladden eller stickproppen med våta händer.
- Stäng omedelbart av produkten och dra ut stickproppen om produkten välter eller faller under användning. Kontrollera att produkten inte har några synliga skador. Kontakta behörig servicerepresentant eller annan kvalificerad person om produkten är skadad.
- Stäng av produkten och dra

ut stickproppen vid åska – blixtnedslag kan skada produkten.

- Utsätt inte produkten för fukt, kondens, vattenstänk eller liknande. Placera eller förvara inte produkten där den kan falla eller dras ned i badkar, handfat eller liknande. Dra omedelbart ut stickproppen om produkten kommit i kontakt med vatten.
- Om sladden eller stickproppen är skadad ska den bytas ut av behörig servicerepresentant eller annan kvalificerad person, för att undvika fara.
- Avlägsna inte produktens hölje. Använd inte produkten om den är skadad eller inte fungerar normalt, eller om sladden eller stickproppen är skadad.
- Dra inte sladden under mattor eller liknande. Dra inte sladden under möbler eller apparater. Dra sladden så att den inte blir trampad eller utgör en snubblingsrisk.
- Använd inte produkten om sladd, stickpropp, säkring

eller jordfelsbrytare är skadad. Kassera produkten eller lämna den till behörig servicerepresentant för kontroll och/eller reparation.

- Använd inte produkten med anordning för varvtalsreglering – risk för elolycksfall. Produkten ska installeras i enlighet med anvisningarna och gällande regler.
- Underhåll och eventuella reparationer ska utföras av kvalificerad personal.
- Installation ska utföras av kvalificerad personal.
- Produktens öppningar får inte blockeras.
- Produkten får endast användas på avsett sätt och i enlighet med dessa anvisningar.
- Stäng omedelbart av produkten och dra ut stickproppen i händelse av onormalt ljud, onormal lukt, rök eller annan avvikelse.
- Tryck inte på manöverpanelens knappar med några föremål, använd bara fingrarna.

- Starta/stoppa inte produkten genom att sätta i/dra ut stickproppen.
- Utsätt inte produkten för starka eller hälsoskadliga kemikalier. Använd inte produkten i explosiv miljö, exempelvis i närheten av brännbara vätskor, gaser eller damm, eller i miljö som innehåller giftiga eller hälsoskadliga ämnen.
- Transportera produkten i vertikalt läge.
- Stäng av produkten och dra ut stickproppen när produkten inte används. Dra inte i sladden för att dra ut stickproppen.
- När avfuktningfunktionen inte används ska dräneringspluggarna vara fast monterade i utloppen. När avfuktningfunktionen används ska dräneringspluggarna förvaras utom räckhåll för barn för att undvika kvävningrisk.

WARNING!

- **Brandrisk – antändliga material.**
- **Använd aldrig andra föremål eller metoder än dem tillverkaren rekommenderar för att avfrosta eller rengöra produkten. Förvara produkten i rum utan aktiva antändningskällor, som öppen låga, gasdrivna produkter, elvärmare eller liknande.**
- **Får inte punkteras eller brännas.**
- **Observera att köldmedier kan vara luktlösa.**
- **Golvytan i det rum där produkten installeras, används eller förvaras ska vara minst 8 m².**
- **Följ gällande nationella föreskrifter rörande gas.**
- **Håll ventilationsöppningarna rena och fria.**
- **Produkten ska förvaras på sådant sätt att mekaniska skador undviks.**
- **En varning att produkten ska förvaras i väl ventilerat utrymme med storlek motsvarande storleken hos den lokal i vilken produkten**

är avsedd att användas ska finnas.

- Endast behörig kylmontör får arbeta med eller öppna köldmediekretsar.
- Service ska utföras endast enligt tillverkarens rekommendation. Underhåll och/eller reparation som kräver annan kvalificerad personal ska utföras under övervakning av person med kompetens för hantering av brännbara köldmedier.

SYMBOLER

	Läs bruksanvisningen.
	Godkänd enligt gällande direktiv/förordningar.
	Uttjänt produkt ska sorteras som elavfall.
	Brandrisk – antändliga material.

TEKNISKA DATA

Märkspänning	230 V ~ 50 Hz
Effekt	1100 W
Kyleffekt	2300 W

Köldmedium	R290
Energiklass	A
Ström	4,1 A
Temperaturområde	17–35 °C
Kylningskapacitet	8000 Btu/h
Avfuktningsskapacitet	2,1 l/h
Ljudnivå	62 dB
Kabellängd	1,5 m
Mått	355 x 703 x 345 mm
Vikt	24,7 kg

FJÄRRKONTROLL

Märkspänning	3,0 V
Batteri	R03
Lägsta spänning vid vilken signal kan ges	2,0 V
Räckvidd	8 m

BESKRIVNING

FRAMSIDA

1. Manöverpanel
2. Mottagare för fjärrkontrollsignal
3. Horisontell inställningsspak (manuell inställning)

OBS!

PHA kan inte ändras.

4. Vertikal inställningsspak (manuell inställning)

OBS!

PHA kan inte ändras.

5. Panel
6. Hjul

BILD 1

BAKSIDA

7. Handgrepp (på båda sidorna)
8. Luftfilter (innanför galler)
9. Övre luftintag
10. Dräneringsutlopp
11. Luftutlopp

12. Nedre luftintag
13. Dräneringsutlopp för uppsamlingstråg

BILD 2

MONTERING

FÖRE INSTALLATION

Installationsplatsen ska uppfylla förutsättningarna nedan:

- Placera luftkonditioneringen på plant, stabilt underlag, annars finns risk för egendomsskada, buller och/eller vibration.
- Luftkonditioneringen ska placeras i närheten av ett jordat vägguttag och uppsamlingstråget (på baksidan) ska vara åtkomligt.
- Lämna minst 50 centimeter fritt utrymme runt luftkonditioneringen för korrekt funktion.

BILD 3

- Täck inte över luftkonditioneringens inlopp och utlopp eller signalmottagare, det kan skada luftkonditioneringen.

Verktyg som behövs

1. Mellanstor krysskruvmejsel.
2. Måttband eller linjal.
3. Kniv eller sax.
4. Såg (för att korta fönsteradaptern för smala fönster).

Tillbehör beskrivning

- A. *Produktadapter*
- B. *Utloppsslang*
- C. *Fönsterinsatsadapter*
- D. *Väggutloppsadapter A (endast för väggmontering)*
- E. *Väggutloppsadapter B (med lock) (endast för väggmontering)*
- F. *Skruv*
- G. *Fönsterinsats A*

H. Fönsterinsats B

- I. *Skruv och skruvplugg (endast för väggmontering)*
- J. *Skumgummitätning A (självhäftande)*
- K. *Skumgummitätning B (självhäftande)*
- L. *Skumgummitätning C (icke självhäftande)*
- M. *Säkerhetsfäste med 2 st. skruvar*
- N. *Dräneringsslang*
- O. *Fjärrkontroll med batteri (endast för modeller med fjärrkontroll)*

BILD 4

Fönstermonteringsatts

Förberedelse av utloppsslang

Tryck in utloppsslangen i fönsterinsatsadaptern (väggadaptern vid väggmontering) och i produktadaptern. Adapternas elastiska plastspännband låser automatiskt fast slangen.

BILD 5

Anslut utloppsslangen

För in utloppsslangen i luftutloppet i pilens riktning.

BILD 6

Förberedelse av justerbar fönsterinsats

1. Justera fönsterinsatsen efter fönstrets storlek.
2. Om fönstret är så långt att det behövs två fönsterinsatser, använd skruven för att foga samman fönsterinsatserna när de justerats till lämplig längd.

BILD 7

INSTALLATION

OBS!

Välj någon av de tre monteringsmetoderna nedan för utloppsslangen och den justerbara fönsterinsatsen.

Vertikalt skjutfönster

1. Kapa de självhäftande skumgummitätningarna A och B till lämplig längd och fäst dem på fönsterramen och fönsterkarmen enligt bilden.

BILD 8

2. Placera fönsterinsatsen i fönsteröppningen.

BILD 9

3. Kapa den icke självhäftande skumgummitätningen C till lämplig längd för fönsterbredden. Placera tätningen mellan glaset och fönsterramen för att förhindra att luft och insekter kommer in i rummet.

BILD 10

4. Om så behövs, montera säkerhetsfästet med 2 skruvar enligt bilden.

BILD 11

5. Placera fönsterinsatsadaptern i hålet i fönsterinsatsen.

BILD 12

Horisontellt skjutfönster

1. Kapa de självhäftande skumgummitätningarna A och B till lämplig längd och fäst dem på fönsterramen och fönsterkarmen enligt bilden.

BILD 13

2. Placera fönsterinsatsen i fönsteröppningen.

BILD 14

3. Kapa den icke självhäftande skumgummitätningen C till lämplig längd för fönsterhöjden. Placera tätningen mellan glaset och fönsterramen för att förhindra att luft och insekter kommer in i rummet.

BILD 15

4. Om så behövs, montera säkerhetsfästet med 2 skruvar.

5. Placera fönsterinsatsadaptern i hålet i fönsterinsatsen.

BILD 16

Väggmontering

1. Ta upp ett hål med diameter 125 mm i väggen för väggutloppsadapter B.
2. Fäst väggutloppsadapter B vid väggen med 4 medföljande skruvar med skruvplugg.
3. Anslut utloppsslängen (med väggutloppsadapter A) till väggutloppsadapter B.

BILD 17

BILD 18

OBS!

- **Montera adapterlocket över hålet när luftkonditioneringen inte används.**
- **För bästa funktion, sträck eller vik inte slangen. Kontrollera att det inte finns några hinder inom 50 centimeter från luftutloppet, annars fungerar inte utloppssystemet korrekt. Bilderna i dessa anvisningar är endast avsedda för illustration.**

HANDHAVANDE

MANÖVERPANELEN

1. *MODE*-knapp
2. *Ned (-)*-knapp
3. *Indikeringslampor (COOL, FAN, DRY)*
4. *Display*
5. *Upp (+)*-knapp
6. *Strömbrytare PÅ/AV*

BILD 19

MODE

Används för att välja driftläge. Tryck uppregade gånger för att växla mellan lägena COOL, FAN, DRY. Indikeringslampan anger inställt läge.

OBS!

I dessa lägen regleras fläktvarvtalet automatiskt. Fläktvarvtalet kan ställas in manuellt endast i läge COOL respektive FAN.

Upp (+) och Ned (-)

Används för att öka/minska inställd börtemperatur i steg om 1 °C från 17 till 30 °C eller i steg om 1 °F (eller 2 °F) från 62 till 88 °F (eller 86 °F).

OBS!

Temperaturen kan visas i °F eller °C. För att växla enhet, håll knapparna + och - intryckta samtidigt i 3 sekunder.

ON/OFF

Startar/stänger av luftkonditioneringen.

Display

Visar börtemperaturen i läge COOL. I läge DRY och FAN visas rumstemperaturen.

Felkoder	
E1	Fel på rumstemperaturgivare.
E2	Fel på förångarens temperaturgivare.
E4	Displaykommunikationsfel.
EC	Köldmedieläckage detekterat (vissa modeller).

Varningskod

P1	Uppsamlingsstråget är fullt. Anslut dräneringsslangen och tappa ut vattnet. Kontakta återförsäljaren om felet kvarstår.
-----------	---

OBS!

Om någon av felkoderna ovan visas, stäng av luftkonditioneringen och kontrollera om det finns några hinder. Starta luftkonditioneringen. Om

felkoden fortfarande visas, stäng av luftkonditioneringen och dra ut stickproppen. Kontakta behörig servicerepresentant eller annan kvalificerad person.

COOL (kyldrift)

1. Tryck upprepade gånger på knappen MODE tills indikeringslampan COOL tänds.
2. Ställ in önskad rumstemperatur (börtemperatur) med knapparna + och -. Temperaturen kan ställas in från 17 till 30 °C eller från 62 till 88 °F (eller 86 °F).
3. Tryck på knappen FAN SPEED på fjärrkontrollen för att ställa in fläktvarvtalet.

FAN (endast fläkt)

1. Tryck upprepade gånger på knappen MODE tills indikeringslampan FAN tänds.
2. Tryck på knappen FAN SPEED på fjärrkontrollen för att ställa in fläktvarvtalet. Det går inte att ställa in temperaturen.
3. Dra inte ut slangen genom fönstret.

DRY (avfuktning)

1. Tryck upprepade gånger på knappen MODE tills indikeringslampan DRY tänds.
2. I detta läge går det inte att ställa in börtemperatur eller fläktvarvtal. Fläktmotorn arbetar med lågt varvtal. Håll dörrar och fönster stängda för bästa avfuktningssfunktion.
3. Dra inte ut slangen genom fönstret.

SLEEP/ECO

Denna funktion kan endast aktiveras från fjärrkontrollen. När funktionen SLEEP aktiveras ökas den inställda temperaturen med 1 °C/2 °F (eller 1 °F) efter 30 minuter. Efter ytterligare 30 minuter ökas den inställda

temperaturen med ytterligare 1 °C/2 °F (eller 1 °F). Den nya temperaturen bibehålls under 7 timmar, varefter den ursprungliga inställda temperaturen återställs. Därmed avslutas läge SLEEP och luftkonditioneringen arbetar med de ursprungliga inställningarna.

OBS!

Denna funktion kan inte användas i läge FAN eller DRY.

Automatisk återstart

När strömförsörjningen återställs efter strömvabrott startar luftkonditioneringen om med den tidigare inställda funktionen.

STARTFÖRDRÖJNING 3 MINUTER

När luftkonditioneringen stoppats kan den inte startas förrän efter 3 minuter. Detta är en skyddsfunktion och är helt normalt.

FJÄRRKONTROLL

- Driftlägen: AUTO, COOL, DRY samt FAN.
- 24 timmars timer.
- Inställbart område för rumstemperatur: 17 till 30 °C respektive 62 till 88 °F

OBS!

- **Fjärrkontrollen är avsedd för flera modeller och knapparna kan avvika från den aktuella modellen. Om luftkonditioneringen inte har en viss funktion händer ingenting när motsvarande knapp på fjärrkontrollen trycks in.**
- **Beskrivningar i bruksanvisningen gäller före bilder av fjärrkontrollen.**

Placering

Fjärrkontrollens räckvidd är 8 meter. Rikta fjärrkontrollen mot mottagaren på luftkonditioneringen. En ljudsignal bekräftar mottagandet. Fjärrkontrollens signal kan blockeras av dörrar, gardiner etc.

BILD 20

VIKTIGT!

- **Utsätt inte fjärrkontrollen för vatten eller annan vätska. Utsätt inte fjärrkontrollen för värme eller direkt solljus.**
- **Solljus eller starkt artificiellt ljus kan göra att mottagaren inte fungerar. Skydda mottagaren från starkt ljus.**
- **Om fjärrkontrollen påverkar andra produkter i närheten, flytta dessa produkter eller kontakta återförsäljaren.**

Byte av batterier

Fjärrkontrollen har två batterier under ett lock på baksidan.

1. Öppna batterilocket.
2. Ta ut de gamla batterierna och sätt in nya batterier med rätt polaritet.
3. Sätt tillbaka batterilocket.

BILD 21

VIKTIGT!

- **Blanda inte gamla och nya batterier eller batterier av olika typ.**
- **Ta ut batterierna om luftkonditioneringen inte ska användas på 2 månader eller mer.**
- **Uttjänta batterier ska avfallshanteras i enlighet med gällande regler.**
- **Alla program raderas när batterierna tas ut och fjärrkontrollen måste programmeras på nytt.**

Funktioner

1. TEMP DOWN

Minskar inställd börstemperatur i steg om 1 °C ned till 30 °C eller i steg om 2 °F ned till 88 °F.

2. TEMP UP

Ökar inställd börstemperatur i steg om 1 °C upp till 17 °C eller i steg om 2 °F upp till 62 F.

3. Strömbrytare

Startar och stänger av luftkonditioneringen.

4. FAN SPEED

Växlar mellan varvtalsinställningarna:

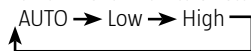

5. MODE

Växlar mellan driftlägena i ordning:

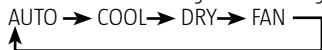

6. TIMER ON

Tryck för att aktivera inställning av startfördröjning. Varje tryckning ökar inställningen i steg om 0,5 timme upp till 10 timmar och i steg om 1 timme från 10 till 24 timmar. Avbryt funktionen genom att ställa in tiden 0.0.

7. ECONOMY (SLEEP)

Den här funktionen ger behaglig temperatur och sparar energi när du sover. Funktionen kan bara användas i läge COOL, HEAT och AUTO.

OBS!

Om luftkonditioneringen är i läge ECONOMY avbryts detta om knappen ON/OFF, FAN SPEED, ECONOMY eller MODE trycks ned.

8. TIMER OFF

Tryck för att aktivera inställning av avstängningsfördröjning. Varje tryckning ökar inställningen i steg om 0,5 timme upp till 10 timmar och i steg om 1 timme från 10 till 24 timmar. Avbryt funktionen genom att ställa in tiden 0.0.

9. LED DISPLAY

Tryck på den här knappen för att rensa displayen på luftkonditioneringen. Tryck igen för att aktivera displayen.

10. °C/°F

Tryck på den här knappen för att växla mellan visning av °C och °F.

BILD 22

Indikeringar på displayen

1. Lägesindikering

Anger aktivt läge (AUTO, COOL, DRY och FAN).

2. Indikering av mottagning

Lyser när luftkonditioneringen mottar signal från fjärrkontrollen.

3. Temperatur-/timerinställning

Visar inställd temperatur (17–30 °C eller 62–88 °F) eller timerinställning (0–24 timmar). Visas inte i läge FAN.

4. ON/OFF

Visas när luftkonditioneringen är igång.

5. Lägesindikering FAN

6. Fläktvarvtal

Visar valt fläktvarvtal (AUTO, HIGH, MED eller LOW). Visas inte i läge AUTO eller DRY.

7. TIMER

Visar timerinställning. Om startfördröjning aktiverats lyser indikeringslampan TIMER ON. Om avstängningsfördröjning aktiverats lyser indikeringslampan TIMER OFF. Om både startfördröjning och avstängningsfördröjning aktiverats lyser båda indikeringslamporna.

8. Indikering av låst läge

Visas när knappen LOCK tryckts in. Släcks när knappen LOCK trycks in igen.

BILD 23

ANVÄNDNING

Temperaturinställningar

Läge	Temperaturområde
COOL (kyldrift)	17–35 °C (62–95 °F)
DRY (avfuktning)	13–35 °C (55–95 °F)

AUTO

- Tryck på knappen MODE tills läge AUTO aktiverats.
- Tryck på knappen TEMP för att ställa in önskad temperatur mellan 17 och 30 °C i steg om 1 °C respektive mellan 62 och 88 °F i steg om 2 °F.

- Tryck på knappen ON/OFF för att starta luftkonditioneringen.

OBS!

- I läge **AUTO jämför luftkonditioneringen den faktiska rumstemperaturen (ärtemperaturen) med den börtemperatur som ställts in från fjärrkontrollen och aktiverar läge COOL, HEAT, FAN eller DRY.**
- I läge **AUTO går det inte att ställa in fläktvarvtalet. Fläktvarvtalet regleras automatiskt.**
- Önskat läge kan även ställas in manuellt.

Kyldrift/fläktdrift

- Kontrollera att luftkonditioneringen är ansluten till elnätet. Tryck på knappen MODE tills önskat läge aktiverats (COOL, HEAT (endast på modeller med både värme- och kyl drift) eller FAN).
- Tryck på knappen TEMP för att ställa in önskad temperatur mellan 17 och 30 °C i steg om 1 °C respektive mellan 62 och 88 °F i steg om 2 °F.
- Tryck på knappen FAN SPEED för att ställa in önskad fläkthastighet AUTO, LOW, eller HIGH.
- Tryck knappen ON/OFF för att starta luftkonditioneringen.

OBS!

I läge **FAN visas inte den inställda börtemperaturen på fjärrkontrollens display och det går inte att ändra inställningen. Endast steg 1, 3 och 4 ska utföras.**

Avfuktning

VIKTIGT!

När avfuktningfunktionen inte används ska dräneringspluggarna vara fast monterade i utloppen. När avfuktningfunktionen används ska dräneringspluggarna förvaras utom räckhåll för barn för att undvika kvävningrisk.

- Kontrollera att luftkonditioneringen är ansluten till elnätet. Driftindikeringslampan på luftkonditioneringen tänds. Tryck på knappen MODE tills läge DRY aktiverats.
- Tryck på knappen TEMP för att ställa in önskad temperatur mellan 17 och 30 °C i steg om 1° respektive mellan 62 och 88 °F i steg om 2 °F.
- Tryck knappen ON/OFF för att starta luftkonditioneringen.

OBS!

I läge **DRY går det inte att ställa in fläktvarvtalet. Fläktvarvtalet regleras automatiskt.**

TIMER

Tryck på knappen TIMER ON för att aktivera inställning av startfördröjning. Tryck på knappen TIMER OFF för att aktivera inställning av avstängningsfördröjning.

INSTÄLLNING AV STARTFÖRDRÖJNING

- Tryck på knappen TIMER ON. Fjärrkontrollens display visar TIMER ON, senast inställd startfördröjning samt indikeringen h.
- Tryck en gång till på knappen TIMER ON för att ställa in önskad startfördröjning. Varje tryckning ökar inställningen i steg om 0,5 timme upp till 10 timmar och i steg om 1 timme från 10 till 24 timmar.
- När tiden för TIMER ON ställts in sänds signalen till luftkonditioneringen efter 0,5 sekund. Efter ytterligare 2 sekunder försvinner indikeringen h och den inställda börtemperaturen visas åter på displayen.

INSTÄLLNING AV

AVSTÄNGNINGSFÖRDRÖJNING

- Tryck på knappen TIMER OFF. Fjärrkontrollens display visar TIMER OFF, senast inställd avstängningsfördröjning samt indikeringen h.

- Tryck en gång till på knappen **TIMER OFF** för att ställa in önskad avstängningsfördröjning. Varje tryckning ökar inställningen i steg om 0,5 timme upp till 10 timmar och i steg om 1 timme från 10 till 24 timmar.
- När tiden för **TIMER OFF** ställts in sänds signalen till luftkonditioneringen efter 0,5 sekund. Efter ytterligare 2 sekunder försvinner indikeringen h och den inställda börtemperaturen visas åter på displayen.

VIKTIGT!

Endast följande tider kan ställas in:

0.5, 1.0, 1.5, 2.0, 2.5, 3.0, 3.5, 4.0, 4.5, 5.0, 5.5, 6.0, 6.5, 7.0, 7.5, 8.0, 8.5, 9.0, 9.5, 10, 11, 12, 13, 14, 15,16,17, 18, 19, 20, 21, 22, 23 samt 24 timmar.

EXEMPEL PÅ TIMERINSTÄLLNING

TIMER ON (automatisk start)

Funktionen **TIMER ON** är användbar till exempel för att starta luftkonditioneringen automatiskt innan du kommer hem.

Exempel:

Följ anvisningarna nedan för att ställa in automatisk start om 6 timmar:

- Tryck på knappen **TIMER ON**. Fjärrkontrollens display visar senast inställd startfördröjning samt indikeringen h.
- Tryck på knappen **TIMER ON** upprepade gånger tills 6:0h visas på fjärrkontrollens display.
- Vänta cirka 3 sekunder tills temperaturvisningen återställs. Därmed är funktionen aktiverad.

BILD 24

TIMER OFF (automatisk avstängning)

Funktionen **TIMER OFF** är användbar till exempel för att stänga av luftkonditioneringen automatiskt efter att du har gått till sängs.

Exempel:

Följ anvisningarna nedan för att ställa in automatisk avstängning om 10 timmar.

- Tryck på knappen **TIMER OFF**. Fjärrkontrollens display visar senast inställd avstängningsfördröjning samt indikeringen h.
- Tryck på knappen **TIMER OFF** upprepade gånger tills 10h visas på fjärrkontrollens display.
- Vänta cirka 3 sekunder tills temperaturvisningen återställs. Därmed är funktionen aktiverad.

AUTOMATISK START OCH AVSTÄNGNING

(inställning av **TIMER ON** och **TIMER OFF** samtidigt) **TIMER OFF – TIMER ON** (igång — stopp — start)

Den här funktionen är användbar till exempel för att stänga av luftkonditioneringen efter att du gått till sängs och starta den igen innan du stiger upp.

Exempel:

Följ anvisningarna nedan för att ställa in automatisk avstängning om 2 timmar och automatisk start om 10 timmar.

- Tryck på knappen **TIMER OFF**.
- Tryck på knappen **TIMER OFF** upprepade gånger tills 2.0h visas på fjärrkontrollens display.
- Tryck på knappen **TIMER ON**.
- Tryck på knappen **TIMER ON** upprepade gånger tills 10h visas på fjärrkontrollens display.
- Vänta cirka 3 sekunder tills temperaturvisningen återställs.

BILD 25

TIMER ON – TIMER OFF

(avstängd — start — stopp)

Den här funktionen är användbar till exempel för att starta luftkonditioneringen innan du stiger upp och stänga av den efter att du har lämnat huset.

Exempel:

Följ anvisningarna nedan för att ställa in automatisk start om 2 timmar och automatisk avstängning om 5 timmar.

1. Tryck på knappen TIMER ON.
2. Tryck på knappen TIMER ON upprepade gånger tills 2.0h visas på fjärrkontrollens display.
3. Tryck på knappen TIMER OFF.
4. Tryck på knappen TIMER OFF upprepade gånger tills 5.0h visas på fjärrkontrollens display.
5. Vänta cirka 3 sekunder tills temperaturvisningen återställs.

BILD 26**BILD 27****VIKTIGT!**

Den åtgärd som inträffar först (TIMER ON eller TIMER OFF) utförs först

ECONOMY (SLEEP)

Funktionen SLEEP ger behaglig temperatur och sparar energi när du sover. Funktionen kan bara användas i läge COOL, HEAT och AUTO. Mer information finns i bruksanvisningen.

OBS!

Om luftkonditioneringen är i läge SLEEP avbryts detta om knappen ON/OFF, FAN SPEED eller MODE trycks ned.

INSTÄLLNING AV LUFTRIKTNING**Manuell inställning**

- Luftriktaren kan ställas in manuellt.
- Kontrollera att luftriktaren är helt öppen vid värmedrift.
- Kontrollera att luftriktaren är öppen vid drift.

OBS!

- **Indikeringslampa för timerläge kan endast ställas in från fjärrkontroll.**
- **Belasta aldrig luftriktaren och placera inga föremål så att den blockeras – risk för egendomsskada.**

DRÄNERINGSLEDNING

1. I avfuktningläge, avlägsna den dräneringspluggen på luftkonditioneringens baksida och anslut dräneringsslangen (säljs separat).
2. Använd 3/4" slang med 5/8" anslutning med invändig gänga. För modeller utan dräneringsanslutning, anslut dräneringsslangen till hålet.
3. Dra slangen till lämpligt avlopp.

BILD 28**OBS!**

- **Kontrollera att slangen och anslutningen är täta. Se till att slangen inte är vikt eller klämd. Dra slangen till lämpligt avlopp och se till att slangens ände är riktad nedåt.**
- **Om kontinuerlig dränering inte ska användas, kontrollera att dräneringspluggen och vredet är ordentligt isatta för att förhindra läckage.**

UNDERHÅLL**WARNING!**

- **Dra ut stickproppen före rengöring och/ eller underhåll.**
- **Använd inte antändliga kemikalier för rengöring.**
- **Spola inte vatten på luftkonditioneringen – risk för olycksfall.**
- **Använd inte luftkonditioneringen om elektriska delar har utsatts för vatten. Om sladden eller stickproppen är skadad ska den bytas ut av behörig servicerepresentant eller annan kvalificerad person, för att undvika fara. Rengöring av luftfilter.**

VATTENNIVÅVARNING

1. När vattennivån i uppsamlingstråget når angiven nivå avger luftkonditioneringen 8 ljudsignaler och displayen visar P1.

- Luftkonditionering/avfuktning avbryts, men fläkten fortsätter att arbeta. Flytta försiktigt luftkonditioneringen till lämpligt avlopp, ta ut bottendräneringspluggen och låt vattnet rinna ut.
- Sätt tillbaka bottendräneringspluggen och starta luftkonditioneringen. Indikatorn P1 försvinner från displayen. Kontakta återförsäljaren om felet kvarstår.

BILD 29**OBS!**

Glöm inte att sätta tillbaka bottendräneringspluggen stadigt innan luftkonditioneringen startas, för att undvika vattenläckage.

DEMONTERA LUFTFILTRET

Ta loss luftfiltret enligt bilden.

BILD 30

- Rengör luftfiltret varannan vecka för bästa funktion.
- Töm uppsamlingstråget snarast när varningskoden P1 visas. Töm alltid uppsamlingstråget före förvaring, annars finns risk för mögelbildning.
- Om det finns pälsdjur i hushållet ska gallret regelbundet torkas rent från djurhår som kan blockera luftflödet.

OBS!

Kör aldrig luftkonditioneringen utan filter – damm och föroreningar försämrar luftkonditioneringens prestanda.

RENGÖRING

Rengör luftkonditioneringen med en mjuk trasa fuktad med mildt rengöringsmedel. Eftertorka med en torr, luddfri trasa.

FÖRVARING

När luftkonditioneringen inte används:

- Töm uppsamlingstråget enligt anvisningarna.

- Låt luftkonditioneringen gå i läge FAN i 12 timmar i ett varmt rum, så att luftkonditioneringen torkar invändigt, för att minska risken för mögelbildning.
- Stäng av luftkonditioneringen och dra ut stickproppen.
- Rengör luftfiltret enligt anvisningarna, låt torka och sätt tillbaka.
- Ta ut batterierna ur fjärrkontrollen.

OBS!

Förvara torrt och svalt. Utsätt inte luftkonditioneringen för hög temperatur eller direkt solljus, det kan förkorta luftkonditioneringens livslängd.

MONTERING AV UTLOPPSSLANG

- Utloppsslang och adapter ska monteras, om så behövs för det aktuella driftläget.
- Utloppsslang måste monteras för läge COOL och AUTO.
- Utloppsslang ska inte vara monterad för läge FAN, DRY.

FELSÖKNING

Felsökningsschemat används för att fastställa orsaken till vanliga problem och hur de ska avhjälpas. Kontakta återförsäljaren vid problem som inte behandlas i felsökningsschemat.

Problem	Möjlig orsak	Åtgärd
Luftkonditioneringen startar inte när strömbrytaren trycks in.	Felkod P1.	Uppsamlingsstråget är fullt. Stäng av luftkonditioneringen , töm tråget och starta luftkonditioneringen igen.
	I läge COOL: Rumstemperatur lägre än börtemperatur.	Ändra inställd börtemperatur.
	EO EEPROM error.	Kontakta tillverkaren eller auktoriserad serviceverkstad.
Luftkonditioneringen kyler dåligt.	Luftfilter igensatt.	Stäng av luftkonditioneringen och rengör filtret enligt anvisningarna.
	Utloppsslang blockerad eller inte ansluten.	Stäng av luftkonditioneringen , lossa slangen, kontrollera att slangen inte är blockerad och anslut den igen.
	För lite köldmedium.	Låt servicetekniker kontrollera luftkonditioneringen och vid behov fylla på köldmedium.
	För hög inställd börtemperatur.	Ställ in lägre börtemperatur.
	Dörrar, fönster etc. är inte stängda.	Stäng alla dörrar och fönster.
	Rummet är för stort.	Kontrollera den kylda rumsarean.
	Värmekällor i rummet.	Avlägsna om möjligt värmekällorna.
Buller och vibration.	Underlaget är inte horisontellt.	Placera luftkonditioneringen på plant, stabilt underlag.
	Luftfilter igensatt.	Stäng av luftkonditioneringen och rengör filtret enligt anvisningarna.
Gurglande ljud.	Ljud orsakat av strömmande köldmedium i luftkonditioneringen .	Detta är helt normalt.

SIKKERHETSANVISNINGER

ADVARSEL!

Følg alltid grunnleggende sikkerhetsanvisninger ved bruk av elektriske produkter. Manglende overholdelse av anvisninger og sikkerhetsanvisninger kan medføre dødsfall, el-ulykker, brann og/eller alvorlig personskade.

- Produktet kan brukes av barn fra åtte år og oppover og av personer med redusert fysisk, sansemessig eller mental kapasitet, eller personer som mangler erfaring med og kunnskap om produktet, hvis de får veiledning eller instruksjoner om sikker bruk av dampvaskeren og forstår farene som er forbundet med bruken.
- Produktet er bare beregnet for privat bruk. Produktet må ikke brukes utendørs
- Produktet er ikke beregnet på bruk av personer (barn eller voksne) med funksjonshemninger eller av personer uten tilstrekkelig erfaring med eller kunnskap i å bruke det, med mindre de har fått anvisninger om bruk av produktet av noen som er ansvarlig for deres sikkerhet.
- Barn skal holdes under oppsyn, slik at de ikke leker med produktet.
- Installasjonen skal utføres i henhold til installasjonsanvisningene. Feil installasjon kan forårsake brann, el-ulykke og/eller vannlekkasje.
- Bruk kun tilbehøret som følger med samt oppgitte verktøy ved installasjon. Hvis du bruker annet deler, tilbehør eller verktøy kan det føre til brann, el-ulykker og/eller personskade.
- Kontroller at nettspenningen tilsvarer den nominelle spenningen på typeskiltet. Støpselet skal kobles til et korrekt installert jordet strømuttak.
- Utfør aldri noen form for endringer på ledningen eller støpselet. La en autorisert elektriker installere en jordet stikkontakt hvis støpselet ikke passer i stikkontakten. Strømuttaket skal være sikret for produktets maksimale

strømforbruk (angis på typeskiltet). Ikke bruk skjøteledning.

- Plasser produktet på et jevnt, stabilt underlag. Ellers er det fare for eiendomsskade, støy og/eller vibrasjoner. Ikke tildekk eller blokker produktets ventilasjonsåpninger – fare for personskade, eiendomsskade og/eller funksjonsfeil.
- Koble produktet til en egen strømkrets. Feil tilkobling til strømmettet kan medføre fare for brann og/eller el-ulykker.
- Ikke bruk produktet på fuktige eller våte steder. Vanninntrenging kan føre til at elektroniske komponenter slutter å fungere.
- Ikke bruk produktet i eksplosive miljøer, for eksempel i nærheten av brannfarlige væsker, gass eller støv – fare for brann og/eller eksplosjon.
- Produktet er utstyrt med hjul som gjør det lett å flytte. Ikke bruk hjulene på myke tepper,

og ikke forsøk å rulle produktet over gjenstander – det kan føre til at det velter.

- Ikke bruk produktet hvis ledningen eller støpselet er skadet, hvis produktet har blitt utsatt for vann eller ikke fungerer normalt, eller hvis produktet er skadet på andre måter.
- Hvis produktet er utstyrt med varmeelement, skal det ikke plasseres nærmere brennbart materiale enn 1 m.
- Ikke berør produktet, ledningen eller støpselet med våte hender.
- Slå øyeblikkelig av produktet og trekk ut støpselet hvis produktet velter eller faller under bruk. Kontroller at produktet ikke har synlige skader. Kontakt en godkjent servicerepresentant eller annen kvalifisert person hvis produktet er skadet.
- Slå av produktet og trekk ut støpselet i tordenvær – lynnedslag kan skade produktet.

- Produktet må ikke utsettes for fuktighet, kondens, vannsprut eller lignende. Ikke plasser eller oppbevar produktet på steder der det kan falle eller trekkes ned i badekar, servant eller lignende. Trekk ut støpselet umiddelbart hvis produktet kommer i kontakt med vann.
- Hvis ledningen eller støpselet er skadet, må den/det byttes av en godkjent servicerepresentant eller en annen kvalifisert fagperson for å unngå risiko.
- Ikke løsne dekselet på produktet. Ikke bruk produktet hvis det er skadet eller ikke fungerer normalt, eller hvis ledningen eller støpselet er skadet.
- Ikke trekk ledningen under tepper eller liknende. Ikke trekk ledningen under møbler eller apparater. Legg ledningen slik at ingen trækker på den eller snubler i den.
- Ikke bruk produktet dersom ledningen, stikkontakten eller jordfeilbryteren er skadet. Kasser produktet eller lever det inn til autorisert servicerepresentant for kontroll og/eller reparasjon.
- Produktet må ikke brukes med utstyr for turtallsregulering – fare for el-ulykker. Produktet skal monteres i henhold til anvisningene og gjeldende regler.
- Vedlikehold og eventuelle reparasjoner skal utføres av kvalifisert personale.
- Installasjon skal utføres av kvalifisert personale.
- Produktets åpninger må ikke blokkeres.
- Produktet skal kun brukes til det som det er beregnet for, og i henhold til disse anvisningene.
- Slå øyeblikkelig av produktet og trekk ut støpselet ved unormal lyd, unormal lukt, røyk eller andre avvik.
- Ikke trykk på betjeningspanelet med gjenstander, bruk bare fingrene.
- Ikke start/stopp produktet

ved å sette inn/trekke ut støpselet.

- Produktet må ikke utsettes for sterke eller helseskadelige kjemikalier. Ikke bruk produktet i eksplosive miljøer, for eksempel i nærheten av brannfarlig væske, gass eller støv, eller i miljøer som inneholder giftige eller helseskadelige stoffer.
- Transporter produktet i vertikal stilling.
- Slå av produktet og trekk ut støpselet når produktet ikke er i bruk. Ikke dra i ledningen når du skal trekke ut støpselet.
- Når avfuktingsfunksjonen ikke brukes, skal dreneringspluggene være fast montert i utløpet. Når avfuktingsfunksjonen brukes, skal dreneringspluggene oppbevares utenfor barns rekkebidde for å unngå kvelningsfare.

ADVARSEL!

- **Brannfare – antenkelige materialer.**
- **Ikke bruk andre gjenstander eller metoder enn dem som produsenten anbefaler for å avrime eller rengjøre**

produktet. Oppbevar produktet i rom uten antenningskilder, for eksempel åpen ild, gassdrevne produkter, varmeovner eller lignende.

- **Må ikke punkteres eller brennes.**
- **Merk at kjølemidler kan være luktfrie.**
- **Gulvarealet i rommet der produktet installeres, skal være minst 8 m².**
- **Følg gjeldende nasjonale forskrifter vedrørende gass.**
- **Hold ventilasjonsåpningene rene og frie.**
- **Produktet skal oppbevares på en måte som gjør at det ikke oppstår mekaniske skader.**
- **Det skal finnes en advarsel om at produktet skal oppbevares i et godt ventilert rom av en størrelse som tilsvarer størrelsen på lokalet der produktet er beregnet å brukes.**
- **Bare autorisert kjølemontør kan jobbe på eller åpne kjølemiddelkretser.**

- **Service skal utføres i henhold til produsentens anbefalinger. Vedlikehold og/eller reparasjon som krever annet kvalifisert personale skal utføres under tilsyn av en person med kompetanse til å håndtere brennbare kjølemidler.**

SYMBOLER

	Les bruksanvisningen.
	Godkjent i henhold til gjeldende direktiver/forskrifter.
	Brukt produkt skal sorteres som elektrisk avfall.
	Brannfare – antennelige materialer.

TEKNISKE DATA

Nominell spenning	230 V ~ 50 Hz
Effekt	1100 W
Kjøleeffekt	2300 W
Kjølemiddel	R290
Energiklasse	A
Strøm	4,1 A
Temperaturområde	17–35 °C
Kjølekapasitet	8000 Btu/t

Avfukningskapasitet	2,1 l/h
Lydnivå	62 dB
Kabellengde	1,5 m
Mål	355 x 703 x 345 mm
Vekt	24,7 kg

FJERNKONTROLLEN

Nominell spenning	3,0 V
batterier	R03
Laveste spenning som signal kan avgis ved	2,0 V
Rekkevidde	8 m

BESKRIVELSE

FORSIDE

1. *Betjeningspanel*
2. *Mottaker for fjernkontrollsignal*
3. *Horisontal innstilling Spak (manuell innstilling)*

MERK!

PHA kan ikke endres.

4. *Vertikal innstilling Spak (manuell innstilling)*

MERK!

PHA kan ikke endres.

5. *Panel*
6. *Hjul*

BILDE 1

BAKSIDE

7. *Håndgrep (på begge sidene)*
8. *Luftfilter (innenfor gitter)*
9. *Øvre luftinntak*
10. *Avløpshull*
11. *Luftutløp*
12. *Nedre luftinntak*
13. *Dreneringsutløp for oppsamlingsbeholder*

BILDE 2

MONTERING

FØR INSTALLASJON

Installasjonsstedet må oppfylle forutsetningene nedenfor.

- Plasser luftkondisjoneringsen på et plant, stabilt underlag, ellers er det fare for eiendomsskade, støy og/eller vibrasjon.
- Luftkondisjoneringsen skal plasseres i nærheten av et jordet vegguttak, og oppsamlingsbeholderen (på baksiden) skal være tilgjengelig.
- La det være en klaring på minst 50 centimeter rundt luftkondisjoneringsen for at den skal fungere riktig.

BILDE 3

- Ikke tildekk luftkondisjoneringsens innløp og utløp eller signalmottaker, det kan skade luftkondisjoneringsen.

Nødvendig verktøy

1. Mellomstor stjerneskrutrekker.
2. Målebånd eller linjal.
3. Kniv eller saks.
4. Sag (for å forkorte vindusadapteren for smale vinduer).

Tilbehør beskrivelse

- A. *Produktadapter*
- B. *Utløpsslange*
- C. *Vindusinnsatsadapter*
- D. *Veggutløpsadapter A (bare for veggmontering)*
- E. *Veggutløpsadapter B (med lokk) (bare for veggmontering)*
- F. *Skruer*
- G. *Vindusinnsats (A)*
- H. *Vindusinnsats (B)*
- I. *Skruer og skrueplugg (kun til veggmontering)*
- J. *Skumgummitetning A (selvklebende)*
- K. *Skumgummitetning B (selvklebende)*

- L. *Skumgummipakning C (ikke selvklebende)*
- M. *Sikkerhetsfeste med 2 skruer*
- N. *Dreneringsslange*
- O. *Fjernkontroll med batteri (kun for modeller med fjernkontroll)*

BILDE 4

MERK!

Detaljer merket med * selges separat.

Vindusmonteringssett

Klargjøring av utløpsslange

Trykk inn utløpsslangen i vindusinnsatsadapteren (veggadapteren ved veggmontering) og i produktadapteren. Adapternes elastiske plastspenne låser automatisk fast slangen.

BILDE 5

Koble til utløpsslangen

Før inn utløpsslangen i luftutløpet i pilens retning.

BILDE 6

Klargjøring av justerbar vindusinnsats

1. Juster vindusinnsatsen etter vinduets størrelse.
2. Hvis vinduet er så langt at du trenger to vindusinnsatser, bruker du skruen til å fuge sammen vindusinnsatsene når de er justert til egnet lengde.

BILDE 7

INSTALLASJON

MERK!

Velg en av de tre monteringsmetodene nedenfor for utløpsslangen og den justerbare vindusinnsatsen.

Vertikalt skyvevindu

1. Kapp de selvklebende

skumgummipakningene A og B til ønsket lengde og fest dem på vindusrammen og vinduskarmen som vist på bildene.

BILDE 8

2. Plasser vindusinnsatsen i vindusåpningen.

BILDE 9

3. Kapp den ikke-selvklebende skumgummipakningen C til egnet lengde for vindusbredden. Plasser pakningen mellom glasset og vindusrammen for å forhindre at luft og insekter kommer inn i rommet.

BILDE 10

4. Ved behov monterer du sikkerhetsfestet med 2 stk. skruer som vist på bildet.

BILDE 11

5. Plasser vindusinnsatsadapteren i hullet i vindusinnsatsen.

BILDE 12

Horisontalt skyvevindu

1. Kapp de selvklebende skumgummipakningene A og B til ønsket lengde og fest dem på vindusrammen og vinduskarmen som vist på bildene.

BILDE 13

2. Plasser vindusinnsatsen i vindusåpningen.

BILDE 14

3. Kapp den ikke-selvklebende skumgummipakningen C til egnet lengde for vindushøyden. Plasser pakningen mellom glasset og vindusrammen for å forhindre at luft og insekter kommer inn i rommet.

BILDE 15

4. Ved behov monterer du sikkerhetsfestet med 2 stk. skruer.
5. Plasser vindusinnsatsadapteren i hullet i vindusinnsatsen.

BILDE 16

Veggmontering

1. Lag et hull med diameter 125 mm i veggen for veggutløpsadapter B.
2. Fest veggutløpsadapter B ved veggen med 4 stk. medfølgende skruer med skruerplugg.
3. Koble utløpsslangen (med veggutløpsadapter A) til veggutløpsadapter B.

BILDE 17

BILDE 18

MERK!

- **Monter adapterlokket over hullet når luftkondisjoneringen ikke er i bruk.**
- **For best funksjon bør du unngå å strekke eller brette slangen. Kontroller at det ikke er noen hindringer innenfor 50 centimeter fra luftutløpet, ellers fungerer ikke utløpssystemet riktig. Bildene i disse anvisningene er bare ment til illustrasjon.**

BRUK

BETJENINGSPANELET

1. *Knapp MODE*
2. *Ned (-) knapp*
3. *Indikatorlamper (COOL, FAN, DRY)*
4. *Display*
5. *Opp (+) knapp*
6. *Strømbryter PÅ/AV*

BILDE 19

MODE

Brukes til å velge driftsmodus. Trykk flere ganger for å veksle mellom modusene COOL, FAN, DRY. Indikatorlampen angir valgt modus.

MERK!

I disse modusene reguleres vifteturallet automatisk. Vifteturallet kan stilles manuelt bare i modusene COOL og FAN.

Opp (+) og Ned (-)

Brukes til å øke/reducere innstilt bør-temperatur i trinn på 1 °C fra 17 til 30 °C eller i trinn på 1 °F (eller 2 °F) fra 62 til 88 °F (eller 86 °F).

MERK!

Temperaturen kan vises i °F eller °C. For å veksle mellom enhetene holder du inne knappene + og - samtidig i 3 sekunder.

ON/OFF

Starter/stopper luftkondisjoneringen.

Display

Viser bør-temperaturen i COOL-modus. I modusene DRY og FAN vises romtemperaturen.

Feilkoder	
E1	Feil på romtemperaturmåler.
E2	Feil på fordampersens temperaturmåler.
E4	Displaykommunikasjonsfeil.
EC	Kjølemiddellekkasje registrert (visse modeller).

Advarselskode

P1	Oppsamlingsbeholderen er full. Koble til dreneringsslangen og tapp ut vannet. Kontakt forhandleren hvis feilen vedvarer.
-----------	--

MERK!

Hvis noen av feilkodene over vises, slår du av luftkondisjoneringen og kontrollerer om det er noen hindringer. Start luftkondisjoneringen. Hvis feilkoden fortsatt vises, slår du av luftkondisjoneringen og trekker ut støpselet. Kontakt en godkjent servicerepresentant eller en annen kvalifisert person.

COOL (kjøledrift)

1. Trykk flere ganger på MODE til indikatorlampen COOL tennes.

2. Still inn ønsket romtemperatur (bør-temperatur) med knappene + og -. Temperaturen kan stilles inn fra 17 til 30 °C og fra 62 til 88 °F (eller 86 °F).
3. Trykk på knappen FAN SPEED på fjernkontrollen for å stille inn vifteturtalet.

FAN (bare vifte)

1. Trykk flere ganger på MODE til indikatorlampen FAN tennes.
2. Trykk på knappen FAN SPEED på fjernkontrollen for å stille inn vifteturtalet. Det er ikke mulig å stille inn temperaturen.
3. Ikke trekk slangen ut gjennom vinduet.

DRY (avfukting)

1. Trykk flere ganger på MODE-knappen til indikatorlampen DRY tennes.
2. I denne modusen er det ikke mulig å stille inn bør-temperatur eller vifteturtalet. Viftemotoren arbeider med lavt turtall. Hold dørrer og vinduer lukket for å oppnå optimal avfukting.
3. Ikke trekk slangen ut gjennom vinduet.

SLEEP/ECO

Denne funksjonen kan kun aktiveres fra fjernkontrollen. Når funksjonen SLEEP aktiveres, økes den innstilte temperaturen med 1 °C/2 °F (eller 1 °F) etter 30 minutter. Etter ytterligere 30 minutter økes den innstilte temperaturen med ytterligere 1 °C/2 °F (eller 1 °F). Den nye temperaturen opprettholdes i 7 timer, og deretter går apparatet tilbake til den opprinnelig valgte temperaturen. Dermed avsluttes modusen SLEEP, og luftkondisjoneringen arbeider med de opprinnelige innstillingene.

MERK!

Denne funksjonen kan ikke brukes samtidig med FAN eller DRY.

Automatisk restart

Når strømmen kommer tilbake etter

strømbrydd, starter luftkondisjonen på nytt med den tidligere innstilte funksjonen.

FORSINKET START 3 MINUTTER

Når luftkondisjonen er stanset, kan den ikke startes før etter 3 minutter. Dette er en beskyttelsesfunksjon og er helt normalt.

FJERNKONTROLL

- Driftsmodus: AUTO, COOL, DRY samt FAN
- 24 timers tidsur.
- Innstillingsområde for romtemperatur: fra 17 til 30 °C og fra 62 til 88 °F

MERK!

- **Fjernkontrollen er beregnet for flere modeller, og knappene kan avvike fra den aktuelle modellen. Hvis luftkondisjonen ikke har en viss funksjon, skjer det ikke noe når tilsvarende knapp på fjernkontrollen trykkes inn.**
- **Beskrivelser i bruksanvisningen gjelder foran bilder av fjernkontrollen.**

Plassering

Fjernkontrollen har en rekkevidde på 8 meter. Rett fjernkontrollen mot mottakeren på luftkondisjonen. Et lydsignal bekrefter mottak. Signalene fra fjernkontrollen kan blokkeres av dører, gardiner osv.

BILDE 20

VIKTIG!

- **Ikke utsett fjernkontrollen for vann eller annen væske. Ikke utsett fjernkontrollen for varme eller direkte sollys.**
- **Sollys eller sterkt kunstig lys kan gjøre at mottakeren ikke fungerer. Beskytt mottakeren mot sterkt lys.**
- **Hvis fjernkontrollen påvirker andre produkter i nærheten, flytt disse produktene eller kontakt forhandleren.**

Bytte av batterier

Fjernkontrollen har to batterier under et deksel på baksiden.

1. Åpne batteridekselet.
2. Ta ut de gamle batteriene og sett inn nye batterier med riktig polaritet.
3. Sett batteridekselet på plass.

BILDE 21

VIKTIG!

- **Ikke bland gamle og nye batterier eller batterier av forskjellig type.**
- **Ta ut batteriene hvis luftkondisjonen ikke skal brukes på 2 måneder eller mer.**
- **Brukte batterier skal kastes i henhold til gjeldende regler.**
- **Alle programmeringer slettes når batteriene tas ut, og fjernkontrollen må programmeres på nytt.**

Funksjoner

1. TEMP DOWN

Reduserer innstilt bør-temperatur i trinn på 1 °C ned til 30 °C eller i trinn på 2 °F ned til 88 °F.

2. TEMP UP

Øker innstilt bør-temperatur i trinn på 1 °C opp til 17 °C eller i trinn på 2 °F opp til 62 °F.

3. Strømbryter

Slår luftkondisjonen på og av.

4. FAN SPEED

Veksler mellom turtallsinnstillingene:

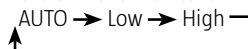

5. MODE

Veksler mellom driftsmodusene i rekkefølgen:

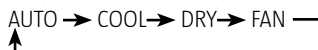

6. TIMER ON

Trykk for å aktivere innstilling av forsinket

start. Hvert trykk øker innstillingen i trinn på 0,5 time opp til 10 timer og i trinn på 1 time fra 10 til 24 timer. Avbryt funksjonen ved å stille inn tiden 0.0.

7. ECONOMY (SLEEP)

Denne funksjonen gir behagelig temperatur og sparer energi når du sover. Funksjonen kan kun brukes i modusene COOL, HEAT og AUTO.

MERK!

Hvis luftkondisjoneringen er i modusen ECONOMY, avbrytes denne hvis ON/OFF, FAN SPEED, ECONOMY eller MODE trykkes ned.

8. TIMER OFF

Trykk for å aktivere innstilling av forsinket stans. Hvert trykk øker innstillingen i trinn på 0,5 time opp til 10 timer og i trinn på 1 time fra 10 til 24 timer. Avbryt funksjonen ved å stille inn tiden 0.0.

9. LED DISPLAY

Trykk på denne knappen for å tømme displayet på luftkondisjoneringen. Trykk på nytt for å aktivere displayet.

10. °C/°F

Trykk på denne knappen for å bytte mellom å vise temperaturen i °C og °F.

BILDE 22

Indikeringer på displayet

1. Modusindikering

Angir aktiv modus (AUTO, COOL, DRY og FAN).

2. Indikering av mottak

Lyser når luftkondisjoneringen mottar signal fra fjernkontrollen.

3. Temperatur-/tidsurinnstilling

Viser innstilt temperatur (17–30 °C eller 62–88 °F) eller tidsurinnstilling (0–24 timer). Vises ikke i modusen FAN.

4. ON/OFF

Vises når luftkondisjoneringen er i gang.

5. Modusindikering FAN

6. Vifteturttall

Viser valgt vifteturttall (AUTO, HIGH, MED eller LOW). Vises ikke i modusen AUTO eller OFF.

7. TIMER

Viser tidsurinnstilling. Hvis forsinket start er aktivert, lyser indikatorlampen TIMER ON. Hvis forsinket stans er aktivert, lyser indikatorlampen TIMER OFF. Hvis begge funksjonene er aktivert, lyser begge indikatorlampene.

8. Indikasjon av låst stilling

Vises når knappen LOCK er trykket ned. Slokkes når knappen LOCK trykkes ned igjen.

BILDE 23

BRUK

Temperaturinnstillinger

Stilling	Temperaturområde
COOL (kjøledrift)	17–35 °C (62–95 °F)
DRY (avfukting)	13–35 °C (55–95 °F)

AUTO

1. Trykk på knappen MODE til modusen AUTO er aktivert.
2. Trykk på knappen TEMP for å stille inn ønsket temperatur mellom 17 og 30 °C i trinn på 1 °C eller mellom 62 og 88 °F i trinn på 2 °F.
3. Trykk på knappen ON/OFF for å starte luftkondisjoneringen.

MERK!

- I modusen AUTO sammenligner luftkondisjoneringen den faktiske romtemperaturen (er-temperaturen) med bør-temperaturen som er stilt inn fra fjernkontrollen, og aktiverer modus COOL, HEAT, FAN eller DRY.
- I modusen AUTO er det ikke mulig å

stille inn vifteturtalet. Vifteturtalet reguleres automatisk.

- **Du kan også stille inn ønsket modus manuelt.**

Kjøledrift/viftedrift

1. Kontroller at luftkondisjoneringen er koblet til strømnettet. Trykk på knappen MODE til ønsket modus er aktivert (COOL, HEAT (kun på modeller med både varme- og kjøledrift) eller FAN).
2. Trykk på knappen TEMP for å stille inn ønsket temperatur mellom 17 og 30 °C i trinn på 1 °C eller mellom 62 og 88 °F i trinn på 2 °F.
3. Trykk på knappen FAN SPEED for å stille inn ønsket viftehastighet AUTO, LOW eller HIGH.
4. Trykk på knappen ON/OFF for å starte luftkondisjoneringen.

MERK!

I modusen FAN vises ikke den innstilte bør-temperaturen på fjernkontrollens display og det er ikke mulig å endre innstillingen. Kun trinn 1, 3 og 4 skal utføres.

Avfukting

VIKTIG!

Når avfuktingsfunksjonen ikke brukes, skal dreneringspluggene være fast montert i utløpet. Når avfuktingsfunksjonen brukes, skal dreneringspluggene oppbevares utenfor barns rekkevidde for å unngå kvelningsfare.

1. Kontroller at luftkondisjoneringen er koblet til strømnettet. Driftsindikatorlampen på luftkondisjoneringen tennes. Trykk på knappen MODE til modusen DRY er aktivert.
2. Trykk på knappen TEMP for å stille inn ønsket temperatur mellom 17 og 30 °C i trinn på 1 °C eller mellom 62 og 88 °F i trinn på 2 °F.

3. Trykk på knappen ON/OFF for å starte luftkondisjoneringen.

MERK!

I modusen DRY er det ikke mulig å stille inn vifteturtalet. Vifteturtalet reguleres automatisk.

TIMER

Trykk på TIMER ON for å aktivere innstilling av forsinket start. Trykk på TIMER OFF for å aktivere innstilling av forsinket stans.

INNSTILLING AV STARTFORSINKELSE

1. Trykk på knappen TIMER ON. Fjernkontrollens display viser TIMER ON, sist innstilte startforsinkelse samt indikeringen h.
2. Trykk en gang til på TIMER ON for å stille inn ønsket forsinket start. Hvert trykk øker innstillingen i trinn på 0,5 time opp til 10 timer og i trinn på 1 time fra 10 til 24 timer.
3. Når tiden for TIMER ON er stilt inn, sendes signalet til luftkondisjoneringen etter 0,5 sekund. Etter ytterligere 2 sekunder forsvinner indikeringen h, og den innstilte bør-temperaturen vises på displayet igjen.

INNSTILLING AV AVSTENGINGSFORSINKELSE

1. Trykk på knappen TIMER OFF. Fjernkontrollens display viser TIMER OFF, siste innstilling av forsinket stans samt indikeringen h.
2. Trykk en gang til på TIMER OFF for å stille inn ønsket forsinket stans. Hvert trykk øker innstillingen i trinn på 0,5 time opp til 10 timer og i trinn på 1 time fra 10 til 24 timer.
3. Når tiden for TIMER OFF er stilt inn, sendes signalet til luftkondisjoneringen etter 0,5 sekund. Etter ytterligere 2 sekunder forsvinner indikeringen h og den innstilte bør-temperaturen vises igjen på displayet.

VIKTIG!

Kun følgende tider kan stilles inn:

0.5, 1.0, 1.5, 2.0, 2.5, 3.0, 3.5, 4.0, 4.5, 5.0, 5.5, 6.0, 6.5, 7.0, 7.5, 8.0, 8.5, 9.0, 9.5, 10, 11, 12, 13, 14, 15, 16, 17, 18, 19, 20, 21, 22, 23 samt 24 timer.

EKSEMPEL PÅ TIDSURINNSTILLING

TIMER ON (automatisk start)

Funksjonen TIMER ON kan blant annet brukes til å slå på luftkondisjoneringen automatisk før du kommer hjem.

Eksempel:

Følg anvisningene under for å stille inn automatisk start om 6 timer:

1. Trykk på knappen TIMER ON.
Fjernkontrollens display viser sist innstilte startforsinkelse samt indikeringen h.
2. Trykk på TIMER ON flere ganger til 6:0h vises på fjernkontrollens display.
3. Vent ca. 3 sekunder til temperaturvisningen tilbakestilles.
Dermed er funksjonen aktivert.

BILDE 24**TIMER OFF (automatisk stans)**

Funksjonen TIMER OFF kan blant annet brukes til å slå av luftkondisjoneringen automatisk etter du har lagt deg.

Eksempel:

Følg anvisningene under for å stille inn automatisk stans om 10 timer.

1. Trykk på knappen TIMER OFF.
Fjernkontrollens display viser siste innstilling av forsinket stans samt indikeringen h.
2. Trykk på TIMER OFF flere ganger til 10h vises på fjernkontrollens display.
3. Vent ca. 3 sekunder til temperaturvisningen tilbakestilles.
Dermed er funksjonen aktivert.

BILDE 25**AUTOMATISK PÅ OG AV**

(innstilling av TIMER ON og TIMER OFF

samtidig) **TIMER OFF – TIMER ON** (i gang – stopp – start)

Denne funksjonen kan blant annet brukes til å slå av luftkondisjoneringen etter at du har lagt deg, og slå det på igjen før du står opp.

Eksempel:

Følg anvisningene under for å stille inn automatisk stans om 2 timer og automatisk start om 10 timer.

1. Trykk på knappen TIMER OFF.
2. Trykk på TIMER OFF flere ganger til 2.0h vises på fjernkontrollens display.
3. Trykk på knappen TIMER ON.
4. Trykk på TIMER ON flere ganger til 10h vises på fjernkontrollens display.
5. Vent ca. 3 sekunder til temperaturvisningen tilbakestilles.

BILDE 26**BILDE 27****TIMER ON – TIMER OFF**

(avslått — start — stopp)

Denne funksjonen kan blant annet brukes til å slå på luftkondisjoneringen før du står opp og slå det av etter at du har gått ut av huset.

Eksempel:

Følg anvisningene under for å stille inn automatisk start om 2 timer og automatisk stans om 5 timer.

1. Trykk på knappen TIMER ON.
2. Trykk på TIMER ON flere ganger til 2.0h vises på fjernkontrollens display.
3. Trykk på knappen TIMER OFF.
4. Trykk på TIMER OFF flere ganger til 5.0h vises på fjernkontrollens display.
5. Vent ca. 3 sekunder til temperaturvisningen tilbakestilles.

BILDE 28**VIKTIG!**

Den handlingen som inntreffer først (TIMER ON eller TIMER OFF), utføres først

ECONOMY (SLEEP)

Funksjonen SLEEP gir behagelig temperatur og

sparer energi når du sover. Funksjonen kan kun brukes i modusene COOL, HEAT og AUTO. Du finner mer informasjon i bruksanvisningen.

MERK!

Hvis luftkondisjoneringen er i modusen SLEEP, avbrytes denne hvis ON/OFF, FAN SPEED eller MODE trykkes ned.

INNSTILLING AV LUFTRETNING

Manuell innstilling

- Luftretterten kan stilles inn manuelt.
- Kontroller at luftretterten er helt åpen ved varmedrift.
- Kontroller at luftretterten er åpen ved drift.

MERK!

- **Indikatorlampe for tidsurmodus stilles inn fra fjernkontroll.**
- **Belast aldri luftretterten og sørg for at den ikke blokkeres – fare for materielle skader.**

DRENERINGSLEDNING

1. I avfuktingsmodus løsner du dreneringspluggen på baksiden av luftkondisjoneringen og kobler til en dreneringslange (selges separat).
2. Bruk 3/4" slange med 5/8" tilkobling med innvendige gjenger. På modeller uten dreneringstilkobling kobles dreneringsslangen til hullet.
3. Trekk slangen til et egnet avløp.

BILDE 29

MERK!

- **Kontroller at slangen og tilkoblingen er tett. Pass på at slangen ikke er brettet eller klemt. Trekk slangen til et egnet avløp og sørg for at enden av slangen er rettet nedover.**
- **Hvis kontinuerlig drenering ikke skal brukes, må du kontrollere at dreneringspluggen og skruknotten er skikkelig stengt for å forhindre lekkasje.**

VEDLIKEHOLD

ADVARSEL!

- **Trekk ut støpselet før rengjøring og/eller vedlikehold.**
- **Ikke bruk antenkelige kjemikalier til rengjøring.**
- **Ikke spyl vann på luftkondisjoneringen – fare for el-ulykker.**
- **Ikke bruk luftkondisjoneringen dersom elektriske deler har blitt utsatt for vann. Hvis ledningen eller støpselet er skadet, må den/det byttes av en godkjent servicerepresentant eller en annen kvalifisert fagperson for å unngå risiko. Rengjøring av luftfilter.**

VANNIVÅ ADVARSEL

1. Når vannivået i oppsamlingsbeholderen når angitt nivå, avgir luftkondisjoneringen 8 lydsignaler og displayet viser P1.
2. Luftkondisjonering/avfukting avbrytes, men viften fortsetter å arbeide. Flytt luftkondisjoneringen forsiktig til et egnet avløp, ta ut dreneringspluggen i bunn og la vannet renne ut.
3. Sett inn igjen dreneringspluggen i bunn og slå på luftkondisjoneringen. Indikeringen P1 forsvinner fra displayet. Kontakt forhandleren hvis feilen vedvarer.

BILDE 30

MERK!

Husk å sette dreneringspluggen skikkelig tilbake i bunnen før luftkondisjoneringen slås på, for å unngå vannlekkasje.

DEMONTERE LUFTFILTERET

Løsne luftfilteret som vist på bildet.

BILDE 31

- Rengjør luftfilteret annenhver uke for å oppnå optimal funksjon.
- Tøm oppsamlingskaret snarest når

varselkode p1 vises. Tøm alltid oppsamlingsbeholderen før oppbevaring, ellers er det fare for muggdannelse.

- Hvis du har pelsdyr i huset, skal gitteret regelmessig tørkes rent fra dyrehår som kan blokkere luftstrømmen.

MERK!

Kjør aldri luftkondisjoneringsen uten filter – støv og urenheter svekker luftkondisjoneringsens ytelse.

RENGJØRING

Rengjør med en myk klut fuktet med et mildt rengjøringsmiddel. Ettetørk med en tørr, lofri klut.

OPPBEVARING

Når luftkondisjoneringsen ikke er i bruk:

1. Tøm oppsamlingsbeholderen i henhold til anvisningene.
2. Når luftkondisjoneringsen går i modusen FAN i 12 timer i et varmt rom, slik at luftkondisjoneringsen tørker innvendig, for å redusere risikoen for muggdannelse.
3. Slå av luftkondisjoneringsen og trekk ut støpselet.
4. Rengjør luftfilteret i henhold til anvisningene, la det tørke og sett det tilbake.
5. Ta batteriene ut av fjernkontrollen.

MERK!

Oppbevares tørt og kjølig. Luftkondisjoneringsen må ikke utsettes for høye temperaturer eller direkte sollys, det kan redusere luftkondisjoneringsens levetid.

MONTERING AV UTLØPSSLANGE

- Utløpsslange og adapter skal monteres, om nødvendig for den aktuelle driftsmodusen.
- Utløpsslange må monteres for modusen COOL og AUTO.

- Utløpsslange skal ikke være montert for modusen FAN, DRY.

FEILSØKING

Feilsøkingstabellen brukes til å finne årsaken til vanlige problemer og hvordan de skal løses. Kontakt forhandleren ved problemer som ikke behandles i feilsøkingsskjemaet.

Problem	Mulig årsak	Tiltak
Luftkondisjoneringsen starter ikke når strømbryteren trykkes inn.	Feilkode P1.	Oppsamlingsbeholderen er full. Slå av luftkondisjoneringsen, tøm beholderen og start luftkondisjoneringsen igjen.
	I COOL-modus: Romtemperatur lavere enn børtemperatur.	Endre innstilt børtemperatur.
	EO EEPROM error.	Kontakt produsenten eller autorisert serviceverksted.
Luftkondisjoneringsen kjøler dårlig.	Tett luftfilter.	Slå av luftkondisjoneringsen og rengjør filteret i henhold til anvisningene.
	Utløpsslange blokkert eller ikke koblet til.	Slå av luftkondisjoneringsen, løsne slangen, kontroller at slangen ikke er blokkert og koble den til igjen.
	For lite kjølemiddel.	La en servicetekniker kontrollere luftkondisjoneringsen og fylle på kjølemiddel ved behov.
	For høy innstilt bør-temperatur.	Still inn lavere bør-temperatur.
	Dører, vinduer osv. er ikke lukket.	Lukk alle dører og vinduer.
	Rommet er for stort.	Kontroller det nedkjølte romarealet.
	Varmekilder i rommet.	Fjern om mulig varmekildene.
Støy og vibrasjon.	Underlaget er ikke horisontalt.	Plasser luftkondisjoneringsen på et jevnt, stabilt underlag.
	Tett luftfilter.	Slå av luftkondisjoneringsen og rengjør filteret i henhold til anvisningene.
Surklende lyd.	Lyd forårsaket av strømmende kjølemiddel i luftkondisjoneringsen.	Dette er helt normalt.

ZASADY BEZPIECZEŃSTWA

Używając produktów elektrycznych, zawsze przestrzegaj podstawowych zasad bezpieczeństwa. Nieprzestrzeganie wszystkich zaleceń i zasad bezpieczeństwa grozi śmiercią, porażeniem prądem, pożarem i/lub ciężkimi obrażeniami ciała.

- Produktu mogą używać dzieci w wieku od ośmiu lat, osoby o obniżonej sprawności fizycznej, sensorycznej lub psychicznej oraz osoby, które nie używały go wcześniej, o ile uzyskają one pomoc lub wskazówki dotyczące bezpiecznego użytkowania produktu i rozumieją związane z tym zagrożenia.
- Produkt jest przeznaczony wyłącznie do użytku domowego. Nie używaj produktu na zewnątrz pomieszczeń.
- Produkt nie jest przeznaczony do stosowania przez osoby (dzieci lub dorosłych) z jakąkolwiek formą dysfunkcji lub osoby nieposiadające wystarczającego

doświadczenia lub umiejętności w zakresie obsługi, o ile nie uzyskają wskazówek odnośnie do obsługi produktu od osoby odpowiedzialnej za ich bezpieczeństwo.

- Należy dopilnować, aby dzieci nie bawiły się produktem.
- Instalacji należy dokonać zgodnie z instrukcją montażu. Niewłaściwa instalacja może spowodować pożar, porażenie prądem i/ lub wyciek wody.
- Do instalacji używaj wyłącznie dołączonych akcesoriów i części oraz podanych narzędzi. Użycie innych części, akcesoriów lub narzędzi może spowodować pożar, porażenie prądem i/ lub szkody materialne.
- Sprawdź, czy napięcie sieciowe odpowiada napięciu na tabliczce znamionowej. Wtyk należy podłączyć do poprawnie zainstalowanego, uziemionego gniazda.
- Nigdy nie dokonuj żadnych zmian we wtyku ani

w przewodzie. Jeżeli wtyk nie pasuje, zleć zainstalowanie uziemionego gniazda sieciowego uprawnionemu elektrykowi. Gniazdo powinno być zabezpieczone pod kątem maksymalnego zużycia prądu przez produkt (wartość podana na tabliczce znamionowej). Nie używaj przedłużaczy.

- Umieść produkt na płaskim, stabilnym podłożu. W przeciwnym razie istnieje ryzyko szkód materialnych, powstania hałasu i/lub drgań. Nie przykrywaj ani nie blokuj otworów wentylacyjnych produktu ze względu na ryzyko obrażeń ciała, szkód materialnych i/lub awarii.
- Podłącz produkt do niezależnego obwodu elektrycznego. Niewłaściwe podłączenie do sieci elektrycznej stwarza ryzyko pożaru i/lub porażenia prądem.
- Nie używaj produktu w wilgotnych lub mokrych pomieszczeniach. Jeśli woda

przedostanie się do wnętrza urządzenia, komponenty elektroniczne mogą ulec uszkodzeniu.

- Nie używaj produktu w otoczeniu zagrożonym wybuchem, np. w pobliżu łatwopalnych płynów, gazów lub pyłów ze względu na ryzyko pożaru i/lub wybuchu.
- Produkt jest wyposażony w kółka ułatwiające przemieszczanie. Nie używaj kółek na miękkich dywanach i nie próbuj jeździć produktem po innych przedmiotach, gdyż może on się przewrócić.
- Nie używaj produktu, jeśli przewód lub wtyk są uszkodzone, produkt został narażony na kontakt z wodą, nie działa normalnie lub został uszkodzony w inny sposób.
- Jeśli produkt jest wyposażony w grzałkę elektryczną, nie wolno go umieszczać w odległości mniejszej niż metr od materiałów łatwopalnych.
- Nie dotykaj produktu,

przewodu ani wtyku mokrymi rękoma.

- Jeżeli produkt przewróci się lub spadnie podczas użytkowania, niezwłocznie go wyłącz i wyciągnij wtyk z gniazda. Sprawdź, czy produkt nie ma żadnych widocznych uszkodzeń. Jeśli produkt jest uszkodzony, skontaktuj się z uprawnionym pracownikiem serwisu lub inną wykwalifikowaną osobą.
- Wyłącz produkt i wyjmij wtyk z gniazda podczas burzy – wyładowania atmosferyczne mogą uszkodzić produkt.
- Nie narażaj produktu na działanie wilgoci i pary ani na zalanie itp. Nie kładź i nie przechowuj produktu w miejscu, z którego może spaść do wanny, umywalki itp. Jeśli do urządzenia dostanie się woda, natychmiast wyciągnij wtyk z gniazda.
- Jeśli przewód lub wtyk jest uszkodzony, powinien zostać wymieniony w autoryzowanym serwisie lub przez uprawnioną osobę, aby uniknąć zagrożenia.

- Nie zdejmuj obudowy produktu. Nie używaj produktu, jeżeli jest niesprawny, nie działa w normalny sposób lub jeżeli kabel lub wtyk są uszkodzone.
- Nie prowadź przewodu pod dywanami itp. Nie prowadź przewodu pod meblami ani urządzeniami. Poprowadź przewód w taki sposób, aby nie można było na niego nadepnąć ani się o niego potknąć.
- Nie używaj produktu, jeśli przewód, wtyk, bezpiecznik lub wyłącznik różnicowoprądowy jest uszkodzony. Wyrzuć produkt lub oddaj go do autoryzowanego serwisu w celu wykonania przeglądu i/lub naprawy.
- Nie używaj produktu z regulatorem prędkości obrotowej – grozi to porażeniem prądem. Produkt należy zamontować zgodnie z instrukcjami i obowiązującymi przepisami.
- Konserwacja i ewentualne

naprawy powinny być wykonywane przez wykwalifikowany personel.

- Instalacja powinna być wykonana przez wykwalifikowany personel.
- Nie należy zasłaniać otworów wentylacyjnych urządzenia.
- Produktu można używać wyłącznie w określony sposób, zgodnie z niniejszą instrukcją.
- Natychmiast wyłącz produkt i wyciągnij wtyk z gniazda, jeżeli produkt wydaje dziwny dźwięk lub zapach, pojawił się dym lub inne odstępstwa od normy.
- Nie naciskaj przycisków na panelu sterowania żadnymi przedmiotami, używaj w tym celu tylko palców.
- Nie włączaj/wyłączaj produktu poprzez włożenie wtyku do gniazda lub wyciągnięcie go z gniazda.
- Nie narażaj produktu na działanie silnych lub szkodliwych dla zdrowia środków chemicznych. Nie używaj produktu w środowisku

zagrożonym wybuchem, np. w pobliżu łatwopalnych płynów, gazów lub pyłów, ani w środowisku zawierającym substancje toksyczne lub szkodliwe dla zdrowia.

- Produkt należy transportować w pozycji pionowej.
- Wyłącz produkt i wyciągnij wtyk z gniazda na czas, gdy go nie używasz. Nie ciągnij za przewód, aby wyjąć wtyk.
- Gdy funkcja odprowadzania wilgoci jest wyłączona, należy zamontować na wylocie korek spustowy. Gdy funkcja odprowadzania wilgoci jest włączona, należy umieścić korek spustowy w miejscu niedostępnym dla dzieci ze względu na ryzyko uduszenia.

OSTRZEŻENIE!

- **Ryzyko pożaru – materiał łatwopalny.**
- **Do odmrożenia lub czyszczenia produktu nigdy nie używaj innych przedmiotów ani metod niż zalecane przez producenta. Przechowuj produkt**

w pomieszczeniu bez aktywnych źródeł zapłonu, takich jak otwarty ogień, produkty zasilane gazem, grzejniki elektryczne itp.

- Nie wolno przebijać ani wrzucać do ognia.
- Uwaga: czynniki chłodnicze mogą być bezwonne.
- Powierzchnia podłogi w pomieszczeniu, gdzie produkt jest zainstalowany, używany lub przechowywany powinna wynosić min. 8 m².
- Sprawdź krajowe przepisy dotyczące gazu.
- Utrzymuj drożność i czystość otworów wentylacyjnych.
- Produkt należy przechowywać w taki sposób, aby nie był narażony na uszkodzenia mechaniczne.
- Należy uwzględnić wymóg przechowywania produktu w dobrze wentylowanym pomieszczeniu, którego wielkość odpowiada wielkości lokalu, do którego produkt jest przeznaczony.

- Jedynie uprawniony monter urządzeń chłodniczych może pracować przy obwodach ze środkiem chłodniczym lub je otwierać.
- Serwis należy przeprowadzać zgodnie z zaleceniami producenta. Konserwacja i/lub naprawy wymagające innego rodzaju wykwalifikowanej osoby muszą być przeprowadzane pod nadzorem osoby, która ma kwalifikacje do pracy przy palnych czynnikach chłodniczych.

SYMBOLE

	Przeczytaj instrukcję obsługi.
	Zatwierdzona zgodność z obowiązującymi dyrektywami/rozporządzeniami.
	Zużyty produkt należy zutylizować jako złom elektryczny.
	Ryzyko pożaru – materiał łatwopalny.

DANE TECHNICZNE

Napięcie znamionowe	230 V~50 Hz
Moc	1100 W
Moc chłodzenia	2300 W
Czynnik chłodniczy	R290
Klasa energetyczna	A
Prąd	4,1 A
Zakres temperatur	17–35 °C
Wydajność chłodzenia	8000 Btu/h
Zdolność odprowadzania wilgoci	2,1 l/h
Poziom hałasu	62 dB
Długość przewodu	1,5 m
Wymiary	355 x 703 x 345 mm
Masa	24,7 kg

PILOT ZDALNEGO STEROWANIA

Napięcie znamionowe	3,0 V
baterie	R03
Minimalne napięcie, przy którym może być wysyłany sygnał	2,0 V
Zasięg	8 m

OPIS

PRZÓD

1. Panel sterowania
2. Odbiornik zdalnego sterowania sygnałem
3. Dźwignia do regulacji w poziomie (regulacja ręczna)

UWAGA!

PHA kan inte ändras.

4. Dźwignia do regulacji w pionie (regulacja ręczna)

UWAGA!

PHA kan inte ändras.

5. Panel
6. Kółko

RYS. 1

TYŁ

7. Uchwyt (po obu stronach)
8. Filtr powietrza (za kratką)
9. Górny wlot powietrza
10. Wylot spustowy
11. Wylot powietrza
12. Dolny wlot powietrza
13. Otwór drenażowy do tacy ociekowej

RYS. 2

MONTAŻ

PRZED INSTALACJĄ

Miejsce instalacji powinno spełniać poniższe wymagania.

- Klimatyzator należy umieścić na płaskim, stabilnym podłożu. W przeciwnym razie istnieje ryzyko szkód materialnych, powstania hałasu i/lub drgań.
- Klimatyzator należy umieścić w pobliżu uziemionego gniazda ściennego i zapewnić swobodny dostęp do tacy ociekowej (z tyłu urządzenia).
- Aby umożliwić prawidłowe działanie klimatyzatora, pozostaw wokół niego co najmniej 50 centymetrów wolnej przestrzeni.

RYS. 3

- Nie przykrywaj wlotu i wylotu klimatyzatora ani odbiornika sygnału, dlatego że może to spowodować uszkodzenie klimatyzatora.

Potrzebne narzędzia:

1. Śrubokręt krzyżakowy średniej wielkości
2. Taśma miernicza lub linijka
3. Nóż lub nożyczki
4. Piła (w celu skrócenia przejściówki okiennej przy wąskich oknach)

Opis akcesoriów

- A. Przejściówka produktu

- B. Wąż odprowadzający
- C. Przejściówka do nakładki okiennej
- D. Przejściówka do wylotu ściennego A (wyłącznie do montażu ściennego)
- E. Przejściówka do wylotu ściennego B (z zatyczką) (wyłącznie do montażu ściennego)
- F. Wkręt
- G. Nakładka okienna A
- H. Nakładka okienna B
- I. Wkręt i kołek rozporowy (wyłącznie do montażu ściennego)
- J. Uszczelka piankowa A (samoprzylepna)
- K. Uszczelka piankowa B (samoprzylepna)
- L. Uszczelka piankowa C (niesamoprzylepna)
- M. Zabezpieczenie z dwoma wkrętami
- N. Wąż drenażowy
- O. Pilot zdalnego sterowania z baterią (wyłącznie dla modeli wyposażonych w pilot)

RYS. 4**UWAGA!**

- Elementy z oznaczeniem * są do kupienia osobno.

Zestaw do montażu okiennego**Przygotowanie węża odprowadzającego**

Wciśnij wąż odprowadzający do przejściówki nakładki okiennej (przejściówki ściennej w przypadku montażu ściennego) oraz do przejściówki produktu. Elastyczne plastikowe napinacze przejściówek automatycznie blokują wąż.

RYS. 5**Podłączenie węża odprowadzającego**

Wprowadź wąż odprowadzający w wylot powietrza zgodnie z kierunkiem strzałki.

RYS. 6**Przygotowanie regulowanej nakładki okiennej**

1. Dopasuj nakładkę okienną do rozmiaru okna.
2. Jeśli okno jest tak długie, że potrzebujesz dwóch nakładek, połącz nakładki wkrętem, regulując je do odpowiedniej długości.

RYS. 7**INSTALACJA****UWAGA!**

Wybierz jedną z trzech poniższych metod montażu węża odprowadzającego i regulowanej nakładki okiennej.

Pionowe okna przesuwne

1. Przytnij samoprzylepne uszczelki piankowe A i B do odpowiedniej długości, a następnie przymocuj je do ramy okiennej i ościeżnicy zgodnie z ilustracją.

RYS. 8

2. Umieść nakładkę okienną w otworze okiennym.

RYS. 9

3. Przytnij niesamoprzylepną uszczelkę piankową C do długości odpowiedniej do szerokości okna. Umieść uszczelkę między szybą a ramą okienną, aby zapobiec przedostawaniu się powietrza i owadów do pomieszczenia.

RYS. 10

4. W razie potrzeby zamontuj zabezpieczenie dwoma wkrętami zgodnie z ilustracją.

RYS. 11

5. Umieść przejściówkę do nakładki okiennej w otworze w nakładce.

RYS. 12**Poziome okno przesuwne**

1. Przytnij samoprzylepne uszczelki

piankowe A i B do odpowiedniej długości, a następnie przymocuj je do ramy okiennej i ościeżnicy zgodnie z ilustracją.

RYS. 13

- Umieść nakładkę okienną w otworze okiennym.

RYS. 14

- Przytnij niesamoprzylepną uszczelkę piankową C do długości odpowiedniej do wysokości okna. Umieść uszczelkę między szybą a ramą okienną, aby zapobiec przedostawaniu się powietrza i owadów do pomieszczenia.

RYS. 15

- W razie potrzeby zamontuj zabezpieczenie dwoma wkrętami.
- Umieść przejściówkę do nakładki okiennej w otworze w nakładce.

RYS. 16

Montaż ścienny

- Wykonaj w ścianie otwór o średnicy 125 mm na przejściówkę do wylotu ściennego B.
- Przymocuj przejściówkę do wylotu ściennego B do ściany za pomocą czterech dołączonych wkrętów z kołkami rozporowymi.
- Podłącz wąż odprowadzający (z przejściówką do wylotu ściennego A) do przejściówki do wylotu ściennego B.

RYS. 17

RYS. 18

UWAGA!

- Gdy klimatyzator stoi nieużywany, załóż zatyczkę przejściówki na otwór.
- Aby zapewnić jak najlepsze działanie, nie naciągaj ani nie zginaj węża. Upewnij się, że w odległości 50 centymetrów od wylotu powietrza nie ma żadnych przeszkód, w przeciwnym razie układ wylotowy nie będzie działał prawidłowo. Rysunki w niniejszej

instrukcji obsługi służą wyłącznie do celów ilustracyjnych.

SPOSÓB UŻYCIA

PANEL STEROWANIA

- Przycisk *MODE (TRYB)*
- Przycisk „W dół” (-)
- Lampki kontrolne (*COOL, FAN, DRY*)
- Wyświetlacz
- Przycisk „W górę” (+)
- Przełącznik *WŁ/WYŁ*

RYS. 19

MODE

Stosowany do wyboru trybu pracy. Naciśnij kilkakrotnie, aby przejść pomiędzy trybami COOL, FAN, DRY. Lampa kontrolna wskazuje wybrany tryb.

UWAGA!

W tych trybach prędkość obrotowa wentylatora jest ustawiana automatycznie. Prędkość obrotowa wentylatora może zostać ustawiona ręcznie wyłącznie w trybie COOL lub FAN.

„W górę” (+) i „W dół” (-)

Stosowane do zwiększenia/zmniejszenia ustawionej temperatury zadanej w odstępach co 1°C od 17 do 30°C lub w odstępach co 1°F (lub 2°F) od 62 do 88°F (lub 86°F).

UWAGA!

Temperatura może być pokazywana w stopniach Fahrenheita lub Celsjusza. Aby zmienić jednostkę, należy jednocześnie wcisnąć przyciski + i – oraz przytrzymać przez 3 sekundy.

ON/OFF

Włącza/wyłącza klimatyzator.

Wyświetlacz

Pokazuje temperaturę zadaną w trybie COOL. W trybie DRY i FAN wyświetlana jest temperatura pokojowa.

Kody błędów	
E1	Usterka czujnika temperatury pokojowej.
E2	Usterka czujnika temperatury parownika.
E4	Komunikat błędu wyświetlacza.
EC	Wykryto wyciek czynnika chłodniczego (w niektórych modelach).

Kod ostrzeżenia	
P1	Taca ociekowa jest pełna. Podłącz wąż drenazowy i spuść wodę. Jeżeli problem będzie się utrzymywał, skontaktuj się z dystrybutorem.

UWAGA!

Jeśli zostanie wyświetlony któryś z powyższych kodów, wyłącz klimatyzator i sprawdź, czy nie występują żadne przeszkody. Włącz klimatyzator. Jeśli nadal widać kod, wyłącz klimatyzator i wyjmij wtyk z gniazda. Skontaktuj się z uprawnionym pracownikiem serwisu lub inną wykwalifikowaną osobą.

COOL (chłodzenie)

1. Naciśnij kilkakrotnie przycisk MODE, aż zapali się lampka kontrolna COOL.
2. Ustaw żadaną temperaturę pokojową (temperaturę zadaną) za pomocą przycisków + i -. Temperaturę można ustawić w zakresie od 17 do 30°C lub od 62 do 88°F (lub 86°F).
3. Naciśnij przycisk FAN SPEED na pilocie, aby ustawić prędkość obrotową wentylatora.

FAN (wyłącznie wentylator)

1. Naciśnij kilkakrotnie przycisk MODE, aż zapali się lampka kontrolna FAN.
2. Naciśnij przycisk FAN SPEED na pilocie, aby

ustawić prędkość obrotową wentylatora. Nie można ustawiać temperatury.

3. Nie przeciągaj węża przez okno.

DRY (odprowadzanie wilgoci)

1. Naciśnij kilkakrotnie przycisk MODE, aż zapali się lampka kontrolna DRY.
2. W tym trybie nie można ustawiać temperatury zadanej ani prędkości wentylatora. Silnik wentylatora pracuje z niską prędkością obrotową. Aby zapewnić jak najlepszą zdolność odprowadzania wilgoci, drzwi i okna powinny być zamknięte.
3. Nie przeciągaj węża przez okno.

SLEEP/ECO

Funkcja może być uruchomiona wyłącznie za pomocą pilota zdalnego sterowania. Gdy jest aktywna funkcja SLEEP, ustawiona temperatura zwiększa się o 1°C/2°F (lub 1°F) po 30 minutach.

Po następnych 30 minutach ustawiona temperatura po raz kolejny zwiększa się o 1°C/2°F (lub 1°F). Nowa temperatura utrzymywana jest przez 7 godzin, po czym ponownie ustawiana jest temperatura ustawiona pierwotnie. Tym samym tryb SLEEP zostaje zakończony, a klimatyzator pracuje z pierwotnymi ustawieniami.

UWAGA!

Tej funkcji nie można stosować w trybach FAN ani DRY.

Automatyczne ponowne uruchamianie

Gdy przywrócone zostanie zasilanie po przerwie w dostawie prądu, klimatyzator uruchamia się ponownie z zachowaniem uprzednio ustawionej funkcji.

OPÓŹNIENIE URUCHOMIENIA 3 MINUTY

Po zatrzymaniu klimatyzatora można go włączyć dopiero po 3 minutach. W ten sposób działa funkcja zabezpieczająca i jest to zupełnie normalne.

PILOT ZDALNEGO STEROWANIA

- Tryby pracy: AUTO, COOL, DRY oraz FAN
- 24-godzinny wyłącznik czasowy.
- Regulowany zakres temperatury pokojowej: Od 17 do 30 °C i odpowiednio od 62 do 88 °F

UWAGA!

- **Pilot zdalnego sterowania jest przeznaczony do obsługi wielu modeli, a układ przycisków może odbiegać od funkcji występujących w posiadanym modelu. Jeżeli klimatyzator nie ma jakiejś funkcji, po wciśnięciu odpowiedniego przycisku na pilocie nic się nie wydarzy.**
- **Opisy w instrukcji obsługi mają pierwszeństwo przed ilustracjami przedstawiającymi pilota.**

Ustawianie

Zasięg pilota zdalnego sterowania wynosi 8 metrów. Skieruj pilot na odbiornik w klimatyzatorze. Sygnał dźwiękowy potwierdza odbiór. Sygnał pilota zdalnego sterowania może być blokowany przez drzwi, zasłony itp.

RYS. 20

WAŻNE!

- **Nie narażaj pilota na działanie wody ani innych cieczy. Nie narażaj pilota zdalnego sterowania na działanie ciepła lub bezpośrednie działanie światła słonecznego.**
- **Światło słoneczne lub silne światło sztuczne mogą sprawić, że odbiornik nie będzie działał. Chroń odbiornik przed silnym światłem.**
- **Jeżeli pilot zakłóca pracę innych produktów w pobliżu, przestaw te produkty lub skontaktuj się z dystrybutorem.**

Wymiana baterii

Pilot zdalnego sterowania ma dwie baterie pod pokrywką z tyłu.

1. Otwórz pokrywkę komory baterii.
2. Wyjmij stare baterie i włóż nowe, pamiętając o zachowaniu zgodności z biegunami.
3. Załóż pokrywkę z powrotem.

RYS. 21

WAŻNE!

- **Nie łącz starych i nowych baterii ani baterii różnego typu.**
- **Wyjmij baterie, jeśli klimatyzator nie będzie używany przez ponad 2 miesiące.**
- **Zużyte akumulatory należy zutylizować zgodnie z obowiązującymi przepisami.**
- **Po wyjęciu baterii wszystkie programy są kasowane i pilota trzeba programować od nowa.**

Funkcje

1. TEMP DOWN

Zmniejsza ustawioną temperaturę zadaną co 1°C do 30°C lub co 2°F do 88°F.

2. TEMP UP

Zwiększa ustawioną temperaturę zadaną co 1°C do 17°C lub co 2°F do 62°F.

3. Przetłacznik

Włącza i wyłącza wentylator.

4. FAN SPEED

Przetłącza pomiędzy ustawieniami prędkości obrotowej:

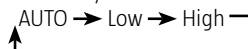

5. MODE

Przetłącza pomiędzy poszczególnymi trybami w następującej kolejności:

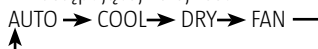

6. TIMER ON

Naciśnij, aby aktywować ustawianie opóźnienia uruchomienia. Każde naciśnięcie zwiększa ustawienia w odstępach co 0,5 godziny

maksymalnie do 10 godzin oraz w odstępach co 1 godzinę od 10 do 24 godzin. Aby przerwać funkcję, ustaw czas na 0.0.

7. ECONOMY (SLEEP)

Ta funkcja zapewnia przyjemną temperaturę i oszczędza energię, kiedy śpisz. Funkcja może być stosowana wyłącznie w trybach COOL, HEAT i AUTO.

UWAGA!

Kiedy klimatyzator jest w trybie ECONOMY, tryb ten zostanie przerwany po naciśnięciu przycisku ON/OFF, FAN SPEED, ECONOMY lub MODE.

8. TIMER OFF

Naciśnij, aby aktywować ustawianie opóźnienia wyłączenia. Każde naciśnięcie zwiększa ustawienia w odstępach co 0,5 godziny maksymalnie do 10 godzin oraz w odstępach co 1 godzinę od 10 do 24 godzin. Aby przerwać funkcję, ustaw czas na 0.0.

9. LED DISPLAY

Naciśnij ten przycisk, aby wyczyścić wyświetlacz klimatyzatora. Naciśnij ponownie, aby uaktywnić wyświetlacz.

10. °C/°F

Naciśnij przycisk, aby przełączyć wyświetlaną temperaturę między °C i °F.

RYS. 22

Wskaźniki na wyświetlaczu

1. Wskaźnik trybu

Określa aktywny tryb (AUTO, COOL, DRY oraz FAN).

2. Wskaźnik odbioru

Świeci, kiedy klimatyzator odbiera sygnał z pilota zdalnego sterowania.

3. Ustawienia temperatury / wyłącznika czasowego

Pokazuje ustawioną temperaturę (17–30 °C lub 62–88 °F) albo ustawienia wyłącznika czasowego (0-24 godziny). Nie pokazuje się w trybie FAN.

4. ON/OFF

Pokazuje się, kiedy klimatyzator jest włączony.

5. Wskaźnik trybu FAN

6. Prędkość obrotowa wentylatora

Pokazuje wybraną prędkość obrotową wentylatora (AUTO, HIGH, MED lub LOW). Nie pokazuje się w trybie AUTO lub DRY.

7. TIMER

Pokazuje ustawienia wyłącznika czasowego. Jeżeli opóźnienie uruchomienia jest aktywowane, świeci się lampka kontrolna TIMER ON. Jeżeli opóźnienie wyłączenia jest aktywowane, świeci się lampka kontrolna TIMER OFF. Jeżeli aktywowane jest zarówno opóźnienie uruchomienia, jak i opóźnienie wyłączenia świecą się obie lampki kontrolne.

8. Wskaźnik trybu blokady

Pokazuje się po wciśnięciu przycisku LOCK. Gaśnie po ponownym wciśnięciu przycisku LOCK.

RYS. 23

SPOSÓB UŻYCIA

Ustawienia temperatury

Tryb	Zakres temperatur
COOL (chłodzenie)	17–35°C (62–95°F)
DRY (odprowadzanie wilgoci)	13–35°C (55–95°F)

AUTO

- Przytrzymaj przycisk MODE wciśnięty, aż włączy się tryb AUTO.
- Naciśnij przycisk TEMP, aby ustawić żądaną temperaturę w zakresie od 17 do 30°C w odstępach co 1°C i odpowiednio w zakresie od 62 do 88°F w odstępach co 2°F.
- Aby uruchomić klimatyzator, naciśnij przycisk ON/OFF.

UWAGA!

- W trybie AUTO klimatyzator porównuje**

faktyczną temperaturę pokojową (temperaturę rzeczywistą) z temperaturą zadaną ustawioną za pomocą pilota zdalnego sterowania i aktywuje tryb COOL, HEAT, FAN lub DRY.

- **W trybie AUTO nie można ustawiać prędkości obrotowej wentylatora. Prędkość obrotowa wentylatora regulowana jest automatycznie.**
- **Można również ustawić żądany tryb manualnie.**

Tryb chłodzenia / tryb wentylacji

1. Sprawdź, czy klimatyzator jest podłączony do zasilania. Naciśnij przycisk MODE, aż zostanie aktywowany żądany tryb (COOL, HEAT (tylko w modelach z ogrzewaniem i chłodzeniem) lub FAN).
2. Naciśnij przycisk TEMP, aby ustawić żadaną temperaturę w zakresie od 17 do 30°C w odstępach co 1°C i odpowiednio w zakresie od 62 do 88°F w odstępach co 2°F.
3. Naciśnij przycisk FAN SPEED, aby ustawić żadaną prędkość wentylatora AUTO, LOW lub HIGH.
4. Naciśnij przycisk ON/OFF, aby włączyć klimatyzator.

UWAGA!

W trybie FAN na wyświetlaczu pilota zdalnego sterowania nie jest wyświetlana ustawiona temperatura zadana i nie można zmieniać ustawień. Należy wykonać wyłącznie kroki 1, 3 i 4.

Odwilżanie

WAŻNE!

Gdy funkcja odprowadzania wilgoci jest wyłączona, należy zamontować na wylocie korek spustowy. Gdy funkcja odprowadzania wilgoci jest włączona, należy umieścić korek spustowy w miejscu niedostępnym dla dzieci ze względu na ryzyko uduszenia.

1. Sprawdź, czy klimatyzator jest podłączony do zasilania. Zaświeci się lampka kontrolna pracy klimatyzatora. Przytrzymaj wciśnięty przycisk MODE do chwili, aż włączy się tryb DRY.
2. Naciśnij przycisk TEMP, aby ustawić żadaną temperaturę w zakresie od 17 do 30°C w odstępach co 1°C i odpowiednio w zakresie od 62 do 88°F w odstępach co 2°F.
3. Naciśnij przycisk ON/OFF, aby włączyć klimatyzator.

UWAGA!

W trybie DRY nie można ustawiać prędkości obrotowej wentylatora. Prędkość obrotowa wentylatora regulowana jest automatycznie.

TIMER

Naciśnij przycisk TIMER ON, aby aktywować ustawianie opóźnienia uruchomienia. Naciśnij przycisk TIMER OFF, aby aktywować ustawianie opóźnienia wyłączenia.

USTAWIANIE OPÓŹNIENIA URUCHOMIENIA

1. Naciśnij przycisk TIMER ON. Wyświetlacz pilota zdalnego sterowania pokazuje TIMER ON, ostatnie ustawione opóźnienie włączania oraz oznaczenie h.
2. Wciśnij ponownie przycisk TIMER ON, aby ustawić żądany czas opóźnienia uruchomienia. Każde naciśnięcie zwiększa ustawienia w odstępach co 0,5 godziny maksymalnie do 10 godzin oraz w odstępach co 1 godzinę od 10 do 24 godzin.
3. Po ustawieniu czasu dla TIMER ON po 0,5 sekundy do klimatyzatora zostaje wysłany sygnał. Po upływie kolejnych 2 sekund znika oznaczenie h, a na wyświetlaczu pojawia się ponownie ustawiona temperatura zadana.

USTAWIANIE OPÓŹNIENIA WYŁĄCZENIA

1. Naciśnij przycisk TIMER OFF. Wyświetlacz pilota zdalnego sterowania pokazuje TIMER OFF, ostatnie ustawione opóźnienie wyłączenia oraz oznaczenie h.

2. Wciśnij ponownie przycisk TIMER OFF, aby ustawić żądany czas opóźnienia wyłączenia. Każde naciśnięcie zwiększa ustawienia w odstępach co 0,5 godziny maksymalnie do 10 godzin oraz w odstępach co 1 godzinę od 10 do 24 godzin.
3. Po ustawieniu czasu dla TIMER OFF po 0,5 sekundy do klimatyzatora zostaje wysłany sygnał. Po upływie kolejnych 2 sekund znika oznaczenie h, a na wyświetlaczu pojawia się ponownie ustawiona temperatura zadana.

WAŻNE!

Można ustawić wyłącznie następujące okresy:

0,5, 1,0, 1,5, 2,0, 2,5, 3,0, 3,5, 4,0, 4,5, 5,0, 5,5, 6,0, 6,5, 7,0, 7,5, 8,0, 8,5, 9,0, 9,5, 10, 11, 12, 13, 14, 15, 16, 17, 18, 19, 20, 21, 22, 23 oraz 24 godziny.

PRZYKŁADY USTAWIEŃ WYŁĄCZNIKA CZASOWEGO

TIMER ON (automatyczne uruchomienie)
Funkcja TIMER ON jest przydatna na przykład do automatycznego uruchomienia klimatyzatora przed przyjazdem do domu.

Przykład:

Postępuj według poniższych wskazówek, aby ustawić automatyczne uruchomienie za 6 godzin:

1. Naciśnij przycisk TIMER ON. Wyświetlacz pilota zdalnego sterowania pokazuje ostatnie ustawione opóźnienie uruchomienia oraz oznaczenie h.
2. Naciśnij kilkakrotnie przycisk TIMER ON, aż na wyświetlaczu pilota zdalnego sterowania pokaże się 6:0h.
3. Odczekaj około 3 sekundy, aż ponownie pojawi się wyświetlanie temperatury. Tym samym funkcja została aktywowana.

RYS. 24

TIMER OFF (automatyczne wyłączenie)

Funkcja TIMER OFF jest przydatna na przykład do automatycznego wyłączenia klimatyzatora po pójściu spać.

Przykład:

Postępuj według poniższych wskazówek, aby

ustawić automatyczne wyłączenie za 10 godzin.

1. Naciśnij przycisk TIMER OFF. Wyświetlacz pilota zdalnego sterowania pokazuje ostatnie ustawione opóźnienie wyłączenia oraz oznaczenie h.
2. Naciśnij kilkakrotnie przycisk TIMER ON, aż na wyświetlaczu pilota zdalnego sterowania pokaże się 10h.
3. Odczekaj około 3 sekundy, aż ponownie pojawi się wyświetlanie temperatury. Tym samym funkcja została aktywowana.

RYS. 25

AUTOMATYCZNE WŁĄCZANIE I WYŁĄCZANIE

(jednoczesne ustawianie TIMER ON i TIMER OFF) **TIMER OFF – TIMER ON** (praca – wyłączenie – włączenie)
Funkcja jest przydatna na przykład do wyłączenia klimatyzatora po pójściu spać i włączania go ponownie przed wstaniem z łóżka.

Przykład:

Postępuj według poniższych wskazówek, aby ustawić automatyczne wyłączenie za 2 godziny i automatyczne uruchomienie za 10 godzin.

1. Naciśnij przycisk TIMER OFF.
2. Naciśnij kilkakrotnie przycisk TIMER OFF, aż na wyświetlaczu pilota zdalnego sterowania pokaże się 2.0h.
3. Naciśnij przycisk TIMER ON.
4. Naciśnij kilkakrotnie przycisk TIMER ON, aż na wyświetlaczu pilota zdalnego sterowania pokaże się 10h.
5. Odczekaj około 3 sekundy, aż ponownie pojawi się wyświetlanie temperatury.

RYS. 26

RYS. 27

TIMER ON – TIMER OFF

(wyłączony – włączenie – wyłączenie)
Funkcja jest przydatna na przykład do włączania klimatyzatora przed wstaniem z łóżka i do wyłączenia go po wyjściu z domu.

Przykład:

Postępuj według poniższych wskazówek, aby

ustawić automatyczne uruchomienie za 2 godziny i automatyczne wyłączenie za 5 godzin.

1. Naciśnij przycisk TIMER ON.
2. Naciśnij kilkakrotnie przycisk TIMER ON, aż na wyświetlaczu pilota zdalnego sterowania pokaże się 2.0h.
3. Naciśnij przycisk TIMER OFF.
4. Naciśnij kilkakrotnie przycisk TIMER OFF, aż na wyświetlaczu pilota zdalnego sterowania pokaże się 5.0h.
5. Odczekaj około 3 sekundy, aż ponownie pojawi się wyświetlanie temperatury.

RYS. 28

WAŻNE!

Czynność przypadająca w pierwszej kolejności (TIMER ON lub TIMER OFF) zostanie wykonana jako pierwsza.

ECONOMY (SLEEP)

Funkcja SLEEP zapewnia przyjemną temperaturę i oszczędza energię, kiedy śpisz. Funkcja może być stosowana wyłącznie w trybach COOL, HEAT i AUTO. Więcej informacji znajdziesz w instrukcji obsługi.

UWAGA!

Kiedy klimatyzator jest w trybie SLEEP, tryb ten zostanie przerwany po naciśnięciu przycisku ON/OFF, FAN SPEED lub MODE.

USTAWIANIE KIERUNKU NAWIEWU

Ustawienie ręczne

- Żaluzję można ustawić ręcznie.
- Upewnij się, że żaluzja jest całkowicie otwarta w trybie ogrzewania.
- Upewnij się, że żaluzja jest otwarta podczas pracy urządzenia.

UWAGA!

- **Lampkę kontrolną trybu wyłącznika czasowego można ustawiać wyłącznie za pomocą pilota zdalnego sterowania.**
- **Nigdy nie obciążaj żaluzji ani nie blokuj**

jej żadnymi przedmiotami – ryzyko szkód materialnych.

PRZEWÓD ODPIYWOWY

1. W trybie odprowadzania wilgoci wyjmij korek spustowy z tyłu klimatyzatora i podłącz wąż drenażowy (do kupienia osobno).
2. Użyj węża 3/4" z złączem 5/8" z gwintem wewnętrznym. W modelach bez złącza drenażowego podłącz wąż drenażowy do otworu.
3. Poprowadź wąż do odpowiedniego odpływu.

RYS. 29

UWAGA!

- **Upewnij się, że wąż i przyłącze są szczelne. Upewnij się, że wąż nie jest zagięty ani przygnieciony. Poprowadź wąż do odpowiedniego odpływu i dopilnuj, aby końcówka węża była skierowana do dołu.**
- **Jeśli stałe odprowadzanie wody nie będzie używane, sprawdź, czy korek spustowy i pokrętko są mocno włożone, aby zapobiec wyciekowi.**

KONSERWACJA

OSTRZEŻENIE!

- **Przed przystąpieniem do czyszczenia i/ lub konserwacji wyjmij wtyk z gniazda.**
- **Do czyszczenia nie używaj łatwopalnych chemikaliów.**
- **Nie sputkuj klimatyzatora wodą ze względu na ryzyko porażenia prądem.**
- **Nie używaj klimatyzatora, jeżeli komponenty elektryczne zostały narażone na kontakt z wodą. Jeśli przewód lub wtyk jest uszkodzony, powinien zostać wymieniony w autoryzowanym serwisie lub przez uprawnioną osobę, aby uniknąć zagrożenia. Czyszczenie filtra powietrza.**

OSTRZEŻENIE O POZIOMIE WODY

1. Kiedy woda w tacy ociekowej osiągnie określony poziom, klimatyzator wyemituje 8 sygnałów dźwiękowych, a na wyświetlaczu pojawi się P1.
2. Klimatyzacja / odprowadzanie wilgoci zostają przerwane, ale wentylator pracuje w dalszym ciągu. Ostrożnie przystaw klimatyzator do odpowiedniego odpływu, wyjmij korek spustowy i spuść wodę.
3. Włóż z powrotem dolny korek spustowy i uruchom klimatyzator. Napis P1 zniknie z wyświetlacza. Jeżeli problem będzie się utrzymywał, skontaktuj się z dystrybutorem.

RYS. 30

UWAGA!

Aby uniknąć wycieku wody, pamiętaj o stabilnym włożeniu dolnego korka spustowego przed uruchomieniem klimatyzatora.

DEMONTAŻ FILTRA POWIETRZA

Zdejmij filtr powietrza zgodnie z ilustracją.

RYS. 31

- Dla zapewnienia optymalnego działania filtr powietrza należy czyścić co dwa tygodnie.
- Opróżnij tacę ociekową, gdy tylko zostanie wyświetlony kod ostrzeżenia P1. Opróżniaj zawsze tacę ociekową przed odłożeniem do przechowywania. W przeciwnym razie istnieje ryzyko powstania pleśni.
- Jeśli w gospodarstwie domowym są zwierzęta, kratkę należy regularnie wycierać z sierści, która może blokować przepływ powietrza.

UWAGA!

Nigdy nie uruchamiaj klimatyzatora bez zamontowanego filtra – kurz i zanieczyszczenia zmniejszają wydajność urządzenia.

CZYSZCZENIE

Czyść klimatyzator miękką szmatką zwilżoną łagodnym środkiem czyszczącym. Wytrzyj suchą, niepozostawiającą włókien ściereczką.

PRZECHOWYWANIE

Gdy klimatyzator będzie stał nieużywany:

1. Opróżnij tacę ociekową zgodnie z zaleceniami.
2. Pozostaw pracujący klimatyzator w trybie FAN przez 12 godzin w ciepłym pokoju, aby wysuszyć go od wewnątrz w celu ograniczenia ryzyka powstania pleśni.
3. Wyłącz klimatyzator i wyjmij wtyk z gniazda.
4. Wyczyść filtr powietrza zgodnie z zaleceniami. Pozostaw do wyschnięcia i włóż z powrotem.
5. Wyjmij akumulatory z pilota zdalnego sterowania.

UWAGA!

Przechowuj w suchym i chłodnym miejscu. Chroni klimatyzator przed bezpośrednim działaniem światła słonecznego i wysoką temperaturą, gdyż może to skrócić jego żywotność.

MONTAŻ WĘŻA ODPROWADZAJĄCEGO

- W razie potrzeby do danego trybu pracy należy zamontować wąż odprowadzający i przejściówkę.
- Wąż odprowadzający należy zamontować do pracy w trybie COOL i AUTO.
- Wąż odprowadzający nie może być zamontowany podczas pracy w trybie FAN i DRY.

WYKRYWANIE USTEREK

Tabela wykrywania usterek służy do ustalenia przyczyny często występujących problemów oraz zawiera informacje na temat sposobu usunięcia usterek. W razie wystąpienia problemów, które nie zostały omówione w tabeli, skontaktuj się z dystrybutorem.

Problem	Możliwa przyczyna	Rozwiązanie
Klimatyzator nie uruchamia się po wciśnięciu przełącznika.	Kod błędu P1.	Taca ociekowa jest pełna. Wyłącz klimatyzator, opróżnij tacę i uruchom klimatyzator ponownie.
	W trybie COOL: Temperatura w pomieszczeniu jest niższa niż temperatura zadana.	Zmień ustawienia temperatury zadanej.
	EO EEPROM error.	Skontaktuj się z producentem lub autoryzowanym warsztatem serwisowym.
Klimatyzator chłodzi w niewystarczającym stopniu.	Niedrożny filtr powietrza.	Wyłącz klimatyzator i wyczyść filtr zgodnie z zaleceniami.
	Wąż odprowadzający zablokowany lub niepodłączony.	Wyłącz klimatyzator, odłącz wąż i sprawdź, czy nie jest zablokowany, a następnie podłącz go z powrotem.
	Zbyt mało czynnika chłodniczego.	Zleć sprawdzenie klimatyzatora technikowi serwisowemu i w razie potrzeby uzupełnij czynnik chłodniczy.
	Ustawiono zbyt wysoką temperaturę zadaną.	Ustaw niższą temperaturę zadaną.
	Drzwi, okna itp. nie są zamknięte.	Zamknij wszystkie drzwi i okna.
	Pomieszczenie jest zbyt duże.	Sprawdź powierzchnię chłodzonego pokoju.
	Źródła ciepła w pokoju.	W miarę możliwości usuń wszystkie źródła ciepła.
Hałas i drgania.	Podłoże nie jest poziome.	Umieść klimatyzator na płaskim, stabilnym podłożu.
	Niedrożny filtr powietrza.	Wyłącz klimatyzator i wyczyść filtr zgodnie z zaleceniami.
Dźwięk bulgotania.	Dźwięk jest spowodowany przepływaniem czynnika chłodniczego w klimatyzatorze.	Jest to zupełnie normalne zjawisko.

SAFETY INSTRUCTIONS

WARNING!

Always follow the safety instructions when using electrical products. Failure to follow all the instructions and safety instructions can result in the risk of fatal injury, electric shock, fire and/or serious personal injury.

- The product can be used by children from eight years and upwards and by persons with physical, sensorial or mental disabilities, or persons who lack experience or knowledge, if they are supervised or receive instructions concerning the safe use of the pressure cooker and understand the risks involved with its use.
- The product is only intended for household use. Do not use the product outdoors.
- The product is not intended to be used by persons (children or adults) with any form of functional disorders, or by persons who do not have sufficient experience or knowledge on how to use it, unless they have received instructions concerning the

use of the product from someone who is responsible for their safety.

- Keep children under supervision to make sure they do not play with the product.
- Carry out the installation in accordance with installation instructions. Incorrect installation can cause a fire, electric shock and/or water leakage.
- Only use the supplied accessories and parts and the specified tool for installation. The use of other parts, accessories or tools can result in fire, electric shock and/or material damage.
- Check that the mains voltage corresponds to the rated voltage on the type plate. The plug must be plugged into a correctly installed and earthed power point.
- Never modify the power cord or plug in any way. Allow an authorised electrician to install an earthed power point if the plug does not fit

in the power point. The power point must be fused for the product's maximum power consumption (specified on type plate). Do not use an extension cord.

- Place the product on a level, stable surface. Otherwise there is a risk of material damage, noise and/or vibration. Do not cover or block the ventilation openings on the product – risk of personal injury, material damage and/or malfunction.
 - Connect the product to a separate power circuit. An incorrect connection to the mains supply can result in a risk of fire and/or electric shock.
 - Do not use the product in damp or wet areas. The penetration of water can cause the electronic components to stop working.
 - Do not use the product in explosive environments, such as in the vicinity of flammable liquids, gases or dust – risk of fire and/or explosion.
- The product has wheels to make it easy to move. Do not use the wheels on soft carpets and do not attempt to roll the product over objects, it can tip over.
 - Do not use the product if the power cord or plug are damaged, if the product has been in contact with water, is not working properly, or if it is damaged in any other way.
 - If the product has an electric heater it must not be placed closer than 1 m to any flammable material.
 - Do not handle the product, power cord or the plug with wet hands.
 - Switch off the product immediately and pull out the plug if the product tips over when in use. Check for any visible damage to the product. Contact an authorised service centre or other qualified personnel if the product is damaged.
 - Switch off the product and pull out the plug during thunder storms – lightning can damage the product.

- Do not expose the product to moisture, condensation, or splashing water etc. Do not place or store the product where it could fall, or be pulled, into a bath or washbasin etc. Pull out the plug immediately if the product comes into contact with water.
- A damaged power cord or plug must be replaced by an authorised service centre or other qualified personnel to ensure safe use.
- Do not remove the product casing. Do not use the product if it is damaged or not working properly, or if the power cord or plug are damaged.
- Do not route the power cord under carpets etc. Do not route the power cord under furniture or other appliances. Place the power cord so that there is no risk of treading on it, or tripping over it.
- Do not use the product if the power cord, plug, fuse or residual current device are damaged. Discard the product or take it to an authorised service centre to be checked and/or repaired.
- Do not use the product with a speed controller – risk of electric shock. The product must be installed in accordance with the instructions and local regulations.
- Maintenance and any repairs should be carried out by qualified personnel.
- The installation should be carried out by qualified personnel.
- The product's openings must not be covered.
- The product must only be used for its intended purpose and in accordance with these instructions.
- Switch off the product immediately and pull out the plug in the event of any abnormal noise, smell, smoke or other sign of a problem.
- Do not press the control panel buttons with any objects, use your fingers.

- Do not start/stop the product by plugging in/unplugging the plug.
- Do not expose the product to strong or harmful chemicals. Do not use the product in explosive environments, e.g. in the vicinity of flammable liquids, gas or dust, or in environments that contain toxic or harmful substances.
- Transport the product upright.
- Switch off the product and pull out the plug when the product is not in use. Do not pull the power cord to pull out the plug.
- When the dehumidification function is not in use, the drain plugs must be fitted securely in the outlets. When the dehumidification function is in use, the drain plugs must be stored out of the reach of children in order to avoid the risk of choking.

WARNING!

- **Fire risk – flammable material.**
- **Never use other objects or methods than those**

recommended by the manufacturer to defrost or clean the product. Store the product in a room without sources of heat, such as naked flame, LPG products, electric heaters, etc.

- **Do not puncture or burn.**
- **Note that refrigerant can be odourless.**
- **The floor area in the room where the product is installed, used or stored, must be at least 8 m².**
- **Follow national regulations concerning gas.**
- **Keep the ventilation openings clean and unblocked.**
- **The product should be stored in such a way as to prevent mechanical damage.**
- **A warning that the product must be stored in a well-ventilated area of at least the same size as the room in which the product is intended to be used must be available.**
- **Refrigerant circuits must**

only be opened and worked on by an authorised refrigeration technician.

- **Service must only be carried out in accordance with the recommendations on the manufacturer. Maintenance and/or repairs that require other qualified personnel must be carried out under the supervision of a person competent to handle flammable refrigerant.**

SYMBOLS

	Read the instructions.
	Approved in accordance with the relevant directives.
	Recycle discarded product as electrical waste.
	Fire risk – flammable material.

TECHNICAL DATA

Rated voltage	230 V ~ 50 Hz
Output	1100 W
Cooling power	2300 W

Refrigerant	R290
Energy class	A
Current	4.1 A
Temperature range	17–35°C
Cooling capacity	8000 Btu/h
Dehumidifying capacity	2.1 l/h
Noise level	62 dB
Cord length	1.5 m
Size	355 x 703 x 345 mm
Weight	24,7 kg

REMOTE CONTROL

Rated voltage	3.0 V
batteries	R03
Lowest voltage at which a signal can be given	2.0 V
Range	8 m

DESCRIPTION

FRONT

1. Control panel
2. Receiver for remote control signal
3. Horizontal adjustment lever

NOTE:

(manual adjustment)

4. Vertical adjustment lever

NOTE:

(manual adjustment)

5. Panel
6. Wheel

FIG. 1

BACK

7. Handle (on both sides)
8. Air filter (inside grille)
9. Top air inlet
10. Drain
11. Air outlet

12. *Bottom air inlet*
13. *Drain outlet for collection tray*

FIG. 2

INSTALLATION

BEFORE INSTALLATION

The place where the product is installed must comply with the following requirements.

- Place the air conditioner on a level, stable surface, otherwise there is a risk of material damage, noise and/or vibration.
- The air conditioner must be placed near an earthed power point and the collector tank (on the back) should be easily accessible.
- Leave a free space of at least 50 centimetres round the air conditioner for it to work properly.

FIG. 3

- Do not cover the inlet, outlet or signal receiver on the air conditioner – this can damage it.

Tools needed

1. Phillips screwdriver, medium.
2. Tape measure or ruler.
3. Knife or scissors.
4. Saw (to shorten window adapter for small window).

Accessories description

- A. *Product adapter*
- B. *Outlet hose*
- C. *Window insert adapter*
- D. *Wall outlet adapter A (only for wall mounting)*
- E. *Wall outlet adapter B (with cap) (only for wall mounting)*
- F. *Screw*
- G. *Window insert A*
- H. *Window insert B*

- I. *Screw and screw plug (only for wall mounting)*
- J. *Foam rubber seal A (self-adhesive)*
- K. *Foam rubber seal B (self-adhesive)*
- L. *Foam rubber seal C (non self-adhesive)*
- M. *Safety fastener with the 2 screws*
- N. *Drain hose*
- O. *Remote control with battery (only for models with remote control)*

FIG. 4

NOTE:

Parts marked with * sold separately.

Window mounting kit

Preparation of outlet hose

Press the outlet hose in the window insert adapter (wall adapter for wall mounting) and in the product adapter. The elastic plastic fasteners on the adapters automatically lock the hoses.

FIG. 5

Connect the outlet hose

Insert the outlet hose in the air outlet in the direction of the arrow.

FIG. 6

Preparation of adjustable window insert

1. Adjust the window insert to the size of the window.
2. If the window is so long that it needs two window inserts, use the screws to join the window inserts when they are adjusted to a suitable length.

FIG. 7

INSTALLATION

NOTE:

Choose one of the three installation methods below for the outlet hose and the adjustable window insert.

Vertical sliding window

1. Cut the self-adhesive foam rubber seals A and B to a suitable length and fasten them on the jamb and window frame as shown in the diagram.

FIG. 8

2. Place the window insert in the window opening.

FIG. 9

3. Cut the non self-adhesive foam rubber seal C to a suitable length for the width of the window. Place the seal between the glass and the jamb to prevent air and insects coming into the room.

FIG. 10

4. If necessary fit the safety fastener with the 2 screws as shown in the diagram.

FIG. 11

5. Place the window insert adapter in the hole in the window insert.

FIG. 12

Horizontal sliding window

1. Cut the self-adhesive foam rubber seals A and B to a suitable length and fasten them on the jamb and window frame as shown in the diagram.

FIG. 13

2. Place the window insert in the window opening.

FIG. 14

3. Cut the non self-adhesive foam rubber seal C to a suitable length for the height of the window. Place the seal between the glass and the jamb to prevent air and insects coming into the room.

FIG. 15

4. If necessary fit the safety fastener with the 2 screws.
5. Place the window insert adapter in the hole in the window insert.

FIG. 16

Wall mounting

1. Make a hole with a diameter of 125 mm in the wall for the wall outlet adapter B.
2. Fasten the wall outlet adapter B to the wall with the 4 supplied screws and plugs.
3. Connect the outlet hose (with wall outlet adapter A) to wall outlet adapter B.

FIG. 17

NOTE:

- **Fit the adapter cover over the hole when the air conditioner is not in use.**
- **For best functionality do not stretch or bend the hose. Check that there are no obstacles within 50 centimetres of the air outlet, otherwise the outlet system will not work properly. The diagrams in these instructions are only intended for illustration.**

FIG. 18

HOW TO USE

CONTROL PANEL

1. *MODE* button
2. *Down (-)* button
3. *Status lights (COOL, FAN, DRY)*
4. *Display*
5. *Up (+)* button
6. *Power switch ON/OFF*

FIG. 19

MODE

Used to select operating mode. Press repeatedly to switch between COOL, FAN and DRY modes. The status light indicates the set mode.

NOTE:

The fan speed is controlled automatically in these modes. The fan speed can only be adjusted manually in COOL and FAN mode.

Up (+) and Down (-)

Used to increase/reduce the set point temperature in steps of 1°C from 17 to 30 °C, or in steps of 1°F (or 2°F) from 62 to 88°F (or 86°F).

NOTE:

The temperature can be shown in °F or °C. To change units, press the + and - buttons at the same time for 3 seconds.

ON/OFF

Starts/stops the air conditioning.

Display

Shows the set point temperature in COOL mode. The room temperature is shown in DRY and FAN mode.

Error codes	
E1	Error on room temperature sensor.
E2	Error on evaporator temperature sensor.
E4	Display communication error.
EC	Leakage of refrigerant detected (some models).

Warning code

P1	The tank is full. Connect the drain hose and drain off the water. Contact the retailer if the fault persists.
-----------	---

NOTE:

If any of the above error codes are shown, switch off the air conditioner and check for any obstructions. Start the air conditioner. Switch off the air conditioner and pull out the plug if an error code is still shown. Contact an authorised service centre or other qualified personnel.

COOL (cooling mode)

1. Continue pressing the MODE button until the COOL status light goes on.
2. Set the required room temperature (set

point temperature) with the + and - buttons. The temperature can be set from 17 to 30°C or from 62 to 88°F (or 86°F).

3. Press the FAN SPEED button on the remote control to set the fan speed.

FAN (fan only)

1. Continue pressing the MODE button until the FAN status light goes on.
2. Press the FAN SPEED button on the remote control to set the fan speed. It is not possible to set the temperature.
3. Do not lead the hose through the window.

DRY (dehumidification)

1. Continue pressing the MODE button until the DRY status light goes on.
2. In this mode it is not possible to adjust the set point temperature or fan speed. The fan motor runs at low speed. Keep doors and windows closed for best dehumidification function.
3. Do not lead the hose through the window.

SLEEP/ECO

This function can only be enabled from the remote control. When the SLEEP function is enabled the set temperature increases by 1°C/2°F (or 1°F) after 30 minutes. After another 30 minutes the set temperature increases by another 1°C/2°F (or 1°F). The new temperature is maintained for 7 hours, after which the original set temperature is restored. The SLEEP mode then finishes and the air conditioner runs with the original settings.

NOTE:

This function cannot be used in FAN or DRY mode.

Automatic restart

When the power supply is reset after a power failure the air conditioner restarts with the previously set function.

START DELAY 3 MINUTES

When the air conditioner has been stopped it will not start for 3 minutes. This is a safety function, and is completely normal.

REMOTE CONTROL

- Operating modes: AUTO, COOL, DRY and FAN
- 24 hour timer.
- Adjustable range for room temperature: 17 to 30°C and 62 to 88°F

NOTE:

- **The remote control is intended for several models and the buttons can deviate from the actual model. If the air conditioner does not have a specific function nothing will happen when the corresponding button on the remote control is pressed.**
- **The descriptions in the operating instructions apply before the diagrams for the remote control.**

Positioning

The remote control has a range of 8 metres. Point the remote control at the receiver on the air conditioner. An audio prompt confirms the reception. Doors and curtains etc. can block the signal on the remote control.

FIG. 20

IMPORTANT:

- **Do not expose the remote control to water or any other liquid. Do not expose the remote control to heat or direct sunlight.**
- **Sunlight or strong artificial light can interfere with the receiver. Protect the receiver from strong light.**
- **If the remote control affects other products in the vicinity, move the products or contact the retailer.**

Replacing the batteries

The remote control has two batteries under a cover on the back.

1. Open the battery cover.
2. Remove the old batteries and insert new batteries with the correct polarity.
3. Replace the battery cover.

FIG. 21

IMPORTANT:

- **Do not mix old and new batteries, or different types of batteries.**
- **Remove the batteries if the air conditioner is not going to be used for 2 months, or more.**
- **Recycle used batteries in accordance with local regulations.**
- **All programmes are deleted when the batteries are taken out and the remote control must be reprogrammed.**

Functions

1. TEMP DOWN

Reduces the set point temperature in steps of 1°C down to 30 °C, or in steps of 2°F down to 88°F.

2. TEMP UP

Increases the set point temperature in steps of 1°C up to 17 °C, or in steps of 2°F up to 62°F.

3. Switch

Starts and switches off the air conditioner.

4. FAN SPEED

Switches between speed settings:

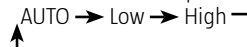

5. MODE

Switches between modes in the following order:

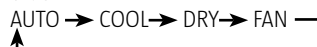

6. **TIMER ON**

Press to activate the setting of start delay. Each time you press the button the setting increases in steps of 0.5 hours up to 10 hours and steps of 1 hour from 10 to 24 hours. Cancel this function by setting the time to 0.0.

7. **ECONOMY (SLEEP)**

This function produces a comfortable temperature and saves energy when you are sleeping. The function can only be used in COOL, HEAT and AUTO mode.

NOTE:

If the air conditioner is in ECONOMY mode this is interrupted if the ON/OFF, FAN SPEED, ECONOMY or MODE button is pressed.

8. **TIMER OFF**

Press to activate the setting of stop delay. Each time you press the button the setting increases in steps of 0.5 hours up to 10 hours and steps of 1 hour from 10 to 24 hours. Cancel this function by setting the time to 0.0.

9. **LED DISPLAY**

Press this button to clear the display on the air conditioner. Press again to activate the display.

10. **°C/°F**

Press this button to alternate the temperature display between the °C & °F

FIG. 22

Readings on the display

1. **Mode status**

Indicates active mode (AUTO, COOL, DRY and FAN).

2. **Reception status**

Goes on when the air conditioner receives a signal from the remote control.

3. **Temperature/timer setting**

Shows set temperature (17–30°C or 62–88°F) or timer setting (0–24 hours). Not shown in FAN mode.

4. **ON/OFF**

Shown when the air conditioner is running.

5. **FAN status mode**

6. **Fan speed**

Shows the selected fan speed (AUTO, HIGH, MED or LOW). Not shown in AUTO or DRY mode.

7. **TIMER**

Shows the timer setting. The TIMER ON status light goes on if the start delay is activated. The TIMER OFF status light goes on if the stop delay is activated. Both status lights go on if both start delay and stop delay are activated.

8. **Locked mode**

Shown when the LOCK button is pressed. Goes off when the LOCK button is pressed again.

FIG. 23

HOW TO USE

Temperature settings

Mode	Temperature range
COOL (cooling mode)	17–35°C (62–95°F)
DRY (dehumidification)	13–35°C (55–95°F)

AUTO

1. Press the MODE button until AUTO mode is activated.
2. Press the TEMP button to set the required temperature from 17 to 30°C in steps of 1°C or from 62 to 88°F in steps of 2°F.
3. Press the ON/OFF button to start the air conditioner.

NOTE:

- **In AUTO mode the air conditioner compares the actual room temperature**

with the set point temperature, which is set from the remote control and activates COOL, HEAT, FAN or DRY mode.

- **In AUTO mode it is not possible to set the fan speed. The fan speed is controlled automatically.**
- **You can also set the required mode manually.**

Cooling mode/fan mode

1. Check that the air conditioner is connected to the mains. Press the MODE button until the required mode is activated (COOL, HEAT (only on models with both heating and cooling) or FAN).
2. Press the TEMP button to set the required temperature from 17 to 30°C in steps of 1°C or from 62 to 88°F in steps of 2°F.
3. Press the FAN SPEED button to set the required fan speed to AUTO, LOW or HIGH.
4. Press the ON/OFF button to start the air conditioner.

NOTE:

In FAN mode the set point temperature is not shown on display on the remote control and it is not possible to change the setting. Only steps 1, 3 and 4 should be carried out.

Dehumidification

IMPORTANT:

When the dehumidification function is not in use, the drain plugs must be fitted securely in the outlets. When the dehumidification function is in use, the drain plugs must be stored out of the reach of children in order to avoid the risk of choking.

1. Check that the air conditioner is connected to the mains. The status light on the air conditioner goes on. Press the MODE button until DRY mode is activated.
2. Press the TEMP button to set the required temperature from 17 to 30°C in steps of

1°C or from 62 to 88°F in steps of 2°F.

3. Press the ON/OFF button to start the air conditioner.

NOTE:

In DRY mode it is not possible to set the fan speed. The fan speed is controlled automatically.

TIMER

Press the TIMER ON button to activate the setting of start delay. Press the TIMER OFF button to activate the setting of stop delay.

SETTING THE START DELAY

1. Press the button TIMER ON. The display on the remote control shows TIMER ON, the last set start delay, and the status in h.
2. Press the TIMER ON button again to set the required start delay. Each time you press the button the setting increases in steps of 0.5 hours up to 10 hours and steps of 1 hour from 10 to 24 hours.
3. When the time for TIMER ON is set a signal is sent to the air conditioner after 0.5 seconds. After another 2 seconds the h status disappears and the set point temperature is shown again on the display.

SETTING THE STOP DELAY

1. Press the button TIMER OFF. The display on the remote control shows TIMER OFF, the last set stop delay and the status in h.
2. Press the TIMER OFF button again to set the required stop delay. Each time you press the button the setting increases in steps of 0.5 hours up to 10 hours and steps of 1 hour from 10 to 24 hours.
3. When the time for TIMER OFF is set a signal is sent to the air conditioner after 0.5 seconds. After another 2 seconds the h status disappears and the set point temperature is shown again on the display.

IMPORTANT:

Only the following times can be set:

0.5, 1.0, 1.5, 2.0, 2.5, 3.0, 3.5, 4.0, 4.5, 5.0, 5.5, 6.0, 6.5, 7.0, 7.5, 8.0, 8.5, 9.0, 9.5, 10, 11, 12, 13, 14, 15, 16, 17, 18, 19, 20, 21, 22, 23 and 24 hours.

EXAMPLE OF TIMER SETTING

TIMER ON (automatic start)

The TIMER ON function is useful, for example, to start the air conditioner automatically before you get home.

Example:

Follow the instructions below to set automatic start in 6 hours:

1. Press the button TIMER ON. The display on the remote control shows the last set start delay and the status in h.
2. Press the TIMER ON button repeatedly until 6:0h is shown on the display on the remote control.
3. Wait about 3 seconds until the temperature display is reset. The function is now enabled.

FIG. 24

TIMER OFF (automatic switching off)

The TIMER OFF function is useful, for example, to switch off the air conditioner automatically after you have gone to bed.

Example:

Follow the instructions below to set automatic stop in 10 hours.

1. Press the button TIMER OFF. The display on the remote control shows the last set stop delay and the status in h.
2. Press the TIMER OFF button repeatedly until 10h is shown on the display on the remote control.
3. Wait about 3 seconds until the temperature display is reset. The function is now enabled.

FIG. 25

AUTOMATIC STARTING AND STOPPING

(setting of TIMER ON and TIMER OFF at the same time) **TIMER OFF – TIMER ON** (on —

stop — start)

This function is useful, for example, to switch off the air conditioner after you have gone to bed and to start it again before you get up.

Example:

Follow the instructions below to set automatic stop in 2 hours and automatic start in 10 hours.

1. Press the button TIMER OFF.
2. Press the TIMER OFF button repeatedly until 2.0h is shown on the display on the remote control.
3. Press the button TIMER ON.
4. Press the TIMER ON button repeatedly until 10h is shown on the display on the remote control.
5. Wait about 3 seconds until the temperature display is reset.

FIG. 26

FIG. 27

TIMER ON – TIMER OFF

(off — start — stop)

This function is useful, for example, to start the air conditioner before you get up and to switch it off after you have left the house.

Example:

Follow the instructions below to set automatic start in 2 hours and automatic stop in 5 hours.

1. Press the button TIMER ON.
2. Press the TIMER ON button repeatedly until 2.0h is shown on the display on the remote control.
3. Press the button TIMER OFF.
4. Press the TIMER OFF button repeatedly until 5.0h is shown on the display on the remote control.
5. Wait about 3 seconds until the temperature display is reset.

FIG. 28

IMPORTANT:

The mode that comes up first (TIMER ON or TIMER OFF) takes place first.

ECONOMY (SLEEP)

The SLEEP function produces a comfortable temperature and saves energy when you are sleeping. The function can only be used in COOL, HEAT and AUTO mode. Further information is available in the instructions.

NOTE:

If the air conditioner is in SLEEP mode this is interrupted if the ON/OFF, FAN SPEED, or MODE button is pressed.

SETTING THE AIR DIRECTION

Manual setting

- The air deflector can be set manually.
- Check that the air deflector is completely open when in heating mode.
- Check that the air deflector is open when in use.

NOTE:

- **The status light for timer mode can only be set from the remote control.**
- **Never overload the air deflector and do not block it with any objects – risk of material damage.**

DRAIN HOSE

1. In dehumidification mode remove the drain plug on the back of the air conditioner and connect a drain hose (sold separately).
2. Use a 3/4" hose with 5/8" coupling with internal thread. For models without a drain coupling, connect the drain hose to the hole.
3. Put the end of the hose in a suitable drain.

FIG. 29

NOTE:

- **Check that the hose and coupling are tight. Make sure the hose is not creased or clenched. Lead the hose to a suitable drain and make sure that the end of the hose points down.**

- **If continuous drainage is not being used, check that the drain plug and knob are properly inserted to prevent leakage.**

MAINTENANCE

WARNING!

- **Pull out the plug before cleaning and/or maintenance.**
- **Do not use flammable chemicals for cleaning.**
- **Do not pour water on the air conditioner – risk of electric shock.**
- **Do not use the air conditioner if electrical parts have been exposed to water. A damaged power cord or plug must be replaced by an authorised service centre or other qualified personnel to ensure safe use. Cleaning the air filter.**

WATER LEVEL WARNING

1. When the water level in the collector tank reaches the specified level the air conditioner gives 8 audio prompts and the display shows P1.
2. The air conditioning/dehumidification stops, but the fan continues to run. Carefully move the air conditioner to a suitable drain, remove the bottom plug and allow the water to run out.
3. Replace the bottom drain plug and start the air conditioner. P1 disappears from the display. Contact the retailer if the fault persists.

FIG. 30

NOTE:

Remember to firmly replace the bottom drain plug before starting the air conditioner to avoid leakage.

REMOVE THE AIR FILTER

Remove the air filter as shown in the diagram.

FIG. 31

- Clean the air filter every other week for best functionality.
- Empty the tank as soon as the warning code P1 is shown. Always empty the tank before putting away, otherwise there is a risk of mould accumulating.
- If there are any pets in the house, clean the grille regularly from hairs that can block the flow of air.

NOTE:

Never use the air conditioner without a filter – dust and impurities will reduce its capacity.

CLEANING

Clean the air conditioner with a soft cloth moistened with a mild detergent. Wipe with a dry, lint-free cloth afterwards.

STORAGE

When the air conditioner is not in use:

1. Empty the tank according to the instructions.
2. Allow the air conditioner to run in FAN mode for 12 hours in a warm room to dry the inside and to reduce the risk of mildew.
3. Switch off the air conditioner and pull out the plug.
4. Clean the air filter according to the instructions, allow to dry and replace.
5. Remove the batteries from the remote control.

NOTE:

Store in a dry and cool place. Do not expose the air conditioner to heat or direct sunlight, this can reduce the service-life.

INSTALLATION OF OUTLET HOSE

- The outlet hose and adapter should be fitted, if necessary for the mode in use.
 - The outlet hose must be fitted for COOL and AUTO mode.
- The outlet hose is not fitted for FAN and DRY mode.

TROUBLESHOOTING

The troubleshooting guide is used to determine the causes of common problems and how they can be rectified. Contact your dealer if you experience a problem that is not included in this troubleshooting guide.

Problem	Possible cause	Action
The air conditioner does not start when the power switch is pressed.	Error code P1.	The tank is full. Switch of the air conditioner, empty the tank and start again.
	In COOL mode: The room temperature is lower than the set point temperature.	Change the set point temperature.
	EO EEPROM error.	Contact the manufacturer or an authorised service centre.
The air conditioner does not cool properly.	Air filter clogged.	Switch off the air conditioner and clean the filter according to the instructions.
	Outlet hose blocked or not connected.	Switch off the air conditioner, release the hose, check that the hose is not blocked and connect it again.
	Not enough refrigerant.	Have the air conditioner checked by a service technician and if necessary replenish the refrigerant.
	Set point temperature too high.	Set a lower set point temperature.
	Doors, windows etc. have not been closed.	Close all the doors and windows.
	The room is too big.	Check the area of the room.
	Sources of heat in the room.	Remove sources of heat if possible.
Noise and vibration.	The surface is not horizontal.	Place the air conditioner on a level, stable surface.
	Air filter clogged.	Switch off the air conditioner and clean the filter according to the instructions.
Gurgling sound.	Caused by the flow of refrigerant in the air conditioner.	This is quite normal.

SICHERHEITSHINWEISE

WARNUNG!

Bei der Verwendung elektrischer Produkte sind stets die grundlegenden Sicherheitshinweise zu beachten. Werden nicht alle Anweisungen und Sicherheitshinweise befolgt, besteht die Gefahr schwerer oder gar tödlicher Personenschäden sowie von Stromschlag und Brand.

- Das Produkt darf von Kindern ab acht Jahren und Personen mit eingeschränkten physischen, sensorischen oder mentalen Fähigkeiten oder Personen ohne Erfahrung oder Kenntnisse verwendet werden, wenn sie beaufsichtigt oder in die sichere Verwendung des Produkts eingewiesen werden und die mit der Verwendung verbundenen Gefahren verstehen.
- Das Produkt ist ausschließlich für die Verwendung im Haushalt vorgesehen. Das Gerät darf nicht im Freien verwendet werden.
- Dieses Produkt darf von Personen (Kinder und Erwachsene) mit Behinderungen oder unzureichender Erfahrung oder Kenntnis nicht verwendet werden, sofern sie nicht von einer Person, die für ihre Sicherheit verantwortlich ist, in die Verwendung des Produkts eingewiesen wurden.
- Kinder beaufsichtigen, um sicherzustellen, dass sie nicht mit dem Produkt spielen.
- Die Installation muss gemäß den Installationsanweisungen ausgeführt werden. Bei fehlerhafter Installation besteht die Gefahr schwerer oder gar tödlicher Personenschäden sowie von Stromschlag und Wasseraustritt.
- Bei der Installation nur das mitgelieferte Zubehör und Teile sowie das genannte Werkzeug verwenden. Die Verwendung von anderem Zubehör kann zu Brand,

Stromschlag und Sachschäden führen.

- Vergewissern Sie sich, dass die Netzspannung der Nennspannung auf dem Typenschild entspricht. Der Stecker muss mit einer korrekt installierten und geerdeten Steckdose verbunden werden.
- Kabel und Stecker dürfen in keiner Weise verändert werden. Von einer Elektrofachkraft eine geerdete Steckdose installieren lassen, falls der Stecker nicht in die vorhandene Steckdose passt. Die Steckdose muss für den maximalen Stromverbrauch des Produkts (siehe Typenschild) abgesichert sein. Kein Verlängerungskabel verwenden.
- Produkt auf einer waagerechten, stabilen Fläche aufstellen. Anderenfalls besteht die Gefahr von Sachschäden sowie von Lärm und Vibrationen. Die

Lüftungsöffnungen des Produkts nicht abdecken oder blockieren – es besteht die Gefahr von Personenschäden sowie von Sachschäden und von Funktionsstörungen.

- Das Produkt an einen eigenen Stromkreis anschließen. Bei fehlerhaftem Anschluss an das Stromnetz besteht Brand- und/oder Stromschlaggefahr.
- Verwenden Sie das Produkt nicht in feuchten oder nassen Umgebungen. Das Eindringen von Wasser kann zu Fehlfunktionen der elektronischen Komponenten führen.
- Das Produkt nicht in explosiven Umgebungen verwenden, zum Beispiel in der Nähe brennbarer Flüssigkeiten, Gase oder Stäube – Brand- und Explosionsgefahr.
- Das Produkt ist für den einfachen Transport mit Rädern versehen. Die Räder

nicht auf weichen Teppichen verwenden, und nicht versuchen, das Produkt über Gegenstände hinwegzurollen, da es dann kippen kann.

- Verwenden Sie das Gerät nicht, wenn das Kabel oder der Stecker beschädigt ist, wenn das Gerät Wasser ausgesetzt war oder nicht ordnungsgemäß funktioniert oder wenn das Gerät auf andere Weise beschädigt ist.
- Wenn das Produkt mit einer elektrischen Heizung ausgestattet ist, ist ein Abstand von mind. 1 m zu brennbarem Material einzuhalten.
- Das Produkt, das Kabel oder den Stecker nicht mit nassen Händen berühren.
- Wenn das Produkt beim Gebrauch kippt oder fällt, sofort abschalten und den Stecker ziehen. Sicherstellen, dass das Produkt keine sichtbaren Schäden aufweist. Bei Schäden am Produkt einen autorisierten

Servicepartner oder eine andere qualifizierte Person kontaktieren.

- Bei Gewitter das Produkt ausschalten und den Stecker ziehen – Blitzschlag kann zu Schäden am Produkt führen.
- Das Produkt vor Feuchtigkeit, Kondenswasser, Wasserspritzern und Ähnlichem schützen. Produkt weder so aufbewahren noch so aufstellen, dass es herunterfallen oder zum Beispiel in das Waschbecken oder in die Badewanne gezogen werden kann. Wenn das Produkt mit Wasser in Berührung kommt, ziehen Sie sofort den Netzstecker.
- Sind Kabel oder Stecker beschädigt, ist das betreffende Teil zur Gefahrenvermeidung von einem autorisierten Servicepartner oder einer anderen qualifizierten Person auszutauschen.
- Das Gehäuse des Produkts nicht abbauen. Das Produkt nicht verwenden, wenn es

beschädigt ist oder nicht normal funktioniert, oder wenn das Kabel oder der Stecker beschädigt ist.

- Das Kabel nicht unter Teppichen o. Ä. verlegen. Das Netzkabel nicht unter Möbeln oder Apparaten verlegen. Das Netzkabel so verlegen, dass man nicht darauf treten kann und es keine Stolpergefahr darstellt.
- Das Produkt nicht verwenden, wenn Kabel, Stecker, Sicherung oder Fehlerstrom-Schutzschalter beschädigt sind. Das Produkt der ordnungsgemäßen Entsorgung zuführen oder einem autorisierten Servicepartner zur Kontrolle und/oder Reparatur überlassen.
- Das Produkt nicht mit einer Vorrichtung für die Drehzahlregelung verwenden – Stromschlaggefahr. Das Produkt ist gemäß den Anweisungen und geltenden Bestimmungen zu installieren.

- Instandhaltungs- und Reparaturarbeiten müssen von qualifiziertem Personal durchgeführt werden.
- Die Installation muss von qualifiziertem Personal durchgeführt werden.
- Die Öffnungen des Produkts dürfen nicht blockiert werden.
- Das Produkt darf nur bestimmungsgemäß und gemäß diesen Anweisungen verwendet werden.
- Bei ungewöhnlichen Geräuschen oder Gerüchen, Rauch oder sonstigen Abweichungen das Produkt unverzüglich ausschalten, und den Stecker ziehen.
- Tasten des Bedienfelds nur mit den Fingern und nicht mit Gegenständen bedienen.
- Das Produkt nicht durch wiederholtes Betätigen der Sicherung ein-/ausschalten.
- Das Produkt keinen aggressiven oder gesundheitsschädlichen Chemikalien aussetzen. Das

Produkt nicht in explosiver Umgebung, zum Beispiel in der Nähe brennbarer Flüssigkeiten, Gase oder Stäube, oder in einer Umgebung verwenden, die giftige oder gesundheitsschädliche Stoffe enthält.

- Produkt in senkrechter Stellung transportieren.
- Das Produkt ausschalten und den Stecker ziehen, wenn das Produkt nicht verwendet wird. Den Stecker nicht am Kabel aus der Steckdose ziehen.
- Wenn die Entfeuchtungsfunktion nicht verwendet wird, müssen die Auslassstopfen fest im Auslass eingesetzt sein. Wenn die Entfeuchtungsfunktion verwendet wird, die Auslassstopfen außerhalb der Reichweite von Kindern aufbewahren – es besteht Erstickungsgefahr.

WARNUNG!

- **Brandgefahr – entzündliche Materialien.**

- **Zum Abtauen oder Reinigen des Produkts nur vom Hersteller empfohlene Gegenstände und Verfahren verwenden. Das Produkt in einem Raum ohne aktive Zündquellen wie offenes Feuer, gasbetriebene Produkte, Elektroheizung oder dergleichen aufbewahren.**
- **Darf nicht durchstochen oder verbrannt werden.**
- **Hinweis: Kältemittel können geruchlos sein.**
- **Der Raum, in dem das Produkt installiert wird, muss eine Fläche von mind. 8 m² haben.**
- **Die nationalen Vorschriften für Gas sind einzuhalten.**
- **Achten Sie darauf, dass die Ventilationsöffnungen frei und sauber sind.**
- **Das Produkt ist so aufzubewahren, dass mechanische Schäden vermieden werden.**
- **Es muss ein Warnhinweis vorhanden sein, dass das**

Produkt in einem gut belüfteten Raum derselben Größe des Raumes aufzubewahren ist, in dem das Produkt verwendet werden soll.

- **Nur ein befugter Kältemitteltechniker darf Kältemittelkreise öffnen und daran arbeiten.**
- **Servicemaßnahmen müssen gemäß Herstellerempfehlung durchgeführt werden. Instandhaltungs- und Reparaturarbeiten, die von anderen Fachleuten durchgeführt werden müssen, haben unter Aufsicht einer Person mit Kompetenz zu brennbaren Kältemitteln zu erfolgen.**

SYMBOLS

	Die Bedienungsanleitung lesen.
	Zulassung gemäß den geltenden Richtlinien/Verordnungen.

	Altprodukte müssen als Elektroschrott entsorgt werden.
	Brandgefahr – entzündliche Materialien.

TECHNISCHE DATEN

Nennspannung	230 V ~ 50 Hz
Leistung	1100 W
Kühlleistung	2300 W
Kältemittel	R290
Energieklasse	A
Strom	4,1 A
Temperaturbereich	17–35 °C
Kühlkapazität	8000 Btu/h
Entfeuchtungsleistung	2,1 l/h
Geräuschpegel	62 dB
Kabellänge	1,5 m
Abmessungen	355 mm × 703 mm × 345 mm
Gewicht	24,7 kg

FERNBEDIENUNG

Nennspannung	3,0 V
Batterie	R03
Geringste Spannung, bei der ein Signal gesendet werden kann	2,0 V
Reichweite	8 m

BESCHREIBUNG

VORDERSEITE

1. *Bedienfeld*
2. *Empfänger für Signal der Fernbedienung*
3. *Hebel für waagerechte Einstellung*

ACHTUNG!**Manuelle Einstellung**

4. Hebel für waagerechte Einstellung

ACHTUNG!**Manuelle Einstellung**

5. Verkleidung
6. Räder

ABB. 1**RÜCKSEITE**

7. Griffe (beidseitig)
8. Luftfilter (hinter dem Gitter)
9. Oberer Lufteinlass
10. Wasserauslauf
11. Luftauslass
12. Unterer Lufteinlass
13. Wasserauslauf des Sammelbehälters

ABB. 2**MONTAGE****VOR DER INSTALLATION**

Der Ort der Installation muss nachfolgende Bedingungen erfüllen:

- Klimaanlage auf einer ebenen, stabilen Oberfläche aufstellen, da sonst die Gefahr von Schäden, Lärm und Vibrationen besteht.
- Die Klimaanlage muss in der Nähe einer geerdeten Steckdose aufgestellt werden, außerdem muss der Sammelbehälter (auf der Rückseite) zugänglich sein.
- Damit die Klimaanlage ordnungsgemäß funktioniert, mind. 50 cm Freiraum darum belassen.

ABB. 3

- Weder den Einlass noch den Auslass der Klimaanlage oder den Signalempfänger abdecken, weil die Klimaanlage anderenfalls beschädigt werden kann.

Benötigte Werkzeuge

1. Mittelgroßer Kreuzschlitz-Schraubendreher.
2. Maßband oder Lineal.
3. Messer oder Schere.
4. Säge (zum Kürzen des Fensteradapters bei schmalen Fenstern).

Beschreibung des Zubehörs

- A. Produktadapter
- B. Ablassschlauch
- C. Fenstereinsatz-Adapter
- D. Wandaustritts-Adapter A (nur bei Wandmontage)
- E. Wandaustritts-Adapter B (mit Deckel) (nur bei Wandmontage)
- F. Schraube
- G. Fenstereinsatz A
- H. Fenstereinsatz B
- I. Schrauben und Dübel (nur bei Wandmontage)
- J. Schaumstoff-Dichtung A (selbstklebend)
- K. Schaumstoff-Dichtung B (selbstklebend)
- L. Schaumstoff-Dichtung C (nicht selbstklebend)
- M. Sicherheitsbefestigung mit 2 Schrauben
- N. Ablaufschlauch
- O. Fernbedienung mit Batterie (nur bei Modellen mit Fernbedienung)

ABB. 4**Satz für Fenstermontage****Vorbereitung des Auslassschlauchs**

Den Auslassschlauch in den Fenstereinsatz-Adapter (bei Wandmontage: in den Wandadapter) und in den Produktadapter hineindrücken. Die elastischen Kunststoff-Spannvorrichtungen der Adapter sichern den Schlauch automatisch.

ABB. 5

Anschluss des Auslassschlauchs

Auslassschlauch in Pfeilrichtung in den Luftauslass einführen.

ABB. 6

Vorbereitung des verstellbaren Fenstereinsatzes

1. Fenstereinsatz entsprechend der Größe des Fensters einstellen.
2. Wenn das Fenster so breit ist, dass zwei Fenstereinsätze erforderlich sind, die Fenstereinsätze nach Einstellen auf richtige Länge mithilfe von Schrauben zusammenfügen.

ABB. 7

INSTALLATION

ACHTUNG!

Für Auslassschlauch und verstellbaren Fenstereinsatz eines der drei nachstehenden Montageverfahren verwenden.

Vertikales Schiebefenster

1. Die selbstklebenden Schaumstoffdichtungen A und B auf die erforderliche Länge zuschneiden und entsprechend Abbildung an Fensterrahmen und -zarge anbringen.

ABB. 8

2. Fenstereinsatz in die Fensteröffnung einsetzen.

ABB. 9

3. Die nicht selbstklebende Schaumstoffdichtung C auf die erforderliche Breite des Fensterbretts zuschneiden. Dichtung zwischen Glas und Fensterrahmen einsetzen, sodass ein Eindringen von Luft und Insekten verhindert wird.

ABB. 10

4. Gegebenenfalls die Sicherheitsbefestigung mit 2 Schrauben gemäß Abbildung einbauen.

ABB. 11

5. Fenstereinsatz-Adapter in das Loch im Fenstereinsatz einsetzen.

ABB. 12

Horizontales Schiebefenster

1. Die selbstklebenden Schaumstoffdichtungen A und B auf die erforderliche Länge zuschneiden und entsprechend Abbildung an Fensterrahmen und -zarge anbringen.

ABB. 13

2. Fenstereinsatz in die Fensteröffnung einsetzen.

ABB. 14

3. Die nicht selbstklebende Schaumstoffdichtung C auf die erforderliche Höhe des Fensters zuschneiden. Dichtung zwischen Glas und Fensterrahmen einsetzen, sodass ein Eindringen von Luft und Insekten verhindert wird.

ABB. 15

4. Gegebenenfalls die Sicherheitsbefestigung mit 2 Schrauben einbauen.
5. Fenstereinsatz-Adapter in das Loch im Fenstereinsatz einsetzen.

ABB. 16

Wandmontage

1. In der Wand ein Loch mit Durchmesser 125 mm für den Wandaustritts-Adapter B herstellen.
2. Wandaustritts-Adapter B mit den 4 mitgelieferten Schrauben und Dübeln an der Wand anbringen.

- Auslassschlauch (mit Wandaustritts-Adapter A) an Wandaustritts-Adapter B anschließen.

ABB. 17

ABB. 18

ACHTUNG!

- Loch mit Adapterdeckel schließen, wenn die Klimaanlage nicht verwendet wird.**
- Für eine optimale Funktion den Schlauch weder strecken noch knicken. Sicherstellen, dass es innerhalb von 50 cm vom Luftauslass keine Hindernisse gibt. Anderenfalls funktioniert das Auslasssystem nicht ordnungsgemäß. Die Abbildungen in diesen Anweisungen dienen lediglich Illustrationszwecken.**

BEDIENUNG

BEDIENFELD

- Taste *MODE*
- Taste *(-)* (Ab)
- Anzeigeleuchten (*COOL*, *FAN*, *DRY*)
- Display*
- Taste *(+)* (Auf)
- Schalter Ein/Aus

ABB. 19

MODE

Drücken zur Auswahl des Betriebsmodus. Zum Umschalten zwischen den Modi *COOL*, *FAN* und *DRY* mehrmals drücken. Die Anzeigeleuchte zeigt den eingestellten Modus an.

ACHTUNG!

In diesen Stellungen wird die Gebläsedrehzahl automatisch eingestellt. Die Gebläsedrehzahl kann nur in den Modi *COOL* und *FAN* manuell geregelt werden.

Auf (+) und Ab (-)

Dient zum Erhöhen und Senken der eingestellten Solltemperatur in Schritten von 1 °C zwischen 17 und 30 °C beziehungsweise in Schritten von 1 °F (oder 2 °F) zwischen 62 und 88 °F (oder 86 °F).

ACHTUNG!

Die Temperatur kann in °F und in °C angezeigt werden. Zum Umschalten die Tasten + und – gleichzeitig 3 s lang drücken.

ON/OFF

Schaltet die Klimaanlage ein und aus.

Display

Zeigt die Solltemperatur im Modus *COOL*. In den Modi *DRY* und *FAN* wird die Raumtemperatur angezeigt.

Fehlercodes	
E1	Fehler im Raumtemperatursensor.
E2	Fehler im Temperaturegebers des Kondensators.
E4	Kommunikationsfehler im Display.
EC	Kältemittel-Undichtigkeit festgestellt (bestimmte Modelle).

Warncode	
P1	Der Sammelbehälter ist voll. Ablaufschlauch anschließen, und Wasser ablassen. Den Händler kontaktieren, wenn der Fehler weiterhin besteht.

ACHTUNG!

Bei Anzeige eines der vorstehenden Fehlercodes Klimaanlage ausschalten, und prüfen, ob Hindernisse vorliegen. Klimaanlage einschalten. Wenn der Fehlercode weiterhin angezeigt wird, Klimaanlage ausschalten, und den Netzstecker ziehen. Einen autorisierten Servicepartner oder eine andere qualifizierte Person kontaktieren.

COOL (Kühlbetrieb)

1. Taste MODE mehrmals drücken, bis die Anzeigeleuchte COOL aufleuchtet.
2. Gewünschte Raumtemperatur (Solltemperatur) mit den Tasten + und – einstellen. Die Temperatur kann zwischen 17 und 30 °C beziehungsweise zwischen 62 und 88 °F (oder 86 °F) eingestellt werden.
3. Zum Einstellen der Gebläsedrehzahl Taste FAN SPEED auf der Fernbedienung drücken.

FAN (nur Gebläse)

1. Taste MODE mehrmals drücken, bis die Anzeigeleuchte FAN aufleuchtet.
2. Zum Einstellen der Gebläsedrehzahl Taste FAN SPEED auf der Fernbedienung drücken. Die Temperatur lässt sich nicht einstellen.
3. Schlauch nicht durch das Fenster herausziehen.

DRY (Entfeuchtung)

1. Taste MODE mehrmals drücken, bis die Anzeigeleuchte DRY aufleuchtet.
2. In diesem Modus kann weder eine Solltemperatur noch die Gebläsedrehzahl eingestellt werden. Der Gebläsemotor arbeitet mit niedriger Drehzahl. Für eine optimale Entfeuchtung Türen und Fenster geschlossen halten.
3. Schlauch nicht durch das Fenster herausziehen.

SLEEP/ECO

Diese Funktion lässt sich nur mit der Fernbedienung aktivieren. Beim Aktivieren der Funktion SLEEP wird die eingestellte Temperatur nach 30 min um 1 °C/2 °F (oder 1 °F) erhöht. Nach weiteren 30 min, steigt die eingestellte Temperatur erneut um 1 °C/2 °F

(oder 1 °F). Die neue Temperatur wird 7 h lang beibehalten, danach wird wieder die ursprünglich gewählte Temperatur eingestellt. Damit wird der Modus SLEEP beendet, und die Klimaanlage arbeitet mit den ursprünglichen Werten weiter.

ACHTUNG!

Diese Funktion ist nicht in den Modi FAN und DRY verfügbar.

Automatischer Neustart

Wenn die Stromversorgung nach einem Stromausfall wiederhergestellt ist, schaltet sich die Klimaanlage mit den vorherigen Einstellungen wieder ein.

EINSCHALTVERZÖGERUNG 3 MINUTEN

Nachdem die Klimaanlage ausgeschaltet wurde, kann sie erst nach 3 min wieder eingeschaltet werden. Das ist eine Schutzfunktion und ganz normal.

FERNBEDIENUNG

- Betriebsmodi: AUTO, COOL, DRY und FAN.
- Zeitschaltuhr 24 h.
- Einstellbare Raumtemperatur: 17–30 °C / 62–88 °F

ACHTUNG!

- **Die Fernbedienung wird bei verschiedenen Modellen verwendet, und die Tasten können von dem vorliegenden Modell abweichen. Wenn die Klimaanlage eine bestimmte Funktion nicht aufweist, geschieht bei Betätigung der entsprechenden Taste auf der Fernbedienung nichts.**
- **Die Beschreibung in der Gebrauchsanleitung hat Priorität vor den Abbildungen der Fernbedienung.**

Platzierung

Die Reichweite der Fernbedienung beträgt 8 m. Fernbedienung auf den Empfänger der Klimaanlage richten. Ein Tonsignal bestätigt den Empfang. Das Signal der Fernbedienung kann durch Türen, Gardinen usw. blockiert werden.

ABB. 20

WICHTIG!

- **Die Fernbedienung niemals Wasser oder anderen Flüssigkeiten aussetzen. Die Fernbedienung weder Hitze noch direkter Sonneneinstrahlung aussetzen.**
- **Bei Sonnenlicht und bei starkem Kunstlicht funktioniert der Empfänger unter Umständen nicht. Empfänger vor starkem Lichteinfall schützen.**
- **Wenn die Fernbedienung auch auf andere Produkte in der Nähe einwirkt, diese umstellen oder an den Kundendienst wenden.**

Austauschen der Batterien

Die Fernbedienung hat unter der Abdeckung auf der Rückseite zwei Batterien.

1. Batteriefach öffnen.
2. Die alten Batterien entnehmen, und neue Batterien mit der richtigen Polarität einsetzen.
3. Batteriefach wieder schließen.

ABB. 21

WICHTIG!

- **Alte und neue Batterien sowie unterschiedliche Batterietypen nicht mischen.**
- **Falls die Klimaanlage 2 Monate oder länger nicht verwendet werden soll, die Batterien herausnehmen.**
- **Leere Batterien müssen vorschriftsmäßig entsorgt werden.**
- **Wenn die Batterien herausgenommen werden, werden alle Programme gelöscht. Die Fernbedienung muss dann neu programmiert werden.**

Funktionen

1. TEMP DOWN

Dient zum Senken der eingestellten Solltemperatur in Schritten von 1 °C bis 30 °C beziehungsweise in Schritten von 2 °F bis 88 °F.

2. TEMP UP

Dient zum Erhöhen der eingestellten Solltemperatur in Schritten von 1 °C bis 17 °C beziehungsweise in Schritten von 2 °F bis 62 °F.

3. MODUS

Umschalten der Modi in folgender Reihenfolge:

AUTO → COOL → DRY → FAN

4. RESET

Rücksetzen der Fernbedienung auf Werkseinstellung. Alle vorgenommenen Einstellungen gehen verloren.

5. Ein/Aus-Schalter

Schaltet die Klimaanlage ein und aus.

6. FAN SPEED

Umschalten der Drehzahlstellungen:

AUTO → Low → High

7. TIMER ON

Zur Aktivierung der Einschaltverzögerung. Jedes Drücken der Taste erhöht den eingestellten Wert in Schritten von 0,5 h bis 10 h und in Schritten von 1,0 h zwischen 10 h und 24 h. Die Funktion wird abgebrochen, indem als Zeit „0,0“ gewählt wird.

8. ECONOMY (SLEEP)

Mit dieser Funktion wird eine angenehme Temperatur beim Schlafen eingestellt und gleichzeitig Energie gespart. Die Funktion kann nur in den Modi COOL, HEAT und AUTO verwendet werden.

ACHTUNG!

Wenn die Klimaanlage im Modus **ECONOMY** ist, wird dieser durch Drücken der Tasten **ON/OFF, FAN SPEED, ECONOMY** oder **MODE** deaktiviert.

9. TIMER OFF

Zur Aktivierung der Abschaltverzögerung. Jedes Drücken der Taste erhöht den eingestellten Wert in Schritten von 0,5 h bis 10 h und in Schritten von 1,0 h zwischen 10 h und 24 h. Die Funktion wird abgebrochen, indem als Zeit „0,0“ gewählt wird.

10. LOCK

Mit dieser versenkten Taste werden die aktuellen Einstellungen gesperrt. Die Fernbedienung reagiert nicht auf andere Tasten als auf LOCK. Diese Funktion dient zum Verhindern versehentlicher Änderungen. Zum Deaktivieren der Funktion die Taste erneut drücken. Bei aktivierter Funktion wird im Display der Fernbedienung ein Schlosssymbol angezeigt.

11. LED DISPLAY

Zum Löschen des Displays der Klimaanlage diese Taste betätigen. Zum Aktivieren des Displays erneut betätigen.

ABB. 22**Anzeigen auf dem Display****1. Modusanzeige**

Zeigt den aktiven Modus (AUTO, COOL, DRY und FAN).

2. Anzeige des Empfangs

Leuchtet auf, wenn die Klimaanlage Signale der Fernbedienung empfängt.

3. Temperatur-/Timerregelung

Zeigt die eingestellte Temperatur (17–30 °C oder 62–88 °F) oder die Timer-Einstellung (0–24 h). Keine Anzeige im Modus FAN.

4. ON/OFF

Zeigt, dass die Klimaanlage eingeschaltet ist.

5. Modusanzeige FAN**6. Gebläsedrehzahl**

Zeigt die ausgewählte Gebläsedrehzahl (AUTO, HIGH, MED oder LOW). Keine Anzeige in den Modi AUTO und DRY.

7. TIMER

Zeigt die Timer-Einstellung. Bei aktivierter Einschaltverzögerung leuchtet die Anzeigeleuchte TIMER ON. Bei aktivierter Abschaltverzögerung leuchtet die Anzeigeleuchte TIMER OFF. Wenn sowohl die Einschalt- als auch die Abschaltverzögerung aktiviert ist, leuchten beide Anzeigeleuchten.

8. Anzeige der Sperrung

Erscheint nach Drücken der Taste LOCK. Erlischt, wenn LOCK erneut gedrückt wird.

ABB. 23**VERWENDUNG****Temperatureinstellungen**

Modus	Temperaturbereich
COOL (Kühlbetrieb)	17–35 °C (62–95 °F)
DRY (Entfeuchtung)	13–35 °C (55–95 °F)

AUTO

- Die MODE-Taste drücken, bis der Modus AUTO aktiviert wird.
- Taste TEMP drücken, und die gewünschte Temperatur in Schritten von 1 °C zwischen 17 und 30 °C beziehungsweise in Schritten von 2 °F zwischen 62 und 88 °F einstellen.
- Zum Einschalten der Klimaanlage Taste ON/OFF drücken.

ACHTUNG!

- Im Modus AUTO vergleicht die Klimaanlage die tatsächliche Raumtemperatur (Isttemperatur) mit der Solltemperatur, die mithilfe der**

Fernbedienung eingestellt wurde, und aktiviert den Modus COOL, HEAT, FAN oder DRY.

- **Im Modus AUTO lässt sich die Gebläsedrehzahl nicht einstellen. Die Gebläsedrehzahl wird automatisch geregelt.**
- **Der gewünschte Modus lässt sich auch manuell einstellen.**

Kühlbetrieb/Heizbetrieb

1. Sicherstellen, dass die Klimaanlage an die Stromversorgung angeschlossen ist. Taste MODE mehrmals drücken, bis der gewünschte Modus (COOL, HEAT [nur bei Modellen mit Kühl- und Heizbetrieb] oder FAN) aktiviert ist.
2. Taste TEMP drücken, und die gewünschte Temperatur in Schritten von 1 °C zwischen 17 und 30 °C beziehungsweise in Schritten von 2 °F zwischen 62 und 88 °F einstellen.
3. Zum Einstellen der Gebläsedrehzahl AUTO, LOW oder HIGH Taste FAN SPEED drücken.
4. Zum Einschalten der Klimaanlage Taste ON/OFF drücken.

ACHTUNG!

Im Modus FAN wird im Display der Fernbedienung nicht die eingestellte Solltemperatur angezeigt, und die Einstellung lässt sich auch nicht ändern. Es lassen sich nur die Schritte 1, 3 und 4 ausführen.

Entfeuchtung

WICHTIG!

Wenn die Entfeuchtungsfunktion nicht verwendet wird, müssen die Auslassstopfen fest im Auslass eingesetzt sein. Wenn die Entfeuchtungsfunktion verwendet wird, die Auslassstopfen außerhalb der Reichweite von Kindern aufbewahren – es besteht Erstickungsgefahr.

1. Sicherstellen, dass die Klimaanlage an die Stromversorgung angeschlossen ist. Die Betriebs-Anzeigeleuchte auf der Klimaanlage leuchtet auf. Die MODE-Taste drücken, bis der Modus DRY aktiviert wird.
2. Taste TEMP drücken, und die gewünschte Temperatur in Schritten von 1 °C zwischen 17 und 30 °C beziehungsweise in Schritten von 2 °F zwischen 62 und 88 °F einstellen.
3. Zum Einschalten der Klimaanlage Taste ON/OFF drücken.

ACHTUNG!

Im Modus DRY lässt sich die Gebläsedrehzahl nicht einstellen. Die Gebläsedrehzahl wird automatisch geregelt.

TIMER

Zur Aktivierung der Einschaltverzögerung Taste TIMER ON drücken. Zur Aktivierung der Abschaltverzögerung Taste TIMER OFF drücken.

EINSTELLUNG DER STARTVERZÖGERUNG

1. Taste TIMER ON drücken. Auf dem Display der Fernbedienung erscheinen TIMER ON, die zuletzt eingestellte Einschaltverzögerung und die Anzeige h.
2. Zum Einstellen der gewünschten Einschaltverzögerung Taste TIMER ON drücken. Jedes Drücken der Taste erhöht den eingestellten Wert in Schritten von 0,5 h bis 10 h und in Schritten von 1,0 h zwischen 10 h und 24 h.
3. Nachdem die Zeit für TIMER ON eingestellt worden ist, wird das Signal nach 0,5 s an die Klimaanlage gesendet. Nach weiteren 2 s verschwindet die Anzeige h, und die eingestellte Solltemperatur erscheint erneut im Display.

EINSTELLEN DER ABSCHALTVERZÖGERUNG

1. Taste TIMER OFF drücken. Auf dem Display der Fernbedienung erscheinen TIMER OFF, die zuletzt eingestellte Abschaltverzögerung und die Anzeige h.

- Zum Einstellen der gewünschten Abschaltverzögerung Taste **TIMER OFF** drücken. Jedes Drücken der Taste erhöht den eingestellten Wert in Schritten von 0,5 h bis 10 h und in Schritten von 1,0 h zwischen 10 h und 24 h.
- Nachdem die Zeit für **TIMER OFF** eingestellt worden ist, wird das Signal nach 0,5 s an die Klimaanlage gesendet. Nach weiteren 2 s verschwindet die Anzeige h, und die eingestellte Solltemperatur erscheint erneut im Display.

WICHTIG!

Es lassen sich nur folgende Zeiten einstellen:

0,5, 1,0, 1,5, 2,0, 2,5, 3,0, 3,5, 4,0, 4,5, 5,0, 5,5, 6,0, 6,5, 7,0, 7,5, 8,0, 8,5, 9,0, 9,5, 10, 11, 12, 13, 14, 15, 16, 17, 18, 19, 20, 21, 22, 23 sowie 24 h.

BEISPIEL FÜR TIMEREINSTELLUNGEN

TIMER ON (automatisches Einschalten)

Die Funktion **TIMER ON** lässt sich zum Beispiel dafür nutzen, die Klimaanlage automatisch vor der Rückkehr nach Hause einzuschalten.

Beispiel:

Für das automatische Einschalten in 6 h folgende Schritte ausführen:

- Taste **TIMER ON** drücken. Auf dem Display der Fernbedienung erscheinen die zuletzt eingestellte Einschaltverzögerung und die Anzeige h.
- Taste **TIMER ON** mehrmals drücken, bis im Display der Fernbedienung 6,0 h angezeigt wird.
- Etwa 3 s warten, dann wird die Temperaturanzeige wieder aufgenommen. Damit ist die Funktion aktiviert.

ABB. 24

TIMER OFF (automatisches Abschalten)

Die Funktion **TIMER OFF** lässt sich zum Beispiel dafür nutzen, die Klimaanlage nach dem Zu-Bett-Gehen automatisch auszuschalten.

Beispiel:

Für das automatische Ausschalten in 10 h folgende Schritte ausführen.

- Taste **TIMER OFF** drücken. Auf dem Display der Fernbedienung erscheinen die zuletzt eingestellte Abschaltverzögerung und die Anzeige h.
- Taste **TIMER OFF** mehrmals drücken, bis im Display der Fernbedienung 10 h angezeigt wird.
- Etwa 3 s warten, dann wird die Temperaturanzeige wieder aufgenommen. Damit ist die Funktion aktiviert.

AUTOMATISCHES EIN- UND AUSSCHALTEN

(gleichzeitige Einstellung von **TIMER ON** und **TIMER OFF**) **TIMER OFF – TIMER ON** (ein – Halt – Start)

Diese Funktion lässt sich zum Beispiel dafür nutzen, die Klimaanlage nach dem Zu-Bett-Gehen automatisch aus- und vor dem Aufstehen wieder einzuschalten.

Beispiel:

Für das automatische Ausschalten in 2 h und das automatische Einschalten in 10 h folgende Schritte ausführen.

- Taste **TIMER OFF** drücken.
- Taste **TIMER OFF** mehrmals drücken, bis im Display der Fernbedienung 2,0 h angezeigt wird.
- Taste **TIMER ON** drücken.
- Taste **TIMER ON** mehrmals drücken, bis im Display der Fernbedienung 10 h angezeigt wird.
- Etwa 3 s warten, dann wird die Temperaturanzeige wieder aufgenommen.

ABB. 25

TIMER ON – TIMER OFF

(aus – Start – Halt)

Diese Funktion lässt sich zum Beispiel dafür nutzen, die Klimaanlage vor dem Aufstehen ein- und nach dem Verlassen des Hauses wieder auszuschalten.

Beispiel:

Für das automatische Einschalten in 2 h und das automatische Ausschalten in 5 h folgende Schritte ausführen.

1. Taste TIMER ON drücken.
2. Taste TIMER ON mehrmals drücken, bis im Display der Fernbedienung 2,0 h angezeigt wird.
3. Taste TIMER OFF drücken.
4. Taste TIMER OFF mehrmals drücken, bis im Display der Fernbedienung 5,0 h angezeigt wird.
5. Etwa 3 s warten, dann wird die Temperaturanzeige wieder aufgenommen.

ABB. 26

ABB. 27

WICHTIG!

Die Situation, die zuerst eintrifft (TIMER ON oder TIMER OFF), wird zuerst ausgeführt.

ECONOMY (SLEEP)

Mit der Funktion SLEEP wird eine angenehme Temperatur beim Schlafen eingestellt und gleichzeitig Energie gespart. Die Funktion kann nur in den Modi COOL, HEAT und AUTO verwendet werden. Weitere Angaben dazu sind in der Gebrauchsanleitung zu finden.

ACHTUNG!

Wenn die Klimaanlage im Modus SLEEP ist, wird dieser durch Drücken der Tasten ON/ OFF, FAN SPEED oder MODE deaktiviert.

EINSTELLEN DER LUFTRICHTUNG**Manuelles Einstellen**

- Der Luftrichter lässt sich manuell einstellen.

- Im Heizbetrieb muss der Luftrichter vollständig geöffnet sein.
- Im Betrieb muss der Luftrichter geöffnet sein.

ACHTUNG!

- **Die Anzeigeleuchte für den Timer-Modus kann lediglich über die Fernbedienung eingestellt werden.**
- **Den Luftrichter nicht belasten und ihn nicht mit Gegenständen blockieren – dies kann zu Schäden führen.**

ABLAUFLEITUNG

1. Im Entfeuchtungsmodus den Ablaufstopfen auf der Rückseite der Klimaanlage entnehmen, und Ablaufschlauch (separat zu erwerben) anschließen.
2. Einen $\frac{3}{4}$ -Schlauch mit $\frac{5}{8}$ -Anschluss mit Innengewinde verwenden. Bei Modellen ohne Ablaufanschluss den Ablaufschlauch direkt an der Öffnung anschließen.
3. Den Schlauch zu einem geeigneten Abfluss verlegen.

ABB. 28

ACHTUNG!

- **Sicherstellen, dass Schlauch und Anschluss dicht sind. Der Schlauch darf weder geknickt noch gequetscht sein. Den Schlauch zu einem geeigneten Abfluss verlegen, und darauf achten, dass das Schlauchende nach unten zeigt.**
- **Wenn kein kontinuierlicher Ablauf erfolgt, den Ablaufstopfen und den Knauf ordnungsgemäß dicht einsetzen.**

PFLEGE**WARNUNG!**

- **Vor Reinigung und Instandhaltung den Stecker ziehen.**
- **Für die Reinigung keine entzündlichen Chemikalien verwenden.**
- **Die Klimaanlage nicht mit Wasser spülen – es besteht die Gefahr eines Stromschlags.**

- **Klimaanlage nicht verwenden, wenn die elektrischen Teile Wasser ausgesetzt waren. Sind Kabel oder Stecker beschädigt, ist das betreffende Teil zur Gefahrenvermeidung von einem autorisierten Servicepartner oder einer anderen qualifizierten Person auszutauschen. Reinigung des Luftfilters.**

WARNUNG ZUM WASSERFÜLLSTAND

1. Wenn der Wasserfüllstand im Sammelbehälter das festgelegte Niveau erreicht, lässt die Klimaanlage 8 Signale ertönen, und auf dem Display erscheint P1.
2. Der Betrieb der Klimaanlage und das Entfeuchten wird unterbrochen, aber das Gebläse arbeitet weiter. Klimaanlage vorsichtig zu einem geeigneten Ablauf bewegen, Bodenablaufstopfen entfernen, und Wasser herausrinnen lassen.
3. Bodenablaufstopfen wieder einsetzen, und Klimaanlage einschalten. Die Anzeige P1 verschwindet vom Display. Den Händler kontaktieren, wenn der Fehler weiterhin besteht.

ABB. 29

ACHTUNG!

Daran denken, den Bodenablaufstopfen dicht einzusetzen, bevor die Klimaanlage eingeschaltet wird. Anderenfalls kann es zum Austritt von Wasser kommen.

DEMONTAGE DES LUFTFILTERS

Luftfilter gemäß Abbildung ausbauen.

ABB. 30

- Zur Aufrechterhaltung einer optimalen Funktion das Luftfilter alle zwei Wochen reinigen.
- Sammelbehälter spätestens bei Anzeige des Warncodes P1 entleeren. Vor einer Einlagerung grundsätzlich den Sammelbehälter entleeren, da es anderenfalls zur Schimmelbildung kommen kann.

- Wenn es im Haushalt Pelztiere gibt, ist regelmäßig das Gitter von Tierhaaren zu befreien, die anderenfalls den Luftstrom blockieren können.

ACHTUNG!

Die Klimaanlage nie ohne Filter betreiben – Staub und Verunreinigungen beeinträchtigen ihre Leistung.

REINIGUNG

Klimaanlage mit einem weichen Tuch mit mildem Reinigungsmittel reinigen. Mit einem trockenen, fusselfreien Tuch abwischen.

AUFBEWAHRUNG

Wenn die Klimaanlage nicht verwendet wird:

1. Sammelbehälter gemäß den Anweisungen entleeren.
2. Zur Vermeidung von Schimmelbildung die Klimaanlage 12 h lang in einem warmen Raum im Modus FAN laufen lassen, sodass sie innen trocknet.
3. Klimaanlage ausschalten, und den Netzstecker ziehen.
4. Luftfilter gemäß den Anweisungen reinigen, trocknen lassen und wieder einsetzen.
5. Batterien aus der Fernbedienung nehmen.

ACHTUNG!

Trocken und kühl aufbewahren. Die Klimaanlage weder hohen Temperaturen noch direkter Sonneneinstrahlung aussetzen. Anderenfalls kann sich ihre Lebensdauer verringern.

MONTAGE DES ABLAUSCHLAUCHS

- Wenn dies für den aktuellen Modus erforderlich ist, Ablaufschlauch und Adapter montieren.
- Der Auslaufschlauch muss in den Modi COOL und AUTO montiert sein.
- Der Auslaufschlauch muss nicht montiert sein für die Modi FAN und DRY.

FEHLERSUCHE

Der Fehlersuchplan dient dazu, die Ursachen häufig auftretender Probleme zu ermitteln, und enthält Vorschläge zur Behebung. Wenden Sie sich an den Vertriebshändler bei Problemen, die nicht mit dem Fehlersuchplan behoben werden können.

Problem	Mögliche Ursache	Maßnahme
Beim Drücken des Hauptschalters schaltet sich die Klimaanlage nicht ein.	Fehlercode P1.	Der Sammelbehälter ist voll. Klimaanlage ausschalten, Sammelbehälter entleeren, und Klimaanlage erneut einschalten.
	Im Modus COOL: Die Raumtemperatur ist niedriger als die Solltemperatur.	Eingestellte Temperatur ändern.
	EO EEPROM error.	An den Hersteller oder an eine Vertragswerkstatt wenden.
Die Klimaanlage kühlt unzureichend.	Das Luftfilter ist verstopft.	Klimaanlage ausschalten, und das Filter gemäß den Anweisungen reinigen.
	Der Auslaufschlauch ist verstopft oder nicht angeschlossen.	Klimaanlage ausschalten, Schlauch lösen und auf Verstopfung überprüfen, Schlauch erneut anschließen.
	Zu wenig Kältemittel.	Klimaanlage durch Servicetechniker überprüfen und gegebenenfalls Kältemittel nachfüllen lassen.
	Solltemperatur zu hoch eingestellt.	Eine niedrigere Solltemperatur einstellen.
	Türen, Fenster usw. sind nicht geschlossen.	Alle Türen und Fenster schließen.
	Der Raum ist zu groß.	Die Fläche des gekühlten Raums kontrollieren.
	Wärmequellen im Raum.	Wärmequellen möglichst entfernen.
Lärm und Vibrationen.	Der Untergrund ist nicht waagrecht.	Klimaanlage auf eine ebene waagerechte, stabile Fläche stellen.
	Das Luftfilter ist verstopft.	Klimaanlage ausschalten, und das Filter gemäß den Anweisungen reinigen.
Gurgelndes Geräusch.	Geräusch wird vom umherfließenden Kältemittel in der Klimaanlage erzeugt.	Dies ist völlig normal.

TURVALLISUUSOHJEET

VAROITUS!

Noudata aina perusturvallisuusohjeita sähkölaitteita käyttäessäsi. Ohjeiden ja turvallisuusohjeiden noudattamatta jättäminen voi johtaa kuolemaan, sähkötapaturmaan, tulipaloon ja/tai vakavaan henkilövahinkoon.

- Tätä tuotetta voivat käyttää lapset kahdeksan vuoden iästä alkaen ja henkilöt, joilla on fyysinen tai psyykinen toimintarajoitus tai joilla ei ole kokemusta tai tietoa, edellyttäen, että heitä valvotaan tai opastetaan tuotteen turvallisessa käytössä ja että he ymmärtävät tuotteen käyttöön liittyvät riskit.
- Tuote on tarkoitettu ainoastaan kotitalouskäyttöön. Älä käytä tuotetta ulkona.
- Tuotetta eivät saa käyttää henkilöt (lapset tai aikuiset), joilla on jokin toimintarajoitus tai joilla ei ole riittävää kokemusta tai tietoa sen käyttämiseen, ellei joku

heidän turvallisuudestaan vastaava henkilö ole opastanut heitä tuotteen käytössä.

- Huolehdi siitä, että lapset eivät leiki tuotteella.
- Asennus on tehtävä asennusohjeiden i mukaisesti. Virheellinen asennus voi aiheuttaa tulipalon, sähkötapaturmia ja/tai vesivuodon.
- Käytä asennuksessa vain mukana toimitettuja lisävarusteita ja osia sekä määritettyjä työkaluja. Muiden osien, tarvikkeiden tai työkalujen käyttö voi aiheuttaa tulipalon, sähkötapaturmia ja/tai omaisuusvahingon.
- Tarkista, että verkkojännite vastaa tyyppikilvessä olevaa nimellisjännitettä. Pistotulppa on kytkettävä oikein asennettuun maadoitettuun pistorasiaan.
- Älä koskaan muuta johtoa tai pistotulppaa millään tavalla. Pyydä pätevää sähköasentajaa asentamaan maadoitettu pistorasia, jos

pistotulppa ei sovi pistorasiaan. Pistorasia suojattava sulakkeella, joka vastaa tuotteen suurinta virrankulutusta (ilmoitettu tyyppikilvessä). Älä käytä jatkojohtoa.

- Aseta tuote tasaiselle, vakaalle alustalle. Muussa tapauksessa on olemassa omaisuusvahinkojen, melun ja/tai tärinän vaara. Älä peitä tai tuki tuotteen tuuletusaukkoja - henkilövahinkojen, omaisuusvahinkojen ja/tai toimintahäiriöiden vaara.
- Kytke tuote erilliseen virtapiiriin. Virheellinen kytkentä voi aiheuttaa tulipalon ja/tai sähkötapaturman vaaran.
- Älä käytä tuotetta kosteissa tai märissä tiloissa. Jos vettä pääsee sisään, elektroniset komponentit voivat lakata toimimasta.
- Älä käytä tuotetta räjähdysvaarallisessa ympäristössä, kuten syttyvien nesteiden, kaasujen tai pölyn

läheisyydessä - tulipalon ja/tai räjähdysten vaara.

- Tuotteessa on pyörät, jotka helpottavat siirtämistä. Älä käytä pyöriä pehmeillä matoilla äläkä yritä rullata tuotetta esineiden yli, tämä voi aiheuttaa tuotteen kaatumisen.
- Älä käytä laitetta, jos johto tai pistotulppa on vaurioitunut, jos laite ei toimi normaalisti, jos se on altistunut vedelle tai jos se on vahingoittunut muulla tavoin.
- Jos tuote on varustettu sähkölämmittimellä, sitä ei saa sijoittaa 1 m lähemmäksi palavia materiaaleja.
- Älä koske tuotteeseen, johtoon tai pistotulppaan märin käsin.
- Sammuta tuote välittömästi ja irrota pistotulppa pistorasiasta, jos tuote kaatuu tai putoaa käytön aikana. Tarkista, ettei tuotteessa ole näkyviä vaurioita. Jos tuote on vaurioitunut, ota yhteys valtuutettuun huoltoliikkeeseen tai

muuhun pätevään henkilökuntaan.

- Sammuta tuote ja irrota se pistorasiasta ukkosmyrskyn aikana - salama voi vahingoittaa tuotetta.
- Älä altista tuotetta kosteudelle, kondensaatiolle, vesiroiskeille tai vastaaville. Älä sijoita tai säilytä tuotetta siten, että se voi pudota tai joutua kylpyammeeseen tai lavuaariin. Irrota pistotulppa välittömästi, jos tuote joutuu kosketuksiin veden kanssa.
- Jos johto tai pistotulppa on vaurioitunut, valtuutetun huoltoedustajan tai muun pätevän henkilön on vaihdettava se vaaran välttämiseksi.
- Älä avaa tuotteen koteloa. Älä käytä tuotetta, jos se on vaurioitunut tai ei toimi normaalisti tai jos johto tai pistotulppa on vaurioitunut.
- Älä vedä johtoa mattojen tai vastaavien alla. Älä vedä johtoa kalusteiden tai vastaavien alla. Asenna johto niin, että sille ei astuta eikä se muodosta kompastumisriskiä.

- Älä käytä tuotetta, jos johto, pistotulppa, varoke tai vikavirtasuojakytkin on vaurioitunut. Hävitä tuote tai toimita se valtuutettuun huoltoliikkeeseen tarkastusta ja korjausta varten.
- Älä käytä tuotetta nopeudensäätölaitteen kanssa - sähkötapaturman vaara. Tuote on asennettava ohjeiden ja määräysten mukaisesti.
- Vain valtuutettu henkilöstö saa tehdä huollon ja mahdolliset korjaukset.
- Valtuutetun henkilöstön on suoritettava asennus.
- Tuotteen aukkoja ei saa tukkia.
- Tuotetta saa käyttää vain asianmukaisesti ja näiden ohjeiden mukaisesti.
- Pysäytä tuote ja irrota pistotulppa välittömästi pistorasiasta, jos havaitset epänormaalia ääntä, hajua, savua tai muuta poikkeavaa.
- Älä paina ohjauspaneelin painikkeita millään esineillä, käytä vain sormiasi.

- Älä käynnistä/pysäytä tuotetta asettamalla/irrottamalla pistotulpan.
- Älä altista tuotetta voimakkaille tai terveydelle haitallisille kemikaaleille. Älä käytä tuotetta räjähdysvaarallisessa ympäristössä, kuten syttyvien nesteiden, kaasujen tai pölyn läheisyydessä, tai tiloissa, joissa saattaa olla tällainen ympäristö.
- Kuljeta tuote pystyasennossa.
- Sammuta tuote ja irrota pistotulppa, kun tuote ei ole käytössä. Älä irrota pistotulppa johdosta vetämällä.
- Kun kosteudenpoistotoiminto ei ole käytössä, tyhjennystulppien on oltava tukevasti asennettuina ulostuloaukkoihin. Kosteudenpoistotoimintoa käytettäessä tyhjennystulpat on pidettävä lasten ulottumattomissa tukehtumisvaaran välttämiseksi.

VAROITUS!

- **Palovaara - syttyvät materiaalit.**

- **Älä koskaan käytä muita kuin valmistajan suosittelemia esineitä tai menetelmiä tuotteen sulattamiseen tai puhdistamiseen. Säilytä tuote tiloissa, joissa ei ole aktiivisia syttymislähteitä, kuten avotulta, kaasukäyttöisiä tuotteita, sähkölämmittimiä tai vastaavia.**
- **Ei saa puhkaista eikä polttaa.**
- **Huomaa, että kylmäaineet voivat olla hajuttomia.**
- **Tilan, johon tuote asennetaan, jossa sitä käytetään tai jossa sitä säilytetään, lattiapinta-alan on oltava vähintään 8 m².**
- **Noudata kaasua koskevia kansallisia määräyksiä.**
- **Pidä tuuletusaukot aina puhtaina ja vapaina.**
- **Tuote on säilytettävä siten, että vältetään mekaaniset vauriot.**
- **Tuotteessa on oltava varoitus siitä, että tuote on varastoitava hyvin**

tuulettussa tilassa, jonka koko vastaa tuotteen asennushuoneen kokoa.

- Ainoastaan valtuutetut kylmälaiteasentajat saavat käsitellä tai avata kylmäainepiirejä.
- Huolto pitää suorittaa valmistajan suositusten mukaisesti. Huollot ja/tai korjaukset, jotka vaativat toisen valtuutetun henkilön, pitää palavien kylmäaineiden käsittelyyn perehtyneen henkilön valvonnassa.

SYMBOLIT

	Lue käyttöohje.
	Hyväksytty voimassa olevien direktiivien/säädösten mukaisesti.
	Käytöstä poistettu tuote on lajiteltava sähköromuksi.
	Palovaara - syttyvät materiaalit.

TEKNISET TIEDOT

Nimellisjännite	230 V ~ 50 Hz
Teho	1100 W
Jäähdytysteho	2300 W
Kylmäaine	R290
Energialuokka	A
Virta	4,1 A
Lämpötila-alue	17–35 °C
Jäähdytysteho	8000 Btu/h
Kuivauskapasiteetti	2,1 l/h
Äänitaso	62 dB
Johdon pituus	1,5 m
Mitat	355 x 703 x 345 mm
Paino	24,7 kg

KAUKO-OHJAIN

Nimellisjännite	3,0 V
Akku	R03
Alin jännite, jolla signaali voidaan antaa	2,0 V
Kantama	8 m

KUVAUS

ETUPOUOLI

1. Ohjauspaneeli
2. Vastaanotin kaukosäätimen signaalia varten
3. Vaakasuuntainen säätövipu (manuaalinen säätö)

HUOM!

PHA:ta ei voi vaihtaa.

4. Pystysuuntainen säätövipu (manuaalinen säätö)

HUOM!

PHA:ta ei voi vaihtaa.

5. Paneeli
6. Pyörä

KUVA 1

TAUSTA

7. Kahva (molemmilla puolilla)
8. Ilmansuodatin (säleikön sisällä)
9. Ylempi ilmanottoaukko
10. Vedenpoistoaukko
11. Ilmanpoisto
12. Alempi ilmanottoaukko
13. Keräyskaukalon tyhjennysaukko

KUVA 2

ASENNUS

ENNEN ASENNUSTA

Asennuspaikan on täytettävä seuraavat ehdot:

- Aseta ilmastointilaitte tasaiselle, vakaalle alustalle, muutoin on olemassa omaisuusvahinkojen, melun ja/tai värinän vaara.
- Ilmastointilaitte on sijoitettava maadoitetun seinäpistorasian lähelle, ja (takana olevan) keräysastian on oltava saatavilla.
- Jätä vähintään 50 senttimetriä vapaata tilaa ilmastointilaitteen ympärille, jotta se toimii moitteettomasti.

KUVA 3

- Älä peitä ilmastointilaitteen sisään- ja ulostuloaukkoa tai signaalivastaanotinta, sillä se voi vahingoittaa ilmastointilaitetta.

Tarvittavat työkalut

1. Keskikokoinen ristipääruuvimeisseli.
2. Mittanauha tai viivoitin.
3. Veitsi tai sakset.
4. Saha (ikkunasovittimen lyhentämiseksi kapeita ikkunoita varten).

Tarvikkeen kuvaus

- A. Tuotesovitin
- B. Ulostuloletku
- C. Ikkunasisäkesovitin

- D. Seinäpistorasiasovitin A (vain seinäasennukseen)
- E. Seinäpistorasiasovitin B (suojuksella) (vain seinäasennukseen)
- F. Ruuvi
- G. Ikkunasisäke A
- H. Ikkunasisäke B
- I. Ruuvi ja ruuvitulppa (vain seinäasennukseen)
- J. Vaahtokumitiiviste A (itseliimautuva)
- K. Vaahtokumitiiviste B (itseliimautuva)
- L. Vaahtomuovitiiviste C (ei liimautuva)
- M. Turvakiinnike 2 ruuvilla
- N. Vedenpoistoletku
- O. Kaukosäädin paristolla (vain kaukosäätimellä varustetuissa malleissa)

KUVA 4

Ikkunan asennussarja

Poistoletkun valmistelu

Työnnä poistoletku ikkuna-asennussovittimeen (seinäsovitin seinäasennuksen yhteydessä) ja tuotesovittimeen. Sovittimien muovipuristimet lukitsevat letkun automaattisesti paikalleen.

KUVA 5

Liitä poistoletku

Työnnä poistoletku ilman ulostuloaukkoon nuolen suuntaan.

KUVA 6

Säädettävän ikkunasisäkkeen valmistelu

1. Säädä ikkunasisäke ikkunan koon mukaan.
2. Jos ikkuna on niin pitkä, että tarvitaan kaksi ikkunasisäkettä, liitä ikkunasisäkkeet ruuvilla yhteen, kun ne on säädetty sopivan pituiseksi.

KUVA 7

ASENNUS

HUOM!

Valitse yksi kolmesta alla olevasta asennustavasta poistoletkulle ja säädettävälle ikkunasisäkkeelle.

Pystysuora liukuikkuna

1. Leikkaa itseliimautuvat vaahtomuovitiivisteet A ja B sopivan pituisiksi ja kiinnitä ne ikkunan karmiin ja ikkunanpuitteeseen kuvan mukaisesti.

KUVA 8

2. Aseta ikkunasisäke ikkuna-aukkoon.

KUVA 9

3. Leikkaa liimautumaton vaahtomuovitiiviste C ikkunan leveyteen sopivaan pituuteen. Aseta tiiviste lasin ja ikkunanpuitteen väliin, jotta ilma ja hyönteiset eivät pääse huoneeseen.

KUVA 10

4. Asenna tarvittaessa turvakiinnike 2 ruuvilla kuvan mukaisesti.

KUVA 11

5. Aseta ikkunasovitin ikkunasisäkkeessä olevaan reikään.

KUVA 12

Vaakasuora liukuikkuna

1. Leikkaa itseliimautuvat vaahtomuovitiivisteet A ja B sopivan pituisiksi ja kiinnitä ne ikkunan karmiin ja ikkunanpuitteeseen kuvan mukaisesti.

KUVA 13

2. Aseta ikkunasisäke ikkuna-aukkoon.

KUVA 14

3. Leikkaa itseliimautuva vaahtomuovitiiviste C ikkunan korkeuden mukaiseen pituuteen. Aseta tiiviste lasin ja ikkunanpuitteen väliin, jotta ilma ja hyönteiset eivät pääse huoneeseen.

KUVA 15

4. Asenna tarvittaessa turvakiinnike 2 ruuvilla.

5. Aseta ikkunasovitin ikkunasisäkkeessä olevaan reikään.

KUVA 16

Asennus seinälle

1. Tee seinään halkaisijaltaan 125 mm:n reikä pistorasiasovitinta B varten.
2. Kiinnitä pistorasiasovitin B seinään 4 mukana toimitetulla ruuvilla ja ruuvitulpalla.
3. Liitä poistoletku (seinäpistorasiasovittimen A kanssa) seinäpistorasiovittimeen B.

KUVA 17

KUVA 18

HUOM!

- **Asenna sovittimen suojus reiän päälle, kun ilmastointilaite ei ole käytössä.**
- **Parhaan suorituskyvyn saavuttamiseksi letkua ei saa venyttää tai taittaa. Varmista, että 50 senttimetrin etäisyydellä ilman ulostuloaukosta ei esteitä, muuten ilmanpoistojärjestelmä ei toimi kunnolla. Näiden ohjeiden kuvat ovat vain viitteellisiä.**

KÄYTTÖ

OHJAUSPANEELI

1. *MODE*-painike
2. *Alas (-)*-painike
3. *Merkkivalot (COOL, FAN, DRY)*
4. *Näyttö*
5. *Ylös (+)*-painike
6. *Virtakytkin*

KUVA 19

MODE

Käytetään käyttötilan valintaan. Paina toistuvasti vaihtaaksesi COOL-, FAN- ja DRY-tilojen välillä. Merkkivalo osoittaa asetetun tilan.

HUOM!

Näissä tiloissa puhaltimen nopeutta säädetään automaattisesti. Puhaltimen nopeus voidaan asettaa manuaalisesti vain COOL- tai FAN-tilassa.

Ylös (+) ja alas (-)

Käytetään asetuslämpötilan nostamiseen/ alentamiseen 1 °C:n askelin 17-30 °C:n välillä tai 1°F:n (tai 2°F:n) askelin 62-88°F:n (tai 86°F:n) välillä.

HUOM!

Lämpötila voidaan näyttää °F:nä tai °C:na. Vaihtaaksesi yksikköä paina + ja - painikkeita samanaikaisesti ja pidä niitä painettuna 3 sekunnin ajan.

ON/OFF

Kytkee ilmastointilaitteen päälle/ pois päältä.

Näyttö

Näyttää asetuslämpötilan COOL-tilassa. DRY- ja FAN-tilassa näytetään huoneen lämpötila.

Vikakoodit	
E1	Huoneen lämpötila-anturin vika.
E2	Vika höyrystimen lämpötila-anturissa.
E4	Näytön tiedonsiirtovirhe.
EY	Kylmäainevuoto havaittu (jotkut mallit).

Varoituskoodi	
P1	Keruuastia on täynnä. Liitä tyhjennysletku ja tyhjennä vesi. Jos vika jatkuu, ota yhteys jälleenmyyjään.

HUOM!

Jos jokin edellä mainituista virhekoodeista tulee näkyviin, kytke ilmastointilaitte pois päältä ja tarkista, onko siinä esteitä.

Käynnistä ilmastointilaitte. Jos virhekoodi näkyy edelleen, sammuta ilmastointilaitte ja vedä pistoke irti. Ota yhteys valtuutettuun huoltoliikkeeseen tai muuhun pätevään henkilöön.

COOL (jäähdytystila)

1. Paina MODE-painiketta toistuvasti, kunnes COOL-merkkivalo syttyy.
2. Aseta haluttu huonelämpötila + ja -- painikkeilla. Lämpötila voidaan asettaa 17...30 °C:n tai 62...88 °F:n (tai 86 °F) välille.
3. Aseta puhaltimen nopeus painamalla kaukosäätimen FAN SPEED -painiketta.

FAN (vain tuuletin)

1. Paina MODE-painiketta toistuvasti, kunnes FAN-merkkivalo syttyy.
2. Aseta puhaltimen nopeus painamalla kaukosäätimen FAN SPEED -painiketta. Lämpötilaa ei voi asettaa.
3. Älä vedä letkua ulos ikkunasta.

DRY (kosteudenpoisto)

1. Paina MODE-painiketta toistuvasti, kunnes DRY-merkkivalo syttyy.
2. Tässä tilassa ei ole mahdollista asettaa asetuslämpötilaa tai puhaltimen nopeutta. Puhaltimen moottori toimii alhaisella nopeudella. Pidä ovet ja ikkunat suljettuina, jotta kosteudenpoisto toimii parhaiten.
3. Älä vedä letkua ulos ikkunasta.

SLEEP/ECO

Tämä toiminto voidaan aktivoida vain kaukosäätimestä. Kun SLEEP-toiminto on aktivoitu, asetettua lämpötilaa nostetaan 1 °C/2 °F (tai 1 °F) 30 minuutin kuluttua. Seuraavien 30 minuutin kuluttua asetuslämpötilaa nostetaan vielä 1 °C/2 °F

(tai 1 °F). Uutta lämpötilaa pidetään yllä 7 tuntia, minkä jälkeen alkuperäinen asetettu lämpötila palautetaan. Sen jälkeen SLEEP-tilasta poistutaan ja ilmastointilaitte toimii alkuperäisillä asetuksilla.

HUOM!

Tätä toimintoa ei voi käyttää FAN- tai DRY-tilassa.

Automaattinen uudelleenkäynnistys

Kun virransyöttö palautetaan sähkökatkoksen jälkeen, ilmastointilaitte käynnistyy uudelleen aiemmin asetetulla toiminnolla.

KÄYNNISTYSVIIVE 3 MINUUTTIA

Kun ilmastointilaitte on pysäytetty, sitä ei voi käynnistää uudelleen 3 minuuttiin. Tämä on suojaustoiminto ja täysin normaalia.

KAUKOSÄÄDIN

- Toimintatilat: AUTO, COOL, DRY ja FAN.
- 24 tunnin ajastin.
- Säättöalue huonelämpötilalle: 17...30 °C ja 62...88 °F

HUOM!

- **Kaukosäädin on suunniteltu useille malleille, ja painikkeet voivat poiketa nykyisestä mallista. Jos ilmastointilaitteesta ei ole tiettyä toimintoa, mitään ei tapahdu, kun kaukosäätimen vastaavaa painiketta painetaan.**
- **Käyttöohjeen selostukset pätevät ennen kaukosäätimen kuvia.**

Sijoitus

Kaukosäätimen kantavuus on 8 metriä. Kohdista kaukosäädin ilmastointilaitteen vastaanottimeen. Vastaanotto vahvistetaan äänimerkillä. Ovet, verhot jne. voivat estää kaukosäätimen signaalin.

KUVA 20

TÄRKEÄÄ!

- **Älä altista kaukosäädintä vedelle tai muille nesteille. Älä altista kaukosäädintä lämmölle tai suoralle auringonvalolle.**
- **Auringonvalo tai voimakas keinovalo voi aiheuttaa vastaanottimen toimintahäiriöitä. Suojaa vastaanotin kirkkaalta valolta.**
- **Jos kaukosäädin vaikuttaa muihin lähitöllä oleviin tuotteisiin, siirrä nämä tuotteet tai ota yhteys jälleenmyyjään.**

Paristonvaihto

Kaukosäätimessä on kaksi paristoa takana olevan kannen alla.

1. Avaa paristolokero.
2. Poista vanhat paristot ja aseta uudet paristot oikealla napaisuudella.
3. Aseta paristokotelon kansi takaisin paikalleen.

KUVA 21

TÄRKEÄÄ!

- **Älä sekoita vanhoja ja uusia paristoja tai erityyppisiä paristoja.**
- **Poista paristot, jos laitetta ei käytetä vähintään 2 kuukauteen.**
- **Käytetyt paristot on hävitettävä voimassa olevien määräysten mukaisesti.**
- **Kaikki ohjelmat poistetaan, kun paristot poistetaan, ja kaukosäädin on ohjelmoitava uudelleen.**

Toiminnot

1. TEMP DOWN

Laskee asetettua tavoitelämpötilaa 1 °C:n askelin 30 °C:een tai 2 °F:n askelin 88 °F:iin.

2. TEMP UP

Nostaa asetettua tavoitelämpötilaa 1 °C:n askelin 17 °C:seen tai 2 °F:n askelin 62 °F:seen.

3. **MODE**

Vaihtaa toimintatilojen välillä järjestyksessä:

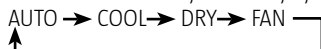

4. **RESET**

Palauttaa kaukosäätimen tehdasasetukset. Kaikki mukautetut asetukset menetetään.

5. **Virtakytkin**

Kytkee ilmastointilaitteen päälle ja pois päältä.

6. **FAN SPEED**

Vaihtaa nopeusasetusten välillä:

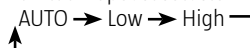

7. **TIMER ON**

Paina aktivoidaksesi käynnistysviiveen asetuksen. Jokainen painallus lisää asetusta 0,5 tunnin askelin 10 tuntiin asti ja 1 tunnin askelin 10-24 tuntiin asti. Peruuta toiminto asettamalla aika 0.0.

8. **ECONOMY (SLEEP)**

Tämä toiminto takaa miellyttävän lämpötilan ja säästää energiaa nukkuessasi. Toimintoa voidaan käyttää vain COOL-, HEAT- ja AUTO-tilassa.

HUOM!

Jos ilmastointilaitteen ECONOMY-tilassa, ON/OFF-, FAN SPEED-, ECONOMY- tai MODE-painikkeen painaminen peruuttaa sen.

9. **TIMER OFF**

Paina aktivoidaksesi sammutusviiveen asetuksen. Jokainen painallus lisää asetusta 0,5 tunnin askelin 10 tuntiin asti ja 1 tunnin askelin 10-24 tuntiin asti. Peruuta toiminto asettamalla aika 0.0.

10. **LOCK**

Lukitse nykyiset asetukset painamalla tätä uppopainiketta. Kaukosäädin ei reagoi muiden painikkeiden kuin LOCK painamiseen. Tätä toimintoa käytetään estämään tahattomat muutokset. Deaktivoi toiminto painamalla

painiketta uudelleen. Kun toiminto on aktivoitu, kaukosäätimen näyttöön ilmestyy lukitusymboli.

11. **LED-näyttö**

Paina tätä painiketta tyhjentääksesi ilmastointilaitteen näytön. Aktivoi näyttö painamalla uudelleen.

KUVA 22

Näytön ilmaisu

1. **Tilailmaisin**

Ilmaisee aktiivisen tilan (AUTO, COOL, DRY ja FAN).

2. **Vastaanoton ilmaisain**

Syttyy, kun ilmastointilaitte vastaanottaa signaalin kaukosäätimestä.

3. **Lämpötilan/ajastimen asetus**

Näyttää asetetun lämpötilan (17-30 °C tai 62-88 °F) tai ajastinasetuksen (0-24 tuntia). Ei näytetä FAN-tilassa.

4. **ON/OFF**

Näytetään, kun ilmastointilaitte on käynnissä.

5. **Tilan ilmaisain FAN**

6. **Puhaltimen käyntinopeus**

Näyttää valitun puhaltimen nopeuden (AUTO, HIGH, MED tai LOW). Ei näytetä AUTO tai DRY tilassa.

7. **AJASTIN**

Näyttää ajastinasetuksen. Jos käynnistysviiva aktivoidaan, TIMER ON -merkkivalo palaa. Jos sammutusviive aktivoisaan, TIMER OFF -merkkivalo palaa. Jos sekä käynnistysviive että sammutusviive on aktivoitu, molemmat merkkivalot palavat.

8. **Lukitustilan ilmaisain**

Näytetään, kun LOCK-painiketta painetaan. Sammuu, kun LOCK-painiketta painetaan uudelleen.

KUVA 23

KÄYTTÖ**Lämpötila-asetukset**

Asento	Lämpötila-alue
COOL (jäähdytystila)	17–35 °C (62–95 °F)
DRY (kosteuksenpoisto)	13–35 °C (55–95 °F)

AUTO

1. Paina MODE-painiketta, kunnes AUTO-tila aktivoituu.
2. Paina TEMP-painiketta asettaaksesi halutun lämpötilan 17-30 °C:n välille 1 °C:n askelin tai 62-88 °F:n välille 2 °F:n askelin.
3. Käynnistä ilmastointilaite painamalla ON/OFF.

HUOM!

- **AUTO-tilassa ilmastointilaite vertaa todellista huonelämpötilaa (ololämpötilaa) kaukosäätimellä asetettuun asetustilaa ja aktivoi COOL-, HEAT-, FAN- tai DRY-tilan.**
- **AUTO-tilassa ei ole mahdollista asettaa puhaltimen nopeutta. Puhaltimen nopeus säätyy automaattisesti.**
- **Haluttu tila voidaan asettaa myös manuaalisesti.**

Jäähdytys/puhallinkäyttö

1. Tarkasta, että kone on kytketty sähköverkkoon. Paina MODE-painiketta, kunnes haluttu tila on aktivoitu (COOL, HEAT (vain malleissa, joissa on sekä lämmitys- että jäähdytystilat) tai FAN).
2. Paina TEMP-painiketta asettaaksesi halutun lämpötilan 17-30 °C:n välille 1 °C:n askelin tai 62-88 °F:n välille 2 °F:n askelin.
3. Aseta puhaltimen nopeus AUTO, LOW tai HIGH painamalla FAN -painiketta.
4. Käynnistä ilmastointilaite painamalla ON/OFF.

HUOM!

FAN-tilassa asetettua asetustilaa ei näytetä kaukosäätimen näytössä, eikä sitä voi muuttaa. Vain vaiheet 1, 3 ja 4 on suoritettava.

Kuivaus**TÄRKEÄÄ!**

Kun kosteuksenpoistotoiminto ei ole käytössä, tyhjennystulppien on oltava tukevasti asennettuina ulostuloaukkoihin. Kosteuksenpoistotoimintoa käytettäessä tyhjennystulpat on pidettävä lasten ulottumattomissa tukehtumisvaaran välttämiseksi.

1. Tarkasta, että kone on kytketty sähköverkkoon. Ilmastointilaitteen toiminnan merkkivalo syttyy. Paina MODE-painiketta, kunnes DRY-tila aktivoituu.
2. Paina TEMP-painiketta asettaaksesi halutun lämpötilan 17-30 °C:n välille 1°:n askelin tai 62-88 °F:n välille 2 °F:n askelin.
3. Käynnistä ilmastointilaite painamalla ON/OFF.

HUOM!

DRY-tilassa ei ole mahdollista asettaa puhaltimen nopeutta. Puhaltimen nopeus säätyy automaattisesti.

AJASTIN

Aktivoi käynnistysviiveen säätö painamalla TIMER ON -painiketta. Aktivoi sammutusviiveen säätö painamalla TIMER OFF -painiketta.

KÄYNNISTYSVIIVEEN SÄÄTÖ

1. Paina TIMER ON. Kaukosäätimen näytössä näkyy TIMER ON, viimeksi asetettu käynnistysviive ja merkintä h.
2. Paina kerran TIMER ON -painiketta asettaaksesi halutun käynnistysviiveen. Jokainen painallus lisää asetusta 0,5 tunnin askelin 10 tuntiin asti ja 1 tunnin askelin 10-24 tuntiin asti.

3. Kun TIMER ON -aika on asetettu, signaali lähetetään ilmastointilaitteeseen 0,5 sekunnin kuluttua. Kun on kulunut vielä 2 sekuntia, merkintä h häviää ja asetettu tavoitelämpötila näkyy jälleen näytössä.

SAMMUTUSVIIVEEN ASETTAMINEN

1. Paina näppäintä TIMER OFF. Kaukosäätimen näytössä näkyy TIMER OFF, viimeksi asetettu sammutusviive ja merkintä h.
2. Paina kerran TIMER OFF -painiketta asettaaksesi halutun sammutusviiveen. Jokainen painallus lisää asetusta 0,5 tunnin askelin 10 tuntiin asti ja 1 tunnin askelin 10-24 tuntiin asti.
3. Kun TIMER OFF -aika on asetettu, signaali lähetetään ilmastointilaitteeseen 0,5 sekunnin kuluttua. Vielä 2 sekunnin kuluttua merkintä h häviää ja asetettu tavoitelämpötila näkyy jälleen näytössä.

TÄRKEÄÄ!

Vain seuraavat ajat voidaan asettaa:

0.5, 1.0, 1.5, 2.0, 2.5, 3.0, 3.5, 4.0, 4.5, 5.0, 5.5, 6.0, 6.5, 7.0, 7.5, 8.0, 8.5, 9.0, 9.5, 10, 11, 12, 13, 14, 15,16,17, 18, 19, 20, 21, 22, 23 ja 24 tuntia.

ESIMERKKI AJASTINASETUKSISTA

TIMER ON (automaattinen käynnistys)
TIMER ON -toiminto on hyödyllinen esimerkiksi silloin, kun haluat käynnistää ilmastoinnin automaattisesti ennen kotiin tuloa.

Esimerkki:

Noudata alla olevia ohjeita asettaaksesi automaattisen käynnistyksen 6 tunnin kuluttua:

1. Paina TIMER ON. Kaukosäätimen näytössä näkyy viimeksi asetettu käynnistysviive ja merkintä h.
2. Paina TIMER ON-painiketta toistuvasti, kunnes kaukosäätimen näyttöön ilmestyy 6:0h.

3. Odota n. 3 sekuntia, kunnes lämpötilanäyttö nollautuu. Toiminto on aktivoitu.

KUVA 24

TIMER OFF (automaattinen sammutus)

TIMER OFF -toiminto on hyödyllinen esimerkiksi silloin, kun haluat sammuttaa ilmastoinnin automaattisesti nukkumaanmenon jälkeen.

Esimerkki:

Noudata alla olevia ohjeita asettaaksesi automaattisen sammutuksen 10 tunnin kuluttua.

1. Paina näppäintä TIMER OFF. Kaukosäätimen näytössä näkyy viimeksi asetettu sammutusviive ja merkintä h.
2. Paina TIMER OFF -painiketta toistuvasti, kunnes kaukosäätimen näyttöön ilmestyy 10h.
3. Odota n. 3 sekuntia, kunnes lämpötilanäyttö nollautuu. Toiminto on aktivoitu.

AUTOMAATTINEN KÄYNNISTYS JA SAMMUTUS

(TIMER ON- ja TIMER OFF -asetukset samanaikaisesti) **TIMER OFF - TIMER ON** (käynnissä - pysäytys - käynnistys)
Tämä toiminto on hyödyllinen esimerkiksi silloin, kun haluat kytkeä ilmastoinnin pois päältä nukkumaanmenon jälkeen ja käynnistää sen uudelleen ennen heräämistä.

Esimerkki:

Seuraa alla olevia ohjeita asettaaksesi automaattisen sammutuksen 2 tunnin kuluttua ja automaattisen käynnistyksen 10 tunnin kuluttua.

1. Paina näppäintä TIMER OFF.
2. Paina TIMER OFF-painiketta toistuvasti, kunnes kaukosäätimen näyttöön ilmestyy 2.0h.
3. Paina TIMER ON.
4. Paina TIMER ON -painiketta toistuvasti, kunnes kaukosäätimen näyttöön ilmestyy 10h.

5. Odota n. 3 sekuntia, kunnes lämpötilanäyttö nollautuu.

KUVA 25

TIMER ON – TIMER OFF

(pois päältä — käynnistys — pysäytys)
Tämä toiminto on hyödyllinen esimerkiksi silloin, kun haluat käynnistää ilmastoinnin ennen kuin nouset ylös ja sammuttaa sen lähdeyttesi talosta.

Esimerkki:

Seuraa alla olevia ohjeita asettaaksesi automaattisen käynnistyksen 2 tunnin kuluttua ja automaattisen sammutuksen 5 tunnin kuluttua.

1. Paina TIMER ON.
2. Paina TIMER ON -painiketta toistuvasti, kunnes kaukosäätimen näyttöön ilmestyy 2.0h.
3. Paina näppäintä TIMER OFF.
4. Paina TIMER OFF-painiketta toistuvasti, kunnes kaukosäätimen näyttöön ilmestyy 5.0h.
5. Odota n. 3 sekuntia, kunnes lämpötilanäyttö nollautuu.

KUVA 26

KUVA 27

TÄRKEÄÄ!

Ensin tapahtuva toiminto (TIMER ON tai TIMER OFF) suoritetaan ensin

ECONOMY (SLEEP)

SLEEP-toiminto tarjoaa miellyttävän lämpötilan ja säästää energiaa nukuessasi. Toimintoa voidaan käyttää vain COOL-, HEAT- ja AUTO-tilassa. Lisätietoa on käyttöohjeessa.

HUOM!

Jos ilmastointilaitte on SLEEP-tilassa, ON/OFF-, FAN SPEED- tai MODE-painikkeen painaminen peruuttaa sen.

ILMAVIRRRAN SÄÄTÖ

Manuaalinen säätö

- Ilmanohjain voidaan asettaa käsin.
- Tarkasta, että ilmanohjain on täysin auki lämmityskäytön aikana..
- Tarkasta, että ilmanohjain on auki käytön aikana.

HUOM!

- **Ajastintilan merkkivalo voidaan asettaa vain kaukosäätimestä.**
- **Älä koskaan kuormita ilmanohjainta äläkä aseta mitään esineitä tukkimaan sitä - omaisuusvahinkojen vaara.**

TYHJENNYSLETKU

1. Kun ilmastointilaitte on kosteudenpoistotilassa, irrota ilmastointilaitteen takaosassa oleva tyhjennysletku ja liitä tyhjennysletku (myydään erikseen).
2. Käytä 3/4 tuuman letkua, jossa on 5/8 tuuman liitäntä, jossa on sisäkierre. Jos mallissa ei ole tyhjennysliitäntää, liitä tyhjennysletku reikään.
3. Vedä letku sopivaan viemäriin.

KUVA 28

HUOM!

- **Tarkista, että letkut ja liitännät ovat tiiviit. Varmista, että letku ei ole taittunut eikä puristuksissa. Vedä letku sopivaan viemäriin ja varmista, että letkun pää osoittaa alaspäin.**
- **Jos jatkuvaa tyhjennystä ei käytetä, tarkista, että tyhjennysletku ja nuppi on asetettu kunnolla paikalleen vuotojen estämiseksi.**

KUNNOSSAPITO

VAROITUS!

- **Irrota pistotulppa ennen puhdistusta ja/ tai huoltoa.**
- **Älä käytä syttyviä kemikaaleja puhdistukseen.**

- **Älä kaada vettä ilmastointilaitteen päälle - sähkötapaturman vaara.**
- **Älä käytä ilmastointilaitetta, jos sähköosat ovat joutuneet kosketuksiin veden kanssa. Jos johto tai pistotulppa on vaurioitunut, valtuutetun huoltoedustajan tai muun pätevän henkilön on vaihdettava se vaaran välttämiseksi. Ilmansuodattimen puhdistus.**

VEDENPINNAN VAROITUS

1. Kun keruusäiliön vedenpinta saavuttaa määritellyn tason, ilmastointilaitte antaa 8 äänimerkkiä ja näytössä näkyy P1.
2. Ilmastointi/kosteudenpoisto keskeytyy, mutta tuuletin jatkaa toimintaansa. Siirrä ilmastointilaitte varovasti sopivan viemärin luo, irrota pohjatyhjennystulppa ja anna veden valua.
3. Aseta pohjatyhjennystulppa takaisin paikalleen ja käynnistä ilmastointilaitte. P1-ilmaisin häviää näytöstä. Jos vika jatkuu, ota yhteys jälleenmyyjään.

KUVA 29

HUOM!

Älä unohda asettaa pohjatyhjennystulppaa tiukasti paikalleen ennen ilmastointilaitteen käynnistämistä, jotta vältät vesivuodon.

IRROTA ILMANSUODATIN

Irrota ilmansuodatin kuvan osoittamalla tavalla.

KUVA 30

- Puhdista ilmansuodatin kahden viikon välein parhaan suorituskyvyn varmistamiseksi.
- Tyhjennä keruusäiliö mahdollisimman pian, kun varoituskoodi P1 tulee näkyviin. Tyhjennä keruusäiliö aina ennen varastointia, muuten on olemassa homehtumisvaara.
- Jos kotitaloudessa on karvaisia eläimiä, säleikkö on pyyhittävä säännöllisesti

puhtaaksi eläinten karvoista, jotka voivat tukkia ilmapirran.

HUOM!

Älä koskaan käytä ilmastointilaitetta ilman suodatinta - pöly ja lika heikentävät ilmastointilaitteen suorituskykyä.

PUHDISTUS

Puhdista ilmastointilaitte miedolla pesuaineella kostutetulla liinalla. Pyyhi kuivaksi kuivalla nukkaamattomalla liinalla.

SÄILYTYS

Kun ilmastointilaitte ei ole käytössä:

1. Tyhjennä keruusäiliö ohjeiden mukaisesti.
2. Käytä ilmastointilaitetta FAN-tilassa 12 tuntia lämpimässä huoneessa, jotta ilmastointilaitteen sisäpuoli kuivuu ja homekasvun riski pienenee.
3. Pysäytä ilmastointilaitte ja vedä pistotulppa ulos.
4. Puhdista ilmansuodatin ohjeiden mukaisesti, anna kuivua ja aseta se takaisin paikalleen.
5. Poista paristot kaukosäätimestä.

HUOM!

Säilytä kuivassa ja viileässä. Älä altista ilmastointilaitetta korkeille lämpötiloille tai suoralle auringonvalolle, sillä se voi lyhentää ilmastointilaitteen käyttöikää.

POISTOLETKUN ASENNUS

- Poistoletku ja sovitin on asennettava, jos se on tarpeen nykyistä käyttötilaa varten.
- COOL- ja AUTO-tilaa varten on asennettava poistoletku.
- Poistoletkua ei asenneta FAN, DRY -tilassa.

VIANETSINTÄ

Vianmäärittäystaulukkoa käytetään yleisten ongelmien syiden tunnistamiseen ja se sisältää ehdotuksia niiden korjaamiseksi. Ota yhteys jälleenmyyjään, jos on ongelmia, joita ei ole käsitelty vianmäärittäystaulukossa.

Ongelma	Mahdollinen syy	Toimenpide
Ilmastointilaite ei käynnisty, kun virtakytkintä painetaan.	Vikakoodi P1.	Keruuastia on täynnä. Sammuta ilmastointilaite, tyhjennä säiliö ja käynnistä ilmastointilaite uudelleen.
	COOL-tilassa: Huonelämpötila on alhaisempi kuin asetuslämpötila.	Muuta asetuslämpötila.
	EO EEPROM virhe.	Ota yhteys valmistajaan tai valtuutettuun huoltoliikkeeseen.
Ilmastointilaite jäädyttää huonosti.	Ilmansuodatin tukossa.	Sammuta ilmastointilaite ja puhdista suodatin ohjeiden mukaisesti.
	Poistoletku tukossa tai ei ole kytketty.	Kytke ilmastointilaite pois päältä, irrota letku, tarkista, ettei letku ole tukossa, ja kytke se takaisin.
	Liian vähän kylmäainetta.	Pyydä huoltoteknikkoa tarkistamaan ilmastointilaite ja täyttämään se tarvittaessa kylmäaineella.
	Liian korkea asetuslämpötila.	Aseta pienempi asetuslämpötila.
	Ovia, ikkunoita jne. ei ole suljettu.	Sulje kaikki ovet ja ikkunat.
	Huone on liian suuri.	Tarkista jäädytetty huonealue.
	Lämmönlähteitä huoneessa.	Jos mahdollista, poista lämmönlähteet.
Melu ja värinä.	Alusta ei ole vaakasuora.	Aseta ilmastointilaite tasaiselle, vakaalle alustalle.
	Ilmansuodatin tukossa.	Sammuta ilmastointilaite ja puhdista suodatin ohjeiden mukaisesti.
Loriseva ääni.	Ilmastointilaitteessa virtaavan kylmäaineen aiheuttama ääni.	Tämä on täysin normaalia.

CONSIGNES DE SÉCURITÉ

ATTENTION !

Respectez toujours les consignes de sécurité élémentaires lorsque vous utilisez des produits électriques. Le non-respect des avertissements et consignes de sécurité peut entraîner un risque de décharge électrique, d'incendie et/ou de blessure grave.

- Ce produit peut être utilisé par des enfants à partir de huit ans ainsi que par des personnes ayant des capacités physiques, sensorielles ou mentales réduites ou des personnes manquant d'expérience et de connaissances, à condition de leur indiquer comment utiliser le nettoyeur vapeur en toute sécurité et de leur faire comprendre les risques associés à l'utilisation.
- Cet appareil est conçu uniquement pour un usage domestique. N'utilisez pas le produit à l'extérieur.
- L'appareil n'est pas destiné à être utilisé par des personnes (enfants ou adultes)

présentant un quelconque type de handicap ou par des personnes n'ayant pas l'expérience ou les connaissances suffisantes pour l'utiliser, sauf si elles ont reçu des indications, d'une personne responsable de leur sécurité, sur la manière d'utiliser le produit.

- Les enfants doivent être sous surveillance pour veiller à ce qu'ils ne jouent pas avec le produit.
- L'installation doit être effectuée conformément aux instructions d'installation. Une mauvaise installation peut provoquer un incendie, un accident électrique et/ou une fuite d'eau.
- Utilisez uniquement lors de l'installation les accessoires et pièces fournis ainsi que les outils spécifiés. L'utilisation d'autres pièces de rechange ou accessoires peut provoquer des blessures corporelles et/ou des dégâts matériels.
- Vérifiez que la tension de secteur correspond à la

tension nominale indiquée sur la plaque signalétique. La prise électrique doit être branchée sur une prise secteur correctement installée avec terre.

- N'effectuez jamais aucune modification sur le cordon ou la fiche secteur. Demandez à un électricien qualifié d'installer une prise électrique mise à la terre si la fiche secteur ne rentre pas dans la prise électrique. La prise de courant doit être sécurisée pour la consommation électrique maximale du produit (indiquée sur la plaque signalétique).
- Placez le produit sur un support plat et stable. Sinon, il y a un risque de dégâts matériels, de bruit et/ou de vibrations. Ne couvrez pas ou ne bloquez pas les ouvertures de ventilation du produit - risque de blessures, de dommages matériels et/ou de dysfonctionnement.
- Branchez l'appareil à son propre circuit électrique. Un

branchement inapproprié peut provoquer un risque d'incendie et/ou d'accident électrique.

- N'utilisez pas le produit dans des espaces humides ou mouillés. En cas de pénétration d'eau, les composants électroniques peuvent cesser de fonctionner.
- N'utilisez pas le produit dans un environnement explosif, notamment à proximité de liquides, de gaz ou de poussières inflammables : risque d'incendie et/ou d'explosion.
- Le produit est équipé de roues pour faciliter son déplacement. N'utilisez pas les roues sur des tapis souples et n'essayez pas de faire rouler le produit sur des objets, car cela pourrait le faire basculer.
- N'utilisez pas le produit si le cordon ou la prise sont endommagés, si le produit a été exposé à l'eau ou ne fonctionne pas normalement, ou si le

produit est endommagé de toute autre manière.

- Si le produit est équipé d'un radiateur électrique, il ne doit pas être placé à moins de 1 m d'un matériau inflammable.
- Ne touchez pas le produit, le cordon ou la prise avec des mains mouillées.
- Éteignez immédiatement l'appareil et débranchez-le s'il bascule ou tombe pendant son utilisation. Vérifiez que l'appareil ne présente aucun dommage visible. Contactez un représentant du service après-vente agréé ou un autre professionnel qualifié si le produit est endommagé.
- Éteignez l'appareil et débranchez la fiche en cas d'orage : la foudre peut endommager l'appareil.
- N'exposez pas le produit à l'humidité, à la condensation, aux éclaboussures d'eau ou d'autres risques. Ne placez pas et ne stockez pas l'appareil dans un endroit où

il pourrait tomber ou être tiré dans une baignoire ou un évier. Débranchez immédiatement la fiche si l'appareil est entré en contact avec de l'eau.

- Ne placez pas ou ne rangez pas le produit dans un endroit où il risque de tomber ou d'être tiré vers le bas dans une baignoire, un évier ou autre.
- Ne retirez pas le boîtier de l'appareil. Ne pas utiliser le produit s'il est endommagé ou s'il ne fonctionne pas normalement, ou si le cordon ou la fiche est endommagé.
- Ne faites pas passer le cordon d'alimentation sous des tapis, etc. Ne faites pas passer le cordon d'alimentation sous des meubles ou d'autres appareils. Positionnez le cordon d'alimentation de manière qu'il ne soit pas piétiné ou qu'il ne présente un risque de trébuchement.
- N'utilisez pas le produit si le cordon, la prise, le fusible ou le disjoncteur de fuite à la

terre est endommagé.
Mettez l'appareil au rebus ou confiez-le à un représentant agréé pour inspection et/ou réparation éventuelle.

- N'utilisez pas l'appareil avec un dispositif de réglage du régime : risque d'accident électrique. Le produit doit être installé conformément aux instructions et à la réglementation en vigueur.
- L'entretien et les réparations éventuelles doivent être effectués par un personnel qualifié.
- L'installation doit être effectuée par du personnel qualifié.
- Les ouvertures de l'appareil ne doivent pas être obstruées.
- Le produit doit être utilisé exclusivement selon l'usage prévu et conformément à ce mode d'emploi.
- En cas de bruit anormal, d'odeur anormale, de fumée ou toute autre anomalie, mettez immédiatement l'outil électrique à l'arrêt au moyen l'interrupteur.
- N'appuyez pas sur les boutons du panneau de commande avec des objets, utilisez simplement vos doigts.
- En cas de bruit anormal, d'odeur anormale, de fumée ou toute autre anomalie, mettez immédiatement l'outil électrique à l'arrêt au moyen l'interrupteur.
- N'exposez pas le produit à des produits chimiques puissants ou nocifs pour la santé. N'utilisez pas le produit dans un environnement explosif, notamment à proximité de liquides, de gaz ou de poussières inflammables (risque d'incendie et/ou de substances toxiques).
- Transportez le produit en position verticale.
- Éteignez l'appareil et débranchez-le lorsqu'il n'est pas utilisé. Ne pas tirer sur le cordon pour débrancher la prise.
- Lorsque la fonction de déshumidification n'est pas utilisée, les bouchons de





vidange doivent être montés en permanence dans les sorties. Lors de l'utilisation de la fonction de déshumidification, les bouchons de vidange doivent être tenus hors de portée des enfants pour éviter tout risque d'étouffement.

ATTENTION !

- **Risque d'incendie : matériaux inflammables.**
 - **N'utilisez jamais d'objets ou de méthodes autres que ceux recommandés par le fabricant pour dégivrer ou nettoyer le produit. Rangez le produit dans des pièces sans sources d'inflammation actives, telles que des flammes nues, des produits à gaz, des radiateurs électriques ou similaires.**
 - **Ne percez ou ne brûlez pas le produit.**
 - **Notez que les réfrigérants peuvent être inodores.**
 - **La surface au sol de la pièce où le produit est installé doit être d'au moins 8 m².**
- **Respectez les réglementations nationales en vigueur concernant le gaz.**
 - **Gardez les ouvertures de ventilation propres et libres.**
 - **Le produit doit être rangé de manière à éviter les dommages mécaniques.**
 - **Un avertissement devra être présent pour indiquer que le produit doit être stocké dans un espace bien ventilé avec une taille correspondant à la taille de la pièce dans laquelle le produit est destiné à être utilisé.**
 - **Seul un frigoriste qualifié a le droit de travailler avec ou d'ouvrir des circuits frigorifiques.**
 - **L'entretien doit uniquement être effectué selon les recommandations du fabricant. L'entretien et/ou les réparations qui nécessitent un autre personnel qualifié doivent être effectués sous la supervision d'une personne compétente dans la**

manipulation des réfrigérants inflammables.

PICTOGRAMMES

	Lisez le mode d'emploi.
	Homologué selon les directives/règlements en vigueur.
	Le produit en fin de vie doit être traité comme un déchet d'équipement électrique et électronique.
	Risque d'incendie : matériaux inflammables.

CARACTÉRISTIQUES TECHNIQUES

Tension nominale	230 V ~ 50 Hz
Puissance	1100 W
Puissance de refroidissement	2300 W
Réfrigérant	R290
Classe énergétique	A
Courant	4,1 A
Plage de température	17 – 35 °C
Puissance frigorifique :	8 000 BTU/h
Capacité de déshumidification	2,1 l/h
Niveau sonore	62 dB
Longueur du câble	1,5 m
Dimensions	355 x 703 x 345 mm
Poids	24,7 kg

TÉLÉCOMMANDE

Tension nominale	3,0 V
Pile	R03
Tension la plus basse à laquelle un signal puisse être émis	2,0 V
Portée	8 m

DESCRIPTION

COTÉ AVANT

1. *Panneau de commande*
2. *Récepteur du signal de télécommande*
3. *Levier de réglage horizontal (réglage manuel)*

REMARQUE !

Impossible de changer le PHA.

4. *Levier de réglage vertical (réglage manuel)*

REMARQUE !

Impossible de changer le PHA.

5. *Panneau*
6. *Roue*

FIG. 1

COTÉ ARRIÈRE

7. *Poignée (sur les deux côtés)*
8. *Filtre à air (à l'intérieur de la grille)*
9. *Prise d'air supérieure*
10. *Sortie d'évacuation*
11. *Sortie d'air*
12. *Prise d'air inférieure*
13. *Sortie d'évacuation vers le bac de ramassage*

FIG. 2

MONTAGE

AVANT L'INSTALLATION

Le lieu d'installation doit répondre aux conditions ci-dessous :

- Placez le climatiseur sur une surface plane

et stable, sinon il y a un risque de dommages matériels, de bruit et/ou de vibrations.

- Le climatiseur doit être placé près d'une prise murale mise à la terre et le bac de récupération (à l'arrière) doit être accessible.
- Laissez au moins 50 centimètres d'espace libre autour du climatiseur pour un bon fonctionnement.

FIG. 3

- Ne couvrez pas l'entrée et la sortie de la climatisation ou le récepteur de signal, cela pourrait endommager la climatisation.

Outils nécessaires

1. Tournevis cruciforme de taille moyenne
2. Ruban à mesurer ou règle.
3. Couteau ou ciseaux.
4. Scie (pour raccourcir l'adaptateur de fenêtre aux fenêtres).

Descriptif des accessoires

- A. *Adaptateur du produit*
- B. *Tuyau de sortie*
- C. *Adaptateur d'insert de fenêtre*
- D. *Adaptateur de prise murale A (uniquement pour le montage mural).*
- E. *Adaptateur de prise murale B (avec couvercle) (uniquement pour le montage mural).*
- F. *Vis*
- G. *Insert de fenêtre A.*
- H. *Insert de fenêtre B.*
- I. *Vis et cheville (uniquement pour montage mural)*
- J. *Joint en caoutchouc mousse A (autocollant)*
- K. *Joint en caoutchouc mousse B (autocollant)*
- L. *Joint en caoutchouc mousse C (non autocollant)*
- M. *Support de sécurité avec 2 vis*

N. Tuyau d'évacuation

O. Télécommande avec pile (uniquement pour les modèles avec télécommande)

FIG. 4

Kit de montage de fenêtre

Préparation du tuyau d'évacuation

Poussez le tuyau de sortie dans l'adaptateur d'insert de fenêtre (adaptateur mural pour montage mural) et dans l'adaptateur de produit. Les pinces élastiques en plastique des adaptateurs verrouillent automatiquement le tuyau.

FIG. 5

Connectez le tuyau d'évacuation.

Insérez le tuyau d'évacuation dans la sortie d'air dans le sens de la flèche.

FIG. 6

Préparation de l'insert de fenêtre réglable

1. Ajustez l'insert de fenêtre à la taille de la fenêtre.
2. Si la fenêtre est si longue que deux insertions de fenêtre sont nécessaires, utilisez la vis pour joindre les insertions de fenêtre lorsqu'elles sont ajustées à la longueur appropriée.

FIG. 7

INSTALLATION

REMARQUE !

Sélectionnez l'une des trois méthodes de montage ci-dessous pour le tuyau de sortie et l'insert de fenêtre réglable.

Fenêtre coulissante verticale

1. Coupez les joints en caoutchouc mousse auto-adhésifs A et B à la longueur appropriée et fixez-les au cadre de la

fenêtre et au cadre de la fenêtre, comme illustré.

FIG. 8

2. Posez l'insert de fenêtre dans l'ouverture de la fenêtre.

FIG. 9

3. Coupez le joint en caoutchouc mousse non adhésif C à la longueur appropriée à la largeur de la fenêtre. Placez le joint entre le verre et le cadre de la fenêtre pour empêcher l'air et les insectes de pénétrer dans la pièce.

FIG. 10

4. Si nécessaire, montez le support de sécurité avec 2 vis comme indiqué sur la figure.

FIG. 11

5. Posez l'adaptateur d'insert de fenêtre dans le trou de l'insert de fenêtre.

FIG. 12

Fenêtre coulissante horizontale

1. Coupez les joints en caoutchouc mousse auto-adhésifs A et B à la longueur appropriée et fixez-les au cadre de la fenêtre et au cadre de la fenêtre, comme illustré.

FIG. 13

2. Posez l'insert de fenêtre dans l'ouverture de la fenêtre.

FIG. 14

3. Coupez le joint en caoutchouc mousse non adhésif C à la longueur appropriée à la hauteur de la fenêtre. Placez le joint entre le verre et le cadre de la fenêtre pour empêcher l'air et les insectes de pénétrer dans la pièce.

FIG. 15

4. Si nécessaire, montez le support de sécurité avec 2 vis.
5. Posez l'adaptateur d'insert de fenêtre

dans le trou de l'insert de fenêtre.

FIG. 16

Montage mural

1. Percez un trou de 125 mm de diamètre dans le mur pour l'adaptateur de prise murale B.
2. Fixez l'adaptateur de prise murale B au mur avec 4 vis fournies avec bouchon à vis.
3. Connectez le tuyau d'évacuation (avec l'adaptateur de prise murale A) à l'adaptateur de prise murale B.

FIG. 17

FIG. 18

REMARQUE !

- **Posez le couvercle de l'adaptateur sur le trou lorsque la climatisation n'est pas utilisée.**
- **Pour améliorer le fonctionnement, n'étirez et ne pliez pas le tuyau. Vérifiez qu'il n'y a pas d'obstacles à moins de 50 centimètres de la sortie d'air, sinon le système de sortie ne fonctionnera pas correctement. Les images dans ces instructions servent uniquement à des fins d'illustration.**

UTILISATION

PANNEAU DE COMMANDE

1. *Bouton MODE*
2. *Bouton «vers le bas» (-)*
3. *Voyants lumineux (COOL, FAN, DRY)*
4. *Affichage*
5. *Bouton «vers le haut» (+)*
6. *Interrupteur MARCHÉ/ARRÊT*

FIG. 19

MODE

Appuyez dessus pour sélectionner le mode de fonctionnement : Appuyez plusieurs fois pour

commuter entre les modes COOL, FAN, DRY. Le voyant lumineux indique la position réglée.

REMARQUE !

Dans ces modes, la vitesse du ventilateur est réglée automatiquement. La vitesse du ventilateur peut être réglée manuellement uniquement dans les positions COOL et FAN, respectivement.

Vers le haut (+) et Vers le bas (-)

Utilisé pour augmenter/diminuer la consigne de température par pas de 1 °C de 17 à 30 °C ou par pas de 1 °F (ou 2 °F) de 62 à 88 °F (ou 86 °F).

REMARQUE !

La température peut être affichée en °F ou °C. Pour changer d'appareil, maintenez enfoncés simultanément les boutons + et - pendant 3 secondes.

ON/OFF

Allume/éteint la climatisation.

Affichage

Affiche la température de consigne en mode COOL. En mode DRY et FAN, la température ambiante est affichée.

Codes d'erreur	
E1	Défaillance du capteur de température ambiante.
E2	Défaillance du capteur de température de l'évaporateur.
E4	Défaillance de communication de l'écran.
EC	Fuite de réfrigérant détectée (certains modèles).

Code d'avertissement

P1

Le bac de récupération est plein. Branchez le tuyau de vidange et vidangez l'eau. Contactez votre revendeur si la panne persiste.

REMARQUE !

Si l'un des codes d'erreur ci-dessus s'affiche, éteignez le climatiseur et vérifiez s'il y a des obstructions. Mettez le climatiseur en marche. Si le code d'erreur est toujours affiché, éteignez le climatiseur et débranchez-le. Contactez un représentant du service après-vente agréé ou un autre professionnel qualifié.

COOL (mode de refroidissement)

1. Appuyez plusieurs fois sur le bouton MODE jusqu'à ce que le voyant COOL s'allume.
2. Réglez la température ambiante souhaitée (température de consigne) avec les boutons - et +. La température peut être réglée de 17 à 30 °C ou de 62 à 88 °F (ou 86 °F).
3. Appuyez sur le bouton FAN/SPEED de la télécommande pour régler la vitesse du ventilateur.

FAN (ventilateur uniquement)

1. Appuyez plusieurs fois sur le bouton MODE jusqu'à ce que le voyant FAN s'allume.
2. Appuyez sur le bouton FAN/SPEED de la télécommande pour régler la vitesse du ventilateur. La température ne peut pas être réglée.
3. Ne tirez pas le tuyau hors de la fenêtre.

DRY (déshumidification)

1. Appuyez plusieurs fois sur le bouton MODE jusqu'à ce que le voyant DRY s'allume.
2. Dans cette position, il n'est pas possible de régler la température de consigne ou la vitesse du ventilateur. Le moteur

du ventilateur fonctionne à faible vitesse. Gardez les portes et les fenêtres fermées pour améliorer la fonction de déshumidification.

3. Ne tirez pas le tuyau hors de la fenêtre.

SLEEP/ECO

Cette fonction ne peut être activée qu'à partir de la télécommande. Lorsque la fonction SLEEP est activée, la température réglée est augmentée de 1 °C / 2 °F (ou 1 °F) après 30 minutes. Après 30 minutes supplémentaires, la température réglée est accrue de 1 °C / 2 °F (ou 1 °F) supplémentaire. La nouvelle température est maintenue pendant 7 heures, après quoi la température réglée à l'origine est rétablie. Cela met fin au mode SLEEP et le climatiseur fonctionne avec les réglages d'origine.

REMARQUE !

Cette fonction ne peut pas être utilisée en mode FAN ou DRY.

Redémarrage automatique

Lorsque l'alimentation électrique est rétablie après une panne de courant, le déshumidificateur redémarre avec la fonction précédemment définie.

DÉLAI DE DÉMARRAGE DE 3 MINUTES

Lorsque le climatiseur est arrêté, il ne peut être démarré qu'au bout de 3 minutes. C'est une fonction de protection qui est tout à fait normale.

TÉLÉCOMMANDEL

- Modes de fonctionnement : AUTO, COOL, DRY et FAN.
- Minuterie à 24 heures.
- Plage de réglage pour la température ambiante : 17 à 30 °C ou 62 à 88 °F

REMARQUE !

- **La télécommande est conçue pour plusieurs modèles et les boutons peuvent différer du modèle actuel. Si le climatiseur n'a pas de fonction spécifique, rien ne se passe lorsque le bouton correspondant de la télécommande est activé.**
- **Les descriptions dans le mode d'emploi s'appliquent avant les images de la télécommande.**

Emplacement

La portée de la télécommande est d'environ 8 mètres. Orientez la télécommande vers le récepteur du climatiseur. Un signal acoustique confirme la réception. Le signal de la télécommande peut être bloqué par des portes, des rideaux, etc.

FIG. 20

IMPORTANT !

- **N'exposez pas la télécommande à l'eau ou à d'autres liquides. N'exposez pas la télécommande à la chaleur ou à la lumière directe du soleil.**
- **La lumière du soleil ou une forte lumière artificielle peut empêcher le récepteur de fonctionner. Protégez le récepteur contre la lumière vive.**
- **Si la télécommande affecte d'autres produits à proximité, déplacez ces produits ou contactez votre revendeur.**

Remplacement des piles

La télécommande contient deux piles sous un couvercle à l'arrière.

1. Ouvrez le compartiment des piles.
2. Lors du remplacement de piles, sortez les anciennes piles et mettez en place des piles de même type.
3. Remettez en place le couvercle des piles.

FIG. 21

IMPORTANT !

- **Ne mélangez pas des piles usagées avec des neuves ou des piles de différents types.**
- **Retirez les piles si l'appareil ne va pas être utilisé pendant 2 mois ou plus.**
- **Les piles usagées doivent être éliminées conformément à la réglementation en vigueur.**
- **Tous les programmes sont effacés lorsque les piles sont retirées et la télécommande doit être reprogrammée.**

Fonctions**1. TEMP DOWN**

Réduisez la température de consigne réglée par pas de 1 °C jusqu'à 30 °C ou par pas de 2 °F jusqu'à 88 °F.

2. TEMP UP

Augmentez la température de consigne réglée par pas de 1 °C à 17°C ou par pas de 2 °F à 62 °F.

3. MODE

Commute entre les modes de fonctionnement dans l'ordre suivant :

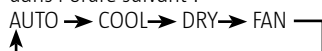
**4. RESET**

Réinitialise la télécommande aux paramètres d'usine. Tous les paramètres personnalisés seront perdus.

5. Commutateur d'alimentation

Allume et éteint le climatiseur.

6. FAN SPEED

Commute entre les réglages de la vitesse :

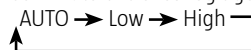
**7. TIMER ON**

Appuyez sur pour activer le réglage du délai de démarrage. Chaque pression augmente le

réglage par pas de 0,5 heure jusqu'à 10 heures et par pas de 1 heure de 10 à 24 heures. Pour annuler la fonction, réglez l'heure sur 0.0.

8. ECONOMY (SLEEP)

Cette fonctionnalité fournit une température confortable et économise de l'énergie pendant que vous dormez. Cette fonction peut uniquement être utilisée dans les positions COOL, HEAT et AUTO.

REMARQUE !

Si le climatiseur est en position ECONOMY, celui-ci est annulé si le bouton ON/OFF, FAN SPEED, ECONOMY ou MODE est activé.

9. TIMER OFF

Appuyez sur pour activer le réglage du délai de démarrage. Chaque pression augmente le réglage par pas de 0,5 heure jusqu'à 10 heures et par pas de 1 heure de 10 à 24 heures. Pour annuler la fonction, réglez l'heure sur 0.0.

10. LOCK

Appuyez sur ce bouton abaissé pour verrouiller les paramètres actuels. La télécommande ne répond pas lorsque vous appuyez sur une touche autre que LOCK. Cette fonction est utilisée pour empêcher les modifications accidentelles. Appuyez à nouveau sur le bouton pour désactiver la fonction. Lorsque la fonction est activée, un symbole de verrouillage apparaît sur l'affichage de la télécommande.

11. ÉCRAN A LED

Appuyez sur ce bouton pour effacer l'écran de la climatisation. Appuyez à nouveau dessus pour activer l'écran.

FIG. 22**Affichages sur l'écran****1. Indicateur de position**

Indique le mode actif (AUTO, COOL, DRY et FAN).

2. Indication de la réception

S'allume lorsque le climatiseur reçoit un signal de la télécommande.

3. Réglage de la température/minuterie

Affiche la température réglée (17–30 °C ou 62–88 °F) ou le réglage de la minuterie (0–24 heures). N'apparaît pas en mode FAN.

4. ON/OFF

Apparaît lorsque le climatiseur est en marche.

5. Indicateur de position FAN

6. Vitesse du ventilateur

Affiche la vitesse du ventilateur sélectionnée (AUTO, HIGH, MED ou LOW). N'apparaît pas en mode AUTO ou DRY.

7. MINUTERIE

Affiche le réglage de la minuterie. Si le démarrage différé est activé, le voyant TIMER ON est allumé. Si le délai de démarrage est activée, le voyant TIMER OFF s'allume. Si le délai de démarrage et le délai d'arrêt sont activés, les deux voyants sont allumés.

8. Indication de position verrouillée

Apparaît lorsque le bouton LOCK est activé. S'éteint lorsque le bouton LOCK est activé à nouveau.

FIG. 23

UTILISATION

Réglages de la température

Position	Plage de température
COOL (mode de refroidissement)	17 – 35 °C (62 – 95 °F)
DRY (déshumidification)	13 – 35 °C (55 – 95 °F)

AUTO

1. Appuyez sur le bouton MODE jusqu'à ce que le mode AUTO soit activé.
2. Appuyez sur le bouton TEMP pour régler la température souhaitée entre 17 et 30°C par pas de 1°C et entre 62 et 88°F par pas de 2°F.

3. Appuyez sur le bouton ON/OFF pour mettre le climatiseur en marche.

REMARQUE !

- En mode AUTO, le climatiseur compare la température effective de la pièce (température réelle) avec la température de consigne réglée à partir de la télécommande et active le mode COOL, HEAT, FAN ou DRY.
- En mode AUTO, la vitesse du ventilateur ne peut pas être réglée. La vitesse du ventilateur est réglée automatiquement.
- La position souhaitée peut aussi être réglée manuellement.

Mode refroidissement/ mode ventilateur

1. Vérifiez que le climatiseur est correctement connecté à la tension de secteur. Appuyez sur le bouton MODE jusqu'à ce que la position souhaitée soit activée (COOL, HEAT (uniquement sur les modèles avec à la fois en mode de chauffage et en mode de refroidissement) ou FAN).
2. Appuyez sur le bouton TEMP pour régler la température souhaitée entre 17 et 30°C par pas de 1°C et entre 62 et 88°F par pas de 2°F.
3. Appuyez sur le bouton FAN SPEED pour régler sur la vitesse de ventilateur souhaitée AUTO, LOW, ou HIGH.
4. Appuyez sur le bouton ON/OFF pour mettre le climatiseur en marche.

REMARQUE !

En mode FAN, la température de consigne réglée n'est pas affichée sur l'écran de la télécommande et il n'est pas possible de modifier le réglage. Seules les étapes 1, 3 et 4 doivent être suivies.

Déshumidification

IMPORTANT !

Lorsque la fonction de déshumidification n'est pas utilisée, les bouchons de vidange doivent être montés en permanence dans les sorties. Lors de l'utilisation de la fonction de déshumidification, les bouchons de vidange doivent être tenus hors de portée des enfants pour éviter tout risque d'étouffement.

1. Vérifiez que le climatiseur est correctement connecté à la tension de secteur. Le voyant indicateur de marche du climatiseur s'allume. Appuyez sur le bouton MODE jusqu'à ce que le mode DRY soit activé.
2. Appuyez sur le bouton TEMP pour régler la température souhaitée entre 17 et 30 °C par pas de 1 °C et entre 62 et 88 °F par pas de 2)F.
3. Appuyez sur le bouton ON/OFF pour mettre le climatiseur en marche.

REMARQUE !

En mode DRY, la vitesse du ventilateur ne peut pas être réglée. La vitesse du ventilateur est réglée automatiquement.

MINUTERIE

Appuyez sur le bouton TIMER ON pour activer le réglage du délai de démarrage. Appuyez sur le bouton TIMER Off Pour activer le réglage du délai d'arrêt.

RÉGLAGE DU DÉLAI DE DÉMARRAGE

1. Appuyez sur le bouton TIMER ON. L'écran de la télécommande affiche TIMER ON, le dernier délai de démarrage réglé, ainsi que l'indication h.
2. Appuyez une fois sur le bouton TIMER ON pour régler le délai de démarrage souhaité. Chaque pression augmente le réglage par pas de 0,5 heure jusqu'à 10 heures et par pas de 1 heure de 10 à 24 heures.
3. Lorsque le délai du TIMER ON est réglé, le signal est transmis au climatiseur au bout

de 0,5 seconde. Au bout de 2 secondes supplémentaires, l'indication h disparaît et la température de consigne réglée s'affiche à nouveau sur l'écran.

RÉGLAGE DU RETARD D'ARRÊT

1. Appuyez sur le bouton TIMER OFF. L'écran de la télécommande affiche TIMER OFF, le dernier délai d'arrêt réglé, ainsi que l'indication h.
2. Appuyez une fois sur le bouton TIMER OFF pour régler le délai d'arrêt souhaité. Chaque pression augmente le réglage par pas de 0,5 heure jusqu'à 10 heures et par pas de 1 heure de 10 à 24 heures.
3. Lorsque le délai du TIMER OFF est réglé, le signal est transmis au climatiseur au bout de 0,5 seconde. Au bout de 2 secondes supplémentaires, l'indication h disparaît et la température de consigne réglée s'affiche à nouveau sur l'écran.

IMPORTANT !

Seuls les délais suivants peuvent être réglés : 0.5, 1.0, 1.5, 2.0, 2.5, 3.0, 3.5, 4.0, 4.5, 5.0, 5.5, 6.0, 6.5, 7.0, 7.5, 8.0, 8.5, 9.0, 9.5, 10, 11, 12, 13, 14, 15,16,17, 18, 19, 20, 21, 22, 23 et 24 heures.

EXEMPLES DE RÉGLAGE DE LA MINUTERIE

TIMER ON (démarrage automatique)

La fonction TIMER ON peut être utilisée par exemple pour mettre le climatiseur automatiquement en marche avant votre rentrée à la maison.

Exemple :

Pour régler le démarrage automatique dans 6 heures, suivez les instructions ci-dessous.

1. Appuyez sur le bouton TIMER ON. L'écran de la télécommande affiche le dernier délai de démarrage réglé, ainsi que l'indication h.
2. Appuyez à plusieurs reprises sur le bouton TIMER ON jusqu'à ce que 6:0h s'affiche sur l'écran de la télécommande.

3. Attendez environ 3 secondes jusqu'à ce que l'affichage de la température soit réinitialisé. La fonction est ainsi activée.

FIG. 24

TIMER OFF (arrêt automatique)

La fonction TIMER OFF peut être utilisée par exemple pour éteindre automatiquement le climatiseur une fois que vous êtes allé au lit.

Exemple :

Pour régler l'extinction automatique dans 10 heures, suivez les instructions ci-dessous.

1. Appuyez sur le bouton TIMER OFF. L'écran de la télécommande affiche TIMER OFF, le dernier délai d'arrêt réglé, ainsi que l'indication h.
2. Appuyez à plusieurs reprises sur le bouton TIMER OFF jusqu'à ce que 10h s'affiche sur l'écran de la télécommande.
3. Attendez environ 3 secondes jusqu'à ce que l'affichage de la température soit réinitialisé. La fonction est ainsi activée.

MISE EN MARCHÉ ET ARRÊT AUTOMATIQUES

(Réglage simultané de TIMER ON et de TIMER OFF) **TIMER OFF – TIMER ON** (en marche — arrêt — démarrage)

Cette fonction peut être utilisée par exemple pour arrêter le climatiseur une fois que vous êtes allé au lit, et pour le remettre en marche après votre réveil.

Exemple :

Pour régler l'arrêt automatique dans 2 heures et le redémarrage automatique dans 10 heures, suivez les instructions ci-dessous.

1. Appuyez sur le bouton TIMER OFF.
2. Appuyez à plusieurs reprises sur le bouton TIMER OFF jusqu'à ce que 2.0h s'affiche sur l'écran de la télécommande.
3. Appuyez sur le bouton TIMER ON.
4. Appuyez à plusieurs reprises sur le bouton TIMER ON jusqu'à ce que 10h s'affiche sur l'écran de la télécommande.
5. Attendez environ 3 secondes jusqu'à ce que l'affichage de la température soit

réinitialisé.

FIG. 25

TIMER ON – TIMER OFF

(arrêté - démarrage - arrêté)

Cette fonction peut être utilisée par exemple pour mettre en marche le climatiseur avant de vous lever le matin et pour l'arrêter une fois que vous quittez la maison.

Exemple :

Pour régler l'arrêt automatique dans 2 heures et le redémarrage automatique dans 5 heures, suivez les instructions ci-dessous.

1. Appuyez sur le bouton TIMER ON.
2. Appuyez à plusieurs reprises sur le bouton TIMER ON jusqu'à ce que 2:0h s'affiche sur l'écran de la télécommande.
3. Appuyez sur le bouton TIMER OFF.
4. Appuyez à plusieurs reprises sur le bouton TIMER OFF jusqu'à ce que 5.0h s'affiche sur l'écran de la télécommande.
5. Attendez environ 3 secondes jusqu'à ce que l'affichage de la température soit réinitialisé.

FIG. 26

FIG. 27

IMPORTANT !

La mesure qui intervient en premier (TIMER ON ou TIMER OFF) est effectuée en premier.

ECONOMY (SLEEP)

La fonction SLEEP crée une température agréable et économise l'énergie pendant que vous dormez. Cette fonction peut uniquement être utilisée dans les positions COOL, HEAT et AUTO. Vous trouverez plus d'informations dans le mode d'emploi.

REMARQUE !

Si le climatiseur est en position SLEEP, il est arrêté lorsqu'on appuie sur les boutons ON/OFF, FAN SPEED ou MODE.

RÉGLAGE DE LA DIRECTION DE L'AIR

Réglage manuel

- Le déflecteur d'air peut être réglé manuellement.
- Vérifiez que le déflecteur d'air est entièrement ouvert en fonctionnement de chauffage.
- Vérifiez que le déflecteur d'air est entièrement ouvert pendant la marche.

REMARQUE !

- **Le voyant de position de la minuterie peut uniquement être réglé à partir de la télécommande.**
- **Ne soumettez jamais le déflecteur d'air à une charge, et ne placez aucun objet susceptible de le bloquer : risque de dégâts matériels.**

CONDUITE D'EVACUATION

1. En mode de déshumidification, retirez le bouchon de vidange à l'arrière du climatiseur et connectez le tuyau de vidange (vendu séparément).
2. Utilisez un tuyau 3/4 " avec un raccord 5/8 " à filetage interne. Pour les modèles sans raccord de vidange, raccordez le tuyau de vidange au trou.
3. Amenez le tuyau vers l'orifice de vidange approprié.

FIG. 28

REMARQUE !

- **Vérifiez que le tuyau et la connexion sont étanches. Assurez-vous que le tuyau n'est pas plié ou pincé. Amenez le tuyau vers l'orifice d'évacuation approprié et assurez-vous que l'extrémité du tuyau est orientée vers le bas.**
- **Si l'évacuation en continu n'est pas utilisée, vérifiez que le bouchon de vidange et le bouton sont correctement insérés pour éviter les fuites.**

ENTRETIEN

ATTENTION !

- **Débranchez la fiche de la prise de courant avant tout nettoyage et/ou entretien.**
- **N'utilisez pas de produits chimiques inflammables pour le nettoyage.**
- **Ne projetez pas d'eau sur le climatiseur - risque d'accident électrique.**
- **N'utilisez pas le climatiseur si des pièces électriques ont été exposées à l'eau. Ne placez pas ou ne rangez pas le produit dans un endroit où il risque de tomber ou d'être tiré vers le bas dans une baignoire, un évier ou autre. Nettoyage du filtre à air**

AVERTISSEMENT DE NIVEAU D'EAU

1. Lorsque le niveau d'eau dans le bac de récupération atteint le niveau spécifié, le climatiseur émet 8 bips et l'écran affiche P1.
2. La climatisation/déshumidification est interrompue, mais le ventilateur continue de fonctionner. Déplacez soigneusement le climatiseur vers un orifice de vidange approprié, retirez le bouchon de vidange inférieur et laissez l'eau s'écouler.
3. Remettez en place le bouchon de vidange inférieur et mettez le climatiseur en marche. L'indicateur P1 disparaît de l'écran. Contactez votre revendeur si la panne persiste.

FIG. 29

REMARQUE !

N'oubliez pas de replacer fermement le bouchon de vidange inférieur avant de mettre le climatiseur en marche, pour éviter les fuites d'eau.

DEMONTEZ LE FILTRE A AIR

Détachez le filtre à air comme indiqué.

FIG. 30

- Nettoyez le filtre à air toutes les deux semaines pour un meilleur fonctionnement.
- Videz le bac de récupération dès que le code d'avertissement P1 s'affiche. Videz toujours le bac de récupération avant le stockage, sinon il y a un risque de formation de moisissures.
- S'il y a des animaux à fourrure dans le ménage, la grille doit être régulièrement séchée et nettoyée des poils d'animaux qui peuvent bloquer le flux d'air.

REMARQUE !

Ne faites jamais fonctionner le déshumidificateur sans filtre : la poussière et les contaminants dégradent ses performances.

NETTOYAGE

Nettoyez le climatiseur avec un chiffon doux humidifié avec un détergent. Essayez ensuite avec un chiffon sec et non pelucheux.

RANGEMENT

Lorsque le climatiseur n'est pas utilisé :

1. Videz le bac de récupération conformément aux instructions.
2. Laissez le climatiseur fonctionner en mode FAN pendant 12 heures dans une pièce chaude, afin que la climatisation sèche à l'intérieur, pour réduire le risque de formation de moisissures.
3. Mettez le climatiseur hors tension et sortez la fiche mâle de la prise de courant.
4. Nettoyez le filtre à air conformément aux instructions, laissez-le sécher et remettez-le en place.
5. Retirez les piles de la télécommande.

REMARQUE !

Rangez dans un endroit sec et frais. N'exposez pas le climatiseur à des températures élevées ou à la lumière directe du soleil, cela pourrait raccourcir la durée de vie du climatiseur.

MONTAGE DU TUYAU D'EVACUATION

- Le tuyau d'évacuation et l'adaptateur doivent être installés si c'est nécessaire pour le mode de fonctionnement actuel.
- Le tuyau d'évacuation doit être installé pour les modes COOL et AUTO.
- Le tuyau d'évacuation ne doit pas être monté pour le mode FAN, DRY.

RECHERCHE DE PANNES

Le schéma de dépannage est utilisé pour déterminer la cause des problèmes courants et pour y remédier. Contactez votre revendeur pour les problèmes qui ne sont pas traités dans le tableau de recherche des pannes.

Problème	Cause possible	Solution
La climatisation ne démarre pas lorsque l'interrupteur est activé.	Code d'erreur P1.	Le bac de récupération est plein. Éteignez le climatiseur, videz le bac et redémarrez le climatiseur.
	En mode COOL : Température ambiante inférieure à la température de consigne.	Modifiez la température de consigne réglée.
	Erreur EO EEPROM.	Contactez le fabricant ou un atelier de service après-vente agréé.
La climatisation ne refroidit pas bien.	Filtre à air colmaté.	Éteignez la climatisation et nettoyez le filtre conformément aux instructions.
	Tuyau d'évacuation bloqué ou non connecté.	Éteignez le climatiseur, desserrez le tuyau, vérifiez que le tuyau n'est pas bouché et rebranchez-le.
	Trop peu de réfrigérant.	Faites vérifier la climatisation par des techniciens de service après-vente et faites l'appoint de réfrigérant si nécessaire.
	Température de consigne réglée trop haut.	Régler la température de consigne plus bas.
	Les portes, fenêtres, etc. ne sont pas fermées.	Fermez toutes les portes et fenêtres.
	La pièce est trop grande.	Vérifiez la surface de la pièce refroidie.
	Sources de chaleur dans la pièce.	Évacuez les sources de chaleur éventuelles.
Bruit et vibrations	La surface d'appui n'est pas horizontale.	Placez le climatiseur sur une surface plane et stable.
	Filtre à air colmaté.	Éteignez la climatisation et nettoyez le filtre conformément aux instructions.
Bruit de gargouillis.	Bruit causé par l'écoulement de réfrigérant dans la climatisation.	Ceci est parfaitement normal.

VEILIGHEIDSINSTRUCTIES

WAARSCHUWING!

Volg bij het gebruik van elektrische producten altijd de algemene veiligheidsinstructies. Als u niet alle aanwijzingen en veiligheidsinstructies opvolgt, bestaat er gevaar voor overlijden, elektrische ongevallen, brand en/of ernstig lichamelijk letsel.

- Het product kan worden gebruikt door kinderen vanaf acht jaar en door personen met een fysieke, zintuiglijke of mentale beperking of personen die onvoldoende kennis of ervaring hebben, mits er toezicht wordt gehouden of er instructies worden gegeven over het veilig gebruik van de stoomreiniger en zij de risico's begrijpen die samenhangen met het gebruik.
- Het product is uitsluitend bedoeld voor huishoudelijk gebruik. Gebruik het product niet buitenshuis.
- Het product is niet bedoeld voor gebruik door personen (kinderen of volwassenen) met een functiebeperking of

door personen die onvoldoende ervaring of kennis hebben voor het gebruik ervan, tenzij zij instructies hebben gehad over het gebruik van het product van iemand die verantwoordelijk is voor hun veiligheid.

- Houd kinderen in de gaten om te voorkomen dat zij met het product spelen.
- De installatie moet worden uitgevoerd in overeenstemming met de installatie-instructies. Ander gebruik kan leiden tot brand, elektrische ongevallen of waterlekken.
- Gebruik alleen de meegeleverde accessoires en onderdelen alsook het gespecificeerde gereedschap voor de installatie. Het gebruik van andere onderdelen, accessoires of werktuigen kan leiden tot brand, elektrische ongevallen en/of materiële schade.
- Controleer of de netspanning overeenkomt met de

nominale spanning op het typeplaatje. De stekker moet worden aangesloten op een correct geïnstalleerd en geaard stopcontact.

- Breng nooit enige wijziging aan in het snoer of de stekker. Laat een gekwalificeerde elektricien een geaard stopcontact installeren als de stekker niet in het stopcontact past. Het stopcontact moet beveiligd zijn voor maximaal stroomverbruik van het product (aangegeven op het typeplaatje). Gebruik geen verlengsnoer.
- Plaats het product op een vlakke, stabiele ondergrond. Anders bestaat er een risico op materiële schade, lawaai en/of trillingen. Dek de ventilatieopeningen van het product niet af en blokkeer ze niet. Dit kan leiden tot lichamelijk letsel, materiële schade en/of storingen.
- Sluit het product aan op een eigen stroomkring. Een onjuiste aansluiting op het elektriciteitsnet kan tot

brandgevaar en/of elektrische ongevallen leiden.

- Gebruik het product niet in vochtige of natte ruimtes. Als er water indringt, kunnen de elektronische componenten uitvallen.
- Gebruik het product niet in een explosieve omgeving, bijvoorbeeld in de buurt van brandgevaarlijke vloeistoffen en gassen of brandgevaarlijk stof. Er bestaat dan een risico op brand en/of explosie.
- Het product is uitgerust met wielen voor eenvoudige verplaatsing. Gebruik de wielen niet op zachte tapijten en probeer het product niet over voorwerpen te rollen, omdat dit kan leiden tot kantelen.
- Gebruik het product niet als het snoer of de stekker beschadigd is, als het product is blootgesteld aan water of niet normaal functioneert, of als het product op een andere manier is beschadigd.

- Als het product voorzien is van elektrische verwarming, mag het niet op minder dan 1 m van brandbaar materiaal worden geplaatst.
- Neem het product, het snoer of de stekker niet met natte handen vast.
- Schakel het product onmiddellijk uit en neem de stekker uit als het product omvalt of tijdens het gebruik valt. Controleer of het product geen zichtbare schade heeft. Neem contact op met een erkende servicevertegenwoordiger of een andere gekwalificeerde persoon als het product beschadigd is.
- Zet bij onweer het product uit en neem de stekker uit - een blikseminslag kan het product beschadigen.
- Stel het product niet bloot aan vocht, condens, opspattend water of iets gelijkaardig. Plaats of bewaar het product niet op locaties waar het in een badkuip of wasbak kan vallen of worden getrokken. Trek onmiddellijk de stekker uit het stopcontact als het product in contact is geweest met water.
- Als het snoer of de stekker beschadigd is, moet deze worden vervangen door een erkend servicecentrum of een andere vakman om gevaar te voorkomen.
- Verwijder de behuizing van het product niet. Gebruik het product niet als het beschadigd is of niet normaal werkt of als het snoer of de stekker beschadigd is.
- Leg het snoer niet onder matten en dergelijke. Leg het snoer niet onder meubels of apparaten. Leg het snoer zo dat u er niet op stapt of erover kunt struikelen.
- Gebruik het product niet als snoer, stekker, zekering of aardlekschakelaar beschadigd zijn. Dank het product af of lever het in bij een officieel servicecentrum voor inspectie en/of reparatie.

- Gebruik het product niet met een voorziening voor een toerentalregeling – gevaar voor elektrische ongevallen. Het product moet worden geïnstalleerd in overeenstemming met de aanwijzingen en de geldende voorschriften.
- Onderhoud en eventuele reparaties moeten worden uitgevoerd door gekwalificeerd personeel.
- De installatie moet worden uitgevoerd door gekwalificeerd personeel.
- De openingen van het product mogen niet worden geblokkeerd.
- Het product mag alleen op de beoogde manier en in overeenstemming met deze instructies worden gebruikt.
- Bij abnormaal geluid, abnormale geur, rook of andere afwijkingen moet u het product onmiddellijk uitschakelen en de stekker uit het stopcontact halen.
- Druk niet met een voorwerp op de knoppen op het bedieningspaneel, maar gebruik gewoon uw vingers.
- Start/stop het product niet door de stekker in het stopcontact te steken of uit het stopcontact te halen.
- Stel het product niet bloot aan sterke of schadelijke chemicaliën. Gebruik het product niet in een explosieve omgeving, bijvoorbeeld in de buurt van brandbare vloeistoffen, gasen of stof, of in een omgeving waar giftige of schadelijke stoffen voorkomen.
- Transporteer het product in een verticale positie.
- Schakel het product uit en trek de stekker eruit wanneer het niet wordt gebruikt. Trek niet aan het snoer om de stekker uit het stopcontact te trekken.
- Wanneer de ontvochtigingsfunctie niet in gebruik is, moeten de aftapluggen stevig in de uitlaten zijn aangebracht. Bij gebruik van de ontvochtigingsfunctie moeten de aftapluggen

buiten het bereik van kinderen worden gehouden om verstikkingsgevaar te voorkomen.

WAARSCHUWING!

- **Brandgevaar - ontvlambare materialen.**
 - **Gebruik nooit andere voorwerpen of methoden dan wat de fabrikant aanbeveelt om het product te ontdooien of te reinigen. Bewaar het product in een ruimte waar zich geen actieve ontstekingsbronnen bevinden zoals open vuur, producten op gas, elektrische verwarmingstoestellen of dergelijke.**
 - **Mag niet doorboord of verbrand worden.**
 - **Houd er rekening mee dat koelmiddelen geurloos kunnen zijn.**
 - **Het vloeroppervlak in de ruimte waar het product wordt geïnstalleerd, gebruikt of bewaard, moet minstens 8 m² groot zijn.**
 - **Volg de geldende nationale voorschriften inzake gas.**
- **Houd de ventilatieopeningen schoon en vrij.**
 - **Het product moet zo worden bewaard dat mechanische schade wordt vermeden.**
 - **Er moet een waarschuwing aanwezig zijn dat het product moet worden bewaard in een goed geventileerde ruimte waarvan de grootte overeenkomt met de grootte van het lokaal waar het product zal worden gebruikt.**
 - **Alleen een competente koeltechnicus mag met koelmiddelcircuits werken of deze openen.**
 - **De service moet steeds worden uitgevoerd in overeenstemming met de aanbeveling van de fabrikant. Onderhouds- en/of reparatiewerkzaamheden die ander gekwalificeerd personeel vereisen, moeten worden uitgevoerd onder toezicht van een persoon die over de nodige**

competentie beschikt om met brandbare koelmiddelen om te gaan.

SYMBOLEN

	Lees de gebruiksaanwijzing.
	Goedgekeurd volgens de geldende richtlijnen/verordeningen.
	Het afgedankte product moet worden gescheiden als elektrisch afval.
	Brandgevaar - ontvlambare materialen.

TECHNISCHE GEGEVENS

Nominale spanning	230 V ~ 50 Hz
Vermogen	1100 W
Koelvermogen	2300 W
Koelmiddel	R290
Energieklasse	A
Stroom	4,1 A
Temperatuurbereik	17-35 °C
Koelcapaciteit	8000 Btu/u
Ontvochtigingscapaciteit	2,1 l/h
Geluidsniveau	62 dB
Kabellengte	1,5 m
Afmetingen	355 x 703 x 345 mm
Gewicht	24,7 kg

AFSTANDSBEDIENING

Nominale spanning	3,0 V
Batterij	R03
Minimumspanning waarbij het signaal kan worden gegeven	2,0 V
Bereik	8 m

BESCHRIJVING

VOORZIJD

1. Bedieningspaneel
2. Ontvanger voor het signaal van de afstandsbediening
3. Hendel voor horizontale afstelling (handmatige afstelling)

LET OP!

PHA kan niet worden gewijzigd.

4. Hendel voor verticale afstelling (handmatige afstelling)

LET OP!

PHA kan niet worden gewijzigd.

5. Paneel
6. Wielen

AFB. 1

ACHTERZIJD

7. Handgreep (aan beide zijden)
8. Luchtfilter (aan de binnenkant van het rooster)
9. Bovenste luchtinlaat
10. Afwateringsuitlaat
11. Luchtuitlet
12. Onderste luchtinlaat
13. Afwateringsuitlaat voor opvangbak

AFB. 2

MONTAGE

VOÓR DE INSTALLATIE

De plaats van installatie moet aan de onderstaande vereisten voldoen:

- Plaats de airconditioning op een vlakke, stabiele ondergrond, anders bestaat er risico op materiële schade, lawaai en/of trillingen.
- De airconditioning moet in de buurt van een geaard stopcontact worden geplaatst en de opvangbak (aan de achterkant) moet bereikbaar zijn.
- Laat ten minste 50 centimeter vrije ruimte rond de airconditioning over voor een goede werking.

AFB. 3

- Dek de in- en uitlaat of de signaalontvanger van de airconditioning niet af, omdat dit schade aan de airconditioning kan veroorzaken.

Benodigd gereedschap

1. Middelgrote kruiskopschroevendraaier.
2. Meetlint of liniaal.
3. Mes of schaar.
4. Zaag (om de raamadapter voor smalle ramen te verkorten).

Beschrijving van accessoires

- Productadapter*
- Afvoerslang*
- Raaminzetadapter*
- Wanduitlaatadapter A (alleen voor wandmontage)*
- Wanduitlaatadapter B (met deksel) (alleen voor wandmontage)*
- Schroef*
- Raaminzet A*
- Raaminzet B*
- Schroef en schroefplug (alleen voor wandmontage)*
- Schuimrubberen afdichting A (zelfklevend)*
- Schuimrubberen afdichting B (zelfklevend)*
- Schuimrubberen afdichting C (niet-zelfklevend)*

M. Veiligheidsbeugel met 2 schroeven

N. Afvoerslang

O. Afstandsbediening met batterij (alleen voor modellen met afstandsbediening)

AFB. 4

Bevestigingskit voor ramen

Vorbereiding van de afvoerslang

Duw de afvoerslang in de raaminzetadapter (wandadapter voor wandmontage) en in de productadapter. De flexibele kunststof klemmen op de adapters vergrendelen de slang automatisch op zijn plaats.

AFB. 5

Sluit de afvoerslang aan.

Steek de afvoerslang in de luchtuitlaat in de richting van de pijl.

AFB. 6

Vorbereiding van verstelbaar raaminzetstuk

1. Pas het raaminzetstuk aan de grootte van het raam aan.
2. Als het raam zo lang is dat er twee raaminzetstukken nodig zijn, gebruik dan de schroef om de raaminzetstukken te verbinden nadat u ze op een geschikte lengte hebt afgesteld.

AFB. 7

INSTALLATIE

LET OP!

Kies een van de drie onderstaande montagethoden voor de afvoerslang en het verstelbare raaminzetstuk.

Verticaal schuifraam

1. Snijd de zelfklevende schuimrubberen afdichtingen A en B op de juiste lengte

en bevestig ze aan het raamkozijn zoals afgebeeld.

AFB. 8

- Plaats het raaminzetstuk in de raamopening.

AFB. 9

- Snijd de niet-zelfklevende schuimrubberen afdichting C op een lengte die geschikt is voor de raambreedte. Plaats de afdichting tussen het glas en het raamkozijn om te voorkomen dat lucht en insecten de ruimte binnenkomen.

AFB. 10

- Monteer indien nodig de veiligheidssteun met 2 schroeven, zoals weergegeven in de afbeelding.

AFB. 11

- Plaats de adapter voor het raaminzetstuk in het gat in het raaminzetstuk.

AFB. 12

Horizontaal schuifraam

- Snijd de zelfklevende schuimrubberen afdichtingen A en B op de juiste lengte en bevestig ze aan het raamkozijn zoals afgebeeld.

AFB. 13

- Plaats het raaminzetstuk in de raamopening.

AFB. 14

- Snijd de niet-zelfklevende schuimrubberen afdichting C op een lengte die geschikt is voor de raamhoogte. Plaats de afdichting tussen het glas en het raamkozijn om te voorkomen dat lucht en insecten de ruimte binnenkomen.

AFB. 15

- Monteer indien nodig de veiligheidssteun met 2 schroeven.
- Plaats de adapter voor het raaminzetstuk in het gat in het raaminzetstuk.

AFB. 16

Montage aan de muur

- Maak een gat met een diameter van 125 mm in de muur voor de wanduitlaatadapter B.
- Bevestig wanduitlaatadapter B aan de muur met de 4 meegeleverde schroeven met schroefplug.
- Sluit de afvoerslang (met wanduitlaatadapter A) aan op wanduitlaatadapter B.

AFB. 17

AFB. 18

LET OP!

- Plaats de adapterdop over de opening wanneer de airconditioning niet in gebruik is.**
- Voor optimale prestaties mag u de slang niet uitrekken of opvouwen. Controleer of er zich binnen 50 centimeter van de luchtuitlaat geen obstakels bevinden, anders werkt het uitlaatsysteem niet goed. De afbeeldingen in deze aanwijzingen zijn alleen bedoeld ter illustratie.**

AANWENDING

BEDIENINGSPANEEL

- Knop MODE*
- Knop omlaag (-)*
- Indicatielampjes (COOL, FAN, DRY)*
- Display*
- Knop omhoog (+)*
- Aan-uitschakelaar*

AFB. 19

MODE

Wordt gebruikt om de bedrijfsmodus te kiezen. Druk herhaaldelijk om te wisselen tussen de

modi COOL, FAN en DRY. Het indicatielampje geeft de ingestelde modus weer.

LET OP!

In deze modi wordt de ventilatorsnelheid automatisch geregeld. De ventilatorsnelheid kan alleen handmatig worden ingesteld in de modus COOL resp. FAN.

Omhoog (+) en Omlaag (-)

Wordt gebruikt om de ingestelde richttemperatuur te verhogen/verlagen in stappen van 1 °C van 17 tot 30 °C of in stappen van 1 °F (of 2 °F) van 62 tot 88 °F (of 86 °F).

LET OP!

De temperatuur kan worden weergegeven in °F of °C. Als u van eenheid wilt wisselen, houdt u de knoppen + en - tegelijkertijd 3 seconden ingedrukt.

ON/OFF

Start/stopt de airconditioning.

Display

Geeft de richttemperatuur weer in de modus COOL. In de modi DRY en FAN wordt de kamertemperatuur weergegeven.

Foutcodes	
E1	Storing in de kamertemperatuursensor.
E2	Storing in de temperatuursensor van de verdamper.
E4	Communicatiefout display.
EC	Koelmiddellekkage gedetecteerd (sommige modellen).

Waarschuwingscode	
P1	Opvangbak is vol. Sluit de afvoerslang aan en tap het water af. Neem contact op met de wederverkoper als de fout blijft bestaan.

LET OP!

Als een van de bovenstaande foutcodes verschijnt, schakelt u de airconditioning uit en controleert u op obstakels. Schakel de airconditioning in. Als de foutcode nog steeds verschijnt, schakelt u de airconditioning uit en haalt u de stekker uit het stopcontact. Neem contact op met een erkende servicevertegenwoordiger of een andere gekwalificeerde persoon.

COOL (koelbedrijf)

1. Druk herhaaldelijk op de knop MODE tot het indicatielampje COOL gaat branden.
2. Stel de gewenste kamertemperatuur (richttemperatuur) in met behulp van de knoppen + en -. De temperatuur kan worden ingesteld van 17 tot 30 °C of van 62 tot 88 °F (of 86 °F).
3. Druk op de knop FAN SPEED op de afstandsbediening om de ventilatorsnelheid in te stellen.

FAN (alleen ventilator)

1. Druk herhaaldelijk op de knop MODE tot het indicatielampje FAN gaat branden.
2. Druk op de knop FAN SPEED op de afstandsbediening om de ventilatorsnelheid in te stellen. De temperatuur kan niet worden ingesteld.
3. Trek de slang niet door het raam naar buiten.

DRY (ontvochtiging)

1. Druk herhaaldelijk op de knop MODE tot het indicatielampje DRY gaat branden.
2. In deze modus is het niet mogelijk de richttemperatuur of ventilatorsnelheid in te stellen. De ventilatormotor werkt op lage snelheid. Houd deuren en

ramen gesloten voor een optimale ontvochtiging.

3. Trek de slang niet door het raam naar buiten.

SLEEP/ECO

Deze functie kan alleen worden geactiveerd via de afstandsbediening. Als de functie SLEEP is geactiveerd, wordt de ingestelde temperatuur na 30 minuten met 1 °C/2 °F (of 1 °F) verhoogd. Na nog eens 30 minuten wordt de ingestelde temperatuur verhoogd met nog eens 1 °C/2 °F (of 1 °F). De nieuwe temperatuur wordt gedurende 7 uur gehandhaafd, waarna de oorspronkelijk ingestelde temperatuur wordt hersteld. Hierdoor wordt de modus SLEEP afgesloten en werkt de airconditioning met de oorspronkelijke instellingen.

LET OP!

Deze functie wordt niet ondersteund in de modus FAN of DRY.

Automatische herstart

Wanneer de stroomvoorziening na een stroomonderbreking wordt hersteld, start de airconditioning met de eerder ingestelde functies.

STARTVERTRAGING 3 MINUTEN

Wanneer de airconditioning wordt gestopt, kan ze niet opnieuw worden gestart voordat er 3 minuten zijn verstreken. Dit is een beveiligingsfunctie en is heel normaal.

AFSTANDSBEDIENING

- Bedrijfsmodi: AUTO, COOL, DRY en FAN.
- 24-uur timer.
- Instelbaar bereik voor kamertemperatuur: 17 tot 30 °C resp. 62 tot 88 °F

LET OP!

- **De afstandsbediening is ontworpen voor verschillende modellen en de knoppen**

kunnen afwijken van het huidige model. Als de functie airconditioning niet beschikbaar is, zal het indrukken van de betreffende knop op de afstandsbediening geen actie veroorzaken.

- **Beschrijvingen in deze gebruiksaanwijzing gelden voor afbeeldingen van de afstandsbediening.**

Plaatsing

Het bereik van de afstandsbediening is 8 meter. Richt de afstandsbediening naar de ontvanger op de airconditioning. Een geluidssignaal bevestigt de ontvangst. Het signaal van de afstandsbediening kan worden geblokkeerd door deuren, gordijnen enz.

AFB. 20

BELANGRIJK!

- **Stel de afstandsbediening niet bloot aan water of andere vloeistoffen. Stel de afstandsbediening niet bloot aan hitte of direct zonlicht.**
- **Zonlicht of sterk kunstlicht kunnen ervoor zorgen dat de ontvanger niet meer werkt. Bescherm uw ontvanger tegen fel licht.**
- **Als de afstandsbediening invloed heeft op andere producten in de buurt, verplaats deze producten dan of neem contact op met uw verkoper.**

Batterijen vervangen

De afstandsbediening heeft twee batterijen onder een klepje aan de achterkant.

1. Open het batterijklepje.
2. Verwijder de oude batterijen en plaats nieuwe batterijen met de juiste polariteit.
3. Plaats het batterijklepje terug.

AFB. 21

BELANGRIJK!

- **Gebruik geen oude en nieuwe batterijen of verschillende soorten batterijen door elkaar.**

- **Verwijder de batterijen als de airconditioning gedurende 2 maanden of langer niet gebruikt wordt.**
- **Voer gebruikte batterijen af volgens de geldende regelgeving.**
- **Alle programma's worden gewist wanneer de batterijen worden verwijderd en de afstandsbediening moet opnieuw worden geprogrammeerd.**

Funcities

1. TEMP DOWN

Verlaagt de ingestelde richttemperatuur in stappen van 1 °C tot 30 °C of in stappen van 2 °F tot 88 °F.

2. TEMP UP

Verhoogt de ingestelde richttemperatuur in stappen van 1 °C tot 17 °C of in stappen van 2 °F tot 62 °F.

3. MODE

Hiermee schakelt u tussen de bedrijfsmodi in de volgende volgorde:

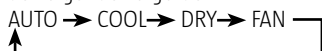

4. RESET

Herstelt de fabriekinstellingen van de afstandsbediening. Alle aangepaste instellingen gaan verloren.

5. Aan/uit-schakelaar

Schakelt de airconditioning in en uit.

6. FAN SPEED

Hiermee schakelt u tussen de snelheidsinstellingen:

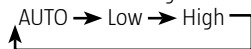

7. TIMER ON

Druk om de instelling voor de startvertraging te activeren. Bij elke druk op de knop vermeerderd de instelling in stappen van 0,5 uur tot 10 uur

en in stappen van 1 uur van 10 tot 24 uur. Als u de functie wilt annuleren, stelt u de tijd in op 0.0.

8. ECONOMY (SLEEP)

Deze functie zorgt voor een comfortabele temperatuur en bespaart energie tijdens het slapen. De functie is alleen beschikbaar in de modi COOL, HEAT en AUTO.

LET OP!

Als de airconditioning in de modus ECONOMY staat, kunt u dit annuleren door op de knop ON/OFF, FAN SPEED, ECONOMY of MODE te drukken.

9. TIMER OFF

Druk om de instelling voor de uitschakelvertraging te activeren. Bij elke druk op de knop vermeerderd de instelling in stappen van 0,5 uur tot 10 uur en in stappen van 1 uur van 10 tot 24 uur. Als u de functie wilt annuleren, stelt u de tijd in op 0.0.

10. LOCK

Druk op deze verzonken knop om de huidige instellingen te vergrendelen. De afstandsbediening reageert niet op het indrukken van andere knoppen dan LOCK. Deze functie wordt gebruikt om onbedoelde wijzigingen te voorkomen. Druk nogmaals op de knop om de functie te deactiveren. Als de functie is ingeschakeld, verschijnt er een vergrendelingsymbool op het display van de afstandsbediening.

11. LED DISPLAY

Druk op deze knop om het display van de airconditioning te wissen. Druk opnieuw om het display in te schakelen.

AFB. 22

Indicaties op het scherm

1. Modusindicatie

Geeft de actieve modus aan (AUTO, COOL, DRY en FAN).

2. **Indicatie van ontvangst**

Gaat branden wanneer de airconditioning een signaal ontvangt van de afstandsbediening.

3. **Temperatuur-/timerinstelling**

Geeft de ingestelde temperatuur (17-30 °C of 62-88 °F) of timerinstelling (0-24 uur) weer. Wordt niet weergegeven in modus FAN.

4. **ON/OFF**

Wordt weergegeven wanneer de airconditioning in werking is.

5. **Modusindicatie FAN**

6. **Ventilatorsnelheid**

Geeft de geselecteerde ventilatorsnelheid weer (AUTO, HIGH, MED of LOW). Niet weergegeven in de modus AUTO of DRY.

7. **TIMER**

Geeft de timerinstelling weer. Als de startvertraging is geactiveerd, brandt het indicatielampje TIMER ON. Als de uitschakelvertraging is geactiveerd, brandt het indicatielampje TIMER OFF. Als zowel de startvertraging als de uitschakelvertraging zijn geactiveerd, branden beide indicatielampjes.

8. **Indicatie vergrendelde modus**

Verschijnt wanneer de knop LOCK wordt ingedrukt. Gaat uit wanneer opnieuw op de knop LOCK wordt gedrukt.

AFB. 23

GEBRUIK

Temperatuurinstellingen

Modus	Temperatuurbereik
COOL (koelbedrijf)	17-35 °C (62-95 °F)
DRY (ontvochtiging)	13-35 °C (55-95 °F)

AUTO

1. Druk op de knop MODE tot de modus AUTO wordt geactiveerd.

2. Druk op de knop TEMP om de gewenste temperatuur in te stellen tussen 17 en 30 °C in stappen van 1 °C resp. tussen 62 en 88 °F in stappen van 2 °F.
3. Druk op de knop ON/OFF om de airconditioning te starten.

LET OP!

- **In de modus AUTO vergelijkt de airconditioning de werkelijke kamertemperatuur (reële temperatuur) met de door de afstandsbediening ingestelde richttemperatuur en activeert ze de modus COOL, HEAT, FAN of DRY.**
- **In de modus AUTO kan de ventilatorsnelheid niet worden ingesteld. De ventilatorsnelheid wordt automatisch geregeld.**
- **De gewenste modus kan ook handmatig worden ingesteld.**

Koelbedrijf/ventilatorbedrijf

1. Controleer dat de airconditioning correct op het stroomnet is aangesloten. Druk op de knop MODE tot de gewenste modus is geactiveerd (COOL, HEAT (alleen bij modellen met zowel verwarmings- als koelbedrijf) of FAN).
2. Druk op de knop TEMP om de gewenste temperatuur in te stellen tussen 17 en 30 °C in stappen van 1 °C resp. tussen 62 en 88 °F in stappen van 2 °F.
3. Druk op de knop FAN SPEED om de gewenste ventilatorsnelheid AUTO, LOW of HIGH in te stellen.
4. Druk op de knop ON/OFF om de airconditioning te starten.

LET OP!

In de modus FAN wordt de ingestelde richttemperatuur niet weergegeven op het display van de afstandsbediening en kan de instelling niet worden gewijzigd. Alleen de stappen 1, 3 en 4 mogen worden uitgevoerd.

Ontvochtiging

BELANGRIJK!

Wanneer de ontvochtigingsfunctie niet in gebruik is, moeten de aftapluggen stevig in de uitlaten zijn aangebracht. Bij gebruik van de ontvochtigingsfunctie moeten de aftapluggen buiten het bereik van kinderen worden gehouden om verstikkingsgevaar te voorkomen.

1. Controleer dat de airconditioning correct op het stroomnet is aangesloten. Het indicatielampje voor het bedrijf op de airconditioning gaat branden. Druk op de knop MODE tot de modus DRY is geactiveerd.
2. Druk op de knop TEMP om de gewenste temperatuur in te stellen tussen 17 en 30 °C in stappen van 1 °C resp. tussen 62 en 88 °F in stappen van 2 °F.
3. Druk op de knop ON/OFF om de airconditioning te starten.

LET OP!

In de modus DRY kan de ventilatorsnelheid niet worden ingesteld. De ventilatorsnelheid wordt automatisch geregeld.

TIMER

Druk op de knop TIMER ON om de instelling voor de startvertraging te activeren. Druk op de knop TIMER OFF om de instelling voor de uitschakelvertraging te activeren.

STARTVERTRAGING INSTELLEN

1. Druk op de knop TIMER ON. Op het display van de afstandsbediening wordt TIMER ON weergegeven, de laatst ingestelde startvertraging en de indicatie h.
2. Druk eenmaal op de TIMER ON om de gewenste startvertraging in te stellen. Bij elke druk op de knop vermeerderd de instelling in stappen van 0,5 uur tot 10 uur en in stappen van 1 uur van 10 tot 24 uur.
3. Als de tijd voor TIMER ON is ingesteld, wordt het signaal na 0,5 seconde naar

de airconditioning gestuurd. Na nog eens 2 seconden verdwijnt de indicatie h en wordt de ingestelde richttemperatuur opnieuw op het display weergegeven.

INSTELLING VAN UITSCHAKELVERTRAGING

1. Druk op de knop TIMER OFF. Op het display van de afstandsbediening wordt TIMER OFF weergegeven, de laatst ingestelde uitschakelvertraging en de indicatie h.
2. Druk eenmaal op de knop TIMER OFF om de gewenste uitschakelvertraging in te stellen. Bij elke druk op de knop vermeerderd de instelling in stappen van 0,5 uur tot 10 uur en in stappen van 1 uur van 10 tot 24 uur.
3. Als de tijd voor TIMER OFF is ingesteld, wordt het signaal na 0,5 seconde naar de airconditioning gestuurd. Na nog eens 2 seconden verdwijnt de indicatie h en wordt de ingestelde richttemperatuur opnieuw op het display weergegeven.

BELANGRIJK!

Alleen de volgende tijden kunnen worden ingesteld:

0.5, 1.0, 1.5, 2.0, 2.5, 3.0, 3.5, 4.0, 4.5, 5.0, 5.5, 6.0, 6.5, 7.0, 7.5, 8.0, 8.5, 9.0, 9.5, 10, 11, 12, 13, 14, 15,16,17, 18, 19, 20, 21, 22, 23 en 24 uur.

VOORBEELD VAN TIMERINSTELLING

TIMER ON (automatische start)

DE TIMER ON-functie is bijvoorbeeld handig om de airconditioning automatisch te starten voordat u naar huis gaat.

Voorbeeld:

Volg de onderstaande instructies om de automatische start om 6 uur in te stellen:

1. Druk op de knop TIMER ON. Op het display van de afstandsbediening wordt de laatst ingestelde startvertraging en de indicatie h weergegeven.

2. Druk herhaaldelijk op de knop TIMER ON tot 6:0h wordt weergegeven op het display van de afstandsbediening.
3. Wacht ongeveer 3 seconden tot de temperatuurweergave is hersteld. De functie is nu geactiveerd.

AFB. 24

TIMER OFF (automatische uitschakeling)

DE TIMER OFF-functie is bijvoorbeeld handig om de airconditioning automatisch uit te schakelen nadat u naar bed bent.

Voorbeeld:

Volg de onderstaande instructies om de automatische uitschakeling om 10 uur in te stellen.

1. Druk op de knop TIMER OFF. Op het display van de afstandsbediening wordt de laatst ingestelde uitschakelvertraging en de indicatie h weergegeven.
2. Druk herhaaldelijk op de knop TIMER OFF tot 10h wordt weergegeven op het display van de afstandsbediening.
3. Wacht ongeveer 3 seconden tot de temperatuurweergave is hersteld. De functie is nu geactiveerd.

AUTOMATISCHE START EN UITSCHAKELING

(gelijktijdige instelling van TIMER ON en TIMER OFF) **TIMER OFF - TIMER ON** (in bedrijf - stop - start)

Deze functie is bijvoorbeeld handig om de airconditioning uit te schakelen nadat u naar bed bent gegaan en weer in te schakelen voordat u opstaat.

Voorbeeld:

Volg de onderstaande instructies om de automatische uitschakeling om 2 uur en de automatische inschakeling om 10 uur in te stellen.

1. Druk op de knop TIMER OFF.
2. Druk herhaaldelijk op de knop TIMER OFF tot 2.0h wordt weergegeven op het display van de afstandsbediening.
3. Druk op de knop TIMER ON.

4. Druk herhaaldelijk op de knop TIMER ON tot 10h wordt weergegeven op het display van de afstandsbediening.
5. Wacht ongeveer 3 seconden tot de temperatuurweergave is hersteld.

AFB. 25

TIMER ON - TIMER OFF

(uitgeschakeld - start - stop)

Deze functie is bijvoorbeeld handig om de airconditioning in te schakelen voordat u opstaat en uit te schakelen nadat u het huis hebt verlaten.

Voorbeeld:

Volg de onderstaande instructies om de automatische start om 2 uur en de automatische uitschakeling om 5 uur in te stellen.

1. Druk op de knop TIMER ON.
2. Druk herhaaldelijk op de knop TIMER ON tot 2.0h wordt weergegeven op het display van de afstandsbediening.
3. Druk op de knop TIMER OFF.
4. Druk herhaaldelijk op de knop TIMER OFF tot 5.0h wordt weergegeven op het display van de afstandsbediening.
5. Wacht ongeveer 3 seconden tot de temperatuurweergave is hersteld.

AFB. 26

AFB. 27

BELANGRIJK!

De actie die het eerst plaatsvindt (TIMER ON of TIMER OFF) wordt als eerste uitgevoerd.

ECONOMY (SLEEP)

De functie SLEEP zorgt voor een comfortabele temperatuur en bespaart energie tijdens het slapen. De functie is alleen beschikbaar in de modi COOL, HEAT en AUTO. Raadpleeg de gebruiksaanwijzing voor meer informatie.

LET OP!

Als de airconditioning in de modus SLEEP staat, kunt u dit annuleren door op de knop ON/OFF, FAN SPEED of MODE te drukken.

LUCHTRICHTING INSTELLEN**Handmatig instellen**

- De luchtgeleider kan handmatig worden ingesteld.
- Controleer of de luchtgeleider in verwarmingsbedrijf helemaal open is.
- Controleer of de luchtgeleider tijdens het bedrijf open is.

LET OP!

- **Het indicatielampje voor de timermodus kan alleen worden ingesteld via de afstandsbediening.**
- **Belast de luchtgeleider nooit en plaats geen voorwerpen om deze te blokkeren; risico van materiële schade.**

AFVOERLEIDING

1. In de ontvochtigingsmodus verwijdert u de aftapplug aan de achterkant van de airconditioning en sluit u de afvoerslang aan (apart verkrijgbaar).
2. Gebruik een 3/4" slang met een 5/8" aansluiting met binnendraad. Bij modellen zonder afvoeraansluiting sluit u de afvoerslang aan op de opening.
3. Trek de slang naar de geschikte afvoer.

AFB. 28**LET OP!**

- **Controleer of de slang en aansluiting luchtdicht zijn. Zorg ervoor dat de slang niet geknikt of gekneld is. Trek de slang naar de geschikte uitlaat en zorg ervoor dat het uiteinde van de slang naar beneden is gericht.**
- **Als er geen continue afvoer moet worden gebruikt, controleer dan of de aftapplug en de knop goed zijn aangebracht om lekkage te voorkomen.**

ONDERHOUD**WAARSCHUWING!**

- **Trek de stekker uit het stopcontact voor reiniging en/of onderhoud.**
- **Gebruik geen brandbare chemicaliën voor de reiniging.**
- **Laat geen water op de airconditioning stromen; risico van elektrische ongevallen.**
- **Gebruik de airconditioning niet als elektrische onderdelen aan water zijn blootgesteld. Als het snoer of de stekker beschadigd is, moet deze worden vervangen door een erkend servicecentrum of een andere vakman om gevaar te voorkomen. Reiniging van het luchtfilter.**

WAARSCHUWING WATERPEIL

1. Wanneer het waterpeil in de opvangbak het opgegeven niveau bereikt, laat de airconditioning 8 geluidsignalen horen en verschijnt op het display P1.
2. Airconditioning/ontvochtiging wordt onderbroken, maar de ventilator blijft werken. Verplaats de airconditioning voorzichtig naar een geschikte afvoer, verwijder de onderste aftapplug en laat het water weglopen.
3. Breng de onderste aftapplug terug aan en start de airconditioning. De indicatie P1 verdwijnt van het display. Neem contact op met de wederverkoper als de fout blijft bestaan.

AFB. 29**LET OP!**

Vergeet niet de onderste aftapplug goed terug aan te brengen voordat u de airconditioning start om waterlekkage te voorkomen.

HET LUCHTFILTER DEMONTEREN

Verwijder het luchtfilter zoals afgebeeld.

AFB. 30

- Reinig het luchtfilter om de twee weken voor optimale prestaties.
- Leeg de opvangbak zodra de P1-waarschuwingscode verschijnt. Maak de opvangbak altijd leeg voordat u deze opbergt, anders bestaat er kans op schimmelvorming.
- Als u huisdieren hebt, moet het rooster regelmatig worden ontdaan van dierlijk haar dat de luchtstroom kan blokkeren.

LET OP!

Laat de airconditioning nooit werken zonder filter; stof en vuil hebben een nadelige invloed op de prestaties van de airconditioning.

REINIGING

Reinig de airconditioning met een zachte doek bevochtigd met mild reinigingsmiddel. Wrijf ze daarna droog met een droge, pluisvrije doek.

OPSLAG

Wanneer de airconditioning niet wordt gebruikt:

1. Leeg de opvangbak volgens de instructies.
2. Laat de airconditioning 12 uur in een warme ruimte in de modus FAN werken, zodat ze intern kan drogen om het risico op schimmelvorming te verkleinen.
3. Schakel de airconditioning uit en trek de stekker uit het stopcontact.
4. Reinig het luchtfilter volgens de instructies, laten drogen en terugplaatsen.
5. Verwijder de batterijen uit de afstandsbediening.

LET OP!

Droog en koel bewaren. Stel de airconditioning niet bloot aan hoge

temperaturen of direct zonlicht, dit kan de levensduur van de airconditioning verkorten.

AFVOERSLANG MONTEREN

- De afvoerslang en adapter moeten worden aangebracht, indien nodig voor de huidige bedrijfsmodus.
- De afvoerslang moet worden geïnstalleerd voor de modi COOL en AUTO.
- De afvoerslang mag niet worden gemonteerd voor stand FAN, DRY.

PROBLEEMOPLOSSING

Met behulp van de foutopsporingstabel kan de oorzaak van veel voorkomende problemen worden vastgesteld en hoe deze kunnen worden verholpen. Neem contact op met uw verkoper bij problemen die niet worden beschreven in de probleemoplossingstabel.

Probleem	Mogelijke oorzaak	Oplossing
De airconditioning start niet als de aan/uit-schakelaar wordt ingedrukt.	Foutcode P1.	Opvangbak is vol. Schakel de airconditioning uit, leeg de opvangbak en schakel de airconditioning weer in.
	In modus COOL: Kamertemperatuur lager dan richttemperatuur.	Wijzig de ingestelde richttemperatuur.
	EO EEPROM-fout.	Neem contact op met de fabrikant of de erkende servicewerkplaats.
Airconditioning koelt slecht.	Luchtfilter verstopt.	Schakel de airconditioning uit en reinig het filter volgens de instructies.
	Afvoerslang geblokkeerd of niet aangesloten.	Schakel de airconditioning uit, koppel de slang los, controleer of de slang niet geblokkeerd is en sluit ze weer aan.
	Te weinig koelmiddel.	Laat een servicetechnicus de airconditioning controleren en vul indien nodig koelmiddel bij.
	Te hoog ingestelde richttemperatuur.	Stel een lagere richttemperatuur in.
	Deuren, ramen enz. zijn niet gesloten.	Sluit alle deuren en ramen.
	De kamer is te groot.	Controleer de gekoelde kameroppervlakte.
	Warmtebronnen in de kamer.	Verwijder indien mogelijk de warmtebronnen.
Lawaai en trillingen.	De ondergrond is niet horizontaal.	Plaats de airconditioning op een vlakke, stabiele ondergrond.
	Luchtfilter verstopt.	Schakel de airconditioning uit en reinig het filter volgens de instructies.
Klokkende geluiden.	Geluid veroorzaakt door koudemiddel dat in de airconditioning stroomt.	Dat is normaal.

**PRODUKTBLAD/ KARTA PRODUKTU/ PRODUCT SHEET/ PRODUKTBLATT/ TUOTESIVU/ FICHE
PRODUIT/ PRODUCTBLAD**

Beskrivning/ Beskrivelse/ Opis/ Description/ Beschreibung/ Kuvaus/ Description/ Beschrijving	Beteckning/ Symbol/ Designation/ Bezeichnung/ Nimitys/ Désignation / Aanduiding	Värde/ Verdi/ Wartość/ Value/ Wert/ Arvo/ Valeur / Waarde	Enhet/ Jednostka/ Unit/ Einheit/ Yksikkö/ Unité / Eenheid
Varumärke/ Varemerke/ Znak towarowy/ Brand/ Marke / Tavaramerkki/ Marque commerciale / Handelsmerk	Anslut		
Artikelnummer/ Artikelnummer/ Artykuł/ Article number/ Artikelnummer/ Artikkelnumero/ Référence/ Artikelnummer	013947		
Ljudeffektnivå vid nominella förhållanden. Lydeffektnivå ved normale verdier. Poziom ciśnienia akustycznego w warunkach znamionowych znormalizowanych. Sound power level in nominal conditions. Schalleistungspegel bei genormtem Bezugswert. Äänitehotaso nimellisolosuhteissa. Niveau de puissance acoustique aux conditions nominales. Geluidsvermogensniveau bij nominale omstandigheden.	L _{WA}	62	dB(A)
Köldmedium/ Kjølemiddeltype/ Rodzaj czynnika chłodniczego/ Refrigerant/ Kühlmittel/ Kylmäaine/ Réfrigérant/ Koelmiddel	R290		

**MILJÖ- OCH KLIMATPÅVERKAN/ MILJØ- OG KLIMAPÅVIRKNING/ IMPACT ON ENVIRONMENT AND CLIMATE /
WPŁYW NA ŚRODOWISKO I KLIMAT/ UMWELT- UND KLIMAFOLGEN/ YMPÄRISTÖ- JA ILMASTOVAIKUTUKSET/
IMPACT ENVIRONNEMENTAL ET CLIMATIQUE/ INVLOED OP MILIEU EN KLIMAAT**

SV: Köldmedieläckage bidrar till klimatförändring. Köldmedier med lägre potential för global uppvärmning (GWP) bidrar mindre till den globala uppvärmningen vid läckage till atmosfären är köldmedier med högre GWP. Denna produkt innehåller flytande köldmedium med GWP = [3]. Detta innebär att om 1 kg av detta köldmedium läcker ut i atmosfären blir påverkan på den globala uppvärmningen [3] gånger större än för 1 kg CO₂, över perioden 100 år. Gör inga ingrepp i köldmediekretsen och försök inte demontera produkten. Eventuella ingrepp och/eller reparationer ska utföras av kvalificerad personal.

NO: Lekkasje av kjølemiddel bidrar til global oppvarming. Kjølemiddel med redusert innvirkning på global oppvarming (GWP) bidrar mindre til global oppvarming enn kjølemiddel med høyere GWP hvis det lekkes ut i atmosfæren. Dette apparatet inneholder et kjølemiddel med GWP [3]. Det betyr at hvis 1 kg av dette kjølemiddelet lekkes ut i atmosfæren, vil innvirkningen på global oppvarming være [3] ganger høyere enn 1 kg CO₂ over en periode på 100 år. Prøv aldri å endre eller reparere kjølekretsen eller demontere produktet på egen hånd, spør alltid en kvalifisert fagperson.

PL: Wycieki czynnika chłodniczego przyczyniają się do zmian klimatu. W razie wycieku do atmosfery czynnik chłodniczy z niższym potencjałem tworzenia efektu cieplarnianego (GWP) przyczynia się w mniejszym stopniu do powstawania efektu cieplarnianego niż czynnik chłodniczy z wyższym GWP. Niniejsze urządzenie zawiera płynny czynnik chłodniczy z GWP wynoszącym [3]. Oznacza to, że jeśli do atmosfery wycieknie 1 kg tego płynnego czynnika chłodniczego, wpływ na globalne ocieplenie będzie [3] razy większy niż 1 kg CO₂ w ciągu 100 lat. Nigdy nie próbuj samodzielnie ingerować w obieg czynnika chłodniczego ani demontować produktu. Zawsze poproś o pomoc profesjonalistę.

EN: Leakage of refrigerant contributes to climate change. Refrigerant with less potential for global heating (GWP) contributes less to global heating during leakage to the atmosphere than refrigerant with higher GWP. This product contains liquid refrigerant where GWP = [3]. This means that if 1 kg of this refrigerant leaks out to the atmosphere the impact on global heating will be [3] times greater than for 1 kg CO₂, over a period of 100 years. Do not interfere with the refrigerant circuit and do not attempt to dismantle the product. Repairs should only be carried out by qualified personnel.

DE: Eine Kältemittelleckage trägt zum Klimawandel bei. Kältemittel mit geringerem Treibhauspotenzial (GWP) tragen bei einer Leckage weniger zur globalen Erwärmung bei als Kältemittel mit höherem GWP. Dieses Produkt enthält ein flüssiges Kältemittel mit GWP = [3]. Das bedeutet, dass bei Austritt von 1 kg dieses Kältemittels in die Atmosphäre die Auswirkungen auf die globale Erwärmung im Lauf von 100 Jahren [3]-mal so groß sind wie bei 1 kg CO₂. Keine Maßnahmen am Kältemittelkreislauf vornehmen, und nicht versuchen, das Produkt zu demontieren. Etwaige Maßnahmen und Reparaturen müssen von qualifizierten Personen durchgeführt werden.

FI: Kylmäainevuodot edistävät ilmastomuutosta. Kylmäaineet, joilla on alhaisempi ilmaston lämpenemispotentiaali (GWP), aiheuttavat ilmaston lämpenemistä vähemmän, kun ne vuotavat ilmakehään, kuin kylmäaineet, joilla on korkeampi GWP. Tämä tuote sisältää nestemäistä kylmäainetta, jonka GWP = [3]. Tämä tarkoittaa, että jos 1 kg tätä kylmäainetta vapautuu ilmakehään, vaikutus ilmaston lämpenemiseen on 100 vuoden aikana [3]-kertainen verrattuna 1 kg CO₂-ta. Älä puutu kylmäainepiiriin äläkä yritä purkaa tuotetta. Vain valtuutettu huoltoliike saa tehdä huollot ja/tai korjaukset.

FR: Les fuites de réfrigérant contribuent au changement climatique. Les réfrigérants à faible potentiel de réchauffement global (PRG) contribuent moins au réchauffement climatique en cas de fuite dans l'atmosphère que les fluides frigorigènes à fort PRG. Ce produit contient un réfrigérant liquide ayant un PRG = [3]. Cela signifie que si 1 kg de ce réfrigérant s'échappe dans l'atmosphère, l'impact sur le réchauffement climatique sera [3] fois plus important que pour 1 kg de CO₂, sur une période de 100 ans. Ne modifiez pas le circuit frigorifique et ne tentez pas de désassembler le produit. Toute intervention et/ou réparation doit être effectuée par une personne qualifiée.

NL: Lekkage van koelmiddel draagt bij aan klimaatverandering. Koelmiddelen met een lager potentieel voor wereldwijde opwarming (GWP) dragen minder bij aan de wereldwijde opwarming bij lekkage in de atmosfeer dan koelmiddelen met een hoger GWP. Dit product bevat een vloeibaar koelmiddel met GWP = [3]. Dat betekent dat als 1 kg van dit koelmiddel in de atmosfeer terecht komt de invloed op de wereldwijde opwarming [3] keer groter is dan voor 1 kg CO₂ over een periode van 100 jaar. Voer geen werkzaamheden uit aan het koelmiddelcircuit en probeer het product niet te demonteren. Eventuele werkzaamheden en/of reparaties moeten door gekwalificeerd personeel worden uitgevoerd.

Beskrivning/ Beskrivelse/ Opis/ Description/ Beschreibung/ Kuvaus/ Description/ Beschrijving	Beteckning/ Symbol/ Designation/ Bezeichnung/ Nimitys/ Désignation/ Aanduiding	Värde/ Verdi/ Wartość/ Value/ Wert/ Arvo/ Valeur/ Waarde	Enhet/ Jednostka/ Unit/ Einheit/ Yksikkö/ Unité/ Eenheid
EER (Energieeffektivitetsförhållande/ Energieeffektivitetsforhold/ Współczynnik efektywności energetycznej/ Energy efficiency ratio/ Energiewirkungsgrad/ Energiategohkkuusluku/ Taux d'efficacité énergétique/ Energie-efficiëntieverhouding)	EER _d	[2,6]	
Energieeffektivitetsklass för kylning/ Energieeffektivitetsklasse ved kjøling/ Klasa efektywności energetycznej w trybie chłodzenia/ Energy efficiency class for cooling/ Energieeffizienzklasse bei Kühlung/ Jäähdytyksen energiategohkkuusluokka/ Classe d'efficacité énergétique en refroidissement/ Energie-efficiëntieklasse voor koelen		A	
Energieeffektivitetsklass för värmning/ Klasa efektywności energetycznej w trybie ogrzewania/ Energy efficiency class for heating/ Energieeffizienzklasse bei Heizung/ Lämmityksen energiategohkkuusluokka/ Classe d'efficacité énergétique en chauffage/ Energie-efficiëntieklasse voor verwarmen		ej tillämpligt/ N.A/ nd./ not applicable/ nicht zutreffend/ ei sovelleta/ non applicable/ niet van toepassing	
Strömförbrukning för enkel-/dubbelkanaltillämpningar (anges separat för kylning respektive värmning). Strømforbruk i installasjoner med enkelt/dobbelt rør (indikerer kjøling og oppvarming separat) Zużycie energii elektrycznej przez pojedyncze/podwójne urządzenia kanałowe (osobno dla chłodzenia i ogrzewania). Power consumption for single/double duct applications (specified separately for cooling and heating). Stromverbrauch bei Anwendungen mit Einzel-/Doppelkanal (wird separat für Kühlung und Heizung angegeben). Virrankulutus yksi-/kaksikanavaisissa sovelluksissa (annetaan erikseen jäähdytyksen ja lämmityksen osalta). Consommation énergétique pour les applications à un ou deux conduits (indiquée séparément pour le refroidissement et le chauffage). Stroomverbruik voor toepassingen met enkel/dubbel kanaal (afzonderlijk aangegeven voor koelen respectievelijk verwarmen).	Q _{DD}	[x,x]	kWh/a
	Q _{SD}	[0,9][x,x]	kWh/h
Kyleffekt/ Kjølekapasitet/ Wydajność chłodzenia/ Cooling capacity/ Kühlleistung/ Jäähdytysteho/ Puissance frigorifique/ Koelvermogen	Prated	[2,3]	kW
Värmeeffekt/ Oppvarmingskapasitet/ Wydajność ogrzewania/ Heating capacity/ Heizleistung/ Lämmitysteho/ Rendement thermique/ Verwarmingsvermogen	Prated	ej tillämpligt/ N.A/ nd./ not applicable/ nicht zutreffend/ ei sovelleta/ non applicable/ niet van toepassing	kW
COP		ej tillämpligt/ N.A/ nd./ not applicable/ nicht zutreffend/ ei sovelleta/ non applicable/ niet van toepassing	

ENERGIFÖRBRUKNING/ ENERGIFORBRUK/ POBÓR ENERGII/ ENERGY CONSUMPTION/ ENERGIEVERBRAUCH/ ENERGIANKULUTUS/ CONSOMMATION ÉNERGÉTIQUE/ ENERGIEVERBRUIK

SV: Energiförbrukning baserad på standardtestresultat är [0,9] kWh per 60 minuter vid kylning respektive [ej tillämpligt] kWh per 60 minuter vid värmning. Faktisk energiförbrukning beror på användning och placering.

NO: Energiforbruk [0,9] kWh per 60 minutter i kjølemodus, [N.A.] kWh per 60 minutter i varmemodus, basert på resultat av standardisert test. Faktisk energiforbruk avhenger av hvordan apparatet brukes og hvor det er plassert.

PL: Zużycie energii na poziomie [0,9] kWh na 60 minut w trybie chłodzenia, [nd.] kWh na 60 minut w trybie ogrzewania, w oparciu o wyniki testu standardowego. Rzeczywiste zużycie energii zależy od sposobu użytkowania urządzenia i jego lokalizacji.

EN: Energy consumption based on the standard test result is [0,9] kWh per 60 minutes of cooling and [not appropriate] kWh per 60 minutes of heating. The actual energy consumption depends on usage and positioning.

DE: Der Energieverbrauch beruhend auf dem Standardtestergebnis beträgt [0,9] kWh/60 min bei Kühlung beziehungsweise [nicht zutreffend] kWh/60 min bei Heizung. Der tatsächliche Energieverbrauch hängt von der Art der Verwendung und der Aufstellung ab.

FI: Energiankulutus vakiotestitulosten perusteella on [0,9] kWh 60 minuutissa jäähdytyksen osalta ja [ei sovelleta] kWh 60 minuutissa lämmityksen osalta. Todellinen energiankulutus riippuu käytöstä ja sijainnista.

FR: La consommation énergétique basée sur les résultats des tests standard est de [0,9] kWh par 60 minutes en refroidissement et de [non applicable] kWh par 60 minutes en chauffage. La consommation d'énergie effective dépend de l'utilisation et de l'emplacement.

NL: Het energieverbruik gebaseerd op standaardtestresultaten is [0,9] kWh per 60 minuten bij koelen respectievelijk [niet van toepassing] kWh per 60 minuten bij verwarmen. Het werkelijke energieverbruik is afhankelijk van gebruik en plaatsing.