

# Panasonic®

## Instrucciones de funcionamiento

Cascos auriculares estéreo inalámbricos digitales

Modelo N. **RP-HD610N**



Qualcomm®  
aptX™ HD



Asistente de Google



Le agradecemos haber adquirido este producto.

Lea cuidadosamente estas instrucciones antes de usar este producto, y guarde este manual para usarlo en el futuro.

# Precauciones de seguridad

## ■ Unidad

### AVISO:

Para reducir el riesgo de incendio, descarga eléctrica o daño del producto,

- No exponga esta unidad a la lluvia, humedad, goteo ni salpicaduras.
- No coloque objetos llenos con líquidos, como floreros, sobre esta unidad.
- Use los accesorios recomendados.
- No saque las cubiertas.
- No repare este aparato usted mismo. Solicite cualquier reparación a personal técnico cualificado.

### Evite el uso en las siguientes condiciones

- Temperaturas extremadamente altas o bajas durante el uso, almacenamiento o transporte.
  - Eliminación de una batería en el fuego o en un horno caliente, o aplastándola o cortándola mecánicamente, lo que podría provocar una explosión.
  - Temperatura extremadamente alta o presión del aire extremadamente baja que pueda provocar una explosión o la fuga de líquido o gas inflamable.
- Evite usar o colocar esta unidad cerca de fuentes de calor.
  - No use este aparato a un volumen alto en lugares en los que necesite escuchar los sonidos del entorno circundante por razones de seguridad, como en cruces de ferrocarril u obras.
  - El voltaje característico de banda ancha es igual o superior a 75 mV.
  - Mantenga este aparato alejado de cualquier objeto susceptible al magnetismo. Algunos dispositivos, como los relojes, puede que no funcionen correctamente.
  - Cuando utilice este aparato en un avión, acate las instrucciones dadas por la compañía aérea. Puede que algunas aerolíneas prohíban utilizar el aparato. Para más información, póngase en contacto con la aerolínea con la que vaya a volar.

## ■ Alergias

- Interrumpa el uso si experimenta malestar con las almohadillas o cualquier otra parte en contacto directo con su piel.
- El uso continuado podría provocar sarpullidos y otras reacciones alérgicas.

## ■ Precauciones para la escucha con los auriculares

- La presión excesiva del sonido de audífonos o auriculares puede causar pérdida auditiva.
- No use los auriculares a un volumen alto. Los expertos en audición desaconsejan una reproducción extendida continua.
- Si experimenta un pitido en los oídos, reduzca el volumen o interrumpa el uso.
- No use los auriculares mientras conduce un vehículo motorizado. Podría suponer un peligro para el tráfico y es ilegal en muchos lugares.
- Debe tener cuidado extremo o interrumpir temporalmente el uso en situaciones potencialmente peligrosas.

Este aparato podría recibir interferencias de radio durante el uso causadas por teléfonos móviles. Si se producen dichas interferencias, aumente la separación entre este aparato y el teléfono móvil.

Mantenga el adaptador para avión fuera del alcance de los niños para evitar que se lo traguen.

Cuando conecte a un ordenador, utilice únicamente el cable de carga USB suministrado.

Esta unidad se diseñó para ser utilizada en climas moderados y tropicales.

---

# Acerca de Bluetooth®

**Panasonic no se hace responsable de los daños y/o información que se pueda poner en peligro durante una transmisión inalámbrica.**

## ■ Banda de frecuencia utilizada

Este aparato utiliza una banda de frecuencia de 2,4 GHz.

## ■ Certificación de este aparato

- Este aparato se adecua a las restricciones de frecuencia y ha sido certificado en base a las leyes de frecuencia. Por lo tanto, no se necesita un permiso inalámbrico.
- Las siguientes acciones son castigables legalmente en algunos países:
  - Desarmar/modificar este aparato.
  - Retirar las indicaciones de las especificaciones.

## ■ Restricciones de uso

- La transmisión inalámbrica y/o uso de los dispositivos equipados con Bluetooth® no se encuentra garantizada.
- Todos los dispositivos deben cumplir con las normas establecidas por Bluetooth SIG, Inc.
- De acuerdo con las especificaciones o configuraciones de un dispositivo, es posible que la conexión no se establezca o que varíen algunas operaciones.
- Este aparato admite las funciones de seguridad Bluetooth®. Según el entorno de funcionamiento y/o las configuraciones, puede que esta seguridad no sea suficiente. Transmita de forma inalámbrica los datos a este aparato con cuidado.
- Este aparato no puede transmitir datos hacia un dispositivo Bluetooth®.

## ■ Rango de uso

Use este aparato a un rango máximo de 10 m.

El rango puede disminuir según el entorno, los obstáculos o la interferencia.

## ■ Interferencia desde otros dispositivos

- Este aparato puede no funcionar correctamente y pueden surgir problemas como ruido y saltos de sonido debido a la interferencia de onda de radio si este aparato está ubicado demasiado cerca de otros dispositivos Bluetooth® o de dispositivos que usan la banda 2,4 GHz.
- Este aparato puede no funcionar correctamente si las ondas de radio de una emisora cercana, etc. son demasiado fuertes.

## ■ Uso específico

- Esta unidad es para un uso normal y general.
- No use este sistema cerca de un equipo ni en un entorno que sea sensible a interferencias de frecuencias de radio (por ejemplo: aeropuertos, hospitales, laboratorios, etc.).

---

# Índice

Precauciones de seguridad.....	2
Acerca de Bluetooth® .....	3

## Antes del uso

---

Accesorios.....	5
Mantenimiento.....	5
Nombres de las partes .....	6

## Preparación

---

Cargándose.....	7
Cómo apagar/encender el aparato.....	7
Conexión de un dispositivo Bluetooth® .....	8
• Emparejamiento (Registro) de este aparato con el dispositivo Bluetooth® para su conexión .....	8
• Conexión a un dispositivo Bluetooth® emparejado.....	9

## Operación

---

Escuchar música .....	10
• Control remoto.....	10
Realizar una llamada telefónica .....	11
Uso de la cancelación de ruido .....	12
Usar del Asistente de Google .....	13
Uso de la aplicación “Panasonic Audio Connect” .....	15
Funciones útiles .....	16
• Activación de las funciones por voz .....	16
• Mensajes de ayuda .....	16
• Uso del realzador de sonido ambiental .....	17
• Realización de una conexión multipunto .....	18
• Notificación del nivel de la batería.....	19
• Apagado automático.....	19
• Uso del cable desmontable (suministrado) .....	19
• Restablecimiento del aparato .....	19

## Otro

---

Almacenamiento del aparato .....	20
Restauración de los ajustes de fábrica .....	21
Copyright, etc. ....	21
Resolución de problemas.....	22
• Volumen del sonido y el audio.....	22
• Conexión del dispositivo Bluetooth®.....	22
• Llamadas telefónicas.....	22
• General.....	23
• Fuente de alimentación y carga .....	23
• Asistente de Google .....	23
• Mensajes de ayuda .....	23
Especificaciones .....	24
Para retirar la batería al desechar este aparato.....	25

## Expresiones utilizadas en este documento

- Las páginas de consulta se indican del siguiente modo "→ ○○".
- Las ilustraciones del producto pueden diferir del producto real.

## Accesorios

Verifique e identifique los accesorios suministrados.

**1 x Cable de carga USB**

**1 x Cable desmontable**

**1 x Estuche de transporte**



**1 x Adaptador para avión**

## Mantenimiento

Limpie este aparato con un paño suave y seco.

- No use solventes, como por ejemplo, bencina, disolvente, alcohol, detergente de cocina, limpiador químico, etc. Esto podría provocar que la caja exterior se deforme o que el revestimiento se caiga.

Conservación del rendimiento de la batería

- Cuando no se utilice durante periodos prolongados, cargue completamente este aparato cada 6 meses para conservar el rendimiento de la batería.

# Nombres de las partes

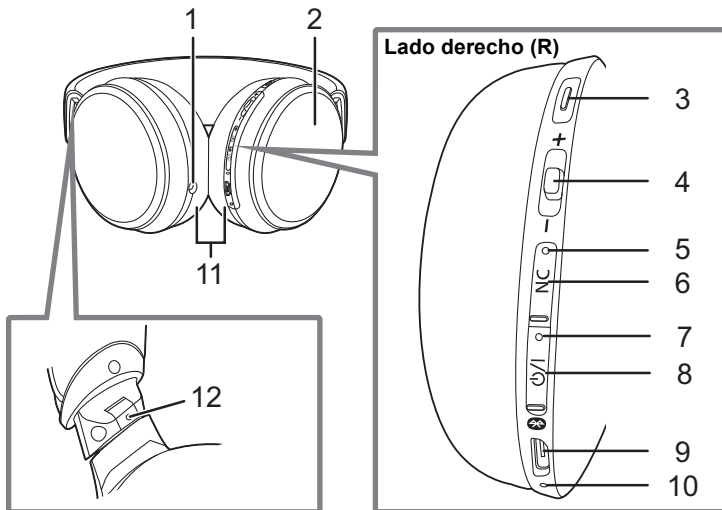

- 1 Terminal de entrada de audio
- 2 Panel de sensores del realzador del sonido ambiental
- 3 Botón de Acción
  - Esto le permite operar el Asistente de Google. (→ 13, “Usar del Asistente de Google”)
- 4 Botón multifuncional
  - Puede realizar una gran variedad de operaciones pulsando este botón o moviéndolo hacia el lado “+” o “-”. (→ 10, “Control remoto”)
- 5 LED de cancelación de ruido\*1
- 6 Botón [NC] (Cancelación de ruido) (→ 12, “Uso de la cancelación de ruido”, → 17, “Uso del realzador de sonido ambiental”)
- 7 LED de encendido/emparejamiento\*2
- 8 Botón [P/I (Ⓜ)]\*3
- 9 Terminal de carga (DC IN)
  - Conecte el cable de carga USB (suministrado) a este terminal cuando se realice la carga. (→ 7, “Cargándose”)
- 10 Micrófono
- 11 Almohadillas para las orejas
- 12 Punto elevado indicando el lado izquierdo

## \*1 Ejemplos de patrones de iluminación/parpadeo

Iluminado (verde):	La cancelación de ruido está en ON
--------------------	------------------------------------

## \*2 Ejemplos de patrones de iluminación/parpadeo

Iluminada (rojo):	La carga está en curso
Parpadeando alternativamente en azul y rojo:	Emparejamiento Bluetooth® (registro) en espera
Parpadeando despacio (azul)*4:	Conexión Bluetooth® en espera
Parpadeando dos veces cada 2 segundos (azul)*4:	Se ha establecido un emparejamiento Bluetooth® (registro) o hay una llamada en curso
Parpadeando (azul)*4:	Se está recibiendo una llamada

\*3 P/I: Modo de espera/Encendido

\*4 Cuando está parpadeando en rojo, la batería está baja. (→ 19, “Notificación del nivel de la batería”)

## Cargándose

La batería recargable (instalada en el aparato) no está cargada inicialmente. Cargue la batería antes de utilizar este aparato.

### Conecte este aparato a un ordenador usando el cable de carga USB.

- A:** LED de encendido/emparejamiento
  - B:** Cable de carga USB (suministrado)
    - Compruebe la dirección de los terminales y enchúfelos o desenchúfelos sujetándolos en posición recta. (Si se enchufan oblicuamente o en la dirección equivocada, esto podría provocar un mal funcionamiento al deformar el terminal.)
  - C:** Ordenador
    - Encienda el ordenador previamente.
- El LED de encendido/emparejamiento se ilumina en rojo cuando la carga está en curso. Cuando se ha completado la carga, el LED de encendido/emparejamiento se apaga.
  - Cargar la batería de descargada a totalmente cargada tarda aprox. 4 horas.

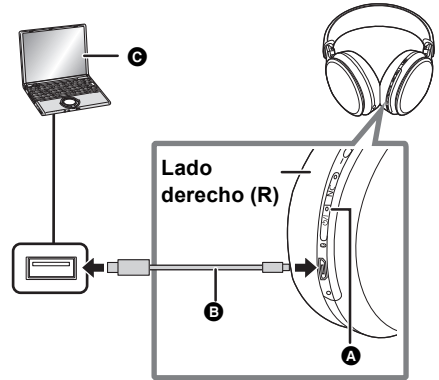

### Nota

- Cárguela a una temperatura ambiente de entre 10 °C y 35 °C. Fuera de este rango de temperaturas, puede que se detenga la carga y se apague el LED de encendido/emparejamiento.
- No es posible encender el aparato o conectar con dispositivos Bluetooth® durante la carga.
- No use ningún otro cable de carga USB que no sea el suministrado. Hacer esto puede provocar una avería.
- Puede que la carga no se realice o puede que se detenga si el ordenador está en o cambia al modo en espera o al modo de suspensión.

## Cómo apagar/encender el aparato

Mientras está apagado, mantenga pulsado [**⏻**] (**ⓧ**) en este aparato durante aprox. 3 segundos hasta que el LED de encendido/emparejamiento (azul) parpadee.

- Sonará un pitido y el LED de encendido/emparejamiento (azul) parpadeará lentamente.

### ■ Para apagar el aparato

Mantenga pulsado [**⏻**] (**ⓧ**) durante 3 segundos aproximadamente. Se oirá un mensaje de ayuda en inglés y el aparato se apagará.

- Es posible cambiar el idioma de la ayuda por audio. (→ 16, "Mensajes de ayuda")

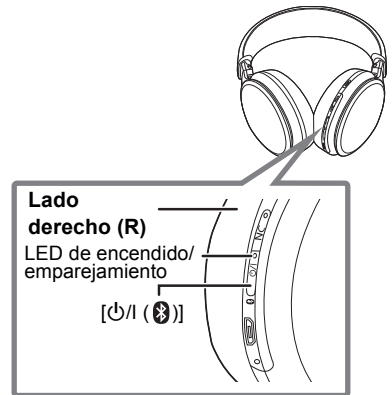

### Nota

- Si el aparato no está conectado a un dispositivo Bluetooth®, se oirá un mensaje de ayuda en inglés y se apagará automáticamente aproximadamente 5 minutos después de que haya dejado de usarlo. (Excepto cuando la cancelación de ruido está activada.) (→ 19, "Apagado automático")
- Es posible cambiar el idioma de la ayuda por audio. (→ 16, "Mensajes de ayuda")

# Conexión de un dispositivo Bluetooth®

## Preparación

- Ubique el dispositivo Bluetooth® a una distancia aprox. de 1 m del aparato.
- Compruebe el funcionamiento del dispositivo usando sus instrucciones de funcionamiento según las necesidades.

## Emparejamiento (Registro) de este aparato con el dispositivo Bluetooth® para su conexión

Cuando utilice el Asistente de Google, consulte “Usar del Asistente de Google” (→ 13) antes de realizar los siguientes ajustes.

### 1 Mientras está apagado, mantenga pulsado [⏻/Ⓜ (🔊)] en este aparato hasta que el LED de encendido/emparejamiento parpadee.

Cuando se empareja un dispositivo por primera vez:

aprox. 3 segundos

Cuando se empareja un segundo dispositivo u otros más:

aprox. 5 segundos

- El aparato comienza a buscar el dispositivo Bluetooth® para conectarse y el LED de encendido/emparejamiento parpadea en azul y rojo alternativamente.

### 2 Encienda el aparato Bluetooth® y habilite la función Bluetooth®.

### 3 Seleccione “RP-HD610N” desde el menú Bluetooth® del dispositivo.

- Puede que antes de que se muestre “RP-HD610N”, aparezca una dirección MAC (una cadena de caracteres alfanuméricos que se muestra para el dispositivo y es exclusiva del mismo).
- Si se le solicita una contraseña, introduzca la contraseña “0000 (cuatro ceros)” de este aparato.

ej.,

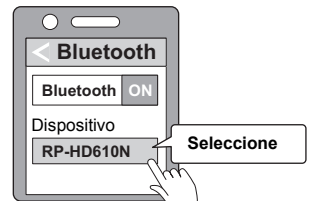

### 4 Compruebe la conexión con el dispositivo Bluetooth® en el aparato.

- El LED de encendido/emparejamiento parpadeará en azul y rojo alternativamente hasta que se haya completado la conexión con el dispositivo. Cuando el LED de encendido/emparejamiento (azul) parpadee dos veces cada aprox. 2 segundos, el emparejamiento (registro) se habrá completado. (Conexión establecida)

## Nota

- Si no se establece la conexión a un dispositivo en aproximadamente 5 minutos, el aparato se apagará. Realice el emparejamiento de nuevo. (Excepto cuando la cancelación de ruido está activada.)
- Puede emparejar hasta 8 dispositivos Bluetooth® con este aparato. Si se empareja un noveno dispositivo, se reemplazará el dispositivo con la conexión más antigua. Para usarlo, realice el emparejamiento de nuevo.



## Conexión a un dispositivo Bluetooth® emparejado

### 1 Encienda este aparato.

- Mantenga pulsado [ $\text{⏻}$ /I ( $\text{⊗}$ )] en este aparato durante aprox. 3 segundos hasta que el LED de encendido/emparejamiento (azul) parpadee.
- Sonará un pitido y el LED de encendido/emparejamiento (azul) parpadeará lentamente.

### 2 Realice los pasos 2 y 3 de “Emparejamiento (Registro) de este aparato con el dispositivo Bluetooth® para su conexión”. (→ 8)

- Cuando el LED de encendido/emparejamiento (azul) parpadee dos veces cada aprox. 2 segundos, el emparejamiento (registro) se habrá completado. (Conexión establecida)

---

#### Nota

- Este aparato recuerda el dispositivo que se conectó por última vez. La conexión puede que se establezca automáticamente después del paso 1 (ver arriba).
- Si no se establece la conexión a un dispositivo en aproximadamente 5 minutos, el aparato se apagará. Encienda de nuevo el aparato. (Excepto cuando la cancelación de ruido está activada.)

# Escuchar música

Si el dispositivo compatible con Bluetooth® soporta los perfiles Bluetooth® “A2DP” y “AVRCP”, la música se puede reproducir con operaciones de control remoto en el aparato.

- A2DP (Perfil de distribución de audio avanzada (Advanced Audio Distribution Profile)): Transmite audio al aparato.
- AVRCP (Perfil de control remoto de audio/vídeo (Audio/Video Remote Control Profile)): Permite el control remoto del dispositivo usando el aparato.

## 1 Conecte el dispositivo Bluetooth® y el aparato. (→ 8, “Conexión de un dispositivo Bluetooth®”)

## 2 Seleccione y reproduzca la música en el dispositivo Bluetooth®.

- Los auriculares del aparato emitirán la música o el audio del vídeo que se está reproduciendo.
- Tiempo de funcionamiento:  
El tiempo máximo de reproducción es de aproximadamente 24 horas. (Puede que se acorte dependiendo de las condiciones de uso.)

### ■ Atención

- El aparato puede perder calidad de sonido dependiendo del nivel de volumen.
- Cuando se aumenta el volumen hasta casi el nivel máximo, puede que la música suene distorsionada. Reduzca el volumen hasta que no se produzca la distorsión.

## Control remoto

Puede controlar el dispositivo Bluetooth® usando el botón multifuncional en el aparato.

- Dependiendo del dispositivo Bluetooth® o de la aplicación, incluso aunque pulse el botón multifuncional en el aparato, puede que algunas funciones no respondan o puede que funcionen de un modo diferente a lo descrito a continuación.

### (Ejemplo de funcionamiento del botón multifuncional)

#### Lado derecho (R)

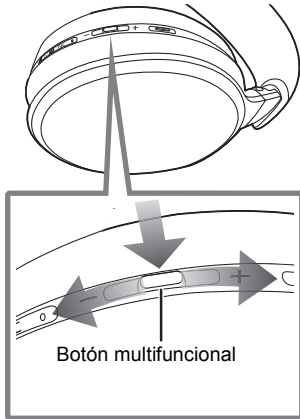

Función	Operación
<b>Reproducir / Pausa</b>	Pulse el botón multifuncional.
<b>Aumentar el volumen</b>	Deslice el botón multifuncional hacia “+”. • Deslizar y mantener hacia “+” permite aumentar continuamente el volumen.
<b>Reducir el volumen</b>	Deslice el botón multifuncional hacia “-”. • Deslizar y mantener hacia “-” permite bajar continuamente el volumen.
<b>Saltar hacia adelante</b>	Pulse el botón multifuncional dos veces rápidamente.
<b>Saltar hacia atrás</b>	Pulse el botón multifuncional tres veces rápidamente.
<b>Avance rápido</b>	Pulse el botón multifuncional dos veces rápidamente; mantenga pulsado la segunda vez.
<b>Rebobinado rápido</b>	Pulse el botón multifuncional tres veces rápidamente; mantenga pulsado la tercera vez.

### Nota

- El volumen se puede ajustar en 31 niveles (16 niveles durante llamadas). Cuando se alcance el volumen mínimo o máximo, escuchará un pitido.

# Realizar una llamada telefónica

Con teléfonos habilitados con Bluetooth® (teléfonos móviles o teléfonos inteligentes) compatibles con el perfil Bluetooth® “HSP” o “HFP”, puede utilizar el aparato para llamadas telefónicas.

- HSP (Perfil de auriculares (Headset Profile)): Este perfil puede utilizarse para recibir sonidos monoaurales y establecer una comunicación bidireccional utilizando el micrófono del aparato.
- HFP (Perfil de manos libres (Hands-Free Profile)): Además de las funciones HSP, este perfil cuenta con la función de llamadas entrantes y salientes. (Este aparato no tiene una función que le permita realizar llamadas telefónicas independientemente de un teléfono habilitado con Bluetooth®.)

## 1 Conecte el dispositivo Bluetooth® y el aparato. (→ 8, “Conexión de un dispositivo Bluetooth®”)

## 2 Pulse el botón multifuncional en el aparato y responda la llamada entrante.

- Durante una llamada entrante, sonará el tono de llamada desde el aparato y el LED de encendido/emparejamiento parpadeará.
- (Solo HFP) Para rechazar la llamada entrante, pulse el botón multifuncional dos veces rápidamente.

Botón multifuncional

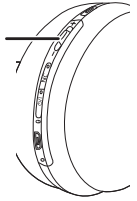

## 3 Comience a hablar.

- El LED de encendido/emparejamiento parpadeará repetidamente 2 veces durante una llamada.
- El volumen se puede ajustar durante una llamada telefónica. Para instrucciones sobre el ajuste, consulte la página 10.

## 4 Pulse el botón multifuncional para finalizar la llamada telefónica.

- Sonará un pitido.

### Nota

- Pueden darse casos en los que sea necesario configurar el ajuste de manos libres en el teléfono habilitado con Bluetooth®.
- Dependiendo del teléfono habilitado con Bluetooth®, puede que escuche los tonos de llamada entrante y saliente del teléfono desde el aparato.
- (Solo HFP) Puede que resulte difícil escuchar conversaciones telefónicas cuando este aparato se usa en lugares con mucho ruido ambiental o en exteriores u otros lugares expuestos a fuertes vientos. En ese caso, cambie el lugar de la llamada o cambie el dispositivo de llamada al teléfono habilitado con Bluetooth® para continuar la llamada. (Pulse el botón multifuncional en el aparato dos veces rápidamente para cambiar.)
- Puede hacer que el teléfono habilitado con Bluetooth® realice llamadas telefónicas usando el micrófono del aparato y una aplicación del teléfono habilitado con Bluetooth®. (→ 16, “Activación de las funciones por voz”)

# Uso de la cancelación de ruido

Mientras se utiliza la función de cancelación de ruido, cambia el volumen y la calidad del sonido. La calidad del sonido se ajusta para que sea óptima en cada nivel.

## ■ Acerca del nivel de cancelación de ruido

Puede seleccionar uno de los siguientes niveles para adecuarlo a sus preferencias.

- El ajuste de nivel por defecto es "Cancelación de ruido Alta".
  - Cancelación de ruido Alta
  - Cancelación de ruido Media
  - Cancelación de ruido Baja

### 1 Pulse [NC].

- Cada vez que pulsa [NC], alterna entre los tres niveles y Desactivada.
  - "Cancelación de ruido Alta" → "Cancelación de ruido Media"
  - "Cancelación de ruido Desactivada" ← "Cancelación de ruido Baja"
- Mientras se utiliza la función de cancelación de ruido, el LED de cancelación de ruido se ilumina en verde.



### 2 Ajuste el volumen del dispositivo de reproducción.

#### Nota

- Mientras se usa la función de cancelación de ruido, puede que se escuche un ruido muy leve que se genera en el circuito que reduce el ruido, pero es algo normal y no indica ningún problema. (Este ruido de nivel muy bajo puede que se oiga en sitios tranquilos o en las partes sin sonido entre las pistas.)
- Si se pulsa [NC] durante al menos unos 2 segundos, la ayuda por audio anunciará el nivel actual.
- Es posible cambiar el idioma de la ayuda por audio. (→ 16, "Mensajes de ayuda")

# Usar del Asistente de Google

Puede reproducir música o buscar información hablando a este dispositivo para controlar un smartphone o tableta (Android™ 5.0+/iOS 9.3 o superior) con el Asistente de Google.

• Conecte el smartphone o tableta a Internet. Este dispositivo no se puede conectar directamente a Internet.

## ■ Antes de usarlo por primera vez, son necesarios los siguientes ajustes.

• Cuando utilice un smartphone o tableta iOS, instale previamente la aplicación el Asistente de Google.

<b>1 Cree una conexión Bluetooth®.</b>	Cree una conexión Bluetooth® entre el smartphone o tableta y este dispositivo. (→ 8, "Conexión de un dispositivo Bluetooth®")
<b>2 Complete la configuración de los auriculares.</b>	Abra el Asistente de Google en el smartphone o tableta y después siga las instrucciones de la pantalla del smartphone o tableta para completar la configuración del de los auriculares.* • Cuando utilice un dispositivo iOS, siga las instrucciones en pantalla para realizar la configuración inicial, como crear e iniciar sesión en una cuenta Google.

## ■ Si tiene problemas con la configuración, intente lo siguiente:

- Apague los auriculares luego enciéndalos.
- Vuelva a intentar el emparejamiento Bluetooth® (registro).
- Apague y vuelva a encender el smartphone o la tableta y después abra el Asistente de Google de nuevo.

- \* Si aparece una ventana de configuración sobre notificaciones, permita el envío de notificaciones para recibirlas desde el Asistente de Google.  
 Si aparece una ventana de configuración sobre el acceso al micrófono, permita el acceso.

Para obtener más información sobre el Asistente de Google, consulte la siguiente web.  
<https://support.google.com/headphones>



## Cómo usar el Asistente de Google

- Antes del uso, cree una conexión Bluetooth® con el smartphone o la tableta.
- Cuando utilice un smartphone o tableta iOS, abra el Asistente de Google.

Uso	Operación
Cómo utilizar el Asistente de Google por voz	Hable mientras mantiene pulsado el botón de Acción. (Suelte el dedo cuando termine de hablar.) Ejemplos: "Llamar a papá", "¿a qué hora es mi próxima reunión?" • No es necesario que diga, "Ok Google".
Cómo acceder al contenido de las notificaciones	Pulse el botón de Acción una vez.
Cómo parar las notificaciones del Asistente de Google	Pulse el botón de Acción dos veces.
Cómo responder a las notificaciones por voz (si es compatible)	Después de recibir una notificación, hable mientras mantiene pulsado el botón de Acción. (Suelte el dedo cuando termine de hablar.)

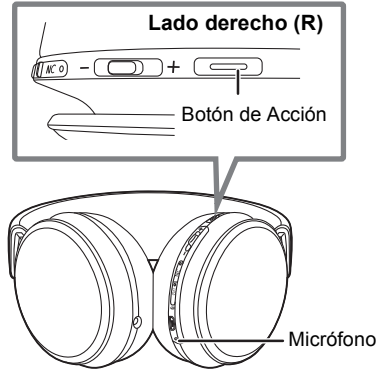

### Nota

- Utilice siempre la última versión de el Asistente de Google.
- Puede que la función el Asistente de Google no esté disponible en algunos idiomas, países o regiones.
- Los servicios ofrecidos a través del operador de servicios podrían cambiar o finalizar sin previo aviso a discreción de sus compañías proveedoras. Panasonic no se hace responsable de los daños o pérdidas que resulten de los cambios o de la terminación de dichos servicios.

# Uso de la aplicación “Panasonic Audio Connect”

Creando una conexión Bluetooth® con un smartphone o tableta con la aplicación “Panasonic Audio Connect” instalada (gratuita), podrá disfrutar de una amplia variedad de funciones como las siguientes:

- Actualizaciones de software  
Puede agregar nuevas funciones, etc.
- Personalización de varios ajustes  
Ajuste del modo de conexión/Ajuste de cancelación de ruido/Ajuste de apagado automático/Ajuste del idioma de los mensajes de ayuda, etc.
- Acceso a este documento

## Preparación

- Encienda el aparato.

## 1 Descargue la aplicación “Panasonic Audio Connect” (gratuita) en el smartphone o tableta.



Android:  
Google Play



iOS:  
App Store



## 2 Abra la aplicación “Panasonic Audio Connect”.

- Siga las instrucciones en pantalla para operar.

### Nota

- Utilice siempre la última versión de la aplicación “Panasonic Audio Connect”.

# Funciones útiles

## Activación de las funciones por voz

Puede utilizar un botón de este aparato para activar Siri u otras funciones de voz en su smartphone o dispositivo similar.

- 1 **Conecte el dispositivo Bluetooth® y el aparato. (→ 8, “Conexión de un dispositivo Bluetooth®”)**
- 2 **Mantenga pulsado el botón multifuncional en este aparato hasta que se active la función por voz.**

### Nota

- Para obtener más información acerca de los comandos de función por voz, consulte las instrucciones de funcionamiento del dispositivo Bluetooth®.
- Es posible que la función por voz no funcione dependiendo de las especificaciones del teléfono inteligente, etc., y de la versión de la aplicación.

## Mensajes de ayuda

Este aparato está equipado con una función que emite una notificación por audio cuando apaga la unidad, conecta un dispositivo Bluetooth® o cambia un ajuste, por ejemplo.

- Este aparato emite mensajes de ayuda por audio en los siguientes idiomas.  
Inglés/Alemán/Francés/Japonés
- La función de la ayuda por audio no se puede deshabilitar.
- El volumen de la ayuda por audio no se puede ajustar.

### ■ Cambio del idioma de ayuda por audio

**Deslice y mantenga el botón multifuncional hacia “-” y al mismo tiempo mantenga pulsado [⏻/⏸ (⏹)] durante al menos 5 segundos.**

- El idioma cambia cada vez que se realiza esta operación.



## Uso del realzador de sonido ambiental

Este hace que sea más fácil escuchar los sonidos alrededor, como los anuncios en los trenes, cuando quiera, sin apagar el aparato.

### Coloque la mano sobre el panel de sensores del realzador de sonido ambiental (lado R) de modo que cubra toda su superficie.

- Hace que sea más fácil escuchar los sonidos circundantes.
- La cancelación del ruido se desactivará temporalmente y el volumen del sonido de reproducción se bajará.

El nivel de cancelación de ruido y el volumen vuelven a su configuración original cuando retira la mano.

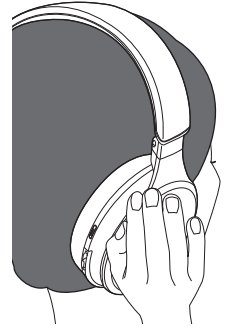

### ■ Para alternar esta función entre activada y desactivada

#### Deslice y mantenga el botón multifuncional hacia “+” y al mismo tiempo mantenga pulsado [NC] durante al menos 5 segundos.

- Cuando el estado se cambia a activado, el LED de encendido/emparejamiento (azul) se ilumina durante aprox. 2 segundos.

Cuando el estado se cambia a desactivado, el LED de encendido/emparejamiento (rojo) se ilumina durante aprox. 2 segundos.

### ■ Para establecer esta función en el modo siempre encendido

#### Pulse el botón [NC] dos veces rápidamente.

- Para desactivar el modo siempre encendido, pulse el botón [NC] o coloque la mano sobre el panel de sensores del realzador de sonido ambiental (lado R) de modo que cubra toda su superficie y después retírela.

#### Nota

- El realzador del sonido ambiental funciona solo mientras el aparato está encendido.

## Realización de una conexión multipunto

Puede conectar simultáneamente un dispositivo Bluetooth® para reproducir música y llamadas (primer dispositivo) y un dispositivo Bluetooth® para llamadas (segundo dispositivo).

Por ejemplo, incluso cuando se escucha música en el primer dispositivo Bluetooth®, se puede responder a las llamadas recibidas en el segundo dispositivo Bluetooth® configurando los dispositivos como se describe a continuación.

**Para más información acerca de la conexión y el registro de dispositivos Bluetooth® y el aparato (→ 8, “Conexión de un dispositivo Bluetooth®”)**

- 1 Registre el aparato en el primer dispositivo Bluetooth® y en el segundo dispositivo Bluetooth®.**
- 2 Conecte el primer dispositivo Bluetooth®, que se utilizará para reproducir música, y el aparato.**
  - Asegúrese de conectar primero el dispositivo Bluetooth® para la reproducción de música.
- 3 Conecte el segundo dispositivo Bluetooth®, que se utilizará para llamadas, y el aparato.**

### Nota

- Para más información, incluidas instrucciones de configuración más específicas, consulte las instrucciones de funcionamiento de los dispositivos Bluetooth®.
- Solo se puede conectar un dispositivo Bluetooth® para la reproducción de música.
- Cuando no reproduzca música en un dispositivo con el SO Android, etc., deshabilite el ajuste “A2DP”.
- También puede conectar un dispositivo Bluetooth® sin funciones de llamada como primer dispositivo para usarlo para reproducir música.
- Este aparato no puede reproducir música en ningún dispositivo Bluetooth® conectado como segundo dispositivo.
- Este aparato memoriza el último dispositivo Bluetooth® conectado. Puede que se conecte automáticamente para volverse a conectar.  
Cuando vuelva a conectar con la función de conexión multipunto, apague el aparato o el Bluetooth® de los otros dispositivos Bluetooth® hasta que se vuelva a conectar el dispositivo Bluetooth® que se usa para la reproducción de música.
- Cuando se está utilizando conexión multipunto, dependiendo del dispositivo Bluetooth® que esté conectado, puede que no sea capaz de usar el Asistente de Google.

## Notificación del nivel de la batería

- Cuando la unidad está apagada, se oirá un mensaje de ayuda en inglés indicando el nivel de batería.
- Cuando la batería comienza a agotarse durante el uso del aparato, el LED de encendido/emparejamiento parpadeante cambia de azul a rojo. Sonará un pitido cada minuto.\* Cuando la batería se agote, se oirá un mensaje de ayuda en inglés y el aparato se apagará.
- \* Si pulsa [⏻/I] (🔊) dos veces rápidamente, se oirá un mensaje de ayuda en inglés y podrá comprobar el nivel de batería.
- Es posible cambiar el idioma de la ayuda por audio. (→ 16, "Mensajes de ayuda")

## Apagado automático

- Si el aparato no está conectado a un dispositivo Bluetooth®, se oirá un mensaje de ayuda en inglés y se apagará automáticamente aproximadamente 5 minutos después de que haya dejado de usarlo.
- Es posible cambiar el idioma de la ayuda por audio. (→ 16, "Mensajes de ayuda")
  - El apagado automático no funciona cuando la cancelación de ruido está activada.
  - El apagado automático no funciona cuando el cable desmontable (suministrado) está conectado.

## Uso del cable desmontable (suministrado)

- Cuando el aparato está apagado, se puede usar como unos auriculares normales conectando el cable desmontable (suministrado).
- Antes de conectar el cable desmontable (suministrado), baje el volumen del dispositivo conectado.
  - Si conecta el cable desmontable (suministrado) cuando el aparato está conectado por Bluetooth®, la conexión Bluetooth® se perderá.
  - El botón multifuncional no funciona incluso aunque el aparato esté encendido.
  - Puede que se produzca ruido debido a que la clavija está sucia. Limpie la clavija con un paño suave y seco si esto ocurre.
  - No utilice ningún otro cable desmontable excepto el suministrado.

### ■ Para conectar a un sistema de sonido de avión

- 1 **Conecte el aparato y el cable desmontable (suministrado). (A)**
- 2 **Conecte la clavija de entrada (B) del cable desmontable (suministrado) al adaptador para avión (suministrado) (C).**
- 3 **Conecte el adaptador para avión al sistema de sonido del avión. (D)**

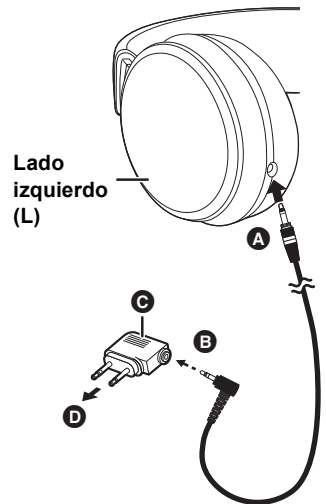

### Nota

- El adaptador para avión puede que no encaje en los conectores de algunos sistemas de audio de avión.

## Restablecimiento del aparato

Este aparato se puede restablecer cuando todas las operaciones son rechazadas. Para restablecer el aparato, conéctelo a un ordenador usando el cable de carga USB. Todas las operaciones previas se cancelarán. (La información de emparejamiento no se borrará.)

## Almacenamiento del aparato

Pliegue el aparato como se muestra a continuación cuando lo guarde en el estuche de transporte (suministrado).

• Si el cable de carga USB o el cable desmontable (suministrado) está conectado, desconéctelo de la unidad.

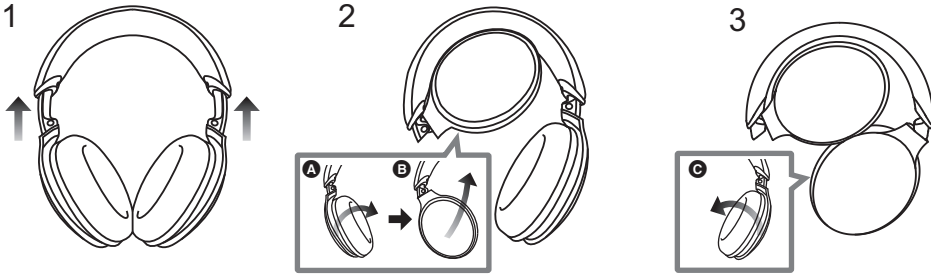

- 1 **Guarde los controles deslizantes.**
- 2 **Gire la carcasa a cualquier lado aprox. 90 ° (A) para plegarla hacia el lado de la diadema (B).**
- 3 **Gire la otra carcasa aprox. 90 ° (C).**
- 4 **Guarde el aparato en el estuche de transporte.**

## Restauración de los ajustes de fábrica

Cuando quiera borrar toda la información de emparejamiento de dispositivos, etc., puede restaurar el aparato a los ajustes de fábrica (ajustes originales en el momento de la compra). Cargue la batería antes de restaurar el aparato.

- Mientras el aparato está apagado, mantenga pulsado [⏻/Ⓜ (Ⓜ)] durante al menos 5 segundos hasta que el LED de encendido/emparejamiento comience a parpadear alternativamente en azul y rojo.**
- Mientras el LED de encendido/emparejamiento está parpadearo alternativamente en azul y rojo, deslice y mantenga el botón multifuncional hacia “+” y al mismo tiempo mantenga pulsado [⏻/Ⓜ (Ⓜ)] durante al menos 5 segundos.**
  - Los ajustes por defecto se restaurarán después de que el LED de encendido/emparejamiento (azul) parpadee rápido y el aparato se apague.

### ■ Atención

- Cuando empareje un dispositivo de nuevo, borre la información de registro (Dispositivo: “RP-HD610N”) del menú del dispositivo Bluetooth® y registre este aparato con el dispositivo Bluetooth® de nuevo. (→ 8)

## Copyright, etc.

La marca denominativa Bluetooth® y sus logos son marcas comerciales registradas de Bluetooth SIG, Inc. y cualquier uso de dichas marcas por parte de Panasonic Corporation se realiza bajo licencia. Otros nombres de marcas y marcas comerciales son propiedad de sus respectivos propietarios.

Apple, el logo de Apple y Siri son marcas comerciales de Apple Inc., registradas en los EE. UU. y otros países.

App Store es una marca de servicio de Apple Inc.

Google, Android, Google Play otras marcas y logos asociados son marcas comerciales de Google LLC.

LDAC y el logo LDAC son marcas comerciales de Sony Corporation.

Qualcomm aptX is a product of Qualcomm Technologies, Inc. and/or its subsidiaries.

Qualcomm is a trademark of Qualcomm Incorporated, registered in the United States and other countries.

aptX is a trademark of Qualcomm Technologies International, Ltd., registered in the United States and other countries.

Otros nombres de sistemas y nombres de productos que aparecen en este documento son en general las marcas comerciales registradas y marcas comerciales de las respectivas compañías desarrolladoras.

Tenga en cuenta que la marca ™ y la marca ® no aparecen en este documento.

Se puede encontrar la información de certificación (a) en el lado derecho de los auriculares. Quite la almohadilla derecha para verla. (1)

Para colocar la almohadilla para la oreja, alinee las cuatro pestañas (b, c) y empuje la almohadilla para la oreja hasta que se oiga el clic de que está en su lugar. (2)

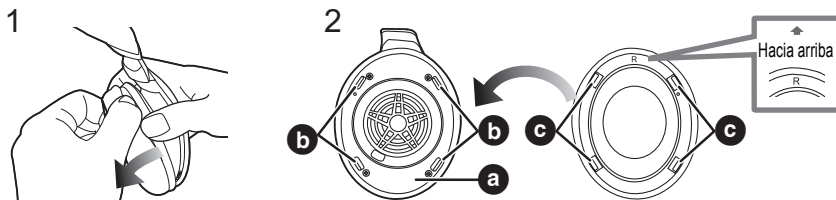

# Resolución de problemas

Antes de solicitar servicio de mantenimiento, realice las siguientes verificaciones. Si tiene dudas respecto a algunos de los puntos de verificación o si los remedios indicados no resuelven el problema, consulte con su vendedor para obtener instrucciones.

## Volumen del sonido y el audio

### No hay sonido.

- Asegúrese de que el aparato y el dispositivo Bluetooth® están conectados correctamente. (→ 8)
- Compruebe si se está reproduciendo música en el dispositivo Bluetooth®.
- Asegúrese de que el aparato está encendido y el volumen no está ajustado demasiado bajo.
- Empareje y conecte el dispositivo Bluetooth® y el aparato de nuevo. (→ 8)
- Compruebe si el dispositivo compatible con Bluetooth® soporta el perfil "A2DP". Para información sobre los perfiles, consulte "Escuchar música" (→ 10). Consulte también el manual de funcionamiento del dispositivo compatible con Bluetooth®.

### No se puede ajustar el volumen.

- ¿Está funcionando el realzador de sonido ambiental? Apague el realzador de sonido ambiental. (→ 17)
- El botón multifuncional no funciona cuando se utiliza el cable desmontable (suministrado).

### Volumen bajo.

- ¿Está funcionando el realzador de sonido ambiental? Apague el realzador de sonido ambiental. (→ 17)
- Aumente el volumen del aparato. (→ 13)
- Aumente el volumen en el dispositivo Bluetooth®.

### El sonido del dispositivo se corta. / Demasiado ruido. / La calidad del sonido es mala.

- Puede que el sonido se interrumpa si las señales se bloquean. No cubra totalmente este aparato con la palma de su mano, etc.
- Puede que el dispositivo esté fuera del rango de comunicación de 10 m. Acerque el dispositivo al aparato.
- Retire los obstáculos entre este aparato y el dispositivo.
- Apague cualquier dispositivo LAN inalámbrico cuando no se use.
- Si el aparato y el dispositivo Bluetooth® están conectados por LDAC™, el problema podría resolverse cambiando el modo de calidad de sonido en el dispositivo Bluetooth® para dar prioridad a la conexión. Para obtener más información, consulte las instrucciones de funcionamiento del dispositivo Bluetooth®.

## Conexión del dispositivo Bluetooth®

### El dispositivo no se puede conectar.

- Puede emparejar hasta 8 dispositivos Bluetooth® con este aparato. Si se empareja un noveno dispositivo, se reemplazará el dispositivo con la conexión más antigua.
- Borre la información de emparejamiento para este aparato del dispositivo Bluetooth® y después emparejélos de nuevo. (→ 8)

## Llamadas telefónicas

### No puede escuchar a la otra persona.

- Asegúrese de que el aparato y el teléfono habilitado con Bluetooth® están encendidos.
- Compruebe si el aparato y el teléfono habilitado con Bluetooth® están conectados. (→ 8)
- Compruebe los ajustes de audios del teléfono habilitado con Bluetooth®. Cambie el dispositivo de llamada al aparato en caso de que este esté establecido en el teléfono habilitado con Bluetooth®. (→ 8)
- Si el volumen de la voz de la otra persona es demasiado bajo, aumente el volumen tanto del aparato como del teléfono habilitado con Bluetooth®.

### No puede realizar una llamada telefónica.

- Compruebe si el dispositivo compatible con Bluetooth® soporta el perfil "HSP" o "HFP". Para información sobre los perfiles, consulte "Escuchar música" (→ 10) y "Realizar una llamada telefónica" (→ 11). Consulte también el manual de funcionamiento del teléfono habilitado con Bluetooth®.

## General

### El aparato no responde.

- Este aparato se puede restablecer cuando todas las operaciones son rechazadas. Para restablecer el aparato, conéctelo a un ordenador usando el cable de carga USB. (→ 19)
- El botón multifuncional no funciona cuando se utiliza el cable desmontable (suministrado).

## Fuente de alimentación y carga

### No puede cargar el aparato. / El LED de encendido/emparejamiento no se ilumina durante la carga. / La carga lleva más tiempo.

- ¿Está el cable de carga USB conectado fijamente al terminal USB del ordenador? (→ 7)
- Asegúrese de realizar la carga a una temperatura ambiente de entre 10 °C y 35 °C.
- Asegúrese de que el ordenador está encendido y que no está en modo de espera o en modo de suspensión.
- ¿El puerto USB que está actualmente usando funciona correctamente? Si su ordenador tiene otros puertos USB, desconecte el conector del puerto actual y conéctelo a uno de los otros puertos.
- Si las medidas mencionadas anteriormente no se aplican, desconecte el cable de carga USB y vuélvalo a conectar.
- Cargar la batería de descargada a totalmente cargada tarda aprox. 4 horas.
- Si el tiempo de carga y el tiempo de funcionamiento se han reducido, puede que la batería se haya gastado. (Número de veces de carga de la batería instalada: 300 aproximadamente)
- El LED de encendido/emparejamiento se ilumina en rojo cuando la carga está en curso. Cuando se ha completado la carga, el LED de encendido/emparejamiento se apaga.

### El aparato no se enciende. / La alimentación se apaga.

- ¿El aparato se está cargando? El aparato no se puede encender durante la carga. (→ 7)
- Cuando el LED de encendido/emparejamiento está parpadeando en rojo, la batería está baja. Cargue el aparato.
- ¿Está activo el apagado automático? (→ 19)

## Asistente de Google

### No se puede usar el Asistente de Google.

- Primero desregistre este aparato en el dispositivo Bluetooth®, vuelva a conectarlo y después complete la configuración del auricular. (→ 13)
- ¿Está el smartphone o tableta conectado a Internet?

## Mensajes de ayuda

### El idioma de ayuda por audio ha cambiado.

- El idioma de ayuda por audio se puede cambiar. (→ 16)

# Especificaciones

## ■ General

Suministro de energía	CC 5 V, 0,5 A (Batería interna: 3,7 V (Polímero de litio))
Tiempo de funcionamiento* <sup>1</sup>	Aprox. 24 horas (Cancelación de ruido: ON, SBC)
Tiempo de carga* <sup>2</sup> (25 °C)	Aprox. 4 horas
Intervalo de temperatura de carga	10 °C a 35 °C
Rango de temperatura de operación	0 °C a 40 °C
Rango de humedad de operación	35 %RH a 80 %RH (sin condensación)
Masa	Aprox. 275 g (sin cable)

\*1 Puede que sea menor dependiendo de las condiciones de funcionamiento.

\*2 El tiempo requerido para cargar la batería de descargada a totalmente cargada.

## ■ Sección Bluetooth®

Especificación del sistema Bluetooth®	Ver. 4.2
Clasificación del equipo inalámbrico	Clase 2 (2,5 mW)
Potencia RF máxima	4 dBm
Banda de frecuencia	2402 MHz a 2480 MHz
Archivos admitidos	A2DP, AVRCP, HSP, HFP
Códec admitido	SBC, AAC, Qualcomm® aptX™, Qualcomm® aptX™ HD, LDAC
Distancia de operación	Hasta 10 m

## ■ Sección de auriculares

Impedancia	38 Ω (Apagado, con cable)
Respuesta de frecuencia	4 Hz hasta 40000 Hz (con cable)

## ■ Sección del altavoz

Unidades de altavoz	40 mm
Entrada máx.	1000 mW (IEC)

## ■ Sección del terminal

DC IN	CC 5 V, 500 mA
-------	----------------

## ■ Sección del micrófono

Tipo	Mono
------	------

## ■ Sección de accesorios

Cable de carga USB	Aprox. 0,5 m
Cable desmontable	Aprox. 1,2 m
Estuche de transporte	
Adaptador para avión	

• Las especificaciones se encuentran sujetas a cambios sin previo aviso.



## Para retirar la batería al desechar este aparato

Las siguientes instrucciones no están previstas para la reparación de este aparato si no para su eliminación. Este aparato no se puede restituir una vez desmontado.

• Al desechar este aparato, retire la batería instalada en este aparato para su reciclaje.

- Desmóntelo después de que la batería se haya agotado.
- Mantenga las partes desmontadas fuera del alcance de los niños.

### Acerca del manejo de baterías usadas

- Aísle los terminales con cinta adhesiva o un material similar.
- No la desarme.

### ■ Baterías

- No caliente ni exponga las pilas a las llamas.
- No deje la(s) batería(s) en un automóvil expuesto a la luz solar directa por un período prolongado de tiempo con las puertas y ventanas cerradas.
- El manejo incorrecto de las baterías puede causar fugas de electrolito que pueden dañar los objetos con los que entre en contacto el líquido derramado. Si se producen fugas de electrolito de la batería, consulte con su distribuidor. Lávese meticulosamente con agua si el electrolito entra en contacto con cualquier parte de su cuerpo.
- Al desechar las baterías, comuníquese con sus autoridades locales o distribuidores y pregunte por el método de eliminación correcto.

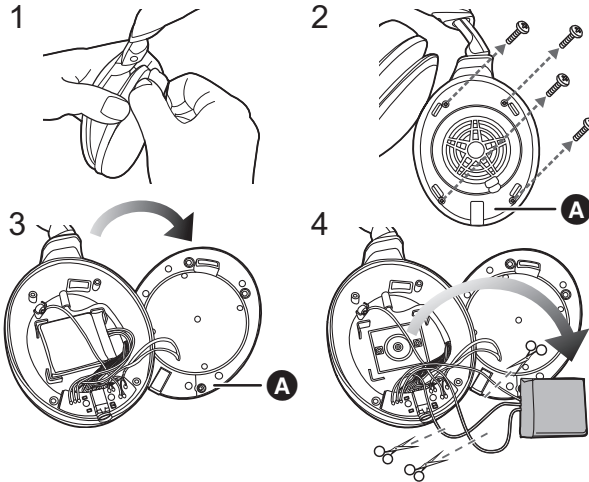

- 1 Retire la almohadilla de la oreja izquierda.
- 2 Quite los 4 tornillos.
- 3 Quite la pieza **A** en el paso 2.
- 4 Quite la batería y corte los cables uno a uno con tijeras.

**Declaración de Conformidad (DoC)**

Por la presente, "Panasonic Corporation" declara que este producto es de conformidad con los requisitos sustanciales y con las disposiciones pertinentes de la Directiva 2014/53/UE.

Los usuarios pueden descargar una copia de la declaración de conformidad original (DoC) de los productos RE del servidor DoC:

<http://www.ptc.panasonic.eu>

Contacto con el representante autorizado:

Panasonic Marketing Europe GmbH,

Panasonic Testing Centre, Winsbergring 15, 22525 Hamburg, Alemania

Tipo de red inalámbrica	Banda de frecuencia	Potencia máxima
Bluetooth®	2402 - 2480 MHz	4 dBm

**Eliminación de Aparatos Viejos y de Pilas y Baterías**

**Solamente para la Unión Europea y países con sistemas de reciclado.**



Estos símbolos en los productos, su embalaje o en los documentos que los acompañen significan que los productos eléctricos y electrónicos y pilas y baterías usadas no deben mezclarse con los residuos domésticos.

Para el adecuado tratamiento, recuperación y reciclaje de los productos viejos y pilas y baterías usadas llévelos a los puntos de recogida de acuerdo con su legislación nacional. En España, los usuarios están obligados a entregar las pilas en los correspondientes puntos de recogida. En cualquier caso, la entrega por los usuarios será sin coste alguno para éstos. El coste de la gestión medioambiental de los residuos de pilas, acumuladores y baterías está incluido en el precio de venta.

Si los elimina correctamente ayudará a preservar valuosos recursos y evitará potenciales efectos negativos sobre la salud de las personas y sobre el medio ambiente.

Para más información sobre la recogida u reciclaje, por favor contacte con su ayuntamiento.

Puede haber sanciones por una incorrecta eliminación de este residuo, de acuerdo con la legislación nacional.



**(Nota para el símbolo de pilas y baterías (símbolo debajo)):**

Este símbolo puede usarse en combinación con el símbolo químico. En este caso, cumple con los requisitos de la Directiva del producto químico indicado.

Manufactured by: Panasonic Corporation  
Kadoma, Osaka, Japan  
Importer for Europe: Panasonic Marketing Europe GmbH  
Panasonic Testing Centre  
Winsbergring 15, 22525 Hamburg, Germany



---

**Panasonic Corporation**

<http://www.panasonic.com>

© Panasonic Corporation 2019



**TQBM0400**  
F0519SK1099