

# ***Многоканален AV Приемник***

---

Инструкции за експлоатация

***STR-DA5300ES***

## ПРЕДУПРЕЖДЕНИЕ

**За да избегнете пожар или токов удар, не излагайте устройството на дъжд или влага.**

За да предотвратите пожар, не покривайте вентилационните отвори на устройството с вестници, покривки, завеси и др. Не поставяйте запалени свещи върху него.

Не инсталирайте устройството в затворено пространство като библиотека или вграден шкаф.

За да предотвратите пожар или токов удар, не поставяйте предмети, пълни с течности (например вази), върху устройството.

Инсталирайте системата така, че захранващият кабел да може бързо да бъде изваден от контакта в случай на неизправност.

Батериите или устройство с поставени батерии не трябва да бъдат излагани на високи температури като директна слънчева светлина, огън и други подобни.



Не изхвърляйте батериите с домакинските отпадъци, а на местата, определени за химически отпадъци.

**Изхвърляне на стари електрически и електронни уреди (за страните от Европейския съюз и други европейски страни със система за разделно събиране на отпадъците)**



Този символ на устройството или опаковката му показва, че продуктът не се третира като домашен отпадък. Вместо това трябва да бъде предаден в съответните пунктове за рециклиране на електрически и електронни уреди. Ако изхвърлите този продукт на правилното място, ще ще предотвратите потенциални негативни последици за околната среда и човешкото здраве, които могат да бъдат причинени в противен случай. Рециклирането на материалите ще помогне за запазването на някои естествени ресурси. За по-подробна информация относно рециклирането на този продукт, моля, свържете се с общинската служба във вашия град, службата за изхвърляне на отпадъци или магазина, в който сте закупили продукта.

Производителят на този продукт е Sony Corporation, 1-7-1 Konan Minato-ku Tokyo, 1080075 Japan. Оторизираният представител за EMC и безопасност на продукта е Sony Deutschland GmbH, Hedelfinger Strasse 61, 70327 Stuttgart, Germany. За въпроси, касаещи сервиза и гаранцията на устройството се обръщайте към адресите, указани в съответните документи, приложени към продукта.

## Информация за ръководството

- Инструкциите в това ръководство са за модела STR-DA5300ES. Проверете номера на вашия модел, като погледнете в долния десен ъгъл на предния панел.
- Инструкциите в това ръководство описват контролните бутони на устройството за дистанционно управление. Можете да използвате и бутоните на приемника, ако те имат същите или подобни имена като тези на устройството за дистанционно управление.
- Индикациите “Neural-THX” и “neural THX”, които се описват в ръководството за експлоатация и се извеждат на прозореца на дисплея и на екранното меню на GUI, означават Neural-THX Surround технология.

Този приемник включва Dolby\* Digital и Pro Logic Surround, както и DTS\*\* Digital Surround System.

\* Произведена по лиценз на Dolby Laboratories. “Dolby”, “Pro Logic”, “Surround EX” и символа двойно D са търговски марки на Dolby Laboratories.

\*\* Произведена по лиценз на DTS, Inc. “DTS”, “DTS-ES” и “Neo:6” са запазени търговски марки на DTS Inc., а “DTS-HD Master Audio”, “DTS-HD High Resolution Audio” и “DTS 96/24” са търговски марки на DTS, Inc.

Този приемник работи с технология High-Definition Multimedia Interface (HDMI™).

HDMI, логото HDMI и High-Definition Multimedia Interface са търговски марки или запазени търговски марки на HDMI Licensing LLC.

Този продукт, използващ Neural Surround, THX технологии, е произведен по лиценз на Neural Audio Corporation и THX Ltd. Sony Corporation предоставя на потребителя не-изключително, неподлежащо на прехвърляне, ограничено право да използва този продукт и други свързани с него, надлежно лицензирани технологии, чийто лицензи се прищежават от Neural Audio Corporation и/или THX Ltd., в съответствие с американските или чуждестранни закони за патенти и за патенти, очакващи одобрение. Neural Surround е търговска марка на Neural Audio Corporation, THX е търговска марка на THX Ltd., която може да е регистрирана в някои законодателства.

Шрифтът (Shin Go R), инсталиран на този приемник, е предоставен от MORISAWA & COMPANY LTD. Тези имена са търговски марки на MORISAWA & COMPANY LTD и авторското право върху шрифта също принадлежи на MORISAWA & COMPANY LTD.

iPod е търговска марка Apple Inc., регистрирана в САЩ и други страни.

Всички други търговски марки и запазени търговски марки принадлежат на техните носители. Знаците ™ и ® не се посочват в това ръководство.

Sony Corporation декларира, че този STR-DA5300ES многоканален AV приемник съответства на основните изисквания и другите приложими клаузи на Директивата 1999/5/EC. За подробности, моля, посетете следния интернет адрес: <http://www.compliance.sony.de/>

Марката и логото Bluetooth са собственост на Bluetooth SIG, Inc. и всяка употреба на тази марка от Sony Corporation е лицензирана.

Другите търговски марки и търговски наименования принадлежат на техните носители.

“M-crew Server” е търговска марка на Sony Corporation.

“x.v.Colour” е търговска марка на Sony Corporation.

# Съдържание

## Подготовка за работа

Описание и разположение на частите .....	6
1: Инсталиране на високоговорителите .....	16
2: Свързване на високоговорителите.....	18
3: Свързване на телевизор .....	20
4а: Свързване на аудио компонентите .....	22
4б: Свързване на видео компонентите .....	27
5: Свързване на антени.....	38
6: Подготовка на приемника и устройството за дистанционно управление .....	39
7: Работа с приемника с помощта на GUI (графичен потребителски интерфейс)....	41
8: Настройка на високоговорителите .....	44
9: Автоматично калибриране на подходящите настройки на високоговорителите (Auto Calibration) .....	46

## Възпроизвеждане

Избор на компонент .....	53
Слушане на Super Audio CD/CD .....	55
Гледане на DVD/Blu-ray disc .....	56
Играене на телевизионни игри .....	57
Гледане на видео.....	58

## Усилвател

Настройки на звука (меню Audio settings) .....	59
Настройки на картината (меню Video settings).....	60
Настройки на HDMI (меню HDMI) .....	60
Настройки на системата (меню System settings).....	61

## Слушане на съраунд звук

Слушане на предварително програмирано звуково поле.....	62
Настройка на звуковите ефекти .....	69
Използване на режим за декодиране на заден съраунд звук .....	71
Слушане на съраунд ефект при намален звук (NIGHT MODE) (нощен режим) .....	73

## Допълнителни настройки на високоговорителите

Ръчно регулиране на настройките на високоговорителите.....	74
Настройка на еквалайзера .....	80

## Тунер

Слушане на FM/AM радио .....	82
Използване на системата за радио ганни RDS (само за европейския модел).....	85

## Други операции

Конвертиране на аналоговите входни видео сигнали.....	87
Използване на DIGITAL MEDIA PORT адаптер.....	87
Наименуване на входовете.....	91
Превключване между цифров и аналогов аудио сигнал (INPUT MODE).....	92
Слушане на звук/гледане на изображения от други входове .....	93
Промяна на дисплея.....	95
Използване на таймера за автоматично изключване.....	99
Запис с помощта на приемника.....	100
Слушане на звук в друга зона (операции във 2-ра и 3-та зона).....	101
Използване на рбвен усилвател .....	106
Използване на CONTROL S контролна система.....	107
Работа с приемника без свързване на телевизор .....	108

## Използване на устройството за дистанционно управление

Работа с отделните компоненти посредством устройството за дистанционно управление.....	117
Програмиране на устройството за дистанционно управление .....	119
Автоматично изпълняване на няколко команди в последователност (Macro Play) .....	122
Задаване на кодове за дистанционно управление, които не са запомнени в дистанционното .....	124
Изтриване на паметта на устройството за дистанционно управление.....	126

---

**Допълнителна информация**

Речник .....	127
Предпазни мерки .....	130
Отстраняване на проблеми .....	131
Спецификации.....	136
Индекс .....	139

## Подготовка за работа

### Описание и разположение на частите

#### Преден панел

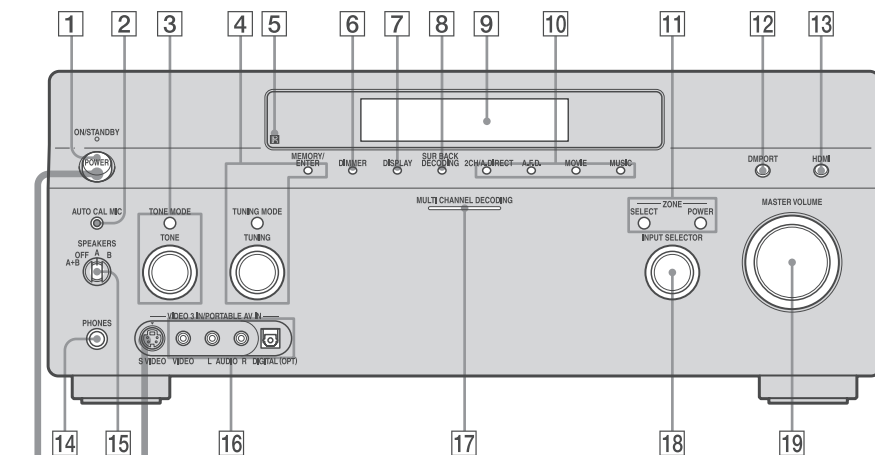

#### За да отворите капачето

Натиснете PUSH.

Когато отстраните капачето, пазете го далече от деца.

#### Положение на бутона POWER

Off

Приемникът е изключен (първоначална настройка).

Натиснете бутона POWER, за да включите приемника.

Не можете да включите приемника с устройството за дистанционно управление.

On/Standby

Натиснете  на устройството за дистанционно управление, за да включите приемника или да го зададете в режим на готовност.

Когато натиснете бутона POWER на приемника, той ще се изключи.

Име	Функция
<b>1 POWER</b>	Натиснете, за да включите или изключите приемника.
<b>2 AUTO CAL MIC jack</b>	Свързва се към приложения микрофон при функцията Digital Cinema Auto Calibration (стр. 47).
<b>3 TONE MODE TONE</b>	Настройва ниските и високи честоти на предните/централния/съраунд/задните съраунд високоговорители. Натиснете няколкократно бутона TONE MODE, за да изберете BASS или TREBLE, след това завъртете TONE, за да настроите нивото.
<b>4 MEMORY/ ENTER TUNING MODE TUNING</b>	Натиснете, за да работите с тунера (FM/AM) (стр. 114-115).
<b>5 Remote sensor</b>	Приема сигнали от устройството за дистанционно управление.
<b>6 DIMMER</b>	Натиснете няколкократно, за да настроите яркостта на дисплея.
<b>7 DISPLAY</b>	Натиснете няколкократно, за да изберете информацията, изведена на дисплея.
<b>8 SUR BACK DECODING</b>	Натиснете, за да изберете режим на декодиране на задните съраунд сигнали (стр. 71).
<b>9 Display window</b>	Прозорец на дисплея В него се появява текущото състояние на избрания компонент или списък с опции, които могат да бъдат избрани (стр. 96).

Име	Функция
<b>10 2CH/A.DIRECT A.F.D. MOVIE MUSIC</b>	Натиснете, за да изберете звуково поле (стр. 62).
<b>11 ZONE/ POWER, SELECT</b>	Натиснете бутона SELECT няколкократно, за да изберете 2-ра зона, 3-та зона или основна зона. Всеки път, когато натискате бутона POWER, изходящите сигнали за избраната зона ще се включват или изключват (стр. 101)
<b>12 HDMI</b>	Натиснете, за да изберете аудио/видео входния сигнал от компонента, свързан към DIGITAL MEDIA PORT адаптера (стр. 23, 87).
<b>13 DMPORT</b>	Натиснете, за да изберете входния източник от компонента, свързан към HDMI IN жака.
<b>14 PHONES jack</b>	За свързване на слушалки.
<b>15 SPEAKERS (OFF/A/B/A+B)</b>	Задава положение OFF, A, B, A+B на предните високоговорители (стр. 46).
<b>16 VIDEO 3 IN/ PORTABLE AV IN jacks</b>	За свързване към портативен аудио/видео компонент, като например видеокамера или телевизионна игра.
<b>17 MULTI CHANNEL DECODING лампичка</b>	Светва, когато се декодират многоканални аудио сигнали.

Име	Функция
<b>18 INPUT SELECTOR</b>	Завъртете, за да изберете входния източник за възпроизвеждане. За да изберете входен източник за 2-ра или 3-та зона, натиснете ZONE/SELECT (11) (на дисплея се извежда "ZONE 2 INPUT" или "ZONE 3 INPUT"), след това завъртете INPUT SELECTOR, за да изберете входния източник.
<b>19 MASTER VOLUME</b>	Завъртете, за да регулирате нивото на звука на всички високоговорители едновременно



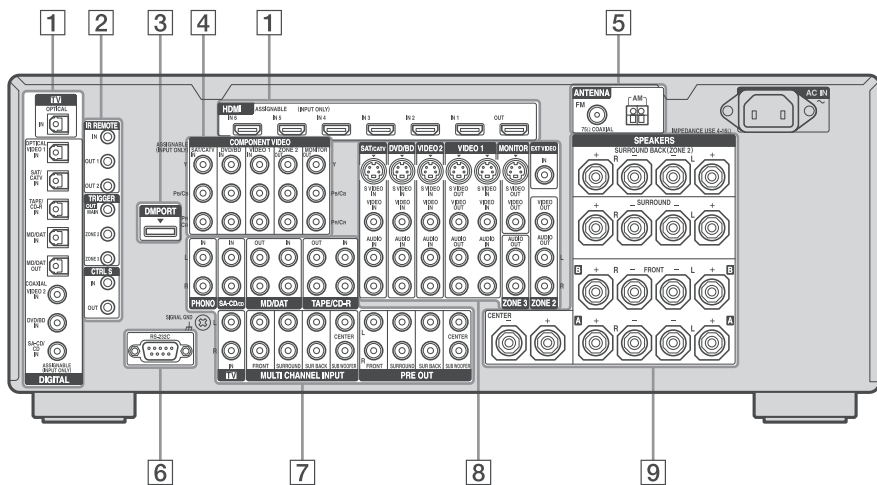

**1** Секция DIGITAL INPUT/OUTPUT



OPTICAL IN/OUT жакове

Свързват се към DVD плейър, Super Audio CD плейър и др. COAXIAL жакът осигурява по-добро качество на звука (стр. 20, 22, 23, 31, 32).



COAXIAL IN жакове



HDMI IN/OUT\* жакове

Свързват се към DVD плейър, Blu-ray Disc плейър или тунер. Изображението и звукът се извеждат на телевизор или проекционен апарат (стр. 20, 28).

**2** Контролен жак за оборудване Sony и други външни компоненти



IR REMOTE IN/OUT жакове

Свързват се към IR репетитор (стр. 102, 103).



TRIGGER OUT жакове

Свързват се към превключвателя за храненето on/off на други съвместими с 12V TRIGGER компоненти или с усилвателя/приемника от 2-ра/3-та зона (стр. 104).



CTRL S IN/OUT жакове

Свързват се към Sony телевизор, DVD плейър или видеорекордер, които имат CONTROL S жак (стр. 107).

**3** DMPORT





Свързва се към DIGITAL MEDIA PORT адаптера на Sony (стр. 23).

#### 4 Секция COMPONENT VIDEO INPUT/OUTPUT

-  Y, Pb/Cb, Pr/Cr IN/OUT\* жакове
- Свързват се към DVD плейър, телевизор или сателитен тунер (стр. 20, 31, 32).

#### 5 Секция ANTENNA

-  Жак за FM ANTENNA
- Свързва се към FM кабелната антена, приложена към приемника (стр. 38).



-  Жак за AM ANTENNA
- Свързва се към AM кръговата антена, приложена към приемника (стр. 38).

#### 6 RS-232C норм



Използва се за поддръжка и сервиз.



#### 7 Секция AUDIO INPUT/OUTPUT

- L  AUDIO IN/OUT жакове
- R 
- Свързват се към касетофон или MD deck и др. (стр. 20, 22, 23, 26).

-  MULTI CHANNEL INPUT жакове
- Свързват се към Super Audio CD плейър или DVD плейър, който има аналогов аудио жак за 7.1 канален или 5.1 канален звук (стр. 22, 25).

-  PRE OUT жакове
- Свързват се към усилвател със собствено захранване.

#### 8 Секция VIDEO/AUDIO INPUT/OUTPUT

- L  AUDIO IN/OUT жакове
- R 
- Свързват се към видеорекодер или DVD плейър и т.н. (стр. 20, 31, 32, 33).

-  VIDEO IN/OUT\* жакове

-  S-VIDEO IN/OUT\* жакове

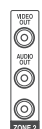
-  AUDIO OUT жакове  
VIDEO OUT жак
- Свързват се към компонента във 2-ра или 3-та зона (стр. 101).



-  EXT VIDEO IN жак
- Свързва се към компонента, когато желаете да гледате в прозореца PIP (Картина в картината).

#### 9 Секция SPEAKER

- 
- Свързва се към високочестотните (стр. 18).

\* Можете да гледате избраната входна картина, ако свържете MONITOR VIDEO OUT жак към телевизор (стр. 20). Можете да работите с този приемник и с помощта на GUI (Графичен потребителски интерфейс) (стр. 41).



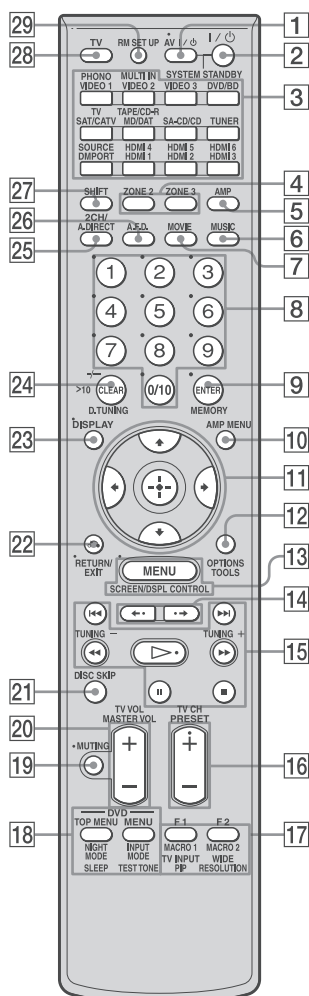

## Устройство за дистанционно управление

Можете да работите с приемника посредством приложението към него устройство за дистанционно управление RM-AAL009 и да управлявате аудио/видео компонентите на Sony, с които то е програмирано да работи (стр. 119).

### RM-AAL009

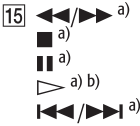

Име	Функция
<b>1 AV I/O (включен/в режим готовност)</b>	<p>Натиснете, за да включите или изключите аудио/видео компонентите, с които е програмирано да работи устройството за дистанционно управление (стр. 119).</p> <p>Ако <b>натиснете</b> едновременно I/O (2) и AV I/O (1), това ще изключи приемника и другите компоненти на Sony (SYSTEM STANDBY).</p> <p><b>Забележка</b> Функцията на превключвателя AV I/O се сменя автоматично всеки път, когато <b>натиснете</b> входящия бутон (3).</p>
<b>2 I/O (включен/в режим готовност)</b>	<p>Натиснете, за да включите или изключите приемника.</p> <p>Ако изберете ZONE 2 или ZONE 3, само основният приемник ще се включва и изключва с този бутон. За да изключите всички компоненти, включително и усилвателя от 2-ра или 3-та зона, натиснете едновременно I/O и AV I/O (1) (SYSTEM STANDBY).</p> <p><b>Пестене на електроенергия в режим готовност.</b> Когато "HDMI Control" (стр. 60) и "RS-232C Control" (стр. 61) са зададени в положение "OFF".</p>
<b>3 Входящи бутони</b>	<p>Натиснете един от тези бутони, за да изберете компонента, който желаете да използвате. След като натиснете SHIFT (27), натиснете розовия бутон. Когато натиснете някой от входящите бутони, приемникът се включва. Бутоните са фабрично настроени да управляват компонентите на Sony (стр. 53). Можете да промените функцията на бутоните така, че с дистанционното да управлявате и компоненти, които не са Sony, като следвате стъпките в "Програмиране на устройството за дистанционно управление" (стр. 119).</p>
<b>4 ZONE 2 ZONE 3</b>	<p>Натиснете, за да активирате възможността за операции във 2-ра и 3-та зона (стр. 101).</p>
<b>5 AMP</b>	<p>Натиснете, за да активирате работа с приемника (стр. 41).</p>
<b>6 MUSIC</b>	<p>Натиснете, за да изберете звуково поле (стр. 67).</p>

Име	Функция	Име	Функция
<b>7 MOVIE</b>	Натиснете, за да изберете звуково поле (стр. 67).	<b>15</b>  a) b) a) a)	Натиснете, за да работите с DVD плейъра, Blu-ray Disc плейъра, CD плейъра, DVD плейъра, MD дека, касетофона или компонента, свързан към DIGITAL MEDIA PORT адаптера.
<b>8 Бутони с цифри</b>	Натиснете, за да: - запаметите/настроите радио станция. - изберете номер на записа на CD плейър, DVD плейър, Blu-ray Disc плейър или MD дек. Натиснете 0/10, за да изберете запис номер 10. - изберете номера на канала на видеорекордер или сателитен тунер. - След като натиснете бутона TV (28), натиснете бутоните с цифри, за да изберете телевизионните програми.	<b>TUNING+/-</b>	Натиснете, за да изберете станция (стр. 115).
<b>9 ENTER</b>	Натиснете, за да въведете номера на избрания канал, диск или запис, като използвате бутоните с цифри.	<b>16</b> + b) /-	Натиснете, за да въведете FM/AM радио станция или да изберете запаметена станция.
<b>MEMORY</b>	Натиснете, за да запаметите настроена станция.	<b>TV CH+/-</b>	Натиснете TV <b>28</b> , след това натиснете TV CH +/-, за да работите с телевизора, сателитния тунер, видеорекордера и др.
<b>10 AMP MENU</b>	Натиснете, за да изведете менюто за работа с приемника.		
<b>11</b>  ↑/↓/←/→	Натиснете  /↓/←/→, за да изберете елемент от менюто. След това натиснете  , за да влезнете в избрания елемент.		
<b>12 OPTIONS</b>	Натиснете, за да изведете и изберете опции от менюто за приемника, DVD плейъра, Blu-ray Disc плейъра.		
<b>TOOLS</b>	Натиснете, за да изведете и изберете опции от менюто за DVD плейъра или Blu-ray Disc плейъра.		
<b>13 MENU</b>	Натиснете, за да изведете менюто за работа с аудио/видео компонентите.		
<b>SCREEN/ DSPL CONTROL</b>	Натиснете SHIFT ( <b>27</b> ), след това натиснете MENU, за да превключите режима за извеждане на менюто между SCREEN (за да изведете менюто на телевизионния екран) и DSPL (за да изведете менюто в прозореца на дисплея). Натиснете SHIFT ( <b>27</b> ), след това натиснете MENU, за да превключите режима за извеждане на менюто между SCREEN (за да изведете менюто на телевизионния екран) и DSPL (за да изведете менюто в прозореца на дисплея).		
<b>14</b>	Натиснете, за да изберете албум.		

Име	Функция
<b>17 F1/F2</b>	<p>Натиснете TV (28), след това натиснете F1 или F2, за да изберете компонента за работа.</p> <ul style="list-style-type: none"> <li>• HDD рекордер</li> <li>• F1: HDD</li> <li>• F2: DVD плейър, Blu-ray Disc плейър</li> <li>• DVD/VHS combo плейър</li> <li>• F1: DVD плейър, Blu-ray Disc плейър</li> <li>• F2: VHS</li> </ul>
<b>MACRO1, MACRO2</b>	<p>Натиснете AMP (5), след това натиснете MACRO 1 или MACRO 2, за да зададете функцията макро (стр. 122).</p>
<b>TV/INPUT</b>	<p>Натиснете едновременно TV/INPUT и TV (28), за да изберете входния сигнал (от телевизор или видео).</p>
<b>WIDE</b>	<p>Натиснете няколкократно, за да изберете режим на широкоекранна картина.</p>
<b>PIP</b>	<p>Натиснете SHIFT (27), след това натиснете PIP, за да превключите изображението в прозореца PIP (Картина в картината). Изображението ще се смени както следва. EXT VIDEO → ZONE 2 VIDEO → OFF. Можете да размените картината на основния екран с тази от прозореца в него, като натискате (+) (11). Можете да увеличите или намалите прозореца с помощта на ▲/▼ (11). Можете също така да смените програмата в прозореца с помощта на ◀/▶ (11).</p> <p><b>Забележка</b> Докато е изведен прозорецът PIP, не се извеждат HDMI видео сигнали.</p>
<b>RESOLUTION</b>	<p>Натиснете SHIFT (27), след това натиснете няколкократно RESOLUTION, за да смените резолюцията на изходните сигнали от HDMI OUT или COMPONENT VIDEO MONITOR OUT жака (стр. 87).</p>

Име	Функция
<b>18 DVD/ TOP MENU, MENU</b>	<p>Натиснете, за да изведете менюто на DVD плейъра на телевизионния екран. След това използвайте ▲/▼/◀/▶ и (+), за да извършите операции в менюто (стр. 117).</p>
<b>NIGHT MODE</b>	<p>Натиснете AMP (5), след това натиснете NIGHT MODE, за да активирате функцията NIGHT MODE (стр. 73).</p>
<b>INPUT MODE</b>	<p>Натиснете AMP (5), след това натиснете INPUT MODE, за да изберете входния режим, когато едни и същи компоненти са свързани както към цифровите, така и към аналоговите жакове (стр. 92).</p>
<b>SLEEP</b>	<p>Натиснете SHIFT (27), след това натиснете SLEEP, за да активирате функцията таймер за автоматично изключване и да определите времето, след което приемникът автоматично ще се изключи (стр. 99).</p>
<b>TEST TONE</b>	<p>Натиснете SHIFT (27), след това натиснете TEST TONE, за да изведете пробен звук от всеки високоговорителя.</p>
<b>19 MUTING</b>	<p>Натиснете, за да изключите звука. Натиснете бутона отново, за възстановите звука.</p>
<b>20 MASTER VOL +/-</b>	<p>Натиснете, за да настроите силата на звука на всички високоговорители едновременно.</p>
<b>TV VOL +/-</b>	<p>Натиснете TV (28), след това натиснете TV VOL +/-, за да настроите силата на звука на телевизора.</p>
<b>21 DISC SKIP</b>	<p>Натиснете, за да прескочите даден диск, когато използвате мултидиск чейнджър.</p>
<b>22 RETURN/ EXIT ↵</b>	<p>Натиснете, за да се върнете към предишното меню или да излезете от менюто, докато на телевизионния екран е изведено менюто или екранното ръководство на видеорекордера, DVD плейъра или тунера.</p>
<b>23 DISPLAY</b>	<p>Натиснете, за да изберете информацията за видеорекордера, тунера, CD плейъра, DVD плейъра, Blu-ray Disc плейъра или MD дека, изведена в прозореца на дисплея или на телевизионния екран.</p> <p><b>Забележка</b> В режим SCREEN натиснете бутона DISPLAY, за да изведете менюто на телевизионния екран.</p>

Име	Функция
<b>24 CLEAR</b>	Натиснете, за да: - изчистите въведен номер, когато по грешка сте написали друг бутон с цифра. - се върнете към продължително възпроизвеждане на сателитния тунер или DVD плейъра.
<b>&gt;10</b>	Натиснете, за да изберете: - номер на записа, по-голям от 10 на видеорекордера, тунера, CD плейъра или MD дека. - номер на канала на цифровия CATV терминал.
<b>D.TUNING</b>	Натиснете, за да въведете директно режим за настройка (стр. 83).
<b>25 2CH/ A.DIRECT</b>	Натиснете, за да изберете звуково поле (стр. 62) или да превключите звука от изборния вход към аналогов сигнал, без да правите допълнителни настройки (стр. 114).
<b>26 A.F.D.</b>	Натиснете, за да изберете звуково поле (стр. 65).
<b>27 SHIFT</b>	Натиснете, за да осветите бутона. С този бутон се променя функцията на бутоните от устройството за дистанционно управление и се активират бутоните с розова маркировка.
<b>28 TV</b>	Натиснете, за да активирате работата с телевизора.
<b>29 RM SET UP</b>	Натиснете, за да активирате работата с устройството за дистанционно управление.

<sup>a)</sup> За повече информация относно бутоните, които можете да използвате, за да управлявате всеки компонент, вижте таблицата на стр. 118.

<sup>b)</sup> Към следните бутони е прибавена и осезаема точка (▷, PRESET+). Използвайте я като ориентир при извършване на операции с устройството за дистанционно управление.

#### Забележки

- Някои от функциите, описани в този раздел може да не са активни в зависимост от модела.
- Направените по-горе обяснения са примерни. В зависимост от компонента някои от горните операции може да не са възможни или да работят по различен от описания начин.

## RM-AAU016

Това устройство за дистанционно управление е предназначено само за работа с основния приемник. С прости операции с това устройство можете да управлявате основните функции на приемника.

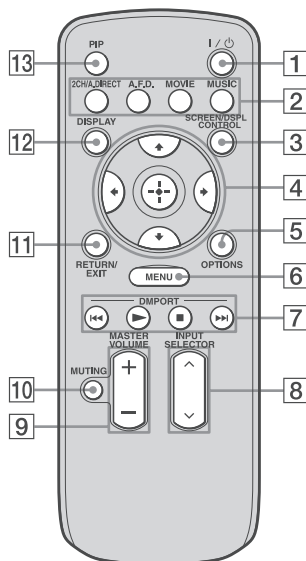

Име	Функция
<b>1 I/⏻ (Включен/ В готовност)</b>	Натиснете, за да включите или изключите приемника.
<b>2 2CH/ A.DIRECT A.F.D. MOVIE MUSIC</b>	Натиснете, за да изберете звуково поле (стр. 62).
<b>3 SCREEN/ DSPL CONTROL</b>	Натиснете, за да превключите режима на извеждане на менюто между SCREEN (за да изведете менюто на телевизионния екран) и DSPL (за да изведете менюто в прозореца на дисплея).
<b>4</b> 	След като натиснете SCREEN/DSPL CONTROL (3), натиснете  /  /  /  , за да изберете елемент от менюто. След това натиснете  , за да въведете избрания елемент.

Име	Функция
5 OPTIONS	Натиснете, за да изведете и изберете опции от менюто.
6 MENU	Натиснете, за да изведете менюто за работа с приемника.
7 DMPORT	Натиснете, за да работите с компонента, свързан към DIGITAL MEDIA PORT адаптера (стр. 53).
	Започва възпроизвеждане.
	Спира възпроизвеждане.
	Прескача запис.
8 INPUT SELECTOR	Натиснете, за да изберете входния източник за възпроизвеждане.
9 MASTER VOLUME +/-	Натиснете, за да настроите силата на звука.
10 MUTING	Натиснете, за да изключите звука. Натиснете бутона отново, за възстановите звука.
11 RETURN/EXIT	Натиснете, за да се върнете към предишното меню или да излезете от менюто.
12 DISPLAY	Натиснете, за да изберете информацията, изведена в прозореца на дисплея. <b>Забележка</b> В режим SCREEN натиснете бутона DISPLAY, за да изведете менюто на телевизионния екран.
13 PIP	Натиснете PIP, за да превключите изображението в прозореца PIP (Картина в картината). Изображението ще се смени както следва. EXT VIDEO → ZONE 2 VIDEO → OFF. Можете да размените картината на основния екран с тази от прозореца в него, като натискате  (4). Можете да увеличите или намалите прозореца с помощта на  (4). Можете също така да смените програмата в прозореца с помощта на  (4). <b>Забележка</b> Докато е изведен прозорецът PIP, не се извеждат HDMI видео сигнали.

## 1: Инсталиране на високоговорителите

Този приемник ви позволява да използвате 7.1 канална система (7 високоговорителя и 1 суббуфер).

### 5.1/7.1 канална система

За да се насладите напълно на многоканален съраунд звук, подобен на този в кинозалоните, са ви необходими 5 високоговорителя (два предни, централен и два съраунд високоговорителя) и суббуфер (за 5.1 канална система).

#### Пример за конфигурация на 5.1 канална система от високоговорители

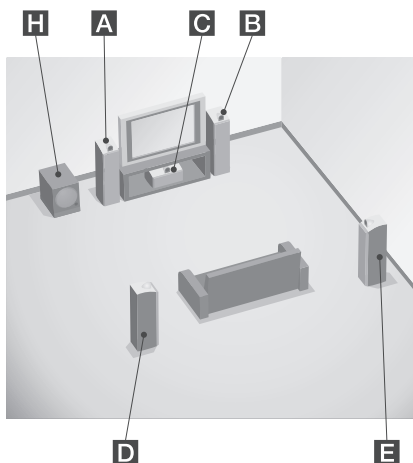

- A** Преден ляв високоговорител
- B** Преден десен високоговорител
- C** Централен високоговорител
- D** Съраунд ляв високоговорител
- E** Съраунд десен високоговорител
- H** Суббуфер

Можете да се наслаждавате на висококачествено възпроизвеждане на DVD софтуера, записан във формат Surround EX, ако свържете един допълнителен заден съраунд високоговорител (6.1 канална система) или два задни съраунд високоговорителя (7.1 канална система). Вижте раздел “Използване на режим за декодиране на заден съраунд звук” (стр. 71).

#### Пример за конфигурация на 7.1 канална система от високоговорители

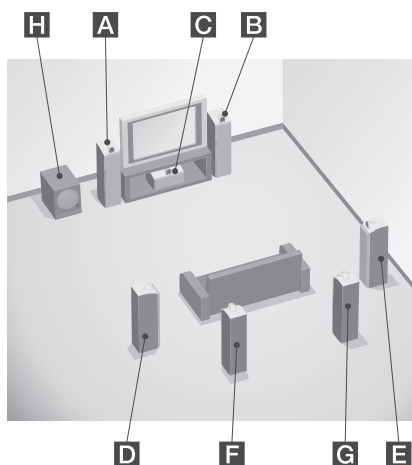

- A** Преден ляв високоговорител
- B** Преден десен високоговорител
- C** Централен високоговорител
- D** Съраунд ляв високоговорител
- E** Съраунд десен високоговорител
- F** Заден съраунд ляв високоговорител
- G** Заден съраунд десен високоговорител
- H** Суббуфер



### Съвети

- По възможност ъглите **A** трябва да са равни.

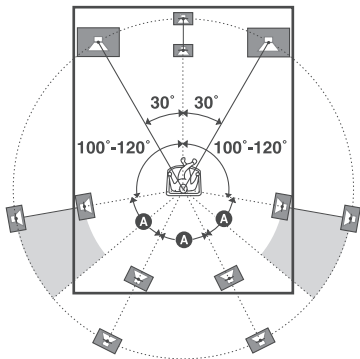

- Когато свързвате 6.1 канална система от високоговорители, поставете задния сграунд високоговорител зад позицията на слушане.

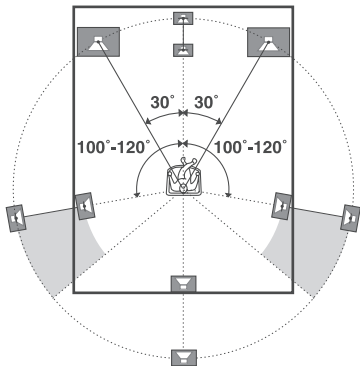

- Тъй като субуферът не излъчва ясно насочени сигнали, можете да го поставите където желаете.

## 2: Свързване на високоговорителите

Преди да свържете кабелите, уверете се, че сте изключили АС захранващия кабел.

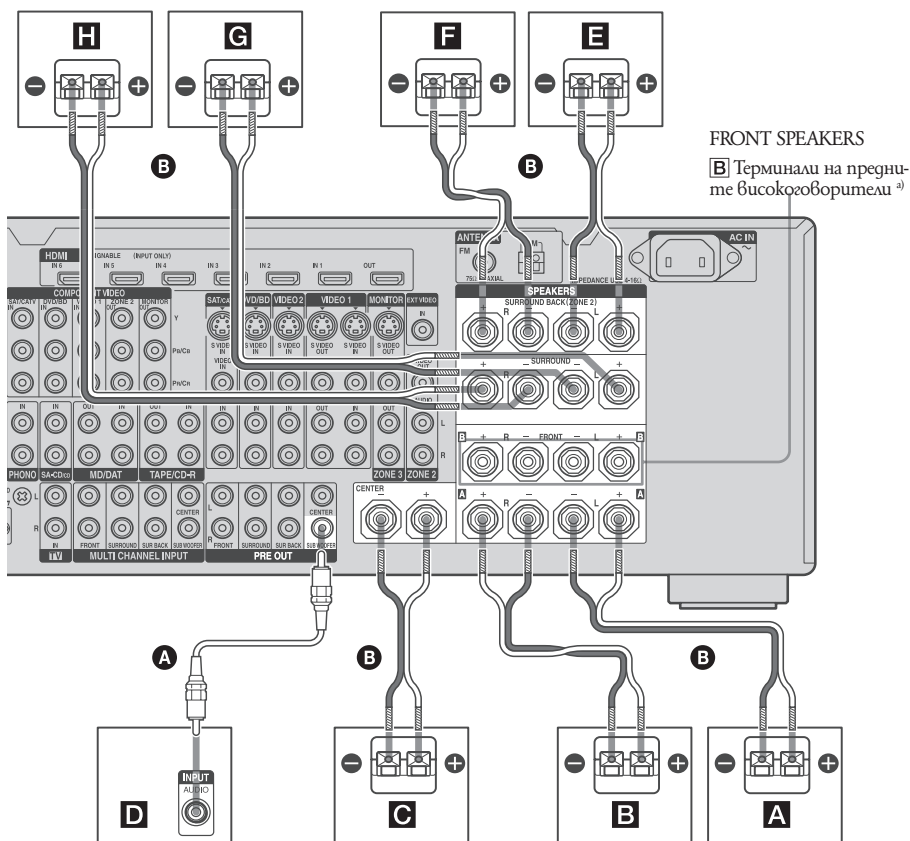

**A** Моно аудио кабел (не е приложен в комплекта)

**B** Кабели за високоговорителите (не са приложени в комплекта)

**A** Преден високоговорител **A** (Ляв)

**B** Преден високоговорител **A** (Десен)

**C** Централен високоговорител

**D** Субуфер б)

**E** Заден съраунд високоговорител (Ляв) в)

**F** Заден съраунд високоговорител (Десен) в)

**G** Съраунд високоговорител (Ляв)

**H** Съраунд високоговорител (Десен)

а) Ако имате още един комплект предни високоговорители, свържете ги към терминалите FRONT SPEAKERS **B**. По този начин ще можете да избирате коя система предни високоговорители да използвате с помощта на ключа SPEAKERS (OFF/A/B/A+B), находящ се на предния панел (стр. 46).

- 6) Когато свържете субуфер с функция за автоматично преминаване в режим готовност, изключете тази функция при гледане на филми. Ако функцията за автоматично преминаване в режим готовност е в положение ON, тя превключва автоматично в режим готовност в зависимост от нивото на входния сигнал, въвеждан в субуфера и звукът може да спре да излиза от него.
- 6) Ако свържете само един заден съраунд високоговорител, свържете го към терминала SURROUND BACK SPEAKERS L.

### Забележки

- Когато свързвате всички високоговорители с номинален импеданс 8 ома или повече, задайте "Impedance" в менюто Speaker settings на позиция "8  $\Omega$ ". В останалите случаи го задайте на позиция "4  $\Omega$ ". За подробности, вижте глава "8: Настройка на високоговорителите" (стр. 44).
- Преди да свържете AC захранващия кабел, уверете се, че металните проводници от кабелите на високоговорителите не се докосват между терминалите SPEAKERS.

### Съвет

За да свържете някои високоговорители към друг усилвател, използвайте PRE OUT жаковете. От терминалите SPEAKERS и PRE OUT жаковете се извежда един и същ сигнал. Например, ако искате да свържете само предните високоговорители към друг усилвател, свържете усилвателя към PRE OUT FRONT L и R жаковете.

## Връзка във 2-ра зона

Можете да насочите сигнала от терминалите SURROUND BACK SPEAKERS **E** и **F** към високоговорители от 2-ра зона. Задайте "Sur Back Assign" в положение "ZONE 2" в менюто Speaker settings. Вижте "Слушане на звук в друга зона (операции във 2-ра и 3-та зона)" (стр. 101) за подробности относно свързването и операциите във 2-ра зона.

### 3: Свързване на телевизор

Можете да наблюдавате избраното входно изображение, когато свържете MONITOR VIDEO OUT жака към телевизор. Можете да работите с този приемник с помощта на GUI (графичен потребителски интерфейс).

Не е необходимо да свързвате всички кабели. Свържете аудио и видео кабелите в зависимост от жаковете на вашите компоненти.

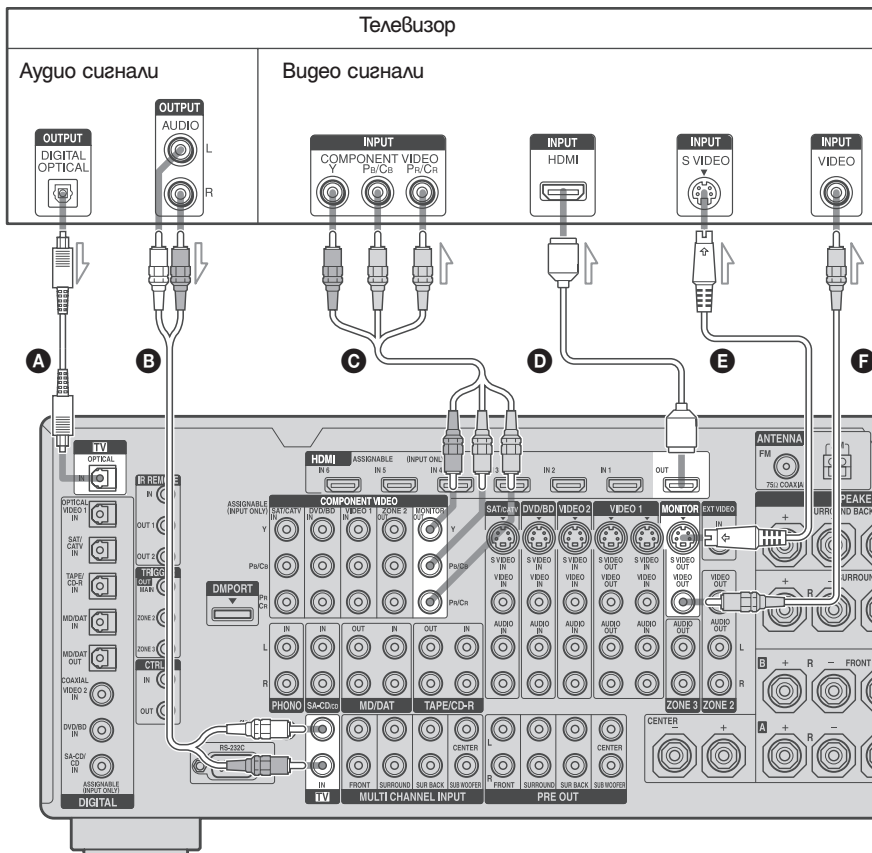

- A** Оптичен цифров кабел (не е приложен в комплекта)
- B** Аудио кабел (не е приложен в комплекта)
- C** Компонентен видео кабел (не е приложен в комплекта)
- D** HDMI кабел (не е приложен в комплекта)
- E** S-видео кабел (не е приложен в комплекта)
- F** Видео кабел (не е приложен в комплекта)

## Забележки

- Преди да свържете кабелите, уверете се, че сте изключили АС захранващия кабел.
- Свържете компоненти за извеждане на образ като телевизор или прожекторен апарат към MONITOR VIDEO OUT жак на приемника. Може да не успеете да осъществите запис, дори и да свържете записващи компоненти.
- Включете приемника, когато видео и аудио сигналът на възпроизвеждащия компонент се извеждат на телевизора през приемника. Ако захранването на приемника е изключено, няма да бъде изведен нито видео, нито аудио сигналът.
- В зависимост от състоянието на връзката между телевизора и антената, изображението на телевизионния екран може да бъде изведено със смущения. В този случай поставете антената далече от приемника.

## Съвети

- Приемникът има функция за видео конверсия. За подробности, вижте "Забележки относно конвертирането на видео сигнали" (стр. 36).
- Звукът от телевизора ще се изведе от високоговорителите, свързани към приемника, ако свържете аудио изходния жак на телевизора и TV IN жаковете на приемника. При това положение задайте изходния жак за звука на телевизора на положение "Fixed", ако той може да бъде превключван между "Fixed" и "Variable".
- Скрин сейвърът се активира, когато менюто на GUI се изведе на телевизионния екран и в продължение на 15 минути не е извършена операция.

## 4а: Свързване на аудио компонентите

### Как да свържете вашите компоненти

Тази глава описва как да свържете компонентите, с които разполагате към приемника. Преди да започнете, вижте таблицата по-долу “Компоненти, подлежащи на свързване” за страниците, описващи свързването на всеки компонент.

След като свържете всички компоненти, преминете към “5: Свързване на антените” (стр. 38).

Компоненти, подлежащи на свързване	Страница
Super Audio CD плейър/CD плейър	С цифров аудио изход 23
	С многоканален аудио изхода 25
	Само с аналогов аудио изход 26
MD плейър	С цифров аудио изход 23
	Само с аналогов аудио изход 26
Касетофон, аналогов грамофон	26

### Аудио входни/изходни жакове, които ще свързвате

Качеството на звука зависи от свързания жак. Вижте илюстрацията по-долу. Изберете връзката в зависимост от жаковете на вашите компоненти.

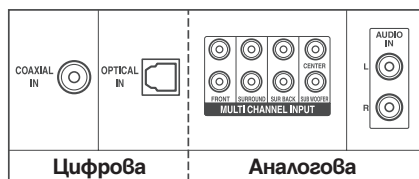

Висококачествен звук

### Забележки

- Когато свързвате оптични цифрови кабели, вкарвайте купунгите здраво, докато щракнат.
- Не презвивайте и не връзвайте оптичните цифрови кабели.

### Съвет

Всички цифрови аудио жакове са съвместими със семплиращи честоти 32 kHz, 44.1 kHz, 48 kHz и 96 kHz.

## Свързване на компоненти с цифрови входни/изходни аудио жакове

Следната илюстрация показва как да свържете Super Audio CD плейър/CD плейър, MD гек и DIGITAL MEDIA PORT адаптер.

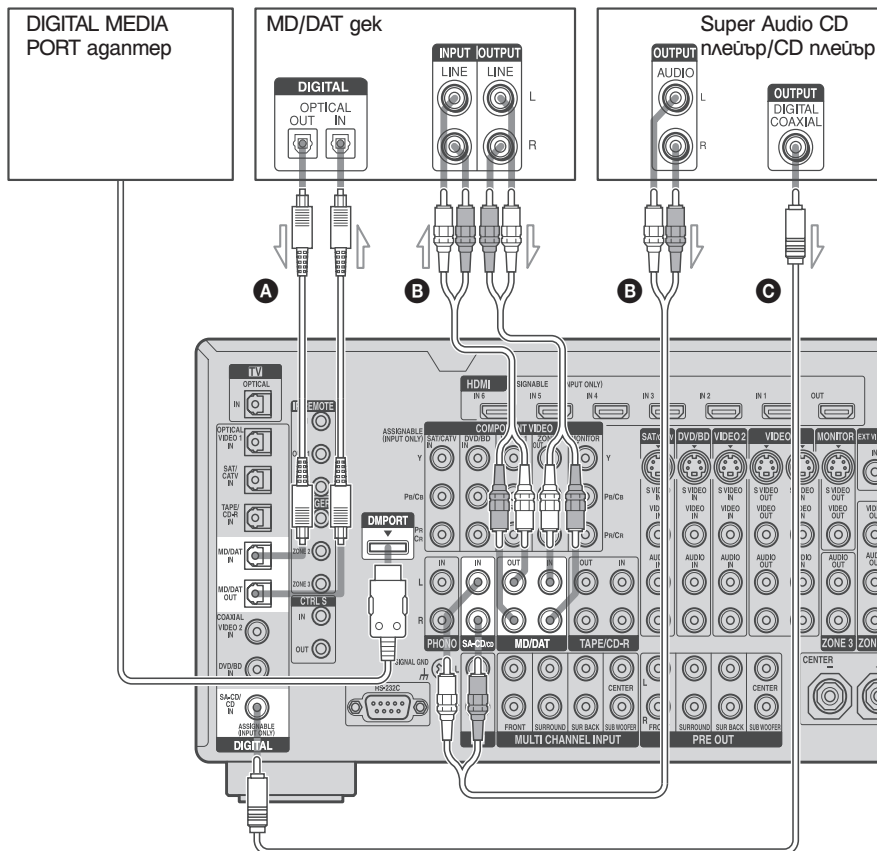

- A** Оптичен цифров кабел (не е приложен в комплекта)
- B** Аудио кабел (не е приложен в комплекта)
- C** Коаксиален цифров кабел (не е приложен в комплекта)

### Забележки

- Преди да свържете кабелите, уверете се, че сте изключили АС захранващия кабел.
- За да разкачите DIGITAL MEDIA PORT адаптера съблюдавайте следните предпазни мерки.

- Когато кабелите са свързани към COMPONENT VIDEO жак, първо ги разкачете, след което отстранете DIGITAL MEDIA PORT адаптера.
- Отстранете DIGITAL MEDIA PORT адаптера, като стиснете страните на конектора, за да го извадите от жак.

### **Забележки относно възпроизвеждането на Super Audio CD диск на Super Audio CD плейър**

- Не се извежда звук, когато възпроизвеждате Super Audio CD диск на Super Audio CD плейър, свързан само към жак COAXIAL SA-CD/CD IN на този приемник. Когато възпроизвеждате Super Audio CD диск, свържете плейъра към някой от жаковете MULTI CHANNEL INPUT или SA-CD/CD IN. Вижте ръководството за експлоатация, приложено към Super Audio CD плейъра.
- Свържете плейър, който може да извежда DSD сигнали от HDMI жак към приемника, като използвате HDMI кабел.
- Не можете да осъществите цифров запис от Super Audio CD диск.
- Когато свързвате оптични цифрови кабели, вкарайте куплунгите здраво, докато щракнат.
- Не огъвайте и не връзвайте оптичните цифрови кабели.

### **Ако желаете да свържете няколко цифрови компонента, но не можете да намерите неизползван вход**

Вижте раздел “Слушане на звук/гледане на изображения от други входове” (стр. 93).



## Свързване на компоненти с много-канални изходни жакове

Ако вашият DVD или Super Audio CD плейър е оборудван с многоканални изходни жакове, можете да го свържете с MULTI CHANNEL INPUT жаковете на този приемник и да получите многоканален звук. И обратното, многоканалните входни жакове могат да бъдат използвани за свързване на външен многоканален декодер.

Подготовка за работа

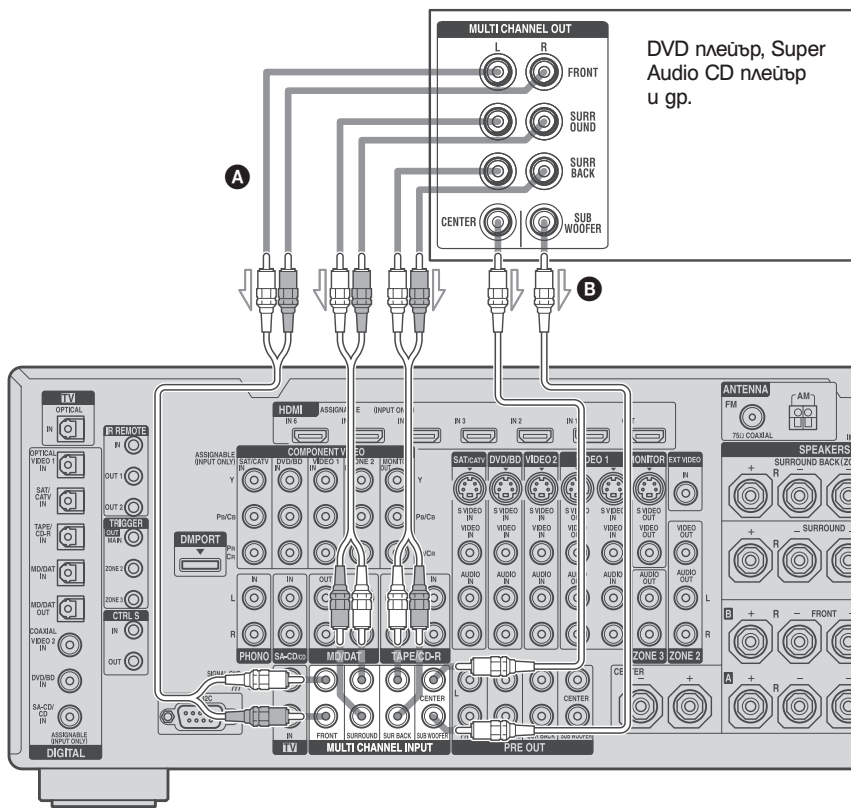

DVD плейър, Super Audio CD плейър и гр.

- A** Аудио кабел (не е приложен в комплекта)
- B** Моно аудио кабел (не е приложен в комплекта)

### Забележки

- Преди да свържете кабелите, уверете се, че сте изключили АС захранващия кабел.
- DVD и Super Audio CD плейърите нямат SURROUND BACK жакове.
- Когато задните съраунд високоговорители са зададени в положение "BI-AMP" или "ZONE 2" в менюто Speaker settings, входът към SURR BACK жаковете е невалиден.
- Аудио входните сигнали от MULTI CHANNEL INPUT жаковете не се извеждат през никой от изходните аудио жакове. Тези сигнали не могат да бъдат записани.

## Свързване на компоненти с аналогови аудио жакове

Следната илюстрация показва как да свържете компонент като касетофон, грамофон и др. с аналогови жакове.

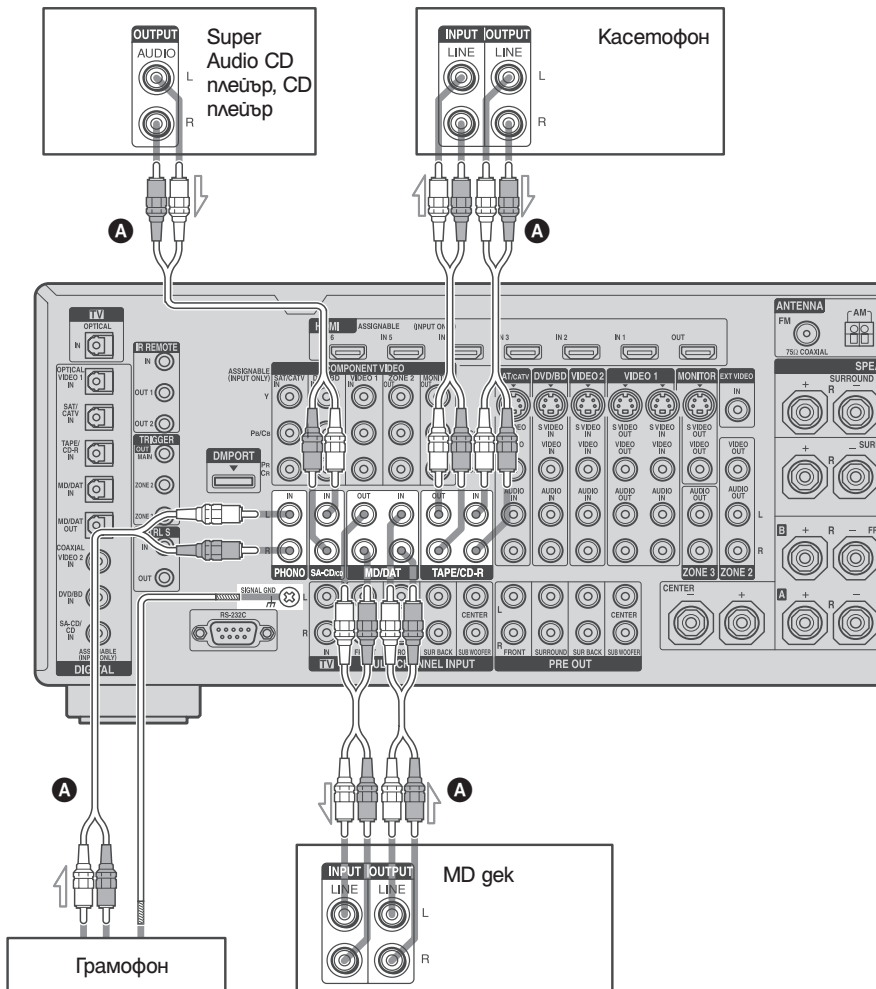

**A** Аудио кабел (не е приложен в комплекта)

### Забелжка

- Ако вашият грамофон има кабел за заземяване, свържете го към терминала (⏏) SIGNAL GND.
- Преди да свържете кабелите, уверете се, че сте изключили АС захранващия кабел.

## 46: Свързване на видео компонентите

### Как да свържете компонентите, с които разполагате

Тази глава описва как да свържете компонентите, с които разполагате към приемника. Преди да започнете, обърнете се към раздела “Компоненти, подлежащи на свързване” по-долу за страниците, които описват свързването на всеки от компонентите.

След като свържете всички компоненти, преминете към стъпка “5: Свързване на антените” (стр. 38).

Компоненти, подлежащи на свързване	Страница
Телевизор	20
С HDMI жак	28
DVD плейър, Blu-ray Disc плейър	31
Сателитен тунер, кабелна телевизия	32
DVD рекордер, видеорекодер	33
Видеокамера, телевизионна игра и др.	33

### Видео входни/изходни жакове, подлежащи на свързване

Качеството на картината зависи от свързания жак. Вижте илюстрацията по-долу. Изберете връзката в зависимост от жаковете на вашите компоненти.

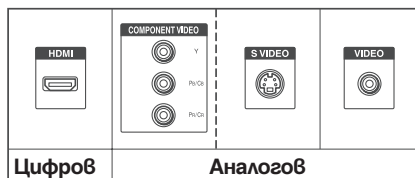

## Свързване на компоненти с HDMI жакове

HDMI е абривиатура на High-Definition Multimedia Interface (мултимедиен интерфейс с висока резолюция). Това е интерфейс, който предава видео и аудио сигнали в цифров формат.

### Характеристики на HDMI

- Цифровите аудио сигнали, предавани от HDMI могат да бъдат изведени от високоговорителите и PRE OUT жаковете на приемника. Този сигнал поддържа Dolby Digital, DTS, DSD и линеен PCM формат.
- Линеен PCM формат (семплираща честота по-малка от 192 kHz) с цифрови аудио сигнали до 8 канала могат да се приемат от този приемник, като се използва HDMI жака.
- Аналогови видео сигнали, идващи от VIDEO жака, S VIDEO жака или COMPONENT VIDEO жаковете, могат да бъдат изведени като HDMI сигнали. Аудио сигнали не се извеждат от HDMI OUT жака, когато изображението е конвертирано.
- Този приемник поддържа DSD трансмисия (Super Audio CD) с помощта на HDMI версия 1.2.
- Този приемник поддържа High Bitrate Audio (DTS-HD Master Audio, Dolby TrueHD), DeepColor и xvYCC пренос на данни с помощта на HDMI версия 1.3.
- Този приемник има функция HDMI CONTROL. Вижте "Ръководство за HDMI CONTROL", приложено към приемника.
- HDMI IN6 е вход, който е свързан с качеството на звука. Използвайте този вход, когато искате да постигнете високо качество на звука. Можете да използвате IN6 жака по същия начин, както HDMI IN1 до IN5 жаковете.

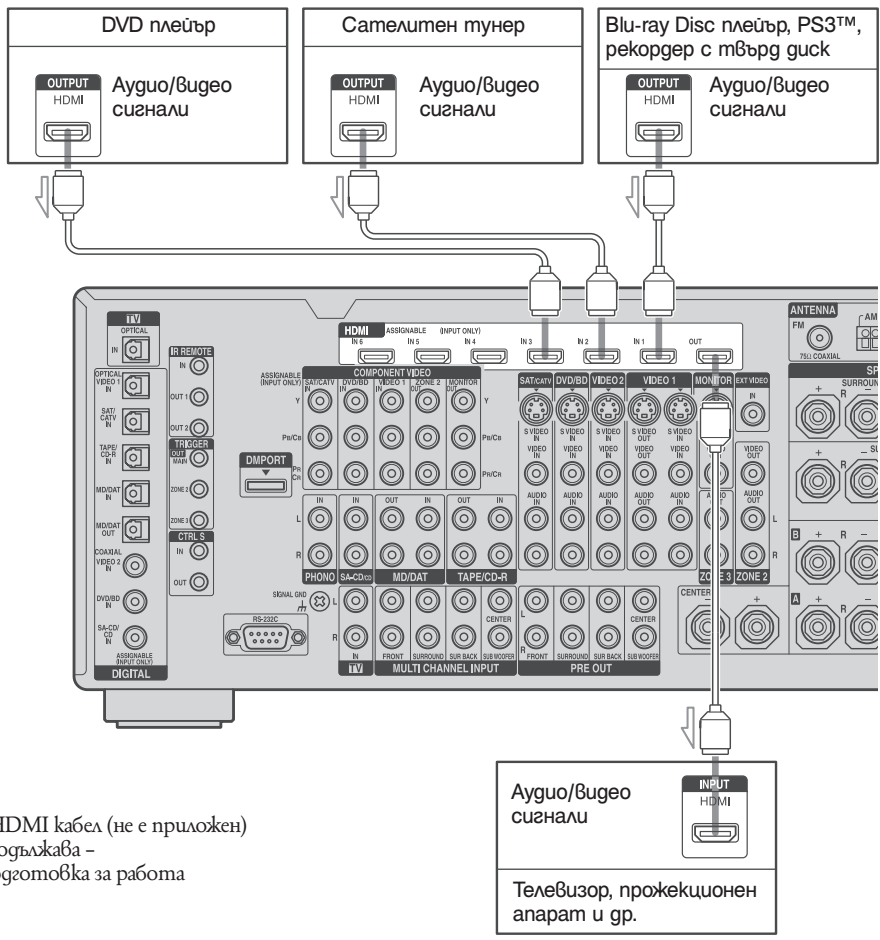

- HDMI кабел (не е приложен)  
 продължава -  
 Подготовка за работа

Аудио/Видео  
 сигнали

Телевизор, проекционен  
 апарат и гр.

## Забележки относно свързването на кабелите

- Препоръчваме ви да използвате HDMI кабел на Sony.
- Препоръчваме ви да използвате HDMI кабел с логото HDMI (произведен от Sony) за HDMI жака, поддържащ висока скорост (HDMI версия 1.3а, кабел категория 2), когато гледате изображения или слушате звук по време на режим DeepColor или когато гледате видео изображение с резолюция 1080 пиксела или по-голяма.
- Не ви препоръчваме да използвате HDMI-DVI конвертиращ кабел. Когато свържете такъв кабел към DVI-D компонент, звукът и/или изображението може да не се изведат. Свържете други аудио кабели или цифрови свързващи кабели, след това настройте входовете в менюто "Input Assign", когато звукът не се извежда както трябва.
- Преди да свържете кабелите, уверете се, че сте изключили AC захранващия кабел.

## Забележки относно HDMI връзките

- Проверете настройките на свързания компонент, ако изображението е неясно или звукът не се извежда от компонента, свързан с HDMI кабела.
- Аудио сигнал, въведен през HDMI IN жака, се извежда през изходния жак на високоговорителя, HDMI OUT жака и PRE OUT жака. Той не се извежда от никой друг аудио жак.
- Видео сигнал, въведен през HDMI IN жака, се извежда само през HDMI OUT жака. Входният видео сигнал не може да бъде изведен от VIDEO OUT, S VIDEO OUT или MONITOR VIDEO OUT жаковете.
- Аудио и видео сигналите от HDMI входа не се извеждат от HDMI OUT жака, докато е изведено менюто на приемника.
- За да слушате звук от високоговорителя на телевизора, задайте "HDMI Audio" на положение "TV+AMP" в менюто за настройка на HDMI. Ако е зададено положение "AMP", звукът няма да се изведе през високоговорителя на телевизора.
- Не забравяйте да включите приемника, когато видео и аудио сигналът на възпроизвеждащия компонент се извеждат на телевизора през приемника. Ако захранването на приемника е изключено, няма да бъде изведен нито видео, нито аудио сигналът.
- Аудио сигналите (семплираща честота, дължина на битовете и др.), предавани през HDMI жака, може да бъдат потиснати от свързания компонент. Проверете настройките на свързания компонент, ако изображението е неясно или звукът не се извежда от компонента, свързан с HDMI кабела.

- Звукът може да бъде прекъснат, ако семплиращата честота, номерът на канала или аудио форматът на аудио изходните сигнали от възпроизвеждащия компонент са били превключени.
- Когато свързаният компонент не е съвместим с технологията за защита на авторските права (HDCP), изображението и/или звука от HDMI OUT жака може да се изведат със смущения или изобщо да не бъдат изведени.
- В този случай вижте спецификацията на свързания компонент.
- За подробности се обърнете към ръководството за експлоатация на всеки от свързаните компоненти.
- Може да слушате звук във формат High Bitrate Audio (DTS-HD Master Audio, Dolby TrueHD), DSD, многоканален линеен PCM само с HDMI връзка.
- Задайте резолюцията на изображението, изведено от плейъра на повече от 720p/1080i, за да можете да слушате High Bitrate Audio (DTS-HD Master Audio, Dolby TrueHD).
- Резолюцията на изображението, изведено от плейъра може да има нужда от някои настройки, преди да можете да гледате картина в DSD и многоканален линеен PCM формат. За повече информация вижте инструкциите за експлоатация на плейъра.
- Не всеки HDMI компонент поддържа всички функции, които са посочени в специализираната HDMI версия. Например, компоненти, които поддържат HDMI формат, версия 1.3а може да не поддържа формат DeepColor.

## Свързване на DVD плейър, Blu-ray Disc плейър

Следната илюстрация показва как да свържете DVD плейър, Blu-ray Disc плейър. Не е необходимо да свързвате всички кабели. Свържете аудио и видео кабелите в зависимост от жакобете на вашите компоненти.

### Забележки

- За да изведете многоканален цифров аудио сигнал, задайте настройката за извеждане на цифрово звук на DVD плейър, Blu-ray Disc плейър. Обърнете се към ръководството за експлоатация, приложено към DVD плейъра, Blu-ray Disc плейъра.
- Преди да свържете кабелите, уверете се, че сте изключили АС захранващия кабел.

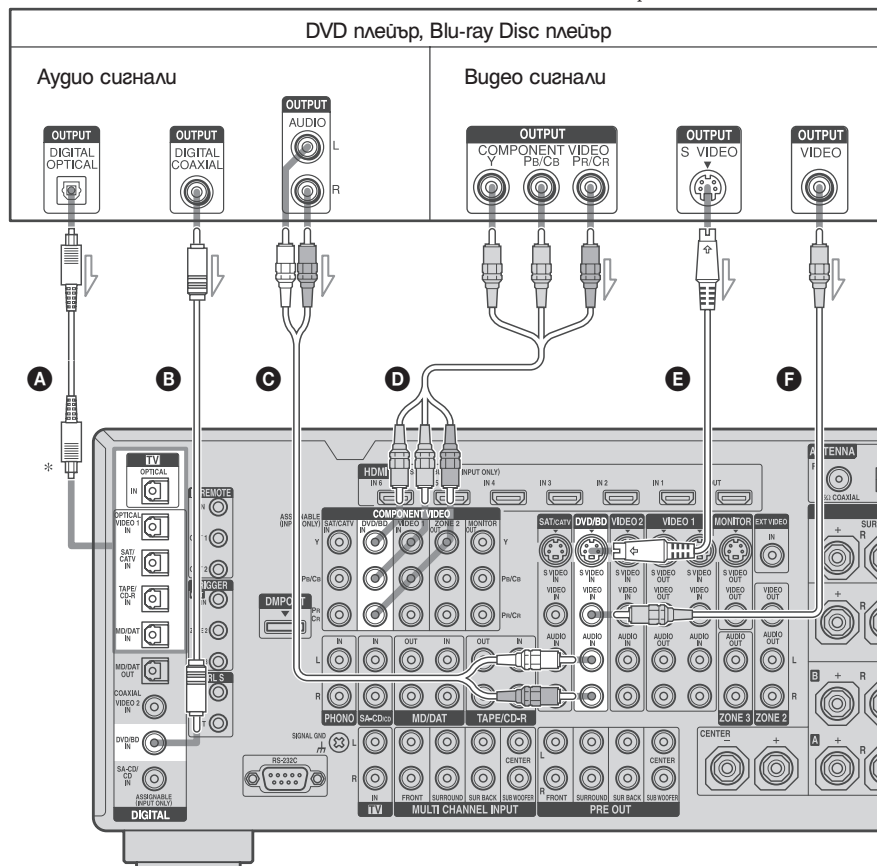

- A** Оптичен цифров кабел (не е приложен в комплекта)
- B** Коаксиален цифров кабел (не е приложен в комплекта)
- C** Аудио кабел (не е приложен в комплекта)

- D** Компонентен видео кабел (не е приложен в комплекта)
- E** S видео кабел (не е приложен в комплекта)
- F** Видео кабел (не е приложен в комплекта)

\* Когато свързвате компонент, снабден с оптичен жак, задайте "Input Assign" в менюто Input.

## Свързване на сателитен тунер, кабелна телевизия

Следната илюстрация показва как да свържете сателитен тунер, кабелна телевизия.

Не е необходимо да свързвате всички кабели.

Свържете аудио и видео кабелите в зависимост от жаковете на вашите компоненти.

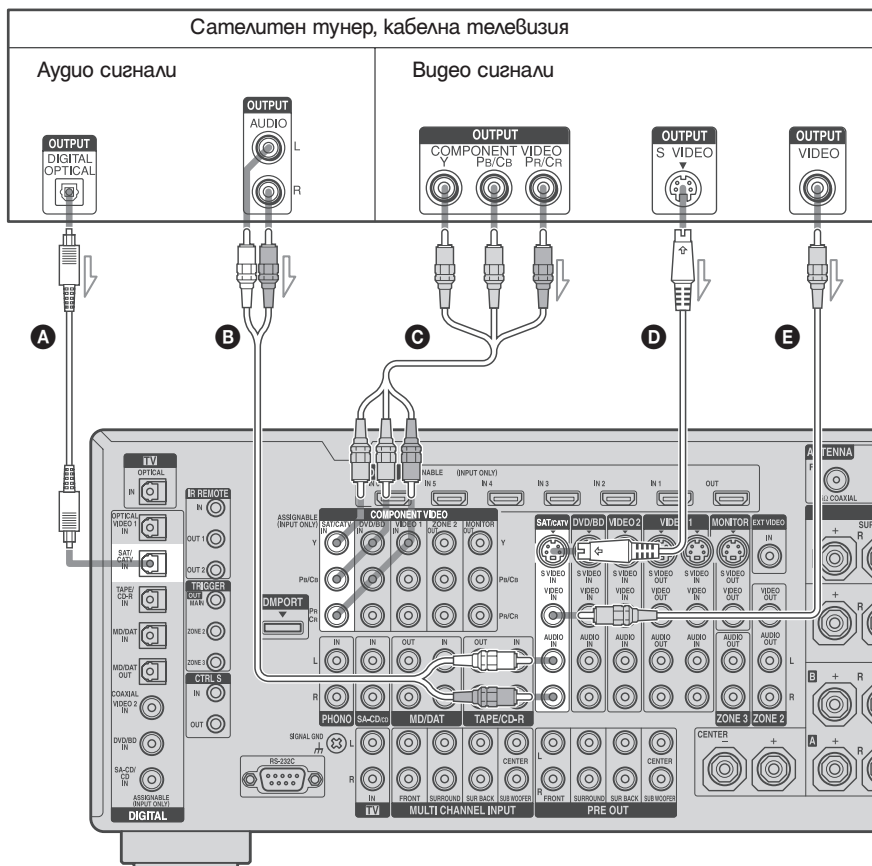

- A** Оптичен цифров кабел (не е приложен в комплекта)
- B** Аудио кабел (не е приложен в комплекта)
- C** Компонентен видео кабел (не е приложен в комплекта)
- D** S-видео кабел (не е приложен в комплекта)
- E** Видео кабел (не е приложен в комплекта)

### Забележка

Преди да свържете кабелите, уверете се, че сте изключили АС захранващия кабел.



## Свързване на компоненти с аналогови видео и аудио жакове

Следната илюстрация показва как да свържете компонент с аналогови жакове, като DVD рекордер или видеорекордер и др.

Не е необходимо да свързвате всички кабели. Свържете аудио и видео кабелите в зависимост от жаковете на вашите компоненти.

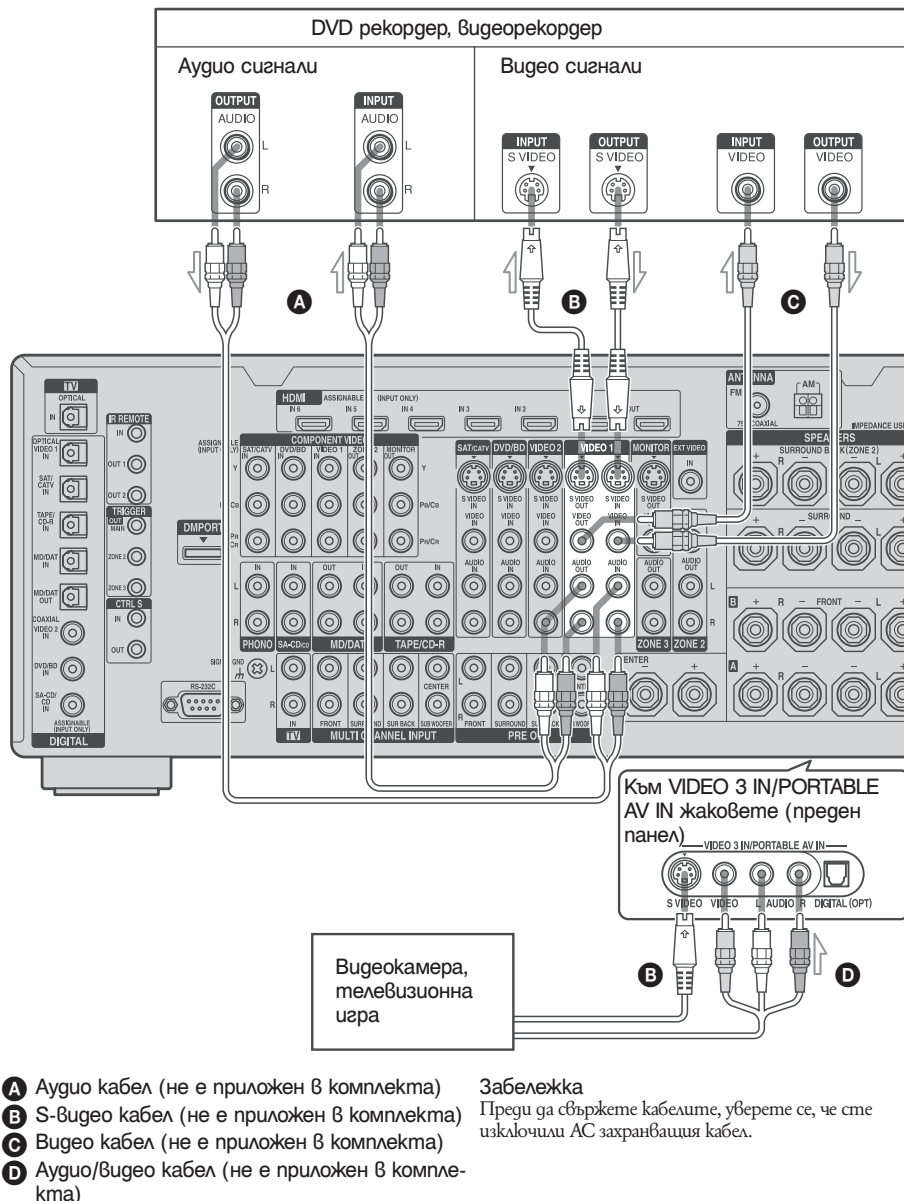

## Функция за конвертиране на видео сигнали

Този приемник е снабден с функция за конвертиране на видео сигнали. Можете да извеждате видео сигнала, след като свържете приемника посредством MONITOR VIDEO OUT жака, както е показано на илюстрацията.

- Видео сигналите могат да бъдат изведени като HDMI видео, компонентен видео и S-видео сигнали.
- S-видео сигналите могат да бъдат изведени като HDMI видео, компонентен видео и видео сигнали.
- Компонентните видео сигнали могат да бъдат изведени като HDMI видео, S-видео и видео сигнали.

За подробности относно функцията за видео конвертиране, вижте таблицата за входна/изходна видео конверсия, класифицирана според настройките в менюто (стр. 37).

## Таблица за видео входна/изходна конверсия на приемника

За подробности относно функцията за конвертиране на изображения, вижте таблицата за входна/изходна видео конверсия, класифицирана според настройките в менюто (стр. 37).

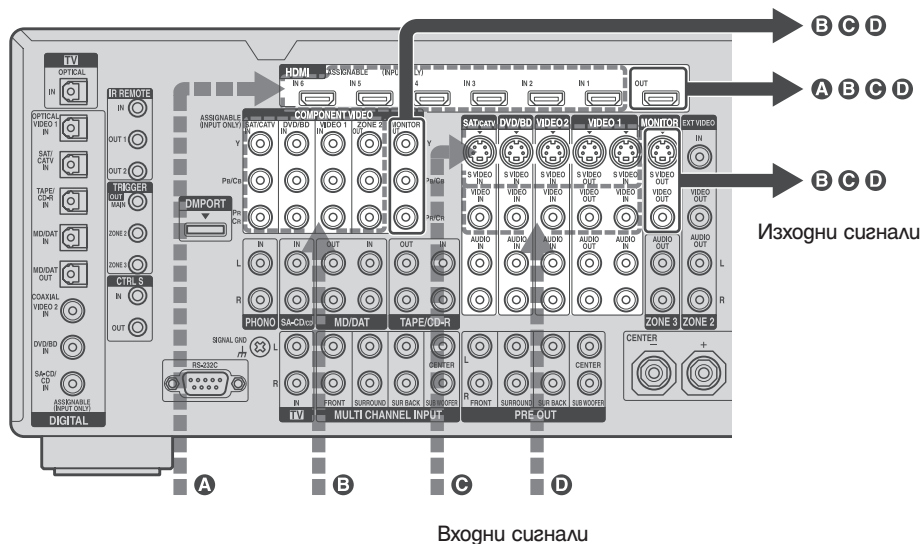

Изходен жак	HDMI OUT	COMPONENT VIDEO MONITOR OUT	MONITOR S VIDEO OUT	MONITOR VIDEO OUT
Входен жак HDMI IN 1/2/3/4/5/6 <b>A</b>	△	X	X	X
COMPONENT VIDEO IN <b>B</b>	○	○/△	○	○
S VIDEO IN <b>C</b>	○	○	○/△*	○
VIDEO IN <b>D</b>	○	○	○	○/△*

○ : Видео сигналите се конвертират и извеждат през видео конвертора.

△ : Типът на сигнала, който се извежда, е същия като входния. Видео сигналите не се конвертират.

X : Не се извеждат видео сигнали.

\* Видео сигнали се извеждат, когато "Resolution" е зададено на положение "DIRECT" в менюто Video settings.

## Забележки относно конвертирането на видео сигнали

- Когато видео или S-видео сигнали от видеорекодер и др. бъдат конвертирани на този приемник и изведени на вашия телевизор, в зависимост от състоянието на видео сигнала при извеждането му изображението на телевизионния екран може да се появи хоризонтално разкривено или изобщо да не се появи.
- HDMI видео сигнал не може да бъде конвертиран в компонентен сигнал, S-видео сигнал и видео сигнал.
- Конвертираните видео сигнали се извеждат само през MONITOR VIDEO OUT жаковете. Те не се извеждат през VIDEO OUT, S VIDEO OUT или ZONE 2 VIDEO OUT жаковете.
- Когато ползвате видеорекодер с функция за подобрене качеството на картината, като ТВС например, изображението може да бъде изведено със смущения или изобщо да не бъде изведено. В такъв случай изключете тази функция.
- Резолюцията на сигналите, които се извеждат през COMPONENT VIDEO MONITOR OUT жака се конвертира до 1080i. Резолюцията на сигналите, които се извеждат през HDMI OUT жака се конвертират до 1080p.
- COMPONENT VIDEO MONITOR OUT жаковете имат ограничения относно резолюцията, когато се конвертират видео сигнали, кодирани с технология за защита на авторското право.
- В този случай от COMPONENT VIDEO MONITOR OUT жаковете се извежда сигнал с резолюция до 480p. HDMI OUT жака няма ограничения относно резолюцията.
- Видео сигнали, чиято резолюция е била конвертирана, не могат да бъдат изведени нито от COMPONENT VIDEO MONITOR OUT, нито от HDMI OUT жаковете. Видео сигналите се извеждат през HDMI OUT жака, когато и двата жака са свързани.
- Задайте "Resolution" на положение "AUTO" или "480i/576i" в менюто Video settings, за да изведете видео сигналите от MONITOR VIDEO OUT, MONITOR S VIDEO OUT, COMPONENT VIDEO MONITOR OUT жаковете, когато всички те са свързани.

## Как да свържете записващ компонент

Когато правите запис, свържете записващия компонент към VIDEO OUT или S VIDEO OUT жаковете на приемника. Свържете кабелите на входните и изходните сигнали към съответния тип жака, ако VIDEO OUT и S VIDEO OUT нямат функция за конверсия на изображението в таква с по-висока резолюция.

### Забележка

Сигналите, изведени през MONITOR VIDEO OUT жака може да не бъдат записани правилно.

## Таблица за Входна/изходна видео конверсия, класифицирана според настройките в менюто

За подробности относно настройката “Resolution” в менюто, вижте раздела “Настройки на видео сигнала (Меню с видео настройки)” (стр. 60), а относно операциите с видео сигнали, вижте “Конвертиране на аналогови входни видео сигнали” (стр. 87).

Настройка в менюто “Resolution”	Изходни сигнали		HDMI OUT жак	COMPONENT VIDEO MONITOR OUT жак	MONITOR S VIDEO OUT жак	MONITOR VIDEO OUT жак
	Входни сигнали					
DIRECT	Компонентен видео сигнал		X	Δ	X	X
	S видео сигнал		X	X	Δ	X
	Видео сигнал		X	X	X	Δ
AUTO (първоначална настройка)	Компонентен видео сигнал		○ <sup>a)</sup>	○ <sup>b)</sup>	○ <sup>b)</sup>	○ <sup>b)</sup>
	S видео сигнал			○ <sup>b)</sup>	○ <sup>b)</sup>	○ <sup>b)</sup>
	Видео сигнал			○ <sup>b)</sup>	○ <sup>b)</sup>	○ <sup>b)</sup>
480i/576i	Компонентен видео сигнал		○ <sup>c)</sup>	○	○	○
	S видео сигнал		○ <sup>c)</sup>	○	○	○
	Видео сигнал		○ <sup>c)</sup>	○	○	○
480p/576p	Компонентен видео сигнал		○	○	X	X
	S видео сигнал		○	○	Δ	X
	Видео сигнал		○	○	X	Δ
720p, 1080i	Компонентен видео сигнал		○	○ <sup>d)</sup>	X	X
	S видео сигнал		○	○ <sup>d)</sup>	Δ	X
	Видео сигнал		○	○ <sup>d)</sup>	X	Δ
1080p	Компонентен видео сигнал		○	Δ	X	X
	S видео сигнал		○	X	Δ	X
	Видео сигнал		○	X	X	Δ

○ : Видео сигналите се конвертират и извеждат през видео конвертора.

Δ : Типът на сигнала, който се извежда, е същия като входния. Видео сигналите не се конвертират.

X : Не се извеждат видео сигнали.

- a) Резолюцията се настройва автоматично в зависимост от свързания телевизор.
- b) Когато телевизорът е свързан към жакове, различни от HDMI жаковете, се извеждат сигнали с резолюция 480i/576i, когато “Resolution” е зададена в положение “AUTO”.
- b) Сигнали с резолюция 480p/576p се извеждат, дори когато е зададена резолюция 480i/576i.
- z) Видео сигнали без защита на авторските права се извеждат според настройките в менюто. Видео сигнали, кодирани с технология за защита на авторските права се извеждат с резолюция 480p.

### Забележки

- Видео сигнали не се извеждат от COMPONENT VIDEO MONITOR OUT, MONITOR S VIDEO OUT или MONITOR VIDEO OUT жаковете, когато телевизорът и др. са свързани към HDMI OUT жак.
- Ако изберете резолюция в менюто “Resolution”, каквато свързаният телевизор не поддържа, изображенията няма да могат да бъдат изведени правилно на телевизора.
- Конвертираните HDMI изходни сигнали с изображения не поддържат формат “x.v.Colour”.
- Конвертираните HDMI изходни сигнали с изображения не поддържат формат DeepColor.

## 5: Свързване на антените

Свържете приложените в комплекта AM кръгова антена и FM кабелна антена.

FM кабелна антена (приложена в комплекта)      AM кръгова антена (приложена в комплекта)

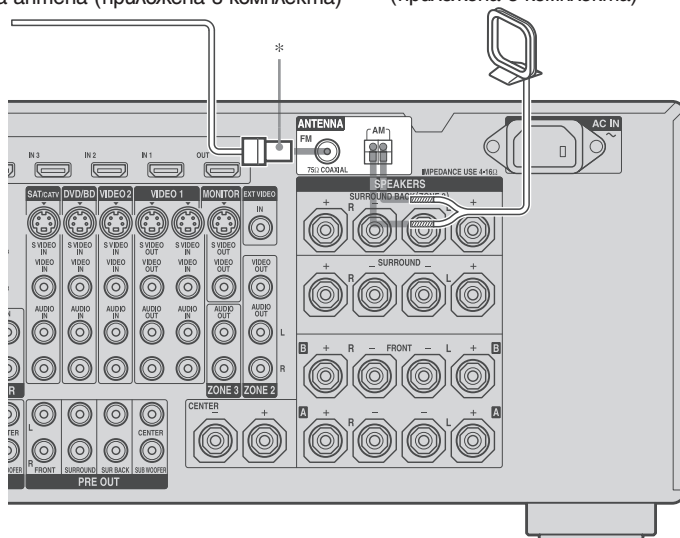

\* Формата на конектора е различна в зависимост от района.

### Забележки

- За да предотвратите появата на шум, дръжте AM антената далече от приемника и другите компоненти.
- Уверете се, че сте изтеглили FM антената докрай.
- След като свържете FM антената, поставете я във възможно най-горизонталната позиция.
- Преди да свържете кабелите, уверете се, че сте изключили AC захранващия кабел.

## 6: Подготовка на приемника и устройството за дистанционно управление

### Свързване на AC захранващия кабел

Свържете приложния AC захранващ кабел към AC IN терминала на приемника, а след това го включете в електрическата мрежа.

#### Забележки

- Преди да свържете AC захранващия кабел, уверете се, че металните проводници от кабела на високоговорителя не се докосват една с друга между терминалите SPEAKERS.
- Свържете здраво AC захранващия кабел.

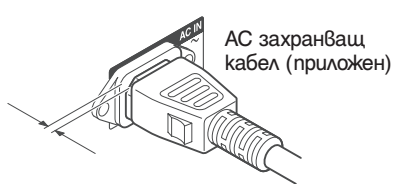

Между куплунга и задния панел остава малко място, дори да сте пъхнали захранващия кабел докрай. Кабелът умишлено се свързва по този начин. Това не е неизправност.

## Извършване на първоначална настройка

Преди да използвате приемника за първи път, изпълнете следната процедура. Тази процедура може да бъде използвана и за да върнете настройките, които сте направили, към техните фабрично зададени стойности.

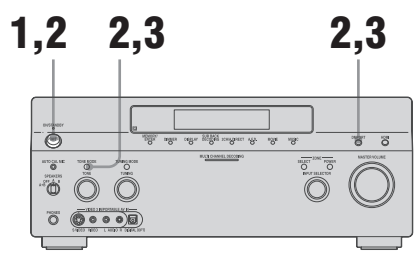

- 1** Натиснете **POWER**, за да изключите приемника.
- 2** За да включите приемника, задръжте бутона **POWER**, докато натискате **TONE MODE** и **DMPORT**.
- 3** След няколко секунди освободете **TONE MODE** и **DMPORT**.

След като на дисплея се появи за малко индикация “MEMORY CLEARING...”, се извежда “MEMORY CLEARED!”. Всички настройки, които сте направили или променили, се връщат към техните фабрично зададени стойности.

## Зареждане на батерии в устройството за дистанционно управление

Заредете две батерии R6 (размер-AA) в устройството за дистанционно управление RM-AAL009.

Заредете две батерии R6 (размер-AA) в устройството за дистанционно управление RM-AAU016.

Спазвайте правилния поляритет, когато поставяте батериите.

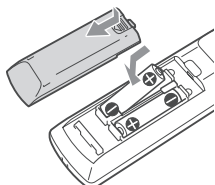

RM-AAL009

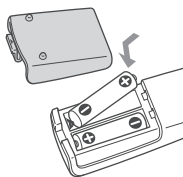

RM-AAU016

### Забележки

- Не оставяйте дистанционното на много горещи или влажни места.
- Не използвайте стари и нови батерии едновременно.
- Не смесвайте алкални и други видове батерии.
- Не излагайте сензора за дистанционно управление на приемника на пряка слънчева светлина или на светлина от осветителни тела. Това може да причини неизправност.
- Ако не възнамерявате да използвате дистанционното за дълъг период от време, извадете батериите, за да предотвратите евентуална повреда от протичане на батериите и корозия.
- Когато сменяте батериите е възможно програмните кодове на устройството за дистанционно управление да бъдат изтрити. Ако това се случи, програмирайте отново дистанционното (стр. 119).

### Съвет

Когато устройството за дистанционно управление престане да заветства приемника, сменете всички батерии с нови.

## Относно командния режим

Приемникът и устройството за дистанционно управление използват един и същ команден режим.

Ако командните режими на приемника и на устройството за дистанционно управление са различни, не можете да използвате дистанционното, за да работите с приемника.

Ако командните режими на приемника и дистанционното са в начална настройка (AV SYSTEM 2), не е необходимо да ги рестартирате и да връщате фабричните настройки.

Можете да превключите командния режим (AV SYSTEM 1 или AV SYSTEM 2) на приемника и устройството за дистанционно управление. Ако приемникът и другият компонент на Sony отговарят на една и съща команда от устройството за дистанционно управление, превключете командния режим така, че компонентът да не отговаря на същите команди като приемника.

## За да превключите командния режим на приемника

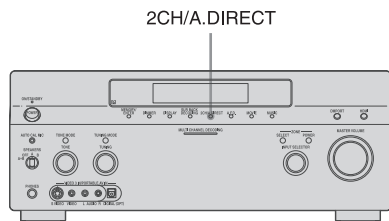

## Включете приемника, докато натиснете 2CH/A.DIRECT.

Когато командният режим е зададен в положение "AV2", на дисплея се появява индикация "COMMAND MODE [AV2]."

Когато командният режим е зададен в положение "AV1", на дисплея се появява индикация "COMMAND MODE [AV1]."

## За да превключите командния режим на RM-AAL009 устройството за дистанционно управление

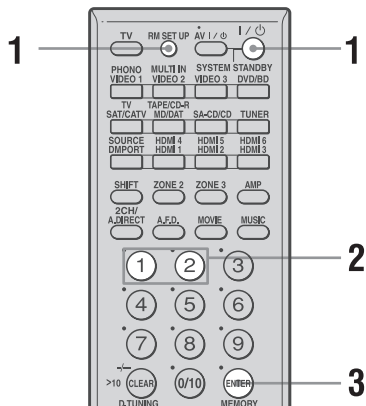



- 1 **Натиснете I/⏻, докато натискате RM SET UP.**  
Бутонът RM SET UP светва.
- 2 **Натиснете 1 или 2, докато бутонът RM SET UP свети.**  
Когато натиснете 1, командният режим се настройва на AV SYSTEM 1. Когато натиснете 2, командният режим се настройва на AV SYSTEM 2.
- 3 **Натиснете ENTER, докато бутонът RM SET UP свети.**  
RM SET UP бутонът светва два пъти, след което настройката на командния режим завършва.

**Съвет**

Когато натискате бутона RM SET UP, използвайте остър метален предмет, като например кланер.

**За да превключите командния режим на RM-AAU016 устройството за дистанционно управление**

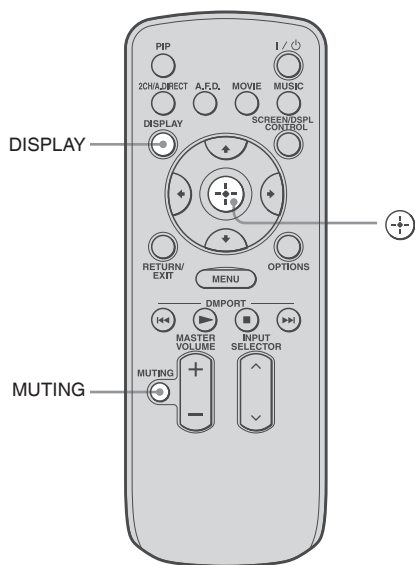

Натиснете и задържете бутона DISPLAY, след това натиснете MUTING и едновременно.

**7: Работа с приемника с помощта на GUI (графичен потребителски интерфейс)**

Можете да промените режима на извеждане на менюто към екранен режим, като изпълните следните стъпки. В екранен режим в прозореца на дисплея се появява индикация "GUI MODE". С помощта на менюто на GUI можете да правите различни настройки и регулации. Ако няма да използвате менюто на GUI, вижте раздела "Работа без свързване към телевизор" (стр. 108).

**Извеждане менюто на GUI на телевизионния екран**

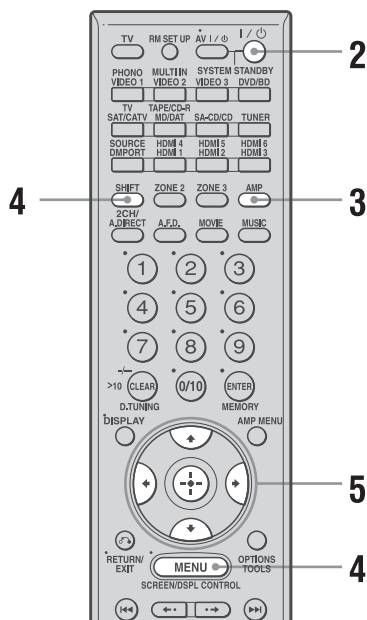

- 1 **Свържете телевизор към приемника.**  
Вижте глава "3: Свързване на телевизор" (стр. 20).

**2** Включете приемника и телевизора.

**3** Натиснете AMP, за да разрешите работа с приемника.

**4** Натиснете SHIFT, след това натиснете MENU, докато бутонът SHIFT свети.

Ще можете да избирате измежду два режима на извеждане на менюто - DISPLAY и SCREEN. Когато е зададено положение SCREEN, приемникът е в "GUI MODE" и менюто ще се изведе на телевизионния екран.

**5** Натиснете няколкократно  $\uparrow/\downarrow$ , за да изберете желаното от вас

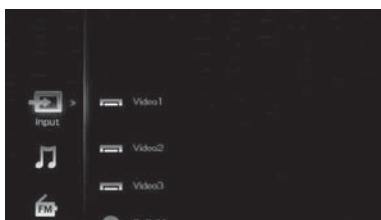

## Преглед на менюто

Следните функции са достъпни при всяка настройка на менюто.

### Input (вход)

Избира входа към приемника.

За подробности относно всеки вход, вижте раздела "Избор на компонент" (стр. 53).

### Music (музика)

Можете да слушате музика от аудио компонент, свързан към DIGITAL MEDIA PORT адаптера.

За подробности относно тази функция, вижте "Използване на DIGITAL MEDIA PORT адаптера" (стр. 87).

### FM/AM (радио)

С този приемник може да слушате и радио.

За подробности относно тази функция, вижте раздела "Тунер" (стр. 82).

### Settings (настройки)

Можете да използвате менюто Settings, за да настроите и регулирате приемника.

### 1-2-3 Auto Calibration (автоматично калибриране)

Можете да използвате менюто Auto Calibration, за да настроите автоматично високоговорителите.

За подробности, вижте глава "9: Автоматично калибриране на подходящите настройки за високоговорителите (Auto Calibration)" (стр. 46).

### B-B Speaker (високоговорител)

Можете да използвате менюто за настройка на високоговорителите, за да ги настроите ръчно според местоположението им и да регулирате техния импеданс.

За подробности, вижте "Настройка на импеданса на високоговорителите" (стр. 44) и "Ръчна настройка на високоговорителите" (стр. 74).

### Surround (съраунд звук)

Можете да използвате менюто Surround settings, за да изберете желаното от вас звуково поле. За подробности относно настройката на параметрите, вижте раздела "Слушане на предварително програмирано звуково поле" (стр. 62).

### EQ (еквалайзер)

Можете да използвате менюто на EQ, за да настроите еквалайзера. За подробности, вижте раздела "Настройка на еквалайзера" (стр. 80).

### Multi Zone

Можете да използвате менюто Multi Zone settings, за да работите с компоненти в различни зони. За подробности относно настройката на параметрите, вижте "Слушане на звук в друга зона (операции във 2-ра и 3-та зона)" (стр. 101).

### Audio (звук)

За подробности относно настройката на звука с помощта на менюто Audio settings, вижте "Настройки на звука (Меню Audio settings)" (стр. 59).

### Video (картина)

За подробности относно настройката на картината с помощта на менюто Video settings, вижте "Настройка на картината (Меню Video settings)" (стр. 60).

## HDMI

Можете да използвате менюто за настройка на HDMI, за да работите с компонентите, свързани към HDMI жаковете. За подробности относно настройката на съответните параметри, вижте "Настройки на HDMI (Меню HDMI)" (стр. 60).

## System (система)

За подробности относно настройката на системата с помощта на менюто System settings, вижте раздела "Настройки на системата (Меню System settings)" (стр. 61).

### Навигация за работа с менюто

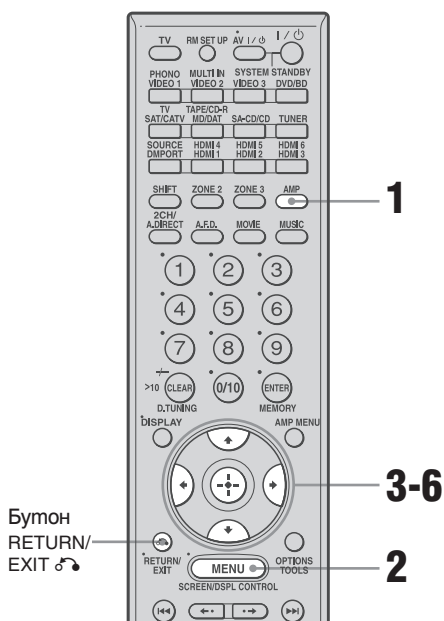

#### 1 Натиснете AMP.

Ако в прозореца на дисплея на приемника не се изведе индикация "GUI MODE", извършете стъпките, описани в раздела "Извеждане на менюто на GUI на телевизионния екран" (стр. 41).

#### 2 Натиснете няколкократно бутона MENU, за да изведете менюто на GUI на телевизионния екран.

#### 3 Натиснете няколкократно $\uparrow/\downarrow$ , за да изберете желаното от вас меню.



#### 4 Натиснете $\oplus$ или $\rightarrow$ , за да въведете менюто.

На телевизионния екран се извежда списъкът с елементите от менюто.



#### 5 Натиснете няколкократно $\uparrow/\downarrow$ , за да изберете елемента, за който желаете да направите настройки.



#### 6 Натиснете $\oplus$ или $\rightarrow$ , за да въведете елемента от менюто.

#### 7 Повторете стъпки от 3 до 6, за да изберете параметъра, който желаете.

### За да се върнете към предишния екран

Натиснете бутона RETURN/EXIT .

### За да излезете от менюто

Натиснете MENU.

### За да излезете от “GUI MODE”.

Натиснете AMP, SHIFT, след това натиснете MENU, докато бутонът SHIFT свети.

## 8: Настройка на високоговорителите

### Настройка на импеданса на високоговорителите

Настройте подходящия импеданс на високоговорителите, които използвате.

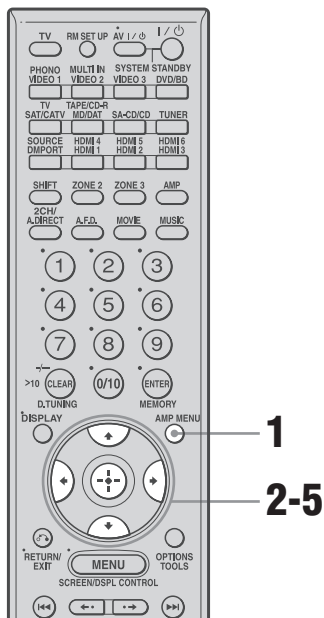

- 1 Натиснете AMP MENU, за да изведете менюто на GUI на телевизионния екран.**

Ако прозореца на дисплея на приемника не се изведе индикация “GUI MODE”, изпълнете стъпките, описани в глава ”7: Работа с приемника с помощта на GUI (графичен потребителски интерфейс)” (стр. 41).

- 2 Натиснете неколkokратно , за да изберете “Settings”, след това натиснете  или .**

Списъкът с настройки се извежда на телевизионния екран.

- 3 Натиснете неколkokратно , за да изберете “Speaker”, след това натиснете  или .**



- 4 Натиснете неколkokратно  $\uparrow/\downarrow$ , за да изберете "Impedance", след това натиснете  $\oplus$ .

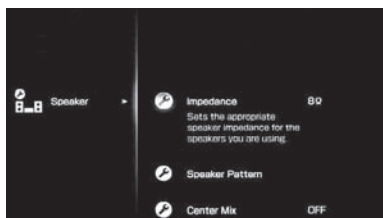

- 5 Натиснете неколkokратно  $\uparrow/\downarrow$ , за да изберете "4 Ω" или "8 Ω" в зависимост от високоговорителите, които използвате, след това натиснете  $\oplus$ .

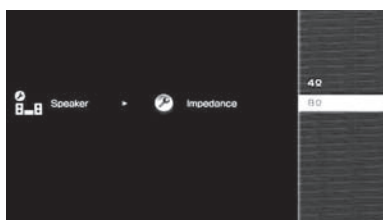

### Забележки

- Ако не сте сигурни какъв е импеданс на високоговорителите, вижте инструкциите за експлоатация, приложени към вашите високоговорители. (Обикновено тази информация е написана на гърба на високоговорителя.)
- Когато свързвате всички високоговорители с нормален импеданс 8 ома или по-висок, задайте "Impedance" на положение "8 Ω". Когато свързвате друг тип високоговорители, задайте "4 Ω".
- Когато свързвате предни високоговорители към двата терминала SPEAKERS A и B, свържете високоговорителите с нормален импеданс 8 ома или по-висок.

- Когато свързвате високоговорители с импеданс 16 ома или по-висок и в двете конфигурации "A" и "B":
- Задайте "Impedance" на положение "8 Ω" в менюто Speaker settings.
- За други типове високоговорители в други конфигурации:  
Задайте "Impedance" на положение "4 Ω" в менюто Speaker settings.

## Избор на предни високоговорители

Можете да изберете предните високоговорители, през които да слушате звук.

Ключ SPEAKERS

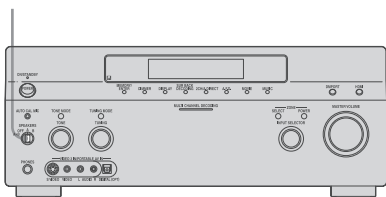

Поставете ключа **SPEAKERS** в положение, отговарящо на желаната от вас система за предните високоговорители.

### Забележка

Тази настройка не е активна, когато са свързани слушалки.

### Настройте на За да изберете положение

A	Високоговорители, свързани към терминалите FRONT SPEAKERS A.
B	Високоговорители, свързани към терминалите FRONT SPEAKERS B.
A+B	Високоговорители, свързани към двата терминала FRONT SPEAKERS A и B (успоредна връзка).
OFF	Не се извежда звук от никой от терминалите на високоговорителите или от PRE OUT жаковете.

## 9: Автоматично калибриране на подходящите настройки за високоговорителите (Auto Calibration)

Функцията DCAC (Автоматично калибриране на цифрово кино) ви позволява да правите автоматично калибриране, като например проверка на връзката между всеки високоговорител и приемника, настройка нивото на високоговорителя и автоматично измерване на разстоянието от позицията на слушане до всеки високоговорител. Вижте също и "Ръководството за бърза настройка", приложено към приемника.

### Преди да осъществите автоматично калибриране

Преди да осъществите автоматично калибриране, настройте и свържете високоговорителите (стр. 16-19).

- AUTO CAL MIC жакът се използва само за приложения оптимизиращ микрофон. Не свързвайте други микрофони. Ако направите това, може да повредите приемника и микрофона.
- По време на измерването звукът от високоговорителите е много силен. Силата на звука не може да бъде регулирана. Внимавайте за присъствието на деца или за реакцията на съседите, когато извършвате измерване.
- Осъществявайте измерването на тишина, за да избегнете евентуалната поява на шум, както и за да постигнете по-точни резултати.
- Ако има някакви предмети между оптимизиращия микрофон и високоговорителите, калибрирането няма да може да бъде извършено точно. Отстранете всички предмети от зоната на измерване, за да избегнете грешки.
- Когато сте свързали двоен усилвател, преди да извършите автоматично калибриране, задайте задните съраунд високоговорители на положение "BI-AMP" в менюто Speaker settings.

## Забележки

- Функцията за автоматично калибриране не е активна, ако са свързани слушалки.
- Отменете функцията MUTE, ако тя е включена.

### Оптимизиращ микрофон

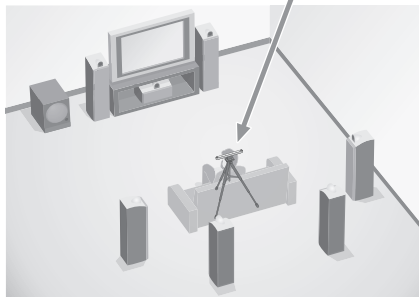
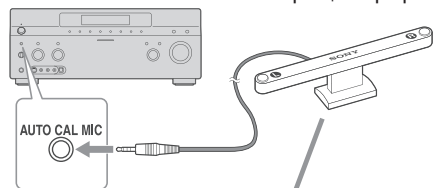

- 1** Свържете приложения оптимизиращ микрофон към AUTO CAL MIC жака.
- 2** Настройте оптимизиращия микрофон.

Поставете оптимизиращия микрофон в позицията ви на слушане. Използвайте стол или стойка, за да поставите микрофона на нивото на ушите ви. Насочете края L на оптимизиращия микрофон към предния ляв високоговорител и края R към предния десен високоговорител.

### Забележка

Когато поставите оптимизиращия микрофон в центъра между двата високоговорителя, ако възът между високоговорителите е твърде остър, микрофонът няма да може правилно да

измери левия и десния високоговорител.

## Относно настройката на активния суббуфер

- Когато е свързан суббуфер, включете суббуфера и предварително увеличете силата на звука. Завъртете копчето MASTER VOLUME на средна позиция.
- Ако сте свързали суббуфер с функция за пресичане на честотите, задайте максимална стойност.
- Ако сте свързали суббуфер с функция за авто-

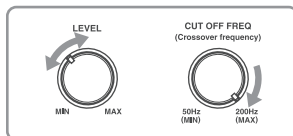

матично включване на режим готовност, дезактивирайте тази функция.

### Забележка

В зависимост от характеристиките на суббуфера, който използвате, зададеното разстояние може да бъде по-голямо от реалното.

## Използване на приемника като прегусилвател

Можете да използвате функцията за автоматично калибриране и когато употребявате приемника като прегусилвател.

В този случай разстоянието, посочено на дисплея може да се различава от реалното.

## Осъществяване на автоматично калибриране

Въпреки това, няма да е проблем да използвате приемника с посоченото разстояние.

Функцията автоматично калибриране ви позволява да измервате следните параметри:

- Връзките на високоговорителите а)
- Полярността на високоговорителите
- Разстоянието на високоговорителите б)
- Възът на високоговорителите б)
- Размерът на високоговорителя б)
- Нивото на високоговорителя
- Честотни характеристики в)

- a) Този приемник коригира сигналите посредством аналогово преобразуване само за централния високоговорител и субуфера, когато е избран многоканален вход. Коригирането не е възможно за други високоговорители.
- б) Резултатът от измерването не се използва, когато е избран многоканален вход.
- в) Сигнали със семплираща честота със стойности по-големи от 96 kHz винаги се възпроизвеждат с честота 44.1 kHz или 48 kHz.
  - Резултатът от измерването не се използва в следните случаи:
    - Избран е многоканален вход.
    - Използван е "2ch Analog Direct".
    - Получени са Dolby TrueHD сигнали със семплираща честота по-голяма от 96 kHz.

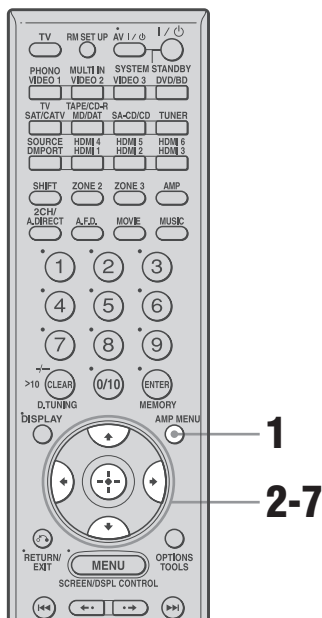

**1 Натиснете AMP MENU, за да изведете менюто на GUI на телевизионния екран.**

Ако в прозореца на дисплея на приемника не се изведе индикация "GUI MODE", повторете стъпките, описани в глава "7: Работа с приемника с помощта на GUI (графичен потребителски интерфейс)" (стр. 41).

**2 Натиснете неколkokратно  $\uparrow/\downarrow$ , за да изберете "Settings", след това натиснете  $\oplus$  или  $\rightarrow$ .**

На телевизионния екран се извежда списъкът с настройките.

**3 Натиснете неколkokратно  $\uparrow/\downarrow$ , за да изберете "Auto Calibration", след това натиснете  $\oplus$  или  $\rightarrow$ .**

**4 Натиснете неколkokратно  $\uparrow/\downarrow$ , за да изберете "Quick Setup", след това натиснете  $\oplus$ .**

**5 Натиснете неколkokратно  $\uparrow/\downarrow$  и  $\oplus$ , за да отмаркирате параметрите, които не желаете да измервате.**

- Разстояние на високоговорителите
- Ниво на високоговорителите
- Честотни характеристики

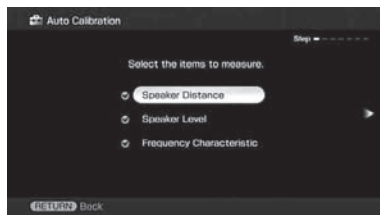

**6 Натиснете  $\rightarrow$ .**

**7 Натиснете  $\oplus$ , за да изберете "Start".**

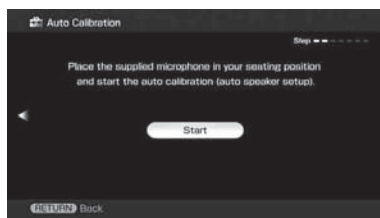

**8 Измерването започва след 5 секунди.**



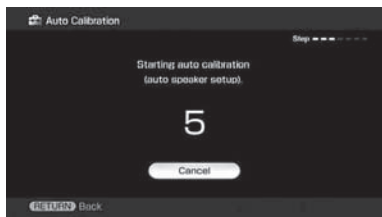

## 9 Измерването започва.

Процесът на измерване отнема приблизително 30 секунди, като прозвучава тест сигнал. Изчакайте, докато измерването приключи.

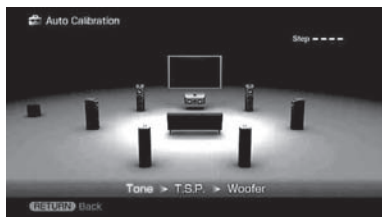

### Забележка

Не можете да измервате височината на съраунд високоговорителите и на задните съраунд високоговорители. Настройте позицията на съраунд високоговорителите от "Position" в менюто Speaker settings.

### Съвети

- Всички операции, освен включване или изключване на приемника се дезактивират по време на измерване.
- В следните случаи измерванията няма да бъдат извършени правилно или автоматичното калибриране няма да бъде осъществено:
  - когато свързвате особени високоговорители,
  - като например двуполосни високоговорители.
  - когато използвате функцията 2-ра/3-та зона във 2-ра/3-та зона.

### Как да отмените измерването

Измерването се отменя, когато промените силата на звука, превключите функции, промените настройката на ключа SPEAKERS или свържете слушалки.

## Потвърждаване/запазване на резултатите от измерването

### 1 Потвърждаване на резултата от измерването.

Когато измерването приключи, прозвучава звуков сигнал и резултатът се появява на телевизионния екран.

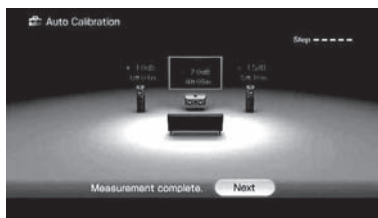

### Забележка

Когато високоговорителите не са на фаза, на телевизионния екран се извежда "Out Phase". Терминалите "+" и "-" на високоговорителя може да са разменени. Въпреки това обаче, в забавимост от високоговорителите, индикацията "Out Phase" може да се появи на телевизионния екран, дори ако те са свързани правилно. Това се дължи на особеностите на високоговорителите. В този случай може да продължите използването на приемника.

### Съвет

Изведената на дисплея единица за измерване на разстояние за моделите в САЩ и Канада е фут. Единицата за измерване на разстояние за моделите в страни/райони, различни от САЩ и Канада, е метър. Можете да смените единицата за измерване от "Distance Unit" в менюто Speaker settings.

### 2 Натиснете (+), за да изберете "Next".

Когато на телевизионния екран се изведе надпис: "Save auto calibration (auto speaker setup) results?" (Да запазя ли резултатите от автоматичното калибриране (автоматичната настройка на високоговорителите)?), можете да изберете дали да потвърдите ("Yes") или не ("No"). Когато изберете "Yes", последватите инструкциите на телевизионния екран. За подробности относно предупредителни надписи и кодове за грешка, вижте "Списък със съобщения след измерване при автоматично калибриране" (стр. 51).

## Съвет

Натиснете **+** на устройството за дистанционно управление, когато на телевизионния екран се изведе надпис “Please Press ENTER” (Моля, натиснете бутона ENTER).

### 3 Натиснете неколkokратно **↔**, за да изберете “Yes”, след това натиснете **+**.

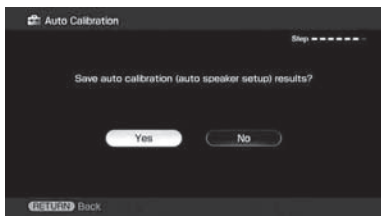

### 4 Натиснете неколkokратно **↔**, за да изберете тип на автоматичното калибриране, след това натиснете **→**.

Резултатите от измерването се запазват.

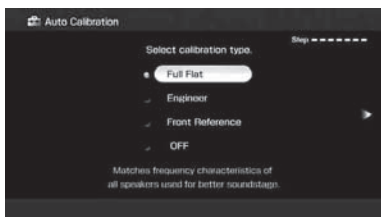

Параметър	Обяснение
Full Flat	Прави измерване на честотата от цялата повърхност на високоговорителя.
Engineer	Настроива честотата така, че да отговаря на стандартите на Sony за слушане в стая.
Front Reference	Настроива характеристиките на всички високоговорители така, че да съответстват на характеристиките на предния високоговорител.
OFF	Изключва функцията автоматично калибриране.

### 5 Натиснете **+**.

Извежда се екранът за изход от менюто.

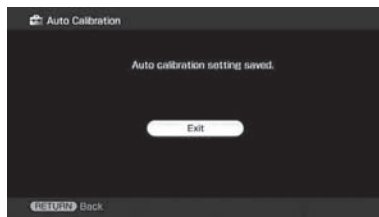

## Забележки

- След отразяване на резултатите за честотните характеристики, сигналите със семплираща честота със стойности по-големи от 96 kHz винаги се възпроизвеждат с честота 44.1 kHz или 48 kHz.
- Резултатът от измерването на честотата не се използва в следните случаи:
  - Избран е многоканален вход.
  - Използван е “2ch Analog Direct”.
  - Получени са Dolby TrueHD сигнали със семплираща честота повече от 96 kHz.

## Съвет

Размерът на високоговорителя (LARGE/SMALL) (голям/малък) се определя въз основа на ниските характеристики. Резултатът от измерването може да варира в зависимост от позицията на оптимизиращия микрофон и високоговорителите, както и от размера на стаята. Препоръчително е да следвате резултатите от измерването. Въпреки това, можете да промените тези настройки от менюто Speaker settings. Първо обаче запазете резултатите от измерването, след това се опитайте да промените настройките, които желаете.





## Списък със съобщения след измерване при автоматично калибриране

Индикация на дисплея	Обяснение
Code 30	Слушалките са свързани. Разкачете слушалките и повторете автоматичното калибриране.
Code 31	Високоговорителите SPEAKERS (OFF/A/B/A+B) са зададени в положение OFF. Поставете ги в някое от групите положения и повторете измерването.
Code 32	Не е регистрирано наличието на високоговорител. Уверете се, че оптимизиращият микрофон е свързан правилно и повторете измерването. Ако оптимизиращият микрофон е свързан правилно, но въпреки това се появи кодът за грешка, то може би кабелът на микрофона е повреден или е свързан неправилно.
Code 33	<ul style="list-style-type: none"> <li>• Не е свързан никой от предните високоговорители или е свързан само един високоговорител.</li> <li>• Оптимизиращият микрофон не е свързан.</li> <li>• Левият и десният съраунд високоговорител не са свързани.</li> <li>• Задните съраунд високоговорители са свързани, въпреки че съраунд високоговорителите не са свързани. Свържете съраунд високоговорителите към SURROUND терминалите.</li> <li>• Задният съраунд високоговорител е свързан само към SURROUND BACK SPEAKERS R терминалите. Когато свързвате само един заден съраунд високоговорител, свържете го и към SURROUND BACK SPEAKERS L терминалите.</li> </ul>
Code 34	Високоговорителите не са разположени в правилна позиция. Високоговорителите или оптимизиращият микрофон може би са поставени неправилно вярно или вляво. Вижте глава "1: Инсталиране на високоговорителите" (стр. 16) и проверете разположението на всеки високоговорител.
Warning 40	Измерването е завършено. Въпреки това, нивото на шума е високо. Ако опитате отново, може да осъществите правилно измерването, макар че това не е възможно във всяка среда. Опитайте се да извършите измерването на тишина.
Warning 41	Звукът, приет от оптимизиращия микрофон е извън нормалните за слушане граници. Той е по-висок от най-високия звук, който може да бъде измерен. Опитайте се да извършите измерването, когато в стаята е достатъчно тихо, за да може правилно да измерите звука.
Warning 42	Силата на звука на приемника е извън нормалните за слушане граници. Опитайте се да извършите измерването, когато в стаята е достатъчно тихо, за да може правилно да измерите звука.
Warning 43	Разстоянието и позицията на субфера не могат да бъдат регистрирани. Не може да бъде засечен и възълът на разположение на високоговорителя. Причина за това може да е появил се шум. Опитайте се да извършите измерването на тишина.
Warning 44	Измерването е завършено. Въпреки това, високоговорителите не са разположени правилно един спрямо друг. Вижте глава "1: Инсталиране на високоговорителите" (стр. 16) и проверете съответната позиция на всеки високоговорител.
NO WARNING	Не се извежда предупреждателна информация.
-----	не е свързан никой от високоговорителите.

### • Code 31

- 1 Натиснете , след това изпълнете инструкциите от стъпка 1, описани в раздела "Осъществяване на автоматично калибриране".

### • Code 32, 33, 34

- 1 Когато натиснете , се извежда индикация "Retry?" (Да повтаря ли?)
- 2 Натиснете / , за да изберете "Yes", след това натиснете .

- 3 Изпълнете инструкциите от стъпка 2, описани в раздела "Осъществяване на автоматично калибриране".

### Когато изберете "WRN CHECK"

Ако се появи предупреждение за даден резултат от направено измерване, се извежда подробна информация за това.

Натиснете , за да се върнете към стъпка 1 от раздела "Потвърждаване/запазване на резултатите от измерването" (стр. 49).

продължава

## Съвет

В зависимост от разположението на суббуфера, резултатите от измерването на поляритетата може да са различни. Въпреки това обаче, няма да е проблем да продължите да използвате приемника с измерената стойност.

## Прецизна настройка на опциите за автоматично калибриране (Enhanced Setup)

От менюто Auto Calibration изберете "Enhanced Setup", след това натиснете (+).

- Seating position (Позиция на слушане)  
Може да регистрирате три модела като позиция 1, 2 и 3 в зависимост от позицията на слушане, нивото на шума в стаята и условията на измерване.
- Calibration Type (Тип на калибриране)  
За подробности, вижте таблицата на стр. 50.

## Допълнителни параметри от менюто с възможност за прецизна настройка

- EQ Curve (Крива на еквалайзера)  
Активира/деактивира измерването на кривата на еквалайзера.
- Name Input (Въведено име)  
Можете да преименувате номер на позицията; за подробности, вижте раздела "Наименоване на входове" (стр. 91).

## Избор на компонент

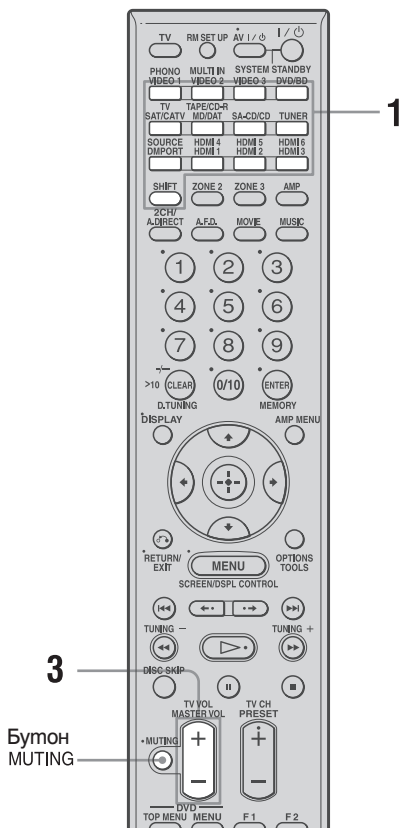

**1** Натиснете един от входящите бутони. Когато искате да изберете компонент, свързан с някой от PHONO, MULTI CHANNEL INPUT, TV, TAPE/CD-R или HDMI 4, 5, 6 жаковете, натиснете SHIFT, а след това PHONO, MULTI IN, TV, TAPE/CD-R или HDMI 4, 5, 6.

Можете също така да използвате INPUT SELECTOR на приемника или на устройството за дистанционно управление RM-AAU016.

Избран вход	Компоненти, които могат да бъдат възпроизведени
VIDEO 1, 2	Видеорекордер и др., свързани към VIDEO 1 или VIDEO 2 жака.
VIDEO 3	Видео камера, телевизионна игра и др., свързани към VIDEO 3 жака.
DVD/BD	DVD плейър, Blu-ray Disc плейър и др., свързани към DVD/BD жака.
SAT/CATV	Сателитен тунер и др., свързани към SAT/CATV жака.
MD/DAT	MD или DAT deck и др., свързани към MD/DAT жака.
SA-CD/CD	Super Audio CD или CD плейър и др., свързани към SA-CD/CD жака.
TUNER	Вграден радио тунер.
DMPORT	Портативен аудио плейър и др., свързани към DIGITAL MEDIA PORT адаптера, който от своя страна е свързан към приемника.
HDMI 1, 2, 3, 4, 5, 6	HDMI компоненти, свързани към HDMI 1, HDMI 2, HDMI 3, HDMI 4, HDMI 5 или HDMI 6 жака.
PHONO	Грамофон и др., свързани към PHONO жака.
MULTI IN	Компонент, свързан към MULTI CHANNEL INPUT жака.
TV	Телевизор, свързан към TV жака.
TAPE/CD-R	Касетофон и др., свързани към TAPE/CD-R жака.

**2** Включете свързания компонент и започнете възпроизвеждане.

**3** Натиснете MASTER VOL +/-, за да настроите силата на звука. Можете да използвате също и MASTER VOLUME на приемника.

### Съвети

- Можете да настроите силата на звука различно в зависимост от скоростта, с която завъртате копчето MASTER VOLUME. За бързо увеличаване или намаляване силата на звука: завъртете бързо копчето. За по-прецизна настройка: завъртете бавно копчето.

- Можете да настроите силата на звука различно в зависимост от продължителността на времето, през което натискате и задържате бутона MASTER VOL +/- на устройството за дистанционно управление.  
За бързо увеличаване или намаляване силата на звука: натиснете и задържете бутона.  
За по-прецизна настройка: натиснете бутона и веднага го отпуснете.

### **Как да изключите звука**

Натиснете бутона MUTE на устройството за дистанционно управление. За да отмените, натиснете отново MUTE на устройството за дистанционно управление или завъртете копчето MASTER VOLUME на приемника по посока на часовниковата стрелка, за да увеличите звука. Дори и ако сте изключили приемника, тази функция ще работи, когато отново го включите.

### **Как да избегнете повреда на вашите високоговорители**

Преди да изключите приемника, уверете се, че сте намалили силата на звука.

## Слушане на Super Audio CD/CD

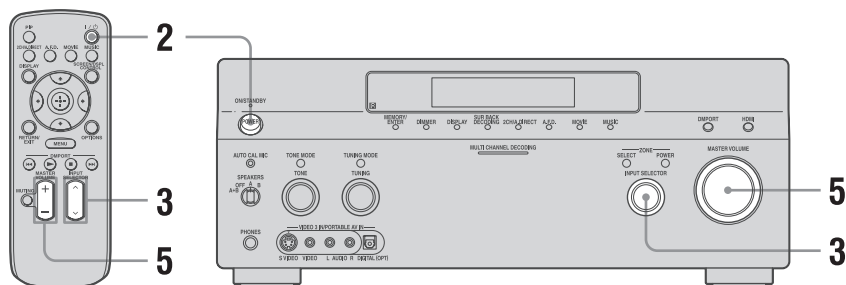

- Описаните операции са за Super Audio CD плейър на Sony.
- Обърнете се към ръководството за експлоатация, приложено към Super Audio CD плейъра или CD плейъра.



Може да изберете звуково поле, подходящо за вида музика. Вижте стр. 67 за подробности.  
Препоръчителни звукови полета  
Класическа музика: D. Concert Hall  
Джаз: Jazz Club  
Концерт на живо: Live Concert,  
Stadium

- 1** Включете Super Audio CD плейъра или CD плейъра, след това поставете диск в отделието.
- 2** Включете приемника.
- 3** Натиснете INPUT SELECTOR и изберете "SA-CD/CD".

Може да използвате и INPUT SELECTOR на приемника, за да изберете "SA-CD/CD".

Примерен дисплей



- 4** Започнете възпроизвеждане на диска.
- 5** Регулирайте силата на звука до подходящо ниво.
- 6** След като приключите със слушането, извадете диска и изключете приемника и Super Audio CD плейъра или CD плейъра.

## Легане на DVD/Blu-ray Disc

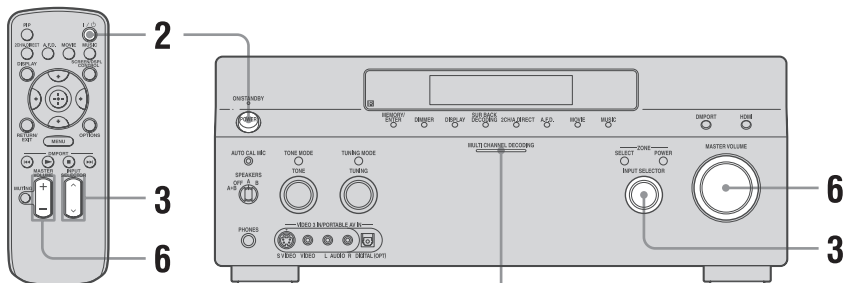

Лампичка MULTI CHANNEL DECODING



Обърнете се към ръководството то за експлоатация, приложено към телевизора и DVD плейъра, Blu-ray Disc плейъра.



Ако е необходимо, изберете звуковия формат на диска, който ще възпроизвеждате.



Можете да изберете звуково поле, подходящо за филма, който гледате или музиката, която слушате. Вижте стр. 67 за подробности. Препоръчителни звукови полета Филми: Cinema Studio EX  
Изображения на живо: Live Concert  
Спортни събития: Sports



Проверете следното, ако не можете да слушате многоканален звук.

- Уверете се, че звуковият източник е съвместим с многоканалния формат (лампичката MULTI CHANNEL DECODING на предния панел трябва да свети по време на възпроизвеждане).
- Уверете се, че този приемник е свързан към DVD плейъра, Blu-ray Disc плейъра посредством цифрова връзка.
- Уверете се, че цифровият изходен сигнал на DVD плейъра, Blu-ray Disc плейъра е зададен правилно.

- 1** Включете телевизора и DVD плейъра или Blu-ray Disc плейъра.
- 2** Включете приемника.
- 3** Натиснете INPUT SELECTOR, за да изберете "DVD/BD".  
Можете да използвате и INPUT SELECTOR на приемника, за да изберете "DVD/BD".

Примерен дисплей



- 4** Превключете входния сигнал на телевизора така, че на екрана да се появи картината от DVD плейъра, Blu-ray Disc плейъра.
- 5** Започнете възпроизвеждане на диска.
- 6** Настройте подходяща сила на звука.
- 7** Слег като приключите с гледането на DVD/Blu-ray Disc, извадете диска и изключете приемника, телевизора и DVD плейъра или Blu-ray Disc плейъра.



## Играене на телевизионни игри

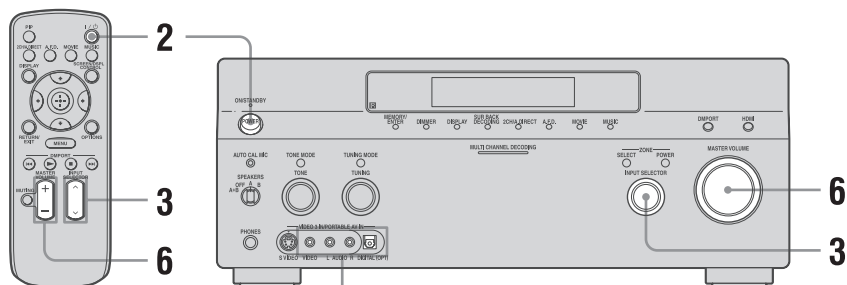

VIDEO 3 IN/PORTABLE AV IN



- Обърнете се към ръководството за експлоатация, приложено към телевизора и телевизионната игра.

- 1 Включете телевизора и телевизионната игра.
- 2 Включете приемника.
- 3 Натиснете INPUT SELECTOR, за да изберете “VIDEO 3”.

Можете да използвате и INPUT SELECTOR на прием-

\* Когато свържете телевизионна игра към VIDEO 3 IN/PORTABLE AV IN жака на предния панел.

Примерен дисплей

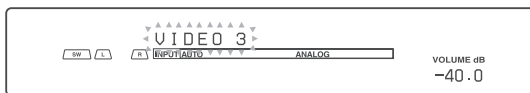

ника, за да изберете “VIDEO 3”.

- 4 Превключете входния сигнал на телевизора така, че на екрана да се появи картината от телевизионната игра.
- 5 Поставете диска в отделениято и започнете възпроизвеждане на телевизионната игра.
- 6 Регулирайте силата на звука до подходящо ниво.
- 7 След като приключите да играете, извадете диска и изключете приемника, телевизора и играта.

## Гледане на видео

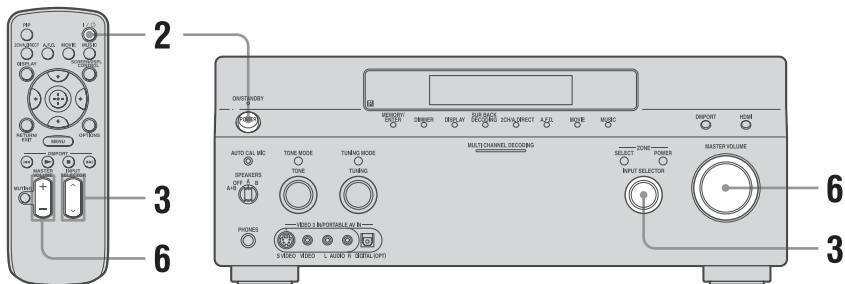

Обърнете се към ръководството за експлоатация, приложено към телевизора и видеорекодера.

- 1 **Включете видеорекодера.**
- 2 **Включете приемника.**
- 3 **Натиснете INPUT SELECTOR, за да изберете "VIDEO 1".**

Можете да използвате и INPUT SELECTOR на приемника, за да изберете "VIDEO 1\*\*".

\* Когато свържете видеорекодер към VIDEO 1 жака.

Примерен дисплей



- 4 **Превключете входния сигнал на телевизора така, че на екрана да се появи картината от видеорекодера.**
- 5 **Започнете възпроизвеждане на касетата във видеорекодера.**
- 6 **Регулирайте силата на звука до подходящо ниво.**
- 7 **След като приклучите гледането, извадете касетата и изключете приемника, телевизора и видеорекодера.**

## Настройки на звука (меню Audio settings menu)

Можете да използвате менюто Audio settings, за настроите звука според вашите предпочитания. Изберете "Audio" в менюто Settings. За подробности относно настройката на параметрите, вижте глава "7: Работа с приемника с помощта на GUI (графикен потребителски интерфейс)" (стр. 41).

### Параметри на менюто Audio settings

#### ■ A/V Sync (Синхронизира изходния аудио и видео сигнал)

Тази опция ви позволява да забавите звука, за да минимизирате паузите между извеждането на звук и картина. Можете за зададете забавяне от 0 ms до 300 ms на стъпки от по 10 ms.

#### Забележки

- Тази функция е полезна, когато използвате голям LCD или плазмен телевизор или прожекционен апарат.
- Функцията не работи в следните случаи:
  - Избран е многоканален вход.
  - Използван е "2ch Analog Direct".

#### ■ Dual Mono (Избор на език по време на цифрово предаване)

Позволява ви да избирате езика, който желаете да слушате, по време на цифрово предаване. Тази функция работи само за източници в Dolby Digital формат.

- MAIN/SUB  
Звукът на основния език ще се извежда от предния ляв високоговорител и едновременно с това звукът от допълнителния език ще се извежда от предния десен високоговорител.
- MAIN  
Звукът се извежда на основния език.
- SUB  
Звукът се извежда на допълнителния език.

#### ■ Decode Priority (Приоритет на декодиране на входните цифрови аудио сигнали)

Позволява ви да посочвате входния режим за входния цифров сигнал през DIGITAL IN и HDMI IN жаковете.

- PCM  
Когато са избрани сигнали от DIGITAL IN жака, на PCM сигналите се дава приоритет (за да се предотврати прекъсване на възпроизвеждането). Когато обаче се извеждат други сигнали, в зависимост от формата може да не се чува звук. В този случай задайте опцията в положение "AUTO".  
Когато са избрани сигнали от HDMI IN жака, само PCM сигнали се извеждат от свързания плейър. Когато се получат сигнали в друг формат, задайте опцията в положение "AUTO".
- AUTO  
Автоматично превключва входния режим между Dolby Digital, DTS, DSD или PCM.

#### Забележка

Дори когато "Decode Priority" е зададена в положение "PCM", звукът може да бъде прекъснат още в началото на първия запис, докато се възпроизвеждат сигналите на CD.

## Настройки на картината (меню Video settings меню)

Можете да използвате менюто Video settings меню, за да настроите картината. Изберете "Video" в менюто Settings. За подробности относно настройката на опциите, вижте глава "7: Работа с приемника с помощта на GUI (графичен потребителски интерфейс)" (стр. 41).

### Опции в менюто Video settings

#### ■ Resolution (резолюция) (Конвертиране на видео сигнали)

Позволява ви да конвертирате резолюцията на входните аналогови видео сигнали.

- DIRECT
- AUTO
- 480i/576i
- 480p/576p
- 720p
- 1080i
- 1080p

За подробности относно тази опция, вижте таблицата за входна/изходна видео конверсия, класифицирана според настройките в менюто (стр. 37).

## Настройки на HDMI (меню HDMI)

Можете да използвате менюто HDMI, за да направите необходимите настройки за компонентите, свързани към HDMI жака. Изберете "HDMI" в менюто Settings. За подробности относно настройката на опциите, вижте глава "7: Работа с приемника с помощта на GUI (графичен потребителски интерфейс)" (стр. 41).

### Параметри на менюто HDMI

#### ■ HDMI Control

Позволява ви да включите или изключите компонентите, свързани към HDMI жака посредством HDMI кабел.

- ON
- OFF

#### Забележка

Когато зададете "HDMI Control" в положение "ON", опцията "HDMI Audio" може автоматично да се промени.

#### ■ HDMI Audio (Настройка на HDMI входен аудио сигнал)

Позволява ви да настроите HDMI аудио сигналите, които се извеждат от възпроизвеждащия компонент, свързан към приемника посредством HDMI връзка.

- TV+AMP

Звукът се извежда от високоговорителя на телевизора и високоговорителите, свързани към приемника.

#### Забележки

- Качеството на звука от възпроизвеждащия компонент зависи от качеството на звука на телевизора, както и броя на каналите, семплиращата честота и др. Когато телевизорът има стерео високоговорители, звукът, който се извежда от приемника също ще бъде стерео, дори и да възпроизвеждате многоканален източник.
- Когато свържете приемника към видео компонент (прожекционен апарат и др.), от приемника може да не се изведе звук. В този случай изберете "AMP".
- Когато изберете източника, който е свързан към HDMI входа, звукът няма да се изведе от телевизора.
- AMP  
HDMI аудио сигналите от възпроизвеждащия компонент се извеждат само от високоговорителите, свързани към приемника. Многоканалният звук се извежда такъв, какъвто е.

## Забележка

Аудио сигнали не се извеждат от високоговорителите на телевизора, когато HDMI Audio е зададено в положение "AMP".

### ■ HDMI SW Level

Позволява ви да настроите нивото на суббуфера на 0 dB или +10 dB, когато РСМ сигналите се въкарват посредством HDMI връзка. Можете поотделно да зададете нивото за всеки HDMI вход.

- 0 dB
- AUTO

Автоматично задава нивото на 0 dB или +10 dB в зависимост от честотата.

- +10 dB

## Настройки на системата (меню System settings)

Можете да използвате менюто System settings, за да направите настройките на приемника според вашите предпочитания. Изберете "System" в менюто Settings. За подробности относно настройката на опциите, вижте глава "7: Работа с приемника с помощта на GUI (графичен потребителски интерфейс)" (стр. 41).

### Параметри на менюто System settings

#### ■ Screen Saver

Позволява ви да активирате функцията скрийн сейвър за менюто на GUI на телевизора, свързан към приемника.

- ON

Когато в рамките на 15 минути не извършите операция, функцията скрийн сейвър се активира автоматично.

- OFF

Функцията скрийн сейвър е дезактивирана.

#### ■ RS-232C Control

Позволява ви да използвате това меню при операции във 2-ра/3-та зона.

За подробности, вижте "Допълнителни опции при операции във 2-ра и 3-та зона" (стр. 105) в раздела "Слушане на звук в друга зона (операции във 2-ра и 3-та зона)".

- ON
- OFF

## Слушане на съраунд звук

### Слушане на предварително програмирано звуково поле

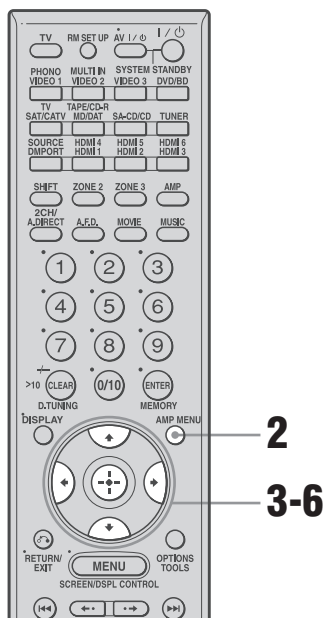

- 1** Започнете възпроизвеждане на източника, който желаете да слушате (CD, DVD и др.).
- 2** Натиснете AMP MENU, за да изведете менюто на GUI на телевизионния екран.  
Ако в прозореца на дисплея на приемника не се изведе индикация “GUI MODE”, повторете стъпките, описани в глава 7: Работа с приемника с помощта на GUI (графичен потребителски интерфейс) (стр. 41).
- 3** Натиснете неколkokратно  $\uparrow/\downarrow$ , за да изберете “Settings”, след това натиснете  $\oplus$  или  $\rightarrow$ .  
Списъкът с възможните настройки се извежда на телевизионния екран.

- 4** Натиснете неколkokратно  $\uparrow/\downarrow$ , за да изберете “Surround”, след това натиснете  $\oplus$  или  $\rightarrow$ .
- 5** Натиснете неколkokратно  $\uparrow/\downarrow$ , за да изберете “Sound Field Setup”, след това натиснете  $\oplus$ .
- 6** Натиснете неколkokратно  $\uparrow/\downarrow$ , за да изберете желаните от вас съраунд звук, след това натиснете  $\oplus$  или  $\rightarrow$ .

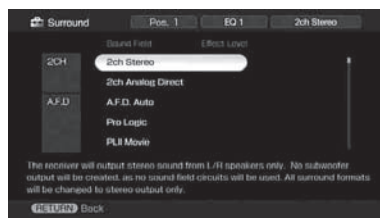

Параметрите, които позволяват потребителски настройки, са групирани в менюто “Custom settings” и могат да бъдат използвани, за да се направят прецизни регулации. За подробности, вижте ”Настройка на звуковия ефект” (стр. 69).

## Видове 2CH режим

### ■ 2 ch Stereo

В този режим приемникът извежда звука само през предните ляв/десен високоговорители. От субфуера не излиза звук.

Стандартните двуканални стерео източници напълно пренебрежават обработката на звуковото поле и многоканалните съраунд формати се свеждат до два канала.

### Забележка

В режим 2ch Stereo от субфуера не се извежда никакъв звук. За да слушате двуканални стерео източници, като използвате предните ляв/десен високоговорители и субфуера, изберете режим “A.F.D. Auto”.

Този приемник ще генерира сигнал с ниска честота за извеждане през субфуера, когато няма L.F.E. сигнал, представляващ нискочестотен звуков ефект, извеждан от субфуера към двуканалния сигнал.









### ■ 2ch Analog Direct

Можете да превключите звука от избрания източник към двуканален аналогов вход. Тази функция ви позволява да слушате звук с високо качество от аналогови източници.

Когато използвате тази функция, могат да бъдат настроени само силата на звука и баланса на предния високоговорител.

## Когато свързвате Blu-ray Disc плейъри и други HD плейъри от следващо поколение

Този приемник поддържа следните аудио формати.

Аудио формат	Максимален брой канали	Връзка на възпроизвеждащия компонент и приемника	
		COAXIAL/OPTICAL	HDMI
Dolby Digital 	5.1 ch	○	○
Dolby Digital EX 	6.1 ch	○	○
Dolby Digital Plus <sup>a)</sup> 	7.1 ch	×	○
Dolby TrueHD <sup>a)</sup> 	7.1 ch	×	○
DTS 	5.1 ch	○	○
DTS-ES 	6.1 ch	○	○
DTS 96/24 	5.1 ch	○	○
DTS-HD Звук с висока резолюция <sup>a)</sup> 	7.1 ch	×	○
DTS-HD Master Audio <sup>a) 6)</sup> 	7.1 ch	×	○

Слушане на surround звук

продължава

Аудио формат	Максимален брой канали	Връзка на възпроизвеждащия компонент и приемника	
		COAXIAL/OPTICAL	HDMI
DSD <sup>a)</sup> <b>DSD</b> Direct Stream Digital	5.1ch	×	○
Многоканален линеен PCM <sup>a)</sup>	7.1ch	×	○

а) Аудио сигналите се извеждат в друг формат, ако възпроизвеждащия компонент не отговаря на формата. За подробности, вижте ръководството за експлоатация на възпроизвеждащия компонент.

б) Сигнали със семплираща честота със стойности по-големи от 96 kHz се възпроизвеждат с честота 96 kHz или 88.2 kHz.



## Видове A.F.D. режими

Режимът Auto Format Direct (A.F.D.) ви позволява да слушате по-прецизен звук и да избирате режима на декодиране за извеждане на двуканален стерео звук като многоканален звук.

Режим A.F.D.	Многоканален аудио сигнал след декодиране	Ефект
A.F.D. Auto	(Автоматично разпознаване)	Представя звука така, както е записан/кодиран, без прибавяне на съраунд ефекти.
Pro Logic	4 канален сигнал	Извършва Dolby Pro Logic декодиране. Източникът, записан в двуканален формат, се декодира в 4.1 канала.
PLII Movie	5 канален сигнал	Извършва декодиране в режим Dolby Pro Logic II Movie. Тази настройка е идеална за филми, кодирани във формат Dolby Surround. Освен това този режим може да възпроизвежда звука в 5.1 канала за гледане на филми с дублаж или на стари филми.
PLII Music	5 канален сигнал	Извършва декодиране в режим Dolby Pro Logic II Music. Тази настройка е идеална за нормални стерео източници като CD дискове.
PLII Game	5 канален сигнал	Извършва декодиране в режим Dolby Pro Logic II Game.
PLIIX Movie*	7 канален сигнал	Извършва декодиране в режим Dolby Pro Logic IIX Movie. Тази настройка е идеална за филми, кодирани във формат Dolby Surround. Освен това този режим може да възпроизвежда звука в 7.1 канала за гледане на филми с дублаж или на стари филми.
PLIIX Music*	7 канален сигнал	Извършва декодиране в режим Dolby Pro Logic IIX Music. Тази настройка е идеална за нормални стерео източници като CD дискове.
PLIIX Game*	7 канален сигнал	Извършва декодиране в режим Dolby Pro Logic II Game.
Neo:6 Cinema	7 канален сигнал	Извършва декодиране в режим DTS Neo:6 Cinema.
Neo:6 Music	7 канален сигнал	Извършва декодиране в режим DTS Neo:6 Music. Тази настройка е идеална за нормални стерео източници като CD дискове.
Multi Stereo	Многоканално стерео)	Извежда двуканални леви/десни сигнали от всички високоговорители.
Neural-THX	7 канален сигнал	Neural Surround™, THX® технологии от ново поколение. В допълнение към подобрената обработка на стерео сигнали и чистия 5.1 съраунд звук, сега Neural-THX® технологията е способна да ви гостави пълно 360° 7.1 съраунд изображение на звука.

\* Не можете да избирате този декодиращ режим, ако няма задни съраунд високоговорители, свързани към приемника.

## Забележки

- Тази функция не работи в следните случаи:
  - Избран е многоканален вход.
  - Получени са DTS-HD сигнали със семплираща честота повече от 48 kHz.
  - Получени са Dolby TrueHD сигнали със семплираща честота повече от 96 kHz.
- Ако настроите ефекта на звуковото поле, докато приемникът получава сигнали със семплираща честота по-голяма от 48 kHz, сигналите ще се възпроизведат с честота 44.1 kHz или 48 kHz.
- Ако настроите звуковото поле по време на приемане на DTS 96/24 сигнал, той ще се възпроизведе с честота 48 kHz.
- Началото на звуковия поток може да бъде прекъснато, ако се включи или изключи функцията за обработка на сигналите в Neural-THX формат.

## Съвети

- Обикновено препоръчваме режим "A.F.D. Auto", но в някои случаи е по-добре да се използва SB Decoding, за да може потокът на входящия сигнал да пасне на режима, който предпочитате.
- Можете да разберете кодиращия формат на DVD софтуера и др. от логото, посочено на опаковката.
- Декодирането на Dolby Pro Logic IIx ще бъде ефективно, когато въведете многоканален сигнал.
- По същото време настройките на "SB Decoding" и "SB Dec Mode" в менюто Surround settings стават невалидни. Ако изберете режим на декодиране, различен от Dolby Pro Logic IIx, ще се изведе многоканален звук (кодиран).
- Neural-THX ще бъде ефективен, когато въведете многоканален сигнал.

## Ако свържете субуфер

Приемникът ще генерира сигнал с ниска честота за извеждане през субуфера, когато от източника не се извежда L.F.E. сигнал, представляващ нискочестотен звуков ефект, извеждан от субуфера към двуканалния сигнал. Сигналят с ниска честота не се генерира обаче, когато е избрана настройка "Neo:6 Cinema" или "Neo:6 Music" и всички високоговорители са зададени в положение "LARGE".

За да може да се насладите напълно на възможностите на Dolby Digital bass redirection circuitry, ви препоръчваме да настроите честотата на прекъсване на субуфера на колкото се може по-висока стойност.

## Видове музикални/филмови режими

Можете да се възползвате от преимуществата на съраунд звука просто като изберете някое от предварително програмираните звукови полета на приемника. Те донасят възбудяващия и мощен звук на кинозалоните и концертните зали във вашия дом.

Звуково поле за	Звуково поле	Ефект
Филми	Cinema Studio EX A <b>D C S</b>	Възпроизвежда звуковите характеристики на студиото "Cary Grant Theater" на Sony Pictures Entertainment. Това е стандартен режим, подходящ за гледане на почти всички видове филми.
	Cinema Studio EX B <b>D C S</b>	Възпроизвежда звуковите характеристики на студиото "Kim Novak Theater" на Sony Pictures Entertainment. Този режим е идеален за гледане на научнофантастични или екшън филми с много звукови ефекти.
	Cinema Studio EX C <b>D C S</b>	Възпроизвежда звуковите характеристики на музикалното студио на Sony Pictures Entertainment. Този режим е идеален за гледане на мюзикли или филми, в които саундтракът съдържа оркестрирана музика.
	V.Multi Dimension <b>D C S</b>	Създава много виртуални високोगоворители от единствен чифт действителни съраунд високोगоворители.
Музика	D.Concert Hall A	Използва триизмерно изобразяване на звука, за да възпроизведе акустиката на концертна зала, като симулира обширно звуково пространство, създадено от отразяване.
	D.Concert Hall B	Използва триизмерно изобразяване на звука, за да възпроизведе звуковите характеристики на концертна зала, като симулира зъблив и екшън звук.
	Church	Възпроизвежда акустиката на каменна църква.
	Jazz Club	Възпроизвежда акустиката на джаз клуб.
	Live Concert	Възпроизвежда акустиката на зала с 300 места.
	Stadium	Възпроизвежда усещането за голям открит стадион.
	Sports	Възпроизвежда усещането за спортно предаване.
	Portable Audio	Възпроизвежда чист, наситен звук от вашето портативно аудио устройство. Този режим е идеален за слушане на MP3 и друг вид компресирана музика.

Звуково поле за	Звуково поле	Ефект
Слушалки*	Headphone (2ch)	Този режим се избира автоматично при използване на слушалки, когато изберете “2ch Stereo” или A.F.D. режим. Стандартните двуканални стерео източници напълно пренебрегват обработката на звуковото поле и многоканалните съраунд формати се конвертират в двуканални.
	Headphone Theater <b>DCS</b>	Този режим се избира автоматично при използване на слушалки, когато изберете звуково поле за филм или музика. Позволява ви да усещате среда, подобна на тази в кинотеатъра, като същевременно използвате слушалки.
	Headphone (Direct)	Извежда аналоговите сигнали без да преработва звука, звуковото поле и гр.
	Headphone (Multi)	Този режим се избира автоматично при използване на слушалки, когато сте избрали многоканален вход. Извежда предните аналогови сигнали от MULTI CHANNEL INPUT жаковете.

\* Можете да избирате това звуково поле, ако слушалките са свързани към приемника.

### Забележки

- Звуковото поле за филми и музика не действа в следните случаи:
  - Избран е многоканален вход.
  - Приети са DTS-HD сигнали със семплираща честота по-голяма от 48 kHz.
  - Приети са Dolby TrueHD сигнали със семплираща честота по-голяма от 96 kHz.
- Ако настроите звуковото поле по време на приемане на DTS 96/24 сигнал, той ще се възпроизведе с честота 48 kHz.
- Ако настроите ефекта на звуковото поле, докато приемникът получава сигнали със семплираща честота по-голяма от 48 kHz, сигналите ще се възпроизведат с честота 44.1 kHz или 48 kHz.
- Ефектите, произведени от виртуалните високочестотни говорители, може да доведат до увеличаване на шума във възпроизвеждания сигнал.
- Когато слушате със звукови полета, използващи виртуални високочестотни говорители, няма да можете да чувате звука, идващ директно от съраунд високочестотните.
- Когато е избрано едно от звуковите полета за музика, от суббуфера няма да се изведе звук, ако всички високочестотни говорители са зададени в положение “LARGE” в менюто Speaker settings. Въпреки това, от суббуфера ще се изведе звук, ако цифровият входен сигнал съдържа L.F.E. сигнали или предните или съраунд високочестотните са зададени в положение “SMALL”, избрано е звуковото поле за филми или е избрано “Portable Audio”.

### Съвети

- Звуковите полета с обозначение **DCS** използват DCS технология. За повече информация вижте в Речника (стр. 127).
- Когато е избрано звуково поле с обозначение **DCS**, лампичката Digital Cinema Sound светва на дисплея.

### За да изключите съраунд ефекта за звуковите полета MOVIE/MUSIC

Изберете “2ch Stereo” или “A.F.D. Auto” от менюто Surround settings.

## Настройка на звуковия ефект

От менюто “Custom Settings” можете да направите прецизна настройка на звуковия ефект според вашите предпочитания.



2-3

- 1 Изберете звуковото поле (стр. 62).

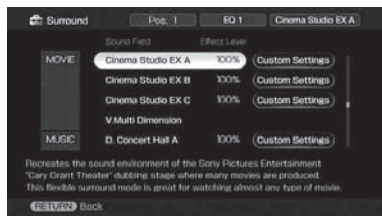

- 2 Натиснете **→**, за да изберете “Custom Settings”, след това натиснете **⊕**.

- 3 Докато слушате звука, настройте избрания параметър с помощта на **▲/▼** и **⊕**.



За подробности, вижте описаните по-долу параметри на менюто.

### Забележка

Опциите за настройка, които можете да резултатите във всяко меню, са различни в зависимост от звуковото поле.

### За да настроите нивото на ефекта

- 1 Натиснете неколkokратно **▲/▼**, за да изберете нивото на ефекта, след това натиснете **⊕** в стъпка 2.
- 2 Натиснете неколkokратно **▲/▼**, за да настроите нивото. По-високите стойности предполагат по-голям сурънд ефект. Можете да задавате стойности на нивото от 20% до 120% на стъпки от 5%.

## Параметри на менюто Custom Settings

### ■ Center Width Control (Контрол на обема на центъра)

Позволява ви да извършвате допълнителни настройки за декодиране в режим Dolby Pro Logic II и IIx Music. Можете да задавате този параметър само когато режим A.F.D. е зададен в положение “PLII Music” или “PLIIx Music”. Можете да регулирате разпределението на сигнала от централния канал, генериран чрез Dolby Pro Logic II декодиране, към лявия/десния високочестотен канал.

### ■ Dimension Control (Контрол на размерите)

Позволява ви да извършвате допълнителни настройки за декодиране в режим Dolby Pro Logic II и IIx Music. Можете да задавате този параметър само когато режим A.F.D. е зададен в положение "PLII Music" или "PLIIx Music". Можете да регулирате разликата между предните и съраунд каналите.

### ■ Panorama Mode (Панорамен режим)

Позволява ви да извършвате допълнителни настройки за декодиране в режим Dolby Pro Logic II и IIx Music. Можете да задавате този параметър само когато режим A.F.D. е зададен в положение "PLII Music" или "PLIIx Music".

#### • ON

Позволява ви да се наслаждавате на съраунд звук, като разпръсква звуковото поле на предните високоговорители вляво и вдясно от позицията за слушане.

#### • OFF

Режимът не се активира.

### ■ Screen Depth (Дълбочина на екрана)

Този параметър е предназначен специално за режимите Cinema Studio EX. Позволява ви да създавате усещане, че звукът на предните високоговорители идва от екрана в стаята, в която слушате, също като в кината.

#### • ON

Позволява ви да създавате усещане, че звукът идва от голям екран срещу вас.

#### • OFF

Функцията не се активира.

### ■ Virtual Speakers (Виртуални високоговорители)

Този параметър е предназначен специално за режимите Cinema Studio EX.

#### ON

Създават се виртуални високоговорители.

#### OFF

Функцията не се активира.

### ■ Front Reverb (Ехо на звука от предните високоговорители)

Този параметър е предназначен специално за режима "D.Concert Hall A/B". Позволява ви да задавате нивото на ехото, което да добавите към предните сигнали в зависимост от първоначалното ехо в източника.

#### • STD

Обикновено избирате "STD".

#### • WET

Изберете тази опция, за да увеличите ехото на звука, извеждан от предните високоговорители.

## Използване на режим за декодиране на заден съраунд звук

Чрез декодиране на задния съраунд сигнал, записан във формат Dolby Digital Surround EX, DTS-ES Matrix, DTS-ES Discrete 6.1 и др., можете да се наслаждавате на съраунд звука, предвиден от създателите на филмите.

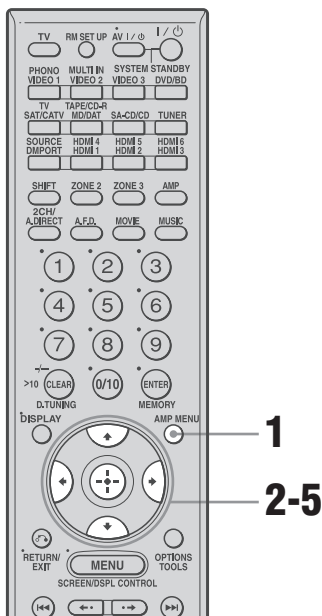

- 1 Натиснете AMP MENU, за да изведете менюто на GUI на телевизионния екран.

Ако в прозореца на дисплея на приемника не се изведе индикация “GUI MODE”, повторете стъпките, описани в глава ”7: Работа с приемника с помощта на GUI (графичен потребителски интерфейс)” (стр. 41).

- 2 Натиснете неколкократно  $\uparrow/\downarrow$ , за да изберете “Settings”, след това натиснете  $\oplus$  или  $\rightarrow$ .

Списъкът с възможните настройки се извежда на телевизионния екран.

- 3 Натиснете неколкократно  $\uparrow/\downarrow$ , за да изберете “Surround”, след това натиснете  $\oplus$  или  $\rightarrow$ .

- 4 Натиснете неколкократно  $\uparrow/\downarrow$ , за да изберете “SB Dec Mode”, след това натиснете  $\oplus$ .

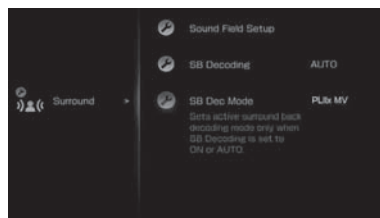

- 5 Натиснете неколкократно  $\uparrow/\downarrow$ , за да изберете режима за декодиране на заден съраунд звук, след това натиснете  $\oplus$ .

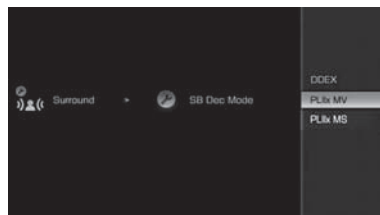

### Съвет

Можете да изберете режима, като използвате “SB Decoding” от менюто Surround settings.

## Използване на режима за декодиране на заден съраунд звук (SB Decoding)

### SB Decoding (Декодиране на заден съраунд звук)

#### • AUTO

Когато входният сигнал съдържа флаг за декодиране на 6.1 канала а), се прилага съответният декодер за декодиране на задния съраунд сигнал.

Входен поток	Изходен канал	Декодер за заден съраунд звук
Dolby Digital 5.1	5.1 <sup>9)</sup>	—
Dolby Digital Surround EX 6)	6.1 <sup>9)</sup>	Матричен декодер, който е съвместим с Dolby Digital EX
DTS 5.1	5.1 <sup>9)</sup>	—
DTS-ES Matrix 6.1 б)	6.1 <sup>9)</sup>	DTS матричен декодер
DTS-ES Discrete 6.1 з)	6.1 <sup>9)</sup>	DTS дискретен декодер

- а) 6.1 каналният флаг на декодиране е информацията, записана в софтуера на DVD диска.
- б) Dolby Digital DVD, което съдържа Surround EX информация. Можете да проверите за Surround EX филми на Интернет страницата на Dolby Corporation.
- в) Софтуер, записан с информация, която съобщава, че има сигнали във формати DTS ES Matrix и 5.1 канала.
- г) Софтуер, записан със сигнали за 5.1 канала, както и разширение за преобразуване на тези сигнали във формат 6.1. Сигналите за 6.1 канала са специфични DVD сигнали, които не се използват за кино филмите.
- д) Когато са свързани два задни съраунд високоговорителя, изходният канал ще се състои от 7.1 канални сигнали.

#### • ON

Настройката SB Dec Mode се прилага за 5.1 канално и 6.1 канално декодиране на входния сигнал.

#### • OFF

Не се извършва декодиране на задния съраунд сигнал.

### Забележки

- Тази функция не действа в следните случаи:
  - Избран е многоканален вход.
  - Избран е звуков режим за музика или филми.
- Ако декодирането на задния съраунд звук се извърши, докато приемникът получава сигнали със семпличестота по-голяма от 48 kHz, сигналите ще се възпроизвеждат с честота 44.1 kHz или 48 kHz.
- Ако декодирането на задния съраунд звук се извърши, докато приемникът получава DTS 96/24 сигнал, те ще се възпроизвеждат с честота 48 kHz.
- В режим Dolby Digital EX може да няма звук от задните съраунд високоговорители. Някои дискове нямат флаг Dolby Digital Surround EX, въпреки че на пакетите им има Dolby Digital EX лого. В този случай изберете "ON".
- Когато се избере "PLIIx" в режим A.F.D., SB Decoding се декодира в режим PLIIx.

### ■ SB Dec Mode (Режим за декодиране на задния съраунд звук)

Можете да изберете режим за декодиране на задния съраунд звук само когато "SB Decoding" е зададен в положение "ON" или "AUTO" и входният сигнал съдържа флаг за Dolby Digital Surround EX.

Параметър	Настройка на високоговорителя	Декодиране на задния съраунд звук
DDEX	7.1 канала	Матричният декодер отговаря на Dolby Digital EX
	6.1 канала	Матричният декодер отговаря на Dolby Digital EX
PLIIx MV	7.1 канала	Филмовият декодер отговаря на Dolby Pro Logic IIx
	6.1 канала	Матричният декодер отговаря на Dolby Digital EX
PLIIx MS	7.1 канала	Музикалният декодер отговаря на Dolby Pro Logic IIx
	6.1 канала	Музикалният декодер отговаря на Dolby Pro Logic IIx

### Забележка

Матричното декодиране, отговарящо на Dolby Digital EX се прилага, ако настройката на високоговорителите е 6.1 канала, а Филмово декодиране, отговарящо на Pro Logic IIx се прилага, ако настройката на високоговорителите е 7.1 канала, когато изберете Dolby PLIIx MS при следните условия:
 

- възвежда се сигнал Dolby Digital Surround EX
- "SB Decoding" е зададен в положение "AUTO"



## Слушане на съраунд ефект с намален звук (NIGHT MODE)

Тази функция ви позволява да запазите усещането, че сте в кинотеатър дори при намален звук. Функцията може да се използва и с други звукови полета. Когато гледате филм късно вечер, ще можете да чувате диалога ясно дори при намален звук.



**1 Натиснете бутона AMP.**  
Активира се възможността за работа с приемника.

**2 Натиснете NIGHT MODE.**

**3** Функцията NIGHT MODE се активира. Всеки път, когато натиснете бутона NIGHT MODE, функцията NIGHT MODE съответно се активира или дезактивира.

### Забележки

- Тази функция не действа в следните случаи:
  - Избран е многоканален вход.
  - Получени са Dolby TrueHD сигнали със семплираща честота по-голяма от 96 kHz.
- Ако функцията NIGHT MODE се активира, докато приемникът получава сигнали със семплираща честота по-голяма от 96 kHz, сигналите ще се възпроизведат с честота 44.1 kHz или 48 kHz.

### Съвет

Докато тази функция е включена, нивата Bass, Treble и Effect се увеличават, а "D.Range.Comp" автоматично се задава в положение "MAX".

## Допълнителни настройки на високоговорителите

### Ръчно регулиране на настройките на високоговорителите

Можете ръчно да настроите всеки един от високоговорителите.

Можете също така да настроите нивата на високоговорителите и след като е приключила функцията автоматично калибриране.

### Извършване на настройки с помощта на менюто Manual Setup

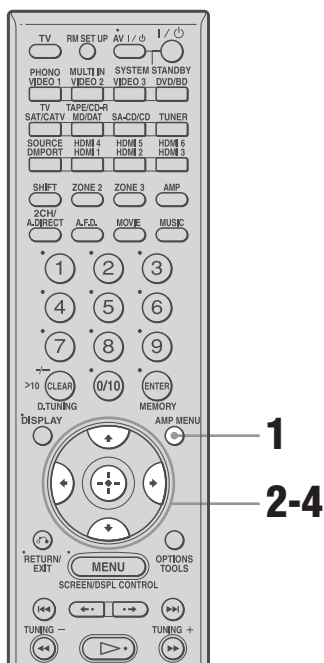

- 1 Натиснете AMP MENU, за да изведете менюто на GUI на телевизионния екран.

Ако в прозореца на дисплея на приемника не се изведе индикация “GUI MODE”, повторете стъпките, описани в глава ”7: Работа с приемника с помощта на GUI (графичен потребителски интерфейс)” (стр. 41).

- 2 Натиснете неколкократно  $\uparrow/\downarrow$ , за да изберете “Settings”, след това натиснете  $\oplus$  или  $\rightarrow$ .

Списъкът с възможните настройки се извежда на телевизионния екран.

- 3 Натиснете неколкократно  $\uparrow/\downarrow$ , за да изберете “Speaker”, след това натиснете  $\oplus$ .

- 4 Натиснете неколкократно  $\uparrow/\downarrow$ , за да изберете “Manual Setup”, след това натиснете  $\oplus$ .

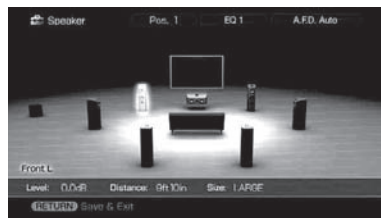

### Параметри на менюто Manual Setup

#### ■ Level (Ниво на високоговорителя)

Можете да настроите нивото на всеки високоговорител (централен, съраунд ляв/десен, заден съраунд ляв/десен, субуфер). Можете да регулирате нивото от -20 dB до +10 dB на стъпки от 0.5 dB.

За предните ляв/десен високоговорители можете да настроите баланса и от двете страни. Можете да регулирате нивото на предния ляв високоговорител от FL-10.0 dB до FL+10.0 dB на стъпки от 0.5 dB. Можете да регулирате и нивото на предния десен високоговорител от FR-10.0 dB до FR+10.0 dB на стъпки от 0.5 dB.



#### Забележка

Когато е избрано едно от звуковите полета за музика, от субуфера няма да се изведе звук, ако всички високоговорители са зададени в положение “LARGE”. Въпреки това обаче, от субуфера ще се изведе звук.

ако цифровият входен сигнал съдържа L.F.E. сигнали или предните или съраунд високоговорителите са зададени в положение "SMALL", както и ако е избрано звуково поле за филми или "Portable Audio".

### ■ Distance (Разстояние от позицията за слушане до всеки високоговорител)

Можете да задавате разстоянието от позицията за слушане до всеки високоговорител (преден ляв/десен, централен, съраунд ляв/десен, заден съраунд ляв/десен, субуфер). Можете да задавате разстояние от 1.0 метър до 10.0 метра на стъпки от 1 сантиметър.

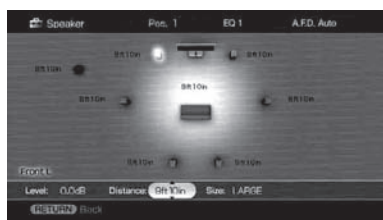

### ■ Size (Размер на всеки високоговорител)

Можете да задавате размера на всеки високоговорител (преден ляв/десен, централен, съраунд ляв/десен, заден съраунд ляв/десен).

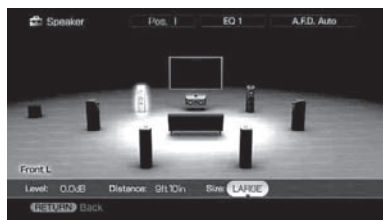

#### • LARGE

Ако свързвате големи високоговорители, които ефективно възпроизвеждат ниските честоти, изберете "LARGE". Обикновено избирайте "LARGE".

#### • SMALL

Ако звукът е изкривен или чувствате липса на съраунд ефекти, когато използвате многоканален съраунд звук, изберете "SMALL", за да се активира веригата за пренасочване на ниските честоти и ниските честоти от всеки канал да се извеждат през субуфера или група "LARGE" високоговорители.

### Съвет

• Настройките "LARGE" и "SMALL" за всеки високоговорител определят дали вътрешният звуков процесор ще прекъсне ниските честоти от този канал. Когато ниските честоти бъдат прекъснати за даден канал, веригата за пренасочване на ниските честоти изпраща съответните ниски честоти към субуфера или други "LARGE" високоговорители. Въпреки това, поради факта, че ниският звук има известна насоченост, е по-добре да не го прекъсвате, ако е възможно. Ето защо, дори когато използвате малки високоговорители, можете да зададете положение "LARGE", ако искате ниските честоти да бъдат извеждани през този високоговорител. От друга страна, ако използвате голям високоговорител, но предпочитате през него да не се извеждат ниски честоти, задайте положение "SMALL".

Ако общото ниво на сигнала е по-ниско от предпочитанията ви, задайте всички високоговорители в положение "LARGE". Ако няма достатъчно ниски честоти, може да използвате еквалайзера, за да подсилите ниските нива.

- Настройката на задните съраунд високоговорители ще бъде същата като тази на съраунд високоговорителите.
- Когато предните високоговорители са зададени в положение "SMALL", централният, съраунд и задните съраунд високоговорители автоматично се задават също в положение "SMALL".
- Ако не използвате субуфера, предните високоговорители автоматично се задават в положение "LARGE".

### ■ Position

(Разположение на съраунд високоговорителите) Позволява ви да определите разположението на вашите съраунд високоговорители с оглед най-добро реализиране на съраунд ефектите в режими Cinema Studio EX. Тази опция не е възможна, когато няма съраунд високоговорители.

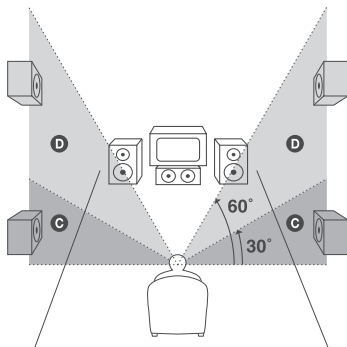
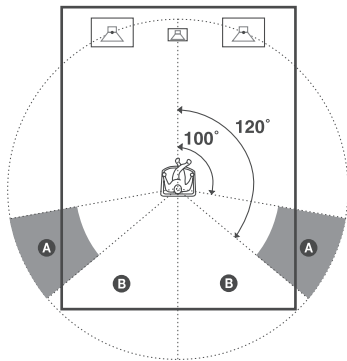

- **SIDE/LOW**  
Изберете, ако разположението на вашите съраунд високоговорители съответства на секции **A** и **C**.
- **SIDE/HIGH**  
Изберете, ако разположението на вашите съраунд високоговорители съответства на секции **A** и **D**.
- **BEHD/LOW**  
Изберете, ако разположението на вашите съраунд високоговорители съответства на секции **B** и **C**.
- **BEHD/HIGH**  
Изберете, ако разположението на вашите съраунд високоговорители съответства на секции **B** и **D**.

### Съвет

Позицията на съраунд високоговорителя е специално проектирана така, че да осигури реализиране на Cinema Studio EX режимите. За другите звукови полета разположението на високоговорителите няма толкова съществено значение.

Останалите звукови полета са направени при условие, че съраунд високоговорителите ще бъдат поставени зад позицията на слушане, но горе и те да са разположени под сравнително широк ъгъл, това

няма да се отрази съществено върху изведения звук. Въпреки това обаче, ако високоговорителите са насочени срещу слушателя отляво и отясно непосредствено до позицията на слушане, съраунд ефектите ще бъдат неясни, освен ако не зададете високоговорителите в положение "SIDE".

Въпреки всичко, всяка среда за слушане има свои особености, като например отразяване на звука в стените и вие ще можете да постигнете по-добри резултати, използвайки опцията "BEHD", ако вашите високоговорители са поставени високо над позицията за слушане, дори и да са разположени непосредствено отляво и отясно. Ето защо, макар да звучи противоположно на обясненото по-горе, ви препоръчваме да възпроизведете многоканален съраунд кодиран софтуер и да изберете настройка, която осигурява усещане за простор и постигане на обща среда между съраунд звука, изведен от съраунд високоговорителите и звука от предните високоговорители. Ако не сте сигурни при коя от настройките звукът е най-добър, изберете "BEHD", а след това настройте разстоянието и нивото на високоговорителите, за да постигнете подходящ баланс.



## Извършване на настройки с помощта на менюто Test Tone

- 1 Натиснете AMP MENU, за да изведете менюто на GUI на телевизионния екран.

Ако в прозореца на дисплея на приемника не се изведе индикация “GUI MODE”, повторете стъпките, описани в глава ”7: Работа с приемника с помощта на GUI (графичен потребителски интерфейс)” (стр. 41).

- 2 Натиснете неколkokратно  $\uparrow/\downarrow$ , за да изберете “Settings”, след това натиснете  $\oplus$  или  $\rightarrow$ .

Списъкът с възможните настройки се извежда на телевизионния екран.

- 3 Натиснете неколkokратно  $\uparrow/\downarrow$ , за да изберете “Speaker”, след това натиснете  $\rightarrow$ .

- 4 Натиснете неколkokратно  $\uparrow/\downarrow$ , за да изберете “Speaker Pattern”, след това натиснете  $\oplus$ .

Изберете “Speaker Pattern” в зависимост от системата високоговорители, която използвате. Не е необходимо да избирате схема за високоговорителите, ако е извършено автоматично калибриране.

- 5 Натиснете неколkokратно  $\uparrow/\downarrow$ , за да изберете желаната от вас схема за високоговорителите.



Допълнителни настройки на високоговорителите

- 1 Натиснете AMP MENU, за да изведете менюто на GUI на телевизионния екран.

Ако в прозореца на дисплея на приемника не се изведе индикация “GUI MODE”, повторете стъпките, описани в глава ”7: Работа с приемника с помощта на GUI (графичен потребителски интерфейс)” (стр. 41).

- 2 Натиснете неколkokратно  $\uparrow/\downarrow$ , за да изберете “Settings”, след това натиснете  $\oplus$  или  $\rightarrow$ .

Списъкът с възможните настройки се извежда на телевизионния екран.

- 3 Натиснете неколkokратно  $\uparrow/\downarrow$ , за да изберете “Speaker”, след това натиснете  $\oplus$ .

- 4 Натиснете неколkokратно  $\uparrow/\downarrow$ , за да изберете “Test Tone”, след това натиснете  $\oplus$ .



Можете да изберете тип на тест сигнала.

## 5 Изберете високоговорителя, който желаете да настроите, след това натиснете (+).

Тест сигналът се извежда последователно от всеки високоговорител.

## 6 Настройте параметъра с помощта на ↑/↓, след това натиснете (+).

### Съвети

- За да настроите нивото на всички високоговорители едновременно, натиснете MASTER VOL+/-.
- По време на настройката на дисплея се извежда стойността на направената регулация.

### Ако от високоговорителите не се извежда тест сигнал

- Кабелите на високоговорителя може би не са свързани здраво. Проверете дали са свързани здраво и дали не могат лесно да се разкачат, като ги гърпнете леко.
- Кабелите на високоговорителя може да са прекъснати.

### Ако тест сигналът се извежда от високоговорител, различен от този, който е показан на дисплея

Схемата за разполагане на свързания високоговорител не е зададена правилно. Уверете се, че връзката на високоговорителя и схемата съвпадат.

## Параметри на менюто Test Tone

### ■ Test Tone

- OFF
- AUTO
  - Тест сигналът се извежда последователно от всеки високоговорител.
- L, C, R, SR, SBR, SBL, SL, SW
  - Можете да изберете високоговорителите, от които да се изведе тест сигналът.

### ■ Phase Noise

- OFF
- L/R, L/C, C/R, R/SL, R/SR, SR/SL, SR/SBR, SBR/SBL, SR/SB, SBL/SL, SB/SL, SL/L, L/SR
  - Позволява ви да изведете тест сигнал последователно от близки високоговорители.
  - В зависимост от настройката на схемата за разполагане на високоговорителите, някои опции може да не бъдат изведени.

### ■ Phase Audio

- OFF
- L/R, L/C, C/R, R/SL, R/SR, SR/SL, SR/SBR, SBR/SBL, SR/SB, SBL/SL, SB/SL, SL/L, L/SR
  - Позволява ви да изведете преден звук от двуканален източник (вместо тест сигнал) последователно от близки високоговорители.
  - В зависимост от настройката на схемата за разполагане на високоговорителите, някои опции може да не бъдат изведени.

## Други параметри от менюто Speaker settings

### ■ Center Mix

(Включване/изключване на настройка за конвертиране на аналогови сигнали)

- OFF
  - Ако е свързан централен високоговорител, тази настройка автоматично се задава в положение "OFF".
- ON
  - Препоръчваме ви да задаваме "Center Mix" в положение "ON", за да се насладите на цифров звук с високо качество, когато нямате свързан централен високоговорител. Конвертирането на аналогови сигнали се извършва, когато "Center Mix" е зададен в положение "ON". Тази настройка е ефективна по отношение на входните сигнали от MULTI CHANNEL INPUT жаковете.

## ■ Sur Back Assign (Настройка на задните съраунд високоговорители)

- OFF  
Ако не сте свързали задни съраунд високоговорители, изберете "OFF".
- BI-AMP  
Ако сте свързали предните високоговорители в конфигурация с двоен усилвател, изберете "BI-AMP".
- ZONE 2  
Ако използвате задните съраунд високоговорители във 2-ра зона, изберете "ZONE 2". Когато изберете "ZONE 2", входът към SUR BACK жаковете на MULTI CHANNEL INPUT не е активен.

## Забележка

Задайте "Sur Back Assign" в положение "OFF", след това свържете задните съраунд високоговорители към приемника, когато желаете да промените връзката от свързване на двоен усилвател или връзка във 2-ра зона на връзка със задни съраунд високоговорители. След като свържете задните съраунд високоговорители, направете отново настройката на високоговорителите. Вижте раздела "Автоматично калибриране" (стр. 46) или "Ръчна настройка" (стр. 74).

## Crossover Freq (Честота на пресичане на сигнала от високоговорителя)

Позволява ви да настройвате честотата на пресичане басите на онези високоговорители, които са били зададени в положение "SMALL" в менюто Speaker. Измерената честота на пресичане се задава за всеки високоговорител поотделно след извършване на автоматично калибриране. Стойността се задава за всеки високоговорител, когато настройвате честотата на пресичане на високоговорителя с помощта на "Crossover Freq" след извършване на автоматично калибриране.

## ■ Multi Ch SW Level (Ниво на многоканалния суббуфер)

Позволява ви да увеличите нивото на сигнала, изведен от MULTI CHANNEL INPUT суббуфер канала на +10 dB. Тази настройка може да е необходима, когато свързвате DVD плейър към MULTI CHANNEL INPUT жаковете. Нивото на суббуфера на DVD плейърите е с 10 dB по-ниско от това на Super Audio CD плейърите.

## ■ D.Range Comp (Компресор на динамичния обхват)

Позволява ви да компресирате динамичния обхват на саундтрака. Тази опция може да е полезна, когато желаете да гледате филми с мален звук късно през нощта. Компресията на динамичния обхват е възможна само при Dolby Digital източници.

- OFF  
Динамичният обхват не е компресиран.
- STD  
Динамичният обхват е компресиран така, както е предвидил тоя инженерът.
- MAX  
Динамичният обхват е значително компресиран.

## Съвети

- Компресорът на динамичния обхват ви позволява да компресирате обхвата на саундтрак, създаден въз основа на динамичния обхват на информацията, включена в Dolby Digital сигнала.
- "STD" е стандартна настройка, но с нея се осъществява само лека компресия. Ето защо, ви препоръчваме да използвате настройката "MAX". Тя значително компресира динамичния обхват и ви позволява да гледате филми с мален звук късно през нощта. За разлика от аналоговите ограничители, нивата са препоределени и осигуряват естествена компресия на сигнала.

## ■ Distance Unit

(Единици за измерване на разстоянията)  
Позволява ви да избирате единицата за измерване на зададените разстояния.

- метър  
Разстоянието се извежда в метри.
- фут  
Разстоянието се извежда във футове.

## Настройка на еквалайзера

Можете да използвате следните параметри, за да настроите тоналното качество (нивото на ниските/високите честоти) на всички високоговорители, да запазите до 5 различни настройки на еквалайзера и да ги приложите. Тези настройки са приложими за всички звукови полета и се задават за всеки високоговорител поотделно.

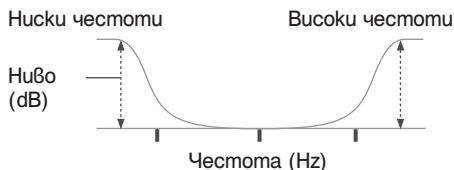

### Забележки

- Тази функция не действа в следните случаи:
  - Избран е многоканален вход.
  - Получени са Dolby TrueHD сигнали със семплраща честота по-голяма от 96 kHz.
- Ако еквалайзерът се настройва, докато приемникът получава сигнали със семплраща честота по-голяма от 96 kHz, сигналите ще се възпроизвеждат с честота 44.1 kHz или 48 kHz.

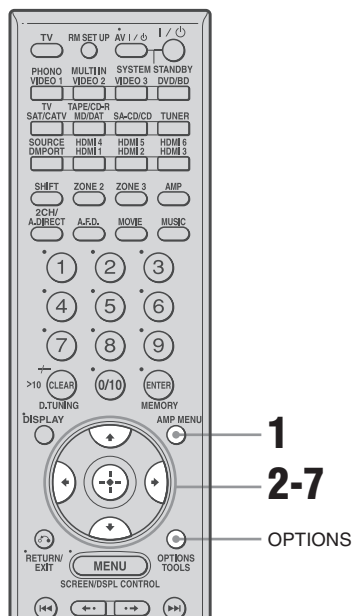

### 1 Натиснете AMP MENU, за да изведете менюта на GUI на телевизионния екран.

Ако в прозореца на дисплея на приемника не се изведе индикацията "GUI MODE", повторете стъпките, описани в глава "7: Работа с приемника с помощта на GUI (графичен потребителски интерфейс)" (стр. 41).

### 2 Натиснете неколkokратно $\uparrow/\downarrow$ , за да изберете "Settings", след това натиснете $\oplus$ или $\rightarrow$ .

Списъкът с възможните настройки се извежда на телевизионния екран.

### 3 Натиснете неколkokратно $\uparrow/\downarrow$ , за да изберете "EQ", след това натиснете $\oplus$ .

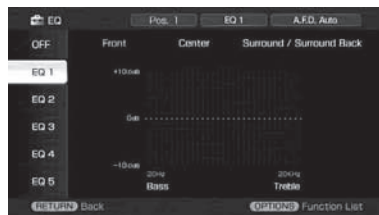



- 4** Натиснете неколкократно  $\blacktriangle/\blacktriangledown$ , за да изберете числото, което желаете да запазите като номер на запазената настройка на еквалайзера, след това натиснете  $\oplus$ .

На телевизионния екран се извежда дисплеят за настройка на еквалайзера.

- 5** Изберете високоговорителя, който желаете да настроите с помощта на  $\blacktriangle/\blacktriangledown$ , след това натиснете  $\oplus$ .

- 6** Натиснете неколкократно  $\blacktriangle/\blacktriangledown$ , за да изберете “Bass” или “Treble”, след това натиснете  $\blacktriangle/\blacktriangledown$ , за да настроите параметъра.

**Съвет**

Можете да настроите нивото на ниските и високите честоти на предните високоговорители с бутоните TONE MODE и TONE на приемника.

- 7** Натиснете  $\oplus$ , за да въведете параметъра.

**Изтриване на запазени настройки на еквалайзера**

- 1** Натиснете OPTIONS, след това натиснете  $\oplus$ .

Извежда се въпрос “Are you sure to clear EQ Settings?” (Сигурни ли сте, че искате да изтриете настройките на еквалайзера?)

- 2** Натиснете неколкократно  $\blacktriangle/\blacktriangledown$ , за да изберете “Yes”, след това натиснете  $\oplus$ .



## Тунер

### Слушане на FM/AM радио

Можете да слушате FM и AM радио предавания чрез възражения тунер. Преди да започнете се уверете, че сте свързали FM и AM антените към приемника. (стр. 38).

#### Съвет

Скалата на обхвата за директна настройка е указана по-долу.

- FM радио станции 50 kHz
- AM радио станции 9 kHz

### Автоматична настройка

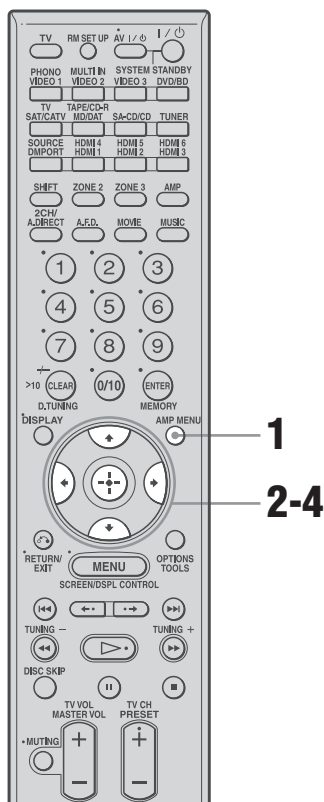

- 1 Натиснете **AMP MENU**, за да изведете менюто на GUI на телевизионния екран.

Ако в прозореца на дисплея на приемника не се изведе индикация “GUI MODE”, повторете стъпките, описани в глава ”7: Работа с приемника с помощта на GUI (графичен потребителски интерфейс)” (стр. 41).

- 2 Натиснете **неколкократно** **▲/▼**, за да изберете “FM” или “AM”, след това натиснете **⊕** или **➔**.

На телевизионния екран се извежда FM или AM менюто.

- 3 Натиснете **▲/▼**, за да изберете “Auto Tuning”, след това натиснете **⊕**.



- 4 Натиснете **▲/▼**.

Натиснете **▲**, за да сканирате отдолу нагоре или **▼**, за да сканирате отгоре надолу. Приемникът спира да сканира, когато намери станция.

#### Ако FM приемането е слабо

- 1 Натиснете **OPTIONS**.
- 2 Натиснете **▲/▼**, за да изберете “FM Mode”, след това натиснете **⊕**.
- 3 Натиснете **▲/▼**, за да изберете “MONO”, след това натиснете **⊕**.

## Директна настройка

Въведете директно честотата на желаната станция, като използвате бутоните с цифри.

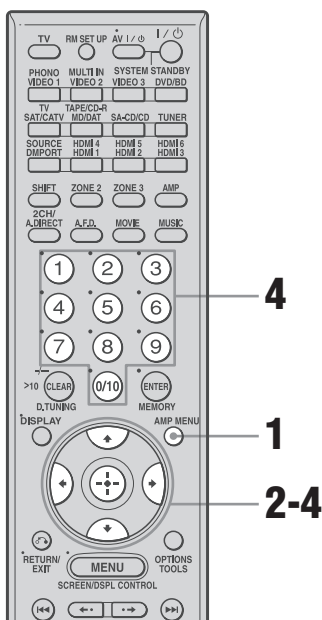

### 1 Натиснете AMP MENU, за да изведете менюто на GUI на телевизионния екран.

Ако в прозореца на дисплея на приемника не се изведе индикация “GUI MODE”, повторете стъпките, описани в глава 7: Работа с приемника с помощта на GUI (графичен потребителски интерфейс)” (стр. 41).

### 2 Натиснете неколккратно $\uparrow/\downarrow$ , за да изберете “FM” или “AM”, след това натиснете $\oplus$ или $\ominus$ .

### 3 Натиснете $\uparrow/\downarrow$ , за да изберете “Direct Tuning”, след това натиснете $\oplus$ .

### 4 Натиснете бутоните с цифри, за да въведете честотата, след това натиснете $\oplus$ , за да я въведете.

Пример 1: FM 102.50 MHz

Изберете 1  $\rightarrow$  0  $\rightarrow$  2  $\rightarrow$  5  $\rightarrow$  0

Пример 2: AM 1,350 kHz

Изберете 1  $\rightarrow$  3  $\rightarrow$  5  $\rightarrow$  0



### Съвет

Ако сте настроили AM станция, регулирайте посоката на AM кръговата антена за оптимално приемане.

### Ако не можете да настроите станцията

Появява се “--- MHz” и след това дисплеят се връща към текущата честота.

Уверете се, че сте въвели вярната честота.

Ако не е така, повторете стъпка 4. Ако и тогава не успеете да настроите желаната радио станция, то явно честотата не се използва във вашата област.

## Запаметяване на FM станции

Можете да запаметявате до 30 FM и 30 AM радио станции. След това ще можете лесно да настроите станциите, които слушате най-често.

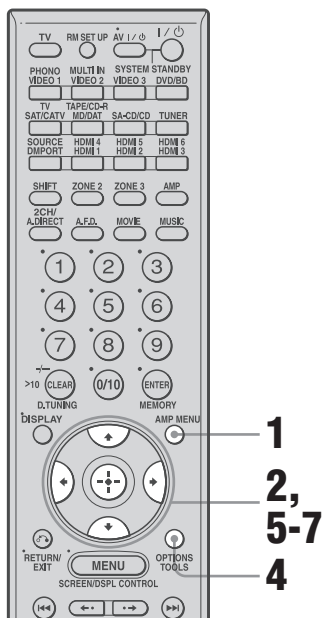

- 1 **Натиснете AMP MENU, за да изведе менюто на GUI на телевизионния екран.**

Ако в прозореца на дисплея на приемника не се изведе индикация “GUI MODE”, повторете стъпките, описани в глава ”7: Работа с приемника с помощта на GUI (графичен потребителски интерфейс)” (стр. 41).

- 2 **Натиснете неколkokратно  $\uparrow/\downarrow$ , за да изберете “FM” или “AM”, след това натиснете  $\oplus$  или  $\rightarrow$ .**
- 3 **Настройте станцията, която желаете да запаметите с помощта на функцията**

Автоматично запаметяване (стр. 82) или  
Директно запаметяване (стр. 83).  
В случай на лошо приемане на FM стерео, превключете режима на приемане на FM радио станции (стр. 82).

- 4 **Натиснете OPTIONS.**
- 5 **Натиснете неколkokратно  $\uparrow/\downarrow$ , за да изберете “Memory”, след това натиснете  $\oplus$ , за да въведете.**
- 6 **Натиснете  $\uparrow/\downarrow$ , за да изберете номер за запаметяване на съответната радио станция.**
- 7 **Натиснете  $\oplus$ .**  
Станцията се запаметява под избрания номер.
- 8 **Повторете стъпки от 3 до 7, за да запаметите груга станция.**

### За да слушате запаметени радио станции

- 1 Повторете стъпки 1 и 2 от раздела “Настройка на радио станции”.
- 2 Натиснете  $\uparrow/\downarrow$ , за да изберете желаната от вас запаметена станция. Можете да избирате запаметени радио станции, както следва:
  - За AM радио станции от AM1 до AM30
  - За FM радио станции от FM1 до FM30

### За да наименоувате запаметени радио станции

- 1 Изберете запаметена станция, която искате да наименоувате.
- 2 Натиснете OPTIONS, след това изберете “Name Input”.  
За подробности относно операциите по наименоване, вижте раздела “Наименоване на входове” (стр. 91).

## Използване на системата за радио данни (RDS) (Само за европейски модели)

Този приемник ви позволява да използвате системата RDS (Radio Data System), която от своя страна позволява на радио станциите да изпращат допълнителна информация заедно със стандартния програмен сигнал. Можете да изведете RDS информацията на дисплея.

### Забележки

- RDS е приложима само за FM радио станции.
- Не всички FM станции осигуряват RDS услуги, нито пък предоставят един и същи вид услуги. Ако не сте запознати с RDS услугите във вашата област, проверете в местните радио станции за подробности.

## Приемане на RDS излъчвания

**Просто изберете станция от FM скалата, като използвате автоматична настройка (стр. 82), директна настройка (стр. 83) или предварителна настройка (стр. 84).**

Когато приемете станция, която предоставя RDS услуги, индикаторът RDS светва и името на програмното обслужване се появява на дисплея.

### Забележки

- RDS може да не работи правилно, ако приетата от вас станция не изпраща RDS сигнала правилно или ако силата на сигнала е недостатъчна.
- Ако се получи спешно съобщение от властите, на дисплея мига "Alarm-Alarm!".
- Ако станцията не осигурява определена RDS услуга, на дисплея се появява "No XX" (например "No Clock Time").
- Ако станцията излъчва текстови съобщения, те се появяват на дисплея със същата скорост, с която ги изпраща станцията. Всяка промяна в скоростта на изпращане се отразява на дисплея.
- RDS информацията се извежда на дисплея на приемника.
- Когато се използва GUI система, на телевизионния екран се извеждат индикации PS (име на програмата) и PTY (тип на програмата).

## Описание на типовете програми

Индикатор за типа програма	Описание
News	Новинарска програма
Current Affairs	Тематични програми във основа на местните новини
Information	Програми, предлагащи информация за широк спектър от теми, включително потребителска информация и медийнски съвети
Sport	Спортни програми
Education	Образователни програми като "Как да..." и полезни съвети
Drama	Радио пиеси и сериали
Cultures	Програми за национална и регионална култура, езици и социални проблеми
Science	Програми за наука и технологии
Varied Speech	Други видове програми като интервюта с известни личности, игри и комедии
Pop Music	Предавания за поп музика
Rock Music	Предавания за рок музика
Easy Listening	Неангажиращи програми
Light Classics M	Инструментална, вокална и хорова музика
Serious Classics	Изпълнение на оркестри, камерна музика, опера и др.
Other Music	Музика, която не се вписва в никоя от горните категории, като ритъм и блус и реге
Weather & Metr	Информация за времето
Finance	Информация за борсовия пазар, търговията и др.
Children's Progs	Програми за деца
Social Affairs	Програми за хората и нещата, които им влият
Religion	Програми с религиозно съержание
Phone In	Програми, при които публиката изразява своето мнение по телефона или в публична дискусия

<b>Индикатор за типа програма</b>	<b>Описание</b>
Travel & Touring	Програми за пътувания. Не се използва за съобщения, които се откриват чрез ТР/ТА.
Leisure & Hobb	Програми за дейности за отдих, като градинарство, риболов, готвене и др.
Jazz Music	Предавания за джаз музика
Country Music	Предавания за кънтри музика
National Music	Популярна музика от страната или региона
Oldies Music	Стари хитове
Folk Music	Фолклорни музикални предавания
Documentary	Разследвания
None	Всяка програма, която не се вписва в горните категории

## Други операции

### Конвертиране на аналогови входни видео сигнали

Този приемник ви позволява да конвертирате резолюцията на аналоговите входни видео сигнали.

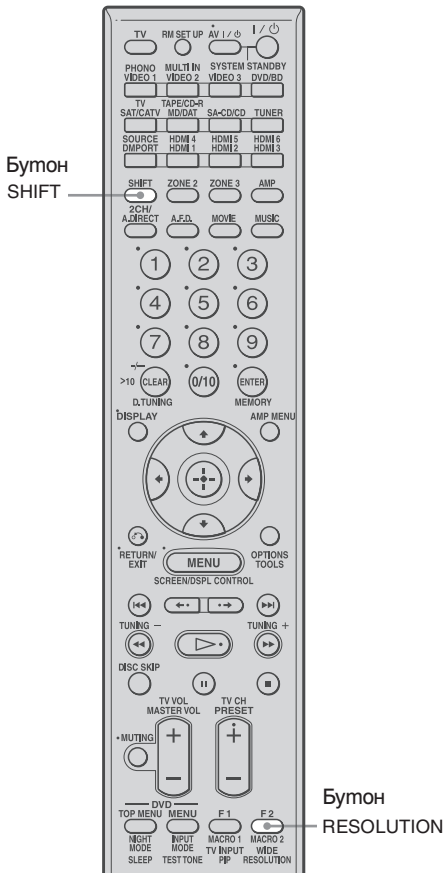

### Натиснете SHIFT, след това натиснете неколккратно RESOLUTION.

Всеки път, когато натиснете бутона, резолюцията на изходните сигнали ще се сменя. Можете да променяте резолюцията и като използвате "Resolution" в менюто Video settings.

## Използване на DIGITAL MEDIA PORT адаптера.

DIGITAL MEDIA PORT адаптерът се използва за слушане на звук от портативно аудио устройство или компютър. Чрез свързването на DIGITAL MEDIA PORT адаптер можете да слушате звук от свързан към приемника компонент. Достъпните DIGITAL MEDIA PORT адаптери са различни във всяка област. За подробности относно свързването на DIGITAL MEDIA PORT адаптер, вижте раздела "Свързване на компоненти с цифрови входни/изходни аудио жакове" (стр. 23).

Sony предлага следните видове DIGITAL MEDIA PORT адаптери:

- TDM-BT1 Bluetooth™ безжичен аудио адаптер
- TDM-NW1 DIGITAL MEDIA PORT адаптер
- TDM-NC1 безжичен мрежов аудио адаптер
- TDM-iP1 DIGITAL MEDIA PORT адаптер
- DIGITAL MEDIA PORT адаптера е допълнителен аксесоар.

### Забележки

- Не свързвайте друг адаптер, освен DIGITAL MEDIA PORT адаптер.
- Преди да разкачите DIGITAL MEDIA PORT адаптера, уверете се, че сте изключили приемника с помощта на устройството за дистанционно управление.
- Не свързвайте или не разкачвайте DIGITAL MEDIA PORT адаптера към/от приемника, докато системата е включена.
- В зависимост от типа на DIGITAL MEDIA PORT адаптера с негова помощ могат да се извеждат и изображения.

## Избор на екран за работа със свързания към DIGITAL MEDIA PORT адаптера компонент

Можете да избирате операционен екран с помощта на менюто на GUI в зависимост от DIGITAL MEDIA PORT адаптера, който използвате. За някои видове адаптери, като например TDM-BT1 или TDM-NW1, операционният екран е точно определен и вие не можете да го променяте на екрана на GUI.

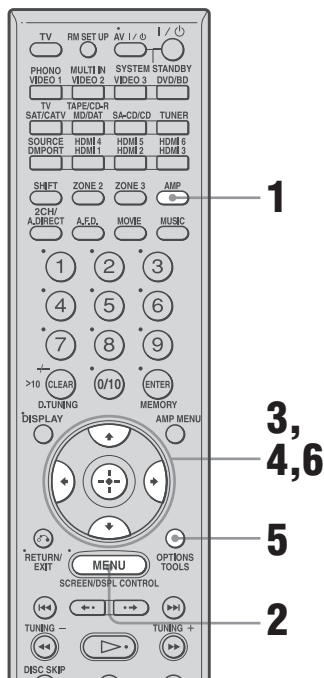

### 1 Натиснете AMP MENU.

Ако в прозореца на дисплея на приемника не се изведе индикация “GUI MODE”, повторете стъпките, описани в глава ”7: Работа с приемника с помощта на GUI (графичен потребителски интерфейс)” (стр. 41).

### 2 Натиснете неколккратно MENU, за да изведете менюто на GUI на телевизионния екран.

### 3 Натиснете неколккратно $\uparrow/\downarrow$ , за да изберете “Music”, след това натиснете $\oplus$ или $\rightarrow$ .

До “Music” се появява индикация “DMPORT”.

### 4 Натиснете $\oplus$ или $\rightarrow$ .

Компонентът, свързан към DIGITAL MEDIA PORT адаптера е разпознат и индикацията “DMPORT” на екрана ще се промени според наименованието на всеки компонент. На екрана се появява категорията на компонента, свързан към DIGITAL MEDIA PORT адаптера.

#### Забележка

На телевизионния екран се появява иконка, която показва разпознатия компонент. Ако свързаният адаптер не може да бъде разпознат, на телевизионния екран се извежда индикация ”DMPORT”.

### 5 Натиснете OPTIONS, за да изведете “Function List”.

### 6 Натиснете $\uparrow/\downarrow$ , за да изберете “DMPORT Control”.

В това меню можете да избирате следните режими:

- System GUI  
Този режим е предназначен за TDM-iP1 и TDM-NC1 адаптери. На екрана на GUI на приемника ще се изведе списъкът със записите. Можете да изберете записа, който желаете и да го възпроизведете на всеки GUI екран.
- Adapter GUI  
Този режим е предназначен за TDM-iP1 и TDM-NC1 адаптери. На телевизионния екран ще се изведе менюто на адаптера.
- iPod  
Този режим може да бъде избран само когато е свързан TDM-iP1 адаптер.

Ако не се изведе индикация “DMPORT Control”, вижте ръководството за експлоатация, приложено към компонента за повече информация относно работата с този компонент.



## Работа с компонента, свързан към DIGITAL MEDIA PORT адаптера

Как да работите с TDM-iP1 или TDM-NC1 адаптерите, използвайки менюто на GUI на приемника

- 1 Уверете се, че сте избрали "System GUI" в стъпка 6 от раздела "Избор на екран за работа със свързания към DIGITAL MEDIA PORT адаптера компонент" (стр. 88).
- 2 Изберете желания елемент от списъка, изведен на екрана на GUI и го възпроизведете.

iPod	— Playlists > Playlist > Track
	— Artists > Artist > Track
	— Albums > Album > Track
	— Songs > Track
	— Genres > Genre > Artist > Album > Track
	— Composers > Composer > Track
	— Audiobooks > Audiobook
Network Client	— Music Surfin <sup>a)</sup> > Album <sup>c)</sup> > Track
	— Playlist <sup>a)</sup> > Playlist > Track
	— Web Radio <sup>a)</sup> > Station > Program
	— Music Library <sup>b)</sup> > Album > Track

<sup>a)</sup> Извежда се само когато е свързан M-crew сървър.

<sup>b)</sup> Извежда се само когато е свързан DLNA сървър, различен от M-crew сървъра.

<sup>c)</sup> Извежда се като "Genre", "Artist" или "Album" в зависимост от настройката в "List Mode".

### Как да работите с TDM-iP1 и TDM-NC1 адаптерите, използвайки менюто на адаптера

Уверете се, че сте избрали "Adapter GUI" в стъпка 6 от раздела "Избор на екран за работа със свързания към DIGITAL MEDIA PORT адаптера компонент" (стр. 88).

За подробности относно работата с адаптера с помощта на менюто на GUI, вижте ръководството за експлоатация, приложено към адаптера, който използвате.

### Как да работите с TDM-iP1, използвайки менюто на iPod

Уверете се, че сте избрали "iPod" в стъпка 6 от раздела "Избор на екран за работа със свързания към DIGITAL MEDIA PORT адаптера компонент" (стр. 88).

За подробности относно работата с iPod, вижте ръководството за експлоатация, приложено към iPod.

### Възпроизвеждане на избран запис

По време на възпроизвеждане на избран от вас запис, изведеният екран се променя в зависимост от свързания DIGITAL MEDIA PORT адаптер.

TDM-iP1



TDM-NC1



Можете да работите с компонентите, свързани към DIGITAL MEDIA PORT адаптера с помощта на бутоните за възпроизвеждане на устройството за дистанционно управление на приемника.

За да	Извършете следното
Възпроизведете	Намиснете ▷.
Поставете на пауза	Намиснете   . За да възобновите възпроизвеждането, натиснете отново бутона.
Спрете възпроизвеждането	Намиснете ■.*
Намерите началото на запис по време на възпроизвеждане или да намерите началото на предишния запис	Намиснете ◀◀.
Намерите началото на следващия запис	Намиснете ▶▶.
Върнете към предишния албум	Намиснете ◀.
Прескочите към следващия албум	Намиснете ▶.
За да превъртите назад/напред	Намиснете ◀◀/▶▶**

\* Когато е свързан TDM-iP1 адаптер, приемникът въвежда режим на пауза, когато натиснете ■.

\*\* Бързо превърта назад/напред, докато натискате и задържате бутона ◀◀/▶▶.

## Допълнителни параметри в режимите за възпроизвеждане

### ■ Repeat Mode (Само за TDM-iP1 адаптера)

- Off (изключено)
- One (един)
- All (всички)

### ■ Shuffle (Само за TDM-iP1 адаптера)

- Off (изключено)
- Songs (песни)
- Albums (албуми)

### ■ List Mode TDM-iP1 и TDM-NC1 адаптери

- All Tracks (всички записи)
- Disc List (списък с дисковете)
- Artist List (списък с изпълнителите)
- Genre List (списък с жанровете)

### Съвет

List Mode може да се използва с менюто Function List, дори когато списъкът е изведен.

## Списък със съобщения за DIGITAL MEDIA PORT адаптера

Съобщение	Обяснение
No Adapter	Адаптерът не е свързан.
No Device	Няма устройство, свързано към адаптера.
No Audio	Не е намерен аудио файл.
Loading	Четат се данните.
No Server*	Няма свързан сървър.
No Track*	Не е намерен запис.
No Item*	Не е намерен елемент.
Connecting*	Свързване към сървъра.
Configuring*	Мрежата се настройва.
Warning*	Проверете дисплея на DIGITAL MEDIA PORT адаптера.
Party Mode*	Устройството в момента е в групов режим "Guest".
Searching*	Търсене на сървъра.

\* Само за TDM-NC1 адаптеру.

## Наименуване на входовете

Можете да въведете име до 8 символа за входовете и да го изведете на дисплея на приемника. Това е удобно за наименуване на жаковете с имената на свързаните компоненти.



### 1 Изберете елемента, който желаете да наименувате.

Можете да наименувате следните елементи:

- Позиция за автоматично калибриране (стр. 46)
- Входове (стр. 53)
- Запаменени радио станции (стр. 84)

### 2 Натиснете **OPTIONS**.

### 3 Изберете **"Name Input"**, след това натиснете **(+)**.

На екрана се появява клавиатура.

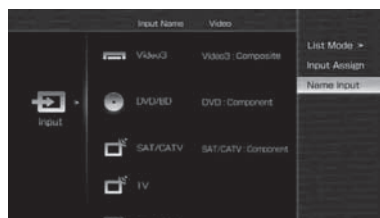

### 4 Натиснете **↑/↓/←/→**, за да изберете символ, след това натиснете **(+)**.

### 5 Натиснете **[Finish]**, за да въведете име. Името, което сте въвели се запамятава.

**За да отмените наименувания вход**  
Натиснете **[Cancel]**.

#### **Забележка**

Когато наименувате RDS станция и я настроите, името на Програмното обслужване (PS) ще се появи вместо въведеното от вас. (Не можете да променяте името на Програмното обслужване (PS). Името, което въведете, ще бъде прекрито от името на Програмното обслужване (PS).

## Превключване между цифров и аналогов аудио сигнал (INPUT MODE)

Когато свързвате компоненти и към цифровите, и към аналоговите входни аудио жакове на приемника, можете да задавате входния аудио режим на един от тях или да превключвате от единия на другия в зависимост от вида на материала, който смятате да гледате.

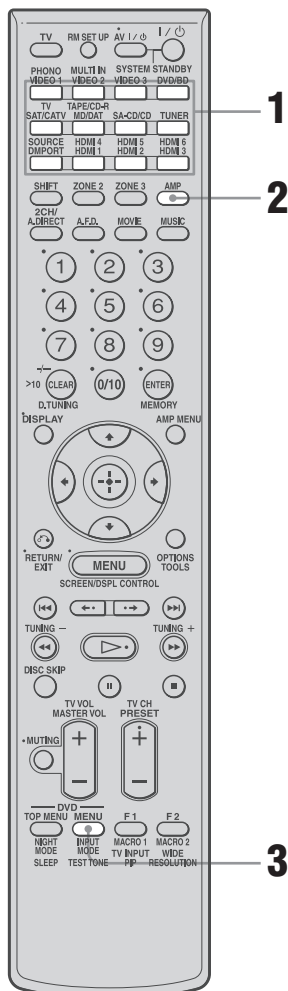

### 1 Натиснете Входящия бутон.

Можете да използвате и бутоната INPUT SELECTOR на приемника.

### 2 Натиснете AMP.

### 3 Натиснете INPUT MODE няколкократно, за да изберете входния аудио режим.

Избраният входен аудио режим се извежда на телевизионния екран.

## Входни аудио режими

### • Auto

Дава приоритет на цифровите аудио сигнали, когато са направени връзки и към цифровите, и към аналоговите жакове.

Ако няма цифрови аудио сигнали, се избират аналоговите аудио сигнали.

### • Analog

Определя аналоговите аудио сигнали, постъпващи през AUDIO IN (L/R) жаковете.

## Забележки

- Някои входни аудио режими може да нямат възможност да бъдат задавани, в зависимост от входа.
- Когато е избран HDMI вход или DIGITAL MEDIA PORT адаптер, на дисплея се извежда индикация "----" и няма да можете да избирате други режими. Изберете входен режим, различен от HDMI вход, сателитен тунер и DIGITAL MEDIA PORT адаптер, след това задайте входния аудио режим.
- Когато е бил използван "2ch Analog Direct" или е избран многоканален вход, аудио входът се задава на "Analog". Не можете да избирате други режими.

## Слушане на звук/гледане на изображения от други входове

Можете да пренасочите видео и/или аудио сигнали към друг вход.

Пример) Свържете OPTICAL OUT жака на DVD плейъра към OPTICAL VIDEO 1 IN жака на приемника, когато искате да въведете само цифрови оптични аудио сигнали от DVD плейъра. Свържете компонентния видео жак на DVD плейъра към COMPONENT VIDEO DVD/BD IN жака на приемника, когато искате да въведете видео сигнали от DVD плейъра. Насочете видео и/или аудио сигналите към DVD/BD входния жак, като използвате "Input Assign" в менюто Input.

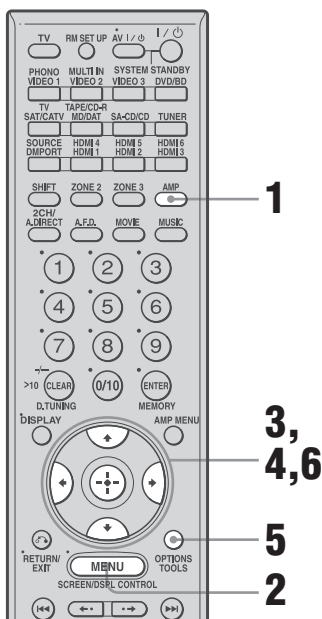

### 1 Натиснете AMP.

Ако в прозореца на дисплея на приемника не се изведе индикация "GUI MODE", повторете стъпките, описани в глава "7: Работа с приемника с помощта на GUI (графичен потребителски интерфейс)" (стр. 41).

2 Натиснете неколkokратно MENU, за да изведете менюто на GUI на телевизионния екран.

3 Натиснете неколkokратно  $\uparrow/\downarrow$ , за да изберете "Input", след това натиснете  $\oplus$  или  $\rightarrow$ .

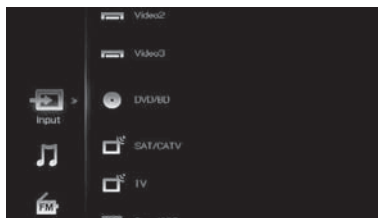

4 Натиснете  $\uparrow/\downarrow$ , за да изберете име на входа, към който искате да насочите сигнала.

5 Натиснете OPTIONS, след това изберете "Input Assign".

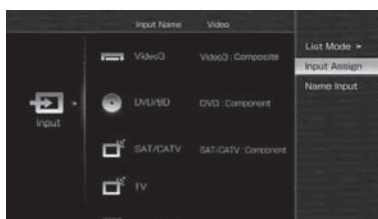

6 Изберете аудио и/или видео сигналите, които искате да насочите към избрания от вас в стъпка 4 вход с помощта на  $\uparrow/\downarrow/\leftarrow/\rightarrow$ , след това натиснете  $\oplus$ .



Други операции

Име на Входа		VIDEO1	VIDEO2	VIDEO3	DVD/ BD	SAT/ CATV	TAPE/ CD-R	MD/ DAT	SA- CD/CD	MULTI IN
Активни входни видео жакове	Video1 Component	○	○	○	-	-	○	○	○	○
	Video1 S	○	-	-	-	-	-	-	-	-
	Video1 Composite	○	-	-	-	-	-	-	-	-
	Video2 S	-	○	-	-	-	-	-	-	-
	Video2 Composite	-	○	-	-	-	-	-	-	-
	Video3 S	-	-	○	-	-	-	-	-	-
	Video3 Composite	-	-	○	-	-	-	-	-	-
	DVD/BD Component	-	○	○	○	-	○	○	○	○
	DVD/BD S	-	-	-	○	-	-	-	-	-
	DVD/BD Composite	-	-	-	○	-	-	-	-	-
	SAT/CATV Component	-	○	○	-	○	○	○	○	○
	SAT/CATV S	-	-	-	-	○	-	-	-	-
	SAT/CATV Composite	-	-	-	-	○	-	-	-	-
	HDMI1	○	○	○	○	○	○	○	○	○
	HDMI2	○	○	○	○	○	○	○	○	○
	HDMI3	○	○	○	○	○	○	○	○	○
HDMI4	○	○	○	○	○	○	○	○	○	
HDMI5	○	○	○	○	○	○	○	○	○	
HDMI6	○	○	○	○	○	○	○	○	○	
Активни входни видео жакове	Video1 OPT	○	○	-	○	-	-	-	○	-
	Video3 OPT	-	○	○	○	-	-	-	○	-
	SAT/CATV OPT	-	○	-	○	○	-	-	○	-
	Tape/CD-R OPT	-	○	-	○	-	○	-	○	-
	MD/DAT OPT	-	○	-	○	-	-	○	○	-
	Video2 COAX	○	○	○	-	○	○	○	-	-
	DVD/BD COAX	○	-	○	○	○	○	○	-	-
	SA-CD/CD COAX	○	-	○	-	○	○	○	○	-

### Забележки

- Не можете да насочвате оптични сигнали от входния източник към оптичните входни жакове на приемника, нито пък коаксиални сигнали от входния източник към коаксиалните входни жакове на приемника.
- Когато насочвате сигнали към цифровия аудио вход, настройката INPUT MODE може да се смени автоматично.

- Не можете да пренасочвате повече от един HDMI входен сигнал към един и същ вход.
- Не можете да пренасочвате повече от един компонентен входен видео сигнал към един и същ вход.

## Промяна на дисплея

Можете да проверите звуковото поле и гр., като промените информацията на дисплея.

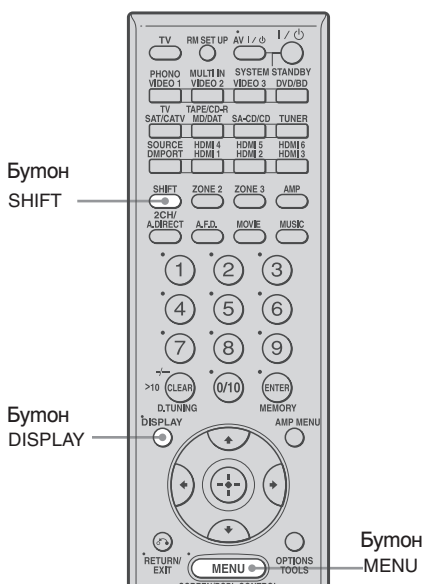

### Натиснете DISPLAY неколкократно.

Всеки път, когато натиснете DISPLAY, екранът се променя както следва:  
Име на входа, който сте избрали → Първоначално име на входа → Тип на звуковото поле → Сила на звука...

### Съвет

Не можете да превключвате дисплея, докато на него е изведена индикация "GUI MODE". Натиснете SHIFT, след това натиснете MENU, за да отмените режима за избяждане на GUI на дисплея.

### FM и AM радио станции

Име на станцията → Честота → Тип на звуковото поле → Сила на звука...  
Индекс името се появява само когато сте наименували вход или запазена радио станция.  
Индекс името не се появява, когато не са били въведени никакви символи.

### RDS информация

PS (Име на програмната услуга)<sup>3)</sup> → Честота, радио вълна и запазения номер на радиостанцията →PTY (индикация за типа на програмата)<sup>6)</sup> → RT (индикация за радио текст)<sup>6)</sup> → ST (индикация за часа) (в режим на 24-часова система) → Тип на звуковото поле  
<sup>3)</sup> Тази информация се появява и за FM радиостанции, които не предлагат RDS услуги.  
<sup>6)</sup> Тип на предаваната програма.  
<sup>6)</sup> Текстови съобщения, изпратени по RDS радиостанция.

## Индикатори на дисплея

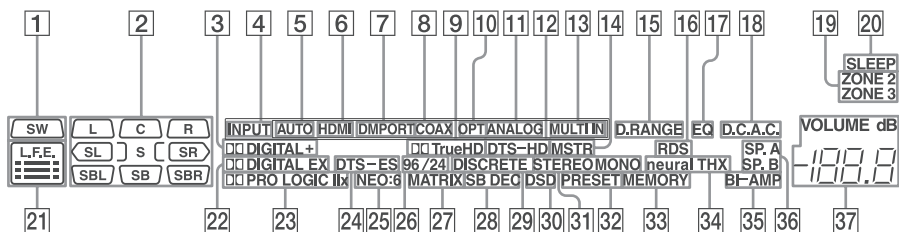



Име	Функция
<b>1</b> SW	Светва, когато е свързан суббуфер и аудио сигналът се извежда от жака SUB WOOFER. Докато този индикатор свети, приемникът създава суббуферен сигнал въз основа на L.F.E. сигнала в диска, който се възпроизвежда или на ниско честотните компоненти на предните канали.

Име	Функция
<b>2</b>	Буквите (L, C, R и гр.) указват каналите, които се възпроизвеждат. Индикатори за възпроизвежданите канали
L	Преден ляв
R	Преден десен
C	Централен (моно)
SL	Съраунд ляв
SR	Съраунд десен
S	Съраунд (моно или съраунд компоненти, получени чрез Pro Logic обработка)
SBL	Заден съраунд ляв
SBR	Заден съраунд десен
SB	Заден съраунд (задни съраунд компоненти, получени при 6.1 канално декодиране) Пример: Записващ формат (Преден/Съраунд): 3/2.1 Изходен канал: Съраунд високоговорителите са зададени в положение "NO" Звуково поле: A.F.D. AUTO
<b>2</b>	Светва, когато приемникът декодира Dolby Digital+ сигнали.



Име	Функция
<b>4</b> INPUT	Свети постоянно. Един от входните индикатори също свети в зависимост от текущия вход.
<b>5</b> AUTO	Светва, когато INPUT MODE е зададен в положение "Auto".
<b>6</b> HDMI	Светва, когато приемникът разпознае компонент, свързан чрез HDMI IN жак.
<b>7</b> DMPORT	Светва, когато е свързан DIGITAL MEDIA PORT адаптерът и е избран "DMPORT".
<b>8</b> COAX	Светва, когато INPUT MODE е зададен в положение "Auto" и сигналът от източника е цифров и е насочен през COAXIAL жак.
<b>9</b> TrueHD	Светва, когато приемникът декодира Dolby TrueHD сигнали.
<b>10</b> OPT	Светва, когато INPUT MODE е зададен в положение "Auto" и сигналът от източника е цифров и е насочен през OPTICAL жак.
<b>11</b> ANALOG	Светва, когато INPUT MODE е зададен в положение "Auto" и през COAXIAL или OPTICAL жаковете не е изведен цифров сигнал, или когато INPUT MODE е зададен в положение "Analog" или когато е бил използвана настройката "2ch Analog Direct".
<b>12</b> DTS-HD	Светва, когато приемникът декодира DTS-HD сигнали.
<b>13</b> MULTI IN	Светва, когато е избран многоканален вход.
<b>14</b> MSTR	Светва, когато приемникът декодира DTS-HD Master Audio сигнали.
<b>15</b> D.RANGE	Светва, когато се активира функцията за компресия на динамичния обхват.

Име	Функция
<b>16</b> RDS	Свети, докато се приема RDS информация.
<b>17</b> EQ	Светва, когато се активира еквалайзерът.
<b>18</b> D.C.A.C.	Светва, когато се активира функцията за автоматично калибриране.
<b>19</b> ZONE 2/ ZONE 3	Свети, докато е активна работата във 2-ра и 3-та зона.
<b>20</b> SLEEP	Светва, когато се активира таймерът за самостоятелно изключване.
<b>21</b> L.F.E.	Светва, когато гускът, който се възпроизвежда, съдържа L.F.E. канал (канал с ниско честотни ефекти) и сигналът на L.F.E. канала всъщност е повторен, под буквите светват чертички, за да укажат нивото. Ако L.F.E. сигналът не е записан във всички части на входния сигнал, указващата чертичка ще варира (и може да се изключи) по време на възпроизвеждане.
<b>22</b>  DIGITAL (EX)	Светва, когато приемникът декодира Dolby Digital Surround сигнали. Когато приемникът декодира Dolby Digital Surround EX сигнали, индикацията "  DIGITAL EX" също светва. Когато възпроизвеждате гуск във формат Dolby Digital, уверете се, че сте направили цифрови връзки и че INPUT MODE не е зададен в положение "Analog".

Име	Функция
<b>23</b> <b>PRO LOGIC (II/IIx)</b>	Светва, когато приемникът прилага Dolby Pro Logic обработка към звуковите сигнали, за да се избегнат сигнали през централните и съраунд каналите. Индикацията “ <b>PRO LOGIC II</b> ” също светва, когато се активира декодерът Dolby Pro Logic II Movie/Music/Game. Индикацията “ <b>PRO LOGIC IIx</b> ” също светва, когато се активира декодерът Dolby Pro Logic II Movie/Music/Game. <b>Забележка</b> Този индикатор не свети, когато не е свързан централен или съраунд високоговорител.
<b>24</b> <b>DTS(-ES)</b>	Светва, когато се приемат DTS сигнали. Индикацията “DTS-ES” също светва, когато се декодират DTS-ES сигнали. Когато възпроизведете диск в DTS формат, уверете се, че сте направили цифрови връзки и че INPUT MODE не е зададен в положение “Analog”.
<b>25</b> <b>NEO:6</b>	Светва, когато е активирано DTS Neo:6 Cinema/Music декодиране.
<b>26</b> <b>96/24</b>	Светва, когато приемникът декодира DTS 96/24 сигнали (96 kHz/24 bit).
<b>27</b> <b>MATRIX</b>	Светва, когато е активирано DTS-ES Matrix декодиране.
<b>28</b> <b>SB DEC</b>	Светва, когато е активирано декодирането на задния съраунд звук.
<b>29</b> <b>DISCRETE</b>	Светва, когато е активирано DTS-ES Discrete декодиране.

Име	Функция
<b>30</b> <b>DSD</b>	Светва, когато приемникът приема DSD (директен цифров поток) сигнали (стр. 28).
<b>31</b> <b>Индикатори на тунера</b>	Светват, когато използвате приемника, за да настроите радио станции и гр.
<b>32</b> <b>PRESET</b>	Светва, когато тунерът е зададен на режим запамяване на радио станции.
<b>33</b> <b>MEMORY</b>	Светва, когато е активирана запамяваща функция, като например Name Input и гр.
<b>34</b> <b>neural THX</b>	Светва, когато приемникът прилага Neural-THX обработка към входните сигнали.
<b>35</b> <b>BI-AMP</b>	Светва, когато задните съраунд високоговорители са зададени в положение “BI-AMP”.
<b>36</b> <b>SPA/SPB</b>	Свети в зависимост от използваната система високоговорители. “SPA” и “SPB” се изключват, когато ключът SPEAKERS е зададен в положение OFF или са свързани слушалки.
<b>37</b> <b>VOLUME</b>	Извежда текущата сила на звука.

## Таймер за автоматично изключване

Можете да настроите приемника да се изключи автоматично в определено време.



Когато използвате таймера за автоматично изключване, на дисплея свети индикацията “SLEEP”.

### Съвет

За да проверите оставащото време преди приемникът да се изключи, натиснете SLEEP. Оставащото време се появява на дисплея. Ако отново натиснете SLEEP, таймерът ще се промени.

### Натиснете бутона SHIFT, след това натиснете неколккратно SLEEP.

Всеки път, когато натиснете бутона SLEEP, дисплеят се променя както следва:

→ 2:00:00 → 1:30:00 → 1:00:00 → 0:30:00 → OFF →

## Запис с помощта на приемника

Можете да записвате от видео/аудио компонент с помощта на приемника. Вижте ръководството за експлоатация, приложено към вашия записващ компонент.

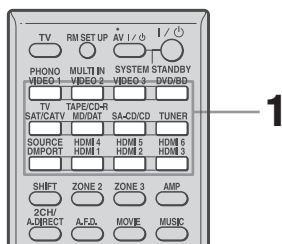

## Запис на MiniDisc или аудио касета

Можете да правите запис на MiniDisc или аудио касета с помощта на приемника. Вижте ръководството за експлоатация, приложено към вашия MD дек или касетофон.

- 1 Натиснете входящия бутон на възпроизвеждащия компонент.**
- 2 Подгответе възпроизвеждащия компонент за възпроизвеждане.**  
Например, поставете CD в CD плейъра.
- 3 Подгответе записващия компонент.**  
Поставете празен MD или касета в записващия дек и настройте нивото на запис.
- 4 Стартирайте записа на записващия дек, след това започнете възпроизвеждане на възпроизвеждащия компонент.**

## Забележки

- Настройките на звука не се отразяват на сигнала, който се извежда от MD/DAT OUT жаковете.
- Аудио входните сигнали от MULTI CHANNEL INPUT жаковете не се извеждат.

## Как да записвате цифров звук

Свържете компонент за възпроизвеждане към цифровия входен аудио (OPTICAL IN) жак и свържете записващия компонент към OPTICAL MD/DAT OUT жак.

## Запис на записващ носител

- 1 Натиснете входящия бутон на възпроизвеждащия компонент.**
- 2 Подгответе компонента за възпроизвеждане.**  
Например, поставете видео касетата, която искате да копирате във видеорекордера.
- 3 Подгответе записващия компонент.**  
Поставете празна видео касета и гр. 6 записващия компонент (VIDEO 1 или VIDEO 2), за да направите записа.
- 4 Стартирайте записа на записващия компонент, след това стартирайте възпроизвеждането на възпроизвеждащия компонент.**

## Забележки

- Някои източници съдържат защита срещу копиране. В такъв случай може би няма да е възможно да направите запис от такива източници.
- Аудио входните сигнали от MULTI CHANNEL INPUT жаковете не се извеждат.
- Само аналогови входни сигнали се извеждат от аналоговия изходен жак (за запис).
- Само цифрови входни сигнали се извеждат от цифровия изходен жак (за запис).
- HDMI звук не може да бъде записан.

## Слушане на звук в друга зона (операции във 2-ра и 3-та зона)

Можете да се наслаждавате на картина и звук от компонент, свързан към приемника в зона (2-ра или 3-та зона), различна от основната. Например, можете да гледате DVD в основната зона и да слушате CD във 2-ра или 3-та зона. Когато използвате IR репетитор (не е приложен в комплекта), можете да работите както с компонент в основната зона, така и със Sony приемник във 2-ра или 3-та зона от 2-ра или 3-та зона.

- Превключване на изходния източник за ZONE 2 или ZONE 3 OUT жаковете.
- Включване или изключване на захранването на приемника Sony във 2-ра или 3-та зона.

### Преди да използвате функцията 2-ра/3-та зона

Необходимо е да осъществите необходимите връзки и да направите съответните настройки в менюто.

За подробности относно настройките, вижте следната илюстрация или погледнете глава ”2: Свързване на високоговорителите” (стр. 18).

Задайте “Sur Back Assign” на положение “ZONE 2” в менюто Speaker settings.

## 1: Връзки във 2-ра зона

- ① Извежда звук от високоговорителите във 2-ра зона посредством SURROUND BACK SPEAKERS терминалите на приемника

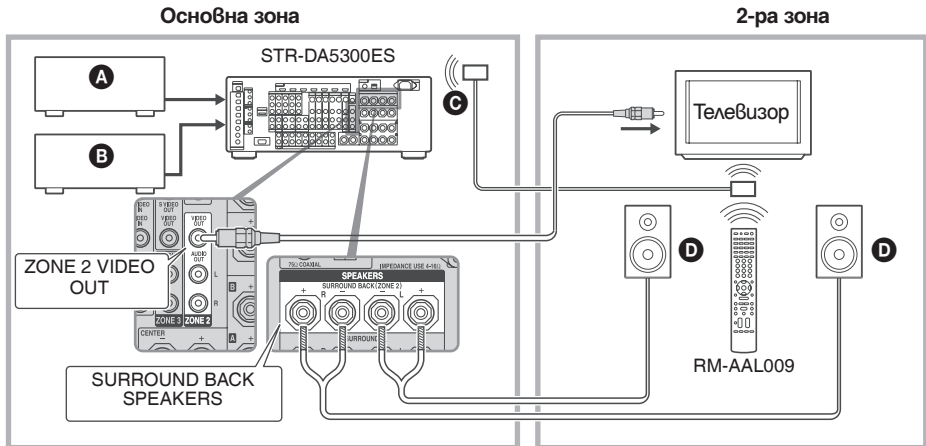

- Ⓐ Аудио компонент
- Ⓑ Видео компонент
- Ⓒ IR релетитор (не е приложен в комплекта)
- Ⓓ Високоговорител

- ② Извежда звук от високоговорителите във 2-ра зона с помощта на приемника и още един усилвател

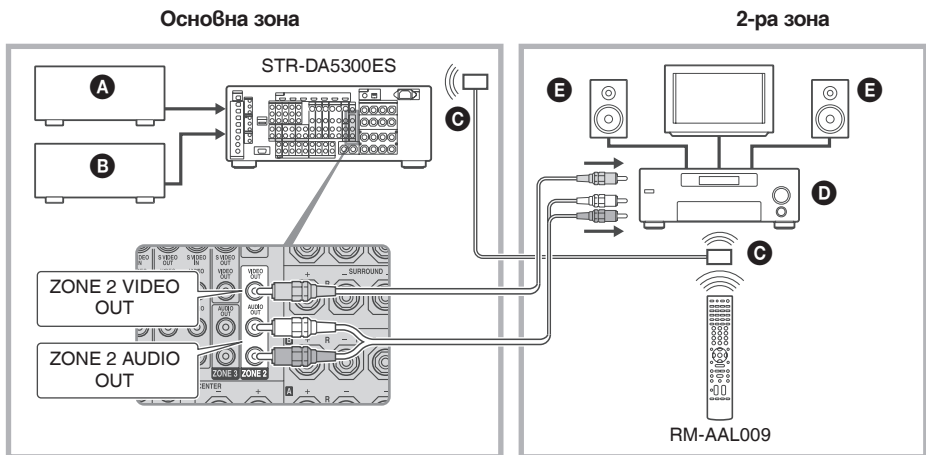

- Ⓐ Аудио компонент
- Ⓑ Видео компонент
- Ⓒ IR релетитор (не е приложен в комплекта)
- Ⓓ Усилвател/Приемник на Sony
- Ⓔ Високоговорители

## 2: Връзки в 3-та зона

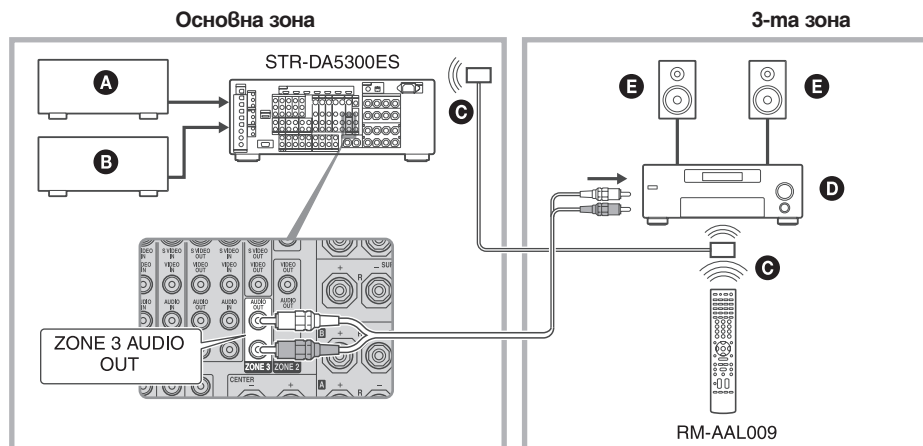

- A** Аудио компонент
- B** Видео компонент
- C** IR релетитор (не е приложен в комплекта)
- D** Усилвател/Приемник на Sony
- E** Високоговорители

## Настройка на изходните аудио/ видео сигнали във 2-ра и 3-та зона

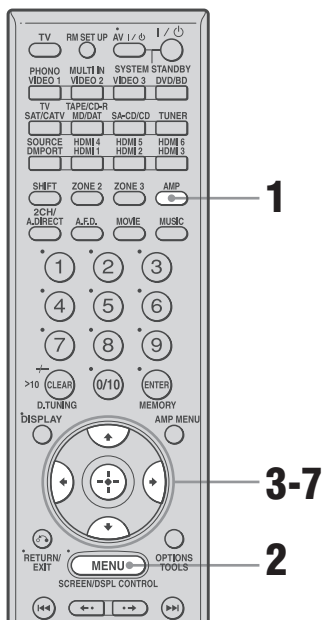

- 1 **Натиснете AMP.**  
Ако в прозореца на дисплея на приемника не се изведе индикация “GUI MODE”, повторете стъпките, описани в глава ”7: Работа с приемника с помощта на GUI (графичен потребителски интерфейс)” (стр. 41).
- 2 **Натиснете неколкотократно MENU, за да изведете менюто на GUI на телевизионния екран.**
- 3 **Натиснете неколкотократно  $\uparrow/\downarrow$ , за да изберете “Settings”, след това натиснете  $\oplus$  или  $\rightarrow$ .**
- 4 **Натиснете неколкотократно  $\uparrow/\downarrow$ , за да изберете “Multi Zone”, след това натиснете  $\oplus$ .**
- 5 **Натиснете  $\uparrow/\downarrow$ , за да изберете зоната, към която желаете да изведете аудио/видео сигнали, след това натиснете  $\oplus$ .**

“Main” (приемникът) винаги се избира. Ако няма да променяте тази настройка, преминете към стъпка 7.

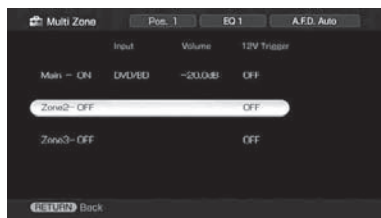

- 6 **Натиснете  $\uparrow/\downarrow$ , за да изберете “ON” или “OFF”, след това натиснете  $\oplus$ .**

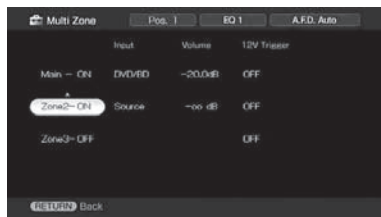

- 7 **Натиснете неколкотократно  $\uparrow/\downarrow$ /  
 $\leftarrow/\rightarrow$ , за да изберете елемент от менюто и параметър, след това натиснете  $\oplus$ .**

### Параметри на менюто Multi Zone

#### ■ Power (активиране)

Позволява да включите работата в зона.

- ON (включено)
- OFF (изключено)

#### ■ Input

Позволява ви да избирате източника, който извежда сигнал в зоната. Във 2-ра зона се извеждат аудио и видео сигнали, а в 3-та зона се извеждат само аудио сигнали.

#### ■ Volume

Позволява ви да настроите силата на звука в зоната.



## ■ 12V Trigger

Позволява ви да включите или изключите приемника в друга зона или да изберете различни опции за употреба на функцията 12 V Trigger, съобразно обясненията по-долу.

### • OFF

Позволява ви да изключите 12V trigger, дори когато основният приемник е включен.

### • ZONE

Позволява ви да включите или изключите 12V trigger, в зависимост от това дали приемникът в избраната зона е включен или изключен.

### • CTRL

Позволява ви да включите или изключите 12V trigger ръчно, чрез командата CIS на IR устройството за дистанционно управление.

### • INPUT (само за “Main”)

Позволява ви да включите 12V trigger, когато е избран предварително зададен вход. Когато изберете “Input” се появява дисплеят за задаване на всеки trigger на вход в положение включено/изключено. Натиснете  $\blacktriangle/\blacktriangledown$ , за да изберете входа, след това натиснете  $\oplus$ , за да отмените кутийката.

### • MAIN (само за “Zone 2” и “Zone 3”)

Позволява ви да свързвате trigger операциите във 2-ра или 3-та зона към основния приемник.

## Съвети

• Дори когато този приемник е изключен (натиснете  $I/\text{OFF}$  на устройството за дистанционно управление, за да изключите приемника), приемникът във 2-ра или 3-та зона остава включен. За да изключите всички приемници, натиснете едновременно  $I/\text{OFF}$  и  $AV I/\text{OFF}$  на устройството за дистанционно управление RM-AAL009 (SYSTEM STANDBY).

• Само сигнали от компоненти, свързани към аналоговите входни жакове, се извеждат през ZONE 2 OUT/ZONE 3 OUT жаковете. От компоненти, свързани само към цифровите входни жакове, не се извеждат сигнали.

• Когато изберете “SOURCE”, сигналите, въвеждани през MULTI CHANNEL INPUT жаковете не се извеждат през ZONE 2 OUT или ZONE 3 OUT жаковете, дори когато е избран многоканален вход. Извеждат се аналоговите аудио сигнали на текущата функция.

• Когато е избран “Tuner”, типът на радио станцията (FM/AM), избран в основната зона, се задава и във 2-ра и 3-та зона. Въпреки това обаче, във 2-ра и 3-та зона можете да изберате и друг вход, освен “Tuner”.

• Когато приемникът в основната зона е изключен или е избран входен източник, различен от “Tuner”, във 2-ра зона можете да изберате AM или FM радио станция. Когато приемникът в основната зона и във 2-ра зона е изключен, в 3-та зона можете да изберате AM или FM радио станция.

• Когато дъба от приемниците в основната зона, 2-ра или 3-та зона са изключени, можете да изберате предаване от FM/AM радио станция в оная зона, чийто приемник е включен.

## Допълнителен параметър в менюто за операции във 2-ра и 3-та зона

### ■ RS-232C устройство за дистанционно управление

#### • ON

Приемникът може да получава команди от RS-232C порта.

#### • OFF

Приемникът не приема команди от RS-232C порта.

### Относно IR REMOTE жака

Можете да работите с приемника без да насочвате устройството за дистанционно управление към IR репетитора на приемника, ако свържете IR репетитор (не е приложен) към IR REMOTE жака. Използвайте IR репетитор, когато инсталирате приемника на място, където сигналите от устройството за дистанционно управление не могат да го достигнат.

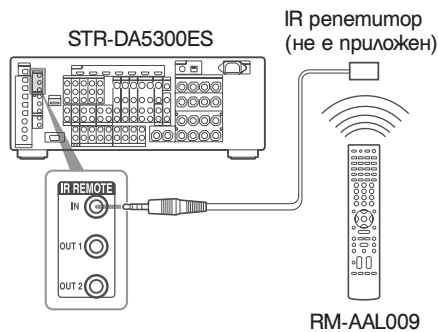

## Свързване на двоен усилвател

Ако не използвате задни съраунд високоговорители, можете да използвате SURROUND BACK SPEAKERS терминалите за предните високоговорители, за да направите връзка с двоен усилвател.

### За да свържете високоговорителите

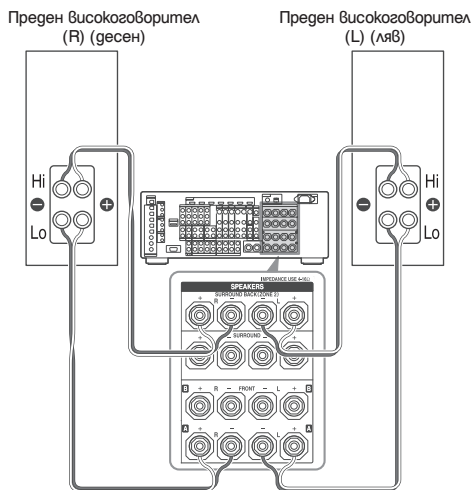

Свържете жаквете на предните високоговорители от страната Lo (или Hi) към FRONT SPEAKERS A жаквете и жаквете на предните високоговорители от страната Hi (или Lo) към SURROUND BACK SPEAKERS терминалите. Уверете се, че сте отстранили металните части от Hi/Lo, прикрепени към високоговорителите. Ако не направите това, приемникът може да се повреди.

### Настройка на високоговорителите

Задайте "Sur Back Assign" на положение "BI-AMP" в менюто Speaker settings. Сигналите, които се извеждат от FRONT SPEAKERS A жаквете, могат да бъдат изведени и от SURROUND BACK SPEAKERS терминалите като зададете "Sur Back Assign" на положение "BI-AMP".

### Забележки

- Не можете да използвате FRONT SPEAKERS B жаквете за връзка с двоен усилвател.
- Когато използвате функцията автоматично калибриране, направете настройките на двойния усилвател преди да извършите автоматичното калибриране.
- Ако направите настройки на двойния усилвател, настройките на нивото на високоговорителя, баланс и еквалайзера стават невалидни и се използват настройките на предните високоговорители.
- Сигналите, изведени от PRE OUT жаквете се използват със същите настройки като тези на терминалите SPEAKERS.

## Използване на контролна система CONTROL S

Ако имате CONTROL S съвместим телевизор, сателитен тунер, монитор, DVD плейър или видеорекордер на Sony, използвайте CONTROL S свързващия кабел (не е приложен), за да свържете CTRL S IN жака (за телевизор, сателитен тунер или монитор) или CTRL S OUT жака (за видеорекордер и др.) на приемника към съответния CONTROL S жак на свързания компонент. За подробности, вижте ръководството за експлоатация, приложено към вашия телевизор, сателитен тунер, монитор, видеорекордер и др.

## Ако свържете CONTROL S OUT жака на друг компонент към CTRL S IN жака на приемника

### Пример

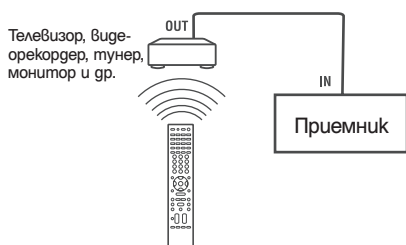

Устройство за дистанционно управление  
Сензорът за дистанционно управление на CONTROL S OUT компонента приема кодовете от устройството за дистанционно управление по същия начин като сензора на приемника. Това е полезно, ако сте поставили приемника на стойка и др. подобни.

## Ако свържете CONTROL S IN жака на друг компонент към CTRL S OUT жака на приемника

### Пример

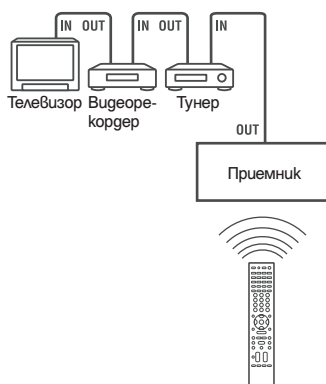

Устройство за дистанционно управление

Сензорът за дистанционно управление на приемника получава кодове от устройството за дистанционно управление по същия начин като сензора на CONTROL S IN компонента. Това е полезно, ако сте поставили другия компонент далече от приемника.

## Работа с приемника без свързване на телевизор

Можете да работите с този приемник с помощта на дисплея, дори да не използвате GUI, когато не е свързан телевизор.

**Натиснете SHIFT, след това натиснете MENU, за да изведете “DISPLAY” в прозореца на дисплея.**

Когато в прозореца на дисплея е изведена индикация “GUI MODE”, менюто ще се изведе на телевизионния екран с помощта на GUI.

## Преглед на менютата

Следните опции са достъпни във всяко меню. За подробности относно преминаването през менютата, вижте стр. 43.

Меню	Елемент от менюто	Параметър	Първоначална настройка
Auto Calibration	AUTO CAL START?		
	COMPLETE [■■■■■■■■■■■■■■■■]	RETRY, SAVE EXIT, WRN CHECK, PHASE INFO, DIST. INFO, LEVEL INFO, EXIT	SAVE EXIT
	WARNING CODE [■■■■:4■]	FL, FR, C, SL, SR, SBL, SBR : 0, 1, 2, 3, 4	
	ERROR CODE [■■■■:3■]	F, SR, SB : 0, 1, 2, 3, 4	
	CAL TYPE [■■■■■■■■■■■■■■]	FULL FLAT, ENGINEER, FRONT REF, OFF	FULL FLAT
	POSITION [■■■■■■■■■■■■]	POS.1, POS.2, POS.3	POS.1
	NAME IN ? [■■■■■■■■■■■■]		
Level Settings	TEST TONE [■■■■■■■■■■■■]	OFF, L to SW (AUTO), L to SW (FIX)	OFF
	PHASE NOISE [■■■■■■■■■■■■]	OFF, L/C, C/R, R/SL, R/SR, SR/SL, SR/SBR, SBR/SBL, SBL/SL, SL/L, L/SR	OFF
	PHASE AUDIO [■■■■■■■■■■■■]	OFF, L/C, C/R, R/SL, R/SR, SR/SL, SR/SBR, SBR/SBL, SBL/SL, SL/L, L/SR	OFF
	FRONT L [■■■■.■ dB]	-10.0dB to +10.0dB (0.5dB step)	0dB
	FRONT R [■■■■.■ dB]	-10.0dB to +10.0dB (0.5dB step)	0dB
	CENTER [■■■■.■ dB]	-20.0dB to +10.0dB (0.5dB step)	0dB
	SURROUND L [■■■■.■ dB]	-20.0dB to +10.0dB (0.5dB step)	0dB
	SURROUND R [■■■■.■ dB]	-20.0dB to +10.0dB (0.5dB step)	0dB
	SUR BACK [■■■■.■ dB]	-20.0dB to +10.0dB (0.5dB step)	0dB
	SUR BACK L [■■■■.■ dB]	-20.0dB to +10.0dB (0.5dB step)	0dB
	SUR BACK R [■■■■.■ dB]	-20.0dB to +10.0dB (0.5dB step)	0dB
	SUB WOOFER [■■■■.■ dB]	-20.0dB to +10.0dB (0.5dB step)	0dB
	MULTI CH SW [■■■■ dB]	0dB, +10.0dB	0dB
	D. RANGE COMP. [■■■■]	OFF, STD, MAX	OFF

Меню	Елемент от менюто	Параметър	Първоначална настройка
Speaker Settings	SP PATTERN [■ ■ ■ ■ ■ ■ ■ ■]	2/0 to 3/4.1	3/4.1
	SUB WOOFER [■ ■ ■ ■]	NO, YES	YES
	FRONT SP [■ ■ ■ ■ ■ ■ ■ ■]	SMALL, LARGE	LARGE
	CENTER SP [■ ■ ■ ■ ■ ■ ■ ■]	NO, SMALL, LARGE	LARGE
	SURROUND SP [■ ■ ■ ■ ■ ■ ■ ■]	NO, SMALL, LARGE	LARGE
	SUR BACK SP [■ ■ ■ ■ ■ ■ ■ ■]	NO, SINGLE, DUAL	DUAL
	BI-AMP [■ ■ ■ ■]	OFF, ON	OFF
	ZONE 2 SP [■ ■ ■ ■]	OFF, ON	OFF
	FRONT L [■ ■ ■ ■ ■ ■ ■ ■ ■ ■ ■ ■]	1.0 to 10.0 m (1 cm step)	3 m 0 cm
	FRONT R [■ ■ ■ ■ ■ ■ ■ ■ ■ ■ ■ ■]	1.0 to 10.0 m (1 cm step)	3 m 0 cm
	CENTER [■ ■ ■ ■ ■ ■ ■ ■ ■ ■ ■ ■]	1.0 to 10.0 m (1 cm step)	3 m 0 cm
	SURROUND L [■ ■ ■ ■ ■ ■ ■ ■ ■ ■ ■ ■]	1.0 to 10.0 m (1 cm step)	3 m 0 cm
	SURROUND R [■ ■ ■ ■ ■ ■ ■ ■ ■ ■ ■ ■]	1.0 to 10.0 m (1 cm step)	3 m 0 cm
	SUR BACK [■ ■ ■ ■ ■ ■ ■ ■ ■ ■ ■ ■]	1.0 to 10.0 m (1 cm step)	3 m 0 cm
	SUR BACK L [■ ■ ■ ■ ■ ■ ■ ■ ■ ■ ■ ■]	1.0 to 10.0 m (1 cm step)	3 m 0 cm
	SUR BACK R [■ ■ ■ ■ ■ ■ ■ ■ ■ ■ ■ ■]	1.0 to 10.0 m (1 cm step)	3 m 0 cm
	SUB WOOFER [■ ■ ■ ■ ■ ■ ■ ■ ■ ■ ■ ■]	1.0 to 10.0 m (1 cm step)	3 m 0 cm
	DISTANCE UNIT [■ ■ ■ ■ ■ ■]	meter, feet	meter
	SP POSI. [■ ■ ■ ■ ■ ■ ■ ■ ■ ■ ■ ■]	SIDE/LOW, SIDE/HIGH, BEHD/LOW, SIDE/LOW BEHD/HIGH	
	FR CROSSOVER* [■ ■ ■ ■ Hz]	40 Hz to 200 Hz (10 Hz step)	120 Hz
	CNT CROSSOVER* [■ ■ ■ ■ Hz]	40 Hz to 200 Hz (10 Hz step)	120 Hz
	SUR CROSSOVER* [■ ■ ■ ■ Hz]	40 Hz to 200 Hz (10 Hz step)	120 Hz
	CNT A.DOWN MIX [■ ■ ■ ■]	OFF, ON	OFF
	SP IMPEDANCE [■ ohm]	4 ohm, 8 ohm	8 ohm

\* Не можете да избирате тази настройка, когато високоговорителят е зададен в положение "LARGE".

Меню	Елемент от менюто	Параметър	Първоначална настройка
Sur Settings	SOUND FIELD SELECT ?		
	SB DECODING [■■■■■]	OFF, AUTO, ON	AUTO
	SB DEC MODE [■■■■■■■■■]	DDEX, PLIIx MV, PLIIx MS	PLIIx MV
	EFFECT LEVEL [■■■■%]	20% to 120% (5% step)	100%
	CENTER WIDTH [■]	0 to 3 to 7 (8 step)	3
	DIMENSION [■■■■■■■■■]	FRONT +3 to 0 to SUR +3 (7 step)	0
	PANORAMA MODE [■■■■]	OFF, ON	OFF
	SCREEN DEPTH [■■■■]	OFF, ON	ON
	VIR. SPEAKERS [■■■■]	OFF, ON	ON
FRONT REVERB [■■■■]	WET, STD	STD	
EQ Settings	EQ PRESET [■■■■]	OFF, 1, 2, 3, 4, 5	1
	FRONT BASS [■■■■ dB]	-10.0dB to +10.0dB (1dB step)	0dB
	FRONT TREBLE [■■■■ dB]	-10.0dB to +10.0dB (1dB step)	0dB
	CENTER BASS [■■■■ dB]	-10.0dB to +10.0dB (1dB step)	0dB
	CENTER TREBLE [■■■■ dB]	-10.0dB to +10.0dB (1dB step)	0dB
	SUR/SB BASS [■■■■ dB]	-10.0dB to +10.0dB (1dB step)	0dB
	SUR/SB TREBLE [■■■■ dB]	-10.0dB to +10.0dB (1dB step)	0dB
	PRESET ■ CLEAR [■■■■]	YES, NO	NO
Tuner Settings	FM MODE [■■■■■■■■]	MONO, STEREO	STEREO
	NAME IN ? FM■■■		
Audio Settings	A/V SYNC [■■■■ms]	0ms to 300ms (10 ms step)	0ms
	DUAL MONO [■■■■■■■■■■]	MAIN/SUB, MAIN, SUB, MAIN+SUB	MAIN
	DEC. PRIORITY [■■■■■]	PCM, AUTO	AUTO
	DIGITAL ASSIGN ?		
	VIDEO1 OPT → [■■■■■■■■]	NONE, VIDEO1 to 3, DVD/BD, SAT, TAPE, MD/DAT, SA-CD	VIDEO1
	VIDEO2 COAX → [■■■■■■■■]		VIDEO2
	VIDEO3 OPT → [■■■■■■■■]		VIDEO3
	DVD/BD COAX → [■■■■■■■■]		DVD/BD
	SAT OPT → [■■■■■■■■]		SAT
	TAPE OPT → [■■■■■■■■]		TAPE
	MD/DAT OPT → [■■■■■■■■]		MD
	SA-CD COAX → [■■■■■■■■]		SA-CD

Меню	Елемент от менюто	Параметър	Първоначална настройка
Video Settings	RESOLUTION [■■■■■■■■■■]	DIRECT, AUTO, 480/576i, 480/576p, 720p, 1080i, 1080p	AUTO
	COMPONENT V. ASSIGN ?		
	VIDEO 1 → [■■■■■■■■■■]	NONE, VIDEO1 to 3, DVD/BD, SAT/CATV, TAPE/CDR, MD/DAT, SA-CD/CD, MULTI IN	VIDEO1
	DVD/BD → [■■■■■■■■■■]		DVD/BD
	SAT/CATV → [■■■■■■■■■■]		SAT/CATV
HDMI Settings	HDMI CONTROL [■■■■]	OFF, ON	OFF
	HDMI AUDIO [■■■■■■■■■■]	AMP, TV+AMP	AMP
	HDMI SW [■■■■ dB]	0dB, +10.0dB, AUTO	AUTO
	HDMI VIDEO ASSIGN ?		
	HDMI 1 → [■■■■■■■■■■]	HDMI1 to 6, VIDEO1 to 3, DVD/BD, SAT/CATV, TAPE/CDR, MD/DAT, SA-CD/CD, MULTI IN	HDMI1
	HDMI 2 → [■■■■■■■■■■]		HDMI2
	HDMI 3 → [■■■■■■■■■■]		HDMI3
	HDMI 4 → [■■■■■■■■■■]		HDMI4
	HDMI 5 → [■■■■■■■■■■]		HDMI5
	HDMI 6 → [■■■■■■■■■■]		HDMI6
System Settings	NAME IN ? [■■■■■■■■■■]		
	12V TRIG. MAIN [■■■■■■■■■■]	OFF, CTRL, ZONE, INPUT	OFF
	12V TRIG. ZONE 2 [■■■■■■■■■■]	OFF, CTRL, ZONE, MAIN	OFF
	12V TRIG. ZONE 3 [■■■■■■■■■■]	OFF, CTRL, ZONE, MAIN	OFF
	RS-232C CONTROL [■■■■]	OFF, ON	ON



## Извършване на автоматично калибриране

За подробности относно автоматичното калибриране, вижте глава "9: Автоматично калибриране на подходящите настройки за всеки високоговорител (Auto Calibration)" (стр. 46). Преди да извършите автоматично калибриране, вижте раздела "Преди да извършите автоматично калибриране" (стр. 46).

### Автоматично калибриране на приемника

- 1 Натиснете SHIFT, след това натиснете MENU, за да превключите от "GUI MODE" на "DISPLAY MODE".
- 2 Натиснете AMP.  
Активира се работата с приемника.
- 3 Натиснете MENU.  
Извежда се индикация "Auto Calibration".
- 4 Натиснете  $\oplus$ .
- 5 Натиснете неколkokратно  $\rightarrow$ , за да изберете "AUTO CAL START?", след това натиснете  $\oplus$ , за да започнете измерването.  
Измерването започва след пет секунди. На дисплея се извежда броячът на времето.

#### Забележка

Докато се отброява времето, стойте далече от зоната на измерване, за да предотвратите евентуална грешка в резултатите.

- 6 Измерването започва.  
Измервателният процес ще отнеме приблизително 30 секунди. Изчакайте, докато той завърши напълно.

За да отмените автоматичното калибриране, променете силата на звука, активирайте функцията MUTE, превключете функции, променете настройката на ключа SPEAKERS на приемника или свържете слушалки.

#### Забележка

Не можете да измервате височината на съраунд и задните съраунд високоговорители. Задайте тази стойност от настройките "SP POS1." в менюто Speaker settings.

#### Съвети

- Всички други операции, освен включването или изключването на приемника се дезактивират по време на автоматично калибриране.

- В следните случаи измерването може да не се извърши правилно или изобщо не може да се осъществи автоматично калибриране:
  - Когато се използват специални високоговорители, като например двуполосни високоговорители.
  - Когато функцията multi zone се използва във 2-ра зона.

### За да потвърдите/запазите резултатите от автоматичното калибриране, когато функцията GUI е изключена

- 1 Потвърдете резултата от измерването.  
Когато измерването приключи, прозвучава звуков сигнал и резултатът се появява на дисплея.

Резултат от измерването	Дисплей	Обяснение
Когато измервателният процес е извършен правилно	COMPLETE	Преминете към стъпка 2.
Когато измервателният процес пропадне.	ERROR CODE 3 ■	Виждете "Списък със съобщения след измерване при автоматично калибриране" (стр. 51).

- 2 Натиснете неколkokратно  $\uparrow/\downarrow$ , за да изберете опция, след това натиснете  $\oplus$ .  
Резултатите от измерването се запазват.

Опция	Обяснение
RETRY	Извършва отново автоматично калибриране.
SAVE EXIT	Запазва резултатите от измерването и излиза от настройките.
WRN CHECK	Извежда предупреждателно съобщение относно резултатите от измерването. Виждете "Когато изберете "WRN CHECK" (стр. 51).
PHASE INFO	Извежда фазите на всеки високоговорител (във/извън фаза). Виждете "Когато изберете "PHASE INFO".
DIST.INFO	Извежда резултата от измерването на разстоянието на високоговорителя.

Опция	Обяснение
LEVEL INFO	Извежда резултата от измерването на нивото на високоговорителя.
EXIT	Излиза от настройките, без да запази резултатите от измерването.

- 3** Натиснете неколкократно  $\blacktriangle/\blacktriangledown$ , за да изберете параметър, след това натиснете (+).

Тип на AUTO EQ	Обяснение
FULL FLAT	Извършва измерване на честотата от цялата повърхност на високоговорителя.
ENGINEER	Задава характеристиките на честотата така, че да съответстват на стандартите на Sony за слушане в стая.
FRONT REF	Настройва характеристиките на всички високоговорители така, че да съответстват на характеристиките на предния високоговорител.
OFF	Изключва функцията тип на автоматичното калибриране.

### Съвет

Размерът на високоговорителя (LARGE/SMALL) се определя от ниските характеристики на звука, които се извежда от него. Резултатите от измерването може да са различни в зависимост от позицията на оптимизиращия микрофон и високоговорителите, както и от формата на стаята. Препоръчително е да следвате резултатите от измерването. Въпреки това, можете да промените тези настройки в менюто Speaker settings. Първо обаче запазете резултатите от измерването, а след това опитайте да промените настройките, които желаете.

### Когато изберете "PHASE INFO"

Можете да проверите фазата на всеки високоговорител (във/извън фаза).

Натиснете неколкократно  $\blacktriangle/\blacktriangledown$ , за да изберете високоговорител, след това натиснете (+), за да се върнете към стъпка 1 в раздела "За да потвърдите/запазите резултатите от автоматичното калибриране, когато функцията GUI е изключена"

Дисплей	Обяснение
IN	Високоговорителят е във фаза.

Дисплей	Обяснение
OUT	Високоговорителят е извън фаза. Терминалите "+" и "-" на високоговорителя може да са свързани на обратно. Въпреки това, в зависимост от високоговорителите, "OUT" може да се появи на дисплея, дори и те да са свързани правилно. Това се получава заради особеностите на високоговорителите. В този случай, можете да продължите използването на приемника.
--	Не са свързани високоговорители

### Съвет

В зависимост от позицията на субуфера, резултатите от измерването за поларитетата може да са различни. Въпреки това, няма да е проблем да продължите използването на приемника с получената стойност.

## Избор на тип на звуковото поле

За подробности относно всеки тип звуково поле, вижте раздела "Слушане на предварително програмирано звуково поле" (стр. 62).

### Натиснете неколкократно 2CH/A.DIRECT, A.F.D., MOVIE или MUSIC.

Избраният тип звуково поле се появява на дисплея.

Можете да използвате също и бутоните 2CH/A.DIRECT, A.F.D., MOVIE или MUSIC на приемника.

## Слушане на звук без никакви настройки (ANALOG DIRECT)

### Натиснете 2CH/A.DIRECT.

Можете да използвате и бутона 2CH/A.DIRECT на приемника.

## Слушане на FM/AM radio

За подробности относно функцията на тунера, вижте раздела "Тунер" (стр. 82).

## Настройка на радио станции

- 1 Натиснете неколkokратно TUNER, за да изберете FM или AM радио вълни.  
Можете да използвате и бутона INPUT SELECTOR на приемника.
- 2 Натиснете TUNING + или TUNING -. Натиснете TUNING +, за да сканирате от ниски към високи честоти или натиснете TUNING -, за да сканирате от високи към ниски честоти. Приемникът спира сканирането, когато приеме радио станция. Можете също и да натиснете бутона TUNING MODE на приемника, за да изберете "AUTO" и след това завъртете TUNING, за да изберете станции.

## Директно избиране на честота (Direct tuning)

- 1 След като изберете FM или AM радио вълни, натиснете D.TUNING.
- 2 Натиснете бутоните с цифри, за да въведете честотата, след това натиснете (+), за да въведете.

## Запаметяване на радио станции

### 1 Настройте станцията, която желаете да запаметите.

За подробности относно тази операция, вижте "Настройка на радио станции".

### 2 Натиснете MEMORY.

"MEMORY" се появява на дисплея за пет секунди. Преди дисплеят да се смени, извършете стъпки 3 и 4.

### 3 Натиснете PRESET + или PRESET -, за да изберете номер за запаметяване.

Налични са 30 FM и 30 AM номера за запаметяване на радио станции. Ако индикацията "MEMORY" изчезне, преди да сте избрали номер, върнете се към стъпка 2.

### 4 Натиснете ENTER.

Станцията се запаметява под избрания номер. Ако "MEMORY" изчезне, преди да сте избрали номер, върнете се към стъпка 2.

### 5 Повторете стъпки от 1 до 4, за да запаметите друга радио станция.

## Избиране на запаметена станция.

- 1 Натиснете неколkokратно TUNER, за да изберете FM или AM радио честота.
- 2 Натиснете неколkokратно PRESET + или PRESET -, за да изберете станцията, която желаете.  
За да изберете желаната от вас радио станция, можете да използвате и бутоните с цифри. След това натиснете ENTER, за да въведете селекцията.  
Можете също така да натиснете неколkokратно бутона TUNING MODE на приемника, за да изберете "PRESET", а после използвайте TUNING, за да изберете радио станцията, която желаете.

## Извеждане на RDS информация

Докато приемате RDS радио станция, натиснете неколkokратно DISPLAY.

Всеки път, когато натиснете бутона, RDS информацията на дисплея се променя, както следва:

PS (Име на програмната услуга)<sup>a)</sup> → Честота, радио вълна и запаметен номер на радио станция → PTY (индикация за типа на програмата)<sup>b)</sup> → RT (индикация за радио текст)<sup>b)</sup> → ST (индикация за часа) (в режим на 24-часова система) → Тип на звуковото поле

<sup>a)</sup> Тази информация се появява и за FM радио станции, които не предлагат RDS услуги.

<sup>b)</sup> Тип на предаваната програма.

<sup>b)</sup> Текстови съобщения, изпратени по RDS радио станция.

## Извеждане на звук във 2-ра и 3-та зона

За подробности относно връзките и настройките на 2-ра и 3-та зона, вижте раздела "Слушане на звук в друга зона (операции във 2-ра и 3-та зона)" (стр. 101).

Описаните по-долу операции се отнасят до свързването на IR репетитор и работа с приемника във 2-ра или 3-та зона. Когато не е свързан IR репетитор, използвайте приемника в основната зона.



### 1 Включете приемника.

### 2 Натиснете ZONE 2 или ZONE 3.

Устройството за дистанционно управление превключва на режим 2-ра или 3-та зона.

### 3 Включете усилвателя във 2-ра или 3-та зона.

### 4 Натиснете бутона INPUT

**SELECTOR** на устройството за дистанционно управление, за да изберете сигналите, които искате да извеждете.

За 2-ра зона се извеждат аналогови видео и аудио сигнали. За 3-та зона се извеждат само аналогови аудио сигнали. Когато изберете SOURCE, се извеждат сигналите от теку

### 5 Настройте подходяща сила на звука.

- В случая на илюстрация 1-1 (стр. 102), можете само да настроите силата на звука на задния съраунд високоговорител във 2-ра зона.
- Настройте силата на звука с помощта на бутона MASTER VOL +/- на устройството за дистанционно управление. В случая на илюстрация 1-2 (стр. 102) или 2 (стр. 103), настройте силата на звука, като използвате приемника от 2-ра или 3-та зона.

### Съвети

- Дори когато този приемник е изключен (натиснете I/O на устройството за дистанционно управление, за да изключите приемника), приемникът във 2-ра или 3-та зона остава включен. За да изключите всички приемници, натиснете едновременно I/O и AV I/O на устройството за дистанционно управление RM-AAU009 (SYSTEM STANDBY).
- Само сигнали от компоненти, свързани към аналоговите входни жакове, се извеждат през ZONE 2 или ZONE 3 жаковете. От компоненти, свързани само към цифровите входни жакове, не се извеждат сигнали.
- Когато изберете "SOURCE", сигналите, извеждани през MULTI CHANNEL INPUT жаковете не се извеждат през ZONE 2 OUT или ZONE 3 OUT жаковете, дори когато е избран многоканален вход. Извеждат се аналоговите аудио сигнали на текущата функция.

## Използване на устройството за дистанционно управление

### Работа с отделните компоненти посредством устройството за дистанционно управление

Когато програмирате устройството за дистанционно управление да управлява следните компоненти, произведени от Sony или от други компании, можете да използвате бутоните на дистанционното, отбелязани с кръгче. Имайте предвид обаче, че някои бутони може да не действат вашия компонент.

Ако искате да промените съдържанието на входящите бутони така, че да съответства на вашите лични компоненти, вижте "Програмиране на устройството за дистанционно управление" (стр. 119).

Използване на устройството за дистанционно управление

**Таблица на бутоните, използвани за управление на всеки компонент**

Компонент	Телеви-Видеоре- зор кордер	DVD плеър DVD/VHS combo	Blu-ray Disc плеър	PSX	Video CD плеър LD плеър	Терминал за цифрова кабелна телевизия (UC)	Цифров сателит/ Наземн приемник (EURO)	DSS, BST	Касето- фон A/B	DAT gek	CD плеър, MD gek	Тuner	Приемник	Устрой- ство с DIGITAL MEDIA PORT
<b>Бутон</b>														
AV I/⏏, I/⏏ (след натис- кане на бутона TV (телевизор)	●	●	●	●	●	●	●	●			●	●		
Бутони с цифри	●	●	●	●	●	●	●	●	●	●	●	●	●	●
MEMORY/ENTER	●	●	●	●	●	●*	●	●	●	●	●	●	●	●
CLEAR/D.TUNING/ >10/-/-	●	●	●	●	●	●	●	●	●		●	●	●	●
DISPLAY	●	●	●	●	●	●	●	●			●	●	●	●
OPTIONS/TOOLS	●	●				●						●	●	
RETURN/EXIT	●	●	●	●	●	●	●	●**				●	●	●
⏪/⏩/⏪/⏩	●	●	●	●	●	●	●	●				●	●	●
⊕	●	●	●	●	●	●	●	●				●	●	●
MENU	●	●	●	●	●	●	●	●				●	●	●
⏪⏪/⏩⏩	●	●	●	●	●	●	●	●***	●	●	●		●	●
⏪/⏩		●	●			●						●	●	●
⏪/TUNING -, ⏩/TUNING +	●	●	●	●	●	●	●		●	●	●	●	●	●
II, ■	●	●	●	●	●	●	●		●	●	●		●	●
▷	●	●	●	●	●	●	●		●	●	●	●	●	●
DISC SKIP		●	●		●	●					●			
MUTING, MASTER VOL +/-, TV VOL +/-	●	●	●	●	●	●	●	●	●	●	●	●	●	●
PRESET +/-, TV CH +/-	●	●	●		●*	●	●	●				●		
DVD TOP MENU/ NIGHT MODE/ SLEEP, DVD MENU/ INPUT MODE/TEST TONE		●	●	●									●	
F1/PIP/TV INPUT/ MACRO 1	●	●	●					●**					●	
F2/RESOLUTION/ WIDE/MACRO 2	●	●	●										●	

\* Само за LD плеър.

\*\* Само за DSS.

\*\*\* Само за gek B.

## Програмиране на устройството за дистанционно управление

Можете да настроите устройството за дистанционно управление така, че да отговаря на компонентите, свързани с вашия приемник. Можете дори да програмирате дистанционното да управлява компоненти, които не са произведени от Sony, както и компоненти на Sony, които по принцип дистанционното не може да управлява. Процедурата, описана по-долу, е използвана като примерен случай, в който видеорекордер, произведен от друга компания, различна от Sony, е свързан към VIDEO 2 IN жакетите на приемника.

Преди да започнете, имайте предвид, че:

- Не можете да промените настройките на PHONO.
- Устройството за дистанционно управление може да управлява само компоненти, приемащи инфрачервени безжични сигнали за управление.

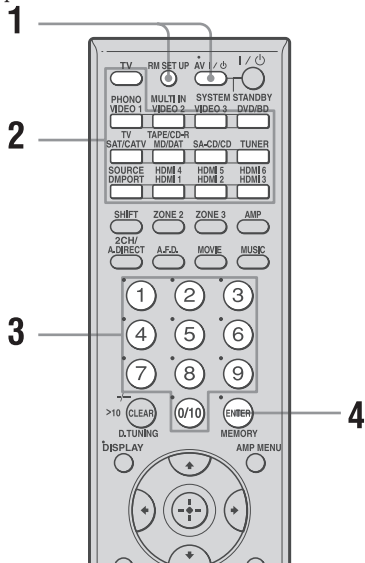

### 1 Натиснете AV I/O, докато натискате RM SET UP.

Бутонът RM SET UP светва.

#### Съвет

Когато натискате RM SET UP, използвайте тънък метален предмет, като например клямер.

### 2 Докато бутонът RM SET UP свети, натиснете входящия бутон (Включително TV) за компонента, който искате да управлявате.

Например, ако искате да управлявате видеорекордер, свързан към VIDEO 2 IN жакета, натиснете VIDEO 2.

RM SET UP и входящият бутон светват. Ако натиснете бутона за компонент, който не можете да управлявате с устройството за дистанционно управление, като например DMPORT и др., бутонът RM SET UP продължава да мига.

### 3 Натиснете бутоните с цифри, за да въведете цифровия код (или един от кодовете, ако съществуват няколко кода), съответстващи на компонента и производителя на компонента, който искате да управлявате с дистанционното.

RM SET UP и входящият бутон светват.

#### Забележка

Като стойности на кода за управление на телевизор могат да се задават само числа до 500.

### 4 Натиснете ENTER.

След като цифровият код е потвърден, бутонът RM SET UP премива два пъти и устройството за дистанционно управление автоматично напуска програмирания режим. Входящият бутон също се изключва.

### За да отмените програмирането.

Натиснете RM SET UP, когато изпълнявате която и да е стъпка.

### Цифрови кодове, съответстващи на компонента и неговия производител

Използвайте цифровите кодове в таблиците по-долу, за да управлявате компоненти, които не са произведени от Sony, както и компоненти на Sony, които по принцип дистанционното не може да управлява. Тъй като сигналът, който компонентът приема от дистанционното се различава в зависимост от модела и годината на производство на компонента, е възможно той да отговаря на повече от един цифров код. Ако не успеете да програмирате вашето устройство за дистанционно управление, използвайки един от тези кодове, опитайте някой от другите кодове.

## Забележки

- Цифровите кодове се основават на най-актуалната информация за всяка марка. Въпреки това обаче има вероятност вашият компонент да не отговори на някои или дори на всички кодове.
- Възможно е никой от входящите бутони на това устройство за дистанционно управление да не бъде активен, когато го използвате с вашия компонент.

## За да управлявате CD плейър

Производител	Код
SONY	101, 102, 103
DENON	104, 123
JVC	105, 106, 107
KENWOOD	108, 109, 110
MAGNAVOX	111, 116
MARANTZ	116
ONKYO	112, 113, 114
PANASONIC	115
PHILIPS	116
PIONEER	117
TECHNICS	115, 118, 119
YAMAHA	120, 121, 122

## За да управлявате DAT гек

Производител	Код
SONY	203
PIONEER	219

## За да управлявате MD гек

Производител	Код
SONY	301
DENON	302
JVC	303
KENWOOD	304

## За да управлявате LD плейър

Производител	Код
SONY	201, 202
DENON	204, 205
KENWOOD	206, 207, 208, 209
NAKAMICHI	210
PANASONIC	216
PHILIPS	211, 212

Производител	Код
PIONEER	213, 214
TECHNICS	215, 216
YAMAHA	217, 218

## За да управлявате LD плейър

Производител	Код
SONY	601, 602, 603
PIONEER	606

## За да управлявате видео CD плейър

Производител	Код
SONY	605

## За да управлявате видеорекордер

Производител	Код
SONY	701, 702, 703, 704, 705, 706
AIWA*	710, 750, 757, 758
AKAI	707, 708, 709, 759
BLAUPUNKT	740
EMERSON	711, 712, 713, 714, 715, 716, 750
FISHER	717, 718, 719, 720
GENERAL ELECTRIC	721, 722, 730
GOLDSTAR/LG	723, 753
GRUNDIG	724
HITACHI	722, 725, 729, 741
ITT/NOKIA	717
JVC	726, 727, 728, 736
MAGNAVOX	730, 731, 738
MITSUBISHI/MGA	732, 733, 734, 735
NEC	736
PANASONIC	729, 730, 737, 738, 739, 740
PHILIPS	729, 730, 731
PIONEER	729
RCA/PROSCAN	722, 729, 730, 731, 741, 747
SAMSUNG	742, 743, 744, 745
SANYO	717, 720, 746
SHARP	748, 749
TELEFUNKEN	751, 752
TOSHIBA	747, 756
ZENITH	754

\* Ако видеорекордер AIWA не работи, дори и да сте въвели кода, съответстващ на тази марка, въведете кода за Sony вместо него.



### За да управлявате DVD плейър

Производител	Ког
SONY	401, 402
BROKSONIC	424
DENON	405
HITACHI	416
JVC	415, 423
MITSUBISHI	419
ORITRON	417
PANASONIC	406, 408, 425
PHILIPS	407
PIONEER	409, 410
RCA	414
SAMSUNG	416, 422
TOSHIBA	404, 421
ZENITH	418, 420

### За да управлявате DVD рекордер

Производител	Ког
SONY	403, 411

### За да управлявате телевизор

Производител	Ког
SONY	501
AIWA	501, 536, 539
AKAI	503
AOC	503
CENTURION	566
CORONADO	517
CURTIS-MATHES	503, 551, 566, 567
DAYTRON	517, 566
DAEWOO	504, 505, 506, 507, 515, 544
FISHER	508, 545
FUNAI	548
FUJITSU	528
GOLDSTAR/LG	503, 512, 515, 517, 534, 544, 556, 568
GRUNDIG	511, 533, 534
HITACHI	503, 513, 514, 515, 517, 519, 544, 557, 571
ITT/NOKIA	521, 522
J.C.PENNY	503, 510, 566
JVC	516, 552
KMC	517
MAGNVOX	503, 515, 517, 518, 544, 566
MARANTZ	527
MITSUBISHI/MGA	503, 519, 527, 544, 566, 568

Производител	Ког
NEC	503, 517, 520, 540, 544, 554, 566
NORDMENDE	530, 558
NOKIA	521, 522, 573, 575
PANASONIC	509, 524, 553, 559, 572
PHILIPS	515, 518, 557, 570, 571
PHILCO	503, 504, 514, 517, 518
PIONEER	509, 525, 526, 540, 551, 555
PORTLAND	503
QUASAR	509, 535
RADIO SHACK	503, 510, 527, 565, 567
RCA/PROSCAN	503, 510, 523, 529, 544
SAMSUNG	503, 515, 517, 531, 532, 534, 544, 556, 557, 562, 563, 566, 569
SAMPO	566
SABA	530, 537, 547, 549, 558
SANYO	508, 545, 546, 560, 567
SCOTT	503, 566
SEARS	503, 508, 510, 517, 518, 551
SHARP	517, 535, 550, 561, 565
SYLVANIA	503, 518, 566
THOMSON	530, 537, 547, 549
TOSHIBA	535, 539, 540, 541, 551
TELEFUNKEN	530, 537, 538, 547, 549, 558
TEKNIKA	517, 518, 567
WARDS	503, 517, 566
YORK	566
ZENITH	542, 543, 567
GE	503, 509, 510, 544
LOEWE	515, 534, 556

### За да управлявате сателитен тунер

Производител	Ког
SONY	801, 802, 803, 804, 824, 825, 865
AMSTRAD	845, 846
BskyB	862
GENERAL ELECTRIC(GE)	866
GRUNDIG	859, 860
HUMAX	846, 847
THOMSON	857, 861, 864, 876
PACE	848, 849, 850, 852, 862, 863, 864
PANASONIC	818, 855
PHILIPS	856, 857, 858, 859, 860, 864, 874

Използване на устройството за дистанционно управление

продължава

Производител	Код
NOKIA	851, 853, 854, 864
RCA/PROSCAN	866, 871
VITA/HITACHI	868
HUGHES	867
JVC/Echostar/Dish Network	873
MITSUBISHI	872
SUMSUNG	875
TOSHIBA	869, 870

### За да управлявате разпределител за кабелна телевизия

Производител	Код
SONY	821, 822, 823
HAMLIN/REGAL	836, 837, 838, 839, 840
JERROLD/G.I./MOTOROLA	806, 807, 808, 809, 810, 811, 812, 813, 814, 819
JERROLD	830, 831
OAK	841, 842, 843
PANASONIC	816, 826, 832, 833, 834, 835
PHILIPS	830, 831
PIONEER	828, 829
RCA	805
SCIENTIFIC ATLANTA	815, 816, 817, 844
TOCOM/PHILIPS	830, 831
ZENITH	826, 827

### За да управлявате тунер

Производител	Код
SONY	002, 005

### За да управлявате Blu-ray Disc плейър

Производител	Код
SONY	310, 311, 312

### За да управлявате PSX

Производител	Код
SONY	313, 314, 315

## Автоматично изпълняване на няколко команди в последователност (Macro Play)

Функцията Macro Play ви позволява да свържете няколко кода в последователност като една команда.

Устройството за дистанционно управление ви дава два макро списъка (MACRO 1 и MACRO 2). Можете да посочвате до 20 кода за всеки макро списък.

### Забележка

Когато настроите функцията Macro Play, сменете батериите на устройството за дистанционно управление с нови.

## Програмиране последователността на операцията

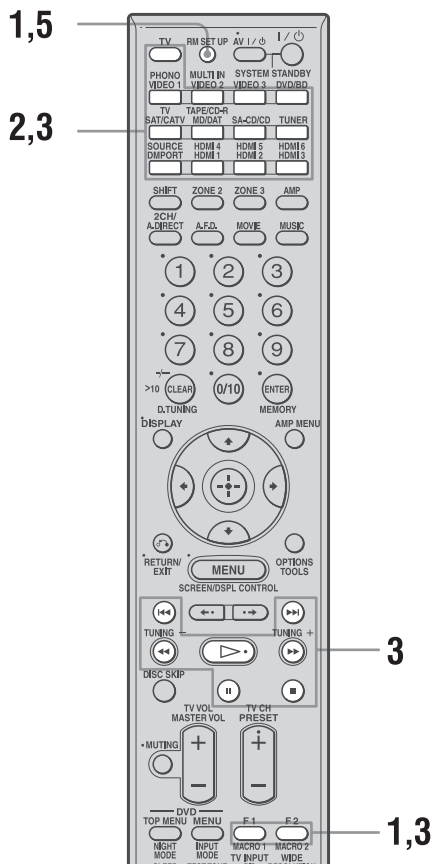

- 1** Натиснете **MACRO 1** или **MACRO 2** за повече от 1 секунда, докато натискате **RM SET UP**.

Бутонът **RM SET UP** мига.

### Съвет

Когато натискате **RM SET UP**, използвайте тънък метален предмет, като например клалер.

- 2** Натиснете входния бутон на компонента, чрез който искате да се изпълнява някоя от следните операции.

Избраният входен бутон светва.

- 3** Натиснете бутона за операцията, която желаете да се осъществи, за да заучи следните функции.

Натиснете	Програмирани операции
▶, ■, ■■, ▶▶, ◀▶, ◀▶▶	Извършва операцията, съответстваща на бутона.
Входящия бутон за повече от 1 секунда	Превключва входния източник.
MACRO 1 или MACRO 2	Прави интервал от 1 секунда. Когато искате да направите по-голям интервал, натиснете неколккратно <b>MACRO 1</b> или <b>MACRO 2</b> .

Входящият бутон, избран в стъпка 2 премигва два пъти, след това отново светва.

- 4** Повторете стъпки 2 и 3. Когато искате да извършите друга команда спрямо същия компонент, повторете стъпка 3.

- 5** Натиснете **RM SET UP**, за да завършите процеса на програмиране.

### Съвет

Ако бутонът **RM SET UP** светне пет пъти в стъпка 1 и процесът по макро програмиране не започне, сменете батериите с нови.

### За да отмените програмирането

Натиснете **RM SET UP**. Освен това, ако не натиснете никой от бутоните в продължение на 60 секунди, настройките се отменят. В този случай остава активна предишната команда.

## Стартиране на макро Възпроизвеждане

### 1 Натиснете AMP.

Бутонът AMP светва, след това се изключва.

### 2 Натиснете MACRO 1 или MACRO 2, за да стартирате макро възпроизвеждането.

Макро възпроизвеждането започва и изпълнява командите в определения от вас рег. Докато командите се изпращат, бутонът RM SET UP мига, а бутонът AMP светва. Когато командите се изпратят, бутоните RM SET UP и AMP изгасват.

## За да изтриете програмираното макро възпроизвеждане

### 1 Натиснете MACRO 1 или MACRO 2 за повече от 1 секунда, докато натискате RM SET UP, за да изтриете запазеното макро.

Бутонът RM SET UP премизва неколккратно.

### 2 Натиснете RM SET UP.

Запазените макро настройки се изтриват.

## Задаване на кодове за дистанционно управление, които не са запазени в дистанционното

Дори даден код за дистанционно управление да не е сред запазените в устройството за дистанционно управление, възможно е устройството да запази кода с помощта на функцията Заучаване.

### Забележка

Когато използвате функцията Заучаване, сменете батериите на устройството за дистанционно управление с нови.

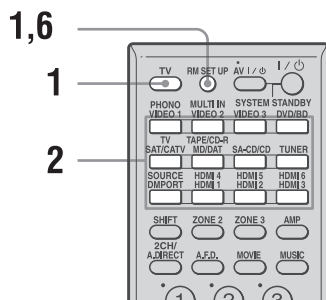

Пример: цифров бутон 1 заучава функциите на бутоната VIDEO 1 на устройството за дистанционно управление.

### 1 Натиснете бутоната TV, докато натискате в същото време RM SET UP.

Бутонът RM SET UP светва.

### Съвет

Когато натискате RM SET UP, използвайте тънък метален предмет, като например кламер.

### 2 Натиснете входящия бутон (в примера е посочен бутон VIDEO 1), за който искате да използвате функцията Заучаване.

Входящият бутон мига. (Бутонът RM SET UP продължава да свети.)

### 3 Натиснете цифровия бутон (в примера това е бутон 1), който искате да използвате като бутон VIDEO 1.

Входящият бутон, който сте избрали в стъпка 2 светва. (Бутонът RM SET UP продължава да свети.)

### 4 Насочете частта с дистанционния датчик на устройството за дистанционно управление към приемника/предавателя на устройството за дистанционно управление, от което трябва да научи кода.



Около 5 см - 10 см

### 5 Бутонът RM SET UP премигва два пъти, след това процесът по заучаване завършва.

Ако процесът по заучаване пропадне, бутонът RM SET UP премигва пет пъти. Опитайте да осъществите процеса отново, като започнете от стъпка 2.

### 6 Натиснете RM SET UP, за да завършите процеса по заучаване.

#### Съвети

- Когато капацитетът на паметта за запаметяване на кодовете за дистанционно управление достигне определени граници, бутонът RM SET UP премигва 10 пъти и след това процесът по заучаване приключва.
- Ако бутонът RM SET UP премигна пет пъти в стъпка 1 и процесът по заучаване не започне, сменете батериите на устройството за дистанционно управление с нови.

#### За да отмените заучаването

Натиснете RM SET UP. Също така, ако в продължение на 60 секунди не натиснете някой от бутоните, това ще отмени направените настройки.

#### Използване на заучена команда

Когато избирате заучена команда, натиснете бутона, който е заучил тази функция.

#### За да изтриете заучен код

- 1 Натиснете бутона TV, докато в същото време натискате RM SET UP.
- 2 Натиснете входящия бутон (в примера е посочен бутон VIDEO 1), чиято настройка искате да изтриете. Входящият бутон мига. (Бутонът RM SET UP продължава да свети.)
- 3 Натиснете I/⏻ за повече от 1 секунда. Входящият бутон премигва два пъти неколккратно.
- 4 Натиснете входящия бутон, за да изтриете запазената настройка. Бутонът RM SET UP премигва два пъти, след което процесът по изтриване завършва. Когато процесът по изтриване на настройката пропадне, бутонът RM SET UP премигва пет пъти. Опитайте да осъществите процеса отново, като започнете от стъпка 2.

## Изтриване на паметта на устройството за дистанционно управление

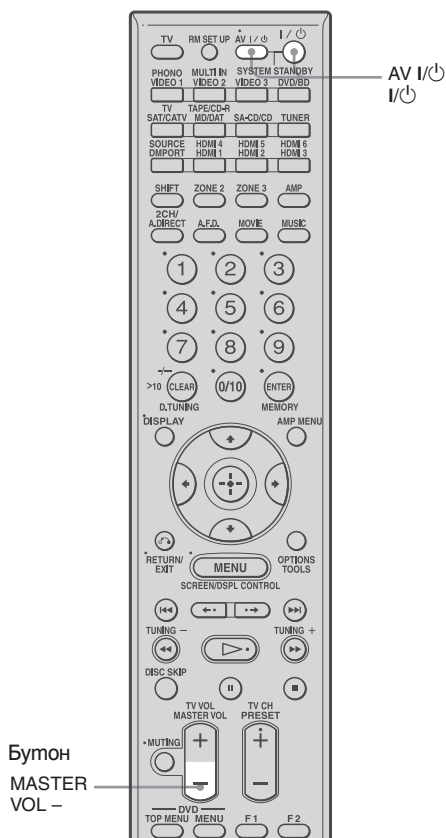

- 1** Първо натиснете и задръжте бутона **MASTER VOL-**, след това натиснете **I/II**, а после натиснете **AV I/II**.

Бутонът **RM SET UP** премизва три пъти.

- 2** Освободете бутона **MASTER VOL-**. Изтрива се цялото съдържание от паметта на устройството за дистанционно управление (т.е. всички програмирани данни).

### Речник

#### ■ Cinema Studio EX

Режим на съраунд звук, представляващ сбор от технологиите на Digital Cinema Sound, който ви дава звук на студио за дублаж, използвайки три технологии: "Virtual Multi Dimensions", "Screen Depth Matching" и "Cinema Studio Reverberation". "Virtual Multi Dimensions" - технологията за създаване на виртуални високоговорители, създава виртуална многоканална съраунд среда с до 7.1 канални високоговорители и въвежда изживяването от съраунд озвучаването на кинотеатрите с най-модерно оборудване във вашия дом.

"Screen Depth Matching" възпроизвежда намаляването на високите честоти, пълнотата и дълбочината на звука, създавани обикновено в кинотеатрите чрез звукови излъчвания зад екрана. Те се прибавят към предните и централния канали.

"Cinema Studio Reverberation" възпроизвежда звуковите характеристики на най-модерните студия за дублаж и звукозаписни студия, включително и студиото за дублаж на Sony Pictures Entertainment. Съществуват три режима - A/B/C - достъпни в зависимост от вида на студиото.

#### ■ Компонентен видео сигнал

Формат за предаване на информация за видео сигнали, състоящи се от три отделни сигнала: яркост Y, цветност Pb и цветност Pr. Висококачествените изображения като DVD видео или HDTV се предават по-точно. Трите жака са обозначени с цвят: зелен, син и червен.

#### ■ Композитен видео сигнал

Стандартен формат за предаване на информация за видео сигнали. Сигналят на яркостта Y и сигналят на цветността C се комбинират и предават заедно.

#### ■ Честота на кръстосване

Честотата, на която се пресичат честотите на два високоговорителя.

#### ■ DeepColor

Видео сигнали, чиято дълбочина на цветовете е увеличена, когато преминават през HDMI жака.

Броят на цветовете, които могат да бъдат изразени с 1 пиксел е 24 бита (16,777,216 цвят), когато сигналят се извежда от текущия HDMI жак. Въпреки това, ако приемникът поддържа функция DeepColor, броят на цветовете, който може да бъде изразен с 1 пиксел, ще бъде 36 и т.н. бита.

Доколкото грацията в дълбочината на цветовете може да бъде изразена по-прецизно с повече битове, постоянната промяна в цветовете може да бъде по-плавно изразена.

#### ■ Digital Cinema Sound (DCS)

Уникална технология за възпроизвеждане на звук за домашно кино, разработена от Sony в сътрудничество със Sony Pictures Entertainment, за да можете да се наслаждавате на възбудения и мощен звук на кинотеатрите в домашни условия. С този "Digital Cinema Sound", разработен чрез интегрирането на DSP (Процесор за цифрови сигнали) и измерени данни, в домашни условия можете да се насладите на идеалното звуково поле така, както го е замислил филмовият режисьор.

#### ■ Digital Concert Hall

"Digital Concert Hall" ви дава по-богат звук за гдуканалните стерео източници като CD дискове и др. С използването на 5.1 канални или 7.1 канални високоговорители и технологията за виртуални високоговорители, е възможно да се възпроизведат стереоскопични вибрации и отразен звук, и можете да се наслаждавате на музикален софтуер с по-богат звук и присъствие. Звуковото поле в една концертна зала се пресъздава чрез геометричен анализ на концертната зала и прецизно моделиране на отразените звуци и вибрациите, основано на действително измерени данни. Тоналните качества като сила на звука и честотна реакция се вземат под внимание и се изчисляват в DSP (Процесор за цифрови сигнали), за да внесат вибрации във звука. Така получавате звук с естествен и комфортен резонанс, сякаш слушате музика в концертна зала.

### ■ Dolby Digital

Технология за цифрово кодиране и декодиране на аудио сигнали, разработена от Dolby Laboratories, Inc. Състои се от преген (ляв/десен), централен, съраунд (ляв/десен) и суббуферни канали. Това е аудио стандартът за DVD видео, известен още като 5.1 канален съраунд.

### ■ Dolby Digital Plus

Dolby Digital Plus технологията със своята гъвкавост и ефикасност осигурява повече канали за още по-завладяващ съраунд звук за видео плейъри с висока резолюция. Нейните невероятни кодиращи възможности предоставят 7.1 канала висококачествен многоканален звук, без да се усеща негативното влияние на ниско бюджетни видео изпълнения.

### ■ Dolby Digital Surround EX

Акустична технология, разработена от Dolby Laboratories, Inc. Информацията от задните съраунд канали се вкарва в нормални ляв и десен съраунд канали, така че звукът да може да се възпроизведе в 6.1 канала. Особено активните сцени се пресъздават с по-динамично и реалистично звуково поле.

### ■ Dolby Pro Logic II

Тази технология конвертира аудио сигнал, записан като звуков канално стерео в 5.1 канала при възпроизвеждане. Има режим MOVIE за филми и MUSIC за стерео източници като музика. Стари филми, кодирани в традиционен стерео формат могат да бъдат подобрени с 5.1 канален съраунд звук. Режимът GAME е подходящ за видео игри.

### ■ Dolby Pro Logic IIx

Технология за възпроизвеждане на 7.1 канала (или 6.1 канала). Освен аудио сигнал, кодиран в Dolby Digital Surround EX, 5.1 каналните Dolby Digital сигнали могат да бъдат възпроизведени в 7.1 канала (или 6.1 канала). Освен това съществуващо вече съдържание, записано в стерео формат, също може да бъде възпроизведено в 7.1 канала (или 6.1 канала).

### ■ Dolby Surround (Dolby Pro Logic)

Технология за аудио обработка, разработена от Dolby Laboratories, Inc. Информацията от централния и моно съраунд сигнали се свежда до два стерео канала. Когато се възпроизведе, аудио сигналът се декодира и се извежда като 4 канален съраунд звук. Това е най-често срещаният метод за аудио обработка на DVD видео.

### ■ Dolby TrueHD

Dolby TrueHD е Dolby аудио технология без загуба на данни, разработена за оптични дискове с висока резолюция. Dolby TrueHD звукът е абсолютно идентичен с оригиналния студийен запис и осигурява невероятно качество на звука до 8 канала при 96 kHz/24 бита и до 6 канала при 192 kHz/24 бита. Заедно с картината с висока резолюция, тази технология предлага несравнимо преживяване в домашното кино.

### ■ DSD

Аудио формат, използван за Super Audio CD. DSD конвертира аналогови сигнали в цифрови и ги записва директно, без да добавя обработка, така че не се изпуска никаква информация. Постига се запис и възпроизвеждане на висококачествен звук с голяма точност.

### ■ DTS 96/24

Формат за цифров сигнал с високо качество. Записва аудио сигнала при семплираща честота и битрейт 96 kHz/24 бита, което е най-високата възможна стойност за DVD видео. Броят на каналите за възпроизвеждане барцат, в зависимост от софтуера.

### ■ DTS Digital Surround

Технология за кодиране/декодиране на цифров аудио сигнал за кинотеатрите, разработена от Digital Theater Systems, Inc. Компресира аудио сигнала по-малко, отколкото Dolby Digital, давайки по-висококачествено възпроизвеждане на звука.

### ■ DTS-ES

Формат за 6.1 канално възпроизвеждане с информация за задните съраунд сигнали. Има два режима - "Discrete 6.1", който записва всички канали независимо един от друг и "Matrix 6.1", който вкарва задните съраунд канали в ляв и десен съраунд канали. Идеален за възпроизвеждане на звуковите пътечки на филми.



### ■ DTS-HD

Това е аудио формат, който удължава стандартния DTS Digital Surround формат. Този формат се състои от ядро и удължение, като ядрото има съвместимост с DTS Digital Surround формата. Има два вида DTS-HD - DTS-HD High Resolution Audio и DTS-HD Master Audio. DTS-HD High Resolution Audio има максимална скорост за пренос на данни 6 Mbps с малка загуба на данните при компресия (Lossy) и отговаря на максимална семплираща честота 96 kHz и максимум 7.1 канален сигнал. DTS-HD Master Audio има максимална скорост за пренос на данни 24.5 Mbps, като използва компресия без загуба на данните (Lossless) и отговаря на максимална семплираща честота 192 kHz и максимум 7.1 канален сигнал.

### ■ DTS Neo:6

Тази технология конвертира аудио сигнал, записан като двуканално стерео, за възпроизвеждане в 7 канален звук. Можете да изберате измежду два режима, в зависимост от предпочитанията от вас източник на възпроизвеждане - CINEMA за филми и MUSIC за стерео източници като музика.

### ■ HDMI (High-Definition Multimedia Interface)

HDMI (Мултимедия интерфейс с висока разделителна способност) е интерфейс, който поддържа видео и аудио сигнали в единична цифрова връзка и ви позволява да се насладите на цифрова картина и звук с високо качество. HDMI интерфейсът поддържа HDCP (Защита на високо широколентов цифров сигнал), представляваща технология за защита от копиране чрез кодиране на цифрови видео сигнали.

### ■ High Bitrate Audio

Той се отнася за аудио форматите на методите за компресия (DTS-HD Master Audio, Dolby TrueHD) и представлява високоскоростен формат, записан предимно на Blu-ray Disc и др.

### ■ Interlace (Презрегов формат)

Метод на сканиране, който запълва картината, извеждайки половината от линиите на повърхността на кинескопа на телевизор или монитор за 1/60 от секундата. Първо се изчертават четните линии, оставайки място между всяка линия, а след това се изчертават и нечетните, за да запълнят тези места. Буквата "i" в обозначението "480i" е съкращение от "Interlace".

### ■ L.F.E. (Нискочестотни ефекти)

Звукови ефекти на ниските честоти, изведени от субуфер във формат Dolby Digital или DTS и др. Добавяйки дълбоки басы с честота между 20 и 120 Hz, аудио сигналят става по-мошен.

### ■ Neural THX

Технологиите Neural Surround™, THX® са избрани за официален формат за предаване на съраунд звук при водене на FM/HD/самостоятелна радио станция. Neural Surround, THX технологиите доставят богата звукова среда и дискретно, детайлно изобразяване на съраунд звука във формат, 100% съвместим със стерео формата.

### ■ PCM (Pulse Code Modulation)

Метод за конвертиране на аналогови аудио сигнали в цифрово аудио за по-лесно възприемане на цифровия звук.

### ■ Progressive

Метод на сканиране, който изчертава всички линии на сканиране последователно, за разлика от презреговото сканиране, където първо се изчертават всички четни, а след това всички нечетни линии. Буквата "p" в обозначението "480p" е съкращение от "Progressive".

### ■ S video сигнал

Формат за предаване на информация за видео сигнала. S video използва само един кабел и два канала - един за сигнала на яркостта Y и един за сигнала на цветността C. Постига се по-добро качество на картината при запис и възпроизвеждане, отколкото при композитния сигнал.

## ■ x.v.Colour

x.v.Colour е термин, повече познат като xvYCC стандарт, предлаган от Sony и е търговска марка на Sony. xvYCC е международен стандарт за пространственото разпределение на цветовете във видео сигналите. Този стандарт може да изрази по-широка цвяттова гама в сравнение с използвания в момента стандарт за предаване на видео сигнали.

## Предпазни мерки

### Безопасност

Ако някакъв предмет или течност попадне в кутията, изключете от мрежовото захранване и проверете приемника при квалифициран персонал, преди да работите отново с него.

### Източници на захранване

- Преди да започнете работа, проверете дали работното напрежение на устройството съответства на вашето мрежовото захранване.
- Работното напрежение е указано на гърба на приемника.
- Устройството не е изключено от електрическата мрежа, докато е свързано с контакта на стената, независимо че самото устройство може да е изключено.  
Ако няма да използвате устройството за дълго време, изключете го от контакта. За да го направите, издърпайте щепсела; никога не дърпайте кабела.
- АС захранващият кабел трябва да бъде подменен само в квалифициран сервиз.

### Покачване на температурата

Въпреки че устройството загрява по време на работа, това не е неизправност. Ако използвате устройството продължително време с висока сила на звука, температурата отгоре на корпуса, отстрани и на дъното се покачва значително. За да не се опарите, не докосвайте корпуса.

### Поставяне

- Поставете устройството на място с подходяща вентилация, за да предотвратите покачване на вътрешната температура и да удължите живота на приемника.
- Не поставяйте устройството близо до източници на топлина или на места, изложени на пряка слънчева светлина, прах или механични вибрации.
- Не поставяйте нищо върху устройството, което би могло да блокира вентилационните отвори и да причини неизправност.

- Не поставяйте приемника близо до оборудване като телевизор, видеорекордер или касетофон. (Ако използвате приемника в комбинация с телевизор, видеорекордер или касетофон и го поставите твърде близо до това оборудване, може да възникне шум и качеството на картината да се влоши. Това е особено вероятно, когато използвате вътрешна антена, затова ви препоръчваме да използвате външна антена.)

### Функциониране

Преди да свържете други компоненти, изключете приемника и извадете щепсела от контакта на стената.

### Почистване

Чистете кутията, панела и контролните бутони с парче мек плат, леко навлажнено с мек почистващ разтвор. Не използвайте никакви абразивни гъбички, гънати прахове или разтворители като алкохол и бензин.

Ако имате въпроси или проблеми относно вашия приемник, моля, обърнете се към най-близкия доставчик на Sony.

## Отстраняване на проблеми

Ако срещате някой от следните проблеми, докато използвате приемника, използвайте това ръководство за отстраняване на проблеми, за да си помогнете. Ако проблемът продължава, свържете се с най-близкия сервиз на Sony.

### Звук

#### Няма звук, независимо кой компонент е избран или се чува много тих звук.

- Проверете дали високоговорителите и компонентите са свързани здраво.
- Проверете дали всички кабели на високоговорителите са свързани правилно.
- Проверете дали приемникът и всички компоненти са включени.
- Проверете дали MASTER VOLUME не е зададен в положение  $-\infty$ dB. Опитайте да го зададете на около -40 dB.
- Проверете дали SPEAKERS (OFF/A/B/A+B) не са зададени в положение "OFF" (стр. 46).
- Натиснете MUTE на устройството за дистанционно управление, за да отмените функцията изключване на звука.
- Проверете дали сте избрали правилния компонент с INPUT SELECTOR.
- Проверете дали не са свързани слушалки.
- Когато се чува само много тих звук, проверете дали не е активиран режим NIGHT MODE (стр. 73).
- Защитата на приемника се е включила заради късо съединение. Изключете приемника, отстранете повредата и включете отново захранването.

#### От определен компонент не излиза звук.

- Проверете дали компонентът е правилно свързан към входните аудио жакове за този компонент.
- Проверете дали кабелите за тази връзка са пъхнати докрай в жаковете на приемника и компонента.

---

### **Няма звук от единия от предните високоговорители.**

- Свържете слушалки към жака PHONES, за да проверите дали звукът се извежда през слушалките. Ако само един канал се извежда през слушалките, компонентът вероятно не е свързан правилно. Проверете дали всички кабели са здраво свързани с жаковете на приемника и компонента. Ако и двата канала се извеждат през слушалките, предният високоговорител вероятно не е свързан правилно с приемника. Проверете свързването на предния високоговорител, който не извежда сигнала.
- Уверете се, че не сте свързали само ляв или десен жак към аналоговия компонент. Използвайте моно-стерео кабел (не е приложен в комплекта) и го свържете към жаковете L и R. Въпреки това, от централния високоговорител няма да се чува звук, когато е избрано звуково поле (Pro Logic и др.). Когато централният високоговорител не е свързан, звукът се извежда само от предните ляв/десен високоговорители.

---

### **Няма звук от аналогови гвуканални източници.**

- Проверете дали към избрания входен аудио (цифров) жак не е включен друг източник в "Input Assign" от менюто Input (стр. 93).

---

### **Няма звук от цифрови източници (от входните COAXIAL или OPTICAL жакове)**

- Проверете дали INPUT MODE не е зададен в положение "Analog" (стр. 92).
- Проверете дали не е бил използвана настройката "2ch Analog Direct"
- Проверете дали към избрания входен аудио (цифров) жак не е включен друг източник в "Input Assign" от менюто Input (стр. 93).

---

### **Източникът на звуковия входен сигнал от HDMI жака не се извежда от усилвателя или телевизионния високоговорител, свързан с приемника.**

- Проверете дали компонентът е правилно свързан към съответния HDMI жак.
- Звукът не се чува, когато извеждате менюто на приемника на телевизора. Натиснете AMP MENU, за да изключите дисплея.
- В зависимост от възпроизвеждащия компонент, може да се наложи да настроите компонента. Вижте ръководството за експлоатация, приложено към всеки от компонентите.
- Уверете се, че използвате свързващ кабел за HDMI жака, позволяващ високоскоростен пренос на данни, когато гледате изображения или слушате звук по време на режим DeepColor.

---

### **Левите и десните сигнали са небалансирани или се извеждат наобратно.**

- Проверете дали високоговорителите и компонентите са свързани правилно и здраво.
- Регулирайте параметрите на баланс в менюто Auto Calibration.

---

### **Чува се силен шум или жужене.**

- Проверете дали високоговорителите и компонентите са свързани здраво.
- Проверете дали свързващите кабели са далече от трансформатор или мотор и на поне 3 метра от телевизор или флуоресцентна лампа.
- Преместете телевизора далече от аудио компонентите.
- Уверете се, че сте заземили извода -SIGNAL GND (само когато е включен грамофон).
- Щекерите и жаковете са замърсени. Избършете ги с парче плат, леко навлажнено с алкохол.

---

### **Няма звук или се чува съвсем тих звук от централните/съраунд/задните съраунд високоговорители.**

- Изберете режима "Cinema Studio EX" (стр. 67).

- Регулирайте нивото на високоговорителите (стр. 74).
- Уверете се, че централните/съраунд високоговорителите са зададени в положение “SMALL” или “LARGE” (стр. 74).

---

### **Няма звук от задните съраунд високоговорители.**

- Някои дискове нямат флаг Dolby Digital Surround EX, въпреки че пакетите им съдържат това лого. В този случай изберете “ON” в “SB Dec Mode” (стр. 71).

---

### **Няма звук от субуфера.**

- Проверете дали субуферът е свързан правилно и здраво.
- Уверете се, че сте включили вашия високоговорител.
- Когато всички високоговорители са зададени в положение “LARGE” и сте избрали “Neo:6 Cinema” или “Neo:6 Music”, от субуфера не се чува звук.

---

### **Не се постига съраунд ефект.**

- Уверете се, че функцията звуково поле е включена (натиснете MOVIE или MUSIC).
- Звуковите полета не действат за сигнали със семплираща честота, по-голяма от 48 kHz.

---

### **Dolby Digital или многоканалният DTS звук не се възпроизвежда.**

- Проверете дали възпроизвежданото DVD и т.н. е записано в Dolby Digital или DTS формат.
- Когато свържете DVD плейър и т.н. към цифровите входни жакове на приемника, проверете дали е направена настройката на цифровия аудио изход на свързания компонент.

---

### **Не можете да осъществите запис.**

- Проверете дали компонентите са свързани правилно (стр. 27).
- Изберете компонента-источник чрез INPUT SELECTOR (стр. 53).

- Ако GUI не се появи на телевизионния екран
- Натиснете SHIFT, след това натиснете MENU, за да изведете “GUI MODE” на дисплея.
- Проверете дали телевизорът е свързан правилно.

## Тунер

### FM приемането е слабо.

Използвайте 75-омов коаксиален кабел (не е приложен в комплекта), за да свържете приемника към външна FM антена, както е показано по-долу. Ако свържете приемника с външна антена, трябва да вземете срещу мълнии. За да предотвратите експлозия на газ, не свързвайте заземяващия кабел към газова тръба.

## Външна FM антена

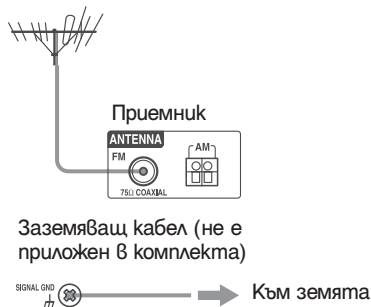

### Радиостанциите не могат да бъдат приемани.

- Проверете дали антените са добре свързани. Регулирайте положението им и свържете външна антена, ако е необходимо.
- Силата на сигнала от радиостанциите е твърде слаб (когато приемате с автоматична настройка). Използвайте директна настройка.
- Уверете се, че сте задали интервала на приемане правилно (когато приемате AM станции с директна настройка).
- Няма запаменени станции или запаменените са били изтрини (когато приемате чрез сканиране за запаменени станции). Настройте станциите и ги запаменете (стр. 84).
- Натиснете DISPLAY, така че честотата да се появи на дисплея.

### Функцията RDS не работи.

- Уверете се, че сте приели FM RDS станция.
- Изберете FM станция с по-силен сигнал.

### RDS информацията, която желаете, не се появява.

- Свържете се с радиостанцията и проверете дали те предлагат въпросната услуга. Ако я предлагат, значи услугата е временно недостъпна.

## Устройство за дистанционно управление

### Устройството за дистанционно управление не работи.

- Насочете устройството към сензора на приемника.
- Отстранете всички препятствия между устройството за дистанционно управление и приемника.
- Сменете всички батерии с нови, ако са изтощени.
- Проверете дали командните режими на приемника и на дистанционното са едни и същи. Ако са различни, не можете да управлявате приемника с това дистанционно (стр. 40).
- Уверете се, че сте избрали верния вход с устройството за дистанционно управление.
- Когато работите с програмиран компонент, който не е произведен от Sony, устройство за дистанционно управление може да не функционира правилно, в зависимост от модела и производителя на компонента.

### Съобщения за грешки

Ако има неизправност, дисплеят показва двуцифрен код и съобщение. Можете да проверите състоянието на системата по съобщението. Вижте таблицата по-долу, за да разрешите проблема. Ако проблемът продължава, свържете се с най-близкия сервиз на Sony.

### PROTECTOR

От високоговорителите бие ток или горният панел на приемника е покрит с нещо. Приемникът ще се изключи автоматично след няколко секунди. Проверете връзката на високоговорителите и включете отново захранването.

За други съобщения, вижте "Списък със съобщения след измерване при автоматично калибриране" (стр. 51) и "Списък със съобщения за DIGITAL MEDIA PORT" (стр. 90).

## Страници за справка относно изтриване на паметта

За да изтриете	Вижте
Всички запазени настройки	стр. 39

## Спецификации

### Усилвател

#### ИЗХОДНА МОЩНОСТ

Отправна изходна мощност в стерео режим

(8 ohms 1 kHz, THD 0.7%):

125 W + 125 W

Отправна изходна мощност

(4 ohms 1 kHz, THD 0.7%):

125 W + 125 W

Отправна изходна мощност

(8 ohms 20 Hz - 20 kHz, THD 0.09%):

FRONT2):

120 W + 120 W

CENTER2): 120 W

SURROUND2):

120 W + 120 W

SURROUND BACK2):

120 W + 120 W

Отправна изходна мощност

(4 ohms 20 Hz - 20 kHz, THD 0.15%):

FRONT2):

120 W + 120 W

CENTER2): 120 W

SURROUND2):

120 W + 120 W

SURROUND BACK2):

120 W + 120 W

Отправна изходна мощност в стерео режим

(8 ohms 1 kHz, THD 10%):

150 W + 150 W

Отправна изходна мощност в стерео режим

(4 ohms 1 kHz, THD 10%):

150 W + 150 W

Отправна изходна мощност

(8 ohms 1 kHz, THD 10%):

FRONT2):

150 W + 150 W

CENTER2):

150 W

SURROUND2):

150 W + 150 W

SURROUND BACK2):

150 W + 150 W

Отправна изходна мощност

(4 ohms 1 kHz, THD 10%):

FRONT2):

150 W + 150 W

CENTER2):

150 W

SURROUND2):

150 W + 150 W

SURROUND BACK2):

150 W + 150 W

1) В зависимост от настройките на звуковото поле и източника, може да не бъде изведен звук.

2) Измерено при следните условия:

Изисквания към захранването:

230 V AC, 50/60 Hz (в страните/районите в Европа, с изключение на Англия)

240 V AC, 50/60 Hz (в Англия и останалите райони)

Входове (Аналогови)

Честотна реакция

PHONO	RIAA крива на еквилизацията ± 0.5 dB
MULTI CHANNEL INPUT, SA-CD/CD, MD/DAT, DVD/BD, TV, SAT/CATV, TAPE/CD-R, VIDEO 1/2/3	10 Hz - 100 kHz ± 3 dB

Входове (цифрови)

PHONO	Чувствителност: 2.5 mV Импеданс: 50 килоома S/N: 90dB (A, 20 kHz LPF)
MULTI CHANNEL INPUT, SA-CD/CD, MD/DAT, DVD/BD, TV, SAT/CATV, TAPE/CD-R, VIDEO 1/2/3	Чувствителност: 150 mV Импеданс: 50 килоома S/N: 100dB (A, 20 kHz LPF)



## Входове (цифрови)

DVD/BD, VIDEO 2, SA-CD/CD (Coaxial)	Импеданс: 75 килоома S/N: 96dB (A, 20 kHz LPF)
----------------------------------------	------------------------------------------------------

VIDEO 1, TV, SAT/CATV, TAPE/CD-R, MD/DAT (Optical)	S/N: 96 dB (A, 20 kHz LPF)
-------------------------------------------------------------	-------------------------------

## Изходи

MD/DAT (REC OUT), VIDEO 1, ZONE 2, ZONE 3 (AUDIO OUT)	Волтаж: 150 mV Импеданс: 1 килоом
-------------------------------------------------------------	--------------------------------------

FRONT L/R, CENTER, SURROUND L/R, SURROUND BACK L/R, SUB WOOFER	Волтаж: 2 V Импеданс: 1 килоом
-------------------------------------------------------------------------	-----------------------------------

## ЕКВАЛАЙЗЕР

Ниво на увеличение ± 10 dB на стъпки от 1dB

## FM тунер

Обхват	87.5 – 108.0 MHz
Антена	FM кабелна антена
Изводи на антената	75 ома, небалансирани

## AM тунер

Обхват	531 – 1,602 kHz
Антена	Кръгова антена
Видео	

## Входове/ Изходи

Видео:	1 V <sub>p-p</sub> , 75 ohms
COMPONENT VIDEO:	Y: 1 V <sub>p-p</sub> , 75 ohms PB/CB: 0.7 V <sub>p-p</sub> , 75 ohms PR/CR: 0.7 V <sub>p-p</sub> , 75 ohms 80 MHz HD Pass Through

## HDMI Видео

Вход/Изход (HDMI ренетитор)  
640 x 480p@60 Hz  
720 x 480p@59.94/60 Hz  
1440 x 480p@59.94/60 Hz ((пиксела, изпратени  
гва пъти))  
1280 x 720p@59.94/60 Hz  
1920 x 1080i@59.94/60 Hz  
1920 x 1080p@59.94/60 Hz  
720 x 576p@50 Hz  
1440 x 576p@50 Hz (пиксела, изпратени гва  
пъти))

1280 x 720p@50 Hz  
1920 x 1080i@50 Hz  
1920 x 1080p@50 Hz  
1920 x 1080p@24 Hz  
1440 x 480p@59.94/60 Hz (пиксела, изпратени  
гва пъти)

## Общи характеристики

Изисквания към захранването: 230 V AC, 50/60  
Hz (в страни-  
те/районите в  
Европа, с изкло-  
чение на Англия)  
230-240 V AC,  
50/60 Hz (в Ан-  
глия и останали-  
те райони)  
Изход за захранване (DIGITAL MEDIA PORT)  
230 V AC,  
50/60 Hz

Консумация на електроенергия: 480 W

Консумация на електроенергия  
(в режим готовност) 0.7 W (когато  
“HDMI Control”  
и “RS-232C  
Control” са за-  
дадени в положе-  
ние “OFF”)  
Размери 430 x 175 x 430  
mm (ш/в/г),  
включително  
издадените  
части и бутони  
16.0 kg

Тегло (прибл.)

## Приложени аксесоари

Инструкции за експлоатация (това ръковод-  
ство)  
Бързо ръководство (1)  
Ръководство HDMI CONTROL (1)  
Меню на GUI (1)  
Оптимизиращ микрофон ECM-AC1 (1)  
FM кабелна антена (1)  
AM кръгова антена (1)  
AC захранващ кабел (1)  
Устройство за дистанционно управление RM-  
AAL009 (1)  
Устройство за дистанционно управление RM-  
AAU016 (1)  
Батерии R6 (размер AA) (4)

Дизайнът и спецификациите подлежат на промяна без предупреждение.



- Консумация на електроенергия в режим готовност 0.7 W.
- При изработката на платките не са използвани огнезабавители, които съдържат халоген.

## Индекс

### Символи

⚡ SIGNAL GND извод 26  
Бутони с цифри  
2 канален 62  
2ch Analog Direct 62, 114  
2ch Stereo Mode 62  
4 Ω 45  
5.1 канален 16  
7.1 канален 16  
8Ω 45

### A-Z

A.F.D. (режим) 65  
A/V Супс 59, 111  
AC захранващ кабел 39  
AM 82, 95, 114  
BI-AMP 79, 110  
Blu-ray Disc плейър 29, 31, 56  
CD плейър 23, 26, 55  
Center Mix 78, 110  
Center Width Control 69, 111  
Cinema Studio EX (режим) 67  
Control S 9, 107  
D.Range Comp (компресор на динамичния обхват) 79, 109  
DCAC (цифрово автоматично калибриране на филми) 46  
DCS 67  
DIGITAL MEDIA PORT 7, 9, 15, 23, 87  
Dimension Control 70, 111  
Dolby Digital EX 63, 72  
DTS Neo:6 (филми, музика) 65  
DTS-ES Discrete 72  
Dual Mono 59, 111  
DVD плейър 29, 31, 56  
DVD рекордер 33  
Enhanced Setup 52  
EQ Preset Change 111  
FM 82, 95, 114  
FM режим 82, 111  
Front Reverb 70, 111  
GUI (графичен потребителски интерфейс) 20, 41  
HDMI настройки 60, 112  
HDMI Audio 60, 112  
HDMI Control 60  
HDMI жакове 9, 28  
HDMI SW Level 61, 112  
INPUT MODE 92  
INPUT SELECTOR 55, 56, 57, 58  
iPod 88, 89  
L.F.E. (нисъкочестотен ефект) 97  
LARGE 75  
List Mode 90

MASTER VOLUME 8, 55, 56, 57, 58  
Multi Ch SW Level 79, 109  
MULTI CHANNEL DECODING лампичка 56  
MultiZone 101  
Network Client 89  
Neural-THX 65  
NIGHT MODE 73  
Phase Audio 78, 109  
Phase Noise 78, 109  
PHONES 7  
PIP (Картина в картината) 10, 13, 15  
PLII (Игра, Филм, Музика) 65  
PLIIX (Игра, Филм, Музика) 65  
PROTECTOR 135  
RDS 85, 115  
RS-232C Control 61, 105, 112  
SB Dec Mode 72, 111  
SB Decoding 71, 111  
SMALL 75  
SPEAKERS (OFF/A/B/A+B) 7, 46  
Super Audio CD плейър 23, 25, 26, 55  
Sur Back Assign 79  
TONE 7  
TONE MODE 7, 39  
VIDEO 3 IN/PORTABLE AV IN жакове 33, 57  
Zone 12V Trigger 105, 112  
ZONE 2 79, 101  
ZONE3 101

### A-Я

Аудио настройки 59, 111  
Автоматично калибриране 46, 109, 113  
Автоматична настройка на радио станции 82, 115  
Баси 7, 80, 111  
Бутон HDMI 7  
Бърза настройка 48  
Видеорекодер 33, 58  
Виртуални високоговорители 70, 111  
Включване/изключване на работата в зоната 104  
Връщане на първоначалните настройки 39  
Вход 53  
Директна настройка 83, 115  
Дискант 7, 80, 111  
Дисплей 96  
Дълбочина на екрана 70, 111  
Единица за разстояние 79, 110  
Еквалайзер 80  
Запаметяване на радио станции 84, 115  
Запис 100  
Избор на звуково поле 62, 114

Избор на тип на калибриране 50, 109  
Изключване на звука 54  
Изтриване  
на еквалайзера 81, 111  
на паметта 39  
на паметта на устройството за дистанционно управление 126  
Импеданс на високоговорителите 44, 110  
Команден режим 40  
Конвертиране на сигнали 34  
Крива на еквалайзера 52  
Музика 67  
Наименуване на входове 91  
Насочване на сигнала 93  
Настройка на звуковото поле 62  
Настройка на нивото на ниските/високите честоти на високоговорителите 80  
Настройки на високоговорителите 44, 78, 110  
Настройки на еквалайзера 80, 111  
Настройки на картината 60, 112  
Настройка силата на звука в зоната 104  
Настройки на системата 61, 112  
Настройки на слушалките 68  
Настройки на съраунд ефектите 111  
Настройки на тунера 111  
Ниво 74, 80  
Ниво на ефектите 69, 111  
Потребителски настройки 69  
Приемане и настройка на радио станции 82, 83, 84  
Приоритет за декодиране 59, 111  
Размер 75  
Разположение (при автоматично калибриране) 52, 109  
Разположение (на съраунд високоговорителите) 75  
Разстояние 75  
Резолюция 60, 87, 112  
Ръчна настройка 74  
Свързване  
на антените 38  
на аудио компонентите 22  
на телевизор 20  
на високоговорителите 18  
на видео компонентите 27  
Свързване на двои усилвател 106  
Скрин сейвър 61  
Смяна на дисплея 95  
Смяна на източника в зоната 104  
Схема на разположение на високоговорителите 76, 110  
Съобщения  
при автоматично калибриране 51  
за DIGITAL MEDIA PORT 90  
за грешка 135  
Съраунд звук 62  
Таймер за автоматично изключване 99  
Телевизионна игра 57  
Тест сигнал 77, 78, 109  
Тунер 82  
Устройство за дистанционно управление 11-15, 40, 117-126  
Филм 67  
Честота на пресичане 79, 110



Производителят на този продукт е Sony Corporation, 1-7-1 Konan Minato-ku Tokyo, 108-0075 Japan. Упълномощеният представител за ЕМС (електромагнитна съвместимост) и техническа безопасност на продукта е Sony Deutschland GmbH, Hedelfinger Strasse 61, 70327 Stuttgart, Germany. За въпроси, свързани със сервиза и гаранцията, моля обърнете се към адресите в съответните сервизни или гаранционни документи.

Допълнителна информация за този продукт и отговори на често задавани въпроси можете да намерите на нашия уебсайт за клиентска поддръжка.

<http://www.sony.bg>