

# HP PSC 1600 All-in-One series

## Οδηγός χρήσης



HP PSC 1600 All-in-One series



**Οδηγός χρήσης**

© Πνευματικά δικαιώματα 2004  
Hewlett-Packard Development  
Company, L.P.

Οι πληροφορίες που περιέχονται στο παρόν μπορούν να αλλάξουν χωρίς ειδοποίηση.

Απαγορεύεται η αναπαραγωγή, η προσαρμογή ή η μετάφραση χωρίς πρότερη γραπτή έγκριση, εκτός εάν επιτρέπεται σύμφωνα με τους νόμους περί πνευματικών δικαιωμάτων.



Η ονομασία Adobe και το λογότυπο Acrobat είναι σήματα κατατεθέντα ή εμπορικά σήματα της Adobe Systems Incorporated στις ΗΠΑ ή/και σε άλλες χώρες.

Τα Windows®, Windows NT®, Windows Me®, Windows XP® και Windows 2000® είναι σήματα κατατεθέντα στις Η.Π.Α. της Microsoft Corporation.

Τα Intel® και Pentium® είναι σήματα κατατεθέντα της Intel Corporation.

Η ονομασία SD™ Card είναι εμπορικό σήμα της SD Card Association.

Το Energy Star® και το λογότυπο Energy Star® είναι σήματα κατατεθέντα στις Η.Π.Α. από την Αμερικανική Υπηρεσία Προστασίας Περιβάλλοντος.

Αριθμός έκδοσης Q5584-90264  
Πρώτη έκδοση Νοέμβριος 2004

## Σημείωση

Οι μόνες εγγυήσεις για τα προϊόντα και τις υπηρεσίες HP ορίζονται στις ρητές δηλώσεις εγγύησης που συνοδεύουν αυτά τα προϊόντα και αυτές τις υπηρεσίες. Τίποτα στο παρόν δεν πρέπει να εκληφθεί ότι αποτελεί πρόσθετη εγγύηση. Η HP δε φέρει ευθύνη για τυχόν τεχνικά ή συντακτικά σφάλματα ή παραλείψεις στο παρόν.

Η Hewlett-Packard Company δεν φέρει ευθύνη για τυχόν απρόβλεπτες ή επακόλουθες ζημιές σε σχέση με την προμήθεια, την εκτέλεση ή τη χρήση αυτού του εγγράφου και του υλικού προγραμμάτων που περιγράφει.

**Σημείωση:** Πληροφορίες σχετικά με τους κανονισμούς υπάρχουν στο [Τεχνικές πληροφορίες](#).



Σε πολλές χώρες, η δημιουργία αντιγράφων των παρακάτω αντικειμένων θεωρείται παράνομη. Εάν δεν είστε σίγουροι για κάτι, ρωτήστε έναν νομικό αντιπρόσωπο.

- Δημόσια χαρτιά ή έγγραφα:
  - Διαβατήρια
  - Έγγραφα μετανάστευσης
  - Έγγραφα στρατολογίας
  - Αναγνωριστικά σήματα, κάρτες ή εμβλήματα
- Ένσημα:
  - Γραμματόσημα
  - Κουπόνια φαγητού
- Επιταγές ή διαταγές πληρωμής δημόσιων υπηρεσιών
- Χαρτονομίσματα, ταξιδιωτικές επιταγές ή εντολές πληρωμής
- Πιστοποιητικά κατάθεσης
- Έργα με κατοχυρωμένα πνευματικά δικαιώματα

## Πληροφορίες ασφαλείας



**Προειδοποίηση** Για να αποφύγετε τον κίνδυνο πυρκαϊγιάς ή ηλεκτροπληξίας, μην εκθέσετε το προϊόν σε βροχή ή υγρασία.

Ακολουθείτε πάντα τα βασικά προληπτικά μέτρα ασφαλείας όταν χρησιμοποιείτε το προϊόν, προκειμένου να μειώσετε τον κίνδυνο τραυματισμού από φωτιά ή ηλεκτροπληξία.



**Προειδοποίηση** Πιθανός κίνδυνος ηλεκτροπληξίας.

1. Διαβάστε και κατανοήστε όλες τις οδηγίες στον Οδηγό ρύθμισης.
2. Να χρησιμοποιείτε μόνο καλά γειωμένη πρίζα όταν συνδέετε τη συσκευή στην πηγή ενέργειας. Σε περίπτωση που δεν γνωρίζετε εάν η πρίζα είναι γειωμένη, ρωτήστε έναν ειδικευμένο ηλεκτρολόγο.
3. Να λαμβάνετε υπόψη τις προειδοποιήσεις και τις οδηγίες που συνοδεύουν το προϊόν.

4. Αποσυνδέστε το προϊόν από την πρίζα πριν τον καθαρισμό.
5. Μην εγκαθιστάτε και μην χρησιμοποιείτε το προϊόν κοντά σε νερό ή όταν είστε βρεγμένοι.
6. Εγκαταστήστε το προϊόν με ασφάλεια σε μια σταθερή επιφάνεια.
7. Εγκαταστήστε το προϊόν σε μια προστατευμένη τοποθεσία, όπου δεν υπάρχει περίπτωση να το πατήσει κανείς ή να σκοντάψει πάνω στο καλώδιο ρεύματος και όπου το καλώδιο ρεύματος δεν θα υποστεί ζημιά.
8. Εάν το προϊόν δεν λειτουργεί σωστά, ανατρέξτε στη βοήθεια αντιμετώπισης προβλημάτων στην οθόνη.
9. Στο εσωτερικό δεν υπάρχουν εξαρτήματα που μπορούν να επισκευαστούν από το καλώδη. Αναθέστε την επισκευή σε ειδικευμένο προσωπικό υποστήριξης.
10. Χρησιμοποιήστε το προϊόν σε χώρο που αερίζεται καλά.



**Προειδοποίηση** Αυτός ο εξοπλισμός δεν λειτουργεί σε περίπτωση διακοπής ρεύματος.

# Περιεχόμενα

<b>1</b>	<b>Επισκόπηση συσκευής HP All-in-One</b> .....	<b>5</b>
	Η συσκευή HP All-in-One με μια ματιά .....	5
	Επισκόπηση πίνακα ελέγχου .....	6
	Ανασκόπηση μενού .....	8
	Χρησιμοποιήστε το HP Image Zone για να πραγματοποιήσετε περισσότερα με τη συσκευή HP All-in-One .....	9
<b>2</b>	<b>Εύρεση περισσότερων πληροφοριών</b> .....	<b>17</b>
<b>3</b>	<b>Πληροφορίες σύνδεσης</b> .....	<b>19</b>
	Υποστηριζόμενοι τύποι σύνδεσης .....	19
	Σύνδεση με χρήση καλωδίου USB .....	20
	Χρήση της δυνατότητας κοινής χρήσης εκτυπωτών Windows .....	20
	Χρήση δυνατότητας κοινής χρήσης εκτυπωτών (Macintosh OS X) .....	21
	Εγκατάσταση και ρύθμιση της συσκευής HP JetDirect 175x .....	21
	Χρήση του Webscan .....	23
<b>4</b>	<b>Τοποθέτηση πρωτοτύπων και χαρτιού</b> .....	<b>25</b>
	Τοποθέτηση πρωτοτύπου .....	25
	Επιλογή χαρτιού για εκτύπωση και αντιγραφή .....	26
	Τοποθέτηση χαρτιού .....	27
	Αποφυγή εμπλοκών χαρτιού .....	33
<b>5</b>	<b>Εργασία με φωτογραφίες</b> .....	<b>35</b>
	Μεταφορά φωτογραφιών .....	35
	Επεξεργασία φωτογραφιών .....	36
	Μοιραστείτε φωτογραφίες .....	38
	Εκτύπωση φωτογραφιών .....	39
<b>6</b>	<b>Χρήση κάρτας μνήμης ή φωτογραφικής μνήμης PictBridge</b> .....	<b>41</b>
	Υποδοχές κάρτας μνήμης και θύρα φωτογραφικής μηχανής .....	41
	Επιστρέψτε στον υπολογιστή σας .....	43
	Εκτύπωση φωτογραφιών από φύλλο δοκιμαστικής εκτύπωσης .....	44
	Ρύθμιση επιλογών φωτογραφικής εκτύπωσης .....	47
	Εκτύπωση φωτογραφιών απευθείας από την κάρτα μνήμης .....	50
	Εκτύπωση φωτογραφιών από φωτογραφική μηχανή συμβατή με PictBridge .....	52
	Εκτύπωση της τρέχουσας φωτογραφίας .....	53
	Εκτύπωση αρχείου DPOF .....	53
<b>7</b>	<b>Χρήση των λειτουργιών αντιγραφής</b> .....	<b>55</b>
	Ρύθμιση μεγέθους χαρτιού αντιγραφής .....	55
	Ρύθμιση τύπου χαρτιού αντιγραφής .....	56
	Αύξηση της ταχύτητας ή βελτίωση της ποιότητας αντιγραφής .....	58
	Δημιουργία πολλών αντιγράφων από το ίδιο πρωτότυπο .....	59
	Αντιγραφή ασπρόμαυρου εγγράφου δύο σελίδων .....	59
	Δημιουργήστε ένα αντίγραφο φωτογραφίας χωρίς περίγραμμα, μεγέθους 10 x 15 cm (4 x 6 ιντσών) .....	60
	Αντιγραφή φωτογραφίας μεγέθους 10 x 15 cm (4 x 6 ιντσών) σε σελίδα πλήρους μεγέθους .....	61
	Αντιγραφή φωτογραφίας πολλές φορές σε μία σελίδα .....	62
	Αλλαγή μεγέθους πρωτοτύπου με τη χρήση προσαρμοσμένων ρυθμίσεων .....	63

Αλλαγή μεγέθους πρωτοτύπου για προσαρμογή σε χαρτί Letter ή A4 .....	63
Αντιγραφή ξεθωριασμένου πρωτοτύπου .....	64
Αντιγραφή εγγράφου που έχει αποσταλεί με φαξ πολλές φορές .....	65
Βελτίωση των ανοιχτόχρωμων περιοχών αντιγράφου .....	65
Δημιουργία αφίσας .....	66
Προετοιμασία έγχρωμου σιδερότυπου .....	67
Αλλαγή προεπιλεγμένων ρυθμίσεων αντιγραφής .....	68
Διακοπή αντιγραφής .....	68
<b>8 Χρήση των λειτουργιών σάρωσης .....</b>	<b>69</b>
Σάρωση σε εφαρμογή .....	70
Αποστολή σάρωσης σε κάρτα μνήμης .....	71
Διακοπή σάρωσης .....	71
<b>9 Εκτύπωση από τον υπολογιστή .....</b>	<b>73</b>
Εκτύπωση από εφαρμογή λογισμικού .....	73
Αλλάξτε τις ρυθμίσεις εκτύπωσης .....	74
Διακοπή εργασίας εκτύπωσης .....	76
<b>10 Χρήση του HP Instant Share .....</b>	<b>77</b>
Επισκόπηση .....	77
Τα πρώτα βήματα .....	78
Αποστολή εικόνων με το HP All-in-One .....	78
Αποστολή εικόνων με τον υπολογιστή σας .....	80
<b>11 Παραγγελία αναλωσίμων .....</b>	<b>85</b>
Παραγγελία χαρτιού, φιλμ διαφανειών ή άλλων μέσων .....	85
Παραγγελία δοχείων μελάνης .....	85
Παραγγελία άλλων αναλωσίμων .....	86
<b>12 Συντήρηση της συσκευής HP All-in-One .....</b>	<b>87</b>
Καθαρισμός της συσκευής HP All-in-One .....	87
Έλεγχος των εκτιμώμενων επιπέδων μελάνης .....	88
Εκτύπωση αναφοράς αυτόματου ελέγχου .....	89
Εργασία με τα δοχεία μελάνης .....	90
Αλλαγή ρυθμίσεων συσκευής .....	101
<b>13 Πληροφορίες αντιμετώπισης προβλημάτων .....</b>	<b>103</b>
Πριν καλέσετε την υποστήριξη της HP .....	103
Εμφάνιση του αρχείου Readme .....	104
Αντιμέτωπιση προβλημάτων εγκατάστασης .....	104
Αντιμέτωπιση προβλημάτων λειτουργίας .....	117
Ενημέρωση συσκευής .....	120
<b>14 Λήψη υποστήριξης της HP .....</b>	<b>123</b>
Λήψη υποστήριξης και άλλων πληροφοριών από το Internet .....	123
Υποστήριξη βάσει εγγύησης .....	123
Υποστήριξη πελατών της HP .....	124
Πρόσβαση στον αριθμό σειράς και το αναγνωριστικό τεχνικής υποστήριξης .....	125
Κλήση στη Β. Αμερική κατά τη διάρκεια της περιόδου κάλυψης εγγύησης .....	125
Κλήση σε άλλα μέρη στον κόσμο .....	125
Call in Australia under warranty and post-warranty .....	128
Call HP Korea customer support .....	128
Call HP Japan support .....	129
Προετοιμασία της συσκευής HP All-in-One για μεταφορά .....	129
<b>15 ΔΗΛΩΣΗ ΕΓΓΥΗΣΗΣ ΠΕΡΙΟΡΙΣΜΕΝΗΣ ΕΥΘΥΝΗΣ της Hewlett-Packard ....</b>	<b>133</b>
Διάρκεια περιορισμένης εγγύησης .....	133

Έκταση εγγύησης περιορισμένης ευθύνης .....	133
Περιορισμός της εγγύησης .....	134
Περιορισμός ευθύνης .....	134
Τοπική νομοθεσία .....	134
Πληροφορίες εγγύησης περιορισμένης ευθύνης για χώρες/περιοχές της ΕΕ .....	135
<b>16 Τεχνικές πληροφορίες .....</b>	<b>137</b>
Ελάχιστη σύνθεση συστήματος .....	137
Προδιαγραφές χαρτιού .....	137
Προδιαγραφές εκτύπωσης .....	139
Προδιαγραφές αντιγραφής .....	139
Προδιαγραφές κάρτας μνήμης .....	140
Προδιαγραφές σάρωσης .....	140
Προδιαγραφές διαστάσεων .....	141
Προδιαγραφές ισχύος .....	141
Προδιαγραφές περιβάλλοντος .....	141
Επιπλέον προδιαγραφές .....	141
Πρόγραμμα περιβαλλοντικής διαχείρισης προϊόντων .....	141
Ρυθμιστικές προειδοποιήσεις .....	142
Declaration of conformity (European Economic Area) .....	145
Declaration of conformity .....	145
<b>Ευρετήριο.....</b>	<b>147</b>



# 1 Επισκόπηση συσκευής HP All-in-One

Για πολλές λειτουργίες της συσκευής HP All-in-One μπορείτε να έχετε απευθείας πρόσβαση, χωρίς να ενεργοποιήσετε τον υπολογιστή σας. Εργασίες όπως δημιουργία αντιγράφων ή εκτύπωση φωτογραφιών από κάρτα μνήμης φωτογραφιών μπορούν να πραγματοποιηθούν γρήγορα και εύκολα από τη συσκευή HP All-in-One.

Αυτό το κεφάλαιο περιγράφει τα χαρακτηριστικά υλικού της συσκευής HP All-in-One, τις λειτουργίες του πίνακα ελέγχου και τον τρόπο πρόσβασης στο λογισμικό **HP Image Zone**.



**Συμβουλή** Μπορείτε να κάνετε περισσότερα με τη συσκευή HP All-in-One χρησιμοποιώντας το λογισμικό **HP Image Zone** που είναι εγκατεστημένο στον υπολογιστή σας. Το λογισμικό παρέχει βελτιωμένες δυνατότητες αντιγραφής, σάρωσης και φωτογραφίας. Για περισσότερες πληροφορίες, δείτε την ηλεκτρονική **Βοήθεια HP Image Zone** και ανατρέξτε στην ενότητα Χρησιμοποιήστε το HP Image Zone για να πραγματοποιήσετε περισσότερα με τη συσκευή HP All-in-One.

## Η συσκευή HP All-in-One με μια ματιά

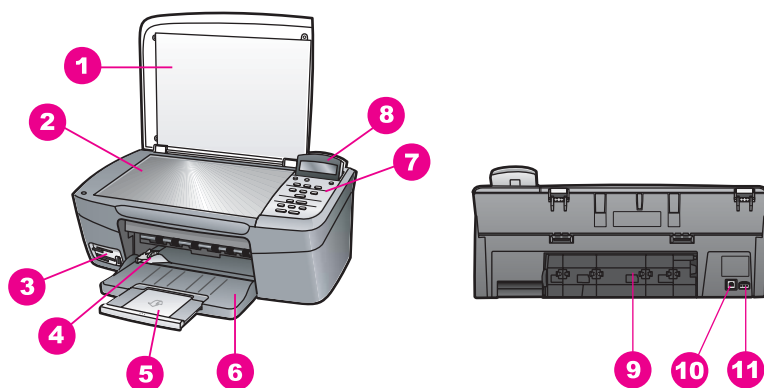

Ετικέτα	Περιγραφή
1	Κάλυμμα
2	Γυάλινη επιφάνεια
3	Υποδοχές κάρτας μνήμης και θύρα φωτογραφικής μηχανής
4	Οδηγός πλάτους χαρτιού
5	Προέκταση δίσκου χαρτιού



Ετικέτα	Περιγραφή
6	Δίσκος χαρτιού
7	Πίνακας ελέγχου
8	Οθόνη πίνακα ελέγχου
9	Πίσω θύρα καθαρισμού
10	Θύρα USB στο πίσω μέρος
11	Σύνδεση τροφοδοσίας

## Επισκόπηση πίνακα ελέγχου

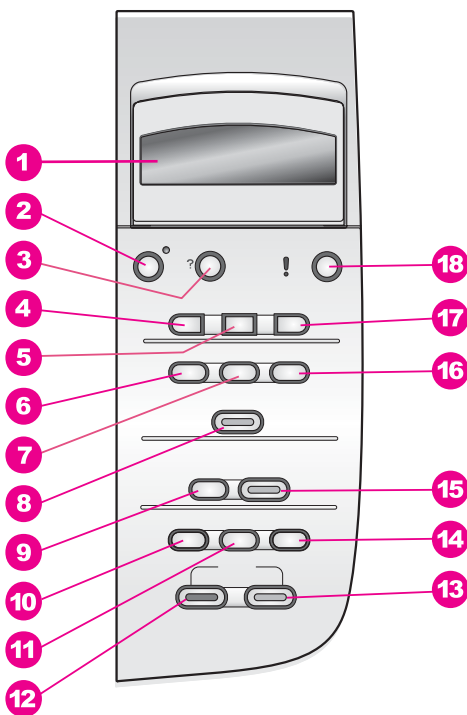

### Ετικέτα Όνομα και περιγραφή

- 1** **Οθόνη πίνακα ελέγχου:** Προβολή μενού, ονομάτων αρχείων φωτογραφιών και μηνυμάτων. Μπορείτε να αλλάξετε τη θέση και τη γωνία της οθόνης πίνακα ελέγχου για καλύτερη προβολή.
- 2** **Ενεργοποίηση:** Ενεργοποίηση ή απενεργοποίηση της συσκευής HP All-in-One. Όταν η συσκευή HP All-in-One είναι απενεργοποιημένη, συνεχίζει να

Ετικέτα	Όνομα και περιγραφή
	τροφοδοτείται με μια ελάχιστη ποσότητα ενέργειας. Για να αποσυνδέσετε εντελώς την τροφοδοσία της συσκευής HP All-in-One, κλείστε τη συσκευή και αποσυνδέστε το καλώδιο τροφοδοσίας της.
3	<b>Ρύθμιση:</b> Πρόσβαση στο σύστημα των μενού για αναφορές, συντήρηση και βοήθεια.
4	<b>Αριστερό βέλος:</b> Μείωση τιμών ή μετάβαση πίσω κατά την προβολή ονομάτων αρχείων στην οθόνη πίνακα ελέγχου.
5	<b>OK:</b> Επιλογή μενού, ρύθμισης ή τιμής που εμφανίζεται στην οθόνη πίνακα ελέγχου.
6	<b>Μενού "Φωτογραφία":</b> Επιλέξτε φωτογραφίες για εκτύπωση, αντιγράψτε φωτογραφίες, αλλάξτε το μέγεθος της εικόνας, αλλάξτε μέγεθος και τύπο χαρτιού, αλλάξτε διάταξη ή προσαρμόστε τις φωτογραφίες σας.
7	<b>Επιλογή φωτογραφιών:</b> Επιλέξτε φωτογραφίες για εκτύπωση από την κάρτα μνήμης.
8	<b>Εκτύπωση φωτογραφιών:</b> Εκτύπωση επιλεγμένων φωτογραφιών από την κάρτα μνήμης
9	<b>Σάρωση σε:</b> Επιλέγει έναν προορισμό σάρωσης.
10	<b>Μενού "Αντιγραφή":</b> Επιλέξτε τις ρυθμίσεις αντιγραφής, όπως τον αριθμό των αντιγράφων, το μέγεθος χαρτιού και τον τύπο χαρτιού.
11	<b>Σμίκρυνση/Μεγέθυνση:</b> Σμικρύνετε ή μεγεθύνετε ένα πρωτότυπο στο συγκεκριμένο μέγεθος του χαρτιού που είναι τοποθετημένο στο δίσκο χαρτιού.
12	<b>Έναρξη, Ασπρόμαυρη αντιγραφή:</b> Έναρξη μιας ασπρόμαυρης αντιγραφής.
13	<b>Έναρξη, Έγχρωμη αντιγραφή:</b> Έναρξη μιας έγχρωμης αντιγραφής.
14	<b>Αρ. αντιγράφων:</b> Καθορίστε τον επιθυμητό αριθμό αντιγράφων.
15	<b>Έναρξη σάρωσης:</b> Έναρξη μιας σάρωσης και αποστολή της στον προορισμό που επιλέξατε με το κουμπί <b>Σάρωση σε</b> .
16	<b>Φύλλο δοκιμαστικής εκτύπωσης:</b> Εκτύπωση φύλλου δοκιμαστικής εκτύπωσης όταν έχει τοποθετηθεί κάρτα μνήμης στη θύρα καρτών μνήμης. Το φύλλο δοκιμαστικής εκτύπωσης εμφανίζει σε προβολή μικρογραφιών όλες τις φωτογραφίες της κάρτας μνήμης. Μπορείτε να επιλέξετε φωτογραφίες από το φύλλο δοκιμαστικής εκτύπωσης και να τις τυπώσετε πραγματοποιώντας σάρωση του φύλλου δοκιμαστικής εκτύπωσης.
17	<b>Δεξί βέλος:</b> Αύξηση τιμών ή μετάβαση προς τα εμπρός κατά την προβολή ονομάτων αρχείων στην οθόνη πίνακα ελέγχου.
18	<b>Άκυρο:</b> Διακοπή εργασίας, έξοδος από μενού ή έξοδος από ρυθμίσεις.

## Ανασκόπηση μενού

Οι παρακάτω πίνακες παρέχουν μια σύντομη αναφορά στα μενού ανώτερου επιπέδου που εμφανίζονται στην οθόνη του πίνακα ελέγχου του HP All-in-One.

### Μενού Αντιγραφή

Μέγεθος χαρτιού αντιγραφής  
Τύπος χαρτιού  
Ποιότητα αντιγραφής  
Ανοιχτόχρ/σκουρ.  
Βελτιώσεις  
Ένταση χρώματος  
Ρύθμιση νέων προεπιλογών

### Μενού Σάρωση σε

HP Image Zone  
Microsoft Word  
Adobe Photoshop  
HP Instant Share

Το μενού **Σάρωση σε** εμφανίζει τους προορισμούς σάρωσης, συμπεριλαμβανομένων των εφαρμογών που είναι εγκατεστημένες στον υπολογιστή σας. Ως εκ τούτου, το μενού **Σάρωση σε** στη δική σας συσκευή μπορεί να εμφανίζει διαφορετικούς προορισμούς σάρωσης από αυτούς που εμφανίζονται εδώ.

### Μενού Φωτογραφία

Select Photos (Επιλογή φωτογραφιών)  
Αριθμός αντιγράφων  
Μέγεθος εικόνας  
Μέγεθος χαρτιού  
Τύπος χαρτιού  
Στυλ διάταξης  
Smart Focus  
Ψηφιακό φλας  
Ρύθμιση νέων προεπιλογών

**Μεν. δοκ. εκτ.**

Εκτύπωση  
Σάρωση

**Μενού Ρύθμιση**

1. Μενού Βοήθεια
2. Αναφορά εκτύπωσης
3. Εργαλεία
4. Προτιμήσεις

Η επιλογή **Μενού Βοήθεια** στο **Μενού Ρύθμιση** παρέχει γρήγορη πρόσβαση σε σημαντικά θέματα βοήθειας. Οι περισσότερες πληροφορίες παρουσιάζονται στην οθόνη ενός συνδεδεμένου υπολογιστή.

## Χρησιμοποιήστε το HP Image Zone για να πραγματοποιήσετε περισσότερα με τη συσκευή HP All-in-One

Το λογισμικό **HP Image Zone** εγκαθίσταται στον υπολογιστή σας όταν εγκαθιστάτε το HP All-in-One. Για περισσότερες πληροφορίες, δείτε τον Οδηγό εγκατάστασης που συνοδεύει τη συσκευή σας.

Η πρόσβαση στο λογισμικό **HP Image Zone** διαφέρει ανάλογα με το λειτουργικό σύστημα (OS):

- Εάν έχετε υπολογιστή και χρησιμοποιείτε τα Windows, το σημείο πρόσβασης για το λογισμικό **HP Image Zone** είναι το παράθυρο **HP Director**.
- Εάν έχετε Macintosh με λειτουργικό OS 10.1.5 ή νεότερης έκδοσης, το σημείο πρόσβασης για το λογισμικό **HP Image Zone** είναι το παράθυρο **HP Image Zone**.
- Εάν έχετε Macintosh με λειτουργικό OS 9.2.6 ή παλαιότερης έκδοσης, το σημείο πρόσβασης για το λογισμικό **HP Image Zone** είναι το παράθυρο **HP Director**.

Με το σημείο πρόσβασης, σας παρέχεται η δυνατότητα να ξεκινήσετε με το λογισμικό και τις υπηρεσίες του **HP Image Zone**.

Μπορείτε γρήγορα και εύκολα να επεκτείνετε τις λειτουργίες του HP All-in-One με τη βοήθεια του λογισμικού **HP Image Zone**. Αναζητήστε τα πλαίσια, όπως το παρόν, σε αυτόν τον οδηγό για συμβουλές σχετικά με συγκεκριμένα θέματα και χρήσιμες πληροφορίες για τις εργασίες σας.

## Αποκτήστε πρόσβαση στο λογισμικό HP Image Zone (Windows)

Ανοίξτε το **HP Director** από το εικονίδιο στην επιφάνεια εργασίας, από το εικονίδιο στη γραμμή εργασιών ή από το μενού **Έναρξη**. Οι δυνατότητες του λογισμικού **HP Image Zone** θα εμφανιστούν στο **HP Director**.

### Για να ανοίξετε το HP Director





1. Κάντε ένα από τα παρακάτω:
  - Στην επιφάνεια εργασίας των Windows, κάντε διπλό κλικ στο εικονίδιο **HP Director**.
  - Στη γραμμή εργασιών των Windows στην κάτω δεξιά γωνία κάντε διπλό κλικ στο εικονίδιο **Θόνη Ψηφιακής Απεικόνισης Hewlett-Packard**.
  - Στη γραμμή εργασιών, κάντε κλικ στο μενού **Έναρξη**, τοποθετήστε το δείκτη στην επιλογή **Προγράμματα** ή **Όλα τα προγράμματα**, επιλέξτε **HP** και στη συνέχεια κάντε κλικ στο **Director**.
2. Στο πλαίσιο **Επιλογή συσκευής**, κάντε κλικ για να εμφανίσετε μια λίστα εγκατεστημένων συσκευών.
3. Επιλέξτε τη συσκευή HP All-in-One.





**Σημείωση** Τα εικονίδια στο παρακάτω γραφικό του **HP Director** μπορεί να εμφανίζονται διαφορετικά στον υπολογιστή σας. Το **HP Director** είναι ρυθμισμένο έτσι ώστε να εμφανίζει τα εικονίδια που σχετίζονται με την επιλεγμένη συσκευή. Εάν η επιλεγμένη συσκευή δεν είναι εξοπλισμένη με κάποια συγκεκριμένη λειτουργία ή χαρακτηριστικό, το εικονίδιο για αυτήν τη λειτουργία ή χαρακτηριστικό δεν θα εμφανιστεί στο **HP Director**.



**Συμβουλή** Εάν το **HP Director** στον υπολογιστή σας δεν περιέχει κανένα εικονίδιο, μπορεί να παρουσιάστηκε σφάλμα κατά την εγκατάσταση του λογισμικού. Για να το διορθώσετε, απεγκαταστήστε το λογισμικό χρησιμοποιώντας μία από τις μεθόδους στο **Κατάργηση και επανεγκατάσταση του λογισμικού**.

Κουμπί	Όνομα και σκοπός
	<b>Σάρωση εικόνας:</b> Σαρώνει μια φωτογραφία, μια εικόνα ή ένα σχέδιο και το εμφανίζει στο <b>HP Image Zone</b> .
	<b>Σάρωση εγγράφου:</b> Σαρώνει ένα έγγραφο, το οποίο περιέχει κείμενο και εικόνες και το εμφανίζει στο επιλεγμένο πρόγραμμα.
	<b>Δημιουργία αντιγράφων:</b> Εμφανίζει το πλαίσιο διαλόγου "Αντιγραφή" για την επιλεγμένη συσκευή, όπου μπορείτε να δημιουργήσετε αντίγραφα εικόνων και εγγράφων. Μπορείτε να επιλέξετε την ποιότητα αντιγραφής, τον αριθμό αντιγράφων, το χρώμα και το μέγεθος.
	<b>HP Image Zone:</b> Εμφανίζει το <b>HP Image Zone</b> , απ' όπου μπορείτε να κάνετε τα εξής: <ul style="list-style-type: none"> <li>• Προβολή και επεξεργασία εικόνων</li> <li>• Εκτύπωση εικόνων σε πολλά μεγέθη</li> </ul>

(συνέχεια)

Κουμπί	Όνομα και σκοπός
	<ul style="list-style-type: none"> <li>• Δημιουργία και εκτύπωση άλμπουμ φωτογραφιών, καρτ ποστάλ ή φυλλαδίων</li> <li>• Δημιουργία CD πολυμέσων</li> <li>• Διαμοιραστείτε εικόνες μέσω ηλεκτρονικού ταχυδρομείου ή μιας τοποθεσίας web</li> </ul>
	<b>Μεταφορά εικόνων:</b> Εμφανίζει το λογισμικό Μεταφοράς εικόνων HP, με το οποίο μπορείτε να μεταφέρετε εικόνες από τη συσκευή HP All-in-One και να τις αποθηκεύσετε στον υπολογιστή σας.
	<b>Προβολή εγγράφων:</b> Εισαγωγή, εύρεση, τροποποίηση, προβολή, επεξεργασία, εκτύπωση και αποστολή εγγράφων.



**Σημείωση** Για πληροφορίες για πρόσθετες δυνατότητες και επιλογές μενού όπως οι Software Update (Ενημέρωση λογισμικού), Creative Ideas (Δημιουργικές ιδέες) και HP Shopping (Αγορές HP), ανατρέξτε στη **Βοήθεια HP Image Zone Help** στην οθόνη.

Διατίθενται επίσης διάφορα μενού και στοιχεία λίστας, τα οποία σας επιτρέπουν να επιλέξετε τη συσκευή που θέλετε να χρησιμοποιήσετε, να ελέγξετε την κατάσταση της, να προσαρμόσετε μια σειρά ρυθμίσεων λογισμικού και να αποκτήσετε πρόσβαση στη βοήθεια στην οθόνη. Ο παρακάτω πίνακας περιγράφει αυτά τα στοιχεία.

Λειτουργία	Σκοπός
Βοήθεια	Χρησιμοποιήστε αυτή τη λειτουργία για να μεταβείτε στη <b>Βοήθεια HP Image Zone</b> , η οποία παρέχει βοήθεια για το λογισμικό και πληροφορίες αντιμετώπισης προβλημάτων του HP All-in-One.
Select Device (Επιλογή συσκευής)	Χρησιμοποιήστε αυτήν τη λειτουργία για να επιλέξετε τη συσκευή που θέλετε να χρησιμοποιήσετε από μια λίστα των εγκατεστημένων συσκευών.
Settings (Ρυθμίσεις)	Χρησιμοποιήστε αυτήν τη λειτουργία για να δείτε ή να αλλάξετε διάφορες ρυθμίσεις του HP All-in-One, όπως εκτύπωση, σάρωση ή αντιγραφή.
Κατάσταση	Χρησιμοποιήστε αυτήν τη λειτουργία για να εμφανίσετε την τρέχουσα κατάσταση του HP All-in-One.

## Πρόσβαση στο λογισμικό HP Image Zone (Macintosh OS 10.1.5 ή νεότερης έκδοσης)



**Σημείωση** Τα λειτουργικά συστήματα Macintosh OS 10.0.0 - 10.1.4 **δεν** υποστηρίζονται.

Όταν κάνετε εγκατάσταση του λογισμικού **HP Image Zone**, το εικονίδιο **HP Image Zone** τοποθετείται στο Dock.

Μπορείτε να αποκτήσετε πρόσβαση στο λογισμικό **HP Image Zone** με δύο τρόπους:

- Μέσα από το παράθυρο **HP Image Zone**
- Μέσα από το μενού Dock **HP Image Zone**

### Χρήση του παραθύρου HP Image Zone

Το παράθυρο **HP Image Zone** διαθέτει δύο βασικά στοιχεία:

- Το χώρο εμφάνισης για τις καρτέλες **Products/Services** (Προϊόντα/Υπηρεσίες)
  - Η ετικέτα **Products** (Προϊόντα) σας δίνει πρόσβαση σε πολλές από τις λειτουργίες των προϊόντων απεικόνισης HP, όπως πρόσβαση σε ένα αναδυόμενο μενού εγκατεστημένων προϊόντων και σε μια λίστα εργασιών που υποστηρίζει το τρέχον προϊόν. Η λίστα μπορεί να περιλαμβάνει εργασίες όπως εργασίες αντιγραφής, σάρωσης ή μεταφοράς εικόνων. Κάνοντας κλικ σε μια εργασία, ενεργοποιείται μια εφαρμογή που θα σας βοηθήσει να εκτελέσετε τη συγκεκριμένη εργασία.
  - Η καρτέλα **Services** σας παρέχει πρόσβαση σε εφαρμογές ψηφιακής απεικόνισης που μπορούν να σας βοηθήσουν στην προβολή, στην επεξεργασία, στη διαχείριση και στην κοινή χρήση των εικόνων σας.
- Το πλαίσιο κειμένου **Search HP Image Zone Help**  
Το πλαίσιο κειμένου **Search HP Image Zone Help** (Αναζήτηση στη Βοήθεια HP Image Zone) σας επιτρέπει να κάνετε αναζήτηση στη **Βοήθεια HP Image Zone** για λέξεις-κλειδιά ή φράσεις.

### Για να ανοίξετε το παράθυρο HP Image Zone

→ Κάντε κλικ στο εικονίδιο **HP Image Zone** στο Dock.

Θα εμφανιστεί το παράθυρο **HP Image Zone**.

Το παράθυρο **HP Image Zone** εμφανίζει μόνο όσες λειτουργίες του **HP Image Zone** είναι κατάλληλες για την επιλεγμένη συσκευή.



**Σημείωση** Τα εικονίδια στον παρακάτω πίνακα μπορεί να εμφανίζονται διαφορετικά στον υπολογιστή σας. Το παράθυρο **HP Image Zone** είναι ρυθμισμένο έτσι ώστε να εμφανίζει τα εικονίδια των λειτουργιών που σχετίζονται με την επιλεγμένη συσκευή. Εάν η επιλεγμένη συσκευή δεν είναι εξοπλισμένη με κάποια συγκεκριμένη λειτουργία ή χαρακτηριστικό, αυτή τη λειτουργία ή το χαρακτηριστικό δεν θα εμφανιστεί στο παράθυρο **HP Image Zone**.

## Προϊόντα

### Εικονίδιο

### Λειτουργία και σκοπός





**Unload Images** (Μεταφορά εικόνων): Χρησιμοποιήστε αυτή τη λειτουργία για να μεταφέρετε εικόνες από μια κάρτα μνήμης στον υπολογιστή σας.







**Scan Picture** (Σάρωση εικόνας): Χρησιμοποιήστε αυτή τη λειτουργία για να σαρώσετε μια εικόνα και να την εμφανίσετε στο **HP Gallery** (Πινακοθήκη HP).

(συνέχεια)

**Προϊόντα**

<b>Εικονίδιο</b>	<b>Λειτουργία και σκοπός</b>
	<b>Scan to OCR</b> (Σάρωση σε OCR): Χρησιμοποιήστε αυτήν τη λειτουργία για να σαρώσετε κείμενο και να το εμφανίσετε στο επιλεγμένο πρόγραμμα επεξεργασίας κειμένου.  <b>Σημείωση</b> Η διαθεσιμότητα αυτής της λειτουργίας διαφέρει ανάλογα με τη χώρα/περιοχή.
	<b>Δημιουργία αντιγράφων:</b> Χρησιμοποιήστε αυτή τη λειτουργία για να κάνετε ένα ασπρόμαυρο ή έγχρωμο αντίγραφο.

**Υπηρεσίες**

<b>Εικονίδιο</b>	<b>Λειτουργία και σκοπός</b>
	<b>HP Image Edit:</b> Χρησιμοποιήστε αυτήν τη λειτουργία για να επεξεργάζεστε εικόνες. (10.2 και μεταγενέστερης έκδοσης)  Χρησιμοποιήστε αυτήν τη λειτουργία για να προβάλετε και να επεξεργάζεστε εικόνες. (10.1.5 μόνο)
	<b>HP Gallery:</b> Χρησιμοποιήστε αυτήν τη λειτουργία για να προβάλετε εικόνες. (10.2 και μεταγενέστερης έκδοσης)
	<b>HP Image Print:</b> Χρησιμοποιήστε αυτή τη λειτουργία για να εκτυπώσετε εικόνες από ένα άλμπουμ, χρησιμοποιώντας ένα από τα διάφορα πρότυπα.
	<b>HP Instant Share:</b> Χρησιμοποιήστε αυτή τη λειτουργία για να ανοίξετε την εφαρμογή λογισμικού πελάτη <b>HP Instant Share</b> . (10.2 και μεταγενέστερης έκδοσης μόνο)
	<b>HP Email Portal:</b> Χρησιμοποιήστε αυτήν τη λειτουργία για να στέλνετε εύκολα φωτογραφίες μέσω ηλεκτρονικού ταχυδρομείου.

Εκτός από αυτά τα εικονίδια λειτουργιών, διατίθενται διάφορα μενού και στοιχεία λίστας, τα οποία σας δίνουν τη δυνατότητα να επιλέξετε τη συσκευή που θέλετε να χρησιμοποιήσετε, να ελέγξετε την κατάστασή της, να προσαρμόσετε μια σειρά ρυθμίσεων λογισμικού και να αποκτήσετε πρόσβαση στη βοήθεια στην οθόνη. Ο παρακάτω πίνακας περιγράφει αυτά τα στοιχεία.

<b>Λειτουργία</b>	<b>Σκοπός</b>
Select Device (Επιλογή συσκευής)	Χρησιμοποιήστε αυτήν τη λειτουργία για να επιλέξετε τη συσκευή που θέλετε να χρησιμοποιήσετε από μια λίστα των εγκατεστημένων συσκευών.



Λειτουργία	Σκοπός
Settings (Ρυθμίσεις)	Χρησιμοποιήστε αυτήν τη λειτουργία για να δείτε ή να αλλάξετε διάφορες ρυθμίσεις του HP All-in-One, όπως εκτύπωση, σάρωση ή αντιγραφή.
Search HP Image Zone Help (Αναζήτηση στη Βοήθεια HP Image Zone)	Χρησιμοποιήστε αυτή τη λειτουργία για να κάνετε αναζήτηση στη <b>Βοήθεια HP Image Zone</b> , η οποία παρέχει βοήθεια για το λογισμικό και πληροφορίες αντιμετώπισης προβλημάτων του HP All-in-One.

### Χρησιμοποιήστε το μενού Dock HP Image Zone

Το μενού Dock **HP Image Zone** παρέχει μια συντόμευση σε υπηρεσίες **HP Image Zone**. Το μενού Dock περιέχει αυτόματα όλες τις εφαρμογές που είναι διαθέσιμες στη λίστα ετικετών **Services** (Υπηρεσίες) στο παράθυρο **HP Image Zone**. Μπορείτε επίσης να ορίσετε προτιμήσεις **HP Image Zone** για να προσθέσετε στοιχεία στο μενού, όπως εργασίες από τη λίστα ετικετών **Products** (Προϊόντα) ή **HP Image Zone Help** (Βοήθεια HP Image Zone). Για περισσότερες πληροφορίες, δείτε τη **Βοήθεια HP Image Zone**.

### Για να εμφανίσετε το μενού Dock HP Image Zone

→ Πατήστε και κρατήστε πατημένο το ποντίκι στο εικονίδιο Dock **HP Image Zone**.

## Πρόσβαση στο λογισμικό HP Image Zone (Macintosh OS 9.2.6 ή παλαιότερης έκδοσης)

Το **HP Director** είναι το σημείο εισόδου για το λογισμικό **HP Image Zone**. Ανάλογα με τις δυνατότητες του HP All-in-One σας, το **HP Director** σας επιτρέπει να ξεκινάτε λειτουργίες συσκευών όπως η σάρωση, η αντιγραφή ή η εκφόρτωση εικόνων από μια ψηφιακή φωτογραφική μηχανή ή κάρτα μνήμης. Μπορείτε επίσης να χρησιμοποιήσετε το **HP Director** για να ανοίξετε το **HP Gallery** για να προβάλετε, να τροποποιήσετε και να διαχειριστείτε τις εικόνες στον υπολογιστή σας.

### Για να ανοίξετε το HP Director

- Μπορείτε να αποκτήσετε πρόσβαση στο λογισμικό **HP Image Zone** με δύο τρόπους:
  - Κάντε διπλό κλικ στο ψευδώνυμο **HP Director** στην επιφάνεια εργασίας.
  - Κάντε διπλό κλικ στο ψευδώνυμο **HP Director** στο φάκελο **Applications: Hewlett-Packard:HP Photo and Imaging Software** (Εφαρμογές: Hewlett-Packard: Λογισμικό φωτογραφιών και απεικόνισης HP).



**Σημείωση** Εάν εγκαταστήσετε πολλές, διαφορετικές συσκευές HP (για παράδειγμα, μια συσκευή HP All-in-One, μια φωτογραφική μηχανή και έναν σαρωτή HP), στην επιφάνεια εργασίας εμφανίζεται ένα εικονίδιο **HP Director** για κάθε είδος συσκευής. Ωστόσο, εάν έχετε εγκαταστήσει δύο συσκευές ίδιου τύπου (π.χ. μπορεί να έχετε ένα φορητό υπολογιστή,

τον οποίο συνδέετε σε δύο διαφορετικές συσκευές HP All-in-One, μία στη δουλειά μία στο σπίτι), στην επιφάνεια εργασίας θα εμφανίζεται μόνο ένα εικονίδιο **HP Director**.





2. Θα εμφανιστεί το παράθυρο **HP Director**.

Το **HP Director** εμφανίζει μόνο τα κουμπιά όσων εργασιών σχετίζονται με την επιλεγμένη συσκευή.



**Σημείωση** Τα εικονίδια στον παρακάτω πίνακα μπορεί να εμφανίζονται διαφορετικά στον υπολογιστή σας. Το μενού **HP Director** είναι ρυθμισμένο έτσι ώστε να εμφανίζει τα εικονίδια των λειτουργιών που σχετίζονται με την επιλεγμένη συσκευή. Εάν η επιλεγμένη συσκευή δεν είναι εξοπλισμένη με κάποια συγκεκριμένη λειτουργία ή χαρακτηριστικό, το εικονίδιο για αυτήν τη λειτουργία ή χαρακτηριστικό δεν θα εμφανιστεί.

## Device Tasks (Εργασίες συσκευής)

Εικονίδιο	Σκοπός
	<b>Unload Images</b> (Μεταφορά εικόνων): Χρησιμοποιήστε αυτή τη λειτουργία για να μεταφέρετε εικόνες από μια κάρτα μνήμης στον υπολογιστή σας.
	<b>Scan Picture</b> (Σάρωση εικόνας): Χρησιμοποιήστε αυτή τη λειτουργία για να σαρώσετε μια εικόνα και να την εμφανίσετε στο <b>HP Gallery</b> (Πινακοθήκη HP).
	<b>Scan Document</b> (Σάρωση εγγράφου): Χρησιμοποιήστε αυτήν τη λειτουργία για να σαρώσετε κείμενο και να το εμφανίσετε στο επιλεγμένο πρόγραμμα επεξεργασίας κειμένου.  <b>Σημείωση</b> Η διαθεσιμότητα αυτής της λειτουργίας διαφέρει ανάλογα με τη χώρα/περιοχή.
	<b>Δημιουργία αντιγράφων</b> : Χρησιμοποιήστε αυτή τη λειτουργία για να κάνετε ένα ασπρόμαυρο ή έγχρωμο αντίγραφο.

## Manage and Share (Διαχείριση και κοινή χρήση)

Εικονίδιο	Σκοπός
	<b>HP Gallery</b> (Πινακοθήκη HP): Χρησιμοποιήστε αυτή τη λειτουργία για να εμφανίσετε το <b>HP Gallery</b> (Πινακοθήκη HP) για προβολή και επεξεργασία εικόνων.

Εκτός από τη λειτουργία **HP Gallery**, διατίθενται διάφορα στοιχεία μενού, τα οποία σας επιτρέπουν να επιλέξετε άλλες εφαρμογές στον υπολογιστή σας, να αλλάζετε τις ρυθμίσεις λειτουργιών στο HP All-in-One και να αποκτήσετε πρόσβαση στη βοήθεια στην οθόνη. Ο παρακάτω πίνακας περιγράφει αυτά τα στοιχεία.

**Manage and Share (Διαχείριση και κοινή χρήση)**

<b>Λειτουργία</b>	<b>Σκοπός</b>
More Applications (Περισσότερες εφαρμογές)	Χρησιμοποιήστε αυτή τη λειτουργία για να επιλέξετε άλλες εφαρμογές στον υπολογιστή σας.
HP on the Web (Η HP στο Web)	Χρησιμοποιήστε αυτή τη λειτουργία για να επιλέξετε μια τοποθεσία web της HP.
HP Help (Βοήθεια HP)	Χρησιμοποιήστε αυτή τη λειτουργία για να επιλέξετε μια πηγή βοήθειας για το HP All-in-One.
Settings (Ρυθμίσεις)	Χρησιμοποιήστε αυτήν τη λειτουργία για να δείτε ή να αλλάξετε διάφορες ρυθμίσεις του HP All-in-One, όπως εκτύπωση, σάρωση ή αντιγραφή.

# 2 Εύρεση περισσότερων πληροφοριών

Υπάρχει μια ποικιλία πόρων, έντυπων και στην οθόνη, που παρέχουν πληροφορίες σχετικά με την εγκατάσταση και τη χρήση του HP All-in-One.

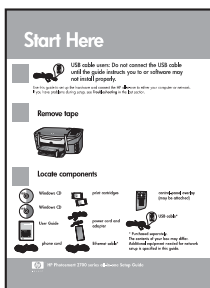

## Οδηγός εγκατάστασης

Ο Οδηγός εγκατάστασης παρέχει οδηγίες για την εγκατάσταση του HP All-in-One. Φροντίστε να ακολουθήσετε τα βήματα με τη σειρά.

Εάν αντιμετωπίσετε προβλήματα κατά τη διάρκεια της ρύθμισης, ανατρέξτε στην "Αντιμετώπιση προβλημάτων" στην τελευταία ενότητα του Οδηγού ρύθμισης, ή [Πληροφορίες αντιμετώπισης προβλημάτων](http://www.hp.com/support), ή επισκεφθείτε τη διεύθυνση [www.hp.com/support](http://www.hp.com/support).



## Οδηγός χρήσης

Ο Οδηγός χρήσης περιλαμβάνει πληροφορίες για τον τρόπο χρήσης του HP All-in-One, όπως συμβουλές για την αντιμετώπιση προβλημάτων και οδηγίες βήμα προς βήμα.



## HP Image Zone Περιήγηση

Η περιήγηση στο **HP Image Zone** είναι ένας διασκεδαστικός, αλληλεπιδραστικός τρόπος για να δείτε μια σύνοψη του λογισμικού που περιλαμβάνεται με το HP All-in-One που διαθέτετε. Θα μάθετε πώς το **HP Image Zone** μπορεί να σας βοηθήσει στην επεξεργασία, οργάνωση και εκτύπωση των φωτογραφιών σας.



## HP Director

Το **HP Director** παρέχει εύκολη πρόσβαση σε εφαρμογές λογισμικού, προεπιλεγμένες ρυθμίσεις, κατάσταση και Βοήθεια στην οθόνη για τη συσκευή HP που διαθέτετε. Για να ξεκινήσετε το **HP Director**, κάντε κλικ στο εικονίδιο **HP Director** στην επιφάνεια εργασίας σας.



## Βοήθεια HP Image Zone



Η **Βοήθεια HP Image Zone** παρέχει λεπτομερείς πληροφορίες σχετικά με τη χρήση του λογισμικού για το HP All-in-One που διαθέτετε.

- Στο θέμα **Get step-by-step instructions** (Οδηγίες βήμα προς βήμα) θα βρείτε πληροφορίες για τη χρήση του λογισμικού **HP Image Zone** με τις συσκευές HP.
- Το θέμα **Βρείτε αυτό που θέλετε να κάνετε** παρέχει επιπλέον πληροφορίες σχετικά με τα πρακτικά και δημιουργικά πράγματα που μπορείτε να κάνετε με το λογισμικό **HP Image Zone** και τις συσκευές HP.
- Εάν χρειάζεστε περισσότερη βοήθεια ή αν θέλετε να ενημερωθείτε σχετικά με αναβαθμίσεις σε λογισμικό HP, ανατρέξτε στο θέμα **Αντιμετώπιση προβλημάτων και υποστήριξη**.

### Βοήθεια στην οθόνη για τη συσκευή σας

Υπάρχει διαθέσιμη βοήθεια στην οθόνη της συσκευής σας, η οποία περιλαμβάνει πρόσθετες πληροφορίες για επιλεγμένα θέματα. Η πρόσβαση στη βοήθεια στην οθόνη είναι δυνατή από τον πίνακα ελέγχου.

1. Πατήστε **Ρύθμιση** στον πίνακα ελέγχου.  
Το μενού "Βοήθεια" εμφανίζεται στην οθόνη του πίνακα ελέγχου.
2. Πατήστε **OK**.
3. Πατήστε ◀ ή ▶ για κύλιση στις διαθέσιμες επιλογές της βοήθειας.
4. Πατήστε **OK** για να προβάλετε το επιλεγμένο θέμα στην οθόνη του υπολογιστή σας.

### Readme

Το αρχείο Readme περιλαμβάνει τις πλέον πρόσφατες πληροφορίες, τις οποίες μπορεί να μη βρείτε σε άλλα έγγραφα.

Για να προσπελάσετε το αρχείο Readme εγκαταστήστε το λογισμικό.

[www.hp.com/support](http://www.hp.com/support)

Εάν έχετε πρόσβαση στο Internet, μπορείτε να λάβετε βοήθεια και υποστήριξη από την τοποθεσία web της HP. Αυτή η τοποθεσία web προσφέρει τεχνική υποστήριξη, προγράμματα οδήγησης, αναλώσιμα και πληροφορίες για παραγγελίες.

# 3 Πληροφορίες σύνδεσης

Το HP All-in-One σας διαθέτει μια θύρα USB μέσω της οποίας μπορεί να συνδεθεί αυτόματα σε έναν υπολογιστή μέσω καλωδίου USB. Διαθέτει επίσης δυνατότητες δικτύωσης, εφόσον συνδεθεί με έναν εξωτερικό server εκτύπωσης (HP JetDirect 175x). Το HP JetDirect μπορεί να αγοραστεί ως εξάρτημα για το HP All-in-One σας και σας επιτρέπει να μοιράζεστε τη συσκευή σας εύκολα και οικονομικά μέσω ενός υπάρχοντος δικτύου Ethernet.

## Υποστηριζόμενοι τύποι σύνδεσης

Περιγραφή	Συνιστώμενος αριθμός συνδεδεμένων υπολογιστών για καλύτερη απόδοση	Υποστηριζόμενες δυνατότητες λογισμικού	Οδηγίες εγκατάστασης
Σύνδεση USB	Ένας υπολογιστής συνδεδεμένος με ένα HP All-in-One με καλώδιο USB. Η θύρα USB βρίσκεται στο πίσω μέρος της συσκευής.	Υποστηρίζονται όλες οι δυνατότητες.	Ακολουθήστε τον Οδηγό εγκατάστασης για λεπτομερείς οδηγίες.
Κοινή χρήση εκτυπωτή στα Windows	Πέντε. Ο κεντρικός υπολογιστής πρέπει να είναι αναμμένος συνεχώς, διαφορετικά οι άλλοι υπολογιστές δεν θα έχουν τη δυνατότητα εκτύπωσης στο HP All-in-One.	Υποστηρίζονται όλες οι δυνατότητες στον κεντρικό υπολογιστή. Μόνο η εκτύπωση υποστηρίζεται από τους άλλους υπολογιστές.	Για οδηγίες ρύθμισης, ανατρέξτε στην ενότητα <b>Χρήση της δυνατότητας κοινής χρήσης εκτυπωτών Windows</b> .
Κοινή χρήση (Macintosh)	Πέντε. Ο κεντρικός υπολογιστής πρέπει να είναι αναμμένος συνεχώς, διαφορετικά οι άλλοι υπολογιστές δεν θα έχουν τη δυνατότητα εκτύπωσης στο HP All-in-One.	Υποστηρίζονται όλες οι δυνατότητες στον κεντρικό υπολογιστή. Μόνο η εκτύπωση υποστηρίζεται από τους άλλους υπολογιστές.	Για πληροφορίες ρύθμισης, ανατρέξτε στην ενότητα <b>Χρήση δυνατότητας κοινής χρήσης εκτυπωτών (Macintosh OS X)</b> .

Περιγραφή	Συνιστώμενος αριθμός συνδεδεμένων υπολογιστών για καλύτερη απόδοση	Υποστηριζόμενες δυνατότητες λογισμικού	Οδηγίες εγκατάστασης
<p>Σύνδεση δικτύου μέσω του HP JetDirect 175x (J6035C)</p> <p>Η διαθεσιμότητα του προϊόντος HP JetDirect διαφέρει ανάλογα με τη χώρα/περιοχή.</p>	<p>Πέντε υπολογιστές συνδεδεμένοι σε δίκτυο.</p>	<p>Υποστηρίζονται μόνο οι λειτουργίες εκτύπωσης και Σάρωσης web. Για περισσότερες πληροφορίες σχετικά με τη λειτουργία Σάρωσης web, ανατρέξτε στην ενότητα <a href="#">Χρήση του Webscan</a>.</p> <p>Οι λειτουργίες αντιγραφής και εκτύπωσης υποστηρίζονται από τον πίνακα ελέγχου του HP All-in-One.</p>	<p>Για οδηγίες ρύθμισης, ανατρέξτε στην ενότητα <a href="#">Εγκατάσταση και ρύθμιση της συσκευής HP JetDirect 175x</a>.</p>

## Σύνδεση με χρήση καλωδίου USB

Λεπτομερείς οδηγίες για τη σύνδεση ενός υπολογιστή στο HP All-in-One σας μέσω καλωδίου USB περιλαμβάνονται στον Οδηγό εγκατάστασης που συνοδεύει τη συσκευή.

## Χρήση της δυνατότητας κοινής χρήσης εκτυπωτών Windows

Εάν ο υπολογιστής σας βρίσκεται σε δίκτυο και ένας άλλος υπολογιστής του δικτύου είναι συνδεδεμένος στο HP All-in-One μέσω καλωδίου USB, μπορείτε να χρησιμοποιήσετε τη συσκευή αυτή ως τον εκτυπωτή σας με τη δυνατότητα κοινής χρήσης εκτυπωτών στα Windows. Ο υπολογιστής, στον οποίο είναι απευθείας συνδεδεμένο το HP All-in-One, ενεργεί ως κεντρικός υπολογιστής για τον εκτυπωτή και έχει πρόσβαση σε όλες τις λειτουργίες του. Ο υπολογιστής σας, ο οποίος αναφέρεται ως πελάτης, έχει πρόσβασης μόνο στις λειτουργίες εκτύπωσης. Όλες οι άλλες λειτουργίες πρέπει να εκτελεστούν στον κεντρικό υπολογιστή

### Για να ενεργοποιήσετε την κοινή χρήση του εκτυπωτή στα Windows

- Ανατρέξτε στον οδηγό χρήσης που συνοδεύει τον υπολογιστή σας ή στην ηλεκτρονική βοήθεια των Windows.

## Χρήση δυνατότητας κοινής χρήσης εκτυπωτών (Macintosh OS X)

Εάν ο υπολογιστής σας βρίσκεται σε δίκτυο και ένας άλλος υπολογιστής του δικτύου είναι συνδεδεμένος στο HP All-in-One μέσω καλωδίου USB, μπορείτε να χρησιμοποιήσετε τη συσκευή αυτή ως τον εκτυπωτή σας με τη δυνατότητα κοινής χρήσης του εκτυπωτή. Ο υπολογιστής, στον οποίο είναι απευθείας συνδεδεμένο το HP All-in-One, ενεργεί ως κεντρικός υπολογιστής για τον εκτυπωτή και έχει πρόσβαση σε όλες τις λειτουργίες του. Ο υπολογιστής σας, ο οποίος αναφέρεται ως πελάτης, έχει πρόσβαση μόνο στις λειτουργίες εκτύπωσης. Όλες οι άλλες λειτουργίες πρέπει να εκτελεστούν στον κεντρικό υπολογιστή.

### Για να ενεργοποιήσετε την κοινή χρήση του εκτυπωτή

1. Στον κεντρικό υπολογιστή, επιλέξτε **System Preferences** (Προτιμήσεις συστήματος) στο Dock.  
Θα εμφανιστεί το παράθυρο **System Preferences** (Προτιμήσεις συστήματος).
2. Επιλέξτε **Sharing** (Κοινή χρήση).
3. Από την καρτέλα **Services** (Υπηρεσίες), κάντε κλικ στην επιλογή **Printer Sharing** (Κοινή χρήση εκτυπωτή).

## Εγκατάσταση και ρύθμιση της συσκευής HP JetDirect 175x

Το HP All-in-One σας μπορεί να χρησιμοποιηθεί από κοινού από έως πέντε υπολογιστές σε ένα τοπικό δίκτυο (LAN), μέσω του HP JetDirect 175x ως server εκτύπωσης για όλους τους υπολογιστές στο δίκτυο. Αρκεί να συνδέσετε το HP JetDirect στο HP All-in-One σας, καθώς και στο δρομολογητή ή το διανομέα του δικτύου σας, και να εκτελέσετε το CD εγκατάστασης του HP JetDirect. Τα απαραίτητα προγράμματα οδήγησης εκτυπωτή (αρχείο INF) βρίσκονται στο CD εγκατάστασης του HP All-in-One.



**Σημείωση** Χρησιμοποιώντας τη συσκευή HP JetDirect 175x, μπορείτε να εκτυπώνετε και να στέλνετε μια σαρωμένη εικόνα χρησιμοποιώντας τη Σάρωση web από τον υπολογιστή σας. Μπορείτε επίσης να δημιουργείτε αντίγραφα και να εκτυπώνετε από τον πίνακα ελέγχου της συσκευής σας HP All-in-One.

### Για να συνδέσετε το HP All-in-One σε δίκτυο μέσω του HP JetDirect 175x (Windows)

1. Κάντε ένα από τα παρακάτω:
  - Εάν ρυθμίζετε το HP All-in-One και το HP JetDirect 175x για πρώτη φορά, χρησιμοποιήστε τον Οδηγό ρύθμισης για το HP All-in-One που διαθέτετε και ακολουθήστε τις οδηγίες ρύθμισης του υλικού.
  - Εάν το HP All-in-One είναι συνδεδεμένο σε υπολογιστή μέσω καλωδίου USB και τώρα θέλετε να το συνδέσετε σε δίκτυο με τη χρήση μιας συσκευής HP JetDirect 175x, καταργήστε την εγκατάσταση του λογισμικού **HP Image**



**Zone** από τον υπολογιστή σας. Για περισσότερες πληροφορίες, ανατρέξτε στην ενότητα **Κατάργηση και επανεγκατάσταση του λογισμικού..**

2. Ακολουθήστε τις οδηγίες εγκατάστασης του HP JetDirect 175x για να συνδέσετε το server εκτύπωσης σε ένα LAN.
3. Συνδέστε το HP JetDirect στη θύρα USB στο πίσω μέρος του HP All-in-One.
4. Εισαγάγετε το CD εγκατάστασης του HP JetDirect.  
Θα χρησιμοποιήσετε αυτό το CD για να εντοπίσετε το HP JetDirect στο δίκτυο.
5. Επιλέξτε **Εγκατάσταση** για να εκτελέσετε το πρόγραμμα εγκατάστασης του HP JetDirect.
6. Όταν σας ζητηθεί, τοποθετήστε το CD εγκατάστασης του HP All-in-One.



**Σημείωση** Εάν εκτελείτε αρχική εγκατάσταση τόσο του HP All-in-One όσο και του HP JetDirect 175x, μην εκτελέσετε τον οδηγό εγκατάστασης του HP All-in-One. Εγκαταστήστε απλά τα προγράμματα οδήγησης, ακολουθώντας τις παρακάτω οδηγίες.

7. Ακολουθήστε τα κατάλληλα βήματα για το δικό σας λειτουργικό σύστημα:

#### **Εάν χρησιμοποιείτε Windows XP ή 2000:**

→ Εντοπίστε το ριζικό κατάλογο του CD και επιλέξτε το αρχείο hprorn08.inf με το πρόγραμμα οδήγησης για τον εκτυπωτή.

#### **Εάν χρησιμοποιείτε Windows 98 ή ME:**

- a. Εντοπίστε στο CD το φάκελο "Drivers" και βρείτε το σωστό υποφάκελο γλώσσας.  
Για παράδειγμα, για όσους πελάτες μιλούν αγγλικά, μετακινηθείτε στον κατάλογο \cpu\drivers\win9x\_me, όπου cpu είναι ο κατάλογος της αγγλικής γλώσσας και win9x\_me αφορά τα Windows ME. Το όνομα του αρχείου με το πρόγραμμα οδήγησης του εκτυπωτή είναι hrouprdx.inf.
- β. Εάν σας ζητηθεί, επαναλάβετε για κάθε ένα από τα αρχεία που απαιτείται.
8. Ολοκληρώστε την εγκατάσταση ακολουθώντας τις οθόνες στον υπολογιστή σας.



**Σημείωση** Εάν στο μέλλον θελήσετε να συνδέσετε τον υπολογιστή σας μέσω καλωδίου USB, αποσυνδέστε τη συσκευή HP JetDirect από το HP All-in-One, απεγκαταστήστε το πρόγραμμα οδήγησης του εκτυπωτή HP από τον υπολογιστή σας και ακολουθήστε τις οδηγίες που παρέχονται στον Οδηγό ρύθμισης που συνόδευε το HP All-in-One.

#### **Για να συνδέσετε το HP All-in-One σε δίκτυο μέσω του HP JetDirect 175x (Macintosh)**

1. Ακολουθήστε τις οδηγίες εγκατάστασης του HP JetDirect 175x για να συνδέσετε το server εκτύπωσης σε ένα LAN.
2. Συνδέστε το HP JetDirect στη θύρα USB στο πίσω μέρος του HP All-in-One.
3. Κάντε ένα από τα παρακάτω:
  - Εάν ρυθμίζετε το HP All-in-One για πρώτη φορά, τοποθετήστε το CD εγκατάστασης του HP All-in-One στη μονάδα CD-ROM του υπολογιστή σας και εκτελέστε τον οδηγό εγκατάστασης του HP All-in-One.  
Κατά τη διάρκεια αυτής της διαδικασίας, θα εγκατασταθεί στον υπολογιστή σας το λογισμικό υποστήριξης για το δίκτυο.

Όταν ολοκληρωθεί η εγκατάσταση, θα εμφανιστεί στον υπολογιστή σας το **HP All-in-One Setup Assistant**.

- Στο σκληρό δίσκο, ανοίξτε το **HP All-in-One Setup Assistant** από τη θέση: Applications:Hewlett-Packard:HP Photo & Imaging Software:HP AiO Software
- Θα εμφανιστεί στον υπολογιστή σας το **HP All-in-One Setup Assistant**.
4. Ακολουθήστε τις προτροπές στην οθόνη και δώστε τις πληροφορίες που ζητούνται.



**Σημείωση** Προσέξτε να κάνετε κλικ στην επιλογή **TCP/IP Network** στην οθόνη σύνδεσης.

## Χρήση του Webscan

Η λειτουργία Σάρωση web σας δίνει τη δυνατότητα να εκτελέσετε μια βασική αναζήτηση στη συσκευή HP JetDirect 175x χρησιμοποιώντας μόνο ένα πρόγραμμα περιήγησης στο web. Σας δίνει επίσης τη δυνατότητα να εκτελέσετε σάρωση από το HP All-in-One χωρίς να είναι εγκατεστημένο το λογισμικό της συσκευής στον υπολογιστή σας. Απλά εισαγάγετε τη διεύθυνση IP της συσκευής HP JetDirect σε ένα πρόγραμμα περιήγησης στο web και αποκτήστε πρόσβαση στον Ενσωματωμένο Web server του HP JetDirect και στη Σάρωση web.

Το περιβάλλον χρήσης για τη Σάρωση web προορίζεται αποκλειστικά για χρήση με τη συσκευή HP JetDirect και δεν υποστηρίζει προορισμούς σάρωσης, όπως το λογισμικό σάρωσης **HP Image Zone**. Η λειτουργία ηλεκτρονικού ταχυδρομείου της Σάρωσης web είναι περιορισμένη, έτσι, συνιστάται να χρησιμοποιήσετε αντί αυτής το λογισμικό σάρωσης **HP Image Zone** εφόσον η σύνδεση δεν γίνεται με χρήση της συσκευής HP JetDirect.

### Για να χρησιμοποιήσετε τη Σάρωση web

1. Πατήστε σύντομα και απελευθερώστε το κουμπί δοκιμής στο πίσω μέρος της συσκευής HP JetDirect 175x.  
Η σελίδα διαμόρφωσης δικτύου HP JetDirect εκτυπώνεται στη συσκευή HP All-in-One.
2. Εισαγάγετε τη διεύθυνση IP της συσκευής HP JetDirect (θα τη βρείτε στη σελίδα διαμόρφωσης δικτύου) σε ένα πρόγραμμα περιήγησης στο web στον υπολογιστή σας.  
Ο διακομιστής web HP JetDirect ανοίγει στην οθόνη του προγράμματος περιήγησης.
3. Επιλέξτε **Σάρωση**.
4. Ακολουθήστε τις οδηγίες της οθόνης.



# 4 Τοποθέτηση πρωτοτύπων και χαρτιού

Το κεφάλαιο αυτό παρέχει οδηγίες σχετικά με την τοποθέτηση πρωτοτύπων στη γυάλινη επιφάνεια για αντιγραφή, σάρωση ή αποστολή φαξ, την επιλογή του βέλτιστου τύπου χαρτιού για την εργασία σας, την τοποθέτηση χαρτιού στο δίσκο χαρτιού και τον τρόπο αποφυγής εμπλοκών χαρτιού.

## Τοποθέτηση πρωτοτύπου

Μπορείτε να αντιγράψετε ή να σαρώσετε σε μέγεθος έως και Letter ή A4 τοποθετώντας το χαρτί στη γυάλινη επιφάνεια, όπως περιγράφεται εδώ. Πρέπει επίσης να ακολουθείτε αυτές τις οδηγίες κατά την τοποθέτηση φύλλων δοκιμαστικής εκτύπωσης στη γυάλινη επιφάνεια για φωτογραφική εκτύπωση.



**Σημείωση** Πολλές από τις ειδικές λειτουργίες δεν θα λειτουργήσουν σωστά εάν η γυάλινη επιφάνεια και η πίσω όψη καλύμματος δεν είναι καθαρές. Για περισσότερες πληροφορίες, δείτε την ενότητα [Καθαρισμός της συσκευής HP All-in-One](#).

### Για να τοποθετήσετε ένα πρωτότυπο στη γυάλινη επιφάνεια

1. Ανασηκώστε το κάλυμμα και τοποθετήστε το πρωτότυπο με την όψη προς τα κάτω στην εμπρός δεξιά γωνία της γυάλινης επιφάνειας.  
Εάν τοποθετείτε φύλλο δοκιμαστικής εκτύπωσης, βεβαιωθείτε ότι το επάνω μέρος του είναι στοιχισμένο στη δεξιά άκρη της γυάλινης επιφάνειας.



**Συμβουλή** Για περισσότερη βοήθεια σχετικά με την τοποθέτηση πρωτοτύπου, ανατρέξτε στους οδηγούς στη μπροστινή και στην πίσω ακμή της γυάλινης επιφάνειας.

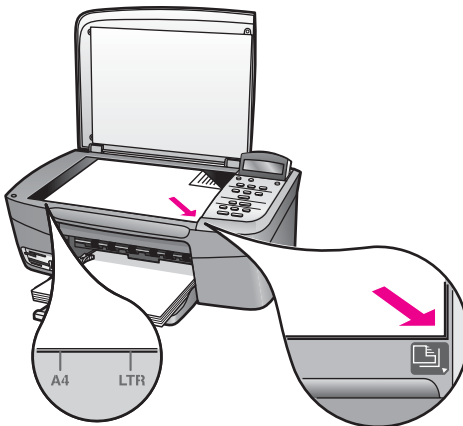

2. Κλείστε το κάλυμμα.



**Συμβουλή** Μπορείτε να πραγματοποιήσετε αντιγραφή ή σάρωση πρωτοτύπων πολύ μεγάλου μεγέθους αφαιρώντας εντελώς το κάλυμμα από τη συσκευή HP All-in-One. Για να αφαιρέσετε το κάλυμμα, ανασηκώστε το στη θέση ανοίγματος, πιάστε το από τις άκρες και τραβήξτε το προς τα επάνω. Η συσκευή HP All-in-One λειτουργεί κανονικά μετά την αφαίρεση του καλύμματος. Βάλτε το κάλυμμα στη θέση του τοποθετώντας τους μεντεσέδες στις κατάλληλες υποδοχές.

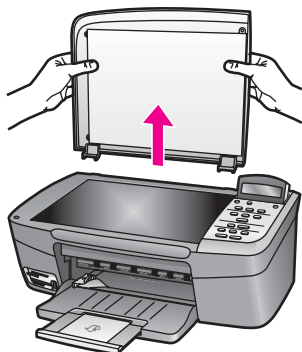

## Επιλογή χαρτιού για εκτύπωση και αντιγραφή

Με τη συσκευή HP All-in-One μπορείτε να χρησιμοποιήσετε πολλά μεγέθη και πολλούς τύπους χαρτιού. Διαβάστε τις παρακάτω συστάσεις για να δημιουργείτε εκτυπώσεις και αντίγραφα με την καλύτερη ποιότητα. Κάθε φορά που αλλάζετε τύπο ή μέγεθος χαρτιού, πρέπει να θυμηθείτε να αλλάξετε και τις ρυθμίσεις αυτές.

### Συνιστώμενα χαρτιά

Εάν θέλετε να έχετε βέλτιστη ποιότητα εκτύπωσης, η HP συνιστά τη χρήση χαρτιών HP που είναι ειδικά σχεδιασμένα για τον τύπο εργασίας που θέλετε να εκτυπώσετε. Εάν κάνετε εκτύπωση φωτογραφιών, για παράδειγμα, τοποθετήστε γυαλιστερό ή ματ φωτογραφικό χαρτί στο δίσκο χαρτιού. Εάν θέλετε να εκτυπώσετε μια μπροσούρα ή παρουσίαση, χρησιμοποιήστε τύπο χαρτιού που είναι ειδικά σχεδιασμένος για αυτό το σκοπό.

Για περισσότερες πληροφορίες σχετικά με τα χαρτιά HP, ανατρέξτε στη **Βοήθεια HP Image Zone** στην οθόνη ή ανατρέξτε στην τοποθεσία web της HP:

[www.hp.com/support/inkjet\\_media](http://www.hp.com/support/inkjet_media)



**Σημείωση** Αυτή τη στιγμή, αυτό το τμήμα της τοποθεσίας είναι διαθέσιμο μόνο στα αγγλικά.

### Χαρτιά προς αποφυγή

Η χρήση υπερβολικά λεπτού χαρτιού, χαρτιού με λεία υφή ή εύκαμπτου χαρτιού μπορεί να προκαλέσει εμπλοκή χαρτιού. Η χρήση χαρτιού με τραχιά υφή ή χαρτιού

που δεν δέχεται μελάνη, μπορεί να προκαλέσει μωτζούρες ή αδυναμία ολοκλήρωσης των εκτυπωμένων εικόνων.

#### **Δεν συνιστάται η εκτύπωση στα παρακάτω χαρτιά:**

- Χαρτί με άκρα έτοιμα για κοπή ή διατρήσεις (εκτός και αν είναι ειδικά σχεδιασμένα για χρήση σε εκτυπωτές ψεκασμού HP).
- Μέσα εκτύπωσης με μορφή υφάσματος, όπως λινό. Είναι πιθανό να μην επιτευχθεί ομοιόμορφη εκτύπωση, ενώ μπορεί να υπάρξει διάχυση μελάνης σε αυτά τα χαρτιά.
- Ιδιαίτερα λεία ή γυαλιστερά χαρτιά ή χαρτιά με επικάλυψη, τα οποία δεν έχουν σχεδιαστεί ειδικά για τη συσκευή HP All-in-One. Μπορεί να προκαλέσουν εμπλοκή χαρτιού στη συσκευή HP All-in-One ή να μην αποδεχθούν τη μελάνη.
- Έντυπα πολλών στελεχών (όπως είναι τα έντυπα δύο ή τριών στελεχών). Μπορεί να τσαλακωθούν ή να κολλήσουν και η μελάνη ενδέχεται να δημιουργήσει κηλίδες.
- Φάκελοι με συνδετήρες ή παράθυρα Μπορεί να κολλήσουν στους κυλίνδρους και να προκληθούν εμπλοκές χαρτιού).
- Χαρτί για πανό.

Ανάλογα με τη χώρα/περιοχή σας, ορισμένοι από αυτούς τους τύπους χαρτιού μπορεί να μην διατίθενται.

#### **Δεν συνιστάται η αντιγραφή στα παρακάτω χαρτιά:**

- Χαρτί οποιουδήποτε άλλου μεγέθους εκτός από το letter, το A4, 10 x 15 cm, 13 x 18 cm, το Hagaki (μόνο στην Ιαπωνία) ή το L (μόνο στην Ιαπωνία). Ανάλογα με τη χώρα/περιοχή σας, ορισμένοι από αυτούς τους τύπους χαρτιού μπορεί να μην διατίθενται.
- Χαρτιά τύπου Πανοραμικό.
- Χαρτί με άκρα έτοιμα για κοπή ή διατρήσεις (εκτός και αν είναι ειδικά σχεδιασμένα για χρήση σε εκτυπωτές ψεκασμού HP).
- Φάκελοι
- Χαρτί για πανό
- Φιλμ διαφανειών (εκτός από το Φιλμ διαφανειών ανώτερης ποιότητας HP για εκτυπωτές ψεκασμού ή το Φιλμ διαφανειών πολύ ανώτερης ποιότητας HP για εκτυπωτές ψεκασμού).
- Έντυπα πολλών στελεχών ή χαρτόνι ετικετών

## **Τοποθέτηση χαρτιού**

Η ενότητα αυτή περιγράφει τη βασική διαδικασία τοποθέτησης χαρτιού διαφορετικών τύπων και μεγεθών στη συσκευή HP All-in-One για αντίγραφα και εκτυπώσεις.



**Προσοχή** Για να αποφύγετε τα σκισίματα, τα τσαλακώματα, τις τσακισμένες ή λυγισμένες άκρες, φυλάξτε όλα τα μέσα σε επίπεδη θέση, σε συσκευασία που μπορεί να ξανασφραγιστεί. Εάν δεν φυλάξετε το χαρτί, οι απότομες αλλαγές θερμοκρασίας και υγρασίας μπορεί να λυγίσουν το χαρτί και να προκληθεί εμπλοκή στη συσκευή HP All-in-One.

## Τοποθέτηση χαρτιού πλήρους μεγέθους

Μπορείτε να τοποθετήσετε πολλούς διαφορετικούς τύπους χαρτιού Letter, A4 ή legal στον δίσκο χαρτιού εισόδου της συσκευής HP All-in-One.

### Για να τοποθετήσετε χαρτί πλήρους μεγέθους

1. Ανοίξτε τη θύρα του δίσκου χαρτιού.



2. Τραβήξτε τελείως έξω την προέκταση του δίσκου χαρτιού. Ανοίξτε το εξάρτημα συγκράτησης χαρτιού που βρίσκεται στην άκρη της προέκτασης του δίσκου χαρτιού για να ανοίξετε πλήρως την προέκταση.



**Προειδοποίηση** Το χαρτί μεγέθους legal μπορεί να σκαλώσει στην προέκταση του δίσκου χαρτιού αν είναι πλήρως εκτεταμένη όταν τυπώνετε σε χαρτί μεγέθους legal. Για να αποφύγετε τις εμπλοκές χαρτιού όταν χρησιμοποιείτε χαρτί μεγέθους legal, **μην** ανοίγετε την προέκταση του δίσκου χαρτιού.

3. Πιέστε και κρατήστε πατημένη την προεξοχή στο επάνω τμήμα του οδηγού πλάτους χαρτιού και στη συνέχεια σπρώξτε τον οδηγό πλάτους χαρτιού στην πλέον ακραία θέση του.

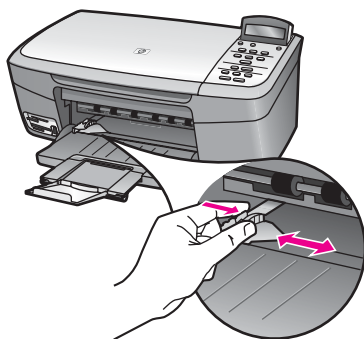

4. Χτυπήστε ελαφρά μια δεσμίδα χαρτιού σε επίπεδη επιφάνεια για να ευθυγραμμιστούν οι άκρες της και στη συνέχεια, ελέγξτε τα παρακάτω:
  - Βεβαιωθείτε ότι δεν είναι σκισμένο, σκονισμένο, ψαλακωμένο ή με λυγισμένες άκρες.
  - Βεβαιωθείτε ότι όλα τα φύλλα της στοίβας είναι του ίδιου μεγέθους και τύπου.

5. Τοποθετήστε τη στοίβα χαρτιού στο δίσκο χαρτιού με τη στενή άκρη προς τα εμπρός και την πλευρά εκτύπωσης προς τα κάτω. Σύρετε τη δεσμίδα χαρτιού εμπρός μέχρι να σταματήσει.



**Συμβουλή** Εάν χρησιμοποιείτε letterhead, τοποθετήστε το επάνω μέρος της σελίδας πρώτα με την εκτυπώσιμη πλευρά προς τα κάτω. Για περισσότερη βοήθεια σχετικά με την τοποθέτηση χαρτιού πλήρους μεγέθους και letterhead, ανατρέξτε στο διάγραμμα επάνω στη βάση του δίσκου χαρτιού.

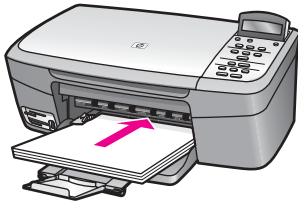

6. Πιέστε και κρατήστε πατημένη την προεξοχή στο επάνω τμήμα του οδηγού πλάτους χαρτιού και στη συνέχεια σπρώξτε τον οδηγό πλάτους χαρτιού προς τα μέσα, μέχρι να σταματήσει στην άκρη του χαρτιού. Μην φορτώσετε υπερβολικά το δίσκο χαρτιού. Βεβαιωθείτε ότι η στοίβα χαρτιού χωρά στο δίσκο χαρτιού και δεν ξεπερνά το επάνω άκρο του οδηγού πλάτους χαρτιού.

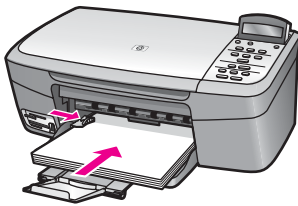

## Τοποθέτηση φωτογραφικού χαρτιού 10 x 15 cm (4 x 6 ίντσες)

Μπορείτε να τοποθετήσετε φωτογραφικό χαρτί 10 x 15 cm στο δίσκο χαρτιού της συσκευής HP All-in-One. Για βέλτιστα αποτελέσματα, χρησιμοποιήστε Φωτογραφικό χαρτί ανώτερης ποιότητας HP ή Φωτογραφικό χαρτί πολύ ανώτερης ποιότητας HP 10 x 15 cm. Για περισσότερες πληροφορίες, ανατρέξτε στην ενότητα [Συνοιστώμενα χαρτιά](#).

Για βέλτιστα αποτελέσματα, ρυθμίστε τον τύπο και το μέγεθος του χαρτιού πριν την αντιγραφή ή την εκτύπωση. Για πληροφορίες σχετικά με την αλλαγή των ρυθμίσεων χαρτιού, ανατρέξτε στη **Βοήθεια HP Image Zone** στην οθόνη.



**Συμβουλή** Για να αποφύγετε τα σκισίματα, τα σαλακώματα, τις τσακισμένες ή λυγισμένες άκρες, φυλάξτε όλα τα μέσα σε επίπεδη θέση, σε συσκευασία που μπορεί να ξανασφραγιστεί. Εάν δεν φυλάξετε το χαρτί, οι απότομες αλλαγές θερμοκρασίας και υγρασίας μπορεί να λυγίσουν το χαρτί και να προκληθεί εμπλοκή στη συσκευή HP All-in-One.



### Τοποθέτηση φωτογραφικού χαρτιού 10 x 15 cm

1. Αφαιρέστε όλο το χαρτί από το δίσκο χαρτιού.
2. Τοποθετήστε τη στοιίβα φωτογραφικού χαρτιού στη δεξιά πλευρά του δίσκου χαρτιού με τη στενή άκρη προς τα εμπρός και τη γυαλιστερή πλευρά προς τα κάτω. Σύρετε τη δεσμίδα φωτογραφικού χαρτιού εμπρός μέχρι να σταματήσει. Εάν το φωτογραφικό χαρτί που χρησιμοποιείτε έχει διάτρητες προεξοχές, τοποθετήστε το φωτογραφικό χαρτί έτσι ώστε οι προεξοχές να βρίσκονται προς το μέρος σας.
3. Πιέστε και κρατήστε πατημένη την προεξοχή στο επάνω τμήμα του οδηγού πλάτους χαρτιού και στη συνέχεια σπρώξτε τον οδηγό πλάτους χαρτιού προς τα μέσα, στη στοιίβα φωτογραφικού χαρτιού, μέχρι να σταματήσει. Μην φορτώσετε υπερβολικά το δίσκο χαρτιού. Βεβαιωθείτε ότι η στοιίβα φωτογραφικού χαρτιού χωρά στο δίσκο χαρτιού και δεν ξεπερνά το επάνω άκρο του οδηγού πλάτους χαρτιού.

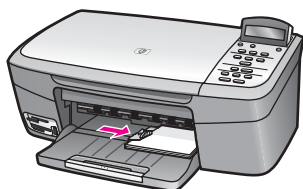

### Τοποθέτηση ταχυδρομικών καρτών ή καρτών Χαγκάκι

Μπορείτε να τοποθετήσετε ταχυδρομικές κάρτες ή κάρτες Χαγκάκι στο δίσκο χαρτιού της συσκευής HP All-in-One.

Για βέλτιστα αποτελέσματα, ρυθμίστε τον τύπο και το μέγεθος χαρτιού πριν την εκτύπωση ή την αντιγραφή. Για περισσότερες πληροφορίες, δείτε τη **Βοήθεια HP Image Zone** στην οθόνη.

#### Για να τοποθετήσετε ταχυδρομικές κάρτες ή κάρτες Χαγκάκι

1. Αφαιρέστε όλο το χαρτί από το δίσκο χαρτιού.
2. Τοποθετήστε τη στοιίβα καρτών στη δεξιά πλευρά του δίσκου χαρτιού με τη στενή άκρη προς τα εμπρός και την πλευρά εκτύπωσης προς τα κάτω. Σύρετε τη δεσμίδα καρτών εμπρός μέχρι να σταματήσει.
3. Πιέστε και κρατήστε πατημένη την προεξοχή στο επάνω τμήμα του οδηγού πλάτους χαρτιού και στη συνέχεια σπρώξτε τον οδηγό πλάτους χαρτιού προς τα μέσα, στη στοιίβα καρτών, μέχρι να σταματήσει. Μην φορτώσετε υπερβολικά το δίσκο χαρτιού. Βεβαιωθείτε ότι η στοιίβα καρτών χωρά στο δίσκο χαρτιού και δεν ξεπερνά το επάνω άκρο του οδηγού πλάτους χαρτιού.

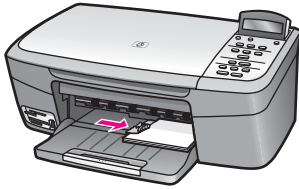

## Τοποθέτηση φακέλων

Μπορείτε να τοποθετήσετε έναν ή περισσότερους φακέλους στο δίσκο χαρτιού της συσκευής HP All-in-One. Μη χρησιμοποιείτε γυαλιστερούς ή ανάγλυφους φακέλους ή φακέλους με άγκιστρα ή προθήκες.



**Σημείωση** Για λεπτομέρειες σχετικά με τη μορφοποίηση κειμένου για εκτύπωση σε φακέλους, συμβουλευτείτε τα αρχεία βοήθειας του λογισμικού επεξεργασίας κειμένου. Για βέλτιστα αποτελέσματα, χρησιμοποιήστε μια ετικέτα για τη διεύθυνση αποστολέα στους φακέλους.

### Για να τοποθετήσετε φακέλους

1. Αφαιρέστε όλο το χαρτί από το δίσκο χαρτιού.
2. Τοποθετήστε έναν ή περισσότερους φακέλους στη δεξιά πλευρά του δίσκου χαρτιού με τα φύλλα των φακέλων προς τα επάνω και προς τα αριστερά. Σύρετε τη δεσμίδα των φακέλων προς τα εμπρός μέχρι να σταματήσει.



**Συμβουλή** Για περισσότερη βοήθεια σχετικά με την τοποθέτηση φακέλων, ανατρέξτε στο διάγραμμα επάνω στη βάση του δίσκου χαρτιού.

3. Πιέστε και κρατήστε πατημένη την προεξοχή στο επάνω τμήμα του οδηγού πλάτους χαρτιού και στη συνέχεια σπρώξτε τον οδηγό πλάτους χαρτιού προς τα μέσα, στη στοίβα φακέλων, μέχρι να σταματήσει.  
Μην φορτώσετε υπερβολικά το δίσκο χαρτιού. Βεβαιωθείτε ότι η στοίβα φακέλων χωρά στο δίσκο χαρτιού και δεν ξεπερνά το επάνω άκρο του οδηγού πλάτους χαρτιού.

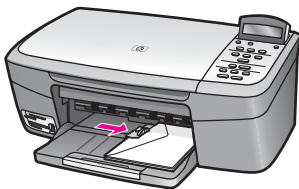

## Τοποθέτηση άλλων τύπων χαρτιού

Ο πίνακας που ακολουθεί περιέχει οδηγίες για την τοποθέτηση ορισμένων τύπων χαρτιού. Για βέλτιστα αποτελέσματα, διαμορφώνετε τις ρυθμίσεις χαρτιού κάθε φορά που αλλάζετε μέγεθος ή τύπο χαρτιού. Για πληροφορίες σχετικά με την αλλαγή των ρυθμίσεων χαρτιού, ανατρέξτε στη **Βοήθεια HP Image Zone** στην οθόνη.



**Σημείωση** Δεν είναι όλοι οι τύποι και όλα τα μεγέθη χαρτιού διαθέσιμα για όλες τις λειτουργίες της συσκευής HP All-in-One. Ορισμένα μεγέθη και τύποι χαρτιού μπορούν να χρησιμοποιηθούν μόνο εάν ξεκινάτε μια εργασία εκτύπωσης από το πλαίσιο διαλόγου **Εκτύπωση** μιας εφαρμογής λογισμικού. Δεν είναι διαθέσιμα για εργασίες αντιγραφής ή εκτύπωσης φωτογραφιών από κάρτα μνήμης ή ψηφιακή φωτογραφική μηχανή. Τα χαρτιά που είναι διαθέσιμα μόνο για εκτύπωση από εφαρμογές λογισμικού υποδεικνύονται ως εξής.

Χαρτί	Συμβουλές
Χαρτιά HP	<ul style="list-style-type: none"> <li>• Χαρτί ανώτερης ποιότητας HP: Εντοπίστε το γκρι βέλος στη μη εκτυπώσιμη πλευρά του χαρτιού και τοποθετήστε το χαρτί στο δίσκο χαρτιού με το βέλος στραμμένο προς τα πάνω</li> <li>• Φιλμ διαφανειών ανώτερης ποιότητας HP για εκτυπωτές ψεκασμού: Τοποθετήστε το φιλμ διαφανειών έτσι ώστε η λευκή λωρίδα της διαφάνειας (με βέλη και το λογότυπο της HP) να βρίσκεται στο επάνω μέρος και να μπαίνει πρώτη στο δίσκο χαρτιού. Μόνο για εκτύπωση από εφαρμογή λογισμικού.</li> </ul> <p><b>Σημείωση</b> Η συσκευή HP All-in-One δεν μπορεί να ανιχνεύσει αυτόματα το φιλμ διαφανειών. Για βέλπιστα αποτελέσματα, ρυθμίστε τον τύπο χαρτιού σε φιλμ διαφανειών πριν την εκτύπωση ή την αντιγραφή σε φιλμ διαφανειών.</p> <ul style="list-style-type: none"> <li>• Σιδερότυπο χαρτί HP: Ισιώστε εντελώς το σιδερότυπο πριν από τη χρήση και μην τοποθετείτε τσαλακωμένα φύλλα. (Για να αποφύγετε το τσαλάκωμα, διατηρείτε τα σιδερότυπα στην αρχική τους συσκευασία έως ότου είστε έτοιμοι να τα χρησιμοποιήσετε.) Εντοπίστε τη μπλε λωρίδα στη μη εκτυπώσιμη πλευρά του σιδερότυπου και τοποθετήστε χειροκίνητα ένα φύλλο κάθε φορά στο δίσκο χαρτιού με τη μπλε λωρίδα προς τα πάνω. Μόνο για εκτύπωση από εφαρμογή λογισμικού.</li> <li>• Ευχετήριες κάρτες HP, Φωτογραφικό χαρτί HP για ευχετήριες κάρτες ή Ανάγλυφες ευχετήριες κάρτες HP: Τοποθετήστε στο δίσκο χαρτιού μια μικρή στοίβα χαρτιού για ευχετήριες κάρτες HP με την πλευρά εκτύπωσης στραμμένη προς τα κάτω. Σύρετε τη στοίβα καρτών εμπρός μέχρι να σταματήσει. Μόνο για εκτύπωση από εφαρμογή λογισμικού.</li> </ul>
Ετικέτες	<p>Να χρησιμοποιείτε πάντα φύλλα ετικετών μεγέθους letter ή A4, σχεδιασμένα για χρήση με εκτυπωτές ψεκασμού HP (όπως οι ετικέτες εκτυπωτή ψεκασμού Avey) και να βεβαιώνετε ότι οι ετικέτες δεν είναι παλαιότερες των δύο ετών. Μόνο για εκτύπωση από εφαρμογή λογισμικού.</p> <ol style="list-style-type: none"> <li>1. Ξεφυλλίστε τη δέσμη των ετικετών για να βεβαιωθείτε ότι δεν υπάρχουν σελίδες κολλημένες μεταξύ τους.</li> <li>2. Τοποθετήστε μια δεσμίδα φύλλων ετικετών επάνω από απλό χαρτί πλήρους μεγέθους στο δίσκο χαρτιού, με την πλευρά εκτύπωσης προς τα κάτω. Μην εισάγετε τις ετικέτες μία κάθε φορά.</li> </ol>

## Αποφυγή εμπλοκών χαρτιού

Για να αποφύγετε τις εμπλοκές χαρτιού, ακολουθήστε τις παρακάτω οδηγίες:

- Αποφύγετε την τσάκιση ή το τσαλάκωμα του χαρτιού αποθηκεύοντας όλες τις προμήθειες μέσω σε συσκευασία που μπορεί να ξανασφραγιστεί.
- Αφαιρείτε συχνά τα εκτυπωμένα χαρτιά από το δίσκο χαρτιού.
- Βεβαιωθείτε ότι τα μέσα που είναι τοποθετημένα στο δίσκο χαρτιού, είναι σε οριζόντια θέση και ότι οι άκρες δεν είναι λυγισμένες ή σκισμένες.
- Μην συνδυάζετε διαφορετικούς τύπους και μεγέθη χαρτιού στο δίσκο χαρτιού. Όλη η στοίβα χαρτιού στο δίσκο χαρτιού πρέπει να είναι ίδιου μεγέθους και τύπου.
- Ρυθμίστε τον οδηγό πλάτους χαρτιού στο δίσκο χαρτιού ώστε να προσαρμόζεται σε όλα τα μέσα. Βεβαιωθείτε ότι ο οδηγός πλάτους χαρτιού δεν λυγίζει το χαρτί στο δίσκο χαρτιού.
- Μην πιέζετε το χαρτί προς τα εμπρός στο δίσκο χαρτιού.
- Χρησιμοποιείτε τύπους χαρτιού, οι οποίοι συνιστώνται για τη συσκευή HP All-in-One. Για περισσότερες πληροφορίες, δείτε την ενότητα [Επιλογή χαρτιού για εκτύπωση και αντιγραφή](#).

Για περισσότερες πληροφορίες σχετικά με την απεμπλοκή χαρτιού, δείτε την ενότητα [Αντιμετώπιση προβλημάτων χαρτιού](#).



## 5 Εργασία με φωτογραφίες

Το HP All-in-One σας επιτρέπει να κάνετε μεταφορά, επεξεργασία, κοινή χρήση και εκτύπωση φωτογραφιών με διάφορους τρόπους. Αυτό το κεφάλαιο περιλαμβάνει μια σύντομη επισκόπηση των πολλών επιλογών για την εκτέλεση κάθε μίας από αυτές τις εργασίες, ανάλογα με τις προτιμήσεις σας και τις ρυθμίσεις του υπολογιστή σας. Περισσότερο λεπτομερείς πληροφορίες για κάθε εργασία είναι διαθέσιμες σε άλλα κεφάλαια αυτού του οδηγού ή στη **Βοήθεια HP Image Zone** στην οθόνη, που συνοδεύει το λογισμικό σας.

### Μεταφορά φωτογραφιών

Έχετε αρκετές επιλογές σχετικά με τη μεταφορά φωτογραφιών. Μπορείτε να μεταφέρετε φωτογραφίες στον υπολογιστή σας ή σε μια κάρτα μνήμης. Για περισσότερες πληροφορίες, δείτε παρακάτω τη συγκεκριμένη ενότητα που αφορά το λειτουργικό σας σύστημα.

#### Μεταφέρετε φωτογραφίες μέσω υπολογιστή Windows

Στις παρακάτω εικόνες παρουσιάζονται μέθοδοι για τη μεταφορά φωτογραφιών σε υπολογιστή Windows ή σε κάρτα μνήμης.

Μπορείτε να μεταφέρετε μια φωτογραφία από μια κάρτα μνήμης που έχει τοποθετηθεί στο HP All-in-One σε έναν υπολογιστή Windows.

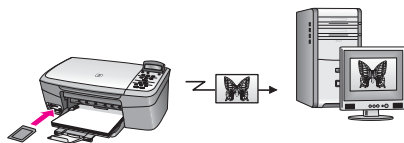

Μπορείτε να μεταφέρετε μια φωτογραφία από την ψηφιακή σας φωτογραφική μηχανή HP σε υπολογιστή Windows.

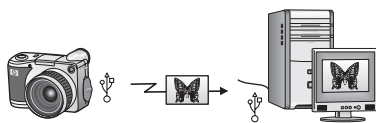

Μπορείτε να μεταφέρετε μια φωτογραφία σαρώνοντάς την απευθείας σε μια κάρτα μνήμης που είναι τοποθετημένη στο HP All-in-One.

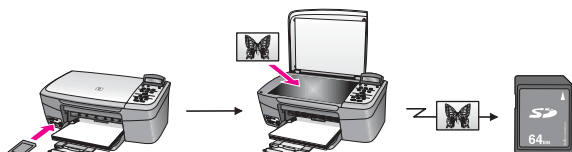

## Μεταφέρετε φωτογραφίες με ένα Macintosh

Στις παρακάτω εικόνες παρουσιάζονται μέθοδοι για τη μεταφορά φωτογραφιών σε Macintosh ή σε κάρτα μνήμης. Για περισσότερες πληροφορίες, ανατρέξτε στη λίστα κάτω από την εικόνα.

Μπορείτε να μεταφέρετε μια φωτογραφία από μια κάρτα μνήμης που είναι τοποθετημένη στο HP All-in-One στο Macintosh.

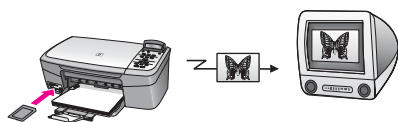

Μπορείτε να μεταφέρετε μια φωτογραφία από την ψηφιακή σας φωτογραφική μηχανή HP σε Macintosh.

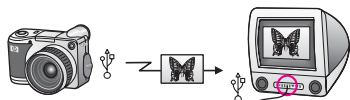

Μπορείτε να μεταφέρετε μια φωτογραφία σαρώνοντάς την απευθείας σε μια κάρτα μνήμης που είναι τοποθετημένη στο HP All-in-One.

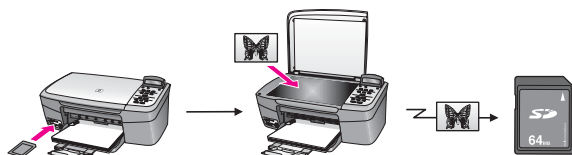

## Επεξεργασία φωτογραφιών

Έχετε αρκετές επιλογές σχετικά με την επεξεργασία φωτογραφιών. Για περισσότερες πληροφορίες, δείτε παρακάτω τη συγκεκριμένη ενότητα που αφορά το λειτουργικό σας σύστημα.

## Επεξεργασία φωτογραφιών μέσω υπολογιστή Windows

Στις παρακάτω εικόνες παρουσιάζονται δύο μέθοδοι επεξεργασίας φωτογραφιών μέσω υπολογιστή Windows.

Μπορείτε να επεξεργάζεστε μια φωτογραφία σε υπολογιστή Windows χρησιμοποιώντας το λογισμικό **HP Image Zone**.

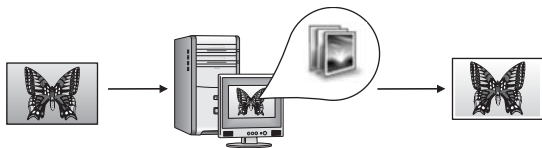

Μπορείτε να επεξεργάζεστε μια φωτογραφία χρησιμοποιώντας τον πίνακα ελέγχου του HP All-in-One που διαθέτετε.

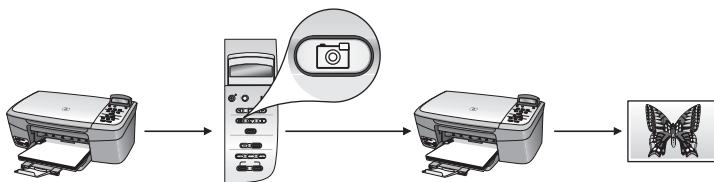

## Επεξεργαστείτε φωτογραφίες με ένα Macintosh

Στις παρακάτω εικόνες παρουσιάζονται μέθοδοι για την επεξεργασία φωτογραφιών με ένα Macintosh.

Μπορείτε να επεξεργάζεστε μια εικόνα σε Macintosh χρησιμοποιώντας το λογισμικό **HP Image Zone**.

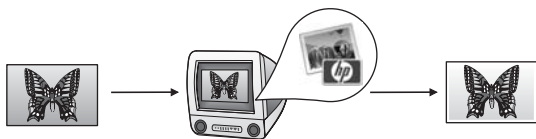

Μπορείτε να επεξεργάζεστε μια φωτογραφία σε Macintosh χρησιμοποιώντας το λογισμικό iPhoto.



Μπορείτε να επεξεργάζεστε μια φωτογραφία χρησιμοποιώντας τον πίνακα ελέγχου του HP All-in-One που διαθέτετε.



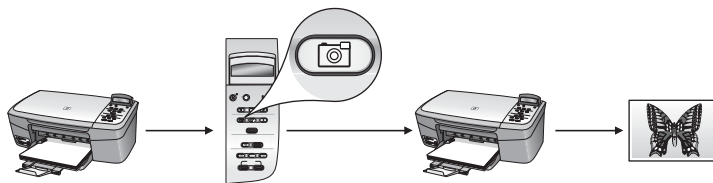

## Μοιραστείτε φωτογραφίες

Έχετε αρκετές επιλογές σχετικά με την κοινή χρήση φωτογραφιών με φίλους και συγγενείς. Για περισσότερες πληροφορίες, δείτε παρακάτω τη συγκεκριμένη ενότητα που αφορά το λειτουργικό σας σύστημα.

### Μοιραστείτε φωτογραφίες μέσω υπολογιστή Windows

Η παρακάτω εικόνα παρουσιάζει μια μέθοδο για να μοιράζεστε φωτογραφίες μέσω υπολογιστή Windows.

Μπορείτε να μοιράζεστε φωτογραφίες από το συνδεδεμένο μέσω USB HP All-in-One χρησιμοποιώντας το διακομιστή HP Instant Share. Μεταφέρετε φωτογραφίες από το συνδεδεμένο μέσω USB HP All-in-One στον υπολογιστή σας, όπου μπορείτε να χρησιμοποιείτε το λογισμικό **HP Image Zone** για να στέλνετε τις φωτογραφίες μέσω του διακομιστή HP Instant Share ως μήνυμα ηλεκτρονικού ταχυδρομείου σε φίλους και συγγενείς.

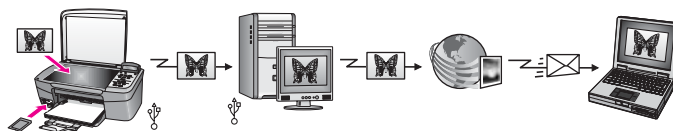

### Μοιραστείτε φωτογραφίες με ένα Macintosh

Η παρακάτω εικόνα απεικονίζει μια μέθοδο για να μοιράζεστε φωτογραφίες με υπολογιστή Macintosh.

Μπορείτε να μοιράζεστε φωτογραφίες από το συνδεδεμένο μέσω USB HP All-in-One χρησιμοποιώντας το διακομιστή HP Instant Share. Μεταφέρετε φωτογραφίες από το συνδεδεμένο μέσω USB HP All-in-One στον υπολογιστή σας, όπου μπορείτε να χρησιμοποιείτε το λογισμικό **HP Image Zone** για να στέλνετε φωτογραφίες μέσω του διακομιστή HP Instant Share ως μήνυμα ηλεκτρονικού ταχυδρομείου σε φίλους και συγγενείς.

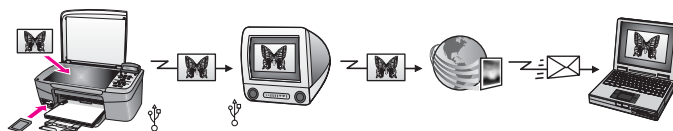

## Εκτύπωση φωτογραφιών

Έχετε αρκετές επιλογές σχετικά με την εκτύπωση φωτογραφιών. Για περισσότερες πληροφορίες, δείτε παρακάτω τη συγκεκριμένη ενότητα που αφορά το λειτουργικό σας σύστημα.

### Εκτυπώστε φωτογραφίες μέσω υπολογιστή Windows

Στις παρακάτω εικόνες παρουσιάζονται δύο μέθοδοι εκτύπωσης φωτογραφιών μέσω υπολογιστή Windows.

Μπορείτε να εκτυπώνετε φωτογραφίες από την ψηφιακή σας φωτογραφική μηχανή HP μέσω PictBridge.

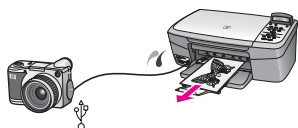

Μπορείτε να εκτυπώνετε φωτογραφίες από τη φωτογραφική σας μηχανή, χρησιμοποιώντας μια εφαρμογή λογισμικού (όπως **HP Image Zone**), στον υπολογιστή σας.



Μπορείτε να εκτυπώνετε φωτογραφίες από μια κάρτα μνήμης, χρησιμοποιώντας τον πίνακα ελέγχου στο HP All-in-One.

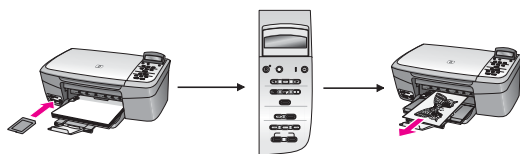

Μπορείτε να εκτυπώνετε φωτογραφίες από μια κάρτα μνήμης, μεταφέροντας τις φωτογραφίες στον υπολογιστή σας Windows και εκτυπώνοντάς τις χρησιμοποιώντας το λογισμικό **HP Image Zone**.



## Εκτυπώστε φωτογραφίες με ένα Macintosh

Στις παρακάτω εικόνες παρουσιάζονται μέθοδοι για την εκτύπωση φωτογραφιών με υπολογιστή Macintosh.

Μπορείτε να εκτυπώνετε φωτογραφίες από την ψηφιακή σας φωτογραφική μηχανή HP μέσω PictBridge.

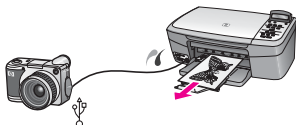

Μπορείτε να εκτυπώνετε φωτογραφίες από τη φωτογραφική σας μηχανή, χρησιμοποιώντας μια εφαρμογή λογισμικού (όπως **HP Image Zone**), στον υπολογιστή σας.

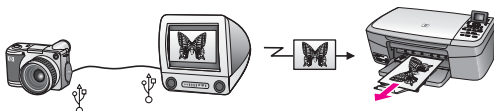

Μπορείτε να εκτυπώνετε φωτογραφίες από μια κάρτα μνήμης, χρησιμοποιώντας τον πίνακα ελέγχου στο HP All-in-One.



Μπορείτε να εκτυπώνετε φωτογραφίες από μια κάρτα μνήμης, μεταφέροντας τις φωτογραφίες στον υπολογιστή σας Macintosh και εκτυπώνοντάς τις χρησιμοποιώντας το λογισμικό **HP Image Zone** ή iPhoto.

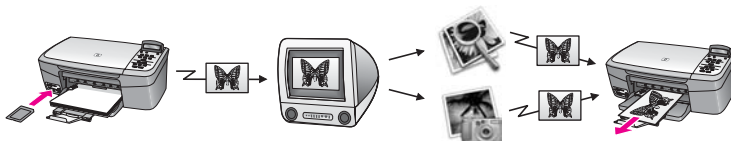

# 6 Χρήση κάρτας μνήμης ή φωτογραφικής μνήμης PictBridge

Η συσκευή HP All-in-One έχει δυνατότητα πρόσβασης στις κάρτες μνήμης σχεδόν όλων των ψηφιακών φωτογραφικών μηχανών ώστε να μπορείτε να εκτυπώνετε, να αποθηκεύετε, και να διαχειρίζεστε τις φωτογραφίες σας. Μπορείτε να τοποθετήσετε την κάρτα μνήμης στη συσκευή HP All-in-One ή να συνδέσετε απευθείας τη φωτογραφική μηχανή και να αφήσετε το HP All-in-One να διαβάσει τα περιεχόμενα της κάρτας ενώ βρίσκεται μέσα στη φωτογραφική μηχανή.

Αυτό το κεφάλαιο περιέχει πληροφορίες σχετικά με τη χρήση καρτών μνήμης ή φωτογραφικής μηχανής PictBridge με τη συσκευή HP All-in-One. Διαβάστε το κεφάλαιο αυτό για πληροφορίες σχετικά με τη μεταφορά φωτογραφιών στον υπολογιστή σας, τον ορισμό επιλογών φωτογραφικής εκτύπωσης, την εκτύπωση και την επεξεργασία φωτογραφιών.

## Υποδοχές κάρτας μνήμης και θύρα φωτογραφικής μηχανής

Εάν η ψηφιακή φωτογραφική μηχανή που διαθέτετε χρησιμοποιεί κάρτα μνήμης για την αποθήκευση φωτογραφιών, μπορείτε να τοποθετήσετε την κάρτα μνήμης στη συσκευή HP All-in-One για να εκτυπώσετε ή να αποθηκεύσετε τις φωτογραφίες σας. Μπορείτε επίσης να συνδέσετε μια ψηφιακή φωτογραφική μηχανή που να υποστηρίζει PictBridge στη συσκευή HP All-in-One μέσω της θύρας της φωτογραφικής μηχανής και να εκτυπώσετε απευθείας από τη φωτογραφική μηχανή.



**Συμβουλή** Μπορείτε να εκτυπώσετε ένα φύλλο δοκιμαστικής εκτύπωσης, το οποίο μπορεί να αποτελείται από αρκετές σελίδες και να εμφανίζει μικρογραφίες των φωτογραφιών που είναι αποθηκευμένες στην κάρτα μνήμης καθώς και να εκτυπώσετε φωτογραφίες από την κάρτα μνήμης, ακόμη και αν η συσκευή HP All-in-One δεν είναι συνδεδεμένη σε υπολογιστή.

Η συσκευή HP All-in-One αναγνωρίζει τις παρακάτω κάρτες μνήμης: CompactFlash (I, II), Memory Stick, MultiMediaCard (MMC), Secure Digital, SmartMedia και xD-Picture.

Η ακόλουθη εικόνα παρουσιάζει την αντίστοιχη υποδοχή κάρτας μνήμης για κάθε κάρτα μνήμης που υποστηρίζεται.

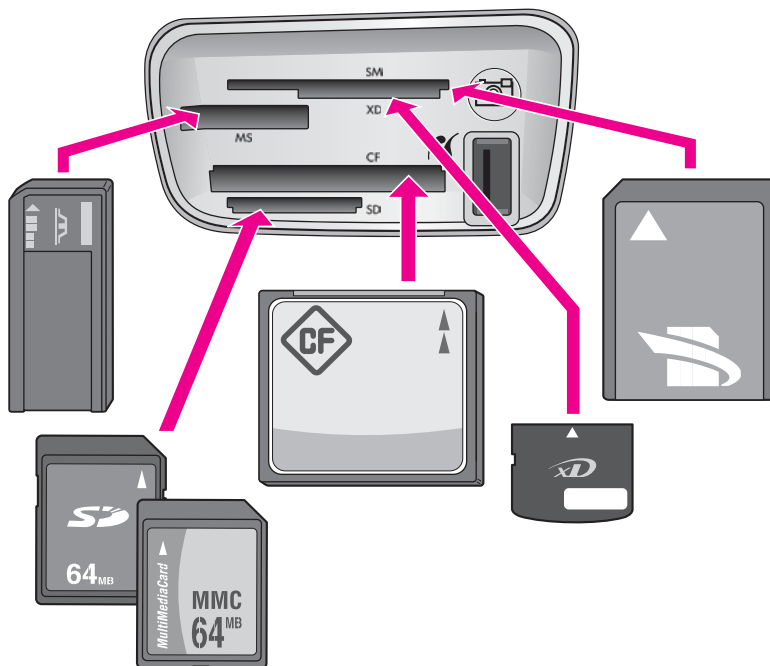

Οι υποδοχές διαμορφώνονται ως εξής (από κάτω προς τα πάνω):

- Κάρτα SmartMedia, xD-Picture (προσαρμόζεται στην κάτω δεξιά πλευρά της υποδοχής)
- Memory Stick, Magic Gate Memory Stick, Memory Stick Duo (με προσαρμογέα παρεχόμενο από το χρήστη), Memory Stick Pro
- CompactFlash (I, II)
- Secure Digital, MultiMediaCard (MMC)
- Θύρα φωτογραφικής μηχανής (στα δεξιά των υποδοχών καρτών μνήμης): συμβατή με οποιαδήποτε ψηφιακή φωτογραφική μηχανή με δυνατότητα USB που να υποστηρίζει PictBridge. Αναζητήστε το εικονίδιο PictBridge (📷).



**Σημείωση** Η θύρα της φωτογραφικής μηχανής υποστηρίζει μόνο ψηφιακές φωτογραφικές μηχανές με δυνατότητα USB που υποστηρίζουν PictBridge. Δεν υποστηρίζει άλλους τύπους συσκευών USB. Εάν συνδέσετε μια ψηφιακή φωτογραφική μηχανή USB που δεν είναι συμβατή με τη θύρα της φωτογραφικής μηχανής, θα εμφανιστεί ένα μήνυμα σφάλματος στην οθόνη του πίνακα ελέγχου. Εάν διαθέτετε μια παλαιότερη φωτογραφική μηχανή HP που δεν υποστηρίζει PictBridge, δοκιμάστε να χρησιμοποιήσετε το καλώδιο USB που συνοδεύει τη φωτογραφική μηχανή. Συνδέστε το στη θύρα USB στο πίσω μέρος της συσκευής HP All-in-One και όχι στη θύρα φωτογραφικής μηχανής, δίπλα στις υποδοχές καρτών μνήμης.



**Συμβουλή** Ως προεπιλογή, τα Windows XP διαμορφώνουν μια κάρτα μνήμης 8 MB ή λιγότερο και 64 MB ή περισσότερο με τη μορφή FAT32. Οι ψηφιακές φωτογραφικές μηχανές και άλλες συσκευές χρησιμοποιούν τη μορφή FAT (FAT16 ή FAT12) και δεν μπορούν να λειτουργήσουν με κάρτες που έχουν

διαμορφωθεί με FAT32. Είτε διαμορφώστε την κάρτα μνήμης στη φωτογραφική σας μηχανή είτε επιλέξτε τη μορφή FAT για τη διαμόρφωση της κάρτας μνήμης σε υπολογιστή με Windows XP.

## Επιστρέψτε στον υπολογιστή σας.

Αφού τραβήξετε φωτογραφίες με την ψηφιακή φωτογραφική σας μηχανή, μπορείτε να τις εκτυπώσετε αμέσως ή να τις αποθηκεύσετε απευθείας στον υπολογιστή σας. Για να τις αποθηκεύσετε στον υπολογιστή σας, πρέπει να αφαιρέσετε την κάρτα μνήμης από τη φωτογραφική μηχανή και να την τοποθετήσετε στην κατάλληλη υποδοχή της συσκευής HP All-in-One.



**Σημείωση** Μπορείτε να χρησιμοποιείτε μόνο μία κάρτα μνήμης κάθε φορά στη συσκευή HP All-in-One.

### Για να χρησιμοποιήσετε μια κάρτα μνήμης

1. Τοποθετήστε την κάρτα μνήμης στην κατάλληλη υποδοχή της συσκευής HP All-in-One.

Όταν η κάρτα μνήμης τοποθετηθεί σωστά, η λυχνία κατάστασης δίπλα στην υποδοχή της κάρτας αρχίζει να αναβοσβήνει. Στην οθόνη του πίνακα ελέγχου εμφανίζεται η επιλογή **Ανάγνωση κάρτας...** Όταν πραγματοποιείται πρόσβαση στην κάρτα, η λυχνία κατάστασης που βρίσκεται δίπλα στις υποδοχές κάρτας μνήμης αναβοσβήνει πράσινη.

Εάν τοποθετήσετε την κάρτα μνήμης με λάθος τρόπο, η λυχνία κατάστασης δίπλα στις υποδοχές κάρτας μνήμης θα αναβοσβήνει πορτοκαλί και η οθόνη του πίνακα ελέγχου θα εμφανίζει ένα μήνυμα σφάλματος όπως **Η κάρτα τοποθετήθηκε ανάποδα ή Η κάρτα δεν τοποθετήθηκε πλήρως.**



**Προσοχή** Μην επιχειρήσετε ποτέ να αφαιρέσετε μια κάρτα μνήμης ενώ προσπελαύνεται. Αυτό θα μπορούσε να καταστρέψει τα αρχεία της κάρτας. Μπορείτε να αφαιρέσετε την κάρτα με ασφάλεια μόνο όταν η φωτεινή ένδειξη κατάστασης δίπλα στις υποδοχές δεν αναβοσβήνει.

2. Εάν υπάρχουν αρχεία φωτογραφιών στην κάρτα τα οποία δεν έχουν μεταφερθεί, εμφανίζεται ένα πλαίσιο διαλόγου στον υπολογιστή σας, το οποίο σας ρωτά εάν θέλετε να αποθηκεύσετε τα αρχεία φωτογραφιών στον υπολογιστή σας.
3. Κάντε κλικ στην επιλογή αποθήκευσης.

Με τον τρόπο αυτό αποθηκεύετε όλες τις νέες φωτογραφίες από την κάρτα μνήμης στον υπολογιστή.

**Για Windows:** ως προεπιλογή, τα αρχεία φωτογραφιών αποθηκεύονται σε φακέλους μηνών και ετών από τότε που εξαγάγατε τα αρχεία από τη φωτογραφική σας μηχανή. Σε Windows XP και σε Windows 2000 οι φάκελοι δημιουργούνται σε ένα φάκελο **C:\Documents and Settings (Έγγραφο και ρυθμίσεις)\όνομα χρήστη\My Documents (Τα έγγραφά μου)\My Pictures (Οι εικόνες μου).**

**Για Macintosh:** από προεπιλογή, τα αρχεία αποθηκεύονται στον υπολογιστή στη θέση **Hard Drive:Documents:HP All-in-One Data:Photos** (OS 9) ή στη θέση **Hard Drive:Users:User Name:Pictures:HP Photos** (OS X).

Όταν η συσκευή HP All-in-One ολοκληρώσει την ανάγνωση της κάρτας μνήμης, η λυχνία κατάστασης δίπλα στις υποδοχές κάρτας μνήμης σταματά να αναβοσβήνει

και μένει σταθερά αναμμένη. Το όνομα του πρώτου αρχείου στην κάρτα μνήμης εμφανίζεται στην οθόνη του πίνακα ελέγχου.

Για να περιηγηθείτε στα αρχεία της κάρτας μνήμης, πατήστε ◀ ή ▶ για να μετακινηθείτε πίσω ή εμπρός στα αρχεία, κατά ένα αρχείο κάθε φορά. Πατήστε και κρατήστε πατημένο το κουμπί ◀ ή ▶ για να μετακινηθείτε γρήγορα πίσω ή εμπρός στα αρχεία.

## Εκτύπωση φωτογραφιών από φύλλο δοκιμαστικής εκτύπωσης

Το φύλλο δοκιμαστικής εκτύπωσης είναι ένας απλός τρόπος για να επιλέξετε φωτογραφίες και να τις εκτυπώσετε απευθείας από μια κάρτα μνήμης χωρίς να χρησιμοποιήσετε υπολογιστή. Το φύλλο δοκιμαστικής εκτύπωσης, το οποίο μπορεί να αποτελείται από αρκετές σελίδες, εμφανίζει μικρογραφίες των φωτογραφιών που είναι αποθηκευμένες στην κάρτα μνήμης. Το όνομα αρχείου, ο αριθμός ευρετηρίου και η ημερομηνία εμφανίζονται κάτω από κάθε μικρογραφία. Τα φύλλα δοκιμαστικής εκτύπωσης αποτελούν επίσης ένα γρήγορο τρόπο για την εκτύπωση του καταλόγου των φωτογραφιών σας. Για να εκτυπώσετε φωτογραφίες με τη χρήση φύλλου δοκιμαστικής εκτύπωσης, πρέπει να εκτυπώσετε το φύλλο δοκιμαστικής εκτύπωσης, να το συμπληρώσετε και έπειτα να το σαρώσετε.

Η εκτύπωση φωτογραφιών από φύλλο δοκιμαστικής εκτύπωσης πραγματοποιείται σε τρία βήματα: εκτύπωση ενός φύλλου δοκιμαστικής εκτύπωσης, συμπλήρωση του φύλλου δοκιμαστικής εκτύπωσης και σάρωση του φύλλου δοκιμαστικής εκτύπωσης. Η ενότητα αυτή περιέχει λεπτομερείς πληροφορίες και για τα τρία βήματα.

Αφήστε την κάρτα μνήμης στην υποδοχή έως ότου έχετε ήδη ολοκληρώσει και τα τρία βήματα (εκτύπωση, ολοκλήρωση και σάρωση του φύλλου δοκιμαστικής εκτύπωσης) και έχετε εκτυπώσει τις φωτογραφίες σας. Εάν αφαιρέσετε την κάρτα μνήμης ή τοποθετήσετε μια άλλη κάρτα μνήμης, οι φωτογραφίες που επιλέξατε δεν θα εκτυπωθούν.

### Εκτύπωση φύλλου δοκιμαστικής εκτύπωσης

Το πρώτο βήμα στη χρήση φύλλου δοκιμαστικής εκτύπωσης είναι η εκτύπωση από τη συσκευή HP All-in-One.

1. Τοποθετήστε την κάρτα μνήμης στην κατάλληλη υποδοχή της συσκευής HP All-in-One.



**Σημείωση** Αφήστε την κάρτα μνήμης στην υποδοχή έως ότου έχετε ήδη εκτυπώσει, ολοκληρώσει και σαρώσει το φύλλο δοκιμαστικής εκτύπωσης και έχετε εκτυπώσει τις φωτογραφίες σας. Εάν αφαιρέσετε την κάρτα μνήμης ή τοποθετήσετε μια άλλη κάρτα μνήμης, οι φωτογραφίες που επιλέξατε δεν θα εκτυπωθούν.

2. Πατήστε **Φύλλο δοκιμαστικής εκτύπωσης** και στη συνέχεια πατήστε το κουμπί **OK**.

Με τον τρόπο αυτόν εμφανίζεται το μενού **Φύλλο δοκιμαστικής εκτύπωσης** και ενεργοποιείται η επιλογή **Εκτύπωση**.



**Σημείωση** Ανάλογα με την ποσότητα των φωτογραφιών που περιλαμβάνονται στην κάρτα μνήμης, ο χρόνος που απαιτείται για την εκτύπωση του φύλλου δοκιμαστικής εκτύπωσης μπορεί να ποικίλλει σε μεγάλο βαθμό.

- Εάν υπάρχουν περισσότερες από 20 φωτογραφίες στην κάρτα, εμφανίζεται το μενού **Επιλογή φωτογραφιών**. Πατήστε ► για κύλιση στην επιλογή που θέλετε και στη συνέχεια πατήστε το κουμπί **OK**.
  - All
  - Last 20 (Τελευταίες 20)
  - Προσαρμοσμένο εύρος
- Εάν ενεργοποιήσετε την επιλογή **Προσαρμοσμένο εύρος**, πρέπει να εισαγάγετε τους αριθμούς ευρετηρίου της πρώτης και της τελευταίας φωτογραφίας που θέλετε να εκτυπώσετε. Όταν εμφανιστεί η ερώτηση **Πρώτη φωτογραφία**, πατήστε ► έως ότου εμφανιστεί ο αριθμός για την πρώτη φωτογραφία στο πεδίο τιμών και στη συνέχεια πατήστε το κουμπί **OK**.



**Σημείωση** Εάν εισαγάγετε λανθασμένο αριθμό, πατήστε το κουμπί **Ακυρο** για να ακυρώσετε τη διαδικασία και ξεκινήστε από την αρχή.

- Όταν εμφανιστεί η ερώτηση **Τελευταία φωτογραφία**, πατήστε ► έως ότου εμφανιστεί ο αριθμός για την τελευταία φωτογραφία στο πεδίο τιμών και στη συνέχεια πατήστε το κουμπί **OK**.

## Συμπλήρωση φύλλου δοκιμαστικής εκτύπωσης

Μόλις εκτυπώσετε ένα φύλλο δοκιμαστικής εκτύπωσης μπορείτε να επιλέξετε τις φωτογραφίες που θέλετε να εκτυπώσετε.



**Σημείωση** Μπορεί επίσης να θέλετε να χρησιμοποιήσετε δοχείο μελάνης φωτογραφικής εκτύπωσης για ανώτερη ποιότητα εκτύπωσης. Έχοντας εγκαταστήσει το δοχείο μελάνης τριών χρωμάτων και το δοχείο μελάνης φωτογραφικής εκτύπωσης, διαθέτετε σύστημα με έξι μελάνες. Για περισσότερες πληροφορίες, δείτε την ενότητα **Χρήση δοχείου μελάνης φωτογραφικής εκτύπωσης**.





### Για να ολοκληρώσετε ένα φύλλο δοκιμαστικής εκτύπωσης

1. Επιλέξτε τις φωτογραφίες που θέλετε να εκτυπώσετε χρησιμοποιώντας ένα σκούρο μολύβι ή στυλό για να συμπληρώσετε τους κύκλους που βρίσκονται κάτω από τις μικρογραφίες εικόνων στο φύλλο δοκιμαστικής εκτύπωσης.
2. Επιλέξτε ένα στυλ διάταξης συμπληρώνοντας έναν κύκλο στο βήμα 2 του φύλλου δοκιμαστικής εκτύπωσης.

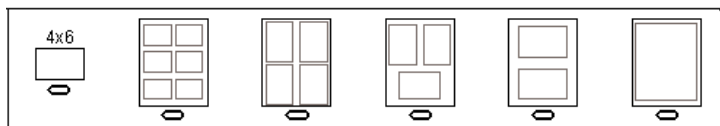

**Σημείωση** Εάν χρειάζεστε περισσότερες δυνατότητες ελέγχου στις ρυθμίσεις εκτύπωσης από αυτές που παρέχει το φύλλο δοκιμαστικής εκτύπωσης, μπορείτε να εκτυπώσετε τις φωτογραφίες απευθείας από τον πίνακα ελέγχου. Για περισσότερες πληροφορίες, δείτε την ενότητα **Εκτύπωση φωτογραφιών απευθείας από την κάρτα μνήμης**.

### Σάρωση φύλλου δοκιμαστικής εκτύπωσης

Το τελευταίο βήμα στη χρήση του φύλλου δοκιμαστικής εκτύπωσης είναι να σαρώσετε το ολοκληρωμένο φύλλο για να ξεκινήσετε την εκτύπωση των φωτογραφιών σας.



**Συμβουλή** Βεβαιωθείτε ότι η γυάλινη επιφάνεια της συσκευής HP All-in-One είναι εντελώς καθαρή, διαφορετικά το φύλλο δοκιμαστικής εκτύπωσης είναι πιθανό να μην σαρωθεί σωστά. Για περισσότερες πληροφορίες, δείτε την ενότητα **Καθαρισμός της γυάλινης επιφάνειας**.

1. Τοποθετήστε το φύλλο δοκιμαστικής εκτύπωσης με την όψη προς τα κάτω στη δεξιά μπροστινή γωνία της γυάλινης επιφάνειας. Βεβαιωθείτε ότι οι πλευρές του φύλλου δοκιμαστικής εκτύπωσης ακουμπούν τη δεξιά και τη μπροστινή άκρη. Κλείστε το κάλυμμα.

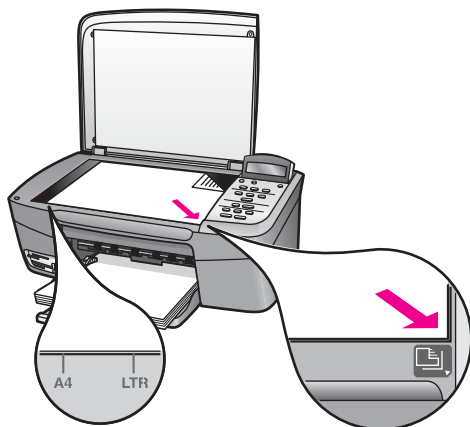

2. Τοποθετήστε το φωτογραφικό χαρτί στο δίσκο χαρτιού. Βεβαιωθείτε ότι η ίδια κάρτα μνήμης που χρησιμοποιήσατε για την εκτύπωση του φύλλου δοκιμαστικής εκτύπωσης βρίσκεται ακόμα στη θύρα για τη σάρωση αυτού του φύλλου.
3. Πατήστε **Φύλλο δοκιμαστικής εκτύπωσης** και στη συνέχεια πατήστε ► για να επιλέξετε **Σάρωση**.
4. Πατήστε **OK**.  
Η συσκευή HP All-in-One σαρώνει το φύλλο δοκιμαστικής εκτύπωσης και στη συνέχεια εκτυπώνει τις επιλεγμένες φωτογραφίες.

## Ρύθμιση επιλογών φωτογραφικής εκτύπωσης

Από τον πίνακα ελέγχου μπορείτε να ελέγξετε τον τρόπο που η συσκευή HP All-in-One εκτυπώνει φωτογραφίες, όπως τον τύπο και το μέγεθος χαρτιού, τη διάταξη και άλλα.

Αυτή η ενότητα περιλαμβάνει πληροφορίες για τα εξής θέματα: ρύθμιση επιλογών για την εκτύπωση φωτογραφιών, αλλαγή των επιλογών εκτύπωσης και ρύθμιση νέων προεπιλογών για την εκτύπωση φωτογραφιών.

- 💡 **Συμβουλή** Μπορείτε επίσης να χρησιμοποιήσετε το λογισμικό **HP Image Zone** για την εκτύπωση φωτογραφιών. Για περισσότερες πληροφορίες, δείτε τη **Βοήθεια HP Image Zone**.

## Χρησιμοποιήστε το μενού "Φωτογραφία" για να ορίσετε τις επιλογές φωτογραφικής εκτύπωσης

Το μενού **Φωτογραφία** σας παρέχει πρόσβαση σε διάφορες ρυθμίσεις που επηρεάζουν τον τρόπο που εκτυπώνονται οι φωτογραφίες, όπως ο αριθμός αντιγράφων, οι τύποι χαρτιού και άλλα. Οι προεπιλογές μονάδων μέτρησης και μεγεθών διαφέρουν ανάλογα με τη χώρα/περιοχή.

1. Τοποθετήστε μια κάρτα μνήμης στην κατάλληλη υποδοχή της συσκευής HP All-in-One.

2. Πατήστε το κουμπί **Μενού Φωτογραφία**.  
Εμφανίζεται το μενού **Φωτογραφία**.
3. Πατήστε επανειλημμένα το **Μενού Φωτογραφία** έως ότου η ρύθμιση που θέλετε να αλλάξετε εμφανιστεί στην οθόνη του πίνακα ελέγχου:

Ρύθμιση	Περιγραφή
<b>Select Photos</b> (Επιλογή φωτογραφιών)	Σας δίνει τη δυνατότητα να επιλέγετε τις φωτογραφίες που θέλετε να εκτυπώσετε. Με την επιλογή <b>Όλα</b> γίνεται επιλογή όλων των φωτογραφιών που βρίσκονται στην κάρτα μνήμης και η επιλογή <b>Προσαρμοσμένο</b> σας επιτρέπει να επιλέγετε με μη αυτόματο τρόπο κάθε φωτογραφία που θέλετε να εκτυπώσετε.
<b>Αριθμός αντιγράφων</b>	Σας δίνει τη δυνατότητα να ορίσετε τον αριθμό αντιγράφων προς εκτύπωση.
<b>Μέγεθος εικόνας</b>	<p>Σας δίνει τη δυνατότητα να ορίσετε το μέγεθος στο οποίο θέλετε να εκτυπωθεί η εικόνα. Οι περισσότερες επιλογές είναι αυτονόητες, ωστόσο δύο από αυτές απαιτούν επεξήγηση: <b>Πλήρωση ολόκλ. σελ.</b> και <b>Προσαρμογή στη σελίδα</b>.</p> <ul style="list-style-type: none"> <li>– Το <b>Πλήρωση ολόκλ. σελ.</b> ρυθμίζει την κλίμακα της εικόνας ώστε να καλύπτει όλο το χαρτί εκτύπωσης, χωρίς λευκό περίγραμμα. Είναι πιθανό να πραγματοποιηθεί περικοπή.</li> <li>– Η ρύθμιση <b>Προσαρμογή στη σελίδα</b> κλιμακώνει την εικόνα ώστε να καλύπτει όσο το δυνατόν περισσότερο χαρτί, διατηρώντας ταυτόχρονα τον αρχικό λόγο διαστάσεων, χωρίς περικοπή. Η εικόνα εκτυπώνεται στο κέντρο και πλαισιώνεται από ένα λευκό περίγραμμα.</li> </ul>
<b>Μέγεθος χαρτιού</b>	Σας δίνει τη δυνατότητα να επιλέξετε το μέγεθος χαρτιού για την τρέχουσα εργασία εκτύπωσης. Η προεπιλογή της ρύθμισης <b>Αυτόματο</b> έχει οριστεί σε μεγάλο (letter ή A4) και μικρό 10 x 15 cm μέγεθος χαρτιού, το οποίο διαφέρει μεταξύ των χωρών/περιοχών. Όταν και οι δύο ρυθμίσεις <b>Μέγεθος χαρτιού</b> και <b>Τύπος χαρτιού</b> είναι στο <b>Αυτόματη</b> , η συσκευή HP All-in-One επιλέγει τις καλύτερες επιλογές εκτύπωσης για την τρέχουσα εργασία εκτύπωσης. Οι άλλες ρυθμίσεις <b>Μέγεθος χαρτιού</b> σας δίνουν τη δυνατότητα να μην χρησιμοποιείτε τις αυτόματες ρυθμίσεις.
<b>Τύπος χαρτιού</b>	Σας δίνει τη δυνατότητα να επιλέξετε τον τύπο χαρτιού για την τρέχουσα εργασία εκτύπωσης. Η ρύθμιση <b>Αυτόματο</b> δίνει τη δυνατότητα στη συσκευή

Ρύθμιση	Περιγραφή
	HP All-in-One να ανιχνεύσει και να ορίσει τον τύπο χαρτιού αυτόματα. Όταν και οι δύο ρυθμίσεις <b>Μέγεθος χαρτιού</b> και <b>Τύπος χαρτιού</b> είναι στο <b>Αυτόματο</b> , η συσκευή HP All-in-One επιλέγει τις καλύτερες επιλογές για την τρέχουσα εργασία εκτύπωσης. Οι άλλες ρυθμίσεις <b>Τύπος χαρτιού</b> σας δίνουν τη δυνατότητα να μην χρησιμοποιήσετε τις αυτόματες ρυθμίσεις.
Στυλ διάταξης	Σας δίνει τη δυνατότητα να επιλέγετε ένα από τα δύο στυλ διάταξης για την τρέχουσα εργασία εκτύπωσης. Το στυλ διάταξης <b>Εξοικονόμηση χαρτιού</b> προσαρμόζει το μεγαλύτερο δυνατό αριθμό φωτογραφιών στο χαρτί, πραγματοποιώντας περιστροφή και περικοπή φωτογραφιών εάν απαιτείται. Η διάταξη <b>Άλμπουμ</b> διατηρεί τον αρχικό προσανατολισμό των φωτογραφιών. Η ρύθμιση <b>Άλμπουμ</b> αναφέρεται στον προσανατολισμό της σελίδας, όχι στις ίδιες τις φωτογραφίες. Είναι πιθανό να πραγματοποιηθεί περικοπή.
Smart Focus	Σας δίνει τη δυνατότητα να ενεργοποιήσετε ή να απενεργοποιήσετε την αυτόματη ψηφιακή αύξηση της ευκρίνειας των φωτογραφιών. Το <b>Smart Focus</b> επηρεάζει μόνο τις εκτυπωμένες φωτογραφίες. Δεν αλλάζει το πραγματικό αρχείο εικόνας στην κάρτα μνήμης. Το <b>Smart Focus</b> είναι ενεργοποιημένο από προεπιλογή.
Ψηφιακό φλας	Σας δίνει τη δυνατότητα να κάνετε τις σκούρες εικόνες πιο ανοιχτές. Το <b>Ψηφιακό φλας</b> επηρεάζει μόνο τις εκτυπωμένες φωτογραφίες. Δεν αλλάζει το πραγματικό αρχείο εικόνας στην κάρτα μνήμης. Το <b>Ψηφιακό φλας</b> είναι απενεργοποιημένο από προεπιλογή.
Ρύθ. νέων προεπιλ.	Σας δίνει τη δυνατότητα να αποθηκεύσετε τις τρέχουσες ρυθμίσεις επιλογών φωτογραφικής εκτύπωσης ως νέες προεπιλογές.

## Αλλαγή επιλογών εκτύπωσης

Οι ρυθμίσεις εκτύπωσης του **Επιλογές εκτύπωσης** αλλάζουν με τον ίδιο τρόπο.

1. Πατήστε επανειλημμένα το **Μενού Φωτογραφία** για να προβάλετε όλες τις επιλογές.  
ΤΗ επιλεγμένη εντολή είναι επισημασμένη και η προεπιλεγμένη ρύθμιση (εάν υπάρχει) εμφανίζεται στη δεύτερη γραμμή της οθόνης του πίνακα ελέγχου.
2. Πραγματοποιήστε την αλλαγή στη ρύθμιση και έπειτα πατήστε **OK**.

Για πληροφορίες σχετικά με τη ρύθμιση των προεπιλεγμένων επιλογών φωτογραφικής εκτύπωσης, δείτε την ενότητα **Ορισμός νέων προεπιλογών εκτύπωσης φωτογραφιών**.

## Ορισμός νέων προεπιλογών εκτύπωσης φωτογραφιών

Μπορείτε να αλλάξετε τις προεπιλογές φωτογραφικής εκτύπωσης από τον πίνακα ελέγχου.

1. Πατήστε **Μενού Φωτογραφία** έως ότου εμφανιστεί η επιλογή που θέλετε να αλλάξετε.
2. Πραγματοποιήστε αλλαγές στις επιλογές που θέλετε. Όταν ολοκληρώσετε τη διαδικασία αλλαγής μιας επιλογής, πατήστε το κουμπί **OK**.
3. Πατήστε **Μενού Φωτογραφία** έως ότου εμφανιστεί το στοιχείο **Ρύθμιση νέων προεπιλογών** στην οθόνη του πίνακα ελέγχου.
4. Πατήστε ► για να επιλέξετε **Ναι** και στη συνέχεια πατήστε το κουμπί **OK**. Όλες οι τρέχουσες ρυθμίσεις γίνονται οι νέες προεπιλογές.

## Εκτύπωση φωτογραφιών απευθείας από την κάρτα μνήμης

Μπορείτε να τοποθετήσετε μια κάρτα μνήμης στη συσκευή HP All-in-One και να χρησιμοποιήσετε τον πίνακα ελέγχου για να εκτυπώσετε φωτογραφίες. Για πληροφορίες σχετικά με την εκτύπωση φωτογραφιών στη συσκευή HP All-in-One από μια φωτογραφική μηχανή συμβατή με PictBridge, δείτε την ενότητα **Εκτύπωση φωτογραφιών από φωτογραφική μηχανή συμβατή με PictBridge**.

Αυτή η ενότητα περιλαμβάνει πληροφορίες για τα εξής θέματα: εκτύπωση μεμονωμένων φωτογραφιών, δημιουργία φωτογραφιών χωρίς περίγραμμα και κατάργηση επιλογής φωτογραφιών.



**Σημείωση** Πριν από την εκτύπωση φωτογραφιών, πρέπει να ενεργοποιήσετε επιλογές για τη βελτίωση της φωτογραφίας και να ορίσετε τον τύπο χαρτιού. Για περισσότερες πληροφορίες, ανατρέξτε στην ενότητα **Ρύθμιση επιλογών φωτογραφικής εκτύπωσης**. Μπορείτε επίσης να χρησιμοποιήσετε το δοχείο μελάνης φωτογραφικής εκτύπωσης για ανώτερη ποιότητα εκτύπωσης. Για περισσότερες πληροφορίες, ανατρέξτε στην ενότητα **Χρήση δοχείου μελάνης φωτογραφικής εκτύπωσης**.

Μπορείτε να πραγματοποιήσετε περισσότερα από απλή εκτύπωση των φωτογραφιών σας με τη χρήση του λογισμικού **HP Image Zone**. Το λογισμικό αυτό σας επιτρέπει να χρησιμοποιείτε φωτογραφίες για σιδερότυπα, αφίσες, πανό, αυτοκόλλητα και άλλες δημιουργικές εργασίες. Για περισσότερες πληροφορίες, δείτε τη **Βοήθεια HP Image Zone** στην οθόνη που συνοδεύει το λογισμικό.

## Εκτύπωση μεμονωμένων φωτογραφιών

Μπορείτε να εκτυπώσετε φωτογραφίες απευθείας από τον πίνακα ελέγχου, χωρίς τη χρήση φύλλου δοκιμαστικής εκτύπωσης.

1. Τοποθετήστε την κάρτα μνήμης στην κατάλληλη υποδοχή της συσκευής HP All-in-One.  
Η φωτεινή ένδειξη δίπλα στις υποδοχές κάρτας μνήμης ανάβει.
2. Τοποθετήστε το φωτογραφικό χαρτί στο δίσκο χαρτιού. Βεβαιωθείτε ότι τοποθετείτε το σωστό μέγεθος χαρτιού για το μέγεθος της φωτογραφίας που θέλετε να εκτυπώσετε.
3. Πατήστε ◀ ή ▶ για να μετακινηθείτε πίσω ή εμπρός στα ονόματα αρχείων της κάρτας μνήμης. Όταν το όνομα αρχείου της φωτογραφίας που θέλετε να εκτυπώσετε εμφανιστεί στην οθόνη του πίνακα ελέγχου, πατήστε **Επιλογή φωτογραφιών**. Ένα σημάδι επιλογής εμφανίζεται δίπλα στο όνομα του επιλεγμένου αρχείου.
4. Πατήστε **Μενού Φωτογραφία** για να εμφανιστεί το μενού **Φωτογραφία** και στη συνέχεια τροποποιήστε τις επιλογές εκτύπωσης φωτογραφίας όπως επιθυμείτε. Οι ρυθμίσεις των επιλογών εκτύπωσης επανέρχονται στις προεπιλεγμένες τιμές τους μετά την ολοκλήρωση της εργασίας εκτύπωσης.
5. Πατήστε **Εκτύπωση φωτογραφιών** για να εκτυπώσετε τις επιλεγμένες φωτογραφίες.

## Δημιουργία εκτυπώσεων χωρίς περίγραμμα

Μια εξαιρετική λειτουργία της συσκευής HP All-in-One είναι η δυνατότητα μετατροπής φωτογραφιών μιας κάρτας μνήμης σε επαγγελματικές εκτυπώσεις χωρίς περίγραμμα.

1. Τοποθετήστε την κάρτα μνήμης στην κατάλληλη υποδοχή της συσκευής HP All-in-One.  
Η φωτεινή ένδειξη δίπλα στις υποδοχές κάρτας μνήμης ανάβει.
2. Χρησιμοποιήστε ◀ ή ▶ για να μετακινηθείτε πίσω ή εμπρός στα ονόματα αρχείων της κάρτας μνήμης. Όταν το όνομα αρχείου της φωτογραφίας που θέλετε να εκτυπώσετε εμφανιστεί στην οθόνη του πίνακα ελέγχου, πατήστε **Επιλογή φωτογραφιών**. Ένα σημάδι επιλογής εμφανίζεται δίπλα στο όνομα του επιλεγμένου αρχείου.
3. Τοποθετήστε φωτογραφικό χαρτί 10 x 15 cm στο δίσκο χαρτιού.  
 **Συμβουλή** Εάν το φωτογραφικό χαρτί που χρησιμοποιείτε έχει διάτρητες προεξοχές, τοποθετήστε το φωτογραφικό χαρτί έτσι ώστε οι προεξοχές να βρίσκονται προς το μέρος σας.
4. Πατήστε **Εκτύπωση φωτογραφιών** για να εκτυπώσετε τις επιλεγμένες φωτογραφίες χωρίς περίγραμμα.

## Κατάργηση επιλογής φωτογραφιών

Μπορείτε να καταργήσετε την επιλογή φωτογραφιών από τον πίνακα ελέγχου.

→ Κάντε ένα από τα παρακάτω:

- Πατήστε **Επιλογή φωτογραφιών** για να καταργήσετε την επιλογή του τρέχοντος επιλεγμένου φακέλου στην οθόνη.
- Πατήστε **Άκυρο** για να καταργήσετε την επιλογή **όλων** των αρχείων και να επιστρέψετε στην οθόνη αναμονής.

## Εκτύπωση φωτογραφιών από φωτογραφική μηχανή συμβατή με PictBridge

Η συσκευή HP All-in-One υποστηρίζει το πρότυπο PictBridge, το οποίο σας δίνει τη δυνατότητα να συνδέετε οποιαδήποτε φωτογραφική μηχανή συμβατή με PictBridge στη θύρα φωτογραφικής μηχανής και να εκτυπώσετε τις φωτογραφίες JPEG της κάρτας μνήμης ή της φωτογραφικής μηχανής.



**Σημείωση** Το HP All-in-One που διαθέτετε υποστηρίζει μόνο μορφές αρχείων JPEG όταν εκτυπώνετε από τη θύρα PictBridge. Για περισσότερες πληροφορίες σχετικά με την αλλαγή της μορφής αρχείων στην συμβατή με PictBridge ψηφιακή φωτογραφική σας μηχανή, ανατρέξτε στην τεκμηρίωση που συνοδεύει τη φωτογραφική σας μηχανή.

1. Βεβαιωθείτε ότι το HP All-in-One είναι αναμμένο και ότι έχει ολοκληρωθεί η διαδικασία προετοιμασίας.
2. Συνδέστε τη συμβατή με PictBridge ψηφιακή φωτογραφική μηχανή στη θύρα φωτογραφικής μηχανής στο μπροστινό μέρος της συσκευής HP All-in-One με το καλώδιο USB που σας παρέχεται με τη φωτογραφική μηχανή.
3. Ενεργοποιήστε τη φωτογραφική μηχανή και βεβαιωθείτε ότι βρίσκεται σε λειτουργία PictBridge.



**Σημείωση** Όταν η φωτογραφική μηχανή συνδεθεί σωστά, ανάβει η ενδεικτική λυχνία δίπλα στις υποδοχές για τις κάρτες μνήμης. Η ενδεικτική λυχνία κατάστασης αναβοσβήνει πράσινη όταν γίνεται εκτύπωση από τη φωτογραφική μηχανή.

Για περισσότερες πληροφορίες σχετικά με την εκτύπωση από μια ψηφιακή φωτογραφική μηχανή συμβατή με PictBridge, δείτε την τεκμηρίωση που συνοδεύει την φωτογραφική σας μηχανή.

Εάν η φωτογραφική μηχανή δεν είναι συμβατή με PictBridge ή εάν δεν βρίσκεται σε λειτουργία PictBridge, η λυχνία κατάστασης αναβοσβήνει πορτοκαλί και ένα μήνυμα σφάλματος εμφανίζεται στη οθόνη του υπολογιστή (εάν έχετε εγκαταστήσει το λογισμικό HP All-in-One). Αποσυνδέστε τη φωτογραφική μηχανή, διορθώστε το πρόβλημα στη φωτογραφική μηχανή και συνδέστε τη ξανά. Για περισσότερες πληροφορίες, σχετικά με την αντιμετώπιση προβλημάτων με τη θύρα PictBridge της φωτογραφικής μηχανής, δείτε τη **Βοήθεια για την αντιμετώπιση προβλημάτων** που συνοδεύει το λογισμικό **HP Image Zone**.

Μόλις συνδέσετε επιτυχώς τη συμβατή με PictBridge ψηφιακή φωτογραφική μηχανή στη συσκευή HP All-in-One, μπορείτε να εκτυπώσετε τις φωτογραφίες σας.

Βεβαιωθείτε ότι το μέγεθος του χαρτιού που είναι τοποθετημένο στη συσκευή HP All-in-One ταιριάζει με τη ρύθμιση της φωτογραφικής μηχανής. Εάν το μέγεθος χαρτιού στη φωτογραφική μηχανή έχει οριστεί στην προεπιλεγμένη ρύθμιση, η συσκευή HP All-in-One χρησιμοποιεί το χαρτί που είναι τοποθετημένο εκείνη τη στιγμή στο δίσκο χαρτιού. Δείτε τον οδηγό χρήσης που συνοδεύει τη φωτογραφική μηχανή για λεπτομερείς πληροφορίες σχετικά με την εκτύπωση από τη φωτογραφική μηχανή.



**Συμβουλή** Εάν η ψηφιακή φωτογραφική μηχανή που διαθέτετε είναι μοντέλο της HP, το οποίο δεν υποστηρίζει PictBridge, μπορείτε να εκτυπώσετε απευθείας από τη συσκευή HP All-in-One. Συνδέστε τη φωτογραφική μηχανή στη θύρα USB στο πίσω μέρος της συσκευής HP All-in-One και όχι στη θύρα της φωτογραφικής μηχανής. Αυτό λειτουργεί μόνο με τις ψηφιακές φωτογραφικές μηχανές HP.

## Εκτύπωση της τρέχουσας φωτογραφίας

Μπορείτε να χρησιμοποιήσετε το κουμπί **Εκτύπωση φωτογραφιών** για να εκτυπώσετε το αρχείο που εμφανίζεται στην οθόνη του πίνακα ελέγχου.

1. Τοποθετήστε την κάρτα μνήμης στην κατάλληλη υποδοχή της συσκευής HP All-in-One.
2. Μεταβείτε στο όνομα αρχείου φωτογραφίας που θέλετε να εκτυπώσετε.
3. Πατήστε **Εκτύπωση φωτογραφιών** για να εκτυπώσετε τη φωτογραφία με τις τρέχουσες ρυθμίσεις.

## Εκτύπωση αρχείου DPOF

Το Digital Print Order Format (DPOF) είναι ένα τυποποιημένο αρχείο, το οποίο μπορεί να δημιουργηθεί από ορισμένες ψηφιακές φωτογραφικές μηχανές. Όταν επιλέγετε φωτογραφίες με τη φωτογραφική μηχανή σας, η μηχανή δημιουργεί ένα αρχείο DPOF, το οποίο προσδιορίζει ποιες φωτογραφίες έχουν επιλεγεί για εκτύπωση. Η συσκευή HP All-in-One μπορεί να διαβάσει το αρχείο DPOF από την κάρτα μνήμης, ώστε να μην χρειάζεται να επαναλάβετε την επιλογή των φωτογραφιών προς εκτύπωση.



**Σημείωση** Δεν παρέχουν όλες οι ψηφιακές φωτογραφικές μηχανές δυνατότητα επιλογής φωτογραφιών για εκτύπωση. Ανατρέξτε στην τεκμηρίωση της ψηφιακής φωτογραφικής μηχανής για να δείτε εάν υποστηρίζει αρχεία DPOF. Η συσκευή HP All-in-One υποστηρίζει μορφή αρχείου DPOF 1.1.

Όταν πραγματοποιείτε εκτύπωση φωτογραφιών επιλεγμένων με τη φωτογραφική μηχανή, δεν ισχύουν οι ρυθμίσεις εκτύπωσης της συσκευής HP All-in-One. Οι ρυθμίσεις του αρχείου DPOF σχετικά με τη διάταξη των φωτογραφιών και τον αριθμό των αντιγράφων υπερισχύουν έναντι εκείνων της συσκευής HP All-in-One.

Το αρχείο DPOF αποθηκεύεται από την ψηφιακή φωτογραφική μηχανή σε μια κάρτα μνήμης και καθορίζει τις παρακάτω πληροφορίες:

- Ποιες φωτογραφίες θα εκτυπωθούν
- Την ποσότητα εκτύπωσης κάθε φωτογραφίας
- Την περιστροφή που έχει εφαρμοστεί στη φωτογραφία
- Την περικοπή που έχει εφαρμοστεί στη φωτογραφία
- Εκτύπωση ευρετηρίου (μικρογραφίες ή επιλεγμένες φωτογραφίες)



**Για να εκτυπώσετε τις φωτογραφίες που επιλέξατε από τη φωτογραφική μηχανή**

1. Τοποθετήστε την κάρτα μνήμης στην κατάλληλη υποδοχή της συσκευής HP All-in-One. Εάν υπάρχουν φωτογραφίες που έχουν επισημανθεί ως DPOF, στην οθόνη του πίνακα ελέγχου εμφανίζεται η ερώτηση **Εκτύπωση DPOF;**.
2. Κάντε ένα από τα παρακάτω:
  - Πατήστε **OK** για να εκτυπώσετε όλες τις φωτογραφίες που έχουν επισημανθεί με DPOF στην κάρτα μνήμης. Με τον τρόπο αυτόν ενεργοποιείται η επιλογή **Ναι** και γίνεται εκτύπωση των φωτογραφιών με τη χρήση των ρυθμίσεων DPOF.
  - Πατήστε **►** και στη συνέχεια πατήστε το κουμπί **OK**. Με τον τρόπο αυτόν ενεργοποιείται η επιλογή **OXI** και η εκτύπωση DPOF παρακάμπτεται.

# 7 Χρήση των λειτουργιών αντιγραφής

Η συσκευή HP All-in-One σας δίνει τη δυνατότητα να δημιουργήσετε έγχρωμα και ασπρόμαυρα αντίγραφα σε ποικιλία τύπων χαρτιού, συμπεριλαμβανομένων διαφανειών. Μπορείτε να μεγεθύνετε ή να σμικρύνετε το μέγεθος ενός πρωτοτύπου ώστε να προσαρμόζεται σε ένα συγκεκριμένο μέγεθος χαρτιού, να προσαρμόσετε τη φωτεινότητα και την ένταση χρώματος του αντιγράφου και να χρησιμοποιήσετε ειδικές λειτουργίες για να δημιουργήσετε αντίγραφα φωτογραφιών υψηλής ποιότητας, συμπεριλαμβανομένων αντιγράφων χωρίς περίγραμμα μεγέθους 10 x 15 cm.

Αυτό το κεφάλαιο περιλαμβάνει πληροφορίες για την αύξηση της ταχύτητας εκτύπωσης, τη βελτίωση της ποιότητας αντιγραφής, τη ρύθμιση του αριθμού αντιγράφων προς εκτύπωση, οδηγίες για την επιλογή του καλύτερου τύπου χαρτιού για την εργασία σας, δημιουργία αφισών και δημιουργία σιδερότυπων.

 **Συμβουλή** Για την καλύτερη απόδοση αντιγραφής σε κοινές εργασίες αντιγραφής, ρυθμίστε το μέγεθος χαρτιού σε **Letter** ή **A4**, τον τύπο χαρτιού σε **Απλό χαρτί** και την ποιότητα εκτύπωσης σε **Γρήγορη**.

- Για πληροφορίες σχετικά με τη ρύθμιση του μεγέθους χαρτιού, ανατρέξτε στην ενότητα [Ρύθμιση μεγέθους χαρτιού αντιγραφής](#).
- Για πληροφορίες σχετικά με τη ρύθμιση του τύπου χαρτιού, ανατρέξτε στην ενότητα [Ρύθμιση τύπου χαρτιού αντιγραφής](#).
- Για πληροφορίες σχετικά με τη ρύθμιση της ποιότητας αντιγραφής, ανατρέξτε στην ενότητα [Αύξηση της ταχύτητας ή βελτίωση της ποιότητας αντιγραφής](#).

Μπορείτε να μάθετε πώς να εκτελείτε εργασίες αντιγραφής φωτογραφιών, όπως η δημιουργία αντιγράφων φωτογραφιών χωρίς περίγραμμα, η μεγέθυνση και η σμίκρυνση των αντιγράφων φωτογραφιών ανάλογα με τις προτιμήσεις σας, η δημιουργία πολλών αντιγράφων φωτογραφιών σε μία σελίδα και η πραγματοποίηση βελτιώσεων ποιότητας σε αντίγραφα ξεθωριασμένων φωτογραφιών.



Δημιουργήστε ένα αντίγραφο φωτογραφίας χωρίς περίγραμμα, μεγέθους 10 x 15 cm (4 x 6 ιντσών).



Αντιγραφή φωτογραφίας μεγέθους 10 x 15 cm (4 x 6 ιντσών) σε σελίδα πλήρους μεγέθους.

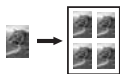

Αντιγραφή φωτογραφίας πολλές φορές σε μία σελίδα.

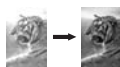

Βελτίωση των ανοιχτόχρωμων περιοχών αντιγράφου.

## Ρύθμιση μεγέθους χαρτιού αντιγραφής

Μπορείτε να ρυθμίσετε το μέγεθος χαρτιού στη συσκευή HP All-in-One. Το επιλεγμένο μέγεθος χαρτιού θα πρέπει να ταιριάζει με αυτό που έχετε τοποθετήσει στο δίσκο

χαρτιού. Το προεπιλεγμένο μέγεθος χαρτιού για την αντιγραφή είναι η ρύθμιση **Αυτόματη**, με την οποία η συσκευή HP All-in-One ανιχνεύει το μέγεθος χαρτιού στο δίσκο χαρτιού.

1. Βεβαιωθείτε ότι έχετε τοποθετήσει χαρτί στο δίσκο χαρτιού.
2. Τοποθετήστε το πρωτότυπό σας με την όψη προς τα κάτω στην δεξιά μπροστινή γωνία της γυάλινης επιφάνειας.
3. Πατήστε το **Μενού Αντιγραφή** μέχρι να εμφανιστεί η επιλογή **Μέγεθος χαρτιού αντιγράφου**.
4. Πατήστε **▶** μέχρι να εμφανιστεί το κατάλληλο μέγεθος χαρτιού.
5. Πατήστε **OK** για να επιλέξετε το εμφανιζόμενο μέγεθος χαρτιού.
6. Πατήστε **Έναρξη, Ασπρόμαυρη αντιγραφή** ή **Έναρξη, Έγχρωμη αντιγραφή**.

Paper type (Τύπος χαρτιού)	Προτεινόμενες ρυθμίσεις μεγέθους χαρτιού
Χαρτιά για φωτοτυπικά, πολλών χρήσεων ή απλά χαρτιά	Letter ή A4
Χαρτιά για εκτυπωτές ψεκασμού	Letter ή A4
Σιδερότυπα	Letter ή A4
Letterhead	Letter ή A4
Φωτογραφικά χαρτιά	10 x 15 cm ή 10 x 15 cm χωρίς περίγραμμα 13 x 18 cm ή 13 x 18 cm χωρίς περίγραμμα 4 x 6 ιντσών ή 4 x 6 χωρίς περίγραμμα 5 x 7 ιντσών ή 5 x 7 χωρίς περίγραμμα Letter ή Letter χωρίς περίγραμμα A4 ή A4 χωρίς περίγραμμα Μεγέθους L ή Μεγέθους L χωρίς περίγραμμα (στην Ιαπωνία μόνο)
Κάρτες Χαγκάκι	Χαγκάκι ή Χαγκάκι χωρίς περίγραμμα (μόνο στην Ιαπωνία)
Φιλμ διαφανειών	Letter ή A4

## Ρύθμιση τύπου χαρτιού αντιγραφής

Μπορείτε να ορίσετε τον τύπο χαρτιού στη συσκευή HP All-in-One. Η προεπιλεγμένη ρύθμιση τύπου χαρτιού είναι η επιλογή **Αυτόματη**, με την οποία η συσκευή HP All-in-One ανιχνεύει τον τύπο χαρτιού στο δίσκο χαρτιού.

Εάν πραγματοποιείτε αντιγραφή σε ειδικούς τύπους χαρτιού ή η ποιότητα της εκτύπωσης δεν είναι υψηλή με τη χρήση της ρύθμισης **Αυτόματη**, μπορείτε να ορίσετε χειροκίνητα τον τύπο χαρτιού από το **Μενού Αντιγραφή**.



**Σημείωση** Η συσκευή HP All-in-One δεν είναι δυνατό να ανιχνεύσει αυτόματα το φιλμ διαφανειών. Για βέλτιστα αποτελέσματα, ορίστε τον τύπο χαρτιού σε **Διαφάνεια** πριν την αντιγραφή σε φιλμ διαφανειών.

1. Βεβαιωθείτε ότι έχετε τοποθετήσει χαρτί στο δίσκο χαρτιού.
2. Τοποθετήστε το πρωτότυπο σας με την όψη προς τα κάτω στην δεξιά μπροστινή γωνία της γυάλινης επιφάνειας.
3. Πατήστε το **Μενού Αντιγραφή** μέχρι να εμφανιστεί η επιλογή **Τύπος χαρτιού αντιγράφου**.
4. Πατήστε ► έως ότου εμφανιστεί ο κατάλληλος τύπος χαρτιού και στη συνέχεια πατήστε το κουμπί **OK**.
5. Πατήστε **Έναρξη, Ασπρόμαυρη αντιγραφή** ή **Έναρξη, Έγχρωμη αντιγραφή**.

Ανατρέξτε στον παρακάτω πίνακα για να προσδιορίσετε ποια ρύθμιση τύπου χαρτιού θα επιλέξετε με βάση το χαρτί που έχετε τοποθετήσει στο δίσκο χαρτιού.

<b>Paper type (Τύπος χαρτιού)</b>	<b>Ρύθμιση πίνακα ελέγχου</b>
Φωτοαντιγραφικό ή letterhead	Απλό χαρτί
Κατάλευκο χαρτί HP	Απλό χαρτί
Φωτογραφικό χαρτί πολύ ανώτερης ποιότητας HP, Γυαλιστερό	Φωτογραφικό ανώτερης ποιότητας
Φωτογραφικό χαρτί πολύ ανώτερης ποιότητας HP, Ματ	Φωτογραφικό ανώτερης ποιότητας
Φωτογραφικό χαρτί πολύ ανώτερης ποιότητας HP μεγέθους 4 x 6 ιντσών	Φωτογραφικό ανώτερης ποιότητας
Φωτογραφικό χαρτί HP	Φωτογραφικό χαρτί
Φωτογραφικό χαρτί καθημερινής χρήσης HP	Φωτογραφικό χαρτί καθημερινής χρήσης
Φωτογραφικό χαρτί καθημερινής χρήσης HP, Ημιγυαλιστερό	Καθημερινό ματ
Άλλο φωτογραφικό χαρτί	Άλλο φωτογραφικό
Σιδερότυπο χαρτί HP (για έγχρωμα υφάσματα)	Σιδερότυπο
Σιδερότυπο χαρτί HP (για λεπτά και ανοιχτόχρωμα υφάσματα)	Ανεστραμ. σιδερότυπο
Χαρτί ανώτερης ποιότητας HP	Χαρτί ανώτερης ποιότητας για εκτυπωτές ψεκασμού
Άλλο χαρτί για εκτυπωτές ψεκασμού	Χαρτί ανώτερης ποιότητας για εκτυπωτές ψεκασμού
Χαρτί μπροσούρας και φυλλαδίου επαγγελματικής ποιότητας HP (Γυαλιστερό)	Γυαλιστερό χαρτί μπροσούρας

(συνέχεια)

Paper type (Τύπος χαρτιού)	Ρύθμιση πίνακα ελέγχου
Χαρτί μπροσούρας και φυλλαδίου επαγγελματικής ποιότητας HP (Mat)	Ματ χαρτί μπροσούρας
Φιλμ διαφανειών ανώτερης ποιότητας ή πολύ ανώτερης ποιότητας HP για εκτυπωτές ψεκασμού	Διαφάνεια
Άλλα φιλμ διαφανειών	Διαφάνεια
Απλό Hagaki (στην Ιαπωνία μόνο)	Απλό χαρτί
Γυαλιστερό Hagaki (στην Ιαπωνία μόνο)	Φωτογραφικό ανώτερης ποιότητας
L (μόνο για την Ιαπωνία)	Φωτογραφικό ανώτερης ποιότητας

## Αύξηση της ταχύτητας ή βελτίωση της ποιότητας αντιγραφής

Η συσκευή HP All-in-One παρέχει τρεις επιλογές που επηρεάζουν την ταχύτητα και την ποιότητα της αντιγραφής.

- Η ρύθμιση **Κανονική** αποδίδει αποτελέσματα υψηλής ποιότητας και αποτελεί τη συνιστώμενη ρύθμιση για τις περισσότερες εργασίες αντιγραφής. Με τη ρύθμιση **Κανονική** η αντιγραφή είναι ταχύτερη από ό,τι με τη ρύθμιση **Βέλτιστη**.
- Η ρύθμιση **Βέλτιστη** δημιουργεί την καλύτερη ποιότητα για κάθε χαρτί και μειώνει το αποτέλεσμα εμφάνισης ραβδώσεων που μερικές φορές παρουσιάζεται σε περιοχές πυκνού κειμένου. Η ρύθμιση **Βέλτιστη** πραγματοποιεί αντιγραφή με πιο αργό ρυθμό από τις άλλες ρυθμίσεις ποιότητας.
- Η ρύθμιση **Γρήγορη** δημιουργεί αντίγραφα ταχύτερα από τη ρύθμιση **Κανονική**. Η ποιότητα του κειμένου μπορεί να συγκριθεί με τη ρύθμιση **Κανονική**, αλλά τα γραφικά μπορεί να είναι υποδεέστερης ποιότητας. Η ρύθμιση **Γρήγορη** χρησιμοποιεί λιγότερη μελάνη και παρατείνει τη διάρκεια ζωής των δοχείων μελάνης.

### Για να αλλάξετε τη ρύθμιση ποιότητας αντιγραφής από τον πίνακα ελέγχου

1. Βεβαιωθείτε ότι έχετε τοποθετήσει χαρτί στο δίσκο χαρτιού.
2. Τοποθετήστε το πρωτότυπο με την όψη προς τα κάτω στη δεξιά μπροστινή γωνία της γυάλινης επιφάνειας.
3. Πατήστε το **Μενού Αντιγραφή** μέχρι να εμφανιστεί η επιλογή **Ποιότητα αντιγράφου**.
4. Πατήστε ► έως ότου εμφανιστεί η κατάλληλη ρύθμιση ποιότητας και στη συνέχεια πατήστε το κουμπί **OK**.
5. Πατήστε **Έναρξη, Ασπρόμαυρη αντιγραφή** ή **Έναρξη, Έγχρωμη αντιγραφή**.

# Δημιουργία πολλών αντιγράφων από το ίδιο πρωτότυπο

Μπορείτε να ορίσετε τον αριθμό των αντιγράφων από τον πίνακα ελέγχου ή από το λογισμικό **HP Image Zone**.

1. Βεβαιωθείτε ότι έχετε τοποθετήσει χαρτί στο δίσκο χαρτιού.
2. Τοποθετήστε το πρωτότυπο με την όψη προς τα κάτω στη δεξιά μπροστινή γωνία της γυάλινης επιφάνειας.
3. Πατήστε **Αρ. αντιγράφων**.
4. Πατήστε ◀ ή ▶ για να εισαγάγετε τον αριθμό αντιγράφων έως το μέγιστο και στη συνέχεια πατήστε **OK**.  
(Ο μέγιστος αριθμός αντιγράφων ποικίλλει ανάλογα με το μοντέλο).



**Συμβουλή** Εάν κρατήσετε πατημένο ένα από τα κουμπιά βέλους, ο αριθμός αντιγράφων αλλάζει με προσαυξήσεις του 5 για να διευκολύνει τον ορισμό μεγάλου αριθμού αντιγράφων.

5. Πατήστε **Έναρξη, Ασπρόμαυρη αντιγραφή** ή **Έναρξη, Έγχρωμη αντιγραφή**. Σε αυτό το παράδειγμα η συσκευή HP All-in-One δημιουργεί έξι αντίγραφα της πρωτότυπης φωτογραφίας μεγέθους 10 x 15 cm.

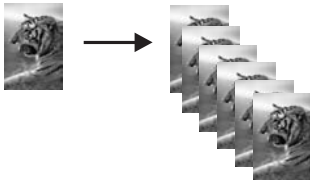

## Αντιγραφή ασπρόμαυρου εγγράφου δύο σελίδων

Μπορείτε να χρησιμοποιήσετε το HP All-in-One για να πραγματοποιήσετε έγχρωμη ή ασπρόμαυρη αντιγραφή εγγράφου μίας ή πολλών σελίδων. Στο παράδειγμα αυτό, η συσκευή HP All-in-One χρησιμοποιείται για την πραγματοποίηση ασπρόμαυρης αντιγραφής πρωτοτύπου δύο σελίδων.

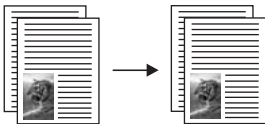

1. Βεβαιωθείτε ότι έχετε τοποθετήσει χαρτί στο δίσκο χαρτιού.
2. Τοποθετήστε την πρώτη σελίδα του πρωτοτύπου με την όψη προς τα κάτω στη δεξιά μπροστινή γωνία της γυάλινης επιφάνειας.
3. Πατήστε **Έναρξη, Ασπρόμαυρη**.
4. Αφαιρέστε την πρώτη σελίδα από τη γυάλινη επιφάνεια και τοποθετήστε τη δεύτερη σελίδα.
5. Πατήστε **Έναρξη, Ασπρόμαυρη**.

## Δημιουργήστε ένα αντίγραφο φωτογραφίας χωρίς περίγραμμα, μεγέθους 10 x 15 cm (4 x 6 ιντσών)

Μπορείτε να χρησιμοποιήσετε τη ρύθμιση **Πλήρωση ολόκληρης σελίδας** για να δημιουργήσετε ένα αντίγραφο φωτογραφίας χωρίς περίγραμμα. Για να επιτευχθεί εκτύπωση χωρίς περίγραμμα χωρίς να αλλάξθούν οι αναλογίες του πρωτοτύπου, η συσκευή HP All-in-One ενδέχεται να περικόψει τμήματα της εικόνας γύρω από τα περιθώρια. Στις περισσότερες περιπτώσεις, η περικοπή αυτή δεν θα φαίνεται.

Για βέλτιστη ποιότητα κατά τη δημιουργία αντιγράφου μιας φωτογραφίας, τοποθετήστε φωτογραφικό χαρτί στο δίσκο χαρτιού και αλλάξτε τις ρυθμίσεις αντιγραφής ώστε να έχετε τις κατάλληλες ρυθμίσεις τύπου χαρτιού και βελτίωσης φωτογραφίας. Μπορεί επίσης να θέλετε να χρησιμοποιήσετε το δοχείο μελάνης φωτογραφικής εκτύπωσης για ανώτερη ποιότητα εκτύπωσης. Έχοντας εγκαταστήσει το δοχείο μελάνης τριών χρωμάτων και το δοχείο μελάνης φωτογραφικής εκτύπωσης, διαθέτετε σύστημα με έξι μελάνες. Για περισσότερες πληροφορίες, δείτε την ενότητα **Χρήση δοχείου μελάνης φωτογραφικής εκτύπωσης**.

### Για να αντιγράψετε μια φωτογραφία από τον πίνακα ελέγχου

1. Τοποθετήστε φωτογραφικό χαρτί 10 x 15 cm στο δίσκο χαρτιού.



**Σημείωση** Για δημιουργία αντιγράφων χωρίς περίγραμμα, πρέπει να έχετε τοποθετήσει φωτογραφικό χαρτί (ή άλλο ειδικό χαρτί). Εάν η συσκευή HP All-in-One ανιχνεύσει απλό χαρτί στο δίσκο χαρτιού, δεν θα δημιουργήσει αντίγραφο χωρίς περίγραμμα. Αντίθετα, το αντίγραφο θα έχει περίγραμμα.

2. Τοποθετήστε την πρωτότυπη φωτογραφία σας με την όψη προς τα κάτω στη δεξιά μπροστινή γωνία της γυάλινης επιφάνειας. Τοποθετήστε τη φωτογραφία επάνω στη γυάλινη επιφάνεια με τρόπο ώστε η μεγάλη πλευρά της φωτογραφίας να εφάπτεται στη μπροστινή πλευρά της γυάλινης επιφάνειας.
3. Πατήστε **Σμίκρυνση/Μεγέθυνση**. Εμφανίζεται στο μενού **Σμίκρυνση/Μεγέθυνση**.
4. Πατήστε ► μέχρι να εμφανιστεί η επιλογή **Πλήρωση ολόκλ. σελ.** και στη συνέχεια πατήστε **OK**.
5. Πατήστε **Έναρξη, Έγχρωμη**. Η συσκευή HP All-in-One δημιουργεί αντίγραφο της πρωτότυπης φωτογραφίας χωρίς περίγραμμα, μεγέθους 10 x 15 cm, όπως απεικονίζεται παρακάτω.





**Συμβουλή** Εάν η εκτύπωση δεν θα είναι χωρίς περίγραμμα, ρυθμίστε το μέγεθος του χαρτιού στην κατάλληλη επιλογή του μενού Χωρίς περίγραμμα, ρυθμίστε τον τύπο χαρτιού στο **Φωτογραφικό χαρτί**, ρυθμίστε τη βελτίωση **Φωτογραφία** και προσπαθήστε ξανά.

- Για περισσότερες πληροφορίες σχετικά με τον τρόπο ρύθμισης του μεγέθους χαρτιού, ανατρέξτε στην ενότητα **Ρύθμιση μεγέθους χαρτιού αντιγραφής**.
- Για πληροφορίες σχετικά με τον τρόπο ρύθμισης του τύπου χαρτιού, ανατρέξτε στην ενότητα **Ρύθμιση τύπου χαρτιού αντιγραφής**.
- Για πληροφορίες σχετικά με τον τρόπο ρύθμισης της βελτίωσης **Φωτογραφία**, ανατρέξτε στην ενότητα **Βελτίωση των ανοιχτόχρωμων περιοχών αντιγράφου**.

## Αντιγραφή φωτογραφίας μεγέθους 10 x 15 cm (4 x 6 ιντσών) σε σελίδα πλήρους μεγέθους

Μπορείτε να χρησιμοποιήσετε τη ρύθμιση **Πλήρωση ολόκλ. σελ.** για να μεγεθύνετε ή να σμικρύνετε το πρωτότυπο για πλήρωση της εκτυπώσιμης περιοχής του χαρτιού που έχετε τοποθετήσει στο δίσκο χαρτιού. Σε αυτό το παράδειγμα, η λειτουργία **Πλήρωση ολόκλ. σελ.** χρησιμοποιείται για τη μεγέθυνση φωτογραφίας μεγέθους 10 x 15 cm ώστε να δημιουργηθεί αντίγραφο πλήρους μεγέθους χωρίς περίγραμμα. Κατά την αντιγραφή φωτογραφίας μπορείτε να χρησιμοποιήσετε το δοχείο μελάνης φωτογραφικής εκτύπωσης για ανώτερη ποιότητα εκτυπώσεων. Εάν εγκαταστήσετε το δοχείο μελάνης τριών χρωμάτων και το δοχείο μελάνης φωτογραφικής εκτύπωσης, έχετε ένα σύστημα έξι μελανών. Για περισσότερες πληροφορίες, ανατρέξτε στην ενότητα **Χρήση δοχείου μελάνης φωτογραφικής εκτύπωσης**.



**Σημείωση** Για να επιτύχετε εκτύπωση χωρίς περίγραμμα χωρίς να αλλάξετε τις αναλογίες του πρωτοτύπου, το HP All-in-One ενδέχεται να πραγματοποιήσει περικοπή τμήματος της εικόνας γύρω από τα περιθώρια. Στις περισσότερες περιπτώσεις, η περικοπή αυτή δεν θα φαίνεται.



**Για να αντιγράψετε μια φωτογραφία σε μια σελίδα πλήρους μεγέθους από τον πίνακα ελέγχου**



**Σημείωση** Η λειτουργία αυτή δεν θα λειτουργήσει σωστά εάν η γυάλινη επιφάνεια και η πίσω όψη καλύμματος δεν είναι καθαρές. Για περισσότερες πληροφορίες, ανατρέξτε στην ενότητα **Καθαρισμός της συσκευής HP All-in-One**.

1. Τοποθετήστε φωτογραφικό χαρτί μεγέθους Letter ή A4 στο δίσκο χαρτιού.





**Σημείωση** Για δημιουργία αντιγράφων χωρίς περίγραμμα, πρέπει να έχετε τοποθετήσει φωτογραφικό χαρτί (ή άλλο ειδικό χαρτί). Εάν η συσκευή HP All-in-One ανιχνεύσει απλό χαρτί στο δίσκο χαρτιού, δεν θα δημιουργήσει αντίγραφο χωρίς περίγραμμα. Αντίθετα, το αντίγραφο θα έχει περίγραμμα.

2. Τοποθετήστε την πρωτότυπη φωτογραφία σας με την όψη προς τα κάτω στη δεξιά μπροστινή γωνία της γυάλινης επιφάνειας.  
Τοποθετήστε τη φωτογραφία επάνω στη γυάλινη επιφάνεια με τρόπο ώστε η μεγάλη πλευρά της φωτογραφίας να εφάπτεται στη μπροστινή πλευρά της γυάλινης επιφάνειας.
3. Πατήστε **Σμίκρυνση/Μεγέθυνση**.
4. Πατήστε ► μέχρι να εμφανιστεί η επιλογή **Πλήρωση ολόκλ. σελ.** και στη συνέχεια πατήστε **OK**.
5. Πατήστε **Έναρξη, Έγχρωμη**.



**Συμβουλή** Εάν η εκτύπωση έχει περίγραμμα, ορίστε το μέγεθος του χαρτιού σε **Letter χωρίς περίγραμμα** ή **A4 χωρίς περίγραμμα**, ορίστε τον τύπο χαρτιού σε **Φωτογραφικό χαρτί**, ρυθμίστε τη βελτίωση **Φωτογραφία** και προσπαθήστε ξανά.

- Για περισσότερες πληροφορίες σχετικά με τον τρόπο ρύθμισης του μεγέθους χαρτιού, ανατρέξτε στην ενότητα **Ρύθμιση μεγέθους χαρτιού αντιγραφής**.
- Για πληροφορίες σχετικά με τον τρόπο ρύθμισης του τύπου χαρτιού, ανατρέξτε στην ενότητα **Ρύθμιση τύπου χαρτιού αντιγραφής**.
- Για πληροφορίες σχετικά με τον τρόπο ρύθμισης της βελτίωσης **Φωτογραφία**, ανατρέξτε στην ενότητα **Βελτίωση των ανοιχτόχρωμων περιοχών αντιγράφου**.

## Αντιγραφή φωτογραφίας πολλές φορές σε μία σελίδα

Μπορείτε να εκτυπώσετε πολλά αντίγραφα ενός πρωτοτύπου σε μία σελίδα επιλέγοντας μέγεθος εικόνας από το μενού **Σμίκρυνση/Μεγέθυνση**.

Αφού επιλέξετε ένα από τα διαθέσιμα μεγέθη, ενδέχεται να ερωτηθείτε εάν θέλετε να εκτυπώσετε πολλά αντίγραφα της φωτογραφίας ώστε να συμπληρωθεί το χαρτί που έχετε τοποθετήσει στο δίσκο χαρτιού.

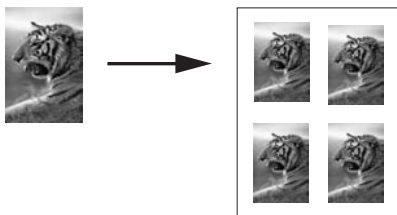

**Για να αντιγράψετε μια φωτογραφία πολλές φορές σε μια σελίδα πλήρους μεγέθους από τον πίνακα ελέγχου**

1. Βεβαιωθείτε ότι έχετε τοποθετήσει χαρτί στο δίσκο χαρτιού.



**Συμβουλή** Για τη βέλτιστη ποιότητα αντιγραφής φωτογραφιών, τοποθετήστε φωτογραφικό χαρτί στο δίσκο χαρτιού.

2. Τοποθετήστε την πρωτότυπη φωτογραφία σας με την όψη προς τα κάτω στη δεξιά μπροστινή γωνία της γυάλινης επιφάνειας.  
Τοποθετήστε τη φωτογραφία επάνω στη γυάλινη επιφάνεια με τρόπο ώστε η μεγάλη πλευρά της φωτογραφίας να εφάπτεται στη μπροστινή πλευρά της γυάλινης επιφάνειας.
3. Πατήστε **Σμίκρυνση/Μεγέθυνση**.
4. Πατήστε ► μέχρι να εμφανιστεί η επιλογή **Μέγεθος εικόνας** και στη συνέχεια πατήστε **OK**.
5. Πατήστε ► για να επισημάνετε το μέγεθος στο οποίο θέλετε να πραγματοποιηθεί αντιγραφή της φωτογραφίας και στη συνέχεια πατήστε **OK**.  
Ανάλογα με το μέγεθος της εικόνας που επιλέγετε, ενδέχεται να εμφανιστεί η ερώτηση **Αριθμός ανά σελ;** για να προσδιορίσει εάν θέλετε να εκτυπώσετε πολλά αντίγραφα της φωτογραφίας, ώστε να γεμίσει η σελίδα στο δίσκο χαρτιού ή ένα μόνο αντίγραφο.  
Για ορισμένα μεγαλύτερα μεγέθη δεν θα ερωτηθείτε για τον αριθμό των εικόνων. Στην περίπτωση αυτή, αντιγράφεται μόνο μία εικόνα στη σελίδα.
6. Εάν εμφανιστεί η ερώτηση **Αριθμός ανά σελίδα;**, πατήστε ► για να επιλέξετε **Ναι** ή **Όχι** και στη συνέχεια πατήστε το κουμπί **OK**.
7. Πατήστε **Έναρξη, Έγχρωμη αντιγραφή**.

## Αλλαγή μεγέθους πρωτοτύπου με τη χρήση προσαρμοσμένων ρυθμίσεων

Μπορείτε να χρησιμοποιήσετε τις δικές σας προσαρμοσμένες ρυθμίσεις για σμίκρυνση ή μεγέθυνση του αντιγράφου ενός πρωτοτύπου.

1. Βεβαιωθείτε ότι έχετε τοποθετήσει χαρτί στο δίσκο χαρτιού.
2. Τοποθετήστε το πρωτότυπό σας με την όψη προς τα κάτω στην δεξιά μπροστινή γωνία της γυάλινης επιφάνειας.
3. Πατήστε **Σμίκρυνση/Μεγέθυνση**.
4. Πατήστε ► μέχρι να εμφανιστεί η επιλογή **Προσαρμογή 100%** και στη συνέχεια πατήστε **OK**.
5. Πατήστε το κουμπί ◀ ή ▶ για να αλλάξετε το ποσοστό σμίκρυνσης/μεγέθυνσης και στη συνέχεια πατήστε το κουμπί **OK**.



**Συμβουλή** Εάν κρατήσετε πατημένο οποιοδήποτε από τα κουμπιά βέλους, το ποσοστό σμίκρυνσης/μεγέθυνσης θα αυξάνεται ανά 5.

6. Πατήστε **Έναρξη, Ασπρόμαυρη αντιγραφή** ή **Έναρξη, Έγχρωμη αντιγραφή**.

## Αλλαγή μεγέθους πρωτοτύπου για προσαρμογή σε χαρτί Letter ή A4

Εάν η εικόνα ή το κείμενο στο πρωτότυπό σας καλύπτει ολόκληρο το φύλλο χωρίς περιθώρια, χρησιμοποιήστε τη λειτουργία **Προσαρμογή στη σελίδα** για να

σμικρύνετε το πρωτότυπό σας και να αποτρέψετε ακούσια περικοπή του κειμένου ή των εικόνων στις άκρες του φύλλου.



**Συμβουλή** Μπορείτε ακόμα να χρησιμοποιήσετε την επιλογή **Προσαρμογή στη σελίδα** για να μεγθύνετε μια μικρή φωτογραφία στα πλαίσια της εκτυπώσιμης περιοχής μιας σελίδας πλήρους μεγέθους. Για να το κάνετε αυτό χωρίς να αλλάξετε τις αναλογίες του πρωτοτύπου ή χωρίς να περικόψετε τα άκρα, η συσκευή HP All-in-One μπορεί να αφήσει ένα μη ομοιόμορφο λευκό περιθώριο γύρω από τα άκρα του χαρτιού.

### Για να αλλάξετε το μέγεθος ενός εγγράφου από τον πίνακα ελέγχου

1. Βεβαιωθείτε ότι έχετε τοποθετήσει χαρτί στο δίσκο χαρτιού.
2. Τοποθετήστε το πρωτότυπο με την όψη προς τα κάτω στη δεξιά μπροστινή γωνία της γυάλινης επιφάνειας.
3. Πατήστε το **Μενού Αντιγραφή** μέχρι να εμφανιστεί η επιλογή **Μέγεθος χαρτιού αντιγράφου**.
4. Πατήστε ► έως ότου εμφανιστεί **Letter** ή **A4**, ανάλογα με αυτό που θέλετε και στη συνέχεια πατήστε το κουμπί **OK**.
5. Πατήστε **Σμίκρυνση/Μεγέθυνση**.
6. Πατήστε ► μέχρι να εμφανιστεί η επιλογή **Προσαρμογή στη σελίδα** και στη συνέχεια πατήστε **OK**.
7. Πατήστε **Έναρξη, Ασπρόμαυρη αντιγραφή** ή **Έναρξη, Έγχρωμη αντιγραφή**.

## Αντιγραφή ξεθωριασμένου πρωτοτύπου

Μπορείτε να χρησιμοποιήσετε την επιλογή **Ανοιχτόχρ/σκουρ**, για να ρυθμίσετε τη φωτεινότητα των αντιγράφων που δημιουργείτε. Μπορείτε επίσης να ρυθμίσετε την ένταση χρώματος για να δημιουργήσετε πιο έντονα ή πιο απαλά χρώματα στο αντίγραφό σας.

1. Βεβαιωθείτε ότι έχετε τοποθετήσει χαρτί στο δίσκο χαρτιού.
2. Τοποθετήστε το πρωτότυπο με την όψη προς τα κάτω στη δεξιά μπροστινή γωνία της γυάλινης επιφάνειας.
3. Πατήστε το **Μενού Αντιγραφή** μέχρι να εμφανιστεί η επιλογή **Ανοιχτότερο/Σκουρότερο**.
4. Πατήστε το ► για να γίνει το αντίγραφο πιο σκούρο και πατήστε **OK**.



**Σημείωση** Μπορείτε επίσης να πατήσετε ◀ για να κάνετε το χρώμα του αντιγράφου πιο ανοιχτό.

5. Πατήστε το **Μενού Αντιγραφή** μέχρι να εμφανιστεί η επιλογή **Ένταση χρώματος**.

6. Πατήστε ► για να κάνετε την εικόνα πιο ζωντανή και στη συνέχεια πατήστε **OK**.



**Σημείωση** Μπορείτε επίσης να πατήσετε ◀ για να κάνετε την εικόνα πιο παλ.

7. Πατήστε **Έναρξη, Ασπρόμαυρη αντιγραφή** ή **Έναρξη, Έγχρωμη αντιγραφή**.

## Αντιγραφή εγγράφου που έχει αποσταλεί με φαξ πολλές φορές

Μπορείτε να χρησιμοποιήσετε τη λειτουργία **Βελτιώσεις** για να προσαρμόσετε την ποιότητα εγγράφων κειμένου, αυξάνοντας την ευκρίνεια των άκρων ασπρόμαυρου κειμένου ή φωτογραφιών με τη βελτίωση ανοιχτών χρωμάτων, τα οποία διαφορετικά εμφανίζονται άσπρα.

Η βελτίωση **Μικτό** είναι η προεπιλεγμένη ρύθμιση. Χρησιμοποιήστε τη βελτίωση **Μικτό** για να αυξήσετε την ευκρίνεια των άκρων στα περισσότερα πρωτότυπα.

### Για να αντιγράψετε ένα θολό έγγραφο από τον πίνακα ελέγχου

1. Βεβαιωθείτε ότι έχετε τοποθετήσει χαρτί στο δίσκο χαρτιού.
2. Τοποθετήστε το πρωτότυπο με την όψη προς τα κάτω στη δεξιά μπροστινή γωνία της γυάλινης επιφάνειας.
3. Πατήστε το **Μενού Αντιγραφή** μέχρι να εμφανιστεί η επιλογή **Βελτιώσεις**.
4. Πατήστε ► έως ότου εμφανιστεί η επιλογή **Κείμενο** και στη συνέχεια πατήστε το κουμπί **OK**.
5. Πατήστε **Έναρξη, Ασπρόμαυρη αντιγραφή** ή **Έναρξη, Έγχρωμη αντιγραφή**.

 **Συμβουλή** Εάν εμφανιστεί ένα από τα παρακάτω, απενεργοποιήστε την επιλογή βελτίωσης **Κείμενο** ενεργοποιώντας την επιλογή **Φωτογραφία** ή **Καμία**:

- Διάσπαρτες χρωματιστές κουκκίδες περιβάλλουν κείμενο των αντιγράφων σας
- Μεγάλες σκούρες γραμματοσειρές εμφανίζονται με μουτζούρες (όχι καθαρές)
- Λεπτά, έγχρωμα αντικείμενα ή γραμμές περιέχουν μαύρα τμήματα
- Οριζόντιες λωρίδες με κουκκίδες ή λευκές λωρίδες εμφανίζονται σε περιοχές με ανοιχτό μέχρι μεσαίο γκρι χρώμα

## Βελτίωση των ανοιχτόχρωμων περιοχών αντιγράφου

Μπορείτε να χρησιμοποιήσετε την επιλογή βελτιώσεων **Φωτογραφία** για να βελτιώσετε ανοιχτά χρώματα τα οποία διαφορετικά μπορεί να εμφανίζονται άσπρα. Μπορείτε επίσης να χρησιμοποιήσετε την επιλογή βελτιώσεων **Φωτογραφία** για να περιορίσετε ή να μειώσετε οποιοδήποτε από τα παρακάτω, το οποίο ενδέχεται να εμφανιστεί κατά την αντιγραφή με την επιλογή βελτιώσεων **Κείμενο**:

- Διάσπαρτες χρωματιστές κουκκίδες περιβάλλουν κείμενο των αντιγράφων σας
- Μεγάλες σκούρες γραμματοσειρές εμφανίζονται με μουτζούρες (όχι καθαρές)
- Λεπτά, έγχρωμα αντικείμενα ή γραμμές περιέχουν μαύρα τμήματα
- Οριζόντιες λωρίδες με κουκκίδες ή λευκές λωρίδες εμφανίζονται σε περιοχές με ανοιχτό μέχρι μεσαίο γκρι χρώμα

**Για να αντιγράψετε μια φωτογραφία με υπερέκθεση από τον πίνακα ελέγχου**

1. Βεβαιωθείτε ότι έχετε τοποθετήσει χαρτί στο δίσκο χαρτιού.



**Συμβουλή** Για τη βέλτιστη ποιότητα αντιγραφής φωτογραφιών, τοποθετήστε φωτογραφικό χαρτί στο δίσκο χαρτιού.

2. Τοποθετήστε την πρωτότυπη φωτογραφία σας με την όψη προς τα κάτω στη δεξιά μπροστινή γωνία της γυάλινης επιφάνειας.  
Τοποθετήστε τη φωτογραφία επάνω στη γυάλινη επιφάνεια με τρόπο ώστε η μεγάλη πλευρά της φωτογραφίας να εφάπτεται στη μπροστινή πλευρά της γυάλινης επιφάνειας.
3. Πατήστε το **Μενού Αντιγραφή** μέχρι να εμφανιστεί η επιλογή **Βελτιώσεις**.
4. Πατήστε ► έως ότου εμφανιστεί η επιλογή **Φωτογραφία** και στη συνέχεια πατήστε το κουμπί **OK**.
5. Πατήστε **Έναρξη, Έγχρωμη**.

Είναι εύκολο να ορίσετε ρυθμίσεις για την επιλογή **Βελτιώσεις** για φωτογραφίες και άλλα έγγραφα, τα οποία αντιγράφετε χρησιμοποιώντας το λογισμικό **HP Image Zone** που συνοδεύει τη συσκευή HP All-in-One. Με ένα κλικ του κουμπιού του ποντικιού σας, μπορείτε να αντιγράψετε μια φωτογραφία με την επιλογή βελτιώσεων **Φωτογραφία**, ένα έγγραφο κειμένου με την επιλογή βελτιώσεων **Κείμενο** ή ένα έγγραφο με εικόνες και κείμενο και με τις δύο επιλογές βελτιώσεων **Φωτογραφία** και **Κείμενο**. Για περισσότερες πληροφορίες, ανατρέξτε στη **Βοήθεια HP Image Zone** στην οθόνη.

## Δημιουργία αφίσας

Μπορείτε να χρησιμοποιήσετε τη λειτουργία **Αφίσα** για να δημιουργήσετε ένα μεγεθυμένο αντίγραφο των πρωτοτύπων που έχετε επιλέξει και να τα μοντάρετε σε αφίσα.

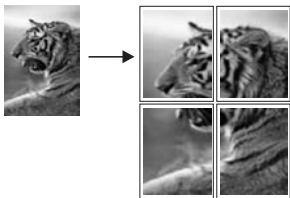

1. Βεβαιωθείτε ότι έχετε τοποθετήσει χαρτί στο δίσκο χαρτιού.



**Συμβουλή** Εάν δημιουργείτε αντίγραφο μιας φωτογραφίας σε μια αφίσα, χρησιμοποιήστε φωτογραφικό χαρτί πλήρους μεγέθους για να επιτύχετε αντιγραφή υψίστης ποιότητας.

2. Τοποθετήστε το πρωτότυπο με την όψη προς τα κάτω στη δεξιά μπροστινή γωνία της γυάλινης επιφάνειας.  
Εάν πραγματοποιείτε αντιγραφή φωτογραφίας, τοποθετήστε τη φωτογραφία επάνω στη γυάλινη επιφάνεια με τρόπο ώστε η μεγάλη πλευρά της φωτογραφίας να εφάπτεται στη μπροστινή πλευρά της γυάλινης επιφάνειας.

3. Πατήστε **Σμίκρυνση/Μεγέθυνση**.
4. Πατήστε ► έως ότου εμφανιστεί η επιλογή **Αφίσα** και στη συνέχεια πατήστε το κουμπί **OK**.  
Το προεπιλεγμένο μέγεθος αφίσας διαθέτει πλάτος δύο σελίδων.
5. Πατήστε ► για να αλλάξετε το πλάτος της αφίσας.
6. Πατήστε **Έναρξη, Ασπρόμαυρη αντιγραφή** ή **Έναρξη, Έγχρωμη αντιγραφή**.  
Αφού επιλέξετε το πλάτος της αφίσας, το HP All-in-One ρυθμίζει αυτόματα το μήκος για να διατηρηθούν οι αναλογίες του πρωτοτύπου.



**Συμβουλή** Εάν το πρωτότυπο δεν είναι δυνατό να μεγεθυνθεί στο επιλεγμένο μέγεθος αφίσας επειδή υπερβαίνει το μέγιστο ποσοστό μεγέθυνσης, θα εμφανιστεί ένα μήνυμα σφάλματος με την προτροπή να δοκιμάσετε με μικρότερο πλάτος. Επιλέξτε ένα μικρότερο μέγεθος αφίσας και επαναλάβετε την αντιγραφή.

7. Όταν εκτυπωθεί η αφίσα, ξακρίστε και κολλήστε τα φύλλα.

Μπορείτε να γίνετε ακόμα πιο δημιουργικοί με τις φωτογραφίες σας, χρησιμοποιώντας το λογισμικό **HP Image Zone** που συνοδεύει τη συσκευή HP All-in-One. Για περισσότερες πληροφορίες, ανατρέξτε στη **Βοήθεια HP Image Zone** στην οθόνη.

## Προετοιμασία έγχρωμου σιδερότυπου

Μπορείτε να αντιγράψετε εικόνα ή κείμενο σε σιδερότυπο, στη συνέχεια να το σιδερώσετε σε μπλουζάκι, μαξιλαροθήκη, χαλάκι ή σε άλλη υφασμάτινη επιφάνεια.



**Συμβουλή** Εξασκηθείτε στην εφαρμογή σιδερότυπου σε ένα παλιό ρούχο πρώτα.

1. Τοποθετήστε το ειδικό χαρτί για σιδερότυπα στο δίσκο χαρτιού.
2. Τοποθετήστε το πρωτότυπο με την όψη προς τα κάτω στη δεξιά μπροστινή γωνία της γυάλινης επιφάνειας.  
Εάν πραγματοποιείτε αντιγραφή φωτογραφίας, τοποθετήστε τη φωτογραφία επάνω στη γυάλινη επιφάνεια με τρόπο ώστε η μεγάλη πλευρά της φωτογραφίας να εφάπτεται στη μπροστινή πλευρά της γυάλινης επιφάνειας.
3. Πατήστε το **Μενού Αντιγραφή** μέχρι να εμφανιστεί η επιλογή **Τύπος χαρτιού αντιγράφου**.
4. Πατήστε ► μέχρι να εμφανιστεί η επιλογή **Σιδερότυπο** ή **Ανεστραμ.**  
**σιδερότυπο** και στη συνέχεια πατήστε **OK**.
  - Επιλέξτε **Σιδερότυπο** ως τον τύπο χαρτιού εάν χρησιμοποιείτε Σιδερότυπα χαρτιά HP για έγχρωμα υφάσματα. Εάν χρησιμοποιείτε Σιδερότυπα χαρτιά HP για έγχρωμα υφάσματα η εικόνα δεν είναι απαραίτητο να αντιστραφεί για να φαίνεται σωστά στο ύφασμα.
  - Επιλέξτε **Ανεστραμμένο σιδερότυπο** εάν χρησιμοποιείτε Σιδερότυπα χαρτιά HP για λεπτά ή ανοιχτόχρωμα υφάσματα. Το HP All-in-One αντιγράφει αυτόματα μια κατοπτρική εικόνα του πρωτοτύπου σας, ώστε να εμφανίζεται σωστά όταν την σιδερώσετε σε ελαφρύ ή ανοιχτόχρωμο ύφασμα.
5. Πατήστε **Έναρξη, Ασπρόμαυρη αντιγραφή** ή **Έναρξη, Έγχρωμη αντιγραφή**.

## Αλλαγή προεπιλεγμένων ρυθμίσεων αντιγραφής

1. Βεβαιωθείτε ότι έχετε τοποθετήσει χαρτί στο δίσκο χαρτιού.
2. Τοποθετήστε το πρωτότυπό σας με την όψη προς τα κάτω στην δεξιά μπροστινή γωνία της γυάλινης επιφάνειας.
3. Κάντε τις αλλαγές που θέλετε στις ρυθμίσεις του **Μενού Αντιγραφής**.
4. Πατήστε **Μενού Αντιγραφή** έως ότου εμφανιστεί η επιλογή **Ρύθμιση νέων προεπιλογών**.
5. Πατήστε ► μέχρι να εμφανιστεί η επιλογή **Ναι**.
6. Πατήστε το **OK** για να αποδεχτείτε τις ρυθμίσεις ως τις νέες προεπιλεγμένες ρυθμίσεις.
7. Πατήστε **Έναρξη, Ασπρόμαυρη αντιγραφή** ή **Έναρξη, Έγχρωμη αντιγραφή**.

Οι ρυθμίσεις που ορίζετε εδώ αποθηκεύονται μόνο στη συσκευή HP All-in-One. Δεν πραγματοποιείται προσαρμογή των ρυθμίσεων στο λογισμικό. Μπορείτε να αποθηκεύσετε τις ρυθμίσεις που χρησιμοποιείτε περισσότερο, χρησιμοποιώντας το λογισμικό **HP Image Zone** που συνόδευε τη συσκευή HP All-in-One. Για περισσότερες πληροφορίες, ανατρέξτε στη **Βοήθεια HP Image Zone** στην οθόνη.

## Διακοπή αντιγραφής

- Για να διακόψετε μια αντιγραφή πατήστε **Άκυρο** στον πίνακα ελέγχου.

# 8 Χρήση των λειτουργιών σάρωσης

Σάρωση είναι η διαδικασία μετατροπής κειμένου και εικόνων σε ηλεκτρονική μορφή για τον υπολογιστή σας. Μπορείτε να σαρώσετε σχεδόν οτιδήποτε: φωτογραφίες, άρθρα περιοδικών και έγγραφα κειμένου, αρκεί να προσέχετε να μην γδάρετε τη γυάλινη επιφάνεια της συσκευής HP All-in-One. Με τη σάρωση σε κάρτα μνήμης, μπορείτε να μεταφέρετε τις σαρωμένες εικόνες σας παντού.

Μπορείτε να χρησιμοποιήσετε τις λειτουργίες σάρωσης της συσκευής HP All-in-One για να πραγματοποιήσετε τα παρακάτω:

- Σάρωση κειμένου από ένα άρθρο στο πρόγραμμά σας ηλεκτρονικής επεξεργασίας και προσθήκη του σε μια αναφορά.
- Εκτύπωση επαγγελματικών καρτών και φυλλαδίων, σαρώνοντας ένα λογότυπο και χρησιμοποιώντας το στο λογισμικό έκδοσης που διαθέτετε.
- Αποστολή φωτογραφιών σε φίλους και συγγενείς, σαρώνοντας τις αγαπημένες σας φωτογραφίες και προσθέτοντάς τις σε μηνύματα e-mail.
- Δημιουργία ενός καταλόγου με τις φωτογραφίες του σπιτιού ή του γραφείου σας ή αρχειοθέτηση αγαπημένων σας φωτογραφιών σε ένα ηλεκτρονικό άλμπουμ.



**Σημείωση** Η σάρωση κειμένου (επίσης γνωστή και ως οπτική αναγνώριση χαρακτήρων ή OCR) σας δίνει τη δυνατότητα να μεταφέρετε το περιεχόμενο άρθρων περιοδικών, βιβλίων και άλλου έντυπου υλικού στο πρόγραμμα επεξεργασίας κειμένου που προτιμάτε καθώς και σε άλλα προγράμματα, ως πλήρως επεξεργάσιμο κείμενο. Η σωστή χρήση του λογισμικού OCR είναι σημαντική για τη δημιουργία βέλτιστων αποτελεσμάτων. Μην περιμένετε τα σαρωμένα έγγραφα κειμένου να είναι τέλεια από την πρώτη χρήση του λογισμικού OCR. Η χρήση του λογισμικού OCR είναι τέχνη, η οποία απαιτεί χρόνο και εξάσκηση. Για περισσότερες πληροφορίες σχετικά με τη σάρωση εγγράφων και ιδιαίτερα αυτών που περιέχουν κείμενο και γραφικά, ανατρέξτε στην τεκμηρίωση που συνοδεύει το λογισμικό OCR.

Για να χρησιμοποιήσετε τις λειτουργίες σάρωσης, η συσκευή HP All-in-One και ο υπολογιστής πρέπει να είναι συνδεδεμένα και ενεργοποιημένα. Επίσης, το λογισμικό της συσκευής HP All-in-One πρέπει να είναι εγκαταστημένο και να εκτελείται στον υπολογιστή πριν από τη σάρωση. Για να επιβεβαιώσετε ότι το λογισμικό της συσκευής HP All-in-One εκτελείται σε υπολογιστή Windows, αναζητήστε το εικονίδιο HP All-in-One στην περιοχή ενημέρωσης στην κάτω δεξιά πλευρά της οθόνης, δίπλα στην ώρα. Σε ένα Macintosh, το λογισμικό HP All-in-One εκτελείται πάντα.



**Σημείωση** Εάν κλείσετε το εικονίδιο Hewlett-Packard Digital Imaging Monitor στην περιοχή ενημέρωσης των Windows, η συσκευή HP All-in-One μπορεί να χάσει μέρος των λειτουργιών σάρωσης και να εμφανιστεί το μήνυμα σφάλματος **Χωρίς σύνδεση**. Εάν συμβεί κάτι τέτοιο, μπορείτε να επαναφέρετε όλες τις λειτουργίες πραγματοποιώντας επανεκκίνηση του υπολογιστή σας ή πραγματοποιώντας εκκίνηση του λογισμικού **HP Image Zone**.

Για πληροφορίες σχετικά με τον τρόπο σάρωσης από υπολογιστή καθώς και σχετικά με θέματα ρύθμισης, αλλαγής μεγέθους, περιστροφής, περικοπής και αύξησης



ευκρίνειας των σαρώσεων, δείτε στην οθόνη τη **Βοήθεια HP Image Zone** που συνοδεύει το λογισμικό.

Το κεφάλαιο αυτό περιέχει πληροφορίες σχετικά με την αποστολή μιας σαρωμένης εικόνας σε και από διάφορους προορισμούς και την προσαρμογή της εικόνας προεπισκόπησης.

## Σάρωση σε εφαρμογή

Μπορείτε να σαρώσετε πρωτότυπα που έχετε τοποθετήσει στη γυάλινη επιφάνεια απευθείας από τον πίνακα ελέγχου.

1. Τοποθετήστε το πρωτότυπό σας με την όψη προς τα κάτω στην δεξιά μπροστινή γωνία της γυάλινης επιφάνειας.
2. Στην ομάδα επιλογών Σάρωση, πατήστε το κουμπί **Σάρωση σε**. Εμφανίζεται το μενού **Σάρωση σε**. Το μενού **Σάρωση σε** περιλαμβάνει προορισμούς και εφαρμογές για οτιδήποτε σαρώνετε. Ο προεπιλεγμένος προορισμός είναι εκείνος που επιλέξατε την τελευταία φορά που χρησιμοποιήσατε αυτό το μενού.  
Το μενού **Σάρωση σε** μπορεί να διαμορφωθεί. Μπορείτε να ορίσετε τις εφαρμογές και τους προορισμούς που εμφανίζονται στο μενού **Σάρωση σε** χρησιμοποιώντας το λογισμικό **HP Image Zone** στον υπολογιστή σας.
3. Για να επιλέξετε μια εφαρμογή για λήψη της σάρωσης, πατήστε ► έως ότου εμφανιστεί η εφαρμογή που θέλετε στην οθόνη του πίνακα ελέγχου και στη συνέχεια πατήστε **Έναρξη σάρωσης**.  
Εμφανίζεται μια εικόνα προεπισκόπησης σάρωσης στο παράθυρο **HP Scan** στον υπολογιστή, όπου μπορείτε να την επεξεργαστείτε.  
Για περισσότερες πληροφορίες σχετικά με την επεξεργασία μιας εικόνας προεπισκόπησης, δείτε στην οθόνη τη **Βοήθεια HP Image Zone** που συνοδεύει το λογισμικό.
4. Πραγματοποιήστε την επεξεργασία που επιθυμείτε στην εικόνα προεπισκόπησης στο παράθυρο **HP Scan**. Όταν τελειώσετε, κάντε κλικ στην επιλογή **Αποδοχή**.

Για περισσότερες πληροφορίες σχετικά με την επεξεργασία ενός σαρωμένου στοιχείου στο παράθυρο **Σάρωση HP**, ανατρέξτε στη **Βοήθεια HP Image Zone** στην οθόνη.

Η συσκευή HP All-in-One στέλνει τη σάρωση στην επιλεγμένη εφαρμογή. Για παράδειγμα, εάν επιλέξετε το **HP Image Zone**, αυτό ανοίγει αυτόματα και εμφανίζει την εικόνα.

Το **HP Image Zone** διαθέτει πολλά εργαλεία, τα οποία μπορείτε να χρησιμοποιήσετε για να επεξεργαστείτε τη σαρωμένη εικόνα. Μπορείτε να βελτιώσετε τη συνολική ποιότητα της εικόνας, προσαρμόζοντας τις ρυθμίσεις φωτεινότητας, ευκρίνειας, τόνων χρωμάτων ή κορεσμού. Μπορείτε ακόμα να πραγματοποιήσετε περικοπή, ευθυγράμμιση ή αλλαγή μεγέθους της εικόνας. Όταν η σαρωμένη εικόνα εμφανίζεται ακριβώς όπως θέλετε, μπορείτε να την ανοίξετε σε μια άλλη εφαρμογή, να τη στείλετε μέσω e-mail, να την αποθηκεύσετε σε αρχείο ή να την εκτυπώσετε. Για περισσότερες πληροφορίες σχετικά με τη χρήση του **HP Image Zone**, δείτε την ενότητα **HP Gallery** στην ηλεκτρονική **Βοήθεια HP Image Zone**.

## Αποστολή σάρωσης σε κάρτα μνήμης

Μπορείτε να στείλετε τη σαρωμένη εικόνα ως εικόνα JPEG στην κάρτα μνήμης που είναι τοποθετημένη σε μια υποδοχή κάρτας μνήμης της συσκευής HP All-in-One. Αυτό σας δίνει τη δυνατότητα να χρησιμοποιήσετε τις λειτουργίες της κάρτας μνήμης για να δημιουργήσετε εκτυπώσεις χωρίς περιθώρια και σελίδες άλμπουμ από τη σαρωμένη εικόνα. Σας επιτρέπει επίσης να έχετε πρόσβαση στη σαρωμένη εικόνα από άλλες συσκευές που υποστηρίζουν την κάρτα μνήμης.

1. Τοποθετήστε το πρωτότυπό σας με την όψη προς τα κάτω στην δεξιά μπροστινή γωνία της γυάλινης επιφάνειας.
2. Στην ομάδα επιλογών **Σάρωση**, πατήστε το κουμπί **Σάρωση σε**. Εμφανίζεται το μενού **Σάρωση σε** με διάφορες επιλογές ή προορισμούς. Ο προεπιλεγμένος προορισμός είναι εκείνος που επιλέξατε την τελευταία φορά που χρησιμοποιήσατε αυτό το μενού.
3. Πατήστε **Σάρωση σε** έως ότου εμφανιστεί το στοιχείο **Κάρτα μνήμης** στην οθόνη του πίνακα ελέγχου.
4. Πατήστε **Έναρξη σάρωσης**.

Η συσκευή HP All-in-One σαρώνει την εικόνα και αποθηκεύει το αρχείο στην κάρτα μνήμης σε μορφή JPEG.

## Διακοπή σάρωσης

- Για να διακόψετε μια σάρωση, πατήστε **Άκυρο** στον πίνακα ελέγχου ή, στο λογισμικό **HP Image Zone**, κάντε κλικ στην επιλογή **Άκυρο**.



## 9 Εκτύπωση από τον υπολογιστή

Το HP All-in-One μπορεί να χρησιμοποιηθεί με οποιαδήποτε εφαρμογή λογισμικού που επιτρέπει την εκτύπωση. Οι οδηγίες διαφέρουν ως ένα μικρό βαθμό ανάλογα με το αν εκτυπώνετε από υπολογιστή Windows ή Macintosh. Προσέξτε να ακολουθήσετε τις οδηγίες για το δικό σας λειτουργικό σύστημα σε αυτό το κεφάλαιο.

Εκτός από τις δυνατότητες εκτύπωσης που περιγράφονται σε αυτή την ενότητα, μπορείτε επίσης να πραγματοποιήσετε ειδικές εργασίες εκτύπωσης, όπως εκτυπώσεις χωρίς περίγραμμα και ενημερωτικά δελτία. Μπορείτε επίσης να εκτυπώσετε εικόνες απευθείας από μια κάρτα μνήμης ή από μια ψηφιακή φωτογραφική μηχανή που υποστηρίζει PictBridge. Μπορείτε τέλος να χρησιμοποιήσετε σαρωμένες εικόνες σε εργασίες εκτύπωσης στο **HP Image Zone**.

- Για περισσότερες πληροφορίες σχετικά με την εκτύπωση από κάρτα μνήμης ή από ψηφιακή φωτογραφική μηχανή, δείτε την ενότητα **Χρήση κάρτας μνήμης ή φωτογραφικής μνήμης PictBridge**.
- Για περισσότερες πληροφορίες σχετικά με την εκτέλεση ειδικών εργασιών εκτύπωσης ή την εκτύπωση εικόνων στο **HP Image Zone**, δείτε τη **Βοήθεια HP Image Zone** στην οθόνη.

### Εκτύπωση από εφαρμογή λογισμικού

Οι περισσότερες ρυθμίσεις εκτύπωσης γίνονται αυτόματα από την εφαρμογή λογισμικού μέσα από την οποία εκτυπώνετε ή από την τεχνολογία HP ColorSmart. Η χειροκίνητη αλλαγή των ρυθμίσεων είναι απαραίτητη μόνο όταν αλλάζετε την ποιότητα εκτύπωσης, όταν εκτυπώνετε σε χαρτί συγκεκριμένου τύπου ή φιλμ διαφανειών ή όταν χρησιμοποιείτε ειδικές λειτουργίες.

**Για να εκτυπώσετε από την εφαρμογή λογισμικού που χρησιμοποιήσατε για τη δημιουργία του εγγράφου σας (χρήστες Windows)**

1. Βεβαιωθείτε ότι έχετε τοποθετήσει χαρτί στο δίσκο χαρτιού.
2. Στο μενού **Αρχείο** στην εφαρμογή λογισμικού, κάντε κλικ στην επιλογή **Εκτύπωση**.
3. Ως εκτυπωτή επιλέξτε το HP All-in-One.
4. Εάν θέλετε να αλλάξετε κάποιες ρυθμίσεις, κάντε κλικ στο κουμπί που ανοίγει το πλαίσιο διαλόγου **the Ιδιότητες**.

Ανάλογα με την εφαρμογή λογισμικού που χρησιμοποιείτε, το συγκεκριμένο κουμπί μπορεί να ονομάζεται **Ιδιότητες**, **Επιλογές**, **Ρύθμιση εκτυπωτή**, **Εκτυπωτής** ή **Προτιμήσεις**.

5. Ενεργοποιήστε τις κατάλληλες επιλογές για την εργασία εκτύπωσης χρησιμοποιώντας τις λειτουργίες που είναι διαθέσιμες στις καρτέλες **Χαρτί/Ποιότητα**, **Φινίρισμα**, **Εφέ**, **Βασικά** και **Χρώμα**.



**Συμβουλή** Μπορείτε εύκολα να ορίσετε τις κατάλληλες επιλογές για την εργασία εκτύπωσης, επιλέγοντας μία από τις προκαθορισμένες εργασίες εκτύπωσης από την καρτέλα **Συντομεύσεις εκτύπωσης**. Κάντε κλικ σε μια εργασία εκτύπωσης στη λίστα **Τι θέλετε να κάνετε**; Οι προεπιλεγμένες ρυθμίσεις για αυτήν την εργασία εκτύπωσης είναι ορισμένες και συνοψίζονται στην καρτέλα **Συντομεύσεις εκτύπωσης**.

Εάν είναι απαραίτητο, μπορείτε να προσαρμόσετε τις ρυθμίσεις σε αυτήν την καρτέλα ή μπορείτε να πραγματοποιήσετε τις αλλαγές που θέλετε στις άλλες καρτέλες στο πλαίσιο διαλόγου **Ιδιότητες**.

6. Κάντε κλικ στο **OK** για να κλείσετε το πλαίσιο διαλόγου **Ιδιότητες**.
7. Κάντε κλικ στην επιλογή **Εκτύπωση** ή **OK** για να ξεκινήσετε την εκτύπωση.

### Για να εκτυπώσετε από την εφαρμογή λογισμικού που χρησιμοποιήσατε για τη δημιουργία του εγγράφου σας (χρήστες Macintosh)

1. Βεβαιωθείτε ότι έχετε τοποθετήσει χαρτί στο δίσκο χαρτιού.
2. Επιλέξτε το HP All-in-One στο **Chooser** (Επιλογή) (OS 9), στο **Print Center** (Κέντρο εκτύπωσης) (OS 10.2 ή παλιότερο) ή στο **Printer Setup Utility** (Βοηθητικό πρόγραμμα ρύθμισης εκτυπωτή) (OS 10.3 ή νεότερο) πριν ξεκινήσετε την εκτύπωση.
3. Στο μενού **Αρχείο** στην εφαρμογή λογισμικού, επιλέξτε **Page Setup** (Διαμόρφωση σελίδας).

Εμφανίζεται το πλαίσιο διαλόγου **Page Setup** (Διαμόρφωση σελίδας), το οποίο σας επιτρέπει να ορίσετε τον τύπο χαρτιού, τον προσανατολισμό και την κλιμάκωση.

4. Ορίστε τις ιδιότητες της σελίδας:
  - Επιλέξτε το μέγεθος χαρτιού.
  - Επιλέξτε τον προσανατολισμό.
  - Εισαγάγετε το ποσοστό κλιμάκωσης.



**Σημείωση** Σε OS 9, το πλαίσιο διαλόγου **Page Setup** (Διαμόρφωση σελίδας) περιλαμβάνει επίσης επιλογές για εκτύπωση της εικόνας σε αντικατοπτρισμό (ή ανεστραμμένη) και για ρύθμιση των περιθωρίων της σελίδας για εκτύπωση δύο όψεων.

5. Κάντε κλικ στο **OK**.
6. Στο μενού **Αρχείο** στην εφαρμογή λογισμικού, επιλέξτε **Εκτύπωση**. Εμφανίζεται το πλαίσιο διαλόγου **Εκτύπωση**. Εάν χρησιμοποιείτε OS 9, ανοίγει ο πίνακας **General** (Γενικά). Εάν χρησιμοποιείτε OS&X, εμφανίζεται ο πίνακας **Copies & Pages** (Αντίγραφα & σελίδες).
7. Αλλάξτε τις ρυθμίσεις εκτύπωσης για κάθε επιλογή στο αναδυόμενο μενού, σύμφωνα με την εργασία σας.
8. Κάντε κλικ στην επιλογή **Εκτύπωση** για να ξεκινήσετε την εκτύπωση.

## Αλλάξτε τις ρυθμίσεις εκτύπωσης

Μπορείτε να προσαρμόσετε τις ρυθμίσεις εκτύπωσης της συσκευής HP All-in-One ώστε να μπορείτε να χειριστείτε πρακτικά οποιαδήποτε εργασία εκτύπωσης.

### Χρήστες Windows

Πριν αλλάξετε τις ρυθμίσεις εκτύπωσης, πρέπει να αποφασίσετε εάν θέλετε να αλλάξετε τις ρυθμίσεις για την τρέχουσα εργασία εκτύπωσης ή αν θέλετε να κάνετε τις ρυθμίσεις προεπιλογές για όλες τις μελλοντικές εργασίες εκτύπωσης. Ο τρόπος

εμφάνισης των ρυθμίσεων εκτύπωσης εξαρτάται από το εάν θέλετε να είναι μόνιμη η ρύθμιση για όλες τις μελλοντικές εκτυπώσεις ή να αφορά μόνο την τρέχουσα εκτύπωση.

#### Για να αλλάξετε τις ρυθμίσεις εκτύπωσης για όλες τις μελλοντικές εργασίες

1. Στο **HP Director**, κάντε κλικ στην επιλογή **Ρυθμίσεις**, τοποθετήστε το δείκτη στην επιλογή **Ρυθμίσεις εκτύπωσης** και έπειτα κάντε κλικ στο **Ρυθμίσεις εκτυπωτή**.
2. Πραγματοποιήστε αλλαγές στις ρυθμίσεις εκτύπωσης και κάντε κλικ στην επιλογή **OK**.

#### Για να αλλάξετε τις ρυθμίσεις εκτύπωσης για την τρέχουσα εργασία εκτύπωσης

1. Στο μενού **Αρχείο** στην εφαρμογή λογισμικού, κάντε κλικ στην επιλογή **Εκτύπωση**.
2. Βεβαιωθείτε ότι το HP All-in-One είναι ο προεπιλεγμένος εκτυπωτής.
3. Κάντε κλικ στο κουμπί που ανοίγει το πλαίσιο διαλόγου **Ιδιότητες**.  
Ανάλογα με την εφαρμογή λογισμικού που χρησιμοποιείτε, το κουμπί αυτό μπορεί να ονομάζεται **Ιδιότητες**, **Επιλογές**, **Ρύθμιση εκτυπωτή**, **Εκτυπωτής** ή **Προτιμήσεις**.
4. Πραγματοποιήστε αλλαγές στις ρυθμίσεις εκτύπωσης και κάντε κλικ στην επιλογή **OK**.
5. Κάντε κλικ στην επιλογή **Εκτύπωση** ή **OK** στο πλαίσιο διαλόγου **Εκτύπωση** για να εκτυπώσετε την εργασία.

## Χρήστες Macintosh

Χρησιμοποιήστε τα πλαίσια διαλόγου **Page Setup** (Ρύθμιση Σελίδας) και **Εκτύπωση** για να αλλάξετε τις ρυθμίσεις της εργασίας σας εκτύπωσης. Ποιο πλαίσιο διαλόγου θα χρησιμοποιήσετε εξαρτάται από τη ρύθμιση που θέλετε να αλλάξετε.

#### Για να αλλάξετε τον τύπο χαρτιού, τον προσανατολισμό ή το ποσοστό κλιμάκωσης

1. Επιλέξτε το HP All-in-One στο **Chooser** (Επιλογή) (OS 9), στο **Print Center** (Κέντρο εκτύπωσης) (OS 10.2 ή παλιότερο) ή στο **Printer Setup Utility** (Βοηθητικό πρόγραμμα ρύθμισης εκτυπωτή) (OS 10.3 ή νεότερο) πριν ξεκινήσετε την εκτύπωση.
2. Στο μενού **Αρχείο** στην εφαρμογή λογισμικού, επιλέξτε **Page Setup** (Ρύθμιση Σελίδας).
3. Πραγματοποιήστε αλλαγές στο μέγεθος χαρτιού, στον προσανατολισμό και στις ρυθμίσεις ποσοστού κλιμάκωσης και κάντε κλικ στο **OK**.

#### Για να αλλάξετε όλες τις ρυθμίσεις εκτύπωσης

1. Επιλέξτε το HP All-in-One στο **Chooser** (Επιλογή) (OS 9), στο **Print Center** (Κέντρο εκτύπωσης) (OS 10.2 ή παλιότερο) ή στο **Printer Setup Utility** (OS 10.3 ή νεότερο) πριν ξεκινήσετε την εκτύπωση.
2. Στο μενού **Αρχείο** στην εφαρμογή λογισμικού, επιλέξτε **Εκτύπωση**.
3. Πραγματοποιήστε αλλαγές στις ρυθμίσεις εκτύπωσης και κάντε κλικ στο **Εκτύπωση** για να εκτυπώσετε την εργασία.

## Διακοπή εργασίας εκτύπωσης

Παρόλο που μπορείτε να διακόψετε μια εργασία εκτύπωσης είτε από τη συσκευή HP All-in-One είτε από τον υπολογιστή, για βέλτιστα αποτελέσματα συνιστάται να τη διακόψετε από τη συσκευή HP All-in-One.

### Για να διακόψετε μια εργασία εκτύπωσης από τη συσκευή HP All-in-One

- Πατήστε **Άκυρο** στον πίνακα ελέγχου. Αναζητήστε το μήνυμα **Το φαξ ακυρώθηκε** στην οθόνη του πίνακα ελέγχου. Εάν δεν εμφανιστεί το μήνυμα, πατήστε ξανά **Άκυρο**.

# 10 Χρήση του HP Instant Share

Το HP Instant Share κάνει εύκολο το διαμοιρασμό φωτογραφιών με τους συγγενείς και φίλους σας. Με το λογισμικό **HP Image Zone** που είναι εγκατεστημένο στον υπολογιστή σας, μπορείτε να επιλέξετε μία ή περισσότερες φωτογραφίες για να τις μοιραστείτε, να επιλέξετε έναν προορισμό για τις φωτογραφίες σας και στη συνέχεια να τις στείλετε στον προορισμό τους. Μπορείτε ακόμα και να μεταφέρετε τις φωτογραφίες σας σε ένα ηλεκτρονικό άλμπουμ φωτογραφιών ή μια ηλεκτρονική υπηρεσία επεξεργασίας φωτογραφιών. Η διαθεσιμότητα των υπηρεσιών διαφέρει ανάλογα με τη χώρα/περιοχή.

Με το **HP Instant Share E-mail**, η οικογένεια και οι φίλοι σας λαμβάνουν πάντα φωτογραφίες που μπορούν να προβάλουν -- δεν χρειάζεται πλέον να στέλνετε μεγάλα αρχεία ή εικόνες που δεν ανοίγουν λόγω μεγέθους. Αποστέλλονται μικρογραφίες των φωτογραφιών σας μέσω email με ένα σύνδεσμο σε μια ασφαλή σελίδα Web, όπου οι συγγενείς και οι φίλοι σας μπορούν εύκολα να προβάλουν, να διαμοιράσουν, να τυπώσουν και να αποθηκεύσουν τις φωτογραφίες.

## Επισκόπηση

Εάν η συσκευή HP All-in-One διαθέτει σύνδεση USB, μπορείτε να διαμοιράσετε φωτογραφίες με συγγενείς και φίλους σας, χρησιμοποιώντας τη συσκευή και το λογισμικό **HP Image Zone** που είναι εγκατεστημένο στον υπολογιστή σας. Μια συνδεδεμένη μέσω USB συσκευή είναι μια συσκευή HP All-in-One που είναι συνδεδεμένη με έναν υπολογιστή μέσω καλωδίου USB. Το HP All-in-One βασίζεται στον υπολογιστή για πρόσβαση στο Internet.

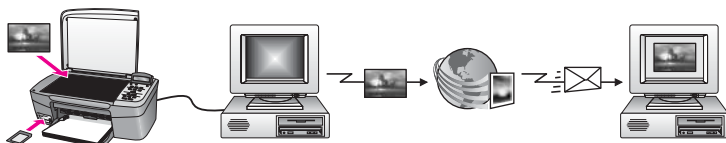

Χρησιμοποιήστε το HP Instant Share για να στείλετε εικόνες από τη συσκευή HP All-in-One σε έναν προορισμό της επιλογής σας. Ο προορισμός, για παράδειγμα, μπορεί να είναι μια διεύθυνση ηλεκτρονικού ταχυδρομείου, ένα ηλεκτρονικό άλμπουμ φωτογραφιών ή μια ηλεκτρονική υπηρεσία επεξεργασίας φωτογραφιών. Η διαθεσιμότητα των υπηρεσιών διαφέρει ανάλογα με τη χώρα/περιοχή.



**Σημείωση** Μπορείτε επίσης να στέλνετε εικόνες στη συσκευή δικτύου HP All-in-One ή στον εκτυπωτή φωτογραφιών ενός φίλου ή συγγενή σας. Για να κάνετε αποστολή σε μια συσκευή, πρέπει να έχετε ένα αναγνωριστικό χρήστη και έναν κωδικό πρόσβασης HP. Η συσκευή που λαμβάνει πρέπει να εγκατασταθεί και να δηλωθεί στο HP Instant Share. Θα χρειαστεί επίσης να μάθετε το όνομα παραλήπτη που έχει αντιστοιχιστεί στη συσκευή που λαμβάνει. Περισσότερες οδηγίες παρέχονται στο βήμα 6 της ενότητας Αποστολή εικόνων με το HP All-in-One.



## Τα πρώτα βήματα

Για να χρησιμοποιήσετε το HP All-in-One με τη συσκευή HP All-in-One θα πρέπει να διαθέτετε τα παρακάτω:

- Ένα HP All-in-One συνδεδεμένο σε έναν υπολογιστή με καλώδιο USB.
- Πρόσβαση στο Internet μέσω του υπολογιστή στον οποίο είναι συνδεδεμένο το HP All-in-One.
- Το λογισμικό **HP Image Zone** εγκατεστημένο στον υπολογιστή σας. Οι χρήστες Macintosh θα διαπιστώσουν ότι εγκαταστάθηκε και η εφαρμογή-πελάτης **HP Instant Share**.

Μόλις ρυθμίσετε τη συσκευή HP All-in-One και εγκαταστήσετε το λογισμικό **HP Image Zone**, μπορείτε να ξεκινήσετε να διαμοιράζετε φωτογραφίες χρησιμοποιώντας το HP Instant Share. Για περισσότερες πληροφορίες σχετικά με τη ρύθμιση της συσκευής HP All-in-One, δείτε τον Οδηγό ρύθμισης που συνοδεύει τη συσκευή σας.

## Αποστολή εικόνων με το HP All-in-One

Οι εικόνες μπορεί να είναι φωτογραφίες ή σαρωμένα έγγραφα. Μπορείτε να διαμοιράσετε και τα δύο με τους συγγενείς και φίλους σας, χρησιμοποιώντας τη συσκευή HP All-in-One και το HP All-in-One. Απλά, μεταφέρετε φωτογραφίες στον υπολογιστή σας από μια κάρτα μνήμης ή σαρώστε μια εικόνα, επιλέξτε μία ή περισσότερες εικόνες για να μοιραστείτε και στείλτε τις στον προορισμό της επιλογής σας.

### Αποστολή φωτογραφιών από κάρτα μνήμης

Οι φωτογραφίες από μια κάρτα μνήμης μεταφέρονται στον υπολογιστή σας με το λογισμικό HP Photo Transfer. Αφού μεταφερθούν οι φωτογραφίες, χρησιμοποιήστε το λογισμικό **HP Image Zone** για να μοιραστείτε τις φωτογραφίες σας με το HP Instant Share.

- Για περισσότερες πληροφορίες σχετικά με τη μεταφορά φωτογραφιών από μια κάρτα μνήμης, ανατρέξτε στην ενότητα [Επιστρέψτε στον υπολογιστή σας](#).
- Για περισσότερες πληροφορίες σχετικά με τη χρήση του λογισμικού **HP Image Zone** για να μοιράζετε τις φωτογραφίες σας, ανατρέξτε στην ενότητα [Αποστολή εικόνων με τον υπολογιστή σας](#).

### Αποστολή μιας σαρωμένης εικόνας

Μπορείτε να μοιραστείτε μια σαρωμένη εικόνα πατώντας το κουμπί **Σάρωση σε** στον πίνακα ελέγχου. Για να χρησιμοποιήσετε το κουμπί **Σάρωση σε**, τοποθετήστε στη γυάλινη επιφάνεια μια εικόνα με την πλευρά σάρωσης προς τα κάτω, επιλέξτε προορισμό αποστολής και ξεκινήστε τη σάρωση.



**Σημείωση** Για περισσότερες πληροφορίες σχετικά με τη σάρωση μιας εικόνας, δείτε την ενότητα [Χρήση των λειτουργιών σάρωσης](#).

### Για αποστολή μιας σαρωμένης εικόνας από το HP All-in-One

1. Τοποθετήστε το πρωτότυπο με την όψη προς τα κάτω στη δεξιά μπροστινή γωνία της γυάλινης επιφάνειας.

2. Πατήστε **Σάρωση σε** στον πίνακα ελέγχου του HP All-in-One.  
Το μενού **Σάρωση σε** εμφανίζεται στην οθόνη του πίνακα ελέγχου.
3. Χρησιμοποιήστε τα βέλη ◀ και ▶ για να επισημάνετε το **HP Instant Share**.
4. Πατήστε **OK** ή **Έναρξη σάρωσης** για να επιλέξετε τον προορισμό.  
Η εικόνα σαρώνεται και μεταφέρεται στον υπολογιστή σας.  
Για χρήστες Windows, το λογισμικό **HP Image Zone** ανοίγει στον υπολογιστή σας. Εμφανίζεται η καρτέλα **HP Instant Share**. Στον Δίσκο επιλογών εμφανίζεται μια μικρογραφία της σαρωμένης εικόνας.  
Για χρήστες Macintosh, το λογισμικό της εφαρμογής πελάτη **HP Instant Share** ανοίγει στον υπολογιστή. Στο παράθυρο **HP Instant Share** εμφανίζεται μια μικρογραφία της σαρωμένης εικόνας.



**Σημείωση** Εάν χρησιμοποιείτε Macintosh OS προγενέστερο του OS X v10.2 (συμπεριλαμβανομένου του OS 9 v9.1.5), οι φωτογραφίες σας μεταφέρονται στο **HP Gallery** στο Macintosh. Κάντε κλικ στο **E-mail**. Στείλτε τη σαρωμένη εικόνα ως συνημμένο σε e-mail ακολουθώντας τις οδηγίες στην οθόνη του υπολογιστή.

5. Ακολουθήστε τα κατάλληλα βήματα για το δικό σας λειτουργικό σύστημα:

#### **Εάν χρησιμοποιείτε υπολογιστή με Windows:**

- α. Είτε από την ομάδα επιλογών **Έλεγχος** είτε από την ομάδα επιλογών **Εργασία** της καρτέλας **HP Instant Share**, κάντε κλικ στη σύνδεση ή στο εικονίδιο της υπηρεσίας που θέλετε να χρησιμοποιήσετε για να στείλετε τη σαρωμένη εικόνα.



**Σημείωση** Εάν κάνετε κλικ στην επιλογή **Δείτε όλες τις υπηρεσίες**, μπορείτε να επιλέξετε ανάμεσα σε όλες τις διαθέσιμες υπηρεσίες για τη χώρα/περιοχή σας, για παράδειγμα: **HP Instant Share E-mail** και **Create Online Albums**. Ακολουθήστε τις οδηγίες της οθόνης.

Εμφανίζεται η οθόνη **Σύνδεση** στην περιοχή Εργασίας.

- β. Κάντε κλικ στο **Επόμενο** και ακολουθήστε τις οδηγίες της οθόνης.

#### **Εάν χρησιμοποιείτε Macintosh:**

- α. Βεβαιωθείτε ότι η σαρωμένη εικόνα που θέλετε να μοιραστείτε εμφανίζεται στο παράθυρο **HP Instant Share**.  
Χρησιμοποιήστε το κουμπί - για να αφαιρέσετε φωτογραφίες ή το κουμπί + για να προσθέσετε φωτογραφίες στο παράθυρο.
  - β. Κάντε κλικ στο **Συνέχεια** και ακολουθήστε τις οδηγίες της οθόνης.
  - γ. Από τη λίστα υπηρεσιών του HP Instant Share, επιλέξτε την υπηρεσία που θέλετε να χρησιμοποιήσετε για να στείλετε τη σαρωμένη εικόνα σας.
  - δ. Ακολουθήστε τις οδηγίες της οθόνης.
6. Από την υπηρεσία **HP Instant Share E-mail**, μπορείτε να κάνετε τα εξής:
    - Να στείλετε ένα μήνυμα e-mail με μικρογραφίες των φωτογραφιών σας, οι οποίες μπορούν να προβληθούν, να εκτυπωθούν και να αποθηκευτούν στο Web.
    - Να ανοίξετε και να συντηρήσετε ένα βιβλίο διευθύνσεων e-mail. Να κάνετε κλικ στην επιλογή **Address Book** (Βιβλίο διευθύνσεων), να εγγραφείτε στο HP Instant Share και να δημιουργήσετε ένα λογαριασμό HP Passport.

- Να στείλετε το μήνυμά σας e-mail σε πολλές διευθύνσεις. Κάντε κλικ στη σχετική σύνδεση.
- Να στείλετε μια συλλογή εικόνων στη συσκευή δικτύου ενός φίλου ή συγγενή σας. Εισαγάγετε το όνομα που έχει εκχωρήσει ο παραλήπτης στη συσκευή, στο πλαίσιο κειμένου **Ηλεκτρονική διεύθυνση**, ακολουθούμενο από @send.hp.com. Θα σας ζητηθεί να συνδεθείτε στο HP Instant Share χρησιμοποιώντας το **όνομα χρήστη** και τον **κωδικό** HP Passport.



**Σημείωση** Εάν δεν έχετε ήδη ρυθμίσει το HP Instant Share, κάντε κλικ στην επιλογή **I need an HP Passport account** (Χρειάζομαι ένα λογαριασμό HP Passport) στην οθόνη **Sign in with HP Passport** (Είσοδος με το HP Passport). Αποκτήστε ένα αναγνωριστικό χρήστη και έναν κωδικό πρόσβασης HP Passport.

## Αποστολή εικόνων με τον υπολογιστή σας

Εκτός από τη χρήση του HP All-in-One για την αποστολή εικόνων μέσω του HP Instant Share, μπορείτε να χρησιμοποιήσετε το λογισμικό **HP Image Zone** που είναι εγκατεστημένο στον υπολογιστή σας για την αποστολή εικόνων. Το λογισμικό **HP Image Zone** σας δίνει τη δυνατότητα να επιλέξετε και να επεξεργαστείτε μία ή περισσότερες εικόνες και έπειτα να αποκτήσετε πρόσβαση στο HP Instant Share για να επιλέξετε μια υπηρεσία (π.χ. **HP Instant Share E-mail**) και να στείλετε τις εικόνες σας. Συγκεκριμένα, μπορείτε να διαμοιράσετε εικόνες τουλάχιστον μέσω των παρακάτω:

- Ηλεκτρονικό ταχυδρομείο HP Instant Share (αποστολή σε διεύθυνση ηλεκτρονικού ταχυδρομείου)
- Ηλεκτρονικό ταχυδρομείο HP Instant Share (αποστολή σε συσκευή)
- Ηλεκτρονικά άλμπουμ
- Ηλεκτρονική επεξεργασία φωτογραφίας (η διαθεσιμότητα διαφέρει ανάλογα με τη χώρα/περιοχή)

## Αποστολή εικόνων με τη χρήση του λογισμικού HP Image Zone (Windows)

Μπορείτε να χρησιμοποιείτε το λογισμικό **HP Image Zone** για να μοιράζεστε εικόνες με φίλους και συγγενείς. Απλώς ανοίξτε το **HP Image Zone**, επιλέξτε τις εικόνες που θέλετε να διαμοιραστείτε και προωθήστε τις χρησιμοποιώντας την υπηρεσία **HP Instant Share E-mail**.

1. Κάντε διπλό κλικ στο εικονίδιο **HP Image Zone** στην επιφάνεια εργασίας. Στον υπολογιστή σας εμφανίζεται το παράθυρο **HP Image Zone**. Στο παράθυρο εμφανίζεται η καρτέλα **Οι εικόνες μου**.
2. Επιλέξτε μία ή περισσότερες εικόνες από τους φακέλους στους οποίους είναι αποθηκευμένες.  
Για περισσότερες πληροφορίες, δείτε τη **Βοήθεια HP Image Zone** στην οθόνη.



**Σημείωση** Χρησιμοποιήστε τα εργαλεία επεξεργασίας εικόνων **HP Image Zone** για να επεξεργαστείτε τις εικόνες σας και να επιτύχετε το αποτέλεσμα που θέλετε. Για περισσότερες πληροφορίες, δείτε τη **Βοήθεια HP Image Zone** στην οθόνη.

3. Κάντε κλικ στην καρτέλα **HP Instant Share**.  
Στο παράθυρο **HP Image Zone** εμφανίζεται η καρτέλα **HP Instant Share**.

4. Είτε από την ομάδα επιλογών **Έλεγχος** είτε από την ομάδα επιλογών **Εργασία** της καρτέλας **HP Instant Share**, κάντε κλικ στη σύνδεση ή στο εικονίδιο της υπηρεσίας που θέλετε να χρησιμοποιήσετε για να στείλετε τη σαρωμένη εικόνα.



**Σημείωση** Εάν κάνετε κλικ στην επιλογή **Δείτε όλες τις υπηρεσίες**, μπορείτε να επιλέξετε ανάμεσα σε όλες τις διαθέσιμες υπηρεσίες για τη χώρα/περιοχή σας, για παράδειγμα: **HP Instant Share E-mail** και **Create Online Albums**. Ακολουθήστε τις οδηγίες της οθόνης.

Εμφανίζεται η οθόνη **Σύνδεση** στην **Περιοχή εργασίας** της καρτέλας **HP Instant Share**.

5. Κάντε κλικ στο **Επόμενο** και ακολουθήστε τις οδηγίες της οθόνης.
6. Από την υπηρεσία **HP Instant Share E-mail**, μπορείτε να κάνετε τα εξής:
- Να στείλετε ένα μήνυμα e-mail με μικρογραφίες των φωτογραφιών σας, οι οποίες μπορούν να προβληθούν, να εκτυπωθούν και να αποθηκευτούν στο Web.
  - Να ανοίξετε και να συντηρήσετε ένα βιβλίο διευθύνσεων e-mail. Να κάνετε κλικ στην επιλογή **Address Book** (Βιβλίο διευθύνσεων), να εγγραφείτε στο HP Instant Share και να δημιουργήσετε ένα λογαριασμό HP Passport.
  - Να στείλετε το μήνυμά σας e-mail σε πολλές διευθύνσεις. Κάντε κλικ στη σχετική σύνδεση.
  - Στείλτε μια συλλογή εικόνων στη συσκευή δικτύου ενός φίλου ή συγγενή σας. Εισαγάγετε το όνομα που έχει εκχωρήσει ο παραλήπτης στη συσκευή, στο πλαίσιο κειμένου **Ηλεκτρονική διεύθυνση**, ακολουθούμενο από @send.hp.com. Θα σας ζητηθεί να συνδεθείτε στο HP Instant Share χρησιμοποιώντας το **όνομα χρήστη** και τον **κωδικό** HP Passport.



**Σημείωση** Εάν δεν έχετε ήδη ρυθμίσει το HP Instant Share, κάντε κλικ στην επιλογή **I need an HP Passport account** (Χρειάζομαι ένα λογαριασμό HP Passport) στην οθόνη **Sign in with HP Passport** (Είσοδος με το HP Passport). Αποκτήστε ένα αναγνωριστικό χρήστη και έναν κωδικό πρόσβασης HP Passport.

## Αποστολή εικόνων με τη χρήση της εφαρμογής πελάτη HP Instant Share (χρήστες Macintosh OS X v10.2 και μεταγενέστερων εκδόσεων)



**Σημείωση** Τα λειτουργικά συστήματα Macintosh OS X v10.2.1 και v10.2.2 **δεν** υποστηρίζονται.

Μπορείτε να χρησιμοποιήσετε την εφαρμογή-πελάτη HP Instant Share για να μοιραστείτε εικόνες με φίλους και συγγενείς. Απλώς ανοίξτε το παράθυρο HP Instant Share, επιλέξτε τις εικόνες που θέλετε να διαμοιραστείτε και προωθήστε τις χρησιμοποιώντας την υπηρεσία **HP Instant Share E-mail**.



**Σημείωση** Για περισσότερες πληροφορίες σχετικά με τη χρήση της εφαρμογής-πελάτη **HP Instant Share**, δείτε τη **Βοήθεια HP Image Zone** στην οθόνη.

### Για να χρησιμοποιήσετε την εφαρμογή-πελάτη HP Instant Share

1. Επιλέξτε το εικονίδιο **HP Image Zone** από το Dock.  
Στην επιφάνεια εργασίας ανοίγει το **HP Image Zone**.
2. Στο **HP Image Zone** κάντε κλικ στο κουμπί **Services** στο επάνω μέρος του παραθύρου.  
Στο κάτω μέρος του **HP Image Zone** θα εμφανιστεί μια λίστα με εφαρμογές.
3. Επιλέξτε το **HP Instant Share** από τη λίστα με τις εφαρμογές.  
Στον υπολογιστή σας ανοίγει η εφαρμογή-πελάτη **HP Instant Share**.
4. Χρησιμοποιήστε το κουμπί + για να προσθέσετε μια εικόνα στο παράθυρο ή το κουμπί - για να αφαιρέσετε μια εικόνα.



**Σημείωση** Για περισσότερες πληροφορίες σχετικά με τη χρήση της εφαρμογής-πελάτη **HP Instant Share**, δείτε τη **Βοήθεια HP Image Zone** στην οθόνη.

5. Βεβαιωθείτε ότι οι εικόνες που θέλετε να μοιραστείτε εμφανίζονται στο παράθυρο **HP Instant Share**.
6. Κάντε κλικ στο **Συνέχεια** και ακολουθήστε τις οδηγίες της οθόνης.
7. Από τη λίστα υπηρεσιών του HP Instant Share, επιλέξτε την υπηρεσία που θέλετε να χρησιμοποιήσετε για να στείλετε τη σαρωμένη εικόνα σας.
8. Ακολουθήστε τις οδηγίες της οθόνης.
9. Από την υπηρεσία **HP Instant Share E-mail**, μπορείτε να κάνετε τα εξής:
  - Να στείλετε ένα μήνυμα e-mail με μικρογραφίες των φωτογραφιών σας, οι οποίες μπορούν να προβληθούν, να εκτυπωθούν και να αποθηκευτούν στο Web.
  - Να ανοίξετε και να συντηρήσετε ένα βιβλίο διευθύνσεων e-mail. Να κάνετε κλικ στην επιλογή **Address Book** (Βιβλίο διευθύνσεων), να εγγραφείτε στο HP Instant Share και να δημιουργήσετε ένα λογαριασμό HP Passport.
  - Να στείλετε το μήνυμά σας e-mail σε πολλές διευθύνσεις. Κάντε κλικ στη σχετική σύνδεση.
  - Στείλτε μια συλλογή εικόνων στη συσκευή δικτύου ενός φίλου ή συγγενή. Εισαγάγετε το όνομα που έχει εκχωρήσει ο παραλήπτης στη συσκευή, στο πλαίσιο κειμένου **Ηλεκτρονική διεύθυνση**, ακολουθούμενο από @send.hp.com. Θα σας ζητηθεί να συνδεθείτε στο HP Instant Share χρησιμοποιώντας το **όνομα χρήστη** και τον **κωδικό** HP Passport.



**Σημείωση** Εάν δεν έχετε ήδη ρυθμίσει το HP Instant Share, κάντε κλικ στην επιλογή **I need an HP Passport account** (Χρειάζομαι ένα λογαριασμό HP Passport) στην οθόνη **Sign in with HP Passport** (Είσοδος με το HP Passport). Αποκτήστε ένα αναγνωριστικό χρήστη και έναν κωδικό πρόσβασης HP Passport.

### Διαμοιρασμός εικόνων με χρήση του HP Image Zone (Macintosh OS X προγενέστερο του v10.2)



**Σημείωση** Τα λειτουργικά συστήματα Macintosh OS X v10.0 και v10.0.4 **δεν** υποστηρίζονται.

Μπορείτε να μοιράζεστε εικόνες με οποιονδήποτε διαθέτει λογαριασμό e-mail. Απλώς εκκινήστε το **HP Image Zone** και ανοίξτε το **HP Gallery** (Πινακοθήκη HP). Στη

συνέχεια δημιουργήστε ένα νέο μήνυμα ηλεκτρονικού ταχυδρομείου χρησιμοποιώντας εφαρμογή ηλεκτρονικού ταχυδρομείου εγκατεστημένη στον υπολογιστή σας.



**Σημείωση** Για περισσότερες πληροφορίες, ανατρέξτε στην ενότητα **HP Gallery** στη **Βοήθεια HP Image Zone** στην οθόνη.

### Για να χρησιμοποιήσετε την επιλογή e-mail στο HP Image Zone

1. Επιλέξτε το εικονίδιο **HP Image Zone** από το Dock.  
Στην επιφάνεια εργασίας ανοίγει το **HP Image Zone**.
2. Στο **HP Image Zone** κάντε κλικ στο κουμπί **Services** (Υπηρεσίες) στο επάνω μέρος του παραθύρου.  
Στο κάτω μέρος του **HP Image Zone** εμφανίζεται μια λίστα με εφαρμογές.
3. Από τη λίστα εφαρμογών επιλέξτε **HP Gallery**.  
Το **HP Gallery** ανοίγει στον υπολογιστή σας.
4. Επιλέξτε μία ή περισσότερες εικόνες προς διαμοιρασμό.  
Για περισσότερες πληροφορίες, δείτε τη **Βοήθεια HP Image Zone** στην οθόνη.
5. Κάντε κλικ στο **E-mail**.  
Ανοίγει το πρόγραμμα ηλεκτρονικού ταχυδρομείου στο  
Στείλτε τις εικόνες ως συνημμένο σε e-mail ακολουθώντας τις οδηγίες στην οθόνη του υπολογιστή.

### Διαμοιρασμός εικόνων με χρήση του HP Director (Macintosh OS 8)



**Σημείωση** Τα λειτουργικά συστήματα Macintosh OS 9 v9.1.5 και νεότερες εκδόσεις και v9.2.6 και νεότερες εκδόσεις **υποστηρίζονται**.

Μπορείτε να μοιράζεστε εικόνες με οποιοδήποτε διαθέτει λογαριασμό e-mail. Απλώς εκκινήστε το **HP Director** και ανοίξτε το **HP Gallery** (Πινακοθήκη HP). Στη συνέχεια δημιουργήστε ένα νέο μήνυμα ηλεκτρονικού ταχυδρομείου χρησιμοποιώντας εφαρμογή ηλεκτρονικού ταχυδρομείου εγκατεστημένη στον υπολογιστή σας.



**Σημείωση** Για περισσότερες πληροφορίες, ανατρέξτε στην ενότητα **HP Gallery** στη **Βοήθεια HP Image Zone** στην οθόνη.

### Για να χρησιμοποιήσετε την επιλογή e-mail στο HP Director

1. Κάντε διπλό κλικ στη συντόμευση **HP Director** στην επιφάνεια εργασίας.  
Στην επιφάνεια εργασίας ανοίγει το μενού **HP Director**.
2. Κάντε διπλό κλικ στο **HP Gallery**.  
Στην επιφάνεια εργασίας ανοίγει το **HP Gallery**.
3. Επιλέξτε μία ή περισσότερες εικόνες προς διαμοιρασμό.  
Για περισσότερες πληροφορίες, δείτε τη **Βοήθεια HP Image Zone** στην οθόνη.
4. Κάντε κλικ στο **E-mail**.  
Ανοίγει το πρόγραμμα ηλεκτρονικού ταχυδρομείου στο Macintosh.  
Στείλτε τις εικόνες ως συνημμένο σε e-mail ακολουθώντας τις οδηγίες στην οθόνη του υπολογιστή.



# 11 Παραγγελία αναλωσίμων

Μπορείτε να παραγγείλετε συνιστώμενους τύπους χαρτιού HP και δοχεία μελάνης ηλεκτρονικά από την τοποθεσία web της HP.

## Παραγγελία χαρτιού, φιλμ διαφανειών ή άλλων μέσων

Για παραγγελία μέσων, όπως Χαρτί ανώτερης ποιότητας HP, Φωτογραφικό χαρτί πολύ ανώτερης ποιότητας HP, Φιλμ διαφανειών ανώτερης ποιότητας HP για εκτυπωτές ψεκασμού ή Σιδερότυπα HP, επισκεφθείτε τη διεύθυνση [www.hp.com](http://www.hp.com). Εάν σας ζητηθεί, επιλέξτε χώρα περιοχή, ακολουθήστε τις προτροπές για την επιλογή του προϊόντος που διαθέτετε και κάντε κλικ σε έναν από τους συνδέσμους αγοράς στη σελίδα.

## Παραγγελία δοχείων μελάνης

Οι αριθμοί παραγγελίας δοχείων μελάνης ενδέχεται να διαφέρουν ανά χώρα/περιοχή. Εάν οι αριθμοί παραγγελίας που αναφέρονται σε αυτό τον οδηγό δεν αντιστοιχούν με τους αριθμούς παραγγελίας των δοχείων μελάνης που είναι εγκατεστημένα στη συσκευή HP All-in-One, παραγγείλετε νέα δοχεία μελάνης που να φέρουν ίδιους αριθμούς με αυτά που έχετε εγκατεστημένα. Η συσκευή HP All-in-One υποστηρίζει τα παρακάτω δοχεία μελάνης.

Δοχεία μελάνης	Αριθμός παραγγελίας HP
Δοχείο μαύρης μελάνης HP	#338 δοχείο μαύρης μελάνης 16 ml
Δοχείο μελάνης τριών χρωμάτων HP	#344 δοχείο έγχρωμης μελάνης 16 ml #343 δοχείο έγχρωμης μελάνης 11 ml
Δοχείο μελάνης φωτογραφικής εκτύπωσης HP	#348 δοχείο έγχρωμης μελάνης φωτογραφικής εκτύπωσης 15 ml

Μπορείτε επίσης να βρείτε τους αριθμούς παραγγελίας για όλα τα δοχεία μελάνης που υποστηρίζει η συσκευή σας αν κάνετε τα εξής:

- Για **χρήστες Windows**: Στο **HP Director** κάντε κλικ στην επιλογή **Ρυθμίσεις**, τοποθετήστε το δείκτη στη επιλογή **Ρυθμίσεις εκτύπωσης** και κάντε κλικ στο **Εργαλειοθήκη εκτυπωτή**. Κάντε κλικ στην καρτέλα **Εκτιμώμενα επίπεδα μελάνης** και στη συνέχεια στην επιλογή **Πληροφορίες παραγγελίας δοχείων μελάνης**.
- Για **χρήστες Mac**: Στο **HP Director** (OS 9) ή στο **HP Image Zone** (OS X), επιλέξτε **Settings** (Ρυθμίσεις) και στη συνέχεια επιλέξτε **Maintain Printer** (Συντήρηση εκτυπωτή). Εάν σας ζητηθεί, επιλέξτε το HP All-in-One που διαθέτετε και στη συνέχεια κάντε κλικ στην επιλογή **Utilities** (Βοηθητικά προγράμματα). Στο αναδυόμενο μενού επιλέξτε **Supplies** (Αναλώσιμα).



Επιπλέον, μπορείτε να επικοινωνήσετε με έναν τοπικό μεταπωλητή της HP ή να επισκεφθείτε τη διεύθυνση [www.hp.com/support](http://www.hp.com/support) για να επιβεβαιώσετε τους σωστούς αριθμούς παραγγελίας δοχείων μελάνης που ισχύουν για τη χώρα/περιοχή σας.

Για να παραγγείλετε δοχεία μελάνης για τη συσκευή HP All-in-One, επισκεφθείτε τη διεύθυνση [www.hp.com](http://www.hp.com). Εάν σας ζητηθεί, επιλέξτε χώρα περιοχή, ακολουθήστε τις προτροπές για την επιλογή του προϊόντος που διαθέτετε και κάντε κλικ σε έναν από τους συνδέσμους αγοράς στη σελίδα.

## Παραγγελία άλλων αναλωσίμων

Για να παραγγείλετε άλλα αναλώσιμα, όπως λογισμικό για τη συσκευή HP All-in-One, αντίγραφο του έντυπου Οδηγού χρήσης, τον Οδηγό εγκατάστασης ή άλλα ανταλλακτικά εξαρτήματα, καλέστε τον κατάλληλο αριθμό παρακάτω:

- Από τις Η.Π.Α. ή τον Καναδά, καλέστε **1-800-474-6836 (1-800-HP invent)**.
- Από την Ευρώπη, καλέστε το +49 180 5 290220 (Γερμανία) ή το +44 870 606 9081 (Η.Β.).

Για να παραγγείλετε λογισμικό HP All-in-One σε άλλες χώρες/περιοχές, καλέστε τον αριθμό τηλεφώνου που αντιστοιχεί στη χώρα/περιοχή σας. Οι παρακάτω αριθμοί ισχύουν κατά την ημερομηνία έκδοσης του παρόντος οδηγού. Για λίστα των τρεχόντων αριθμών παραγγελίας, επισκεφθείτε τη διεύθυνση [www.hp.com](http://www.hp.com). Εάν σας ζητηθεί, επιλέξτε τη χώρα/περιοχή σας και έπειτα επιλέξτε **Contact HP** (Επικοινωνία με την HP) για πληροφορίες σχετικά με τον τρόπο επικοινωνίας με την τεχνική υποστήριξη.

Χώρα/περιοχή	Αριθμός για παραγγελίες
Ασία που περιβρέχεται από τον Ειρηνικό (εκτός από την Ιαπωνία)	65 272 5300
Αυστραλία	1300 721 147
Ευρώπη	+49 180 5 290220 (Γερμανία) +44 870 606 9081 (Η.Β.)
Νέα Ζηλανδία	0800 441 147
Νότια Αφρική	+27 (0)11 8061030
Η.Π.Α. και Καναδάς	1-800-HP-INVENT (1-800-474-6836)

# 12 Συντήρηση της συσκευής HP All-in-One

Η συσκευή HP All-in-One απαιτεί περιορισμένη συντήρηση. Κατά διαστήματα θα πρέπει να καθαρίζετε τη γυάλινη επιφάνεια και το κάλυμμα για να αφαιρέσετε τη σκόνη και να είστε βέβαιοι ότι τα αντίγραφα και οι σαρώσεις σας θα είναι καθαρά. Ορισμένες φορές θα πρέπει επίσης να αντικαθιστάτε, να ευθυγραμμίζετε ή να καθαρίζετε τα δοχεία μελάνης. Αυτό το κεφάλαιο περιλαμβάνει πληροφορίες για τη διατήρηση της συσκευής HP All-in-One σε άψογη κατάσταση λειτουργίας. Ακολουθείτε αυτές τις διαδικασίες συντήρησης ανάλογα με τις απαιτήσεις

## Καθαρισμός της συσκευής HP All-in-One

Δαχτυλιές, λεκέδες, τρίχες και άλλα στη γυάλινη επιφάνεια ή την πίσω όψη του καλύμματος επιβραδύνουν την απόδοση και επηρεάζουν την ακρίβεια ειδικών λειτουργιών, όπως η **Προσαρμογή στη σελίδα**. Προκειμένου να είστε βέβαιοι ότι τα αντίγραφα και οι σαρώσεις σας θα είναι καθαρά, ίσως χρειαστεί να καθαρίσετε τη γυάλινη επιφάνεια και την πίσω όψη του καλύμματος. Επίσης, ίσως χρειαστεί να ξεσκονίσετε την εξωτερική επιφάνεια της συσκευής HP All-in-One.

### Καθαρισμός της γυάλινης επιφάνειας

Μια λερωμένη γυάλινη επιφάνεια από δαχτυλιές, λεκέδες, τρίχες και άλλα, επιβραδύνει την απόδοση και επηρεάζει την ακρίβεια των λειτουργιών, όπως **Προσαρμογή στη σελίδα**.

1. Απενεργοποιήστε τη συσκευή HP All-in-One, αποσυνδέστε το καλώδιο και σηκώστε το κάλυμμα.
2. Καθαρίστε τη γυάλινη επιφάνεια με ένα μαλακό πανί ή σφουγγάρι ελαφρά βουτηγμένο σε καθαριστικό για γυάλινες επιφάνειες.



**Προειδοποίηση** Μη χρησιμοποιείτε λειαντικά, ασετόν, βενζίνη, ή τετραχλωρίδιο του άνθρακα στη γυάλινη επιφάνεια διότι μπορεί να καταστραφεί. Μην τοποθετείτε και μην ψεκάζετε υγρό σπρέι απευθείας επάνω στη γυάλινη επιφάνεια. Το υγρό μπορεί να διαρρεύσει κάτω από το γυαλί και να καταστρέψει τη συσκευή.

3. Σκουπίστε τη γυάλινη επιφάνεια με ένα κομμάτι από δέρμα σαμούα ή με ένα σφουγγάρι από κυτταρίνη για να μην μείνουν σημάδια.

### Καθαρισμός της πίσω όψης του καλύμματος

Είναι πιθανό να συσσωρευτεί σκόνη στο λευκό πίσω κάλυμμα εγγράφων που βρίσκεται κάτω από το κάλυμμα στη συσκευή HP All-in-One.

1. Απενεργοποιήστε τη συσκευή HP All-in-One, αποσυνδέστε το καλώδιο και σηκώστε το κάλυμμα.
2. Καθαρίστε το λευκό πίσω κάλυμμα εγγράφων με ένα μαλακό πανί ή σφουγγάρι που είναι ελαφρά βουτηγμένο σε σαπούνι και ζεστό νερό.

- Καθαρίστε απαλά την πίσω όψη για να αφαιρέσετε τα υπολείμματα. Μην τρίβετε την πίσω όψη του καλύμματος.
- Σκουπίστε την με ένα κομμάτι δέρμα από σαμούα ή με ένα μαλακό πανί.



**Προειδοποίηση** Μη χρησιμοποιείτε σφουγγάρια καθαρισμού από χαρτί, καθώς μπορεί να χαράξουν την επιφάνεια.

- Εάν απαιτείται επιπλέον καθαρισμός, επαναλάβετε τα προηγούμενα βήματα χρησιμοποιώντας ισοπροπυλική αλκοόλη (καθαρό οινόπνευμα) και σκουπίζοντας την πίσω όψη σχολαστικά με ένα βρεγμένο πανί για να αφαιρέσετε τα υπολείμματα αλκοόλης.



**Προειδοποίηση** Προσέξτε να μη χυθεί οινόπνευμα στη γυάλινη επιφάνεια ή στα βαμμένα μέρη του HP All-in-One, αφού έτσι μπορεί να προκληθεί βλάβη στη συσκευή.

## Καθαρισμός της εξωτερικής επιφάνειας

Χρησιμοποιήστε ένα μαλακό ύφασμα ή ένα ελαφρά νοτισμένο σφουγγάρι για να σκουπίσετε τη σκόνη, τις μουτζούρες και τους λεκέδες. Το εσωτερικό της συσκευής HP All-in-One δεν απαιτεί καθάρισμα. Φροντίζετε να μην πέφτουν υγρά στον πίνακα ελέγχου και στο εσωτερικό της συσκευής HP All-in-One.



**Προειδοποίηση** Μη χρησιμοποιείτε οινόπνευμα ή καθαριστικά με βάση την αλκοόλη στον μπροστινό πίνακα, στο κάλυμμα ή σε άλλα βαμμένα μέρη της συσκευής HP All-in-One για να μην καταστρέψετε περιοχές της συσκευής με χρώμα.

## Έλεγχος των εκτιμώμενων επιπέδων μελάνης

Μπορείτε εύκολα να ελέγχετε το επίπεδο παροχής μελάνης, ώστε να καθορίζετε τη συχνότητα όπου θα απαιτείται αντικατάσταση ενός δοχείου μελάνης. Το επίπεδο παροχής μελάνης δείχνει κατά προσέγγιση την ποσότητα μελάνης που απομένει στα δοχεία μελάνης.



**Συμβουλή** Μπορείτε επίσης να εκτυπώσετε μια αναφορά αυτόματου ελέγχου για να διαπιστώσετε αν τα δοχεία μελάνης χρειάζονται αντικατάσταση. Για περισσότερες πληροφορίες, ανατρέξτε στην ενότητα **Εκτύπωση αναφοράς αυτόματου ελέγχου**.

### Για να ελέγξετε τα επίπεδα μελάνης από το HP Director (Windows)

- Στο **HP Director** κάντε κλικ στην επιλογή **Ρυθμίσεις**, τοποθετήστε το δείκτη στην επιλογή **Ρυθμίσεις εκτύπωσης** και κάντε κλικ στο **Εργαλειοθήκη εκτυπωτή**.



**Σημείωση** Μπορείτε επίσης να ανοίξετε την **Εργαλειοθήκη εκτυπωτή** από το πλαίσιο διαλόγου **Ιδιότητες**. Στο πλαίσιο διαλόγου **Ιδιότητες** κάντε κλικ στην καρτέλα **Υπηρεσίες** και έπειτα στην καρτέλα **Εκτέλεση εργασιών σέρβις σε αυτήν τη συσκευή**.

- Κάντε κλικ στην καρτέλα **Εκτιμώμενα επίπεδα μελάνης**. Εμφανίζονται τα εκτιμώμενα επίπεδα μελάνης για τα δοχεία.

## Για να ελέγξετε τα επίπεδα μελάνης από το λογισμικό HP Image Zone (Macintosh)

1. Στο **HP Director** (OS 9) ή στο **HP Image Zone** (OS X), επιλέξτε **Settings** (Ρυθμίσεις) και στη συνέχεια επιλέξτε **Maintain Printer** (Συντήρηση εκτυπωτή).
2. Αν ανοίξει το πλαίσιο διαλόγου **Επιλογή εκτυπωτή**, επιλέξτε το HP All-in-One και μετά κάντε κλικ στο **Βοηθητικά προγράμματα**.
3. Στο αναδυόμενο μενού επιλέξτε **Επίπεδο μελάνης**.  
Εμφανίζονται τα εκτιμώμενα επίπεδα μελάνης για τα δοχεία.

## Εκτύπωση αναφοράς αυτόματου ελέγχου

Εάν αντιμετωπίζετε προβλήματα με την εκτύπωση, εκτυπώστε μια αναφορά αυτόματου ελέγχου προτού αντικαταστήσετε τα δοχεία μελάνης. Η αναφορά αυτή προσφέρει χρήσιμες πληροφορίες για διάφορα θέματα της συσκευής, συμπεριλαμβανομένων και των δοχείων μελάνης.

1. Τοποθετήστε απλό λευκό χαρτί Letter, A4 ή legal στο δίσκο χαρτιού.
2. Πατήστε το **Ρύθμιση** μέχρι να εμφανιστεί το **Print Report** και κατόπιν πατήστε το **OK**.  
Εμφανίζεται το μήνυμα **Αναφορά αυτόματου ελέγχου**.
3. Πατήστε **OK**.
4. Η συσκευή HP All-in-One εκτυπώνει μια αναφορά αυτόματου ελέγχου, η οποία μπορεί να υποδείξει την πηγή του προβλήματος εκτύπωσης. Παρακάτω φαίνεται ένα δείγμα της περιοχής ελέγχου μελάνης της αναφοράς.

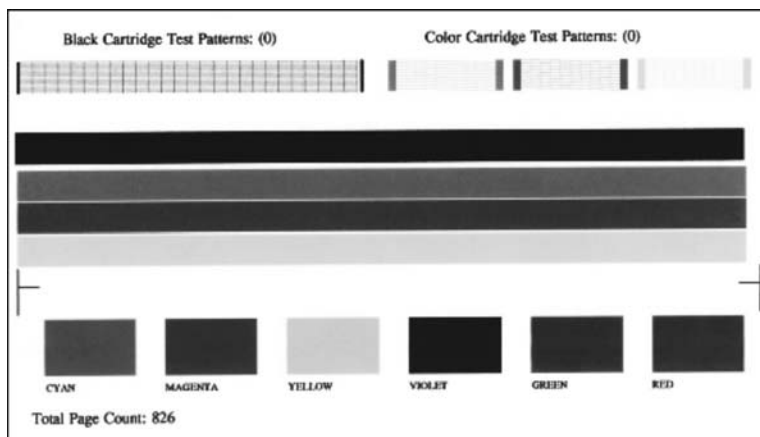

5. Βεβαιωθείτε ότι τα μοτίβα ελέγχου εμφανίζονται ομαλά και σχηματίζουν ένα πλήρες πλέγμα.  
Εάν περισσότερες από λίγες γραμμές σε ένα μοτίβο διακόπτονται, αυτό θα μπορούσε να υποδηλώνει πρόβλημα με τα ακροφύσια. Μπορεί να απαιτείται καθαρισμός των δοχείων μελάνης. Για περισσότερες πληροφορίες, δείτε την ενότητα **Καθαρισμός δοχείων μελάνης**.
6. Βεβαιωθείτε ότι οι γραμμές χρώματος εκτείνονται σε όλη τη σελίδα.

Εάν η μαύρη γραμμή λείπει, είναι αχνή, μουτζουρωμένη ή εμφανίζει γραμμές, αυτό θα μπορούσε να υποδηλώνει πρόβλημα με το μαύρο ή φωτογραφικό δοχείο μελάνης στη δεξιά υποδοχή.

Εάν οποιαδήποτε από τις άλλες τρεις γραμμές λείπει, είναι αχνή, μουτζουρωμένη ή εμφανίζει γραμμές, αυτό θα μπορούσε να υποδηλώνει πρόβλημα με το δοχείο μελάνης τριών χρωμάτων στην αριστερή υποδοχή.

7. Βεβαιωθείτε ότι τα μπλοκ χρωμάτων είναι συναφή και ότι αντιπροσωπεύουν τα παρακάτω χρώματα.

Πρέπει να δείτε μπλοκ χρωμάτων για κυανό, ματζέντα, κίτρινο, μοβ, πράσινο και κόκκινο.

Εάν τα μπλοκ χρωμάτων λείπουν ή αν το χρώμα ενός μπλοκ είναι θολό ή δεν ταιριάζει με την ετικέτα κάτω από αυτό, αυτό θα μπορούσε να υποδηλώνει ότι έχει εξαντληθεί η μελάνη στο δοχείο μελάνης τριών χρωμάτων. Πιθανώς πρέπει να αντικαταστήσετε το δοχείο μελάνης. Για περισσότερες πληροφορίες σχετικά με την αντικατάσταση των δοχείων μελάνης, δείτε την ενότητα [Αντικατάσταση δοχείων μελάνης](#).

8. Ελέγξτε τα μπλοκ και τις γραμμές χρωμάτων για ραβδώσεις ή λευκές γραμμές. Οι ραβδώσεις μπορεί να σημαίνουν φραγμένα ακροφύσια ή βρόμικες επαφές. Μπορεί να απαιτείται καθαρισμός των δοχείων μελάνης. Για περισσότερες πληροφορίες σχετικά με τον καθαρισμό δοχείων μελάνης, δείτε την ενότητα [Καθαρισμός δοχείων μελάνης](#). Μην καθαρίζετε με οινόπνευμα.



**Σημείωση** Για παραδείγματα με μοτίβα ελέγχου, χρωματιστές γραμμές και χρωματιστά μπλοκ από κανονικά δοχεία μελάνης και δοχεία μελάνης που έχουν βλάβη, δείτε τη **Βοήθεια HP Image Zone** στην οθόνη που συνοδεύει το λογισμικό.

## Εργασία με τα δοχεία μελάνης

Για να εξασφαλίσετε την καλύτερη δυνατή εκτύπωση από το HP All-in-One, θα πρέπει να εκτελείτε ορισμένες απλές διαδικασίες συντήρησης. Αυτή η ενότητα παρέχει οδηγίες για τη διαχείριση των δοχείων εκτύπωσης και οδηγίες για την αντικατάσταση, την ευθυγράμμιση και τον καθαρισμό των δοχείων εκτύπωσης.

## Χειρισμός δοχείων μελάνης

Πριν αντικαταστήσετε ή καθαρίσετε ένα δοχείο μελάνης, θα πρέπει να γνωρίζετε τα ονόματα των εξαρτημάτων και πώς να χειρίζεστε τα δοχεία μελάνης.

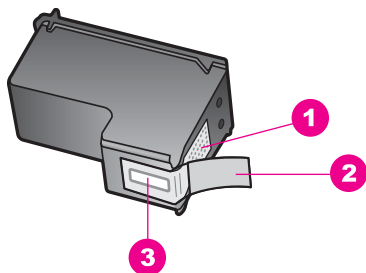

1	Χάλκινες επαφές
2	Πλαστική ταινία με ροζ άκρα κοπής (πρέπει να αφαιρεθεί πριν την εγκατάσταση)
3	Ακροφύσια μελάνης κάτω από την ταινία

Κρατάτε τα δοχεία μελάνης από τις δύο μαύρες πλαστικές πλευρές με την ετικέτα τους προς τα πάνω. Μην αγγίζετε τις χάλκινες επαφές ή τα ακροφύσια μελάνης.



**Προειδοποίηση** Φροντίστε να μην σας πέσουν κάτω τα δοχεία μελάνης. Μπορεί να προκληθούν βλάβες σε αυτά και να μην είναι δυνατή η χρήση τους.

## Αντικατάσταση δοχείων μελάνης

Όταν το επίπεδο μελάνης του δοχείου είναι χαμηλό, εμφανίζεται ένα μήνυμα στην οθόνη του πίνακα ελέγχου.



**Σημείωση** Μπορείτε επίσης να ελέγξετε την ποσότητα μελάνης που απομένει στα δοχεία χρησιμοποιώντας το λογισμικό **HP Image Zone** που συνοδεύει τη συσκευή HP All-in-One. Για πληροφορίες, δείτε [Έλεγχος των εκτιμώμενων επιπέδων μελάνης](#).

Όταν λάβετε ένα μήνυμα χαμηλού επιπέδου μελάνης στην οθόνη του πίνακα ελέγχου, βεβαιωθείτε ότι έχετε διαθέσιμο ένα νέο δοχείο μελάνης προς αντικατάσταση. Θα πρέπει επίσης να αντικαθιστάτε τα δοχεία μελάνης όταν το κείμενο εκτυπώνεται αχνό ή όταν παρατηρείτε προβλήματα εκτύπωσης που σχετίζονται με τα δοχεία μελάνης.



**Συμβουλή** Μπορείτε επίσης να χρησιμοποιήσετε αυτές τις οδηγίες για να αντικαταστήσετε το δοχείο μαύρης μελάνης με ένα φωτογραφικής εκτύπωσης για εκτύπωση έγχρωμων φωτογραφιών υψηλής ποιότητας.

Για να μάθετε τον αριθμό παραγγελίας για όλα τα δοχεία μελάνης που υποστηρίζει η συσκευή HP All-in-One, επισκεφθείτε τη διεύθυνση [Παραγγελία δοχείων μελάνης](#). Για να παραγγείλετε δοχεία μελάνης για τη συσκευή HP All-in-One, επισκεφθείτε τη διεύθυνση [www.hp.com](http://www.hp.com). Εάν σας ζητηθεί, επιλέξτε χώρα περιοχή, ακολουθήστε τις προτροπές για την επιλογή του προϊόντος που διαθέτετε και κάντε κλικ σε έναν από τους συνδέσμους αγοράς στη σελίδα.

### Για να αντικαταστήσετε τα δοχεία μελάνης

1. Βεβαιωθείτε ότι η συσκευή HP All-in-One είναι ενεργοποιημένη.



**Προειδοποίηση** Εάν η συσκευή HP All-in-One είναι απενεργοποιημένη όταν ανασηκώσετε τη θύρα εισόδου του δοχείου μελάνης για να αποκτήσετε πρόσβαση στα τα δοχεία μελάνης, η συσκευή HP All-in-One δεν θα τα απελευθερώσει για να τα αντικαταστήσετε. Μπορεί να προκαλέσετε βλάβη στη συσκευή HP All-in-One εάν τα δοχεία μελάνης δεν είναι ασφαλισμένα στη δεξιά πλευρά όταν επιχειρήσετε να τα αφαιρέσετε.

2. Ανοίξτε τη θύρα πρόσβασης του φορέα δοχείων μελάνης, ανασηκώνοντας τη από το κέντρο του μπροστινού τμήματος της συσκευής, μέχρι η θύρα να ασφαλίσει στη θέση της.  
Ο φορέας δοχείου μελάνης μετακινείται στην ακραία δεξιά πλευρά της συσκευής HP All-in-One.

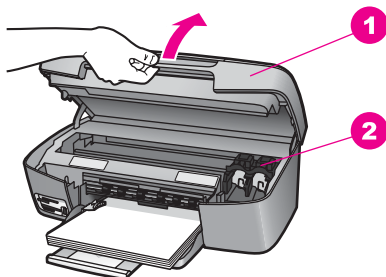

- |   |                                    |
|---|------------------------------------|
| 1 | Θύρα εισόδου φορέα δοχείου μελάνης |
| 2 | Δοχείο μελάνης                     |

3. Περιμένετε μέχρι ο μηχανισμός δοχείων μελάνης να παραμείνει σταθερός και αθόρυβος και πιέστε ελαφρά προς τα κάτω ένα δοχείο μελάνης για να το απελευθερώσετε.

Εάν θέλετε να αντικαταστήσετε το δοχείο μελάνης τριών χρωμάτων, αφαιρέστε το δοχείο μελάνης από την υποδοχή στα αριστερά.

Εάν θέλετε να αντικαταστήσετε το μαύρο ή το φωτογραφικό δοχείο μελάνης, αφαιρέστε το δοχείο μελάνης από την υποδοχή στα δεξιά.

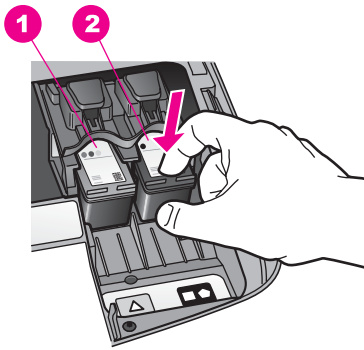

- |   |   |
|---|---|
| 1 | Υποδοχή δοχείου μελάνης για το δοχείο μελάνης τριών χρωμάτων      |
| 2 | Υποδοχή δοχείου μελάνης για το μαύρο ή φωτογραφικό δοχείο μελάνης |

4. Αφαιρέστε το δοχείο μελάνης από την υποδοχή, τραβώντας προς το μέρος σας.
5. Εάν αφαιρείτε το δοχείο μελάνης για να τοποθετήσετε το δοχείο μελάνης φωτογραφικής εκτύπωσης, φυλάξτε το δοχείο μαύρης μελάνης στο προστατευτικό δοχείο μελάνης. Για περισσότερες πληροφορίες, δείτε την ενότητα [Χρήση του προστατευτικού δοχείου μελάνης](#).

Εάν αφαιρείτε το δοχείο μελάνης γιατί έχει λίγη ή καθόλου μελάνη, ανακυκλώστε το. Το πρόγραμμα ανακύκλωσης αναλωσίμων HP Inkjet είναι διαθέσιμο σε πολλές χώρες/περιοχές και επιτρέπει την ανακύκλωση των χρησιμοποιημένων δοχείων μελάνης, χωρίς χρέωση. Για περισσότερες πληροφορίες, επισκεφτείτε την παρακάτω τοποθεσία web:

[www.hp.com/hpinfo/globalcitizenship/environment/recycle/inkjet.html](http://www.hp.com/hpinfo/globalcitizenship/environment/recycle/inkjet.html)

6. Αφαιρέστε τη συσκευασία του νέου δοχείου μελάνης και προσέχοντας να αγγίξετε μόνο το μαύρο πλαστικό, αφαιρέστε απαλά τη ροζ ταινία.

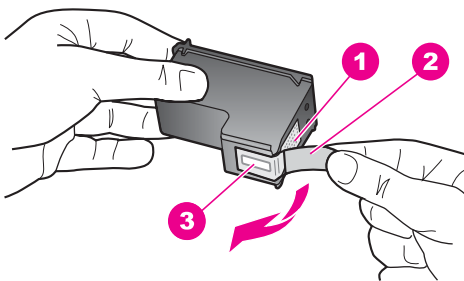

- |   |  |
|---|--|
| 1 | Χάλκινες επαφές  |
| 2 | Πλαστική ταινία με ροζ άκρα κοπής (πρέπει να αφαιρεθεί πριν την εγκατάσταση) |
| 3 | Ακροφύσια μελάνης κάτω από την ταινία  |



**Προσοχή** Μην αγγίζετε τις χάλκινες επαφές ή τα ακροφύσια μελάνης. Εάν αγγίξετε αυτά τα εξαρτήματα, μπορεί να προκαλέσετε φραγή δοχείων μελάνης και προβλήματα στη μελάνη, καθώς και κακές ηλεκτρικές συνδέσεις.





7. Σύρετε το νέο δοχείο μελάνης προς τα εμπρός και μέχρι να εισέλθει στην άδεια υποδοχή. Πιέστε το δοχείο μελάνης προς τα μπροστά μέχρι να ασφαλίσει στη θέση του.

Εάν το δοχείο μελάνης που τοποθετείτε έχει ένα λευκό τρίγωνο στην ετικέτα του, τοποθετήστε το στην υποδοχή στα αριστερά. Η ετικέτα για αυτήν την υποδοχή είναι πράσινη με ένα γεμάτο λευκό τρίγωνο.

Εάν το δοχείο μελάνης που τοποθετείτε έχει ένα λευκό τετράγωνο ή ένα λευκό πεντάγωνο στην ετικέτα του, τοποθετήστε το στην υποδοχή στα δεξιά. Η ετικέτα για αυτήν την υποδοχή είναι πράσινη με ένα γεμάτο λευκό τετράγωνο και ένα γεμάτο λευκό πεντάγωνο.

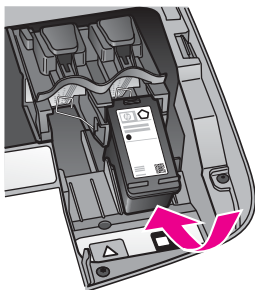

8. Κλείστε τη θύρα εισόδου του μηχανισμού του δοχείου μελάνης.

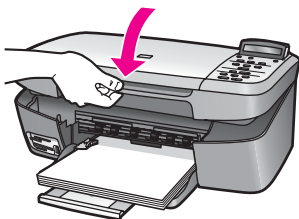

### Χρήση δοχείου μελάνης φωτογραφικής εκτύπωσης

Μπορείτε να βελτιώσετε την ποιότητα των έγχρωμων φωτογραφιών που εκτυπώνετε και αντιγράφετε με το HP All-in-One, αγοράζοντας ένα δοχείο μελάνης φωτογραφικής εκτύπωσης. Αφαιρέστε το δοχείο μαύρης μελάνης και τοποθετήστε στη θέση του το δοχείο μελάνης για φωτογραφικές εκτυπώσεις. Εάν εγκαταστήσετε το δοχείο μελάνης

τριών χρωμάτων και το δοχείο μελάνης φωτογραφικής εκτύπωσης, έχετε ένα σύστημα με έξι μελάνες, το οποίο σάς παρέχει καλύτερη ποιότητα φωτογραφιών.

Όταν θέλετε να εκτυπώσετε απλά κείμενα εγγράφων, τοποθετήστε το δοχείο μαύρης μελάνης. Χρησιμοποιήστε ένα προστατευτικό εξάρτημα για το δοχείο μελάνης το οποίο θα διατηρεί το δοχείο μελάνης ασφαλές όταν αυτό δεν χρησιμοποιείται.

- Για περισσότερες πληροφορίες σχετικά με την αγορά δοχείων μελάνης φωτογραφικής εκτύπωσης, δείτε την ενότητα [Παραγγελία δοχείων μελάνης](#).
- Για περισσότερες πληροφορίες σχετικά με την αντικατάσταση των δοχείων μελάνης, δείτε την ενότητα [Αντικατάσταση δοχείων μελάνης](#).
- Για περισσότερες πληροφορίες σχετικά με τη χρήση του προστατευτικού δοχείου μελάνης, δείτε την ενότητα [Χρήση του προστατευτικού δοχείου μελάνης](#).

## Χρήση του προστατευτικού δοχείου μελάνης

Σε ορισμένες χώρες/περιοχές, όταν αγοράζετε ένα δοχείο μελάνης φωτογραφικής εκτύπωσης μπορεί να λάβετε επίσης ένα προστατευτικό δοχείο μελάνης. Σε άλλες χώρες/περιοχές, το προστατευτικό δοχείο μελάνης συμπεριλαμβάνεται στη συσκευασία του HP All-in-One. Εάν το δοχείο μελάνης και η συσκευή HP All-in-One δεν συνοδεύονται από προστατευτικό δοχείο μελάνης, μπορείτε να παραγγείτε ένα από την Υποστήριξη HP. Επισκεφθείτε τη διεύθυνση [www.hp.com/support](http://www.hp.com/support).

Το εξάρτημα προστασίας του δοχείου μελάνης έχει σχεδιαστεί για να κρατάει το δοχείο μελάνης ασφαλές όταν αυτό δεν χρησιμοποιείται και για να το εμποδίζει από το να στεγνώσει. Κάθε φορά που αφαιρείτε ένα δοχείο μελάνης από τη συσκευή HP All-in-One, με σκοπό να το ξαναχρησιμοποιήσετε αργότερα, αποθηκεύετε το στο εξάρτημα προστασίας του. Για παράδειγμα, φυλάξτε το μαύρο δοχείο μελάνης σε ένα εξάρτημα προστασίας αν το αφαιρείτε ώστε να μπορέσετε να τυπώσετε φωτογραφίες υψηλής ποιότητας με το φωτογραφικό δοχείο μελάνης και το δοχείο μελάνης τριών χρωμάτων.

### Για να τοποθετήσετε το δοχείο μελάνης στο προστατευτικό του εξάρτημα

1. Τοποθετήστε το δοχείο μελάνης στο εξάρτημα προστασίας σε ελαφριά γωνία και ασφαλίστε το στη σωστή θέση.

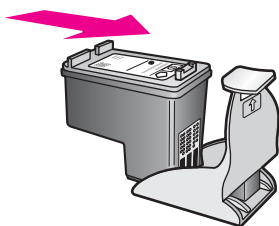

2. Φυλάξτε το προστατευτικό του δοχείου μελάνης στο χώρο αποθήκευσης δοχείου μελάνης του HP All-in-One για ασφαλή φύλαξη. Ανοίξτε τη θύρα εισόδου φορέα δοχείων μελάνης και τοποθετήστε το προστατευτικό του δοχείου μελάνης στη συσκευή, όπως φαίνεται παρακάτω.

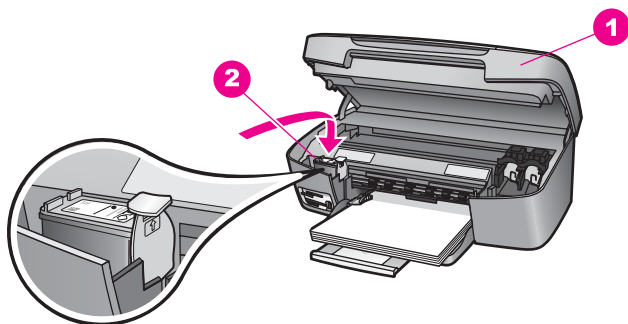

- |   |   |
|---|---|
| 1 | Θύρα εισόδου φορέα δοχείων μελάνης                  |
| 2 | Χώρος αποθήκευσης δοχείου μελάνης του HP All-in-One |

3. Κλείστε τη θύρα εισόδου φορέα δοχείων μελάνης.

**Για να αφαιρέσετε το δοχείο μελάνης από το προστατευτικό του δοχείου μελάνης**

- Πατήστε προς τα κάτω και προς τα πίσω το επάνω μέρος του εξαρτήματος προστασίας για να απελευθερώσετε το δοχείο μελάνης και μετά τραβήξτε συρταρωτά το δοχείο μελάνης προς τα έξω.

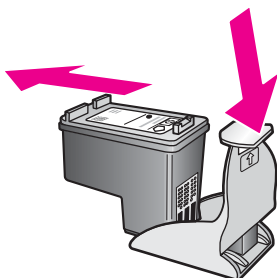

## Ευθυγράμμιση δοχείων μελάνης

Η συσκευή HP All-in-One σας ζητά να ευθυγραμμίσετε τα δοχεία κάθε φορά που εγκαθιστάτε ή αντικαθιστάτε ένα δοχείο μελάνης. Μπορείτε επίσης να ευθυγραμμίσετε τα δοχεία μελάνης οποιαδήποτε στιγμή από τον πίνακα ελέγχου ή από το **HP Director** που συνοδεύει το λογισμικό **HP Image Zone** του υπολογιστή σας. Η ευθυγράμμιση των δοχείων μελάνης εξασφαλίζει εκτυπώσεις υψηλής ποιότητας.



**Σημείωση** Εάν αφαιρέσετε και εγκαταστήσετε εκ νέου το ίδιο δοχείο μελάνης, η συσκευή HP All-in-One δεν θα σας ζητήσει να πραγματοποιήσετε ευθυγράμμιση των δοχείων μελάνης. Η συσκευή HP All-in-One θυμάται τις τιμές ευθυγράμμισης για αυτό το δοχείο μελάνης, κι έτσι δεν χρειάζεται να επαναλάβετε την ευθυγράμμιση των δοχείων μελάνης.

## Για να ευθυγραμμίσετε τα δοχεία μελάνης από τον πίνακα ελέγχου όταν σας ζητηθεί

1. Βεβαιωθείτε ότι έχετε τοποθετήσει απλό λευκό χαρτί Letter ή A4 στο δίσκο χαρτιού και πατήστε το **OK**.  
Η συσκευή HP All-in-One εκτυπώνει ένα φύλλο ευθυγράμμισης δοχείων μελάνης και ευθυγραμμίζει τα δοχεία. Ανακυκλώστε ή πετάξτε τη σελίδα.



**Σημείωση** Εάν κατά την ευθυγράμμιση των δοχείων μελάνης στο δίσκο χαρτιού είχατε τοποθετήσει έγχρωμο χαρτί, η ευθυγράμμιση θα αποτύχει. Τοποθετήστε απλό λευκό χαρτί στο δίσκο χαρτιού και δοκιμάστε την ευθυγράμμιση ξανά.

Εάν η ευθυγράμμιση αποτύχει ξανά, ίσως ο αισθητήρας ή το δοχείο μελάνης να είναι ελαττωματικά. Επικοινωνία με την Υποστήριξη HP. Πηγαίστε στη διεύθυνση: [www.hp.com/support](http://www.hp.com/support). Εάν σας ζητηθεί, επιλέξτε τη χώρα/περιοχή σας και έπειτα επιλέξτε **Contact HP** (επικοινωνία με την HP) για πληροφορίες σχετικά με τον τρόπο επικοινωνίας με την τεχνική υποστήριξη.

2. Πατήστε **OK**.

## Για να ευθυγραμμίσετε τα δοχεία από τον πίνακα ελέγχου οποιαδήποτε στιγμή

1. Τοποθετήστε απλό λευκό χαρτί Letter ή A4 στο δίσκο χαρτιού.
2. Πατήστε το **Ρύθμιση** μέχρι να εμφανιστεί το **Εργαλεία** και κατόπιν πατήστε το **OK**.
3. Πατήστε ► μέχρι να εμφανιστεί η επιλογή **Ευθυγράμμιση δοχείου μελάνης** και στη συνέχεια πατήστε **OK**.  
Η συσκευή HP All-in-One εκτυπώνει ένα φύλλο ευθυγράμμισης δοχείων μελάνης και ευθυγραμμίζει τα δοχεία. Ανακυκλώστε ή πετάξτε τη σελίδα.
4. Πατήστε **OK**.

Για πληροφορίες σχετικά με την ευθυγράμμιση των δοχείων μελάνης με τη χρήση του λογισμικού **HP Image Zone** που συνοδεύει της συσκευή HP All-in-One, δείτε τη **Βοήθεια HP Image Zone** στην οθόνη που συνοδεύει το λογισμικό.

## Καθαρισμός δοχείων μελάνης

Χρησιμοποιήστε αυτήν τη λειτουργία όταν η αναφορά αυτόματου ελέγχου εμφανίζει ραβδώσεις ή λευκές γραμμές σε οποιαδήποτε από τις έγχρωμες γραμμές. Μην καθαρίζετε τα δοχεία μελάνης χωρίς λόγο, καθώς σπαταλάτε μελάνη και ελαττώνεται η διάρκεια ζωής των δοχείων μελάνης.

## Για να καθαρίσετε τα δοχεία μελάνης από τον πίνακα ελέγχου

1. Τοποθετήστε απλό λευκό χαρτί Letter ή A4 στο δίσκο χαρτιού.
2. Πατήστε το **Ρύθμιση** μέχρι να εμφανιστεί το **Εργαλεία** και κατόπιν πατήστε το **OK**. Εμφανίζεται το μήνυμα **Καθαρισμός δοχείων μελάνης**.
3. Πατήστε **OK**.  
Η συσκευή HP All-in-One εκτυπώνει μια σελίδα, την οποία μπορείτε να ανακυκλώσετε ή να πετάξετε.  
Εάν η ποιότητα του αντιγράφου ή της εκτύπωσης φαίνεται κακή αφού καθαρίσετε τα δοχεία, δοκιμάστε να καθαρίσετε τις επαφές των δοχείων μελάνης πριν

αντικαταστήσετε το χαλασμένο δοχείο. Για πληροφορίες σχετικά με τον καθαρισμό των επαφών των δοχείων μελάνης, δείτε την ενότητα **Καθαρισμός επαφών δοχείων μελάνης**. Για περισσότερες πληροφορίες σχετικά με την αντικατάσταση των δοχείων μελάνης, δείτε την ενότητα **Αντικατάσταση δοχείων μελάνης**.

Για πληροφορίες σχετικά με τον καθαρισμό των δοχείων μελάνης με τη χρήση του λογισμικού **HP Image Zone** που συνοδεύει της συσκευή HP All-in-One, δείτε τη **Βοήθεια HP Image Zone** στην οθόνη που συνοδεύει το λογισμικό.

## Καθαρισμός επαφών δοχείων μελάνης

Καθαρίστε τις επαφές των δοχείων μελάνης μόνο αν λαμβάνετε συνεχώς μηνύματα στην οθόνη του πίνακα ελέγχου με τα οποία σας ζητούν να ελέγξετε κάποιο δοχείο έπειτα από τον καθαρισμό ή την ευθυγράμμιση των δοχείων μελάνης.

Πριν καθαρίσετε τις επαφές των δοχείων μελάνης, αφαιρέστε το δοχείο μελάνης και βεβαιωθείτε ότι τίποτα δεν καλύπτει τις επαφές του δοχείου και τοποθετήστε το ξανά. Αν συνεχίζετε να λαμβάνετε μηνύματα για να ελέγξετε τα δοχεία μελάνης, καθαρίστε τις επαφές των δοχείων.

Βεβαιωθείτε ότι διαθέτετε τα παρακάτω υλικά:

- Κομμάτια αφρολέξ, ύφασμα χωρίς χνούδι, ή οποιοδήποτε μαλακό υλικό που δεν σχίζεται και δεν αφήνει χνούδι.



**Συμβουλή** Τα φίλτρα του καφέ δεν αφήνουν χνούδι και είναι καλά για τον καθαρισμό των δοχείων μελάνης.

- Απιονισμένο, φιλτραρισμένο ή εμφιαλωμένο νερό (το νερό της βρύσης μπορεί να περιέχει μολυσματικές ουσίες οι οποίες ενδέχεται να προκαλέσουν βλάβη στα δοχεία μελάνης).



**Προειδοποίηση** Μην χρησιμοποιείτε πετρελαιώδη καθαριστικά ή αλκοόλη για τον καθαρισμό των επαφών των δοχείων μελάνης. Αυτό θα μπορούσε να καταστρέψει το δοχείο μελάνης ή τη συσκευή HP All-in-One.

### Για να καθαρίσετε τις επαφές των δοχείων μελάνης

1. Ενεργοποιήστε τη συσκευή HP All-in-One και ανοίξτε τη θύρα εισόδου του φορέα του δοχείου μελάνης.  
Ο φορέας δοχείου μελάνης μετακινείται στην ακραία δεξιά πλευρά της συσκευής HP All-in-One.
2. Περιμένετε μέχρι ο μηχανισμός δοχείων μελάνης να παραμείνει σταθερός και αθόρυβος και αποσυνδέστε το καλώδιο τροφοδοσίας από το πίσω μέρος της συσκευής HP All-in-One.
3. Πιέστε ελαφρά προς τα κάτω ένα δοχείο μελάνης για να το απελευθερώσετε και αφαιρέστε το από την υποδοχή τραβώντας το προς το μέρος σας.



**Σημείωση** Μην αφαιρείτε και τα δύο δοχεία μελάνης ταυτόχρονα. Αφαιρέτε και καθαρίζετε ένα δοχείο μελάνης κάθε φορά. Μην αφήνετε τα δοχεία μελάνης έξω από το HP All-in-One για παραπάνω από 30 λεπτά.

4. Ελέγξτε τις επαφές του δοχείου μελάνης για υπολείμματα μελάνης και σκόνης.

5. Βρέξτε ένα κομμάτι αφρολέξ ή ένα ύφασμα χωρίς χνούδι σε αποιονισμένο νερό και στύψτε το.
6. Κρατήστε το δοχείο μελάνης από τις δύο του πλευρές.
7. Καθαρίστε μόνο τις χάλκινες επαφές. Για πληροφορίες σχετικά με τον καθαρισμό του χώρου των ακροφυσίων μελάνης, ανατρέξτε στην ενότητα **Καθαρίστε την περιοχή γύρω από τα ακροφύσια μελάνης**.

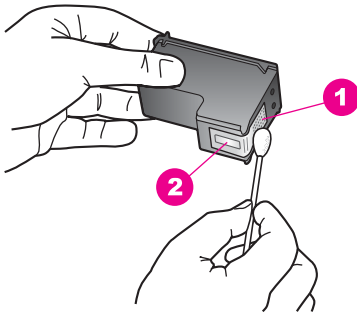

1	Χάλκινες επαφές
2	Ακροφύσια (μην τα καθαρίζετε)

8. Αφήστε το δοχείο μελάνης να στεγνώσει για περίπου δέκα λεπτά.
9. Τοποθετήστε ξανά το δοχείο μελάνης στην υποδοχή. Πιέστε το δοχείο μελάνης προς τα μπροστά μέχρι να ασφαλίσει στη θέση του.
10. Επαναλάβετε αν χρειάζεται για το δεύτερο δοχείο μελάνης.
11. Κλείστε προσεκτικά τη θύρα εισόδου του φορέα και συνδέστε το καλώδιο τροφοδοσίας στο πίσω μέρος της συσκευής HP All-in-One.

## Καθαρίστε την περιοχή γύρω από τα ακροφύσια μελάνης

Αν η συσκευή HP All-in-One χρησιμοποιείται σε περιβάλλον με σκόνη, μπορεί να μαζευτεί μια μικρή ποσότητα βρομιάς στο εσωτερικό της. Αυτή η βρομιά μπορεί να είναι σκόνη, τρίχες, ίνες από χαλί ή από ρούχα. Όταν η βρομιά φθάσει στα δοχεία μελάνης, μπορεί να προκαλεί την εμφάνιση λωρίδων μελάνης και να δημιουργεί μουντζούρες στις σελίδες που τυπώνονται. Οι λωρίδες μελάνης μπορούν να διορθωθούν με τον καθαρισμό στο χώρο των ακροφυσίων μελάνης όπως περιγράφεται εδώ.



**Σημείωση** Καθαρίστε την περιοχή γύρω από τα ακροφύσια μόνο εάν οι εκτυπώσεις εξακολουθούν να βγαίνουν με ραβδώσεις και μουντζούρες, ακόμα και μετά τον καθαρισμό των δοχείων μελάνης από τον πίνακα ελέγχου ή το λογισμικό **HP Image Zone**. Για περισσότερες πληροφορίες, ανατρέξτε στην ενότητα **Καθαρισμός δοχείων μελάνης**.

Βεβαιωθείτε ότι διαθέτετε τα παρακάτω υλικά:

- Κομμάτια αφρολέξ, ύφασμα χωρίς χνούδι, ή οποιοδήποτε μαλακό υλικό που δεν σχίζεται και δεν αφήνει χνούδι.



**Συμβουλή** Τα φίλτρα του καφέ δεν αφήνουν χνούδι και είναι καλά για τον καθαρισμό των δοχείων μελάνης.

- Απιονισμένο, φιλτραρισμένο ή εμφιαλωμένο νερό (το νερό της βρύσης μπορεί να περιέχει μολυσματικές ουσίες οι οποίες ενδέχεται να προκαλέσουν βλάβη στα δοχεία μελάνης).



**Προειδοποίηση** Μην αγγίζετε τις χάλκινες επαφές ή τα ακροφύσια μελάνης. Εάν αγγίξετε αυτά τα εξαρτήματα, μπορεί να προκαλέσετε φραγή δοχείων μελάνης και προβλήματα στη μελάνη, καθώς και κακές ηλεκτρικές συνδέσεις.

### Για να καθαρίσετε το χώρο γύρω από τα ακροφύσια μελάνης

1. Ενεργοποιήστε τη συσκευή HP All-in-One και ανοίξτε τη θύρα εισόδου του φορέα του δοχείου μελάνης.  
Ο φορέας δοχείου μελάνης μετακινείται στην ακραία δεξιά πλευρά της συσκευής HP All-in-One.
2. Περιμένετε μέχρι ο μηχανισμός δοχείων μελάνης να παραμείνει σταθερός και αθόρυβος και αποσυνδέστε το καλώδιο τροφοδοσίας από το πίσω μέρος της συσκευής HP All-in-One.
3. Πιέστε ελαφρά προς τα κάτω ένα δοχείο μελάνης για να το απελευθερώσετε και αφαιρέστε το από την υποδοχή τραβώντας το προς το μέρος σας.



**Σημείωση** Μην αφαιρείτε και τα δύο δοχεία μελάνης ταυτόχρονα.

Αφαιρείτε και καθαρίζετε ένα δοχείο μελάνης κάθε φορά. Μην αφήνετε τα δοχεία μελάνης έξω από το HP All-in-One για παραπάνω από 30 λεπτά.

4. Τοποθετήστε το δοχείο μελάνης σε ένα φύλλο χαρτί με τα ακροφύσια μελάνης να βλέπουν προς τα πάνω.
5. Βρέξτε ελαφρά με απεσταγμένο νερό ένα καθαρό ταμπόν από αφρολέξ.
6. Καθαρίστε την πρόσοψη και τις ακμές γύρω από το χώρο των ακροφυσίων μελάνης με το ειδικό καθαριστικό, όπως φαίνεται παρακάτω.

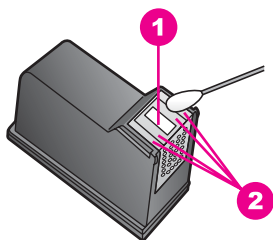

- |   |  |
|---|--|
| 1 | Πλάκα ακροφυσίων (μην την καθαρίζετε)                    |
| 2 | Πρόσοψη και άκρα γύρω από το χώρο των ακροφυσίων μελάνης |



**Προειδοποίηση** Μην καθαρίζετε την πλάκα ακροφυσίων.

7. Αφήστε την περιοχή των ακροφυσίων μελάνης να στεγνώσει για περίπου δέκα λεπτά.

8. Τοποθετήστε ξανά το δοχείο μελάνης στην υποδοχή. Πιέστε το δοχείο μελάνης προς τα μπροστά μέχρι να ασφαλίσει στη θέση του.
9. Επαναλάβετε αν χρειάζεται για το δεύτερο δοχείο μελάνης.
10. Κλείστε προσεκτικά τη θύρα εισόδου του φορέα και συνδέστε το καλώδιο τροφοδοσίας στο πίσω μέρος της συσκευής HP All-in-One.

## Αλλαγή ρυθμίσεων συσκευής

Μπορείτε να αλλάξετε τις ρυθμίσεις για την ταχύτητα κύλισης και για το χρόνο καθυστέρησης ερώτησης στη συσκευή HP All-in-One ώστε να συμπεριφέρεται ανάλογα με τις προτιμήσεις σας. Μπορείτε επίσης να επαναφέρετε τις ρυθμίσεις της συσκευής στην κατάσταση που βρίσκονταν όταν την αγοράσατε. Με την ενέργεια αυτή θα διαγραφούν τυχόν νέες προεπιλογές που έχετε ορίσει.

### Ρύθμιση ταχύτητας κύλισης

Η επιλογή **Scroll Speed** (Ταχύτητα κύλισης) σας επιτρέπει να ελέγχετε την ταχύτητα με την οποία κυλούν τα μηνύματα κειμένου στην οθόνη του πίνακα ελέγχου. Εάν, για παράδειγμα, το μήνυμα είναι "Τοποθετήστε χαρτί και πατήστε OK.", δεν θα χωρέσει εντελώς στην οθόνη του πίνακα ελέγχου και θα χρειαστεί να κάνει κύλιση. Αυτό θα πρέπει να γίνει για να μπορέσετε να διαβάσετε ολόκληρο το μήνυμα. Μπορείτε να επιλέξετε το ρυθμό κύλισης: **Κανονική, Γρήγορη ή Αργή**. Η προεπιλεγμένη τιμή είναι η **Κανονική**.

1. Πατήστε το **Ρυθμίσεις** μέχρι να εμφανιστεί το **Προτιμήσεις** και κατόπιν πατήστε το **OK**.
2. Πατήστε το κουμπί ► μέχρι να εμφανιστεί η επιλογή **Ρύθμιση ταχύτητας κύλισης** και έπειτα πατήστε **OK**.
3. Πατήστε ► για να επιλέξετε ταχύτητα κύλισης και στη συνέχεια πατήστε **OK**.

### Ρύθμιση χρόνου καθυστέρησης ερώτησης

Η επιλογή **Χρόνος καθ. ερωτ.** σας δίνει τη δυνατότητα να ελέγξετε το χρόνο που μεσολαβεί προτού εμφανιστεί μήνυμα που να σας ζητά να προβείτε σε κάποια ενέργεια. Για παράδειγμα, εάν πατήσετε **Μενού Αντιγραφή** και παρέλθει ο χρόνος καθυστέρησης ερώτησης χωρίς να πατήσετε άλλο κουμπί, εμφανίζεται στην οθόνη του πίνακα ελέγχου το μήνυμα "Πατήστε Μενού για περισσότερες επιλογές". Μπορείτε να επιλέξετε μεταξύ των **Γρήγορη, Κανονική, Αργή ή Απενεργοποίηση**. Εάν επιλέξετε **Απενεργοποίηση**, στην οθόνη του πίνακα ελέγχου δεν θα εμφανίζονται υποδείξεις, αλλά θα εξακολουθούν να εμφανίζονται άλλα μηνύματα, όπως προειδοποιήσεις χαμηλού επιπέδου μελάνης και μηνύματα σφάλματος.

1. Πατήστε **Ρυθμίσεις** μέχρι να εμφανιστεί το **Προτιμήσεις** και κατόπιν πατήστε **OK**.
2. Πατήστε το κουμπί ► μέχρι να εμφανιστεί η επιλογή **Ρύθμιση χρόνου καθυστέρησης ερώτησης** και έπειτα πατήστε **OK**.
3. Πατήστε ► για να επιλέξετε χρόνο καθυστέρησης και πατήστε **OK**.



## Επαναφορά εργοστασιακών ρυθμίσεων

Μπορείτε να επαναφέρετε τις τρέχουσες ρυθμίσεις στην κατάσταση που βρίσκονταν όταν αγοράσατε το HP All-in-One.



**Σημείωση** Η επαναφορά των εργοστασιακών ρυθμίσεων δεν θα επηρεάσει τις ρυθμίσεις σάρωσης και τις ρυθμίσεις γλώσσας και χώρας/περιοχής.

Μπορείτε να εκτελέσετε αυτήν τη διαδικασία μόνο στον πίνακα ελέγχου.

1. Πατήστε **Ρύθμιση** μέχρι να εμφανιστεί το **Εργαλεία** και κατόπιν πατήστε **OK**.
2. Πατήστε **▶** μέχρι να εμφανιστεί η επιλογή **Επαναφορά εργοστασιακών ρυθμίσεων** και στη συνέχεια πατήστε το κουμπί **OK**.  
Οι εργοστασιακές ρυθμίσεις επαναφέρονται.

# 13 Πληροφορίες αντιμετώπισης προβλημάτων

Αυτό το κεφάλαιο περιλαμβάνει πληροφορίες για την αντιμετώπιση προβλημάτων με τη συσκευή HP All-in-One. Παρέχονται συγκεκριμένες πληροφορίες για θέματα εγκατάστασης και διαμόρφωσης, καθώς και για ορισμένα θέματα λειτουργιών. Για περισσότερες πληροφορίες σχετικά με την αντιμετώπιση προβλημάτων, ανατρέξτε στη **Βοήθεια HP Image Zone** στην οθόνη που συνοδεύει το λογισμικό σας.

Πολλά θέματα προκύπτουν όταν η συσκευή HP All-in-One συνδέεται στον υπολογιστή με καλώδιο USB πριν την εγκατάσταση του λογισμικού της συσκευής HP All-in-One στον υπολογιστή. Αν συνδέσετε τη συσκευή HP All-in-One στον υπολογιστή σας πριν εμφανιστεί η οθόνη εγκατάστασης του λογισμικού που σας ζητά να κάνετε τη σύνδεση, πρέπει να κάνετε τα εξής για να ολοκληρωθεί σωστά η εγκατάσταση:

1. Αποσυνδέστε το καλώδιο USB από τον υπολογιστή.
2. Καταργήστε την εγκατάσταση του λογισμικού (εάν το έχετε ήδη εγκαταστήσει).
3. Επανεκκινήστε τον υπολογιστή σας
4. Απενεργοποιήστε τη συσκευή HP All-in-One, περιμένετε ένα λεπτό και έπειτα ενεργοποιήστε την ξανά.
5. Εγκαταστήστε ξανά το λογισμικό HP All-in-One. Μην συνδέσετε το καλώδιο USB στον υπολογιστή πριν σας το ζητήσει η οθόνη του λογισμικού εγκατάστασης.

Για πληροφορίες σχετικά με την εγκατάσταση και την κατάργηση της εγκατάστασης του λογισμικού, δείτε [Κατάργηση και επανεγκατάσταση του λογισμικού](#)..

Αυτή η ενότητα περιλαμβάνει τα παρακάτω θέματα:

- **Αντιμετώπιση προβλημάτων εγκατάστασης:** Περιλαμβάνει πληροφορίες για την εγκατάσταση του υλικού, την εγκατάσταση του λογισμικού, καθώς και πληροφορίες για αντιμετώπιση προβλημάτων εγκατάστασης του HP Instant Share.
- **Αντιμετώπιση προβλημάτων λειτουργίας:** Περιέχει πληροφορίες σχετικά με θέματα που ενδέχεται να προκύψουν κατά τη διάρκεια κανονικών εργασιών όταν χρησιμοποιείτε τις λειτουργίες του HP All-in-One.
- **Ενημέρωση συσκευής:** Με βάση τις συμβουλές της υποστήριξης πελατών της HP ή τα μηνύματα στην οθόνη του πίνακα ελέγχου, μπορείτε να αποκτήσετε πρόσβαση στην τοποθεσία web της HP για να πραγματοποιήσετε λήψη ενός προγράμματος αναβάθμισης για τη συσκευή σας. Αυτή η ενότητα περιλαμβάνει πληροφορίες για την ενημέρωση της συσκευής σας.

## Πριν καλέσετε την υποστήριξη της HP

Εάν έχετε κάποιο πρόβλημα, κάντε τα εξής:

1. Ελέγξτε την τεκμηρίωση που συνοδεύει τη συσκευή HP All-in-One.
  - **Οδηγός εγκατάστασης:** Ο Οδηγός εγκατάστασης εξηγεί τον τρόπο εγκατάστασης της συσκευής HP All-in-One.
  - **Οδηγός χρήσης:** Ο Οδηγός χρήσης είναι το βιβλίο που διαβάζετε. Αυτό το βιβλίο περιγράφει τις βασικές δυνατότητες της συσκευής HP All-in-One, εξηγεί τον τρόπο χρήσης της συσκευής HP All-in-One χωρίς να τη συνδέσετε

- σε υπολογιστή και περιλαμβάνει πληροφορίες αντιμετώπισης προβλημάτων για την εγκατάσταση και τη λειτουργία της.
- **Βοήθεια HP Image Zone:** Η ηλεκτρονική **Βοήθεια HP Image Zone** περιγράφει τον τρόπο χρήσης της συσκευής HP All-in-One με έναν υπολογιστή και περιέχει πρόσθετες πληροφορίες αντιμετώπισης προβλημάτων που δεν καλύπτονται στον Οδηγό χρήσης.
  - **Αρχείο Readme:** Το αρχείο Readme περιλαμβάνει πληροφορίες για πιθανά προβλήματα εγκατάστασης. Για περισσότερες πληροφορίες, δείτε την ενότητα [Εμφάνιση του αρχείου Readme](#).
2. Εάν δεν μπορείτε να επιλύσετε το πρόβλημα χρησιμοποιώντας τις πληροφορίες της τεκμηρίωσης, επισκεφθείτε το [www.hp.com/support](http://www.hp.com/support) για να κάνετε τα εξής:
- Πρόσβαση σε σελίδες ηλεκτρονικής υποστήριξης
  - Αποστολή στη HP ενός μηνύματος e-mail για απαντήσεις στις ερωτήσεις σας
  - Σύνδεση με έναν τεχνικό της HP μέσω ηλεκτρονικής συνομιλίας
  - Έλεγχος ενημερωμένες εκδόσεις λογισμικού
- Οι επιλογές και η διαθεσιμότητα της υποστήριξης διαφέρουν ανάλογα με το προϊόν, τη χώρα/περιοχή και τη γλώσσα.
3. Επικοινωνήστε με το πλησιέστερο σε εσάς σημείο πώλησης. Εάν η συσκευή HP All-in-One έχει κάποια βλάβη υλικού, θα σας ζητηθεί να μεταφέρετε τη συσκευή HP All-in-One στο κατάστημα από όπου την αγοράσατε. Το σέρβις παρέχεται δωρεάν κατά την περίοδο ισχύος της περιορισμένης εγγύησης της συσκευής HP All-in-One. Μετά την περίοδο εγγύησης, θα ενημερωθείτε για το κόστος του σέρβις.
4. Εάν δεν μπορείτε να επιλύσετε το πρόβλημα με τη βοήθεια της ηλεκτρονικής βοήθειας ή των τοποθεσιών web της HP, καλέστε την Υποστήριξη HP στον αντίστοιχο αριθμό για τη χώρα/περιοχή σας. Για περισσότερες πληροφορίες, δείτε την ενότητα [Λήψη υποστήριξης της HP](#).

## Εμφάνιση του αρχείου Readme

Μπορείτε επίσης να ανατρέξετε στο αρχείο Readme για περισσότερες πληροφορίες σχετικά με πιθανά προβλήματα εγκατάστασης και τις απαιτήσεις του συστήματος.

- Στα Windows η πρόσβαση στο αρχείο Readme γίνεται από τη γραμμή εργασιών των Windows, κάνοντας κλικ στο κουμπί **Έναρξη**, τοποθετώντας το δείκτη στην επιλογή **Προγράμματα** ή **Όλα τα προγράμματα**, έπειτα στο **Hewlett-Packard**, στο **HP PSC 1600 All-in-One series** και κάνοντας κλικ στο **Προβολή αρχείου Readme**.
- Σε Macintosh OS 9 ή OS X, μπορείτε να έχετε πρόσβαση στο αρχείο Readme κάνοντας διπλό κλικ στο εικονίδιο που βρίσκεται στο φάκελο στο πρώτο επίπεδο του CD-ROM με το λογισμικό της συσκευής HP All-in-One.

## Αντιμετώπιση προβλημάτων εγκατάστασης

Αυτή η ενότητα περιλαμβάνει συμβουλές αντιμετώπισης προβλημάτων με την εγκατάσταση και τη διαμόρφωση, για ορισμένα από τα πλέον συνηθισμένα θέματα που σχετίζονται με την εγκατάσταση του λογισμικού και τις ρυθμίσεις του υλικού.

## Αντιμετώπιση προβλημάτων ρυθμίσεων υλικού

Χρησιμοποιήστε αυτήν την ενότητα για να επιλύσετε προβλήματα, τα οποία ενδέχεται να συναντήσετε κατά την εγκατάσταση του υλικού HP All-in-One.

### Το HP All-in-One δεν ενεργοποιείται

**Λύση** Δοκιμάστε τα ακόλουθα:

- Βεβαιωθείτε ότι το καλώδιο τροφοδοσίας είναι καλά συνδεδεμένο στη συσκευή HP All-in-One και στο τροφοδοτικό, όπως φαίνεται παρακάτω.

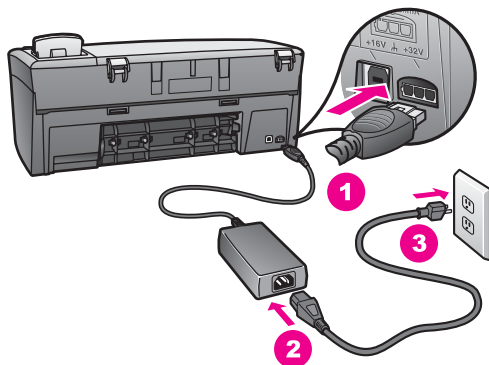

- Συνδέστε το καλώδιο τροφοδοσίας σε γειωμένη πρίζα, σε συσκευή προστασίας από απότομες μεταβολές τάσης ή σε πολύπριζο. Εάν χρησιμοποιείτε πολύπριζο, βεβαιωθείτε ότι είναι αναμμένο.
- Δοκιμάστε την πρίζα για να βεβαιωθείτε ότι λειτουργεί. Συνδέστε μια συσκευή που είστε βέβαιοι ότι λειτουργεί κανονικά και ελέγξτε αν η συσκευή τροφοδοτείται. Εάν όχι, ίσως να υπάρχει κάποιο πρόβλημα στην πρίζα.
- Εάν έχετε συνδέσει τη συσκευή HP All-in-One σε πρίζα με διακόπτη, βεβαιωθείτε ότι ο διακόπτης είναι ενεργοποιημένος.
- Όταν πατάτε το κουμπί **Ενεργοποίηση**, περιμένετε μερικά δευτερόλεπτα για να ανάψει το HP All-in-One.

### Το καλώδιο USB δεν είναι συνδεδεμένο

**Λύση** Πρέπει πρώτα να εγκαταστήσετε το λογισμικό που συνοδεύει τη συσκευή σας HP All-in-One πριν συνδέσετε το καλώδιο USB. Κατά τη διάρκεια της εγκατάστασης, μην συνδέσετε το καλώδιο USB αν πρώτα δεν εμφανιστούν οδηγίες στην οθόνη με αντίστοιχη προτροπή. Αν συνδέσετε το καλώδιο USB πριν εμφανιστεί η προτροπή μπορεί να προκληθούν σφάλματα.

Η σύνδεση του υπολογιστή στο HP All-in-One με καλώδιο USB είναι πάρα πολύ απλή. Αρκεί να συνδέσετε το ένα άκρο του καλωδίου USB στο πίσω μέρος του υπολογιστή σας και το άλλο στο πίσω μέρος του HP All-in-One. Μπορείτε να συνδέσετε σε οποιαδήποτε θύρα USB στο πίσω μέρος του υπολογιστή.



**Σημείωση** Μην συνδέετε το καλώδιο USB στη θύρα USB του πληκτρολογίου σας.

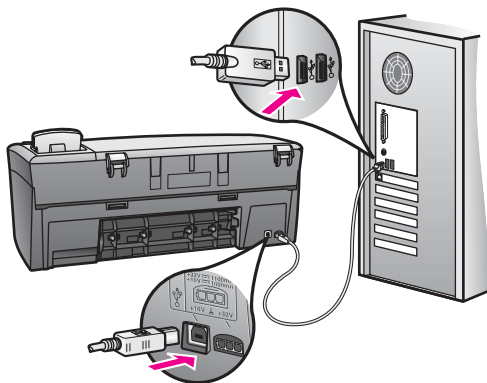

**Εμφανίστηκε ένα μήνυμα στην οθόνη του πίνακα ελέγχου, το οποίο μου ζητά να τοποθετήσω το κάλυμμα του πίνακα ελέγχου**

**Λύση** Αυτό μπορεί να σημαίνει ότι το κάλυμμα του πίνακα ελέγχου δεν είναι συνδεδεμένο ή τοποθετημένο σωστά. Βεβαιωθείτε ότι έχετε ευθυγραμμίσει το κάλυμμα πάνω από τα κουμπιά στο πάνω μέρος του HP All-in-One και ότι το έχετε κουμπώσει καλά στη θέση του.

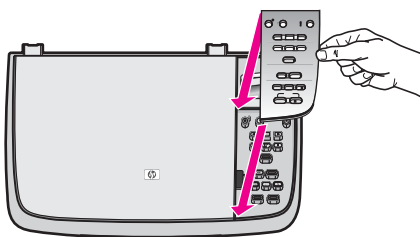

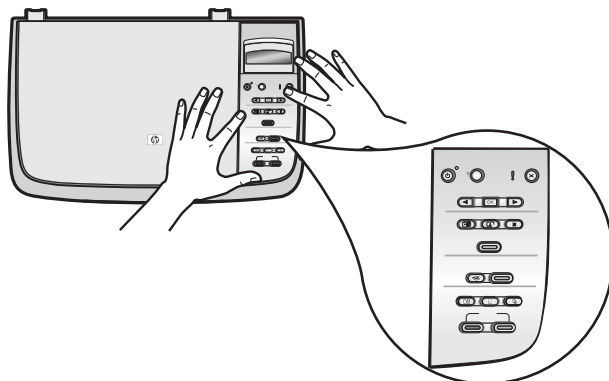

### Η οθόνη του πίνακα ελέγχου εμφανίζει λάθος γλώσσα

**Λύση** Συνήθως, ρυθμίζετε τη γλώσσα και τη χώρα/περιοχή κατά την πρώτη εγκατάσταση του HP All-in-One. Ωστόσο, μπορείτε να αλλάξετε αυτές τις ρυθμίσεις οποιαδήποτε στιγμή με την παρακάτω διαδικασία:

1. Πατήστε το **Ρυθμίσεις** μέχρι να εμφανιστεί το **Προτιμήσεις** και κατόπιν πατήστε το **OK**.
2. Πατήστε **►** έως ότου εμφανιστεί η επιλογή **Ρύθμιση γλώσσας & χώρας/περιοχής** και στη συνέχεια πατήστε **OK**.  
Εμφανίζεται μια λίστα γλωσσών. Μπορείτε να πραγματοποιήσετε κύλιση στη λίστα με τις γλώσσες πατώντας **◀** ή **►**.
3. Πατήστε **OK** στην επιθυμητή γλώσσα.
4. Όταν σας ζητηθεί, πατήστε **OK** για να επιλέξετε **Ναι** ή πατήστε **Ακύρωση** για να επιλέξετε **Όχι**.  
Εμφανίζονται όλες οι χώρες/περιοχές της γλώσσας που επιλέξατε.
5. Πατήστε **►** για να επιλέξετε την κατάλληλη χώρα/περιοχή και στη συνέχεια πατήστε **OK**.
6. Όταν σας ζητηθεί, πατήστε **►** για να επιλέξετε **Ναι** ή **Όχι** και στη συνέχεια πατήστε **OK**.

Μπορείτε να επιβεβαιώσετε τη γλώσσα και τη χώρα/περιοχή εάν εκτυπώσετε μια **Αναφορά ελέγχου λειτουργίας**, ως εξής:

1. Πατήστε το **Ρύθμιση** μέχρι να εμφανιστεί το **Εκτύπωση αναφοράς** και κατόπιν πατήστε το **OK**.
2. Πατήστε **►** έως ότου εμφανιστεί το **Αναφορά ελέγχου λειτουργίας** και στη συνέχεια πατήστε **OK**.

### Στα μενού στην οθόνη του πίνακα ελέγχου εμφανίζονται λανθασμένες μετρήσεις

**Λύση** Μπορεί να επιλέξατε λάθος χώρα/περιοχή όταν ρυθμίζατε τη συσκευή HP All-in-One. Η χώρα/περιοχή που επιλέξατε προσδιορίζει τα μεγέθη χαρτιού που εμφανίζονται στην οθόνη του πίνακα ελέγχου.

Για να αλλάξετε τη χώρα/περιοχή, πρέπει πρώτα να ορίσετε και πάλι την προεπιλεγμένη γλώσσα. Συνήθως, ρυθμίζετε τη γλώσσα και τη χώρα/περιοχή κατά την πρώτη εγκατάσταση του HP All-in-One. Ωστόσο, μπορείτε να αλλάξετε αυτές τις ρυθμίσεις οποιαδήποτε στιγμή με την παρακάτω διαδικασία:

1. Πατήστε το **Ρυθμίσεις** μέχρι να εμφανιστεί το **Προτιμήσεις** και κατόπιν πατήστε το **OK**.
2. Πατήστε ► έως ότου εμφανιστεί η επιλογή **Ορισμός γλώσσας & χώρα/περιοχή** και στη συνέχεια πατήστε **OK**.  
Εμφανίζεται μια λίστα γλωσσών. Μπορείτε να πραγματοποιήσετε κύλιση στη λίστα με τις γλώσσες πατώντας ◀ ή ▶.
3. Πατήστε **OK** στην επιθυμητή γλώσσα.
4. Όταν σας ζητηθεί, πατήστε **OK** για να επιλέξετε **Ναι** ή πατήστε **Ακύρωση** για να επιλέξετε **Όχι**.  
Εμφανίζονται όλες οι χώρες/περιοχές της γλώσσας που επιλέξατε.
5. Πατήστε ► για να επιλέξετε την κατάλληλη χώρα/περιοχή και στη συνέχεια πατήστε **OK**.
6. Όταν σας ζητηθεί, πατήστε ► για να επιλέξετε **Ναι** ή **Όχι** και στη συνέχεια πατήστε **OK**.

Εκτυπώστε μια **Αναφορά ελέγχου λειτουργίας** για να επιβεβαιώσετε τη γλώσσα και τη χώρα/περιοχή:

1. Πατήστε το **Ρύθμιση** μέχρι να εμφανιστεί το **Εκτύπωση αναφοράς** και κατόπιν πατήστε το **OK**.
2. Πατήστε ► έως ότου εμφανιστεί το **Αναφορά ελέγχου λειτουργίας** και στη συνέχεια πατήστε **OK**.

## Εμφανίστηκε ένα μήνυμα στην οθόνη του πίνακα ελέγχου, το οποίο μου ζητά να ευθυγραμμίσω τα δοχεία μελάνης

**Αιτία** Η συσκευή HP All-in-One σας ζητά να ευθυγραμμίσετε τα δοχεία κάθε φορά που εγκαθιστάτε ένα νέο δοχείο μελάνης.



**Σημείωση** Εάν αφαιρέσετε και εγκαταστήσετε εκ νέου το ίδιο δοχείο μελάνης, η συσκευή HP All-in-One δεν θα σας ζητήσει να πραγματοποιήσετε ευθυγράμμιση των δοχείων μελάνης. Η συσκευή HP All-in-One θυμάται τις τιμές ευθυγράμμισης για αυτό το δοχείο μελάνης, κι έτσι δεν χρειάζεται να επαναλάβετε την ευθυγράμμιση των δοχείων μελάνης.

**Λύση** Ευθυγράμμιση δοχείων μελάνης.

1. Βεβαιωθείτε ότι έχετε τοποθετήσει απλό λευκό χαρτί letter ή A4 στο δίσκο χαρτιού και πατήστε το **OK**.  
Η συσκευή HP All-in-One εκτυπώνει ένα φύλλο ευθυγράμμισης δοχείων μελάνης και ευθυγραμμίζει τα δοχεία. Ανακυκλώστε ή πετάξτε τη σελίδα.
2. Πατήστε **OK**.  
Για περισσότερες πληροφορίες σχετικά με την ευθυγράμμιση των δοχείων μελάνης, ανατρέξτε στην ενότητα **Ευθυγράμμιση δοχείων μελάνης**.

## Εμφανίστηκε ένα μήνυμα στην οθόνη του πίνακα ελέγχου ότι η ευθυγράμμιση των δοχείων μελάνης απέτυχε

**Αιτία** Στο δίσκο χαρτιού έχει τοποθετηθεί λάθος τύπος χαρτιού.

**Λύση** Εάν κατά την ευθυγράμμιση των δοχείων μελάνης στο δίσκο χαρτιού είχατε τοποθετήσει έγχρωμο χαρτί, η ευθυγράμμιση θα αποτύχει. Τοποθετήστε απλό λευκό αχρησιμοποίητο χαρτί letter ή A4 στο δίσκο χαρτιού και στη συνέχεια δοκιμάστε ξανά την ευθυγράμμιση. Για περισσότερες πληροφορίες, ανατρέξτε στην ενότητα **Ευθυγράμμιση δοχείων μελάνης**.

Εάν η ευθυγράμμιση αποτύχει ξανά, ενδεχομένως ο αισθητήρας ή το δοχείο μελάνης να είναι ελαττωματικά. Επικοινωνήστε με την Υποστήριξη HP. Επισκεφθείτε τη διεύθυνση [www.hp.com/support](http://www.hp.com/support). Εάν σας ζητηθεί, επιλέξτε τη χώρα/περιοχή σας και στη συνέχεια κάντε κλικ στο **Contact HP** (επικοινωνία με την HP) για πληροφορίες σχετικά με τον τρόπο επικοινωνίας με την τεχνική υποστήριξη.

**Αιτία** Η προστατευτική ταινία καλύπτει τα δοχεία μελάνης.

**Λύση** Ελέγξτε κάθε δοχείο μελάνης. Εάν η πλαστική ταινία καλύπτει τα ακροφύσια μελάνης, αφαιρέστε την προσεκτικά χρησιμοποιώντας τη ροζ προεξοχή. Μην αγγίζετε τα ακροφύσια μελάνης ή τις χάλκινες επαφές.

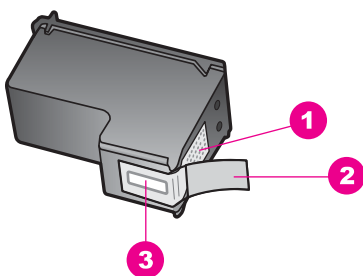

1	Χάλκινες επαφές
2	Πλαστική ταινία με ροζ άκρα κοπής (πρέπει να αφαιρεθεί πριν την εγκατάσταση)
3	Ακροφύσια μελάνης κάτω από την ταινία



Εισαγάγετε ξανά τα δοχεία μελάνης, βεβαιωθείτε ότι έχουν εισαχθεί πλήρως και έχουν ασφαλίσει στη θέση τους και δοκιμάστε ξανά την ευθυγράμμιση. Για περισσότερες πληροφορίες, ανατρέξτε στην ενότητα **Ευθυγράμμιση δοχείων μελάνης**.



**Αιτία** Οι επαφές πάνω δοχείο μελάνης δεν ακουμπούν τις επαφές μέσα στο δοχείο μελάνης.

**Λύση** Αφαιρέστε και εισαγάγετε ξανά τα δοχεία μελάνης. Βεβαιωθείτε ότι έχουν εισαχθεί πλήρως και έχουν ασφαλίσει στη θέση τους και δοκιμάστε ξανά την ευθυγράμμιση. Για περισσότερες πληροφορίες, ανατρέξτε στην ενότητα [Ευθυγράμμιση δοχείων μελάνης](#).

**Αιτία** Δεν χρησιμοποιείτε δοχεία μελάνης HP ή χρησιμοποιείτε δοχεία μελάνης που έχετε ξαναγεμίσει.

**Λύση** Η διαδικασία ευθυγράμμισης ενδέχεται να αποτύχει εάν δεν χρησιμοποιείτε δοχεία μελάνης HP. Ενδέχεται επίσης να αποτύχει εάν χρησιμοποιείτε δοχεία μελάνης που έχετε ξαναγεμίσει. Αντικαταστήστε τα δοχεία μελάνης με αυθεντικά δοχεία μελάνης HP που δεν έχετε ξαναγεμίσει και δοκιμάστε ξανά την ευθυγράμμιση. Για περισσότερες πληροφορίες σχετικά με την αντικατάσταση των δοχείων μελάνης, ανατρέξτε στην ενότητα [Αντικατάσταση δοχείων μελάνης](#). Για περισσότερες πληροφορίες σχετικά με την ευθυγράμμιση των δοχείων μελάνης, ανατρέξτε στην ενότητα [Ευθυγράμμιση δοχείων μελάνης](#).

**Αιτία** Το δοχείο μελάνης ή ο αισθητήρας είναι ελαττωματικά.

**Λύση** Επικοινωνήστε με την Υποστήριξη HP. Επισκεφθείτε τη διεύθυνση [www.hp.com/support](http://www.hp.com/support). Εάν σας ζητηθεί, επιλέξτε τη χώρα/περιοχή σας και στη συνέχεια επιλέξτε **Contact HP** (επικοινωνία με την HP) για πληροφορίες σχετικά με τον τρόπο επικοινωνίας με την τεχνική υποστήριξη.

### Το HP All-in-One δεν εκτυπώνει

**Λύση** Εάν η συσκευή HP All-in-One και ο υπολογιστής δεν επικοινωνούν, δοκιμάστε τα παρακάτω:

- Κοιτάξτε την οθόνη του πίνακα ελέγχου της συσκευής HP All-in-One. Αν η οθόνη του πίνακα ελέγχου είναι κενή και αν η φωτεινή ένδειξη δίπλα από το κουμπί **Ενεργοποίηση** είναι σβηστή, η συσκευή HP All-in-One είναι απενεργοποιημένη. Βεβαιωθείτε ότι το καλώδιο τροφοδοσίας είναι καλά συνδεδεμένο στο HP All-in-One και σε πρίζα. Πατήστε το κουμπί **Ενεργοποίηση** για να ενεργοποιήσετε τη συσκευή HP All-in-One.
- Ελέγξτε το καλώδιο USB. Εάν χρησιμοποιείτε ένα παλιότερο καλώδιο, ίσως να μη λειτουργεί σωστά. Δοκιμάστε να το συνδέσετε σε μια άλλη συσκευή για να διαπιστώσετε αν το καλώδιο USB λειτουργεί. Εάν έχετε προβλήματα, ίσως το καλώδιο USB να χρειάζεται αντικατάσταση. Βεβαιωθείτε επίσης ότι το μήκος του καλωδίου δεν υπερβαίνει τα 3 μέτρα.
- Βεβαιωθείτε ότι ο υπολογιστής σας διαθέτει δυνατότητα σύνδεσης USB. Ορισμένα λειτουργικά συστήματα, όπως τα Windows 95 και τα Windows NT, δεν υποστηρίζουν τις συνδέσεις USB. Για περισσότερες πληροφορίες, ανατρέξτε στην τεκμηρίωση που συνοδεύει το λειτουργικό σας σύστημα.
- Ελέγξτε τη σύνδεση από τη συσκευή HP All-in-One στον υπολογιστή. Βεβαιωθείτε ότι το καλώδιο USB είναι σταθερά συνδεδεμένο στη θύρα USB στο πίσω μέρος της συσκευής HP All-in-One. Βεβαιωθείτε ότι το άλλο άκρο του καλωδίου USB είναι συνδεδεμένο σε μια υποδοχή USB του υπολογιστή.

Αφού συνδέσετε το καλώδιο σωστά, κλείστε και ανοίξτε ξανά τη συσκευή HP All-in-One.

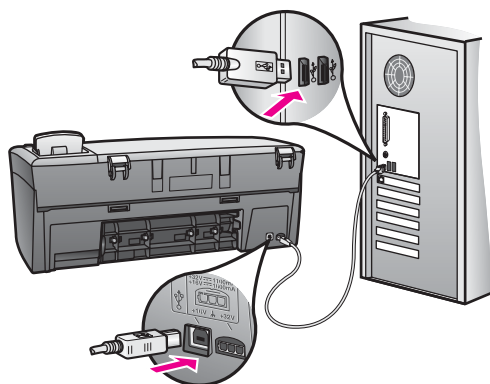

- Εάν χρησιμοποιείτε Macintosh: Ελέγξτε το Apple System Profiler (OS 9) ή το System Profiler (OS X) για να επιβεβαιώσετε τη σύνδεση USB. Εάν το HP All-in-One εμφανιστεί στο παράθυρο USB, τότε η σύνδεση USB ανάμεσα στον υπολογιστή και το HP All-in-One λειτουργεί. Εάν λειτουργεί, ενδέχεται να υπάρχει κάποιο πρόβλημα με το λογισμικό. Προσπαθήστε να εκτελέσετε το **HP All-in-One Setup Assistant** για να δείτε εάν μπορεί να εντοπίσει το HP All-in-One. (Η πρόσβαση στο **HP All-in-One Setup Assistant** είναι δυνατή μέσω του λογισμικού **HP Image Zone**.)
- Ελέγξτε άλλους εκτυπωτές ή σαρωτές. Ίσως χρειαστεί να αποσυνδέσετε παλαιότερα προϊόντα από τον υπολογιστή σας.
- Δοκιμάστε να συνδέσετε το καλώδιο USB σε άλλη θύρα USB στον υπολογιστή σας. Αφού ελέγξετε όλες τις συνδέσεις, δοκιμάστε να επανεκκινήσετε τον υπολογιστή σας. Απενεργοποιήστε και ενεργοποιήστε ξανά τη συσκευή HP All-in-One.
- Αφού ελέγξετε όλες τις συνδέσεις, δοκιμάστε να επανεκκινήσετε τον υπολογιστή σας. Σβήστε τη συσκευή HP All-in-One και ανάψτε την ξανά.

Για περισσότερες πληροφορίες σχετικά με την εγκατάσταση της συσκευής HP All-in-One και τη σύνδεση με υπολογιστή, δείτε τον Οδηγό εγκατάστασης που συνοδεύει τη συσκευή HP All-in-One.

### Εμφανίστηκε ένα μήνυμα στην οθόνη του πίνακα ελέγχου για εμπλοκή χαρτιού ή μπλοκαρισμένο φορέα δοχείων μελάνης

**Αιτία** Ενδέχεται να υπάρχει κάποιο υλικό της συσκευασίας μέσα στο HP All-in-One ή να έγινε εμπλοκή χαρτιού.

**Λύση** Ανοίξτε τη θύρα εισόδου στο φορέα δοχείων μελάνης και αφαιρέστε τυχόν υλικό συσκευασίας, ταινία ή άλλα ξένα αντικείμενα. Σβήστε το HP All-in-One, περιμένετε ένα λεπτό και πατήστε το κουμπί **Ενεργοποίηση** για να ανάψετε και πάλι το HP All-in-One.

Για περισσότερες πληροφορίες σχετικά με την απεμπλοκή χαρτιού, ανατρέξτε στην ενότητα Παρουσιάστηκε εμπλοκή χαρτιού στη συσκευή HP All-in-One.

## Αντιμετώπιση προβλημάτων εγκατάστασης λογισμικού

Εάν αντιμετωπίσετε πρόβλημα λογισμικού κατά την εγκατάσταση, ανατρέξτε στα παρακάτω θέματα για μια πιθανή λύση. Εάν αντιμετωπίσετε πρόβλημα υλικού κατά την εγκατάσταση, δείτε [Αντιμετώπιση προβλημάτων ρυθμίσεων υλικού](#).

Κατά τη διάρκεια μιας κανονικής εγκατάστασης του λογισμικού HP All-in-One, εμφανίζονται τα παρακάτω:

- Το HP All-in-One CD-ROM ξεκινά αυτόματα
- Πραγματοποιείται εγκατάσταση του λογισμικού
- Τα αρχεία αντιγράφονται στη μονάδα σκληρού δίσκου που χρησιμοποιείτε
- Σας ζητείται να συνδέσετε το HP All-in-One
- Εμφανίζεται ένα πράσινο OK και ένα στοιχείο ελέγχου σε οθόνη οδηγού εγκατάστασης
- Σας ζητείται να επανεκκινήσετε τον υπολογιστή
- Εκτελείται η διαδικασία δήλωσης

Εάν κάποιο από αυτά δεν εμφανίστηκε, ενδέχεται να υπάρχει πρόβλημα με την εγκατάσταση. Για να ελέγξετε την εγκατάσταση σε PC, ελέγξτε τα εξής:

- Ξεκινήστε το **HP Director** και βεβαιωθείτε ότι εμφανίζονται τα παρακάτω εικονίδια: **Σάρωση εικόνας** και **Σάρωση εγγράφου**. Για πληροφορίες σχετικά με την έναρξη του **HP Director**, ανατρέξτε στη **Βοήθεια HP Image Zone** στην οθόνη που συνοδεύει το λογισμικό σας. Εάν τα εικονίδια δεν εμφανίζονται αυτόματα, ενδέχεται να χρειαστεί να περιμένετε μερικά λεπτά ώστε το HP All-in-One να συνδεθεί στον υπολογιστή σας. Διαφορετικά, δείτε [Μερικά από τα εικονίδια λείπουν στο HP Director](#).
- Ανοίξτε το πλαίσιο διαλόγου "Printers (Εκτυπωτές)" και ελέγξτε ότι η συσκευή HP All-in-One είναι καταχωρημένη στη λίστα.
- Ελέγξτε το δεξιό τμήμα της γραμμής εργασιών για ένα εικονίδιο HP All-in-One. Το εικονίδιο αυτό υποδεικνύει ότι το HP All-in-One είναι έτοιμο.

**Κατά την εισαγωγή του CD-ROM στη μονάδα CD-ROM του υπολογιστή μου, δεν συμβαίνει τίποτα**

**Λύση** Κάντε τα παρακάτω:

1. Από το μενού **Έναρξη** των Windows, κάντε κλικ στην επιλογή **Εκτέλεση**.
2. Στο πλαίσιο διαλόγου **Εκτέλεση**, πληκτρολογήστε **d:\setup.exe** (εάν δεν έχει πραγματοποιηθεί αντιστοίχιση της μονάδας CD-ROM που χρησιμοποιείτε με το γράμμα μονάδας D, χρησιμοποιήστε το κατάλληλο γράμμα μονάδας) και, στη συνέχεια, κάντε κλικ στο **OK**.

**Εμφανίζεται η οθόνη που ελέγχει τις ελάχιστες απαιτήσεις συστήματος**

**Λύση** Το σύστημά σας δεν πληροί τις ελάχιστες προδιαγραφές για την εγκατάσταση του λογισμικού. Κάντε κλικ στο **Λεπτομέρειες** για να δείτε ποιο είναι

το πρόβλημα και έπειτα διορθώστε το πριν επιχειρήσετε να εγκαταστήσετε το λογισμικό.

## Εμφανίζεται ένα κόκκινο X στο στοιχείο σύνδεσης USB

**Λύση** Σε κανονικές συνθήκες, εμφανίζεται ένα πράσινο σύμβολο ελέγχου το οποίο υποδηλώνει ότι η λειτουργία plug and play είναι επιτυχής. Ένα σύμβολο X υποδηλώνει ότι η λειτουργία plug and play έχει αποτύχει.

Κάντε τα παρακάτω:

1. Βεβαιωθείτε ότι το κάλυμμα του πίνακα ελέγχου είναι σωστά συνδεδεμένο και, στη συνέχεια, αποσυνδέστε το HP All-in-One και συνδέστε το ξανά.
2. Βεβαιωθείτε ότι τα καλώδια USB και τροφοδοσίας είναι συνδεδεμένα.

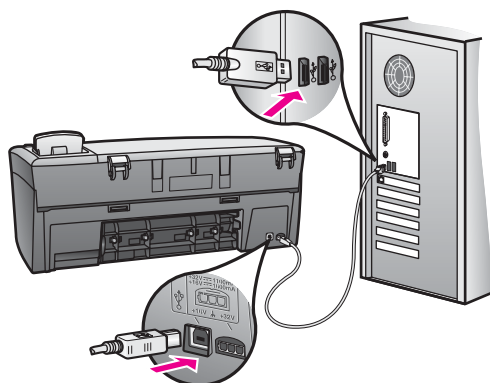

3. Βεβαιωθείτε ότι το καλώδιο USB έχει εγκατασταθεί σωστά ως εξής:
  - Αποσυνδέστε το καλώδιο USB και συνδέστε το ξανά.
  - Μην συνδέετε το καλώδιο USB σε πληκτρολόγιο ή σε μη τροφοδοτούμενο διανομέα (hub).
  - Βεβαιωθείτε ότι το μήκος του καλωδίου USB δεν ξεπερνάει τα 3 μέτρα.
  - Εάν στον υπολογιστή σας είναι συνδεδεμένες πολλές συσκευές USB, μπορεί να θέλετε να αποσυνδέσετε τις άλλες συσκευές κατά τη διάρκεια της εγκατάστασης.
4. Συνεχίστε την εγκατάσταση και πραγματοποιήστε επανεκκίνηση του υπολογιστή, όταν σας ζητηθεί. Στη συνέχεια, ανοίξτε το **HP Director** και ελέγξτε για να εντοπίσετε τα βασικά εικονίδια (**Σάρωση εικόνας** και **Σάρωση εγγράφου**).
5. Εάν δεν εμφανιστούν αυτά τα σημαντικά εικονίδια, καταργήστε την εγκατάσταση του λογισμικού και επαναλάβετε την. Για περισσότερες πληροφορίες, δείτε την ενότητα **Κατάργηση και επανεγκατάσταση του λογισμικού**.

Έλαβα μήνυμα ότι παρουσιάστηκε άγνωστο σφάλμα

**Λύση** Δοκιμάστε να συνεχίσετε την εγκατάσταση. Εάν αυτό δεν διορθώσει το πρόβλημα, διακόψτε και επανεκκινήστε την εγκατάσταση και έπειτα ακολουθήστε τις οδηγίες της οθόνης. Εάν εμφανιστεί σφάλμα, είναι πιθανό να χρειάζεται κατάργηση και επανεγκατάσταση του λογισμικού. Για πληροφορίες, ανατρέξτε στην ενότητα **Κατάργηση και επανεγκατάσταση του λογισμικού**.

### Μερικά από τα εικονίδια λείπουν στο HP Director

Εάν δεν εμφανίζονται τα βασικά εικονίδια (**Σάρωση εικόνας και Σάρωση εγγράφου**), ενδέχεται να μην έχει ολοκληρωθεί η εγκατάσταση.

**Λύση** Σε αυτήν την περίπτωση, μπορεί να χρειαστεί να καταργήσετε και, στη συνέχεια, να επαναλάβετε την εγκατάσταση του λογισμικού. Μη διαγράψετε απλά τα αρχεία προγράμματος του HP All-in-One από το σκληρό σας δίσκο. Βεβαιωθείτε ότι τα αφαιρέσατε σωστά, χρησιμοποιώντας το βοηθητικό πρόγραμμα κατάργησης εγκατάστασης που βρίσκεται στην ομάδα προγραμμάτων HP All-in-One. Για περισσότερες πληροφορίες, δείτε την ενότητα **Κατάργηση και επανεγκατάσταση του λογισμικού**.

### Δεν εμφανίζεται η οθόνη δήλωσης

**Λύση** Στα Windows, η πρόσβαση στην οθόνη δήλωσης είναι δυνατή από τη γραμμή εργασιών των Windows, κάνοντας κλικ στο μενού **Έναρξη**, τοποθετώντας το δείκτη στην επιλογή **Προγράμματα** ή **Όλα τα προγράμματα** (στα XP), στην επιλογή **Hewlett-Packard, HP PSC 1600 All-in-One series** και στη συνέχεια κάνοντας κλικ στην επιλογή **Εγγραφέιτε τώρα**.

### Η Οθόνη Ψηφιακής Απεικόνισης δεν εμφανίζεται στο δεξιό τμήμα της γραμμής εργασιών

**Λύση** Εάν το εικονίδιο Digital Imaging Monitor δεν εμφανίζεται στην περιοχή ενημέρωσης που βρίσκεται στο δεξιό τμήμα της γραμμής εργασιών των Windows, εκκινήστε το **HP Director** για να ελέγξετε εάν τα βασικά εικονίδια (**Σάρωση εικόνας και Σάρωση εγγράφου**) βρίσκονται εκεί. Για περισσότερες πληροφορίες, ανατρέξτε στην ενότητα **Use the HP Director στη Βοήθεια HP Image Zone** που συνοδεύει το λογισμικό σας.

Η περιοχή ενημέρωσης εμφανίζεται συνήθως στο κάτω τμήμα της επιφάνειας εργασίας των Windows

### Κατάργηση και επανεγκατάσταση του λογισμικού.

Εάν η εγκατάσταση δεν έχει ολοκληρωθεί ή αν συνδέσατε το καλώδιο USB πριν εμφανιστεί η οθόνη του λογισμικού με τη σχετική προτροπή, ίσως χρειαστεί να καταργήσετε και να επανεγκαταστήσετε το λογισμικό. Μη διαγράψετε απλά τα αρχεία προγράμματος του HP All-in-One από το σκληρό σας δίσκο. Βεβαιωθείτε ότι τα

αφαιρέσατε σωστά, χρησιμοποιώντας το βοηθητικό πρόγραμμα κατάρτησης εγκατάστασης που βρίσκεται στην ομάδα προγραμμάτων HP All-in-One.

Η επανεγκατάσταση μπορεί να χρειαστεί 20 έως 40 λεπτά τόσο σε υπολογιστές με Windows όσο και σε υπολογιστές Macintosh. Υπάρχουν τρεις μέθοδοι να καταργήσετε την εγκατάσταση του λογισμικού σε έναν υπολογιστή Windows.

### Για να καταργήσετε την εγκατάσταση από έναν υπολογιστή Windows, μέθοδος 1

1. Αποσυνδέστε το HP All-in-One από τον υπολογιστή σας. Μη συνδέετε το HP All-in-One στον υπολογιστή σας μέχρι να ολοκληρώσετε την επανεγκατάσταση του λογισμικού.
2. Στη γραμμή εργασιών των Windows, κάντε κλικ στο κουμπί **Έναρξη**, στην επιλογή **Προγράμματα** ή **Όλα τα προγράμματα** (στα XP), **Hewlett-Packard, HP PSC 1600 All-in-One series, uninstall software** (κατάρτησης λογισμικού).
3. Ακολουθήστε τις οδηγίες της οθόνης.
4. Εάν ερωτηθείτε εάν θα θέλετε να αφαιρεθούν τα κοινόχρηστα αρχεία, κάντε κλικ στο **Όχι**.  
Κάποια άλλα προγράμματα που χρησιμοποιούν τα αρχεία αυτά ενδεχομένως να μην λειτουργούν σωστά εάν τα αρχεία διαγραφούν.
5. Επανεκκινήστε τον υπολογιστή σας.



**Σημείωση** Είναι σημαντικό να αποσυνδέσετε το HP All-in-One πριν από την επανεκκίνηση του υπολογιστή. Μη συνδέετε το HP All-in-One στον υπολογιστή σας μέχρι να ολοκληρώσετε την επανεγκατάσταση του λογισμικού.

6. Για να επαναλάβετε την εγκατάσταση του λογισμικού, τοποθετήστε το CD-ROM του HP All-in-One στη μονάδα CD-ROM του υπολογιστή σας και ακολουθήστε τις οδηγίες που εμφανίζονται στην οθόνη και τις οδηγίες που παρέχονται στον Οδηγό εγκατάστασης που συνοδεύει το HP All-in-One.
7. Μετά την εγκατάσταση του λογισμικού, συνδέστε το HP All-in-One στον υπολογιστή σας.
8. Πατήστε το κουμπί **Ενεργοποίηση** για να ενεργοποιήσετε τη συσκευή HP All-in-One.  
Αφού συνδέσετε και ενεργοποιήσετε το HP All-in-One, ίσως να χρειαστεί να περιμένετε μερικά λεπτά μέχρι να ολοκληρωθούν τα συμβάντα Τοποθέτησης και Άμεσης λειτουργίας.
9. Ακολουθήστε τις οδηγίες της οθόνης.

Όταν ολοκληρωθεί η εγκατάσταση λογισμικού, το εικονίδιο Digital Imaging Monitor εμφανίζεται στην περιοχή ενημέρωσης των Windows που βρίσκεται στο δεξιό τμήμα της γραμμής εργασιών των Windows.

Για να βεβαιωθείτε ότι το λογισμικό έχει εγκατασταθεί σωστά, κάντε διπλό κλικ στο εικονίδιο **HP Director** στην επιφάνεια εργασίας. Εάν το **HP Director** εμφανίζει τα βασικά εικονίδια (**Σάρωση εικόνας** και **Σάρωση εγγράφου**), το λογισμικό έχει εγκατασταθεί σωστά.

**Για να καταργήσετε την εγκατάσταση από έναν υπολογιστή Windows, μέθοδος 2**

**Σημείωση** Χρησιμοποιήστε αυτή τη μέθοδο εάν η επιλογή **Κατάργηση εγκατάστασης λογισμικού** δεν είναι διαθέσιμη από το μενού Έναρξη των Windows.

1. Στη γραμμή εργασιών των Windows, κάντε κλικ στο **Έναρξη, Ρυθμίσεις, Πίνακας Ελέγχου**.
2. Κάντε διπλό κλικ στην επιλογή **Προσθαφαίρεση προγραμμάτων**.
3. Επιλέξτε **HP All-in-One & Officejet & OfficeJet 4.0** και έπειτα κάντε κλικ στην επιλογή **Αλλαγή/Κατάργηση**.  
Ακολουθήστε τις οδηγίες της οθόνης.
4. Αποσυνδέστε το HP All-in-One από τον υπολογιστή σας.
5. Επανεκκινήστε τον υπολογιστή σας.



**Σημείωση** Είναι σημαντικό να αποσυνδέσετε το HP All-in-One πριν από την επανεκκίνηση του υπολογιστή. Μη συνδέετε το HP All-in-One στον υπολογιστή σας μέχρι να ολοκληρώσετε την επανεγκατάσταση του λογισμικού.

6. Ξεκινήστε την εγκατάσταση.
7. Ακολουθήστε τις οδηγίες στην οθόνη και τις οδηγίες που παρέχονται στον Οδηγό ρύθμισης που συνοδεύει τη συσκευή HP All-in-One.

**Για να καταργήσετε την εγκατάσταση από έναν υπολογιστή Windows, μέθοδος 3**

**Σημείωση** Υπάρχει ένας εναλλακτικός τρόπος εάν η επιλογή **Κατάργηση λογισμικού** δεν είναι διαθέσιμη από το μενού Έναρξη των Windows.

1. Πραγματοποιήστε εκτέλεση του προγράμματος εγκατάστασης λογισμικού HP PSC 1600 All-in-One series.
2. Επιλέξτε **Κατάργηση εγκατάστασης** και ακολουθήστε τις οδηγίες της οθόνης.
3. Αποσυνδέστε το HP All-in-One από τον υπολογιστή σας.
4. Επανεκκινήστε τον υπολογιστή σας.



**Σημείωση** Είναι σημαντικό να αποσυνδέσετε το HP All-in-One πριν από την επανεκκίνηση του υπολογιστή. Μη συνδέετε το HP All-in-One στον υπολογιστή σας μέχρι να ολοκληρώσετε την επανεγκατάσταση του λογισμικού.

5. Πραγματοποιήστε εκτέλεση του προγράμματος εγκατάστασης λογισμικού HP PSC 1600 All-in-One series ξανά.
6. Πατήστε το κουμπί **Επανεγκατάσταση**.
7. Ακολουθήστε τις οδηγίες που εμφανίζονται στην οθόνη και τις οδηγίες που παρέχονται στον Οδηγό εγκατάστασης που συνοδεύει το HP All-in-One σας.

**Για να καταργήσετε την εγκατάσταση από υπολογιστή Macintosh**

1. Αποσυνδέστε το HP All-in-One από το Macintosh.
2. Κάντε διπλό κλικ στο φάκελο **Applications:HP All-in-One Software**.

3. Κάντε διπλό κλικ στο **HP Uninstaller**.  
Ακολουθήστε τις οδηγίες της οθόνης
4. Μετά την κατάργηση της εγκατάστασης του λογισμικού, αποσυνδέστε το HP All-in-One και επανεκκινήστε τον υπολογιστή.



**Σημείωση** Είναι σημαντικό να αποσυνδέσετε το HP All-in-One πριν από την επανεκκίνηση του υπολογιστή. Μη συνδέετε το HP All-in-One στον υπολογιστή σας μέχρι να ολοκληρώσετε την επανεγκατάσταση του λογισμικού.

5. Για να επανεγκαταστήσετε το λογισμικό, εισαγάγετε το HP All-in-One CD-ROM στη μονάδα CD-ROM του υπολογιστή.
6. Κάντε διπλό κλικ στο εικονίδιο CD-ROM στην επιφάνεια εργασίας και στη συνέχεια κάντε διπλό κλικ στο **HP All-in-One installer** (Πρόγραμμα εγκατάστασης HP All-in-One).
7. Ακολουθήστε τις οδηγίες που εμφανίζονται στην οθόνη και τις οδηγίες που παρέχονται στον Οδηγό εγκατάστασης που συνοδεύει το HP All-in-One σας.

## Αντιμετώπιση προβλημάτων λειτουργίας

Η ενότητα αντιμετώπισης προβλημάτων του HP PSC 1600 All-in-One series στη **Βοήθεια HP Image Zone** περιέχει συμβουλές αντιμετώπισης προβλημάτων για ορισμένα από τα συνηθέστερα θέματα που σχετίζονται με τη συσκευή HP All-in-One.

Για να έχετε πρόσβαση στις πληροφορίες αντιμετώπισης προβλημάτων από υπολογιστή με Windows, μεταβείτε στο **HP Director**, κάντε κλικ στο **Help** (Βοήθεια) και επιλέξτε **Troubleshooting and Support** (Αντιμετώπιση προβλημάτων και υποστήριξη). Η αντιμετώπιση προβλημάτων είναι διαθέσιμη επίσης και μέσω του κουμπιού Help (Βοήθεια) που εμφανίζεται σε ορισμένα μηνύματα σφάλματος.

Για να αποκτήσετε πρόσβαση στις πληροφορίες αντιμετώπισης προβλημάτων από υπολογιστή Macintosh OS X, κάντε κλικ στο εικονίδιο **HP Image Zone** στο Dock, επιλέξτε **Help** από τη γραμμή μενού, επιλέξτε **HP Image Zone Help** από το μενού Help και στη συνέχεια επιλέξτε **Αντιμετώπιση προβλημάτων της συσκευής 1600 series** στο Help Viewer.

Εάν έχετε πρόσβαση στο Internet, μπορείτε να λάβετε βοήθεια από την τοποθεσία web της HP στο [www.hp.com/support](http://www.hp.com/support).

Η τοποθεσία web παρέχει επίσης απαντήσεις σε συνηθισμένες ερωτήσεις.

## Αντιμετώπιση προβλημάτων χαρτιού

Για λιγότερες εμπλοκές χαρτιού, χρησιμοποιείτε μόνο τους τύπους χαρτιού που συνιστώνται για το HP All-in-One. Για μια λίστα με τα συνιστώμενα χαρτιά, ανατρέξτε στη **Βοήθεια HP Image Zone** ή μεταβείτε στο [www.hp.com/support](http://www.hp.com/support).

Μην τοποθετείτε κυρτωμένο ή τσαλακωμένο χαρτί, ούτε χαρτί με τσακισμένες ή σκισμένες άκρες στο δίσκο χαρτιού. Για περισσότερες πληροφορίες, δείτε την ενότητα [Αποφυγή εμπλοκών χαρτιού](#).

Εάν το χαρτί μπλοκαριστεί στη συσκευή σας, ακολουθήστε αυτές τις οδηγίες για να αποκαταστήσετε την εμπλοκή.



## Παρουσιάστηκε εμπλοκή χαρτιού στη συσκευή HP All-in-One

### Λύση

1. Πατήστε την προεξοχή στην αριστερή πλευρά της πίσω θύρας καθαρισμού για να ελευθερώσετε τη θύρα. Αφαιρέστε τη θύρα, τραβώντας την από τη συσκευή HP All-in-One.

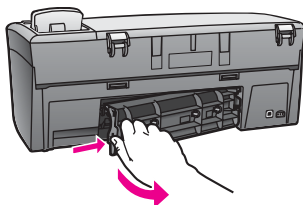

**Προσοχή** Η πραγματοποίηση απεμπλοκής χαρτιού από το εμπρός μέρος της συσκευής HP All-in-One μπορεί να καταστρέψει το μηχανισμό εκτύπωσης. Η απεμπλοκή χαρτιού πρέπει να γίνεται πάντα από την πίσω θύρα καθαρισμού.

2. Τραβήξτε απαλά το χαρτί έξω από τους κυλίνδρους.



**Προειδοποίηση** Εάν το χαρτί σχιστεί καθώς το αφαιρείτε από τους κυλίνδρους, ελέγξτε τους κυλίνδρους και τους τροχούς για τυχόν σχισμένα κομμάτια χαρτιού που μπορεί να έχουν παραμείνει στο εσωτερικό της συσκευής. Εάν δεν αφαιρέσετε όλα τα κομμάτια από τη συσκευή HP All-in-One, θα δημιουργηθούν περισσότερες εμπλοκές χαρτιού.

3. Αντικαταστήστε την πίσω θύρα καθαρισμού. Πιέστε μαλακά την πόρτα προς τα μπροστά μέχρι να κλείσει.
4. Πατήστε το **OK** για να συνεχίσετε την τρέχουσα εργασία.

## Αντιμέτωπιση προβλημάτων με τα δοχεία μελάνης

Εάν έχετε προβλήματα με την εκτύπωση, ίσως αυτά να οφείλονται σε ένα από τα δοχεία μελάνης. Δοκιμάστε τα ακόλουθα:

1. Αφαιρέστε το δοχείο μελάνης στη δεξιά πλευρά για να βεβαιωθείτε ότι έχει αφαιρεθεί η πλαστική ταινία. Εάν καλύπτει ακόμα τα ακροφύσια μελάνης αφαιρέστε προσεκτικά την πλαστική ταινία χρησιμοποιώντας τη ροζ προεξοχή. Μην αγγίζετε τα ακροφύσια μελάνης ή τις χάλκινες επαφές.

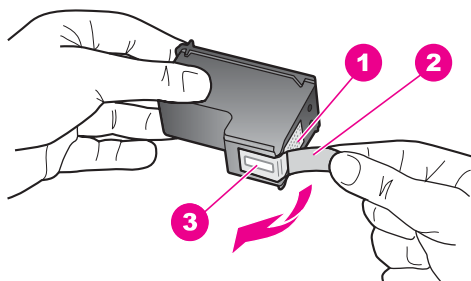

1	Χάλκινες επαφές
2	Πλαστική ταινία με ροζ προεξοχή (πρέπει να αφαιρεθεί πριν από την εγκατάσταση)
3	Ακροφύσια μελάνης κάτω από την ταινία

2. Τοποθετήστε ξανά το δοχείο μελάνης.

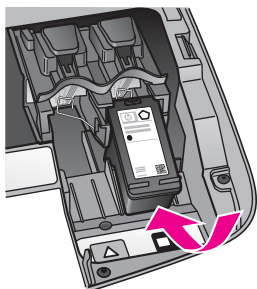

3. Επαναλάβετε τα βήματα 1 και 2 για το δοχείο μελάνης στην αριστερή πλευρά.
4. Εάν το πρόβλημα δεν λυθεί, τυπώστε μια αναφορά αυτόματου ελέγχου για να διαπιστώσετε εάν υπάρχει πρόβλημα με τα δοχεία μελάνης.  
Η αναφορά αυτή παρέχει χρήσιμες πληροφορίες σχετικά με τα δοχεία μελάνης που χρησιμοποιείτε, συμπεριλαμβανομένων και πληροφοριών κατάστασης. Για περισσότερες πληροφορίες, ανατρέξτε στην ενότητα [Εκτύπωση αναφοράς αυτόματου ελέγχου](#).
5. Εάν η αναφορά αυτόματου ελέγχου εμφανίσει πρόβλημα, καθαρίστε τα δοχεία μελάνης.  
Για περισσότερες πληροφορίες, ανατρέξτε στην ενότητα [Καθαρισμός δοχείων μελάνης](#).
6. Εάν το πρόβλημα εξακολουθεί, καθαρίστε τις χάλκινες επαφές των δοχείων μελάνης.  
Για περισσότερες πληροφορίες, ανατρέξτε στην ενότητα [Καθαρισμός επαφών δοχείων μελάνης](#).
7. Εάν συνεχίσετε να αντιμετωπίζετε προβλήματα με την εκτύπωση, προσδιορίσετε ποιο δοχείο μελάνης έχει πρόβλημα και αντικαταστήστε το.

## Αντιμετώπιση προβλημάτων εκτύπωσης

**Το έγγραφο δεν εκτυπώθηκε**

**Λύση** Εάν έχετε εγκατεστημένους πολλούς εκτυπωτές, βεβαιωθείτε ότι επιλέγετε το HP PSC 1600 All-in-One series στην εφαρμογή λογισμικού για την εργασία εκτύπωσης.



**Σημείωση** Μπορείτε να ορίσετε το HP All-in-One ως τον προεπιλεγμένο εκτυπωτή για να εξασφαλίσετε ότι ο εκτυπωτής επιλέγεται αυτόματα όταν εκτυπώνετε από τις εφαρμογές λογισμικού. Για πληροφορίες, ανατρέξτε στη Βοήθεια αντιμετώπισης προβλημάτων που συνοδεύει το λογισμικό **HP Image Zone**.

**Λύση** Ελέγξτε την κατάσταση του HP All-in-One για να βεβαιωθείτε ότι δεν υπάρχει σφάλμα, όπως μήνυμα εμπλοκής χαρτιού ή εξάντλησης χαρτιού. Δοκιμάστε τα ακόλουθα:

- Ελέγξτε την οθόνη του πίνακα ελέγχου του HP All-in-One για να δείτε εάν υπάρχουν μηνύματα σφάλματος.
- Για χρήστες των Windows: Ελέγξτε την κατάσταση του HP All-in-One από τον υπολογιστή σας. Στην εφαρμογή **HP Director**, κάντε κλικ στο κουμπί **Κατάσταση**.

Επιλύστε τα σφάλματα που εντοπίσατε. Για πληροφορίες σχετικά με τα μηνύματα σφάλματος, ανατρέξτε στη Βοήθεια αντιμετώπισης προβλημάτων που συνοδεύει το λογισμικό **HP Image Zone**.

## Αντιμέτωπιση προβλημάτων κάρτας μνήμης

Η παρακάτω συμβουλή αντιμετώπισης προβλημάτων απευθύνεται μόνο σε χρήστες iPhoto σε Macintosh.

**Έχετε βίντεο κλιπ στην κάρτα μνήμης αλλά δεν εμφανίζονται στο iPhoto αφού εισαγάγετε τα περιεχόμενα της κάρτας μνήμης**

**Λύση** Το iPhoto χειρίζεται μόνο φωτογραφίες. Για τη διαχείριση βίντεο κλιπ και φωτογραφιών, χρησιμοποιήστε το **Unload Images** (Μεταφορά εικόνων) από το **HP Director**.

## Ενημέρωση συσκευής

Εάν σας το υποδείξει η υποστήριξη πελατών της HP ή σας ζητηθεί από μήνυμα στον υπολογιστή, ενημερώστε το HP All-in-One. Είναι διαθέσιμες πολλές μέθοδοι ενημέρωσης και κάθε μία περιλαμβάνει τη λήψη ενός αρχείου στον υπολογιστή σας και την εκκίνηση του **Οδηγός ενημέρωσης συσκευής**.

### Ενημέρωση συσκευής (Windows)

Χρησιμοποιήστε μια από τις παρακάτω μεθόδους για να λάβετε μια ενημέρωση για τη συσκευή σας:

- Εάν σας το υποδείξει η υποστήριξη πελατών της HP, χρησιμοποιήστε το πρόγραμμα περιήγησης web που διαθέτετε για κάνετε λήψη μια ενημερωμένης

έκδοσης για το HP All-in-One από το [www.hp.com/support](http://www.hp.com/support). Το αρχείο θα είναι αυτοαποσυμπίεζόμενο εκτελέσιμο αρχείο με επέκταση .exe. Όταν κάνετε διπλό κλικ στο αρχείο .exe, ο **Οδηγός ενημέρωσης συσκευής** ανοίγει στον υπολογιστή σας.

- Χρησιμοποιήστε το βοηθητικό πρόγραμμα **Ενημέρωση λογισμικού**, το οποίο παρέχεται με το λογισμικό **HP Image Zone**, για να πραγματοποιήσετε αυτόματη αναζήτηση στην τοποθεσία υποστήριξης της HP στο web για ενημερώσεις συσκευής σε προκαθορισμένα διαστήματα. Για περισσότερες πληροφορίες σχετικά με το βοηθητικό πρόγραμμα **Ενημέρωση λογισμικού**, ανατρέξτε στη **Βοήθεια HP Image Zone** στην οθόνη.



**Σημείωση** Αφού εγκατασταθεί στον υπολογιστή σας το βοηθητικό πρόγραμμα **Ενημέρωση λογισμικού**, αναζητεί για ενημερώσεις της συσκευής. Εάν δεν έχετε την πλέον πρόσφατη έκδοση του βοηθητικού προγράμματος **Ενημέρωση λογισμικού** κατά τη στιγμή της εγκατάστασης, θα εμφανιστεί ένα πλαίσιο διαλόγου στον υπολογιστή σας, που θα σας προτρέπει να κάνετε αναβάθμιση. Αποδεχτείτε την αναβάθμιση. Όταν η αναβάθμιση ολοκληρωθεί, επανεκκινήστε το βοηθητικό πρόγραμμα **Ενημέρωση λογισμικού** για να εντοπίσετε ενημερώσεις για το HP All-in-One.

### Για να χρησιμοποιήσετε την αναβάθμιση συσκευής

1. Κάντε ένα από τα παρακάτω:
  - Κάντε διπλό κλικ στο αρχείο ενημέρωσης .exe του οποίου κάνατε λήψη από τη διεύθυνση [www.hp.com/support](http://www.hp.com/support).
  - Όταν σας δοθεί σχετική προτροπή, αποδεχτείτε την ενημέρωση της συσκευής που θα βρει το βοηθητικό πρόγραμμα **Software Update**.

Στον υπολογιστή σας ανοίγει ο **λ Οδηγός ενημέρωσης συσκευής**.

2. Στην οθόνη **Welcome** (Καλώς ορίσατε), κάντε κλικ στο κουμπί **Next** (Επόμενο). Εμφανίζεται η οθόνη **Select a Device** (Επιλέξτε μια συσκευή).
3. Επιλέξτε το HP All-in-One από τη λίστα και κάντε κλικ στο κουμπί **Next** (Επόμενο). Εμφανίζεται η οθόνη **Important Information** (Σημαντικές πληροφορίες).
4. Βεβαιωθείτε ότι ο υπολογιστής σας και η συσκευή πληρούν τις απαιτήσεις που αναφέρονται.
5. Εάν πληρούνται οι απαιτήσεις, κάντε κλικ στο κουμπί **Update** (Ενημέρωση). Θα εμφανιστεί μια γραμμή προόδου ή κάποια αντίστοιχη ένδειξη στην οθόνη της συσκευής.
6. Μην αποσυνδέσετε, σβήσετε ή διακόψετε με άλλο τρόπο τη συσκευή σας κατά τη διάρκεια της ενημέρωσης.



**Σημείωση** Εάν διακόψετε την ενημέρωση ή εάν εμφανιστεί μήνυμα σφάλματος που να υποδεικνύει ότι η ενημέρωση απέτυχε, καλέστε την υποστήριξη HP για βοήθεια.

Αφού η συσκευή HP All-in-One επανεκκινηθεί, θα εμφανιστεί η οθόνη **H ενημέρωση ολοκληρώθηκε** στον υπολογιστή σας και η συσκευή θα τυπώσει μια δοκιμαστική σελίδα.

7. Η συσκευή σας έχει ενημερωθεί. Μπορείτε πλέον να χρησιμοποιήσετε το HP All-in-One με ασφάλεια.

## Ενημέρωση συσκευής (Macintosh)

Εάν σας το υποδείξει η υποστήριξη πελατών της HP ή σας ζητηθεί από μήνυμα σφάλματος, χρησιμοποιήστε το πρόγραμμα εγκατάστασης ενημερώσεων συσκευής για να ενημερώσετε το HP All-in-One με τον ακόλουθο τρόπο:

1. Χρησιμοποιήστε το πρόγραμμα περιήγησης web για να κάνετε λήψη μιας ενημέρωσης για το HP All-in-One από τη διεύθυνση [www.hp.com/support](http://www.hp.com/support).
2. Κάντε διπλό κλικ στο αρχείο που λάβατε.  
Το πρόγραμμα εγκατάστασης θα ανοίξει στον υπολογιστή σας.
3. Ακολουθήστε τις οδηγίες στην οθόνη για να εγκαταστήσετε την ενημέρωση στο HP All-in-One.
4. Επανεκκινήστε το HP All-in-One για να ολοκληρώσετε τη διαδικασία.

# 14 Λήψη υποστήριξης της HP

Η Hewlett-Packard παρέχει υποστήριξη μέσω τηλεφώνου και Internet για τη συσκευή HP All-in-One.

Αυτό το κεφάλαιο περιέχει πληροφορίες σχετικά με τον τρόπο λήψης υποστήριξης μέσω του Internet, επικοινωνίας με την υποστήριξη πελατών της HP, πρόσβασης στον αριθμό σειράς και το αναγνωριστικό σέρβις, κλήσης από τη Βόρειο Αμερική κατά τη διάρκεια ισχύος της εγγύησης, κλήσης της υποστήριξης πελατών της HP στην Ιαπωνία, κλήσης της υποστήριξης πελατών της HP στην Κορέα, κλήσης από οπουδήποτε αλλού στον κόσμο, κλήσης από την Αυστραλία μετά την εγγύηση και προετοιμασίας του HP All-in-One σας για αποστολή.

Εάν δεν μπορείτε να βρείτε την απάντηση που χρειάζεστε στο ηλεκτρονικό και έντυπο υλικό τεκμηρίωσης, το οποίο διατίθεται με το προϊόν, μπορείτε να επικοινωνήσετε με τις υπηρεσίες υποστήριξης της HP που αναφέρονται στις παρακάτω σελίδες. Ορισμένες υπηρεσίες υποστήριξης είναι διαθέσιμες μόνο στις ΗΠΑ και στον Καναδά, ενώ άλλες είναι διαθέσιμες σε πολλές χώρες/περιοχές παγκοσμίως. Αν ο αριθμός της υπηρεσίας υποστήριξης δεν έχει καταχωρηθεί για την χώρα/περιοχή σας, επικοινωνήστε με τον πλησιέστερο αντιπρόσωπο της HP για βοήθεια.

## Λήψη υποστήριξης και άλλων πληροφοριών από το Internet

Εάν έχετε πρόσβαση στο Internet, μπορείτε να λάβετε βοήθεια από το [www.hp.com/support](http://www.hp.com/support). Αυτή η τοποθεσία web προσφέρει τεχνική υποστήριξη, προγράμματα οδήγησης, αναλώσιμα και πληροφορίες για παραγγελίες.

## Υποστήριξη βάσει εγγύησης

Για να λάβετε την υπηρεσία επισκευής της HP, πρέπει να επικοινωνήσετε πρώτα με ένα γραφείο υποστήριξης της HP ή με ένα Κέντρο υποστήριξης πελατών της HP για βασική αντιμετώπιση προβλημάτων. Ανατρέξτε στην ενότητα **Υποστήριξη πελατών της HP** για τα βήματα που πρέπει να ακολουθήσετε πριν καλέσετε την Υποστήριξη Πελατών.



**Σημείωση** Οι πληροφορίες αυτές δεν ισχύουν για τους πελάτες στην Ιαπωνία. Για πληροφορίες σχετικά με επιλογές σέρβις στην Ιαπωνία, δείτε **HP Quick Exchange Service (Japan)**.

## Αναβαθμίσεις εγγύησης

Ανάλογα με τη χώρα/περιοχή σας, η HP μπορεί να προσφέρει, έναντι πρόσθετης αμοιβής, επιλογή αναβάθμισης της εγγύησης με την οποία να επεκτείνεται ή να ενισχύεται η βασική εγγύηση του προϊόντος. Οι διαθέσιμες επιλογές μπορεί να περιλαμβάνουν τηλεφωνική υποστήριξη με προτεραιότητα, επιστροφή για εγγύηση ή επόμενη εργάσιμη ημέρα συναλλαγής. Τυπικά, η κάλυψη επισκευής ξεκινά με την ημερομηνία αγοράς του προϊόντος και πρέπει να αγοραστεί μέσα σε ένα περιορισμένο χρονικό διάστημα αγοράς του προϊόντος.

Για περισσότερες πληροφορίες

- Στις ΗΠΑ καλέστε 1-866-234-1377 για να μιλήσετε με έναν σύμβουλο της HP.
- Για χώρες εκτός των ΗΠΑ, καλέστε τους τοπικούς αντιπροσώπους Υποστήριξης Πελατών της HP. Δείτε **Κλήση σε άλλα μέρη στον κόσμο** για έναν κατάλογο με τους διεθνείς αριθμούς τηλεφώνων Υποστήριξης πελατών.
- Μεταβείτε στην παρακάτω τοποθεσία web:

[www.hp.com/support](http://www.hp.com/support)

Εάν σας ζητηθεί, επιλέξτε χώρα/περιοχή και βρείτε τις πληροφορίες εγγύησης.

## Επιστροφή συσκευής HP All-in-One για επισκευή

Πριν επιστρέψετε τη συσκευή HP All-in-One για συντήρηση, πρέπει να καλέσετε την Υποστήριξη Πελατών της HP. Ανατρέξτε στην ενότητα [Υποστήριξη πελατών της HP](#) για τα βήματα που πρέπει να ακολουθήσετε πριν καλέσετε την Υποστήριξη Πελατών.



**Σημείωση** Οι πληροφορίες αυτές δεν ισχύουν για τους πελάτες στην Ιαπωνία. Για πληροφορίες σχετικά με επιλογές σέρβις στην Ιαπωνία, δείτε [HP Quick Exchange Service \(Japan\)](#).

## Υποστήριξη πελατών της HP

Στη συσκευή HP All-in-One μπορεί να περιλαμβάνονται και προγράμματα λογισμικού άλλων εταιρειών. Εάν αντιμετωπίσετε προβλήματα με οποιοδήποτε από αυτά τα προγράμματα, θα λάβετε καλύτερη τεχνική υποστήριξη, εάν καλέσετε τους ειδικούς της συγκεκριμένης εταιρείας. Αν χρειαστεί να επικοινωνήσετε με την Υποστήριξη πελατών της HP, πριν τηλεφωνήσετε, κάντε τα εξής:

1. Βεβαιωθείτε ότι:
  - α. Η συσκευή HP All-in-One είναι συνδεδεμένη και ενεργοποιημένη.
  - β. Τα καθορισμένα δοχεία μελάνης έχουν εγκατασταθεί σωστά.
  - γ. Στο δίσκο χαρτιού έχει τοποθετηθεί κανονικά το συνιστώμενο χαρτί.
2. Πραγματοποιήστε επανεκκίνηση της συσκευής HP All-in-One:
  - α. Απενεργοποιήστε τη συσκευή HP All-in-One πατώντας το κουμπί **Ενεργοποίηση**.
  - β. Αποσυνδέστε το καλώδιο τροφοδοσίας από την πίσω πλευρά της συσκευής HP All-in-One.
  - γ. Συνδέστε ξανά το καλώδιο τροφοδοσίας στη συσκευή HP All-in-One.
  - δ. Ενεργοποιήστε τη συσκευή HP All-in-One πατώντας το κουμπί **Ενεργοποίηση**.
3. Για περισσότερες πληροφορίες, επισκεφθείτε το [www.hp.com/support](http://www.hp.com/support). Αυτή η τοποθεσία web προσφέρει τεχνική υποστήριξη, προγράμματα οδήγησης, αναλώσιμα και πληροφορίες για παραγγελίες.
4. Εάν εξακολουθείτε να αντιμετωπίζετε προβλήματα και χρειάζεται να επικοινωνήσετε με κάποιον αντιπρόσωπο υποστήριξης πελατών της HP, πραγματοποιήστε τα παρακάτω:
  - α. Να έχετε διαθέσιμο το όνομα της συσκευής HP All-in-One, όπως εμφανίζεται στον πίνακα ελέγχου.
  - β. Εκτύπωσε μια αναφορά αυτόματου ελέγχου. Για πληροφορίες σχετικά με την εκτύπωση αναφοράς αυτόματου ελέγχου, δείτε την ενότητα [Εκτύπωση αναφοράς αυτόματου ελέγχου](#).
  - γ. Δημιουργήστε ένα έγχρωμο αντίγραφο για να το έχετε διαθέσιμο ως δείγμα εκτύπωσης.
  - δ. Θα πρέπει να είστε έτοιμοι να περιγράψετε το πρόβλημά σας με λεπτομέρειες.
  - ε. Θα πρέπει να έχετε στη διάθεσή σας τον αριθμό σειράς και το αναγνωριστικό τεχνικής υποστήριξης. Για πληροφορίες σχετικά με την πρόσβαση στον αριθμό σειράς και το αναγνωριστικό τεχνικής υποστήριξης, δείτε την ενότητα [Πρόσβαση στον αριθμό σειράς και το αναγνωριστικό τεχνικής υποστήριξης](#).
5. Καλέστε την Υποστήριξη πελατών της HP. Θα πρέπει να βρίσκεστε κοντά HP All-in-One στη συσκευή σας κατά τη διάρκεια της κλήσης.

## Πρόσβαση στον αριθμό σειράς και το αναγνωριστικό τεχνικής υποστήριξης

Μπορείτε να αποκτήσετε πρόσβαση σε σημαντικές πληροφορίες, χρησιμοποιώντας το μενού Πληροφορίες της συσκευής HP All-in-One.



**Σημείωση** Εάν η συσκευή HP All-in-One δεν ενεργοποιείται, μπορείτε να δείτε τον αριθμό σειράς στην επάνω ετικέτα επάνω από τη θύρα USB στην πίσω θύρα καθαρισμού. Ο αριθμός σειράς είναι ο κωδικός 10 χαρακτήρων στην επάνω αριστερή γωνία της ετικέτας.

### Για να αποκτήσετε πρόσβαση στον αριθμό σειράς και το αναγνωριστικό τεχνικής υποστήριξης

1. Πατήστε και κρατήστε πατημένο το κουμπί **OK**. Κρατώντας πατημένο το **OK**, πατήστε το **Μενού Αντιγραφή**.  
Εμφανίζεται το μενού **Πληροφορίες**.
2. Πατήστε το κουμπί **▶** μέχρι να εμφανιστεί ο **Αριθμός μοντέλου** και έπειτα πατήστε **OK**.  
Εμφανίζεται ο κωδικός συντήρησης. Σημειώστε τον πλήρη κωδικό συντήρησης.
3. Πατήστε το κουμπί **Ακυρο** και έπειτα πατήστε **▶** μέχρι να εμφανιστεί ο **Αριθμός σειράς**.
4. Πατήστε **OK**.  
Θα εμφανιστεί ο αριθμός σειράς. Σημειώστε ολόκληρο τον αριθμό σειράς.
5. Πατήστε **Ακυρο** για να βγείτε από το **Μενού Πληροφορίες**.

## Κλήση στη Β. Αμερική κατά τη διάρκεια της περιόδου κάλυψης εγγύησης

Καλέστε στο **1-800-474-6836 (1-800-HP invent)**. Η τηλεφωνική υποστήριξη για τις ΗΠΑ είναι διαθέσιμη στα αγγλικά και τα ισπανικά 24 ώρες την ημέρα, 7 ημέρες την εβδομάδα (οι ημέρες και οι ώρες υποστήριξης μπορεί να αλλάξουν χωρίς προειδοποίηση). Η υπηρεσία αυτή παρέχεται δωρεάν κατά τη διάρκεια της περιόδου κάλυψης εγγύησης. Μπορεί να ισχύει κάποια χρέωση εκτός του διαστήματος ισχύος της εγγύησης.

## Κλήση σε άλλα μέρη στον κόσμο

Οι παρακάτω αριθμοί ισχύουν κατά την ημερομηνία έκδοσης του παρόντος οδηγού. Για τον πιο πρόσφατο κατάλογο των διεθνών αριθμών τηλεφώνων για Υπηρεσίες υποστήριξης HP, επισκεφθείτε το [www.hp.com/support](http://www.hp.com/support) και επιλέξτε τη χώρα/περιοχή ή τη γλώσσα σας.

Μπορείτε να καλέσετε το Κέντρο υποστήριξης της HP στις παρακάτω χώρες/περιοχές. Αν η χώρα/περιοχή σας δεν αναφέρεται στον κατάλογο, επικοινωνήστε με τον τοπικό αντιπρόσωπο ή με το πλησιέστερο γραφείο πωλήσεων και υποστήριξης της HP για να πληροφορηθείτε σχετικά με τον τρόπο παροχής υπηρεσιών.

Εφόσον ισχύει η εγγύηση, η υπηρεσία υποστήριξης παρέχεται δωρεάν. Ωστόσο, ισχύουν οι χρεώσεις για τα υπεραστικά τηλεφωνήματα. Σε ορισμένες περιπτώσεις, ισχύει επίσης ένα ενιαίο τιμολόγιο ανά περιστατικό.



**Σημείωση** Οι χρεώσεις ανά κλήση και ανά λεπτό που αναφέρονται σε αυτήν την ενότητα είναι προσεγγιστικές.

Για τηλεφωνική υποστήριξη στην Ευρώπη, δείτε τις λεπτομέρειες και τις προϋποθέσεις τηλεφωνικής υποστήριξης που ισχύουν για τη χώρα/περιοχή σας στο [www.hp.com/support](http://www.hp.com/support).



Εναλλακτικά, μπορείτε να ρωτήσετε τον αντιπρόσωπό σας ή να καλέσετε τον αριθμό τηλεφώνου της HP που αναφέρεται στο παρόν εγχειρίδιο.

Ως μέρος των διαρκών προσπαθειών μας για τη βελτίωση της υπηρεσίας τηλεφωνικής υποστήριξης, σας συμβουλεύουμε να επισκεπτεστε την τοποθεσία web σε τακτική βάση για νέες πληροφορίες σχετικά με τις λειτουργίες υποστήριξης και την παράδοση.

Χώρα/περιοχή	Τεχνική υποστήριξη HP	Χώρα/περιοχή	Τεχνική υποστήριξη HP
Αίγυπτος	+20 2 532 5222	Λίβανος	+971 4 366 2020
Αγγλικά Διεθνή	+44 (0) 207 512 5202	Λουξεμβούργο (Γαλλία)	900 40 006
Αλγερία <sup>1</sup>	+213 61 56 45 43	Λουξεμβούργο (Γερμανικά)	900 40 007
Αργεντινή	(54)11-4778-8380, 0-810-555-5520	Μέση Ανατολή (διεθνώς)	+971 4 366 2020
Αυστρία	+43 1 86332 1000	Μαλαισία	1-800-805405
Αυστραλία κατά τη διάρκεια ισχύος της εγγύησης	1300 721 147	Μαρόκο <sup>1</sup>	+212 22 404747
Αυστραλία μετά τη λήξη της εγγύησης (χρέωση ανά κλήση)	1902 910 910	MB	+44 (0) 870 010 4320
Βέλγιο (Γαλλικά)	+32 070 300 004	Μεξικό	01-800-472-6684
Βέλγιο (Ολλανδικά)	+32 070 300 005	Μεξικό (Πόλη του Μεξικού)	(55) 5258-9922
Βενεζουέλα	0-800-474-6836 (0-800-HP invent)	Μπαγκλαντές	φαξ στον αριθμό: +65-6275-6707
Βενεζουέλα (Καράκας)	(502) 207-8488	Μπαχρέιν	800 171
Βιετνάμ	84-8-823-4530	Μπρουνέι	φαξ στον αριθμό: +65-6275-6707
Βολιβία	800-100247	Νέα Ζηλανδία	0800 441 147
Βραζιλία (περισσότερες πόλεις)	0800 157751	Νιγηρία	+234 1 3204 999
Βραζιλία (Σάο Πάολο)	(11) 3747 7799	Νορβηγία <sup>2</sup>	+47 815 62 070
Γερμανία (0,12 Ευρώ/λ.)	+49 (0) 180 5652 180	Νότια Αφρική (Δημοκρατία της Νότιας Αφρικής)	086 0001030
Γερμανία (0,34 Ευρώ/λ.)	+33 (0)892 69 60 22	Νότια Αφρική, εκτός της Δημοκρατίας της Νότιας Αφρικής	+27 11 2589301
Γουατεμάλα	1800-999-5105	Ολλανδία (0,10 Ευρώ/λεπτό)	0900 2020 165

(συνέχεια)

Χώρα/περιοχή	Τεχνική υποστήριξη HP	Χώρα/περιοχή	Τεχνική υποστήριξη HP
Δ. Αφρική	+351 213 17 63 80	Ομάν	+971 4 366 2020
Δανία	+45 70 202 845	Ουγγαρία	+36 1 382 1111
Δημοκρατία της Τσεχίας	+420 261307310	Ουκρανία, Κίεβο	+7 (380 44) 4903520
Δομινικανή Δημοκρατία	1-800-711-2884	Πακιστάν	φαξ στον αριθμό: +65-6275-6707
Ελβετία <sup>3</sup>	+41 0848 672 672	Παλαιστίνη	+971 4 366 2020
Ελλάδα (χωρίς χρέωση από Κύπρο προς Αθήνα)	800 9 2649	Παναμάς	001-800-711-2884
Ελλάδα, διεθνής	+30 210 6073603	Περου	0-800-10111
Ελλάδα, εσωτερικό χώρας/περιοχής	801 11 22 55 47	Πολωνία	+48 22 5666 000
Ηνωμένα Αραβικά Εμιράτα	+971 4 366 2020	Πορτογαλία	+351 808 201 492
Ηνωμένες Πολιτείες	1-800-474-6836 (1-800-HP invent)	Πουέρτο Ρίκο	1-877-232-0589
Ιαπωνία	+81-3-3335-9800	Ρουμανία	+40 (21) 315 4442
Ινδία	91-80-8526900	Ρωσία, Αγία Πετρούπολη	+7 812 3467997
Ινδία (χωρίς χρέωση)	1600-4477 37	Ρωσία, Μόσχα	+7 095 7973520
Ινδονησία	62-21-350-3408	Σαουδική Αραβία	800 897 1444
Ιορδανία	+971 4 366 2020	Σιγκαπούρη	65 - 62725300
Ιρλανδία	+353 1890 923 902	Σλοβακία	+421 2 50222444
Ισημερινός (Andinatel)	999119+1-800-7112884	Σουηδία	+46 (0)77 120 4765
Ισημερινός (Pacifitel)	1-800-225528 +1-800-7112884	Σρι Λάνκα	φαξ στον αριθμό: +65-6275-6707
Ισπανία	+34 902 010 059	Συρία	+971 4 366 2020
Ισραήλ	+972 (0) 9 830 4848	Ταϊβάν	+886 (2) 8722-8000, 0800 010 055
Ιταλία	+39 848 800 871	Ταϊλάνδη	0-2353-9000
Κίνα	021-38814518, 8008103888	Τζαμάικα	1-800-711-2884
Καμπότζη	φαξ στον αριθμό: +65-6275-6707	Τουρκία	+90 216 579 71 71

Παράρτημα 14  
(συνέχεια)

Χώρα/περιοχή	Τεχνική υποστήριξη HP	Χώρα/περιοχή	Τεχνική υποστήριξη HP
Καναδάς κατά τη διάρκεια ισχύος της εγγύησης	(905) 206 4663	Τρινιδάντ & Τομπάγκο	1-800-711-2884
Καναδάς μετά τη λήξη της εγγύησης (χρέωση ανά κλήση)	1-877-621-4722	Τυνησία <sup>1</sup>	+216 71 89 12 22
Καραϊβική & Κεντρική Αμερική	1-800-711-2884	Υεμένη	+971 4 366 2020
Κατάρ	+971 4 366 2020	Φιλιππίνες	632-867-3551
Κολομβία	01-800-51-474-6836 (01-800-51-HP invent)	Φινλανδία	+358 (0) 203 66 767
Κορέα	+82 1588 3003	Χιλή	800-360-999
Κουβέιτ	+971 4 366 2020	Χονγκ Κονγκ SAR	+(852) 2802 4098
Κόστα Ρίκα	0-800-011-4114, 1-800-711-2884		

- 1 Αυτό το τηλεφωνικό κέντρο υποστηρίζει γαλλόφωνους πελάτες από τις παρακάτω χώρες/περιοχές: Μαρόκο, Τυνησία και Αλγερία.
- 2 Τιμή ανά κλήση: 0,55 κορώνες Νορβηγίας (0,08 Euro). Τιμή πελάτη ανά λεπτό: 0,39 κορώνες Νορβηγίας (0,05 Euro).
- 3 Αυτό το τηλεφωνικό κέντρο υποστηρίζει γερμανόφωνους, γαλλόφωνους και ιταλόφωνους πελάτες στην Ελβετία (0,08 γαλλικά φράγκα/λεπτό σε ώρες αιχμής, 0,04 γαλλικά φράγκα/λεπτό σε ώρες μη αιχμής).

## Call in Australia under warranty and post-warranty

If your product is under warranty, call 1300 721 147.

If your product is not under warranty, call 1902 910 910. A per-incident, out-of-warranty support fee will be charged to your phone bill.

## Call HP Korea customer support

### HP 한국 고객 지원 문의

- \*고객 지원 센터 대표 전화  
1588-3003
- \*제품가격 및 구입처 정보 문의 전화  
080-703-0700
- \*전화 상담 가능 시간:  
평 일 09:00~18:00  
토요일 09:00~13:00  
(일요일, 공휴일 제외)

## Call HP Japan support

### カスタマー・ケア・センター

TEL : 0570-000-511 (ナビダイヤル)

03-3335-9800 (ナビダイヤルをご利用いただけない場合)

FAX : 03-3335-8338

月～金 9:00～17:00

土・日 10:00～17:00 (祝祭日、1/1～3を除く)

FAXによるお問い合わせは、ご質問内容とともに、ご連絡先、

弊社製品名、接続コンピュータ名をご記入ください。

### HP Quick Exchange Service (Japan)

製品に問題がある場合は以下に記載されている電話番号に連絡してください。製品が故障している、または欠陥があると判断された場合、HP Quick Exchange Serviceがこの製品を正常品と交換し、故障した製品を回収します。保証期間中は、修理代と送料は無料です。また、お住まいの地域にも依りますが、プリンタを次の日までに交換することも可能です。

電話番号 : 0570-000511 (自動応答)

:03-3335-9800 (自動応答システムが使用できない場合)

サポート時間: 平日の午前 9:00 から午後 5:00 まで

土日の午前 10:00 から午後 5:00 まで。

祝祭日および1月1日から3日は除きます。

#### サービスの条件

- サポートの提供は、カスタマケアセンターを通してのみ行われます。
- カスタマケアセンターがプリンタの不具合と判断した場合に、サービスを受けることができます。  
**ご注意:** ユーザの扱いが不適切であったために故障した場合は、保証期間中であっても修理は有料となります。詳細については保証書を参照してください。

#### その他の制限

- 運送の時間はお住まいの地域によって異なります。詳しくは、カスタマケアセンターに連絡してご確認ください。
- 出荷配送は、当社指定の配送業者が行います。
- 配送は交通事情などの諸事情によって、遅れる場合があります。
- このサービスは、将来予告なしに変更することがあります。

## Προετοιμασία της συσκευής HP All-in-One για μεταφορά

Εάν μετά την επικοινωνία σας με το τμήμα Υποστήριξης πελατών της HP ή κατά την επιστροφή στο σημείο αγοράς σας ζητηθεί να αποστείλετε τη συσκευή HP All-in-One για επισκευή, ακολουθήστε τα παρακάτω βήματα για να αποφύγετε τυχόν βλάβες στο προϊόν της HP.



**Σημείωση** Αυτή η πληροφορία δεν έχει εφαρμογή για πελάτες στην Ιαπωνία. Για πληροφορίες σχετικά με επιλογές σέρβις στην Ιαπωνία, δείτε [HP Quick Exchange Service \(Japan\)](#).

1. Ενεργοποιήστε τη συσκευή HP All-in-One. Εάν η συσκευή σας HP All-in-One δεν ενεργοποιείται, παραλείψτε αυτό το βήμα και περάστε στο βήμα 2.

2. Ανοίξτε τη θύρα πρόσβασης του μηχανισμού δοχείων μελάνης.
3. Περιμένετε μέχρι ο μηχανισμός δοχείων μελάνης να παραμείνει σταθερός και αθόρυβος και αφαιρέστε τα δοχεία μελάνης από τις υποδοχές τους. Για πληροφορίες σχετικά με την αφαίρεση των δοχείων μελάνης, δείτε την ενότητα [Αντικατάσταση δοχείων μελάνης](#).



**Σημείωση** Εάν η συσκευή HP All-in-One δεν ενεργοποιείται, μπορείτε να αποσυνδέσετε το καλώδιο τροφοδοσίας από την πρίζα και στη συνέχεια να σύρετε τον φορέα των δοχείων μελάνης στην ακραία δεξιά θέση του για να αφαιρέσετε τα δοχεία μελάνης. Όταν ολοκληρώσετε, μετακινήστε τον φορέα των δοχείων μελάνης χειροκίνητα στην αρχική του θέση (στην αριστερή πλευρά) και συνεχίστε με το βήμα 6.

4. Κλείστε τη θύρα εισόδου του φορέα του δοχείου μελάνης και περιμένετε λίγα λεπτά μέχρι να επανέλθει ο φορέας του δοχείου μελάνης στην αρχική του θέση (στην αριστερή πλευρά).



**Σημείωση** Βεβαιωθείτε ότι ο σαρωτής έχει επιστρέψει στην αρχική του θέση πριν ενεργοποιήσετε τη συσκευή HP All-in-One.

5. Πατήστε το κουμπί **Ενεργοποίηση** για να απενεργοποιήσετε τη συσκευή HP All-in-One και αποσυνδέστε το καλώδιο τροφοδοσίας.
6. Τοποθετήστε τα δοχεία μελάνης προστατευτικά δοχείων μελάνης ή σε μια αεροστεγή πλαστική σακούλα, ώστε να μην στεγνώσουν, και φυλάξτε τα. Μην τα αποστέλλετε μαζί με τη συσκευή HP All-in-One, εκτός εάν έχετε τέτοια υπόδειξη από τον αντιπρόσωπο του τμήματος κλήσεων υποστήριξης πελατών της HP.
7. Αποσυνδέστε το καλώδιο τροφοδοσίας από τη συσκευή HP All-in-One.



**Σημείωση** Μην αποστέλλετε το καλώδιο τροφοδοσίας και το τροφοδοτικό με τη συσκευή HP All-in-One. Η νέα συσκευή αντικατάστασης HP All-in-One δεν θα αποσταλεί με αυτά τα στοιχεία. Φυλάξτε το καλώδιο τροφοδοσίας και το τροφοδοτικό σε ασφαλές μέρος μέχρι να παραλάβετε τη νέα συσκευή αντικατάστασης HP All-in-One.

8. Αφαιρέστε το κάλυμμα του πίνακα ελέγχου με τον εξής τρόπο:
  - α. Βεβαιωθείτε ότι η οθόνη του πίνακα ελέγχου είναι επίπεδη σε σχέση με τη συσκευή HP All-in-One.
  - β. Ανασηκώστε το κάλυμμα.
  - γ. Τοποθετήστε τον αντίχειρά σας στο αυλάκι στα αριστερά του καλύμματος του πίνακα ελέγχου. Αφαιρέστε προσεκτικά το κάλυμμα του πίνακα ελέγχου από τη συσκευή, όπως φαίνεται παρακάτω.

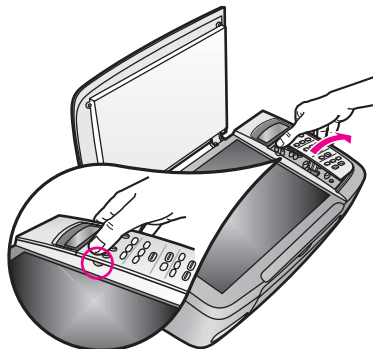

9. Φυλάξτε το κάλυμμα του πίνακα ελέγχου. Μην επιστρέψετε το κάλυμμα του πίνακα ελέγχου με τη συσκευή HP All-in-One.



**Σημείωση** Η συσκευή αντικατάστασης HP All-in-One μπορεί να μην συνοδεύεται από κάλυμμα πίνακα ελέγχου. Φυλάξτε το κάλυμμα του πίνακα ελέγχου σε ασφαλές μέρος και όταν παραλάβετε τη συσκευή αντικατάστασης HP All-in-One τοποθετήστε το σε αυτή. Πρέπει να τοποθετήσετε το κάλυμμα του πίνακα ελέγχου στη συσκευή HP All-in-One προκειμένου να μπορείτε να χρησιμοποιήσετε τις λειτουργίες του πίνακα ελέγχου.



**Συμβουλή** Για οδηγίες σχετικά με την τοποθέτηση του καλύμματος του πίνακα ελέγχου, ανατρέξτε στον Οδηγό Εγκατάστασης που συνοδεύει τη συσκευή HP All-in-One.

10. Εάν τα έχετε κρατήσει, χρησιμοποιήστε τα υλικά της αρχικής συσκευασίας ή τα υλικά συσκευασίας της νέας σας συσκευής για να συσκευάσετε τη συσκευή HP All-in-One για αποστολή.

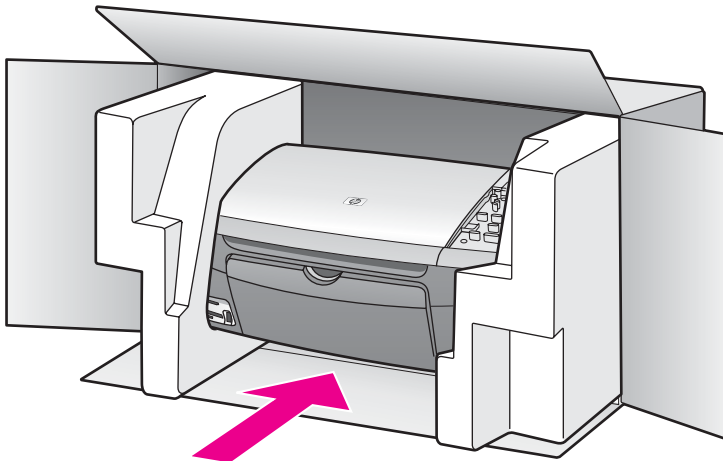

Εάν δεν έχετε τα υλικά αρχικής συσκευασίας, χρησιμοποιήστε άλλα κατάλληλα υλικά. Η βλάβη κατά τη μεταφορά που προκαλείται από ακατάλληλη συσκευασία και/ή από ακατάλληλη μεταφορά δεν καλύπτεται από την εγγύηση.

11. Τοποθετήστε την ετικέτα μεταφοράς για επιστροφή στο εξωτερικό του κουτιού.
12. Συμπεριλάβετε τα παρακάτω αντικείμενα στο κουτί:
- Ολοκληρωμένη περιγραφή των συμπτωμάτων για το τεχνικό προσωπικό (δείγματα από τα προβλήματα στην ποιότητα εκτύπωσης θεωρούνται χρήσιμα).
  - Αντίγραφο του δελτίου πωλήσεων ή άλλο αποδεικτικό αγοράς για να αποδείξετε το χρονικό διάστημα ισχύος της εγγύησης.
  - Το όνομα, τη διεύθυνση και έναν αριθμό τηλεφώνου όπου βρίσκεστε κατά τη διάρκεια της ημέρας.



# 15 ΔΗΛΩΣΗ ΕΓΓΥΗΣΗΣ ΠΕΡΙΟΡΙΣΜΕΝΗΣ ΕΥΘΥΝΗΣ της Hewlett-Packard

## Διάρκεια περιορισμένης εγγύησης

Προϊόν HP	Διάρκεια περιορισμένης εγγύησης
Λογισμικό	90 ημέρες
"Εκτυπωτής"	1 έτος
Δοχεία μελάνης	Μέχρι την εξάντληση της μελάνης HP ή μέχρι την ημερομηνία «λήξης της περιόδου ισχύος εγγύησης» που είναι τυπωμένη στο δοχείο, όποιο από τα δύο συμβεί πρώτο. Η εγγύηση αυτή δεν καλύπτει προϊόντα μελάνης HP που έχουν ξαναγεμιστεί, ανακατασκευαστεί, αναπωληθεί, χρησιμοποιηθεί με λάθος τρόπο ή τροποποιηθεί.
Βοηθητικός εξοπλισμός	90 ημέρες

## Έκταση εγγύησης περιορισμένης ευθύνης

Η Hewlett-Packard (HP) εγγυάται στον πελάτη τελικό χρήστη ότι τα ανωτέρω προϊόντα HP δεν θα παρουσιάσουν ελαττώματα στα υλικά και την εργασία για τη χρονική διάρκεια που προσδιορίζεται ανωτέρω, η οποία διάρκεια ξεκινά την ημερομηνία αγοράς του προϊόντος από τον πελάτη.

Για τα προϊόντα λογισμικού, η δήλωση εγγύησης περιορισμένης ευθύνης της HP ισχύει μόνο για περιπτώσεις μη εκτέλεσης οδηγιών προγραμματισμού. Η HP δεν εγγυάται ότι η λειτουργία οποιουδήποτε προϊόντος θα είναι αδιάλειπτη ή αλάνθαστη.

Η δήλωση εγγύησης περιορισμένης ευθύνης της HP καλύπτει μόνο τις βλάβες που είναι αποτέλεσμα της κανονικής χρήσης του προϊόντος, και δεν καλύπτει οποιαδήποτε άλλα προβλήματα, συμπεριλαμβανομένων αυτών που προκύπτουν ως αποτέλεσμα: α. ακατάλληλης συντήρησης ή τροποποίησης, β. λογισμικού, μέσων εκτύπωσης, ανταλλακτικών ή αναλωσίμων που δεν παρέχονται ή που δεν υποστηρίζονται από την HP, γ. λειτουργίας αντίθετης με τις προδιαγραφές του προϊόντος, δ. μη εξουσιοδοτημένης τροποποίησης ή κακής χρήσης.

Για όλα τα προϊόντα εκτυπωτών, η χρήση δοχείων μελάνης κατασκευαστή εκτός της HP ή δοχείων μελάνης που έχει ξαναγεμίσει ο πελάτης, δεν επηρεάζει την εγγύηση ή οποιοδήποτε συμφωνητικό υποστήριξης μεταξύ της HP και του πελάτη. Ωστόσο, σε περίπτωση που μια αποτυχία ή βλάβη του εκτυπωτή αποδίδεται στη χρήση δοχείου μελάνης κατασκευαστή εκτός της HP ή δοχείου μελάνης που έχει ξαναγεμίσει ο πελάτης, για τον απαραίτητο χρόνο και για τα υλικά που θα χρησιμοποιηθούν για την επισκευή της συγκεκριμένης αποτυχίας ή βλάβης του εκτυπωτή θα ισχύει η κανονική χρέωση της HP.

Σε περίπτωση που κατά την περίοδο ισχύος της εγγύησης η HP λάβει ειδοποίηση για κάποιο ελάττωμα σε οποιοδήποτε προϊόν που καλύπτεται από την εγγύηση της HP, η HP έχει τη διακριτική ευχέρεια να επισκευάσει ή να αντικαταστήσει το προϊόν.

Σε περίπτωση αδυναμίας της HP να επισκευάσει ή να αντικαταστήσει κατά περίπτωση ένα ελαττωματικό προϊόν που καλύπτεται από την εγγύηση της HP, εντός εύλογου χρονικού διαστήματος μετά την ειδοποίηση για τη βλάβη, η HP θα αποζημιώσει τον πελάτη με βάση την τιμή αγοράς του προϊόντος.



Η ΗΡ δεν φέρει καμία ευθύνη επισκευής, αντικατάστασης ή αποζημίωσης, έως ότου ο πελάτης επιστρέψει το ελαττωματικό προϊόν στην ΗΡ.

Οποιοδήποτε ανταλλακτικό προϊόν μπορεί να είναι καινούργιο ή σαν καινούργιο, με την προϋπόθεση ότι η λειτουργία του θα είναι τουλάχιστον εφάμιλλη με αυτή του προϊόντος που θα αντικατασταθεί.

Στα προϊόντα της ΗΡ ενδέχεται να χρησιμοποιούνται ανακατασκευασμένα ανταλλακτικά, στοιχεία ή υλικά, ισοδύναμα ως προς την απόδοση με καινούργια.

Η Δήλωση Εγγύησης Περιορισμένης Ευθύνης της ΗΡ ισχύει σε κάθε χώρα/περιοχή ή τοποθεσία όπου η ΗΡ διαθέτει το προϊόν. Συμφωνητικά για πρόσθετες υπηρεσίες εγγύησης, όπως συντήρηση στο χώρο σας, ίσως να υπάρχουν διαθέσιμα στα εξουσιοδοτημένα κέντρα επισκευών της ΗΡ στις χώρες/περιοχές όπου η ΗΡ διαθέτει το προϊόν ή σε οποιονδήποτε εξουσιοδοτημένο εισαγωγέα.

## Περιορισμός της εγγύησης

ΣΤΟ ΒΑΘΜΟ ΠΟΥ ΕΠΙΤΡΕΠΕΤΑΙ ΑΠΟ ΤΗΝ ΤΟΠΙΚΗ ΝΟΜΟΘΕΣΙΑ, Η ΗΡ ΚΑΙ ΟΙ ΠΡΟΜΗΘΕΥΤΕΣ ΤΩΝ ΠΡΟΪΟΝΤΩΝ ΤΗΣ ΔΕΝ ΠΑΡΕΧΟΥΝ ΚΑΜΙΑ ΑΛΛΗ ΕΓΓΥΗΣΗ Ή ΟΡΟ ΟΠΟΙΟΥΔΗΠΟΤΕ ΕΙΔΟΥΣ, ΜΕ ΡΗΤΟ Ή ΣΙΩΠΗΡΟ ΤΡΟΠΟ, ΑΝΑΦΟΡΙΚΑ ΜΕ ΤΑ ΠΡΟΪΟΝΤΑ ΠΟΥ ΚΑΛΥΠΤΕΙ Η ΗΡ ΚΑΙ ΑΠΟΠΟΙΟΥΝΤΑΙ ΣΥΓΚΕΚΡΙΜΕΝΑ ΤΙΣ ΣΙΩΠΗΡΕΣ ΕΓΓΥΗΣΕΙΣ Ή ΤΟΥΣ ΟΡΟΥΣ ΠΕΡΙ ΕΜΠΟΡΕΥΣΙΜΟΤΗΤΑΣ, ΙΚΑΝΟΠΟΙΗΤΙΚΗΣ ΠΟΙΟΤΗΤΑΣ ΚΑΙ ΚΑΤΑΛΛΗΛΟΤΗΤΑΣ ΓΙΑ ΣΥΓΚΕΚΡΙΜΕΝΟ ΣΚΟΠΟ.

## Περιορισμός ευθύνης

Στο βαθμό που επιτρέπεται από την τοπική νομοθεσία, οι αποζημιώσεις που αναγράφονται σε αυτήν τη Δήλωση Εγγύησης αποτελούν τις μοναδικές και αποκλειστικές αποζημιώσεις για τον πελάτη.

ΣΤΟ ΒΑΘΜΟ ΠΟΥ ΕΠΙΤΡΕΠΕΤΑΙ ΑΠΟ ΤΗΝ ΤΟΠΙΚΗ ΝΟΜΟΘΕΣΙΑ, ΜΕ ΕΞΑΙΡΕΣΗ ΤΙΣ ΥΠΟΧΡΕΩΣΕΙΣ ΠΟΥ ΟΡΙΖΟΝΤΑΙ ΡΗΤΑ ΣΤΗΝ ΠΑΡΟΥΣΑ ΔΗΛΩΣΗ ΕΓΓΥΗΣΗΣ, ΣΕ ΚΑΜΙΑ ΠΕΡΙΠΤΩΣΗ Η ΗΡ Ή ΟΙ ΠΡΟΜΗΘΕΥΤΕΣ ΤΩΝ ΠΡΟΪΟΝΤΩΝ ΤΗΣ ΔΕΝ ΕΥΘΥΝΟΝΤΑΙ ΓΙΑ ΑΜΕΣΕΣ, ΕΜΜΕΣΕΣ, ΕΙΔΙΚΕΣ, ΤΥΧΑΙΕΣ Ή ΠΑΡΕΠΟΜΕΝΕΣ ΖΗΜΙΕΣ, ΕΙΤΕ ΒΑΣΙΖΟΝΤΑΙ ΣΕ ΣΥΜΒΑΣΗ, ΑΔΙΚΟΠΡΑΞΙΑ Ή ΑΛΛΗ ΝΟΜΙΚΗ ΒΑΣΗ ΕΙΤΕ ΕΧΟΥΝ ΕΙΔΟΠΟΙΗΘΕΙ ΓΙΑ ΤΗΝ ΠΙΘΑΝΟΤΗΤΑ ΤΕΤΟΙΩΝ ΖΗΜΙΩΝ.

## Τοπική νομοθεσία

Αυτή η Δήλωση Εγγύησης παρέχει στον πελάτη συγκεκριμένα νομικά δικαιώματα. Ο πελάτης ενδέχεται επίσης να έχει άλλα δικαιώματα τα οποία διαφέρουν από πολιτεία σε πολιτεία στις Ηνωμένες Πολιτείες, από επαρχία σε επαρχία στον Καναδά, και από χώρα/περιοχή σε χώρα/περιοχή σε οποιοδήποτε άλλο μέρος παγκοσμίως.

Στο βαθμό που αυτή η Δήλωση Εγγύησης αντίκειται στην τοπική νομοθεσία, αυτή η Δήλωση Εγγύησης θα τροποποιηθεί ώστε να συμμορφώνεται με την τοπική νομοθεσία. Σύμφωνα με την εν λόγω τοπική νομοθεσία, ορισμένες δηλώσεις αποποίησης και περιορισμοί αυτής της Δήλωσης Εγγύησης ενδέχεται να μην ισχύουν για τον πελάτη. Για παράδειγμα, ορισμένες πολιτείες στις Ηνωμένες Πολιτείες, καθώς και κάποιες κυβερνήσεις εκτός των Ηνωμένων Πολιτειών (συμπεριλαμβανομένων ορισμένων επαρχιών στον Καναδά), ενδέχεται:

Να μην επιτρέπουν τον περιορισμό των θεσπισμένων δικαιωμάτων ενός καταναλωτή μέσω των δηλώσεων αποποίησης και των περιορισμών της παρούσας Δήλωσης Εγγύησης (π.χ. το Ηνωμένο Βασίλειο).

Να περιορίζουν με άλλο τρόπο τη δυνατότητα του κατασκευαστή να εφαρμόσει τέτοιες δηλώσεις αποποίησης ή περιορισμούς, ή

Να παραχωρούν στον πελάτη πρόσθετα δικαιώματα εγγύησης, να προσδιορίζουν τη διάρκεια των σιωπηρών εγγυήσεων τις οποίες ο κατασκευαστής δεν μπορεί να αποποιηθεί, ή να επιτρέπουν την επιβολή περιορισμών για τη διάρκεια των σιωπηρών εγγυήσεων.

ΟΙ ΟΡΟΙ ΣΤΗΝ ΠΑΡΟΥΣΑ ΔΗΛΩΣΗ ΕΓΓΥΗΣΗΣ, ΜΕ ΕΞΑΙΡΕΣΗ ΣΤΟ ΒΑΘΜΟ ΠΟΥ ΕΠΙΤΡΕΠΕΤΑΙ ΑΠΟ ΤΟ ΝΟΜΟ, ΔΕΝ ΕΞΑΙΡΟΥΝ, ΠΕΡΙΟΡΙΖΟΥΝ Ή ΤΡΟΠΟΠΟΙΟΥΝ, ΑΛΛΑ ΣΥΜΠΛΗΡΩΝΟΥΝ ΤΑ ΚΑΤΑΚΥΡΩΜΕΝΑ ΣΥΝΤΑΓΜΑΤΙΚΑ ΔΙΚΑΙΩΜΑΤΑ ΠΟΥ ΙΣΧΥΟΥΝ ΑΝΑΦΟΡΙΚΑ ΜΕ ΤΗΝ ΠΩΛΗΣΗ ΤΩΝ ΠΡΟΪΟΝΤΩΝ ΤΗΣ ΗΡ ΣΤΟΥΣ ΕΝ ΛΟΓΩ ΠΕΛΑΤΕΣ.

## Πληροφορίες εγγύησης περιορισμένης ευθύνης για χώρες/περιοχές της ΕΕ

Παρακάτω παρατίθενται τα ονόματα και οι διευθύνσεις των κέντρων ΗΡ τα οποία παρέχουν την εγγύηση περιορισμένης ευθύνης της ΗΡ (εγγύηση κατασκευαστή) στη χώρα/περιοχή σας.

**Ενδέχεται επίσης να έχετε συνταγματικά δικαιώματα σε σχέση με τον πωλητή με βάση το συμφωνητικό αγοράς, πέρα από την εγγύηση του κατασκευαστή, τα οποία δεν περιορίζονται από την εγγύηση του κατασκευαστή.**

<p>Βέλγιο/Λουξεμβούργο</p> <p>Hewlett-Packard Belgium BVBA/SPRL</p> <p>Luchtschipstraat 1</p> <p>Rue de l'aeronef</p> <p>B-1140 Bruxelles</p>	<p>Ιρλανδία</p> <p>Hewlett-Packard Ireland Ltd.</p> <p>30 Herbert Street</p> <p>IRL-Dublin 2</p>	<p>Δανία</p> <p>Hewlett-Packard A/S</p> <p>Kongevejen 25</p> <p>DK-3460 Birkerød</p>
<p>Ολλανδία</p> <p>Hewlett-Packard Nederland BV</p> <p>Startbaan 16</p> <p>1187 XR Amstelveen NL</p>	<p>Γαλλία</p> <p>Hewlett-Packard France</p> <p>1 Avenue du Canada</p> <p>Zone d'Activite de Courtaboeuf</p> <p>F-91947 Les Ulis Cedex</p>	<p>Πορτογαλία</p> <p>Hewlett-Packard Portugal - Sistemas de</p> <p>Informática e de Medida S.A.</p> <p>Edificio D. Sancho I</p> <p>Quinta da Fonte</p> <p>Porto Salvo</p> <p>2780-730 Paco de Arcos</p> <p>P-Oeiras</p>
<p>Γερμανία</p> <p>Hewlett-Packard GmbH.</p> <p>Herrenberger Straße 110-140</p> <p>D-71034 Böblingen</p>	<p>Österreich</p> <p>Hewlett-Packard Ges.m.b.H.</p> <p>Liebigasse 1</p> <p>A-1222 Wien</p>	<p>España</p> <p>Hewlett-Packard Española S.L.</p> <p>C/ Vicente Aleixandre 1</p> <p>Parque Empresarial Madrid - Las Rozas</p> <p>28230 Las Rozas</p> <p>E-Madrid</p>
<p>Φινλανδία</p> <p>Hewlett-Packard Oy</p> <p>Piispankalliontie 17</p> <p>FIN-02200 Espoo</p>	<p>Ελλάδα</p> <p>Hewlett-Packard Hellas Ε.Π.Ε.</p> <p>Βορείου Ηπείρου 76</p> <p>151 25 Μαρούσι</p> <p>Αθήνα</p>	<p>Σουηδία</p> <p>Hewlett-Packard Sverige AB</p> <p>Skalholtsgatan 9</p> <p>S-164 97 Kista</p>

Παράρτημα 15  
(συνέχεια)

<p>Ιταλία Hewlett-Packard Italiana S.p.A Via G. Di Vittorio 9 20063 Cernusco sul Naviglio I-Milano</p>	<p>MB Hewlett-Packard Ltd Cain Road Bracknell GB-Berks RG12 1HN</p>	<p>Πολωνία Hewlett-Packard Polska Sp. z o.o. ul. Szturmowa 2A 02-678 Warszawa Wpisana do rejestru przedsiębiorców w Sadzie Rejonowym dla m.st. Warszawy, XX Wydział Gospodarczy pod numerem KRS 0000016370</p>
<p>Ουγγαρία Hewlett-Packard Magyarország Kft. 1117 Budapest Neumann J. u. 1.</p>	<p>Lietuva UAB "Hewlett-Packard" Šeimyniškių g. 21B 09200 Vilnius</p>	<p>Λετονία Hewlett-Packard SIA Palasta iela 7 Rīga, LV-1050</p>
<p>Slovenská republika Hewlett-Packard Slovakia, s.r.o. Miletičova 23 826 00 Bratislava</p>	<p>Česka republika HEWLETT-PACKARD s.r.o. Vyskočilova 1/1410 140 21 Praha 4</p>	<p>Εσθονία HP Oy Eesti Filiaal Estonia pst. 1 EE-10143 Tallinn Τηλ. +372 6 813 820 Φαξ +372 6 813 822</p>
<p>Σλοβενία Hewlett-Packard d.o.o. Tivolska cesta 48 1000 Ljubiana</p>	<p>Κύπρος/Kibris Hewlett-Packard Hellas Ε.Π.Ε. Βορείου Ηπείρου 76 151 25 Μαρούσι Αθήνα, Ελλάδα</p>	<p>Μάλτα Hewlett-Packard Europe B.V. Amsterdam, Meyrin Branch 150, Route de Nant d'Avril 1217 Meyrin, Geneva Ελβετία</p>

# 16 Τεχνικές πληροφορίες

Σε αυτήν την ενότητα υπάρχουν οι τεχνικές προδιαγραφές και οι πληροφορίες διεθνών κανονισμών για το HP All-in-One.

Αυτό το κεφάλαιο περιέχει τις εξής πληροφορίες:

- Απαιτήσεις συστημάτων Windows και Macintosh
- Προδιαγραφές χαρτιού, εκτύπωσης, αντιγραφής, κάρτας μνήμης και σάρωσης
- Προδιαγραφές διαστάσεων, τροφοδοσίας και περιβάλλοντος
- Ρυθμιστικές προειδοποιήσεις
- Declaration of Conformity

## Ελάχιστη σύνθεση συστήματος

Οι απαιτήσεις συστήματος λογισμικού βρίσκονται στο αρχείο Readme Για πληροφορίες σχετικά με την προβολή του αρχείου Readme, δείτε [Εμφάνιση του αρχείου Readme](#).

## Προδιαγραφές χαρτιού

Η ενότητα αυτή περιέχει πληροφορίες σχετικά με τις προδιαγραφές χωρητικότητας του δίσκου χαρτιού, των μεγεθών χαρτιού και των περιθωρίων εκτύπωσης.

### Χωρητικότητες δίσκων χαρτιού

Τύπος	Βάρος χαρτιού	Δίσκος εισόδου*	Δίσκος εξόδου**
Απλό χαρτί	60 έως 90 g/m <sup>2</sup> (16 έως 24 lb.)	100 (χαρτί 75 g/m <sup>2</sup> )	50 (χαρτί 75 g/m <sup>2</sup> )
Χαρτί Legal	75 έως 90 g/m <sup>2</sup> (20 έως 24 lb.)	100 (χαρτί 75 g/m <sup>2</sup> )	50 (χαρτί 75 g/m <sup>2</sup> )
Κάρτες	Έως 200 g/m <sup>2</sup> index (110 lb.)	20	10
Φάκελοι	75 έως 90 g/m <sup>2</sup> (20 έως 24 lb.)	10	10
Φιλμ διαφάνειας	Δ/Δ	30	15 ή λιγότερο
Ετικέτες	Δ/Δ	20	10
Φωτογραφικό χαρτί 102 x 152 mm	236 g/m <sup>2</sup> (145 lb.)	30	15
Φωτογραφικό χαρτί 216 x 279 mm	Δ/Δ	20	10

\* Μέγιστη χωρητικότητα.

\*\* Η χωρητικότητα του δίσκου εξόδου επηρεάζεται από τον τύπο χαρτιού και την ποσότητα μελάνης που χρησιμοποιείτε. Η HP συνιστά να αδειάζετε το δίσκο εξόδου συχνά.

## Μεγέθη χαρτιού

Τύπος	Μέγεθος
Χαρτί	Letter: 216 x 279 mm A4: 210 x 297 mm A5: 148 x 210 mm Executive: 184 x 267 mm Legal: 216 x 356 mm B5: 176 x 250 mm
Φάκελοι	U.S. #10: 105 x 241 mm U.S. #9: 99 x 226 mm A2: 111 x 146 mm DL 110 x 220 mm C6: 114 x 162 mm
Φιλμ διαφάνειας	Letter: 216 x 279 mm A4: 210 x 297 mm
φωτογραφικό χαρτί	102 x 152 mm 127 x 178 mm Letter: 216 x 280 mm A4: 210 x 297 mm Πανοραμικό 102 x 305 mm Πανοραμικό 127 x 305 mm
Κάρτες	76 x 127 mm Κάρτα ευρετηρίου 101 x 152 mm 127 x 178 mm A6: 105 x 149 mm Κάρτα Χαγκάκι: 100 x 148 mm
Ετικέτες	Letter: 216 x 279 mm A4: 210 x 297 mm
Προσαρμοσμένο	76 x 127 mm έως 216 x 356 mm

## Προδιαγραφές περιθωρίου εκτύπωσης

	Επάνω (εμπρός πλευρά)	Κάτω (πίσω πλευρά)*
<b>Χαρτί ή φιλμ διαφάνειας</b>		
U.S. (Letter, Legal, Executive)	1,8 mm	6,7 mm
ISO (A4, A5) και JIS (B5)	1,8 mm	6,7 mm
<b>Φάκελοι</b>		

(συνέχεια)

	Επάνω (εμπρός πλευρά)	Κάτω (πίσω πλευρά)*
	3,2 mm	6,7 mm
<b>Κάρτες</b>		
	1,8 mm	6,7 mm

\* Το περιθώριο αυτό δεν είναι συμβατό με το HP All-in-One; ωστόσο, η συνολική περιοχή εγγραφής είναι συμβατή. Η περιοχή εγγραφής έχει μετακινηθεί από το κέντρο κατά 5,4 mm (0,21 ίντσες), δημιουργώντας ασύμμετρα επάνω και κάτω περιθώρια.

## Προδιαγραφές εκτύπωσης

- 1200 x 1200 dpi ασπρόμαυρη
- Ανάλυση έγχρωμης εκτύπωσης 1200 x 1200 dpi με HP PhotoREt III
- Μέθοδος: Θερμική εκτύπωση inkjet drop-on-demand
- Γλώσσα: HP PCL Level 3, PCL3 GUI ή PCL 10
- Η ταχύτητα εκτύπωσης διαφέρει ανάλογα με την πολυπλοκότητα του εγγράφου
- Μηνιαίος κύκλος λειτουργίας: 500 τυπωμένες σελίδες (μέσος όρος), 5000 εκτυπωμένες σελίδες (μέγιστο)
- Εκτύπωση μεγέθους πανοράματος

Μέθοδος		Ανάλυση (dpi)	Ταχύτητα** (ppm)
Βέλτιστη	ασπρόμαυρη	1200 x 1200	2
	Έγχρωμο	Βελτιστοποιημένη ανάλυση 1200 x 1200 έως 4800 dpi*	0,5
Κανονική	Ασπρόμαυρη	600 x 600	7
	Έγχρωμο	600 x 600	4
Γρήγορη	Ασπρόμαυρη	300 x 300	23
	Έγχρωμο	300 x 300	18

\* Βελτιστοποιημένη έγχρωμη εκτύπωση έως 4800 x 1200 σε φωτογραφικά χαρτιά ανώτερης ποιότητας και ανάλυση εισόδου 1200 x 1200 dpi.

\*\* Μέγιστη, ποικίλει ανάλογα με το μοντέλο και τον τύπο χαρτιού.

## Προδιαγραφές αντιγραφής

- Ψηφιακή επεξεργασία εικόνας
- Έως 99 αντίγραφα από το πρωτότυπο (διαφέρει ανάλογα με το μοντέλο)
- Ψηφιακή μεγέθυνση από 25 έως 400% (διαφέρει ανάλογα με το μοντέλο)
- Προσαρμογή στη σελίδα, Αφίσα, Πολλές στη σελίδα
- Μέχρι 23 ασπρόμαυρα και 18 έγχρωμα αντίγραφα ανά λεπτό (ο αριθμός ποικίλλει ανάλογα με το μοντέλο)
- Η ταχύτητα αντιγραφής διαφέρει ανάλογα με την πολυπλοκότητα του εγγράφου.

Μέθοδος		Ταχύτητα (ppm)	Ανάλυση εκτύπωσης (dpi)	Ανάλυση σάρωσης (dpi)*
Βέλτιστη	Ασπρόμαυρη	μέχρι 0,8	1200 x 1200	1200 x 2400
	Έγχρωμο	μέχρι 0,8	1200 x 1200**	1200 x 2400
Κανονική	Ασπρόμαυρη	μέχρι 7	600 x 600	1200 x 2400
	Έγχρωμο	μέχρι 4	600 x 600	1200 x 2400
Γρήγορη	Ασπρόμαυρη	μέχρι 23	300 x 300	600 x 1200
	Έγχρωμο	μέχρι 18	300 x 300	600 x 1200

\* Μέγιστο όριο σε κλίμακα 400%.

\*\* Βελτιστοποιημένη έγχρωμη εκτύπωση έως 4800 x 1200 dpi σε φωτογραφικά χαρτιά ανώτερης ποιότητας και ανάλυση εισόδου 1200 x 1200 dpi.

## Προδιαγραφές κάρτας μνήμης

- Μέγιστος συνιστώμενος αριθμός αρχείων στην κάρτα μνήμης: 1.000
- Μέγιστο συνιστώμενο μέγεθος μεμονωμένου αρχείου: Μέγιστο 12 megarixel, μέγιστο 8 MB
- Μέγιστο συνιστώμενο μέγεθος κάρτας μνήμης: 1 GB (μόνο σταθερής κατάστασης)



**Σημείωση** Εάν η συσκευή HP All-in-One λειτουργεί κοντά στα συνιστώμενα όρια της κάρτας μνήμης η απόδοση μπορεί να είναι χαμηλότερη από την αναμενόμενη.

### Υποστηριζόμενοι τύποι καρτών μνήμης

- CompactFlash
- SmartMedia
- Memory Stick
- Memory Stick Duo
- Memory Stick Pro
- Magic Gate Memory Stick
- Secure Digital
- MultiMediaCard (MMC)
- xD-Picture Card

## Προδιαγραφές σάρωσης

- Συμπεριλαμβάνεται πρόγραμμα επεξεργασίας εικόνας (Image editor)
- Λογισμικό OCR που μετατρέπει αυτόματα σαρωμένο κείμενο σε επεξεργάσιμο κείμενο
- Η ταχύτητα σάρωσης διαφέρει ανάλογα με την πολυπλοκότητα του εγγράφου.
- Διασύνδεση συμβατή με το πρότυπο Twain
- Ανάλυση: έως 1200 x 4800 dpi οπτική, βελτιωμένη 19200 dpi (με λογισμικό)
- Color (Έγχρωμο): χρώμα 48 bit, κλίμακα του γκρι 8 bit (256 επίπεδα του γκρι)
- Μέγιστο μέγεθος σάρωσης από τη γυάλινη επιφάνεια: 216 x 297 mm

## Προδιαγραφές διαστάσεων

- Ύψος: 171 mm (οθόνη πίνακα ελέγχου στην κάτω θέση)
- Πλάτος: 438 mm
- Βάθος: 283 mm
- Βάρος: 5,5 kg

## Προδιαγραφές ισχύος

- Κατανάλωση ισχύος: 40 W μέγιστο
- Τάση εισόδου: AC 90 έως 240 V ~ 1 A 47–63 Hz, γειωμένη
- Τάση εξόδου: DC 32 Vdc===940 mA, 16 Vdc===625 mA

## Προδιαγραφές περιβάλλοντος

- Συνιστώμενα όρια θερμοκρασίας λειτουργίας: 15°C ως 32°C (59°F έως 90°F)
- Επιτρεπόμενα όρια θερμοκρασίας λειτουργίας: 15° έως 35° C (59° έως 95° F)
- Υγρασία: 15% έως 85% μη συμπυκνωμένο RH
- Όρια θερμοκρασίας εκτός λειτουργίας (αποθήκευση): -40° έως 60° C (-40° έως 140° F)



**Σημείωση** Εάν υπάρχουν έντονα ηλεκτρομαγνητικά πεδία είναι πιθανό η εκτύπωση από το HP All-in-One να είναι ελαφρώς αλλοιωμένη.

Η HP συνιστά τη χρήση καλωδίου USB μήκους μικρότερου ή ίσου των 3 m (10 πόδια) για τη μείωση του παρεμβαλλόμενου θορύβου λόγω πιθανών υψηλών ηλεκτρομαγνητικών πεδίων.

## Επιπλέον προδιαγραφές

Μνήμη: 8 MB ROM, 32 MB DRAM

Εάν έχετε πρόσβαση στο Internet, μπορείτε να βρείτε πληροφορίες σχετικά με τις εκπομπές θορύβου από την τοποθεσία web της HP. Μεταβείτε στη διεύθυνση: [www.hp.com/support](http://www.hp.com/support).

## Πρόγραμμα περιβαλλοντικής διαχείρισης προϊόντων

Αυτή η ενότητα παρέχει πληροφορίες για την προστασία του περιβάλλοντος, την παραγωγή όζοντος, την κατανάλωση ενέργειας, τη χρήση χαρτιού, τα πλαστικά, τα φύλλα δεδομένων ασφαλείας υλικού και τα προγράμματα ανακύκλωσης.

### Προστασία του περιβάλλοντος

Η Hewlett-Packard αναλαμβάνει να παρέχει προϊόντα ποιότητας με τρόπο που δεν βλάπτει το περιβάλλον. Αυτό το προϊόν σχεδιάστηκε με διάφορα χαρακτηριστικά ώστε να ελαχιστοποιούνται οι επιπτώσεις του στο περιβάλλον.

Για περισσότερες πληροφορίες, επισκεφτείτε την τοποθεσία web της HP "Commitment to the Environment", στη διεύθυνση:

[www.hp.com/hpinfo/globalcitizenship/environment/index.html](http://www.hp.com/hpinfo/globalcitizenship/environment/index.html)

### Προστασία από το όζον

Αυτό το προϊόν δεν εκλύει σημαντικά επίπεδα όζοντος (O3).

### Energy consumption

Energy usage drops significantly while in ENERGY STAR® mode, which saves natural resources, and saves money without affecting the high performance of this product. This product



qualifies for ENERGY STAR, which is a voluntary program established to encourage the development of energy-efficient office products.



ENERGY STAR is a U.S. registered service mark of the U.S. EPA. As an ENERGY STAR partner, HP has determined that this product meets ENERGY STAR guidelines for energy efficiency.

For more information on ENERGY STAR guidelines, go to the following website:

[www.energystar.gov](http://www.energystar.gov)

### Χρήση χαρτιού

Αυτό το προϊόν είναι κατάλληλο για χρήση ανακυκλωμένου χαρτιού σύμφωνα με το πρότυπο DIN 19309.

### Πλαστικά

Τα πλαστικά εξαρτήματα άνω των 25 γραμμαρίων χαρακτηρίζονται σύμφωνα με τα διεθνή πρότυπα που βελτιώνουν την ικανότητα αναγνώρισης πλαστικών για σκοπούς ανακύκλωσης στο τέλος της διάρκειας ζωής του προϊόντος.

### Φύλλα Δεδομένων Ασφαλείας Υλικού

Μπορείτε να λάβετε τα φύλλα δεδομένων ασφαλείας υλικών (MSDS) από το web site της HP στη διεύθυνση:

[www.hp.com/go/msds](http://www.hp.com/go/msds)

Οι πελάτες που δεν έχουν πρόσβαση στο Internet μπορούν να επικοινωνήσουν με το τοπικό Κέντρο Υποστήριξης Πελατών της HP.

### Πρόγραμμα ανακύκλωσης

Η HP προσφέρει μεγάλο αριθμό προγραμμάτων επιστροφής και ανακύκλωσης προϊόντων σε πολλές χώρες/περιοχές, και συνεργάζεται με ορισμένα από τα μεγαλύτερα κέντρα ανακύκλωσης ηλεκτρονικών σε παγκόσμιο επίπεδο. Επίσης, η HP εξοικονομεί πόρους ανακατασκευάζοντας και πωλώντας ξανά ορισμένα από τα πιο γνωστά προϊόντα της.

Αυτό το προϊόν της HP περιέχει τα παρακάτω υλικά τα οποία ίσως απαιτούν ειδικό χειρισμό στο τέλος της ζωής τους:

- Υδράργυρο στη λάμπα φθορισμού του σαρωτή (< 2 mg)
- Μόλυβδο στη συγκόλληση

### Πρόγραμμα ανακύκλωσης αναλωσίμων για εκτυπωτές ψεκασμού HP

Η HP δεσμεύεται για την προστασία του περιβάλλοντος. Το πρόγραμμα ανακύκλωσης αναλωσίμων HP Inkjet είναι διαθέσιμο σε πολλές χώρες/περιοχές και επιτρέπει την ανακύκλωση των χρησιμοποιημένων δοχείων μελάνης, χωρίς χρέωση. Για περισσότερες πληροφορίες, επισκεφτείτε την παρακάτω τοποθεσία web:

[www.hp.com/hpinfo/globalcitizenship/environment/recycle/inkjet.html](http://www.hp.com/hpinfo/globalcitizenship/environment/recycle/inkjet.html)

## Ρυθμιστικές προειδοποιήσεις

Η συσκευή HP All-in-One ανταποκρίνεται στις απαιτήσεις των κανονιστικών φορέων για τη χώρα/περιοχή σας.

Αυτή η ενότητα παρέχει πληροφορίες για τον κωδικό αναγνώρισης μοντέλου σύμφωνα με τους κανονισμούς για το HP All-in-One, μια δήλωση FCC και χωριστές δηλώσεις για τους χρήστες στην Αυστραλία, την Ιαπωνία και την Κορέα.

### **Κωδικός αναγνώρισης μοντέλου σύμφωνα με τους κανονισμούς**

Για σκοπούς αναγνώρισης σε σχέση με τους κανονισμούς, το προϊόν σας διαθέτει ένα κωδικό αναγνώρισης μοντέλου σύμφωνα με τους κανονισμούς. Ο κωδικός αναγνώρισης σύμφωνα με τους κανονισμούς για το προϊόν σας είναι SDGOB-0401-01. Ο κωδικός αυτός δεν πρέπει να συγχέεται με την εμπορική ονομασία του προϊόντος (HP PSC 1600 All-in-One series) ή τον κωδικό του προϊόντος.

### **FCC statement**

The United States Federal Communications Commission (in 47 CFR 15.105) has specified that the following notice be brought to the attention of users of this product.

Declaration of Conformity: This equipment has been tested and found to comply with the limits for a Class B digital device, pursuant to part 15 of the FCC Rules. Operation is subject to the following two conditions: (1) this device may not cause harmful interference, and (2) this device must accept any interference received, including interference that may cause undesired operation. Class B limits are designed to provide reasonable protection against harmful interference in a residential installation. This equipment generates, uses, and can radiate radio frequency energy, and, if not installed and used in accordance with the instructions, may cause harmful interference to radio communications. However, there is no guarantee that interference will not occur in a particular installation. If this equipment does cause harmful interference to radio or television reception, which can be determined by turning the equipment off and on, the user is encouraged to try to correct the interference by one or more of the following measures:

- Reorient the receiving antenna.
- Increase the separation between the equipment and the receiver.
- Connect the equipment into an outlet on a circuit different from that to which the receiver is connected.
- Consult the dealer or an experienced radio/TV technician for help.

For more information, contact the Product Regulations Manager, Hewlett-Packard Company, San Diego, (858) 655-4100.

The user may find the following booklet prepared by the Federal Communications Commission helpful: How to Identify and Resolve Radio-TV Interference Problems. This booklet is available from the U.S. Government Printing Office, Washington DC, 20402. Stock No. 004-000-00345-4.



**Προσοχή** Pursuant to Part 15.21 of the FCC Rules, any changes or modifications to this equipment not expressly approved by the Hewlett-Packard Company may cause harmful interference and void the FCC authorization to operate this equipment.

### **Note à l'attention des utilisateurs Canadien/notice to users in Canada**

Le présent appareil numérique n'émet pas de bruit radioélectrique dépassant les limites applicables aux appareils numériques de la classe B prescrites dans le Règlement sur le brouillage radioélectrique édicté par le ministère des Communications du Canada.

This digital apparatus does not exceed the Class B limits for radio noise emissions from the digital apparatus set out in the Radio Interference Regulations of the Canadian Department of Communications.

### Notice to users in Australia



This equipment complies with Australian EMC requirements.

### Notice to users in Japan (VCCI-2)

この装置は、情報処理装置等電波障害自主規制協議会（VCCI）の基準に基づくクラスB情報技術装置です。この装置は、家庭環境で使用することを目的としていますが、この装置がラジオやテレビジョン受信機に近接して使用されると受信障害を引き起こすことがあります。  
取り扱い説明書に従って正しい取り扱いをして下さい。

### Notice to users in Korea

#### 사용자 안내문(B급 기기)

이 기기는 비업무용으로 전자파 적합 등록을 받은 기기로서, 주거지역에서는 물론 모든 지역에서 사용할 수 있습니다.

## Declaration of conformity (European Economic Area)

The Declaration of Conformity in this document complies with ISO/IEC Guide 22 and EN 45014. It identifies the product, manufacturer's name and address, and applicable specifications recognized in the European community.

## Declaration of conformity



### DECLARATION OF CONFORMITY

according to ISO/IEC Guide 22 and EN 45014

**Manufacturer's Name:** Hewlett-Packard Company  
**Manufacturer's Address:** 16399 West Bernardo Drive  
San Diego CA 92127, USA  
**Regulatory Model Number:** SDGOB-0401-01

**Declares, that the product:**

**Product Name:** HP PSC 1600 All-in-One series  
**Power Adapters HP part#:** 0950-4491, 0957-2144, 0950-4466  
**RoHS Compliant Adapters:** 0957-2146, 0957-2152, 0957-2153, 0957-2151

**Conforms to the following Product Specifications:**

**Safety:** IEC 60950: 1999 3<sup>rd</sup> edition  
EN 60950: 1999  
IEC 60825-1 Edition 1.2: 2001 / EN 60825-1+A11+A2+A1: 2002 Class 1(Laser/Led)  
UL 60950: 1999  
CAN/CSA-22.2 No. 60950-1-03  
NOM 019-SFCI-1993, AS/NZS 60950: 2000, GB4943: 2001

**EMC:** CISPR 22:1997 / EN 55022:1998 Class B  
CISPR 24:1997 / EN 55024:1998  
IEC 61000-3-2: 2000 / EN 61000-3-2: 2000  
IEC 61000-3-3/A1: 2001 / EN 61000-3-3/ A1: 2001  
CNS13438:1998, VCCI-2  
FCC Part 15-Class B/ICES-003, Issue 2  
GB9254: 1998

**Supplementary Information:**

The product herewith complies with the requirements of the Low Voltage Directive 73/23/EC, the EMC Directive 89/336/EC and carries the CE-marking accordingly.

1) The product was tested in a typical configuration.

05 Nov 2004

Date

Muthya S. Guha, Hardware Test & Regs  
MGR.

European Contact for regulatory topics only: Hewlett Packard GmbH, HQ-TRE, Herrenberger Strasse 140,  
D-71034 Böblingen Germany, (FAX +49-7031-14-3143



# Ευρετήριο

- A**
- ακύρωση
    - αντιγραφή 68
    - εργασία εκτύπωσης 76
    - σάρωση 71
  - αναγνωριστικό τεχνικής υποστήριξης 125
  - ανακύκλωση
    - αναλώσιμα 142
    - συσκευή 142
  - ανακύκλωση αναλωσίμων για εκτυπωτές ψεκασμού 142
  - αναφορά αυτόματου ελέγχου 89
  - αναφορές, έλεγχος λειτουργίας 89
  - αντίγραφα χωρίς περίγραμμα πλήρωσης ολόκληρης σελίδας 61
    - Φωτογραφία 10 x 15 cm (4 x 6 ιντσών) 60
  - αντίγραφο μενού 8
    - φωτογραφίες σε χαρτί letter ή A4 61
  - αντιγραφή
    - ένταση χρώματος 64
    - ακύρωση 68
    - ασπρόμαυρα έγγραφα 59
    - βελτίωση ανοιχτόχρωμων περιοχών 65
    - κείμενο, βελτίωση 65
    - μέγεθος χαρτιού 55
    - μεγέθυνση σε αφίσα 66
    - ποιότητα 58
    - πολλές σε μία σελίδα 62
    - προδιαγραφές αντιγραφής 139
    - προεπιλεγμένες ρυθμίσεις 68
    - σιδερότυπο 67
    - ταχύτητα 58
    - τύποι χαρτιού, συνιστώμενοι 56
    - φωτογραφίες, βελτίωση 65
  - αντικατάσταση δοχείων μελάνης 91
  - αντιμετώπιση προβλημάτων ανασκόπηση 103
    - βασικά στοιχεία της εγκατάστασης 104
    - εγκατάσταση λογισμικού 112
    - εγκατάσταση υλικού 105
    - επικοινωνία με την Υποστήριξη HP 103
    - εσφαλμένες μετρήσεις 107
    - κάρτα μνήμης 120
    - λειτουργίας 117
    - πόροι υποστήριξης 103
  - αντιμετώπιση προβλημάτων: εμπλοκές, χαρτί 33
  - απαιτήσεις συστήματος 137
  - αποθήκευση
    - φωτογραφίες σε υπολογιστή 43
  - αποστολή σε συσκευή HP Image Zone (Macintosh) 81
  - HP Image Zone (Windows) 80
  - σαρωμένες εικόνες 78
- B**
- αριθμοί τηλεφώνου, υποστήριξη πελατών 124
  - αριθμός σειράς 125
  - αριστερό βέλος 7
  - αρχείο DPOF 53
  - αφίσες
    - αντιγραφή 66
- B**
- βέλτιστη ποιότητα αντιγραφής 58
- Γ**
- Γρήγορη εκτύπωση 53
  - γρήγορη ποιότητα αντιγραφής 58
  - γυάλινη επιφάνεια
    - καθαρισμός 87
    - τοποθέτηση πρωτοτύπου 25
  - γυάλινη επιφάνεια σάρωσης
- καθαρισμός 87
- τοποθέτηση πρωτοτύπου 25
- Δ**
- Δήλωση 143
  - δήλωση συμμόρφωσης European Economic Area 145
  - United States 145
  - δεξι βέλος 7
  - δημιουργία αντιγράφων
    - HP Director (OS 9) 15
    - HP Director (Windows) 10
    - HP Image Zone (OS X) 13
  - διακοπή
    - αντιγραφή 68
    - εργασία εκτύπωσης 76
    - σάρωση 71
  - διαφάνειες
    - τοποθέτηση 31
  - δοχεία. *δείτε* δοχεία μελάνης
  - δοχεία εκτύπωσης. *δείτε* δοχεία μελάνης
  - δοχεία μελάνης
    - έλεγχος στάθμης μελάνης 88
    - αντικατάσταση 91
    - αντιμετώπιση προβλημάτων 118
    - αποθήκευση 95
    - δοχείο μελάνης φωτογραφικής εκτύπωσης 94
    - ευθυγράμμιση 96
    - καθαρισμός 97
    - καθαρισμός επαφών 98
    - καθαρισμός περιοχής ακροφυσίων μελάνης 99
    - ονόματα εξαρτημάτων 91
    - παραγγελία 85
    - χειρισμός 91
  - δοχείο μελάνης
    - ανακύκλωση 142

## Ε

έναρξη έγχρωμη 7  
έναρξη ασπρόμαυρη 7  
εγγύηση  
    αναβαθμίσεις 123  
    δήλωση 133  
εγκατάσταση καλωδίου USB 105  
εκτύπωση  
    ακύρωση εργασίας 76  
    αναφορά αυτόματου ελέγχου 89  
    από εφαρμογή λογισμικού 73  
    από τον υπολογιστή 73  
    Γρήγορη εκτύπωση 53  
    επιλογές εκτύπωσης 74  
    προδιαγραφές εκτύπωσης 139  
    φωτογραφίες από αρχείο DPOF 53  
    φωτογραφίες από κάρτα μνήμης 50  
    φύλλο δοκιμαστικής εκτύπωσης 44  
εμπλοκές, χαρτί 33, 118  
ενημέρωση λογισμικού.. *δείτε*  
ενημέρωση συσκευής  
ενημέρωση συσκευής  
    Macintosh 122  
    Windows 120  
    ανασκόπηση 120  
επιαναφορά εργοστασιακών ρυθμίσεων 102  
επιστροφή συσκευής HP All-in-One 129  
εργοστασιακές ρυθμίσεις, επιαναφορά 102  
ετικέτες  
    τοποθέτηση 31  
ευθυγράμμιση δοχείων μελάνης 96  
ευχετήριες κάρτες  
    τοποθέτηση 31  
εφαρμογή λογισμικού, εκτύπωση από 73

## Κ

Κάρτα μνήμης CompactFlash 41  
κάρτα μνήμης Memory Stick 41  
Κάρτα μνήμης MultiMediaCard (MMC) 41

Κάρτα μνήμης Secure Digital 41  
Κάρτα μνήμης SmartMedia 41  
Κάρτα μνήμης xD 41  
κάρτες μνήμης  
    ανασκόπηση 41  
    αποθήκευση αρχείων σε υπολογιστή 43  
    αποστολή φωτογραφιών 78  
    εκτύπωση αρχείου DPOF 53  
    εκτύπωση φωτογραφιών 50  
    τοποθέτηση κάρτας 43  
    φύλλο δοκιμαστικής εκτύπωσης 44  
Κάρτες Χαγκάκι  
    τοποθέτηση 30  
καθαρισμός  
    γυάλινη επιφάνεια 87  
    δοχεία μελάνης 97  
    εξωτερική επιφάνεια 88  
    επαφές δοχείων μελάνης 98  
    πίσω όψη καλύμματος 87  
    περιοχή ακροφυσίων δοχείων μελάνης 99  
κανονική ποιότητα αντιγραφής 58  
κανονισμοί  
    note à l'attention des utilisateurs Canadien 143  
    notice to users in Australia 144  
    notice to users in Canada 143  
    ειδοποίηση για χρήστες στην Ιαπωνία 144  
    ειδοποίηση για χρήστες στην Κορέα 144  
κείμενο  
    βελτίωση αντιγράφων 65  
κοινή χρήση εκτυπωτών  
    Macintosh 21  
    Windows 20  
κουμπί "Άκυρο" 7  
κουμπί "ενεργοποίηση" 7  
κουμπί OK 7

## Μ

μέσα εκτύπωσης. *δείτε* χαρτί μενού Σάρωση σε Windows 8

μεταφορά εικόνων  
    HP Director (OS 9) 15  
    HP Director (Windows) 11  
    HP Image Zone (OS X) 12

## Ο

οθόνη πίνακα ελέγχου  
αλλαγή γλώσσας 107  
αλλαγή μετρήσεων 107

## Π

πίνακας ελέγχου  
    ανασκόπηση 6  
    ταχύτητα κύλισης 101  
    χρόνος καθυστέρησης ερώτησης 101  
πίσω όψη καλύμματος 87  
παραγγελία  
    δοχεία μελάνης 85  
    λογισμικό 86  
    Οδηγός εγκατάστασης 86  
    Οδηγός χρήσης 86  
    χαρτί 85  
περισσότερες εφαρμογές  
    HP Director (OS 9) 16  
πιο ανοιχτό αντίγραφο 64  
πιο σκούρο αντίγραφο 64  
πλήρωση ολόκληρης σελίδας 61  
ποιότητα  
    αντιγραφή 58  
Προβολή εγγράφων  
    HP Director (Windows) 11  
προδιαγραφές  
    διαφάνειες 137  
    εκτύπωση 139  
    ετικέτες 137  
    φάκελοι 137  
    φωτογραφικού χαρτιού 10 x 15 cm 137  
    φωτογραφικό χαρτί 137  
    χαρτί legal 137  
    χαρτί letter 137  
προδιαγραφές διαστάσεων 141  
προδιαγραφές εκτύπωσης περιθωρίου 138  
προδιαγραφές ισχύος 141  
προδιαγραφές κάρτας μνήμης 140

προδιαγραφές περιβάλλοντος 141  
 προδιαγραφές χαρτιού 137  
 προεπιλογές επαναφορά 102  
 προσαρμογή στη σελίδα 63  
 προστατευτικό δοχείου μελάνης 95  
 Πρόγραμμα περιβαλλοντικής διαχείρισης προϊόντων 141

**P**

ρυθμίσεις επιλογές εκτύπωσης 74  
 ρύθμιση κουμπί 7  
 μενού 9

**Σ**

σάρωση button 7  
 HP Instant Share 78  
 από πίνακα ελέγχου 70  
 διακοπή 71  
 προδιαγραφές σάρωσης 140  
 σε κάρτα μνήμης 71  
 φύλλο δοκιμαστικής εκτύπωσης 46  
 σάρωση εγγράφου HP Director (OS 9) 15  
 HP Director (Windows) 10  
 σάρωση εικόνας HP Director (OS 9) 15  
 HP Director (Windows) 10  
 HP Image Zone (OS X) 12  
 σάρωση σε OCR HP Image Zone (OS X) 13  
 σέρβις 123  
*δείτε επίσης* υποστήριξη πελατών  
 σιδερότυπα αντιγραφή 67  
 τοποθέτηση 31  
 σμίκρυνση/μεγέθυνση αντιγράφων αλλαγή μεγέθους για προσαρμογή σε Letter ή A4 63  
 αντιγραφή πολλών σε μία σελίδα 62  
 αφίσα 66

στάθμη μελάνης, έλεγχος 88  
 συντήρηση έλεγχος στάθμης μελάνης 88  
 αναφορά αυτόματου ελέγχου 89  
 αντικατάσταση δοχείων μελάνης 91  
 επαναφορά εργοστασιακών ρυθμίσεων 102  
 ευθυγράμμιση δοχείων μελάνης 96  
 καθαρισμός δοχείων μελάνης 97, 98, 99  
 καθαρισμός εξωτερικής επιφάνειας 88  
 καθαρισμός επιφάνειας 87  
 καθαρισμός πίσω όψης καλύμματος 87  
 ρύθμιση ταχύτητας κύλισης 101  
 χρόνος καθυστέρησης ερώτησης 101

**T**

ταχυδρομικές κάρτες τοποθέτηση 30  
 ταχύτητα αντιγραφή 58  
 κύλιση πίνακα ελέγχου 101  
 ταχύτητα κύλισης 101  
 τεχνικές πληροφορίες απαιτήσεις συστήματος 137  
 βάρος 141  
 μεγέθη χαρτιού 138  
 προδιαγραφές αντιγραφής 139  
 προδιαγραφές διαστάσεων 141  
 προδιαγραφές εκτύπωσης 139  
 προδιαγραφές εκτύπωσης περιθωρίου 138  
 προδιαγραφές ισχύος 141  
 προδιαγραφές κάρτας μνήμης 140  
 προδιαγραφές περιβάλλοντος 141  
 προδιαγραφές σάρωσης 140  
 προδιαγραφές χαρτιού 137

χωρητικότητα δίσκου χαρτιού 137  
 τηλεφωνικοί αριθμοί, υποστήριξη πελατών 124  
 τοποθέτηση διαφάνειες 31  
 ετικέτες 31  
 ευχετήριες κάρτες 31  
 Κάρτες Χαγκάκι 30  
 πρωτότυπο 25  
 σιδερότυπα 31  
 ταχυδρομικές κάρτες 30  
 φάκελοι 31  
 φωτογραφικού χαρτιού 10 x 15 cm 29  
 φωτογραφικού χαρτιού 4 x 6 ιντσών 29  
 χαρτί A4 28  
 χαρτί legal 28  
 χαρτί letter 28  
 χαρτί πλήρους μεγέθους 28  
 τύποι σύνδεσης που υποστηρίζονται USB 20  
 δικτυωμένη 21  
 κοινή χρήση εκτυπωτών 20, 21

**Υ**

υποστήριξη πριν καλέσετε 103  
 πόροι 103  
 Υποστήριξη HP πριν καλέσετε 103  
 υποστήριξη πελατών HP Quick Exchange Service (Ιαπωνία) 129  
 αναγνωριστικό τεχνικής υποστήριξης 125  
 αριθμός σειράς 125  
 Αυστραλία 128  
 Β. Αμερική 125  
 εκτός ΗΠΑ 125  
 επικοινωνία 124  
 τοποθεσία web 123

**Φ**

φάκελοι τοποθέτηση 31  
 φωτογραφία κουμπί μενού 7  
 μενού 8



φωτογραφίες  
HP Image Zone 80  
αποστολή από κάρτα  
μνήμης 78  
αποστολή σαρωμένων  
εικόνων 78  
βελτίωση αντιγράφων 65  
Γρήγορη εκτύπωση 53  
δοχείο μελάνης  
φωτογραφικής  
εκτύπωσης 94  
εκτύπωση από αρχείο  
DPOF 53  
κατάργηση επιλογής 52  
χωρίς περίγραμμα 51  
φωτογραφίες χωρίς περίγραμμα  
εκτύπωση από κάρτα  
μνήμης 51  
φωτογραφικού χαρτιού 10 x 15  
cm  
τοποθέτηση 29  
φωτογραφικού χαρτιού 4 x 6  
ιντσών  
τοποθέτηση 29  
φωτογραφικό χαρτί  
τοποθέτηση 29  
φύλλο δοκιμαστικής εκτύπωσης  
εκτύπωση 44  
μενού 9  
σάρωση 46  
συμπλήρωση 45

## X

χαρτί  
εμπλοκές 33, 118  
μεγέθη χαρτιού 138  
μη συμβατοί τύποι 26  
παραγγελία 85  
συνιστώμενοι τύποι 26  
συνιστώμενοι τύποι  
αντιγραφής 56  
τοποθέτηση 27  
χαρτί A4  
τοποθέτηση 28  
χαρτί legal  
τοποθέτηση 28  
χαρτί letter  
τοποθέτηση 28  
χρόνος καθυστέρησης  
ερώτησης 101  
χρώμα  
ένταση 64  
αντίγραφα 65

χωρητικότητα δίσκου χαρτιού  
137

## Ψ

ψηφιακή φωτογραφική μηχανή  
PictBridge 52

## A

asiakastuki  
Japani 129  
Korea 128

## H

HP All-in-One,  
ανασκόπηση 5  
προετοιμασία για  
μεταφορά 129  
HP Director  
HP Instant Share 83  
έναρξη 10  
απουσία εικονιδίων 114  
HP email portal  
HP Image Zone (OS X) 13  
HP Gallery (Πινακοθήκη HP)  
HP Director (OS 9) 15  
HP Image Zone (OS X) 13  
HP help (Βοήθεια HP)  
HP Director (OS 9) 16  
HP Image Edit  
HP Image Zone (OS X) 13  
HP Image Print (Εκτύπωση  
εικόνας HP)  
HP Image Zone (OS X) 13  
HP Image Zone  
HP Director (Windows) 11  
HP Instant Share 80, 81,  
82  
Macintosh 81, 82  
Macintosh (OS 9) 14  
Macintosh (OS X) 11  
Windows 10, 80  
ανασκόπηση 9  
HP Instant Share  
HP Image Zone 80  
HP Image Zone (OS X) 13  
αποστολή εικόνων 78  
αποστολή εικόνων από 80  
αποστολή σαρωμένων  
εικόνων 78  
αποστολή σε συσκευή  
78, 80

αποστολή φωτογραφιών  
από κάρτα μνήμης 78  
αποστολή φωτογραφιών  
μέσω ηλεκτρονικού  
ταχυδρομείου από 80  
εγκατάσταση (USB) 78  
πληροφορίες για 77  
HP JetDirect 19, 21  
HP on the Web (H HP στο Web)  
HP Director (OS 9) 16

## I

Instant Share. *δείτε* HP Instant  
Share

## P

PictBridge 52

## R

regulatory notices  
declaration of conformity  
(European Economic  
Area) 145  
Δήλωση 143  
δήλωση συμμόρφωσης 145  
κωδικός αναγνώρισης  
μοντέλου σύμφωνα με τους  
κανονισμούς 143

## S

Settings (Ρυθμίσεις)  
HP Director (OS 9) 16

## W

Webscan 23

© 2004 Hewlett-Packard Development Company, L.P.

Electronic Edition

[www.hp.com](http://www.hp.com)



Q5584-90264