



OIL-FILLED ELECTRIC RADIATOR

EN OIL-FILLED ELECTRIC RADIATOR OPERATING INSTRUCTIONS

Original instructions

This product is only intended for well-insulated areas, or sporadic use.

SV OLJEFYLLD ELRADIATOR BRUKSANVISNING

Översättning av originalinstruktioner

Denna produkt är endast lämpad för välisolerade utrymmen eller sporadisk användning.

NO OLJEFYLT EL-RADIATOR BETJENINGSANVISNINGER

Oversettelse av originalinstruksjonene

Dette produktet er kun egnet for godt isolerte rom eller sporadisk bruk.

PL ELEKTRYCZNY GRZEJNIK OLEJOWY INSTRUKCJA OBSŁUGI

Przekład instrukcji oryginalnej

Produkt jest przeznaczony wyłącznie do stosowania w dobrze zaizolowanych pomieszczeniach lub do użytku sporadycznego.

DE ÖLGEFÜLLTER ELEKTRISCHER HEIZLÜFTER BEDIENUNGSANLEITUNG

Übersetzung der Originalanleitung

This product is only intended for well-insulated areas, or sporadic use.

FI ÖLJYTÄYTTTEINEN SÄHKÖPATTERI KÄYTTÖOHJE

Alkuperäisten ohjeiden käännös

Tämä tuote soveltuu vain hyvin eristettyihin tiloihin tai satunnaiseen käyttöön.

FR RADIATEUR ÉLECTRIQUE À BAIN D'HUILE INSTRUCTIONS D'UTILISATION

Traduction des instructions d'origine

Cet appareil convient uniquement aux locaux bien isolés, avec une utilisation intermittente.

NL OLIEGEVULDE ELEKTRISCHE RADIATOR BEDIENINGSINSTRUCTIES

Vertaling van de originele instructies

Dit product is uitsluitend bestemd voor goed geïsoleerde ruimten of voor sporadisch gebruik.

Jula AB reserves the right to make changes to the product. Jula AB claims copyright on this documentation. It is not allowed to modify or alter this documentation in any way and the manual shall be printed and used as it is in relation to the product. For the latest version of operating instructions, refer to the Jula website.

Jula AB behält sich das Recht vor, Änderungen am Produkt vorzunehmen. Jula AB beansprucht die Urheberrechte an dieser Dokumentation. Es ist nicht zulässig, diese Dokumentation in irgendeiner Weise zu verändern oder umzugestalten. Die Anleitung muss gedruckt und so verwendet werden, wie sie in Bezug zum Produkt steht. Die aktuellste Version der Bedienungsanleitung finden Sie auf der Website von Jula.

Jula AB förbehåller sig rätten att göra ändringar på produkten. Jula AB innehar upphovsrätten till denna dokumentation. Det är inte tillåtet att modifiera eller ändra denna dokumentation på något sätt och bruksanvisningen ska skrivas ut och användas som den är i förhållande till produkten. Se Julas webbplats för den senaste versionen av bruksanvisningen.

Jula AB pidättää oikeuden tehdä tuotteeseen muutoksia. Jula AB:llä on tämän dokumentaation tekijänoikeus. Tätä dokumentaatiota ei saa muuttaa millään tavalla ja käyttöopas on tulostettava ja sitä on käytettävä sellaisena kuin se on tämän tuotteen kanssa. Käyttöohjeiden uusien versio löytyy Julan verkkosivustolta.

Jula AB forbeholder seg retten til å endre produktet. Jula AB innehar opphavsretten til denne dokumentasjonen. Det er ikke tillatt å modifisere eller endre denne dokumentasjonen på noen som helst måte, og håndboken skal trykkes og brukes som den er i forhold til produktet. For siste versjon av betjeningsanvisningene, se Julas nettsider.

Jula AB se réserve le droit d'apporter des modifications au produit. Jula AB revendique les droits d'auteur sur cette documentation. Il est interdit de modifier ou d'altérer cette documentation de quelque manière que ce soit et le manuel doit être imprimé et utilisé tel quel en relation avec le produit. Pour obtenir la dernière version des instructions d'utilisation, consultez le site Web de Jula.

Jula AB zastrzega sobie prawo do wprowadzania zmian w produkcie. Jula AB zastrzega sobie prawa autorskie do niniejszej dokumentacji. Dokumentacji nie wolno w żaden sposób modyfikować ani zmieniać, a instrukcję należy drukować i używać ją w odniesieniu do produktu w stanie niezmiennym. Najnowszą wersję instrukcji obsługi można znaleźć na stronie internetowej Jula.

Jula AB behoudt zich het recht voor om wijzigingen aan het product aan te brengen. Jula AB claimt het copyright op deze documentatie. Het is niet toegestaan om deze documentatie op welke manier dan ook te wijzigen of te veranderen. De handleiding moet worden afgedrukt en gebruikt zoals deze in relatie tot het product staat. Raadpleeg de Jula-website voor de laatste versie van de bedieningsinstructies.

WWW.JULA.COM

© JULA AB 2022-06-20

**JULA AB
BOX 363, 532 24 SKARA, SWEDEN**

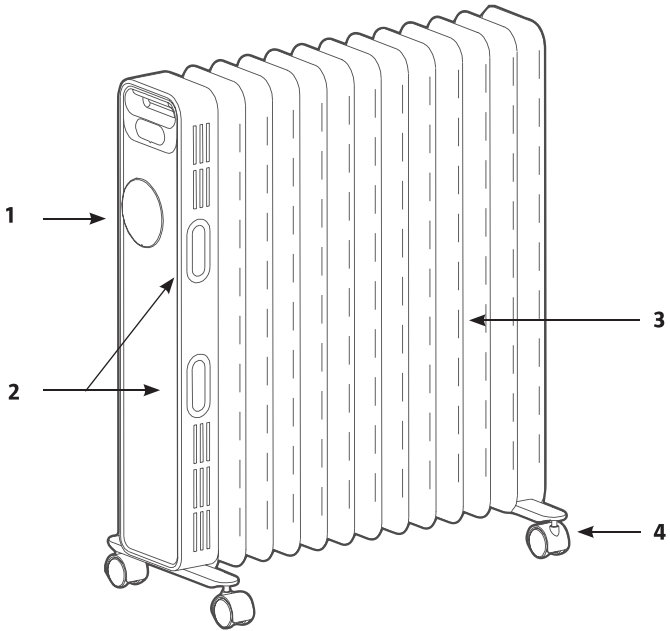

2

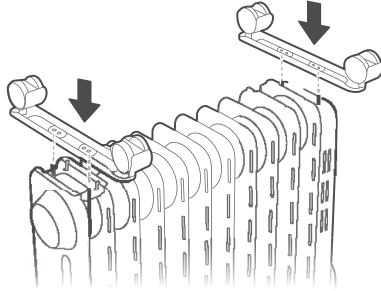

3

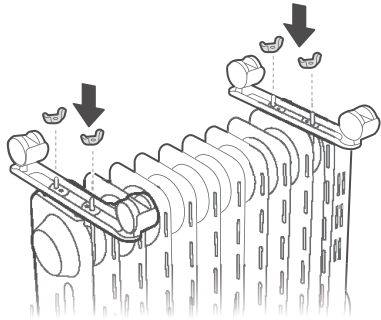

SÄKERHETSANVISNINGAR

- Kontrollera produkten, nätsladden, stickproppen och alla tillbehör med avseende på skador. Använd inte produkten om delar saknas eller är skadade. Kontakta återförsäljaren.
- Starta inte produkten innan den är fullständigt installerad enligt anvisningarna.
- Produkten är endast avsedd för tillsatsvärme i bostäder.
- Produkten har kapslingsklass IP24 och kan användas i våtutrymmen som badrum eller tvättrum. Produkten får inte placeras närmare än 1,5 m från vattenkällor eller vattenbehållare (badkar, tvättställ, toalettstol). Säkerställ att produkten inte kan falla i vatten och att inte vatten kan tränga in i produkten. Dra omedelbart ut stickproppen om produkten utsätts för vatten eller annan vätska.
- Använd inte produkten om sladden eller stickproppen är skadad, om produkten har utsatts för vatten eller inte fungerar normalt, eller om produkten är skadad på annat sätt.
- Lämna produkten till behörig servicerepresentant för kontroll, reparation eller justering.
- Dränk aldrig sladden eller stickproppen i vatten eller annan vätska – risk för elolycksfall. Rör inte vid produkten, sladden eller stickproppen med våta händer.
- Kontrollera att nätspänningen motsvarar märkspänningen på typskylten. Produkten ska anslutas till jordat nätuttag med jordfelsbrytare med utlösingsström högst 30 mA.
- Veckla ut sladden helt före användning. Låt inte sladden komma i kontakt med någon del av värmaren och håll den borta från andra värmekällor. Dra inte sladden under mattor eller liknande eller där gångtrafik förekommer. Dra sladden så att den inte blir trampad, utgör en snubblingsrisk eller utsätts för skada eller belastning. Dra inte sladden runt hörn och vik eller rulla den inte för skarpt när produkten inte används.
- Använd inte förlängningssladd om det inte är nödvändig – brandrisk. Eventuell förlängningssladd ska vara i gott skick och av godkänd typ, med minsta ledartvärsnittsarea 3 x 1,5 mm².
- Anslut produkten till en separat elkrets.
- Använd inte produkten utomhus eller i utrymmen med mindre golvyta än 10 m².
- Stäng av produkten innan stickproppen dras ut. Stäng aldrig av produkten genom att dra ut stickproppen.
- Använd inte produkten i explosiv miljö, exempelvis i närheten av brännbara vätskor, gaser eller damm.
- Produkten får inte placeras nära eller omedelbart nedanför nätuttag eller nära eld eller andra värmekällor.
- Använd inte produkten nära djur och placera den inte i närheten av möbler, papper, gardiner eller annat antändligt material – brandrisk. Produkten får inte placeras närmare brännbart material än 1 meter.
- Täck aldrig över produkten – brandrisk. Håll produktens ventilationsöppningar rena för att förhindra överhettning och brandrisk. Placera aldrig någonting på produkten och försök inte torka till exempel kläder på den.
- Se till att luft kan cirkulera fritt runt produkten. Placera inte produkten nära väggar eller stora föremål, eller under möbler eller i skåp, där luftcirkulationen är sämre. Nödvändigt fritt utrymme för luftväxling runt produkten anges i avsnittet om installation.
- För aldrig in främmande föremål i ventilations- eller utloppsöppningar – risk för elolycksfall, brand och/eller egendomsskada.

- Produkten kan manövreras manuellt eller fjärrstyras med timer eller app. Följ alltid gällande säkerhetsföreskrifter, oavsett manövreringssätt.
- Stäng av produkten innan stickproppen dras ut. Dra ut stickproppen när produkten inte används. Dra inte i sladden för att dra ut stickproppen.
- Stäng av produkten, dra ut stickproppen och vänta tills alla delar har svalnat helt före hantering, förflyttning rengöring och/eller underhåll.
- Produkten blir varm under drift. Rör inte vid heta delar – risk för brännskada.
- Övervaka produkten noga när den används av eller i närheten av barn eller personer med funktionsnedsättning. Små barn ska hållas under uppsikt så att de inte leker med produkten. Produkten kan startas/stängas av av barn mellan tre och åtta år endast om den är monterad i korrekt användningsposition och om de har fått övervakning eller anvisningar gällande användning av produkten på säkert sätt och förstår föreliggande risker. Låt inte barn mellan tre och åtta år ansluta, använda, rengöra eller underhålla produkten utan övervakning.
- Barn yngre än 3 år ska hållas under uppsikt så att de inte leker med produkten.
- Produkten kan startas/stängas av av barn mellan 3 och 8 år endast om den är monterad i korrekt användningsposition och om de har fått övervakning eller anvisningar gällande användning av produkten på säkert sätt och förstår föreliggande risker. Låt inte barn mellan 3 och 8 år använda, rengöra eller underhålla produkten utan övervakning.
- Produkten kan användas av personer

från 8 år och av personer med nedsatt fysisk, sensorisk eller mental förmåga eller brist på erfarenhet eller kunskap om de har fått övervakning eller anvisningar gällande användning av produkten på säkert sätt och förstår föreliggande risker. Barn ska hållas under uppsikt så att de inte leker med produkten. Låt inte barn använda, rengöra eller underhålla produkten utan övervakning.

- Om sladden eller stickproppen är skadad ska den bytas ut av behörig servicerepresentant eller annan kvalificerad person, för att undvika fara.
- Håll produkten ren. Damm, smuts och avlagringar kan orsaka överhettning. Avlägsna regelbundet eventuella ansamlade föroreningar.
- Använd endast tillbehör och tillbehör som tillverkaren rekommenderar.
- Eventuella reparationer ska utföras av behörig servicerepresentant eller annan kvalificerad personal.
- Produkten får endast användas på avsett sätt och i enlighet med dessa anvisningar.
- Produkten får inte placeras omedelbart nedanför nätuttag.
- Öppna aldrig oljebehållaren. Eventuella reparationer ska utföras av behörig servicerepresentant eller annan kvalificerad personal. Kontakta omedelbart återförsäljaren vid eventuellt oljeläckage.
- Oljan ska avfallshanteras i enlighet med gällande regler när produkten skrotas.

OBS!

Om inte alla anvisningar och säkerhetsanvisningar följs, finns risk för brand, elolycksfall, personskada och/eller egendomsskada. Tillverkaren påtar sig inget ansvar för personskada eller egendomsskada som uppkommer till följd av att anvisningarna inte följts.

VARNING!

Vissa delar av produkten blir mycket varma – risk för brännskada. Övervaka produkten noga när den används av eller i närheten av barn eller personer med funktionsnedsättning.

SYMBOLER

	Läs bruksanvisningen.
	Godkänd enligt gällande direktiv/förordningar.
	Kasserad produkt ska återvinnas enligt gällande bestämmelser.
	VARNING! Elementet får inte övertäckas – risk för överhettning.

TEKNISKA DATA

Spänning	230 V ~ 50 Hz
Effekt	2000 W
Kabellängd	1,8 m
Mått	39,3 x 64 x 28 cm

BESKRIVNING

1. *Kontrollpanel*
2. *Sladdfäste*
3. *Radiatorflänsar*
4. *Hjul*

BILD 1**MONTERING****FÖRE MONTERING**

Avlägsna allt förpackningsmaterial. Se till att förpackningsmaterialet är oåtkomligt för barn och husdjur – kvävningrisk. Kontrollera elradiatorn, sladden och stickproppen med

avseende på skador. Använd inte elradiatorn om delar saknas eller är skadade. Kontakta återförsäljaren vid eventuella problem.

MONTERING

1. Vänd produkten upp och ned.
2. Passa in monteringshålen i den ena hjulenheten mot skruvarna på fästplattan på den sista radiatorflänsen och passa in monteringshålen i den andra hjulenheten mot skruvarna nedtill på styrenheten.

BILD 2

3. Lås hjulenheterna på plats med 4 vingmuttrar. Dra åt stadigt och ställ produkten på hjulen på önskad plats.



BILD 3**HANDHAVANDE****FÖRBEREDELSE OCH ANVÄNDNING**

- Kontrollera att sladden och stickproppen är hela och oskadade.
- Kontrollera att nätspänningen motsvarar märkspänningen på typskylten. Produkten får endast anslutas till korrekt jordat nätuttag.

START OCH EFFEKTTINSTÄLLNING**START**

Sätt stickproppen, vrid temperaturinställningsvredet till läge "+" och sätt effekttinställningsvredet till önskat läge. Produkten startas.

DRIFT/VÄNTELÄGE

Sätt i stickproppen. Summern avger en lång ljudsignal. Tryck på strömbrytaren  för att starta produkten i värmeläge. Tryck en gång till på strömbrytaren  för att försätta produkten i vänteläge.

LÄGESINSTÄLLNING

Tryck på knappen  för att välja driftläge (hög, mellan eller låg).

TEMPERATURINSTÄLLNING





När produkten är igång, tryck på knappen "+" eller "-" för att ställa in temperaturen. Håll knappen "+" eller "-" intryckt för att ändra värdet snabbt. Om inga knapptryckningar görs på 5 sekunder sparas inställningen automatiskt och inställningsläget avslutas.

TIMERSTYD START

Tryck på timerknappen  i viloläge för att gå till läget för timerinställning. Tryck på knappen "+" eller "-" för att ställa in timern. Håll knappen "+" eller "-" intryckt för att ändra värdet snabbt. Produkten startas efter den inställda tiden.

TIMERSTYD AVSTÄNGNING

När produkten är igång, tryck på timerknappen  för att gå till läget för timerinställning. Tryck på knappen "+" eller "-" för att ställa in timern. Håll knappen "+" eller "-" intryckt för att ändra värdet snabbt. Produkten försätts i viloläge efter den inställda tiden.

- Möjlig timerinställning är 0 till 24 timmar. Inställningen ökar eller minskar med en timme för varje knapptryckning. När det visade värdet är 0H, tryck på knappen "-" för att ändra till 24H. När det visade värdet är 24H, tryck på knappen "+" för att ändra till 0H. När det inställda värdet är 0H är timerstyrning avaktiverad. När det inställda värdet är något annat än 0H är timerstyrning aktiverad. Ställ in önskad tid och tryck på knappen  eller  eller vänta 5 sekunder för att lämna inställningsläget.
- Om timern ställts in kan timerstyrningen avaktiveras genom att produkten försätts i viloläge med strömbrytaren .
- När timerstyrning är aktiverad, tryck på knappen  för att kontrollera återstående tid eller för att nollställa den inställda tiden. När produkten arbetar i timerstyrt läge startas och

stoppas den av termostaten, beroende på omgivningstemperaturen, på samma sätt som vid normal drift. Eventuell timerinställning nollställs i händelse av strömavbrott.

MINNESFUNKTION

Efter eventuellt strömavbrott arbetar produkten i det läge som var aktivt före senaste vilolägesperiod.

SÄKERHETSFUNCTIONER

Om omgivande inomhustemperatur T_h är högre än $50\text{ }^\circ\text{C}$ i viloläge eller driftläge stängs alla utgångar av, 10 långa ljudsignaler avges, displayen visar FF och blinkar med 1 Hz i 75 sekunder. När skyddsfunktionen aktiverats kan produkten inte startas om, även om omgivningstemperaturen sjunker under $50\text{ }^\circ\text{C}$. Utför återställning genom att stänga av och starta produkten med strömbrytaren. Därefter kan produkten användas normalt.

AVSTÄNGNING

När produkten är igång, tryck på strömbrytaren  på manöverpanelen för att försätta produkten i viloläge. Dra ut stickproppen och vänta tills produkten har svalnat helt. Kontrollera att produkten står stabilt.

UNDERHÅLL

RENGÖRING OCH UNDERHÅLL

- Håll radiatorflänsarna rena och fria från damm, som kan påverka värmeavgivningen.
- Stäng av produkten, dra ut stickproppen, låt produkten svalna och torka bort damm och smuts med en fuktig trasa. Använd inte rengöringsmedel eller slipande medel eller föremål.
- Undvik att repa lacken, det kan göra att radiatorflänsarna angrips av korrosion.

Modell: 014811			
Storhet	Beteckning	Värde	Enhet
Utgående värmeeffekt			
Nominell utgående värmeeffekt	P_{nom}	0,8	kW
Min. utgående värmeeffekt	P_{min}	0,7	kW
Max. kontinuerlig utgående värmeeffekt	$P_{max,c}$	0,8	kW
Elförbrukning kringutrustning			
Vid normal utgående värmeeffekt	e_{max}	0	kW
Vid min. utgående värmeeffekt	e_{min}	0	kW
I viloläge	e_{SB}	0*	kW
Typ av uppvärmning, endast för elektriska varmvattenberedare med behållare för lokal uppvärmning (välj en)			
Manuell reglering av värmelagring, med integrerad termostat			Nej
Manuell reglering av värmelagring, med återkoppling av rums- och/eller utomhustemperatur			Nej
Elektronisk reglering av värmelagring, med återkoppling av rums- och/eller utomhustemperatur			Nej
Utgående värmeeffekt fläktassistans			Nej
Typ av reglering av utgående värmeeffekt/rumstemperatur (välj en)			
Enstegs utgående värmeeffekt, ingen rumstemperaturreglering			Nej
Minst två manuella steg, ingen rumstemperaturreglering			Nej
Rumstemperaturreglering med mekanisk termostat			Nej
Rumstemperaturreglering med elektronisk termostat			Ja
Rumstemperaturreglering plus dygnstimer			Nej
Rumstemperaturreglering plus veckotimer			Nej
Andra regleralternativ (flera val är möjliga)			
Rumstemperaturreglering med närvarodetektering			Nej
Rumstemperaturreglering med detektering av öppna fönster			Nej
Möjlighet till fjärrstyrning			Nej
Adaptiv startkontroll			Nej
Drifttidsbegränsning			Ja
Med svartbulbsgivare			Nej
Kontakt: www.jula.se			

*Elförbrukning i viloläge är 0,217 W.

SIKKERHETSANVISNINGER

- Kontroller produktet, ledningen, støpselet og alt tilbehør for skader. Ikke bruk produktet hvis noen deler mangler eller er skadet. Kontakt forhandleren.
 - Ikke start produktet før det er ferdig installert i henhold til anvisningene.
 - Produktet er bare beregnet for tilleggsvarme i boliger.
 - Produktet har kapslingsklasse IP24 og kan brukes i våtrom som baderom eller vaskerom. Produktet skal ikke plasseres nærmere enn 1,5 m fra vannkilder eller vannbeholder (badekar, vask, toalett). Pass på at produktet ikke kan falle i vann og at det ikke kan trenge vann inn i produktet. Trekk ut støpselet umiddelbart hvis produktet utsettes for vann eller annen væske.
 - Ikke bruk produktet hvis ledningen eller støpselet er skadet, hvis produktet har blitt utsatt for vann eller ikke fungerer normalt, eller hvis produktet er skadet på andre måter.
 - Lever produktet til autorisert servicerepresentant for kontroll, reparasjon eller justering.
 - Ikke senk ledningen eller støpselet ned i vann eller annen væske – fare for el-ulykker. Ikke ta på produktet, ledningen eller støpselet med våte hender.
 - Kontroller at nettspenningen tilsvarer den nominelle spenningen på typeskiltet. Produktet skal kobles til jordet strømuttak med jordfeilbryter med utløsningsstrøm på maks. 30 mA.
 - Vikle ledningen helt ut før bruk. La ikke ledningen komme i kontakt med noen del av varmeren, og hold den unna andre varmekilder. Ikke trekk ledningen under tepper eller liknende eller der det forekommer gangtrafikk. Legg ledningen slik at den ikke blir tråkket på, utgjør en snublefare eller utsettes for skade eller belastning.
- Ikke trekk ledningen rundt hjørner, og ikke brett eller rull den for skarpt når produktet ikke er i bruk.
- Ikke bruk skjøteledning hvis det ikke er nødvendig – brannfare. Eventuell skjøteledning skal være i god stand og av godkjent type, med minste ledertverrsnitt på 3 x 1,5 mm².
 - Koble produktet til en separat strømkrets.
 - Ikke bruk produktet utendørs eller i rom med mindre gulvflate enn 10 m².
 - Slå av produktet før støpselet trekkes ut. Slå aldri av produktet ved å trekke ut støpselet.
 - Ikke bruk apparatet i eksplosive miljøer, for eksempel i nærheten av brannfarlig væske, gass eller støv.
 - Produktet må ikke plasseres i nærheten av eller umiddelbart nedenfor strømuttak eller andre varmekilder.
 - Produktet må ikke brukes i nærheten av dyr, og det må ikke plasseres i nærheten av møbler, papir, gardiner eller annet antenkelig materiale – brannfare. Produktet må ikke plasseres nærmere brennbart materiale enn 1 meter.
 - Produktet må ikke tildekkes – brannfare. Hold produktets ventilasjonsåpninger rene for å forhindre overoppheting og brannfare. Plasser aldri noe på produktet, og forsøk ikke å tørke for eksempel klær på det.
 - Pass på at luft kan sirkulere fritt rundt produktet. Produktet må ikke plasseres nært vegger eller store gjenstander, under møbler eller i skap, der luftsirkulasjonen er dårligere. Nødvendig ledig plass til luftsirkulasjon rundt produktet angis i avsnittet om installasjon.
 - Stikk aldri gjenstander inn i apparatets ventilasjons- eller avtrekksåpninger – fare for el-ulykker,

brann og/eller skade på eiendom.

- Produktet kan manøvreres manuelt eller fjernstyres med tidsur eller app. Følg alltid gjeldende sikkerhetsforskrifter, uansett manøvreringsmåte.
- Slå av produktet før støpselet trekkes ut. Trekk ut støpselet når produktet ikke er i bruk. Ikke dra i ledningen når du skal trekke ut støpselet.
- Slå av produktet, trekk ut støpselet og vent til alle deler har kjølt seg helt ned før håndtering, forflytting, rengjøring og/eller vedlikehold.
- Produktet blir varmt under drift. Ikke berør varme deler – fare for brannskade.
- Overvåk produktet nøye når det brukes av eller i nærheten av barn eller personer med nedsatt funksjonsevne. Små barn skal holdes under oppsyn, slik at de ikke leker med produktet. Produktet kan startes/slås av av barn mellom tre og åtte år bare hvis det er montert i korrekt bruksposisjon, og hvis de tidligere har hatt tilsyn av voksen eller fått instruksjoner for trygg bruk av produktet, og forstår risikoene som foreligger. Ikke la barn mellom tre og åtte år koble til, bruke, rengjøre eller vedlikeholde produktet uten tilsyn.
- Barn yngre enn 3 år skal holdes under oppsyn, slik at de ikke leker med produktet.
- Produktet kan startes/slås av av barn mellom 3 og 8 år bare hvis det er montert i korrekt bruksposisjon, og hvis de tidligere har hatt tilsyn av voksen eller fått instruksjoner for trygg bruk av produktet, og forstår risikoene som foreligger. Ikke la barn mellom 3 og 8 år bruke, rengjøre eller vedlikeholde produktet uten tilsyn.
- Produktet kan brukes av personer fra 8 år, av personer med nedsatt fysiske, sansemessige eller mentale evner og personer med manglende erfaring og

kunnskap dersom de holdes under oppsyn eller har fått instruksjoner for trygg bruk av produktet og forstår risikoene som foreligger. Barn skal holdes under oppsyn, slik at de ikke leker med produktet. Ikke la barn bruke, rengjøre eller vedlikeholde produktet uten tilsyn.

- Hvis ledningen eller støpselet er skadet, må den/det byttes av en godkjent servicerepresentant eller en annen kvalifisert fagperson for å unngå risiko.
- Hold produktet rent. Støv, smuss og avleiringer kan forårsake overoppheting. Fjern regelmessig eventuelle urenheter som har samlet seg.
- Bruk bare tilbehør som produsenten anbefaler.
- Eventuelle reparasjoner skal utføres av godkjent servicerepresentant eller annen kvalifisert person.
- Produktet skal kun brukes til det som det er beregnet for, og i henhold til disse anvisningene.
- Produktet må ikke plasseres rett under et strømuttak.
- Denne el-radiatoren er fylt med en nøyaktig mengde spesialolje. Enhver reparasjon som krever at oljebeholderen åpnes, skal kun gjennomføres av produsenten eller deres utvalgte kvalifiserte servicetekniker, som også skal kontaktes dersom det forekommer oljelekkasje.
- Når el-radiatoren skal kastes, må man følge gjeldende lover for avfallshåndtering av oljen.

MERK!

Hvis ikke alle anvisninger og sikkerhetsanvisninger følges, er det fare for brann, el-ulykke, personskade og/eller skade på eiendom. Produsenten påtar seg ikke ansvar for personskade eller materielle skader som oppstår som følge av at anvisningene ikke har blitt fulgt.

ADVARSEL!

Visse deler av produktet blir svært varme – fare for brannskade. Overvåk produktet nøye når det brukes av eller i nærheten av barn eller personer med nedsatt funksjonsevne.

SYMBOLER

	Les bruksanvisningen.
	Godkjent i henhold til gjeldende direktiver/forskrifter.
	Brukt produkt skal sorteres som elektrisk avfall.
	ADVARSEL! Produktet må ikke tildekkes – fare for overoppheting.

TEKNISKE DATA

Spenning	230 V ~ 50 Hz
Effekt	2000 W
Kabellengde	1,8 m
Mål	39,3 x 64 x 28 cm

BESKRIVELSE

1. Kontrollpanel
2. Ledningsfeste
3. Radiatorflenser
4. Hjul

BILDE 1**MONTERING****FØR MONTERING**

Fjern all emballasje. Pass på at emballasjen oppbevares utilgjengelig for barn og husdyr – kvelningsfare. Kontroller elradiatoren, ledningen og støpselet for skader. Ikke bruk elradiatoren hvis noen deler mangler eller er skadet. Kontakt leverandøren ved eventuelle problemer.

MONTERING

1. Snu produktet opp ned.
2. Innrett monteringshullene i den ene hjulenheten mot skruene på festeplaten på den siste radiatorflensen, og innrett monteringshullene i den andre hjulenheten mot skruene nederst på styreenheten.

BILDE 2

3. Lås hjulenhetene på plass med 4 vingemuttere. Stram godt og sett produktet på hjulene på ønsket sted.



BILDE 3**BRUK****FORBEREDELSE OG BRUK**

- Kontroller før bruk at ledningen og støpselet er hele og uskadede.
- Kontroller at nettspenningen tilsvare den nominelle spenningen på typeskiltet. Produktet skal kun kobles til korrekt jordet stikkontakt.

START OG EFFEKTINNSTILLING**START**

Sett inn støpselet, vri temperaturinnstillingsbryteren til posisjon + og sett effektinnstillingsbryteren til ønsket posisjon. Produktet startes.

DRIFT/VENTEMODUS

Sett i støpselet. Summeren avgir et langt lydssignal. Trykk på strømbryteren  for å starte produktet i varmeinnstilling. Trykk én gang til på strømbryteren  for å sette produktet i ventemodus.

FUNKSJONSINNSTILLING

Trykk på knappen  for å velge driftsmodus (høy, middels eller lav).

TEMPERATURINNSTILLING





Når produktet er i gang, trykk på knappen + eller – for å stille inn temperaturen. Hold knappen + eller – inntrykt for å endre verdien raskt. Hvis du ikke trykker på noen knapp innen 5 sekunder, lagres innstillingen automatisk og innstillingsmodusen avsluttes.

TIMERSTYRT START

Trykk på timerknappen  i hvilemodus for å gå til posisjonen for timerinnstilling. Trykk på knappen + eller – for å stille inn timeren. Hold knappen + eller – inntrykt for å endre verdien raskt. Produktet startes etter at den innstilte tiden har utløpt.

TIMERSTYRT AVSTENGING

Når produktet er i gang, trykk på timerknappen  for å gå til posisjonen for timerinnstilling. Trykk på knappen + eller – for å stille inn timeren. Hold knappen + eller – inntrykt for å endre verdien raskt. Produktet settes i hvilemodus etter at den innstilte tiden har utløpt.

- A. Mulig timerinnstilling er 0 til 24 timer. Innstillingen går opp eller ned med en time for hvert knappetrykk. Når vist verdi er 0H, trykk på knappen – for å endre til 24H. Når vist verdi er 24H, trykk på knappen + for å endre til 0H. Når innstilt verdi er 0H, er timerstyring deaktivert. Når innstilt verdi er noe annet enn 0H, er timerstyring aktivert. Still inn ønsket tid og trykk på knappen  eller  eller vent 5 sekunder for å gå ut av innstillingsposisjonen.
- B. Hvis timeren er innstilt, kan timerstyringen deaktiveres ved at produktet settes i hvilemodus med strømbryteren .
- C. Når timerstyringen er aktivert, trykk på knappen  for å kontrollere gjenstående tid eller for å nullstille innstilt tid. Når produktet arbeider i timerstyrt posisjon, startes og stoppes det av termostaten, avhengig av omgivelsestemperaturen, på samme måte som ved normal drift. Eventuell timerinnstilling nullstilles ved strømbrytning.

MINNEFUNKSJON

Etter et eventuelt strømbavbrudd arbeider produktet i den modusen som var aktiv før siste hvilemodusperiode.

SIKKERHETSFUNKSJONER

Hvis omgivelsestemperaturen innendørs Th er høyere enn 50 °C i hvilemodus eller driftsmodus, lukkes alle utganger, det avgis 10 lange lydsignaler og displayet viser FF og blinker med 1 Hz i 75 sekunder. Når beskyttelsesfunksjonen er aktivert, kan ikke produktet startes på nytt, selv ikke om omgivelsestemperaturen faller under 50 °C. Utfør tilbakestilling ved å slå av og starte produktet med strømbryteren. Deretter kan produktet brukes som normalt.

SLÅ AV

Når produktet er i gang, trykk på strømbryteren  på betjeningspanelet for å sette produktet i hvilemodus. Trekk ut støpselet og vent til produktet har kjølt seg helt ned. Kontroller at produktet står stødig.

VEDLIKEHOLD

RENGJØRING OG VEDLIKEHOLD

- Hold radiatorflensene rene og frie for støv som kan påvirke varmeavgivelsen.
- Slå av produktet, trekk ut støpselet, la produktet svalne og tørk vekk støv og smuss med en fuktig klut. Ikke bruk rengjøringsmiddel eller slipende midler eller gjenstander.
- Unngå å ripe lakken, det kan gjøre at radiatorflensene angripes av korrosjon.

Modell: 014811			
Størrelse	Betegnelsen	Verdi	Enhet
Utgående varmeeffekt			
Nominell utgående varmeeffekt	P _{nom}	0,8	kW
Min. utgående varmeeffekt	P _{min}	0,7	kW
Maks. utgående varmeeffekt	P _{max,c}	0,8	kW
Strømforbruk tilleggsutstyr			
Ved normal utgående varmeeffekt	e _{lmax}	0	kW
Nyttevirkningsgrad ved min. utgående varmeeffekt	e _{lmin}	0	kW
I hvilemodus	e _{lSB}	0*	kW
Type oppvarming, kun for elektriske varmtvannsberedere med beholdere for lokal oppvarming (velg en)			
Manuell regulering av varmelagring, med integrert termostat			Nei
Manuell regulering av varmelagring, med tilbakemelding av rom- og/eller utetemperatur			Nei
Elektronisk regulering av varmelagring, med tilbakemelding av rom- og/eller utetemperatur			Nei
Utgående varmeeffekt vifteassistanse			Nei
Type regulering av utgående varmeeffekt/romtemperatur (velg en)			
Ettrinns utgående varmeeffekt, ingen romtemperaturregulering			Nei
Minst to manuelle trinn, ingen romtemperaturregulering			Nei
Romtemperaturregulering med mekanisk termostat			Nei
Romtemperaturregulering med elektronisk termostat			Ja
Romtemperaturregulering med døgn-tidsur			Nei
Romtemperaturregulering med uketidsur			Nei
Andre reguleringsalternativer (flere valg er mulig)			
Romtemperaturregulering med nærværssensor			Nei
Romtemperaturregulering med registrering av åpne vinduer			Nei
Mulighet for fjernstyring			Nei
Tilpasningsdyktig startstyring			Nei
Driftstidsbegrensning			Ja
Med black bulb sensor			Nei
Kontakt: www.jula.no			

*Strømforbruk i hvilemodus er 0,217 W.

ZASADY BEZPIECZEŃSTWA

- Sprawdź produkt, przewód sieciowy, wtyk i wszystkie akcesoria pod kątem uszkodzeń. Nie korzystaj z produktu, jeśli zauważysz brak lub uszkodzenie jakiegś części. Skontaktuj się z dystrybutorem.
- Nie uruchamiaj produktu, zanim nie zostanie całkowicie zmontowany zgodnie z instrukcją.
- Produkt jest przeznaczony wyłącznie do dodatkowego ogrzewania mieszkań.
- Produkt ma stopień ochrony IP24 i można go używać w mokrych pomieszczeniach, takich jak łazienka lub pralnia. Produktu nie wolno umieszczać bliżej niż 1,5 m od źródeł wody lub zbiorników z wodą (wann, umywalki czy muszli klozetowej). Upewnij się, że nie ma możliwości, aby produkt wpadł do wody i że woda nie może wnikać do jego wnętrza. Jeśli produkt zostanie narażony na kontakt z wodą lub inną cieczą, natychmiast wyciągnij wtyk z gniazda.
- Nie używaj produktu, jeśli przewód lub wtyk są uszkodzone, produkt został narażony na kontakt z wodą, nie działa normalnie lub został uszkodzony w inny sposób.
- Aby dokonać przeglądu, naprawy lub regulacji, oddaj produkt do autoryzowanego serwisu.
- Nigdy nie zanurzaj przewodu lub wtyku w wodzie ani innej cieczy – stwarza to ryzyko porażenia prądem. Nie dotykaj produktu, przewodu ani wtyku mokrymi rękoma.
- Sprawdź, czy napięcie sieciowe odpowiada napięciu na tabliczce znamionowej. Produkt należy podłączyć do uziemionego gniazda z bezpiecznikiem różnicowoprądowym z maks. poziomem prądu wyzwalania 30 mA.
- Przed użyciem rozwiń całkowicie przewód. Nie pozwól, aby przewód miał kontakt z jakąkolwiek częścią grzejnika i trzymaj go z dala od innych źródeł ciepła. Nie prowadź przewodu pod dywanami ani w podobnym miejscu, gdzie ktoś chodzi. Poprowadź przewód w taki sposób, aby nie można było go nadepnąć, uszkodzić czy przeciążyć ani się o niego potknąć. Nie prowadź przewodu przy narożnikach, nie zginaj go ani nie zwijaj zbyt mocno, odstawiając go na czas nieużywania.
- Jeżeli nie jest to konieczne, nie używaj żadnych przedłużaczy ze względu na ryzyko pożaru. Ewentualny przedłużacz powinien być w dobrym stanie i zatwierdzonego rodzaju, o powierzchni przekroju poprzecznego rzędu przynajmniej 3 x 1,5 mm².
- Podłącz produkt do oddzielnego obwodu elektrycznego.
- Nie używaj produktu na zewnątrz ani w pomieszczeniach o powierzchni mniejszej niż 10 m².
- Wyłącz urządzenie przed wyciągnięciem wtyku. Nigdy nie wyciągaj urządzenia, wyciągając wtyk z gniazda.
- Nie używaj produktu w otoczeniu zagrożonym wybuchem, np. w pobliżu łatwopalnych płynów, gazów lub pyłów.
- Produktu nie należy umieszczać tuż przed gniazdem elektrycznym ani bezpośrednio poniżej niego, ani też w pobliżu ognia lub innych źródeł ciepła.
- Nie używaj produktu w pobliżu zwierząt i nie umieszczaj go blisko mebli, papieru, zasłon czy innych łatwopalnych materiałów ze względu na ryzyko pożaru. Produktu nie wolno umieszczać w odległości mniejszej niż metr od łatwopalnych materiałów.
- Ze względu na ryzyko pożaru nigdy nie przykrywaj produktu. Zadbaj, aby otwory wentylacyjne były czyste, co zapobiega przegrzaniu

i ewentualnemu pożarowi. Nigdy nie kładź niczego na produkcie i nie próbuj suszyć niczego na nim, np. odzieży.

- Zadbaj o swobodny przepływ powietrza wokół produktu. Nie umieszczaj produktu blisko ściany ani dużych przedmiotów, pod meblami ani w szafkach, gdzie cyrkulacja powietrza jest ograniczona. Niezbędna wolna przestrzeń do wymiany powietrza wokół produktu podana jest w rozdziale poświęconym instalacji.
- Nigdy nie wkładaj obcych przedmiotów w otwory wentylacyjne ani wylotowe – stwarza to ryzyko porażenia prądem, pożaru i/lub szkód materialnych.
- Produktem można sterować ręcznie lub zdalnie, używając wyłącznika czasowego lub aplikacji. Zawsze stosuj się do obowiązujących przepisów bez względu na sposób obsługi.
- Wyłącz urządzenie przed wyciągnięciem wtyku. Wyciągnij wtyk z gniazda na czas, gdy nie używasz produktu. Nie ciągnij za przewód, aby wyjąć wtyk.
- Przed rozpoczęciem używania, transportu, czyszczenia i/lub konserwacji wyłącz produkt, wyciągnij wtyk z gniazda i odczekaj do całkowitego ostygnięcia urządzenia.
- Produkt nagrzewa się w trakcie pracy. Nie dotykaj gorących części – grozi to oparzeniami.
- Zachowuj szczególną ostrożność, jeśli w momencie użytkowania produktu w pobliżu przebywają dzieci lub osoby niepełnosprawne. Należy dopilnować, aby dzieci nie bawiły się produktem. Produkt mogą włączyć/wyłączyć dzieci w wieku powyżej od trzech do ośmiu lat, o ile został on zamontowany w prawidłowej pozycji do użycia i jeśli dzieci są pod nadzorem lub otrzymały wskazówki dotyczące bezpiecznej obsługi produktu oraz rozumieją

ryzyko związane z jego użytkowaniem. Nie pozwalaj dzieciom w wieku od trzech do ośmiu lat podłączać, używać, czyścić ani konserwować produktu bez nadzoru.

- Należy dopilnować, aby dzieci poniżej 3 lat nie bawiły się produktem.
- Produkt mogą włączyć/wyłączyć dzieci w wieku od 3 do 8 lat, o ile został on zamontowany w prawidłowej pozycji do użycia i jeśli dzieci są pod nadzorem lub otrzymały wskazówki dotyczące bezpiecznej obsługi produktu oraz rozumieją ryzyko związane z jego użytkowaniem. Nie pozwalaj dzieciom w wieku od 3 do 8 lat używać, czyścić ani konserwować produktu bez nadzoru.
- Produktem mogą używać osoby w wieku powyżej ośmiu lat, osoby o obniżonej sprawności fizycznej lub psychicznej oraz osoby, które nie używały go wcześniej, o ile korzystają z niego pod nadzorem lub otrzymały wskazówki dotyczące jego bezpiecznej obsługi oraz rozumieją zachodzące ryzyko. Należy dopilnować, aby dzieci nie bawiły się produktem. Nie pozwalaj dzieciom używać, czyścić ani konserwować produktu bez nadzoru.
- Jeśli przewód lub wtyk jest uszkodzony, powinien zostać wymieniony w autoryzowanym serwisie lub przez uprawnioną osobę, aby uniknąć zagrożenia.
- Utrzymuj produkt w czystości. Kurz, brud i osady mogą spowodować przegrzanie. Regularnie usuwaj ewentualne zanieczyszczenia.
- Używaj wyłącznie akcesoriów zalecanych przez producenta.
- Ewentualne naprawy powinny być wykonane przez przedstawiciela serwisu lub uprawniony do tego personel.
- Produktem można używać wyłącznie w określony sposób, zgodnie z niniejszą instrukcją.

- Produktu nie należy umieszczać bezpośrednio poniżej gniazda elektrycznego.
- Grzejnik jest wypełniony dokładnie odmierzoną ilością specjalnego oleju. Naprawy wymagające otwarcia zbiornika oleju mogą być przeprowadzane wyłącznie przez producenta lub jego serwisanta, z którymi należy się kontaktować w razie wycieku oleju.
- W przypadku złomowania grzejnika należy przestrzegać przepisów dotyczących utylizacji oleju.

UWAGA!

Nieprzestrzeganie zaleceń i zasad bezpieczeństwa grozi pożarem, porażeniem prądem, obrażeniami ciała i/ lub szkodami materialnymi. Producent nie ponosi odpowiedzialności za obrażenia ciała oraz szkody w mieniu powstałe na skutek nieprzestrzegania instrukcji obsługi.

OSTRZEŻENIE!

Niektóre części produktu silnie się nagrzewają, co stwarza ryzyko oparzeń. Zachowuj szczególną ostrożność, jeśli w momencie użytkowania produktu w pobliżu przebywają dzieci lub osoby niepełnosprawne.

SYMBOLE

	Przeczytaj instrukcję obsługi.
	Zatwierdzona zgodność z obowiązującymi dyrektywami/rozporządzeniami.
	Zużyty produkt należy zutylizować jako złom elektryczny.
	OSTRZEŻENIE! Nie wolno przykrywać grzejnika ze względu na ryzyko przegrzania.

DANE TECHNICZNE

Napięcie	230 V ~ 50 Hz
Moc	2000 W
Długość przewodu	1,8 m
Wymiary	39,3 x 64 x 28 cm

OPIS

1. Panel sterowania
2. Mocowanie przewodu
3. Żeberka grzejnika
4. Koło

RYS. 1

MONTAŻ

PRZED MONTAŻEM

Usuń całe opakowanie. Upewnij się, że opakowanie urządzenia jest niedostępne dla dzieci i zwierząt domowych – stwarza ono ryzyko uduszenia. Sprawdź grzejnik, przewód i wtyk pod kątem uszkodzeń. Nie korzystaj z grzejnika, jeśli zauważysz brak lub uszkodzenie jakiegś części. W razie problemów skontaktuj się z dystrybutorem.

MONTAŻ

1. Odwróć produkt spodem do góry.
2. Dopasuj otwory montażowe na elemencie z kołami do śrub w płycie montażowej na ostatnim żeberku grzejnika. Dopasuj otwory montażowe na drugim elemencie z kołami do śrub na dole panelu sterowania.

RYS. 2

3. Zablockuj elementy z kołami za pomocą 4 nakrętek motylkowych. Dokręć mocno i postaw produkt na kołach w wybranym miejscu.

RYS. 3

OBŚŁUGA

PRZYGOTOWANIA I UŻYTKOWANIE



- Upewnij się, że przewód i wtyk są całe i nieuszkodzone.
- Sprawdź, czy napięcie sieciowe odpowiada napięciu na tabliczce znamionowej. Produkt można podłączać wyłącznie do właściwie uziemionego gniazda sieciowego.

URUCHAMIANIE I USTAWIANIE MOCY

URUCHAMIANIE

Włóż wtyk, przekręć pokrętko regulacji temperatury do położenia „+” i ustaw pokrętko regulacji mocy w wybranym położeniu. Produkt uruchamia się.

TRYB PRACY/TRYB GOTOWOŚCI

Włóż wtyk do gniazda. Urządzenie wyda długi dźwięk. Naciśnij przelącznik , aby uruchomić produkt w trybie grzania. Jeszcze raz naciśnij przelącznik , aby włączyć tryb gotowości.

USTAWIENIE TRYBU

Naciśnij przycisk , aby wybrać tryb pracy (wysoki, średni, niski).

REGULACJA TEMPERATURY





Gdy produkt jest uruchomiony, naciśnij przycisk „+” lub „-”, aby ustawić temperaturę. Przytrzymaj wciśnięty przycisk „+” lub „-”, aby przyspieszyć zmianę wartości. Jeżeli przez 5 sekund nie naciśniesz żadnego przycisku, dane ustawienie zostaje automatycznie zapisane, a tryb ustawień zamknięty.

PLANOWANIE CZASU URUCHOMIENIA

W trybie czuwania naciśnij przycisk wyłącznika czasowego , aby przejść do trybu ustawień wyłącznika. Naciśnij przycisk „+” lub „-”, aby ustawić wyłącznik. Przytrzymaj wciśnięty przycisk „+” lub „-”, aby przyspieszyć zmianę wartości. Gdy ustawiony czas minie, produkt włączy się.

PLANOWANIE CZASU WYŁĄCZENIA

Gdy produkt jest uruchomiony, naciśnij przycisk wyłącznika czasowego , aby przejść do trybu ustawień wyłącznika. Naciśnij przycisk „+” lub „-”, aby ustawić wyłącznik. Przytrzymaj wciśnięty przycisk „+” lub „-”, aby przyspieszyć zmianę wartości. Gdy ustawiony czas minie, produkt przejdzie w tryb czuwania.

- Możliwe ustawienia wyłącznika: od 0 do 24 godzin. Każde naciśnięcie przycisku zwiększa lub zmniejsza ustawienie o jedną godzinę. Gdy wyświetlana wartość wynosi 0H, naciśnij przycisk „-”, aby zmienić wartość na 24H. Gdy wyświetlana wartość wynosi 24H, naciśnij przycisk „+”, aby zmienić wartość na 0H. Gdy ustawiona wartość wynosi 0H, sterowanie wyłącznikiem czasowym jest wyłączone. Ustawienie jakiegokolwiek innej wartości niż 0H aktywuje sterowanie wyłącznikiem czasowym. Ustaw wybrany czas i naciśnij przycisk  lub  albo odczekaj 5 sekund, aby wyjść z trybu ustawień.
- Po ustawieniu wyłącznika można dezaktywować sterowanie wyłącznikiem czasowym poprzez włączenie trybu czuwania przelącznikiem .
- Gdy sterowanie wyłącznikiem czasowym jest aktywne, naciśnij przycisk , aby sprawdzić pozostały czas lub wyzerować ustawienie czasu. Gdy produkt jest sterowany wyłącznikiem czasowym, o jego uruchamianiu i wyłączeniu decyduje termostat (w zależności od temperatury otoczenia) – tak samo, jak w trybie normalnej pracy. W razie przerwy w dostawie prądu ustawienia wyłącznika czasowego zerują się.

FUNKCJA PAMIĘCI

Po wystąpieniu przerwy w dostawie prądu produkt działa w trybie, który był włączony przed ostatnim trybem czuwania.

FUNKCJE BEZPIECZEŃSTWA

Jeśli temperatura otoczenia T_h przekracza 50°C w trybie czuwania lub w trybie pracy, wszystkie wyjścia zamykają się, produkt wydaje 10 długich sygnałów dźwiękowych, a wyświetlacz pokazuje „FF” i miga z częstotliwością 1 Hz przez 75 sekund. Po aktywowaniu funkcji bezpieczeństwa produkt nie może zostać uruchomiony ponownie, nawet jeśli temperatura otoczenia spadnie poniżej 50°C . Należy wykonać reset produktu, wyłączając i włączając go przełącznikiem. Następnie produkt może być używany normalnie.

WYŁĄCZANIE

Gdy produkt jest uruchomiony, naciśnij przełącznik  na panelu sterowania, aby włączyć tryb czuwania. Wyciągnij wtyk z gniazda i odczekaj do całkowitego ostygnięcia produktu. Upewnij się, że produkt stoi stabilnie.

KONSERWACJA

CZYSZCZENIE I KONSERWACJA

- Dopilnuj, aby żeberka grzejnika były wolne od kurzu, który może wpływać na efektywność wydzielania ciepła.
- Wyłącz produkt, wyciągnij wtyk z gniazda i odczekaj, aż ostygnie. Zetrzyj kurz i brud, używając wilgotnej ściereczki. Nie używaj środków czyszczących ani ściernych.
- Staraj się nie rysować lakieru, ponieważ może to spowodować rdzewienie żeberk grzejnika.

Model: 014811			
Wielkość	Oznaczenie	Wartość	Jednostka
Moc grzewcza wyjściowa			
Nominalna wyjściowa moc grzewcza	P _{nom}	0,8	kW
Min. wyjściowa moc grzewcza	P _{min}	0,7	kW
Maks. wyjściowa moc grzewcza	P _{max,c}	0,8	kW
Zużycie energii wyposażenia dodatkowego			
Przy normalnej wyjściowej mocy grzewczej	e _{lmax}	0	kW
Przy wyjściowej mocy grzewczej	e _{lmin}	0	kW
W trybie czuwania	e _{lSB}	0*	kW
Rodzaj ogrzewania, wyłącznie do elektrycznych podgrzewaczy wody ze zbiornikiem do miejscowego podgrzewania (wybierz jeden)			
Ręczna regulacja akumulacji ciepła przy wbudowanym termostacie			Nie
Ręczna regulacja akumulacji ciepła z informacją zwrotną o temperaturze pokojowej i/lub temperaturze zewnętrznej			Nie
Elektroniczna regulacja akumulacji ciepła z informacją zwrotną o temperaturze pokojowej i/lub temperaturze zewnętrznej			Nie
Moc grzewcza wyjściowa przy użyciu wentylatora			Nie
Rodzaj regulacji wyjściowej mocy grzewczej / temperatury pokojowej (wybierz jeden)			
Jednostopniowa wyjściowa moc grzewcza, brak możliwości regulowania temperatury pokojowej			Nie
Co najmniej dwa położenia ustawiane ręcznie, brak możliwości regulowania temperatury pokojowej			Nie
Regulacja temperatury pokojowej z termostatem mechanicznym			Nie
Regulacja temperatury pokojowej z termostatem elektronicznym			Tak
Regulacja temperatury pokojowej z wyłącznikiem dobowym			Nie
Regulacja temperatury pokojowej z wyłącznikiem tygodniowym			Nie
Inne rodzaje regulacji (możliwość wyboru kilku opcji)			
Regulacja temperatury pokojowej z detektorem ruchu			Nie
Regulacja temperatury pokojowej z detektorem wykrywającym otwarte okna			Nie
Możliwość zdalnego sterowania			Nie
Regulator rozruchu stopniowego			Nie
Ograniczenie czasu pracy			Tak
Z czujnikiem przepalanej żarówki			Nie
Kontakt: www.jula.pl			

*Zużycie energii elektrycznej w trybie czuwania wynosi 0,217 W.

SAFETY INSTRUCTIONS

- Check the product, power cord, plug and all accessories for any damage. Do not use the product if any parts are missing or damaged. Contact the retailer.
- Do not start the product before it is fully installed according to the instructions.
- The product is only intended for extra heating in the home.
- The product has an IP24 protection rating and can be used in bathrooms or laundry rooms. Do not place the product less than 1.5 m away from sources of water (bathtub, wash basin, toilet). Make sure that the product cannot drop into water, and that water cannot get into the product. Pull out the plug immediately if the product comes into contact with water or any other liquid.
- Do not use the product if the power cord or plug are damaged, if the product has been in contact with water, is not working properly, or if it is damaged in any other way.
- Take the product to an authorised service centre to be checked, repaired or adjusted.
- Never immerse the power cord or the plug in water or any other liquid – risk of electric shock. Do not touch the product, the power cord or plug with wet hands.
- Check that the mains voltage corresponds to the rated voltage on the type plate. The product must be connected to an earthed power point with a residual current device that has a maximum tripping current of 30 mA.
- Fully unwind the power cord before use. Do not allow the power cord to come into contact with any part of the heater and keep it away from other sources of heat. Do not lay the power cord under carpets or where it can be trod on. Make sure that there is no risk of tripping over it, or it being damaged or put under strain. Do not lay the power cord round a corner, or fold or wind too tightly when the product is not in use.
- Do not use an extension cord unless it is necessary – fire risk. An extension cord must be in good condition and of an approved type, with a minimum cross-sectional area of $3 \times 1.5 \text{ mm}^2$.
- Connect the product to a separate power circuit.
- Do not use the product outdoors or in areas with a floor area of less than 10 m^2 .
- Switch off the product before pulling out the plug. Never switch off the product by pulling out the plug.
- Do not use the product in an explosive environment, e.g. near flammable liquids, gas or dust.
- Do not place the product near or directly below a power outlet, or near a fire or other source of heat.
- Do not use the product near animals or place it near furniture, paper, curtains or other flammable materials – fire risk. Do not place the product closer than 1 metre to any flammable material.
- Never cover the product – fire risk. Keep the ventilation openings on the product clean to prevent overheating and the risk of fire. Do not put anything on the product or attempt to dry clothes on it.
- Make sure that air can circulate freely around the product. Do not place the product near walls or large objects, under furniture or in a cupboard, where there is poor circulation of air. The necessary free space for the exchange of air round the product is specified in the section on installation.

- Never insert foreign objects into the ventilation or outlet openings – risk of electric shock, fire and/or material damage.
- The product can be controlled manually or by remote control with a timer or app. Always follow the safety instructions, irrespective of how it is controlled.
- Switch off the product before pulling out the plug. Pull out the plug when the product is not in use. Do not pull the power cord to pull out the plug.
- Switch off the product, pull out the plug, and wait until all parts have completely cooled before handling, moving, cleaning and/or maintenance.
- The product gets hot when in use. Do not touch hot parts – risk of getting burned.
- Keep the product under careful supervision when it is used by, or near children or persons with functional disorders. Keep small children under supervision to make sure they do not play with the product. This product can be switched on/off by children from three to eight years old if they are supervised or receive instructions concerning the safe use of the product and understand the risks involved. Do not allow children from three to eight years old to connect, use, clean or maintain the product without supervision.
- Keep children less than 3 years old under supervision to make sure they do not play with the product.
- The product can be switched on/off by children from 3 to 8 years old only if it is mounted in the correct position to use, and if they are supervised or receive instructions concerning the safe use of the product and understand the risks involved. Do not allow children from 3 to 8 years old to use, clean or maintain the product without supervision.
- This product can be used by children from 8 years and upwards and by persons with physical, sensorial or mental disabilities, or persons who lack experience or knowledge, if they are supervised or receive instructions concerning the safe use of the product and understand the risks involved. Keep children under supervision to make sure they do not play with the product. Do not allow children to use, clean or maintain the product without supervision.
- A damaged power cord or plug must be replaced by an authorised service centre or other qualified personnel to ensure safe use.
- Keep the product clean. Dust, dirt and deposits can cause overheating. Remove any impurities at regular intervals.
- Only use accessories recommended by the manufacturer.
- Any repairs should be carried out by an authorised service centre or other qualified personnel.
- The product must only be used for its intended purpose and in accordance with these instructions.
- Do not place the product directly below a power outlet.
- This heater is filled with a precise quantity of special oil. Repairs requiring opening of the oil container are only to be made by the manufacturer or his service agent who should be contacted if there is an oil leak.
- When scrapping the heater, follow the regulations concerning the disposal of oil.





NOTE:

Failure to follow all the instructions and safety instructions can result in a risk of fire, electric shock, personal injury and/or material damage. The manufacturer cannot accept liability for personal injury or material damage resulting from failure to follow the instructions.

WARNING!

Some parts of the product get very hot – risk of burn injuries. Keep the product under careful supervision when it is used by, or near children or persons with functional disorders.

SYMBOLS

	Read the instructions.
	Approved in accordance with the relevant directives.
	Recycle discarded product as electrical waste.
	WARNING: Do not cover the heater – risk of overheating.

TECHNICAL DATA

Voltage	230 V ~ 50 Hz
Output	2000 W
Cord length	1.8 m
Size	39,3 x 64 x 28 cm

DESCRIPTION

1. *Control panel*
2. *Power cord fastener*
3. *Radiator fins*
4. *Wheel*

FIG. 1**INSTALLATION****BEFORE INSTALLATION**

Remove all packaging material. Keep the packaging material out of the reach of children and pets – risk of suffocation. Check the electric radiator, the power cord and plug for damage. Do not use the electric radiator if any parts are missing or damaged. Contact the retailer in the event of any problems.

INSTALLATION

1. Turn the product upside down.
2. Align the mounting holes in the wheel unit to the screws on the bracket on the end radiator fin, and then fit the other wheel unit on the other end.

FIG. 2

3. Lock the wheel units in place with the 4 wing nuts. Screw tight and stand up the product on the wheels in the required place.



FIG. 3**USE****PREPARATIONS AND HOW TO USE**

- Check that the power cord and plug are intact and undamaged.
- Check that the mains voltage corresponds to the rated voltage on the type plate.
The product must only be connected to a correctly earthed power point.

STARTING AND POWER SETTING**STARTING**

Plug in, turn the temperature dial to "+", and set the power dial to the required mode. The product starts.

RUN/STANDBY

Plug in the plug. The buzzer gives a long audio prompt. Press the power switch  to start the product in standby mode. Press the switch again  to continue in standby mode.

MODE SETTING

Press the button  to select run mode (high, medium or low).

SETTING THE TEMPERATURE



When the product is on, press the "+" button or "-" to set the temperature. Press and hold "+" or "-" to change the value. If no buttons are pressed for 5 seconds the setting is automatically saved.

TIMED START

Press the timer button  in standby mode to set the timer. Press the "+" or "-" button to set the time. Press and hold "+" or "-" to change the value. The product starts after the set time.

TIMED SWITCHING OFF

When the product is on, press the timer button  to set the timer. Press the "+" or "-" button to set the time. Press and hold "+" or "-" to change the value. The product goes into standby mode after the set time.

- A. Possible timer settings are from 0 to 24 hours. The settings increase or decrease by one hour each time the button is pressed. When the value shown is 0H, press the "-" button to switch to 24H. When the value shown is 24H, press the "+" button to switch to 0H. The timer is deactivated when the set value is 0H.
The timer is activated when the set value is over 0H. Set the required time and press the button  or , or wait 5 seconds to exit settings mode.
- B. When the timer is set it can be deactivated by putting the product in standby mode with the power switch .

- C. When the timer is activated, press the button  to check the time left or to reset the set time. When the product is in timer mode it is started and stopped by the thermostat, depending on the ambient temperature, in the same way as in normal run mode. The timer is reset to zero if there is a power failure.

MEMORY FUNCTION

After a power failure the product runs in the mode that was activated before the last standby period.

SAFETY FUNCTIONS

If the ambient indoor temperature T_h is higher than 50°C in standby mode or run mode, all outputs are switched off, 10 long audio prompts are given, and the display shows FF and flashes at 1 Hz for 75 seconds. The product cannot be restarted when the safety function is activated, even if the ambient temperature drops below 50°C. Reset by switching off and starting the product with the power switch. After this the product can be used as usual.

SWITCHING OFF

When the product is on, press the power switch  on the control panel to put the product in standby mode. Pull out the plug and wait until the product has cooled. Check that the product is stable.

MAINTENANCE

CLEANING AND MAINTENANCE

- Keep the radiator fins clean and free from dust, which can affect the emission of heat.
- Switch off the product, pull out the plug and allow it to cool, and wipe off dust and dirt with a damp cloth. Do not use detergent or abrasive agents or utensils.
- Avoid scratching the paint, this can cause the radiator fins to corrode.

Model: 014811			
Unit	Designation	Value	Unit
Heat output			
Nominal heat output	P _{nom}	0.8	kW
Min heat output	P _{min}	0.7	kW
Max continuous heat output	P _{max,c}	0.8	kW
Electricity consumption peripheral equipment			
At normal heat output	e _{lmax}	0	kW
At min heat output	e _{lmin}	0	kW
In standby mode	e _{lSB}	0*	kW
Type of heating, only for electric hot water heater with container for local heating (select one)			
Manual control of heat storage, with integrated thermostat			No
Manual control of heat storage, with feedback of room and/or outside temperature			No
Electronic control of heat storage, with feedback of room and/or outside temperature			No
Output heat fan assistance			No
Type of control of heat output/room temperature (select one)			
One-stage heat output, no room temperature control			No
At least two manual stages, no room temperature control			No
Room temperature control with mechanical thermostat			No
Room temperature control with electronic thermostat			Yes
Room temperature control with 24-hour timer			No
Room temperature control plus week timer			No
Change control option (several possible)			
Room temperature control with attendance detection			No
Room temperature control with detection of open window			No
Remote control option			No
Adaptive start control			No
Run time limit			Yes
With black bulb sensor			No
Contact: www.jula.com			

*Power consumption in standby mode is 0.217 W.

SICHERHEITSHINWEISE

- Überprüfen Sie das Gerät, das Netzkabel, den Stecker und alle Zubehörteile auf Schäden. Verwenden Sie das Gerät nicht, wenn Teile fehlen oder beschädigt sind. Händler kontaktieren.
- Nehmen Sie das Gerät erst dann in Betrieb, wenn es vollständig und gemäß den Anweisungen installiert ist.
- Das Gerät ist nur für die Zusatzheizung in Wohnungen bestimmt.
- Das Gerät hat die Schutzklasse IP24 und kann in Nassbereichen wie Badezimmern oder Waschräumen eingesetzt werden. Das Gerät darf muss mindestens 1,5 m von Wasserquellen oder Wasserbehältern (Badewanne, Waschbecken, Toilette) montiert werden. Stellen Sie sicher, dass das Gerät nicht ins Wasser fallen kann und dass kein Wasser in das Gerät eindringen kann. Wenn das Gerät mit Wasser oder anderen Flüssigkeiten in Berührung kommt, ziehen Sie sofort den Netzstecker.
- Verwenden Sie das Gerät nicht, wenn das Kabel oder der Stecker beschädigt ist, wenn das Gerät Wasser ausgesetzt war oder nicht ordnungsgemäß funktioniert oder wenn das Gerät auf andere Weise beschädigt ist.
- Bringen Sie das Gerät zur Überprüfung, Reparatur oder Einstellung zu einem autorisierten Kundendienst.
- Tauchen Sie das Kabel oder den Stecker niemals in Wasser oder andere Flüssigkeiten – Stromschlaggefahr. Berühren Sie das Gerät, das Kabel oder den Netzstecker nicht mit nassen Händen.
- Vergewissern Sie sich, dass die Netzspannung der Nennspannung auf dem Typenschild entspricht. Das Gerät muss an eine geerdete Netzsteckdose mit einem Fehlerstromschutzschalter mit einem Auslösestrom von höchstens 30 mA angeschlossen werden.
- Wickeln Sie das Kabel vor der Verwendung vollständig aus. Achten Sie darauf, dass das Kabel nicht mit einem Teil des Heizgeräts in Berührung kommt und halten Sie es von anderen Wärmequellen fern. Verlegen Sie das Kabel nicht unter Teppichen oder ähnlichem oder an Stellen, wo darauf getreten werden kann. Verlegen Sie das Kabel so, dass man nicht darauf tritt, dass es keine Stolperfalle darstellt oder dass es beschädigt oder belastet werden kann. Verlegen Sie das Kabel nicht um Ecken und falten oder rollen Sie es nicht zu fest, wenn das Gerät nicht benutzt wird.
- Verwenden Sie keine Verlängerungskabel, es sei denn, dies ist notwendig – Brandgefahr. Verlängerungskabel müssen in gutem Zustand und zugelassenem sein sowie einen Mindestquerschnitt von 3 x 1,5 mm² aufweisen.
- Schließen Sie das Gerät an einen separaten Stromkreis an.
- Verwenden Sie das Gerät nicht im Freien oder in Räumen mit einer Bodenfläche von weniger als 10 m².
- Schalten Sie das Gerät aus, bevor Sie den Netzstecker ziehen. Schalten Sie das Gerät niemals durch Ziehen des Netzsteckers aus.
- Das Produkt nicht in explosiven Umgebungen verwenden, zum Beispiel in der Nähe brennbarer Flüssigkeiten, Gase oder Stäube.
- Das Gerät darf nicht in der Nähe oder unmittelbar unter Steckdosen oder in der Nähe von Feuer oder anderen Wärmequellen angebracht werden.
- Verwenden Sie das Gerät nicht in der Nähe von Tieren oder Möbeln, Papier, Gardinen oder anderen entzündlichen Materialien – es besteht Brandgefahr. Das Gerät muss mindestens 1 Meter

von brennbaren Materialien entfernt aufgestellt werden.

- Produkt nie abdecken – Brandgefahr. Halten Sie die Lüftungsöffnungen des Geräts sauber, um Überhitzung und Brandgefahr zu vermeiden. Legen Sie keine Gegenstände auf das Gerät und versuchen Sie z. B. nicht, Wäsche darauf zu trocknen.
- Stellen Sie sicher, dass die Luft frei um das Gerät zirkulieren kann. Stellen Sie das Gerät nicht in der Nähe von Wänden oder großen Gegenständen, unter Möbeln oder in Schränken auf, wo die Luftzirkulation schlechter ist. Der erforderliche Freiraum für den Luftaustausch um das Gerät ist im Abschnitt Installation angegeben.
- Niemals Fremdkörper in die Lüftungs- oder Abluftöffnungen stecken – es besteht die Gefahr von Stromschlägen, Brand und/oder Sachschäden.
- Das Gerät kann manuell oder mit Fernbedienung mit einem Timer oder einer App bedient werden. Beachten Sie immer die geltenden Sicherheitsvorschriften, unabhängig von der Betriebsart.
- Schalten Sie das Gerät aus, bevor Sie den Netzstecker ziehen. Den Stecker ziehen, wenn das Produkt nicht verwendet wird. Den Stecker nicht am Kabel aus der Steckdose ziehen.
- Schalten Sie das Gerät aus, ziehen Sie den Netzstecker und warten Sie, bis alle Teile vollständig abgekühlt sind, bevor Sie es anfassen, bewegen, reinigen und/oder warten.
- Das Gerät wird während des Betriebs heiß. Berühren Sie keine heißen Teile – Verbrennungsgefahr.
- Überwachen Sie das Produkt sorgfältig, wenn es von Kindern oder von Menschen mit Behinderung benutzt wird oder diese sich in der Nähe des Produkts befinden. Kinder beaufsichtigen, um sicherzustellen,

dass sie nicht mit dem Produkt spielen. Das Gerät darf von Kindern zwischen drei und acht Jahren nur dann ein- und ausgeschaltet werden, wenn es in der richtigen Position für die Benutzung angebracht ist und wenn sie beaufsichtigt oder in der sicheren Benutzung des Geräts unterwiesen wurden und die damit verbundenen Risiken verstehen. Kindern zwischen drei und acht Jahren dürfen das Produkt nicht unbeaufsichtigt anschließen, benutzen, reinigen oder warten.

- Kinder unter 3 Jahren sollten beaufsichtigt werden, damit sie nicht mit dem Gerät spielen.
- Das Gerät darf von Kindern zwischen 3 und 8 Jahren nur dann ein- und ausgeschaltet werden, wenn es in der richtigen Position für die Benutzung angebracht ist und wenn sie beaufsichtigt oder in der sicheren Benutzung des Geräts unterwiesen wurden und die damit verbundenen Risiken verstehen. Kinder zwischen 3 und 8 Jahren dürfen das Produkt nicht unbeaufsichtigt benutzen, reinigen oder warten.
- Das Produkt kann von Personen ab 8 Jahren sowie von Personen mit körperlichen, sensorischen oder geistigen Beeinträchtigungen oder mangelnder Erfahrung und Kenntnis verwendet werden, wenn sie beaufsichtigt werden oder Anweisungen zur sicheren Verwendung des Produkts erhalten haben und die damit verbundenen Risiken verstehen. Kinder beaufsichtigen, um sicherzustellen, dass sie nicht mit dem Produkt spielen. Kinder dürfen das Produkt nicht unbeaufsichtigt benutzen, reinigen oder warten.
- Ist das Kabel oder der Stecker beschädigt, muss das entsprechende Teil von einem zugelassenen Servicevertreter oder einer anderen

qualifizierten Person ausgetauscht werden, um Gefahren zu vermeiden.

- Halten Sie das Gerät sauber. Staub, Schmutz und Ablagerungen können zu Überhitzung führen. Entfernen Sie regelmäßig alle angesammelten Verunreinigungen.
- Verwenden Sie nur vom Hersteller empfohlene Zubehör- und Anbauteile.
- Alle Reparaturen sollten von einem autorisierten Kundendienstmitarbeiter oder anderem qualifizierten Personal durchgeführt werden.
- Das Produkt darf nur bestimmungsgemäß und gemäß diesen Anweisungen verwendet werden.
- Das Gerät darf nicht unmittelbar unter Steckdosen angebracht werden.
- Niemals den Ölbehälter öffnen. Alle Reparaturen sollten von einem autorisierten Kundendienstmitarbeiter oder anderem qualifizierten Personal durchgeführt werden. Bei einem eventuellen Ölaustritt sofort den Händler kontaktieren.
- Das Öl muss gemäß den geltenden Vorschriften entsorgt werden, wenn das Produkt aus dem Verkehr genommen wird.

ACHTUNG!

Die Nichtbeachtung der Anweisungen und Sicherheitsvorkehrungen kann zu Brand, Stromschlag, Verletzungen und/oder Sachschäden führen. Der Hersteller übernimmt keine Haftung für Personen- oder Sachschäden, die durch Nichtbeachtung der Anweisungen entstehen.

WARNUNG!

Einige Teile des Produkts werden sehr heiß – es besteht Verbrennungsgefahr. Das Produkt sorgfältig überwachen, wenn es von Kindern oder von Menschen mit Behinderung benutzt wird oder diese sich in der Nähe des Produkts aufhalten.

SYMBOLE

	Die Bedienungsanleitung lesen.
	Zulassung gemäß den geltenden Richtlinien/Verordnungen.
	Das Altprodukt ist gemäß den geltenden Bestimmungen dem Recycling zuzuführen.
	WARNUNG! Heizelement nicht abdecken – Überhitzungsgefahr.

TECHNISCHE DATEN

Spannung	230 V ~ 50 Hz
Leistung	2000 W
Kabellänge	1,8 m
Maße	39,3 x 64 x 28 cm

BESCHREIBUNG

1. *Bedienfeld*
2. *Kabelhalterung*
3. *Heizkörperflansche*
4. *Räder*

ABB. 1

MONTAGE

VOR DER MONTAGE

Entfernen Sie das gesamte Verpackungsmaterial. Bewahren Sie das Verpackungsmaterial außerhalb der Reichweite von Kindern und Haustieren auf – Erstickungsgefahr. Prüfen Sie den Elektroheizkörper, das Kabel und den Netzstecker auf Schäden. Verwenden Sie den Elektroheizkörper nicht, wenn Teile fehlen oder beschädigt sind. Wenden Sie sich bei Problemen an Ihren Händler.

MONTAGE

1. Das Produkt auf den Kopf stellen.
2. Die Befestigungslöcher der einen Radeinheit mit den Schrauben in der Befestigungsplatte am letzten Heizkörperflansch ausrichten und die Befestigungslöcher der anderen Radeinheit mit den Schrauben unter der Steuereinheit ausrichten.

ABB. 2

3. Die Radeinheiten mit 4 Flügelmuttern befestigen. Fest anziehen und das Produkt an dem gewünschten Ort aufstellen.

ABB. 3

BEDIENUNG

VORBEREITUNG UND VERWENDUNG



- Sicherstellen, dass das Kabel und der Stecker unbeschädigt sind.
- Vergewissern Sie sich, dass die Netzspannung der Nennspannung auf dem Typenschild entspricht. Das Produkt darf nur an eine ordnungsgemäß geerdete Steckdose angeschlossen werden.

EINSCHALTEN UND LEISTUNGSEINSTELLUNG

EINSCHALTEN

Stecker einstecken, den Temperatureinstellknopf auf Position „+“ drehen und den Leistungseinstellknopf auf die gewünschte Position drehen. Das Produkt ist eingeschaltet.

BETRIEB/STANDBY-MODUS

Stecker in die Steckdose stecken. Es ertönt ein langer Piepton. Den Netzschalter  drücken, um das Produkt im Heizmodus starten. Den Netzschalter  erneut drücken, um das Produkt in den Standby-Modus zu schalten.

EINSTELLUNG DER BETRIEBSART

Die Taste  drücken, um den Betriebsmodus auszuwählen (hoch, mittel, niedrig).

TEMPERATURREGELUNG



Wenn das Produkt in Betrieb ist, auf die Taste „+“ oder „-“ drücken, um die Temperatur einzustellen. Die Taste „+“ oder „-“ gedrückt halten, um den Wert schnell zu ändern. Wird innerhalb von 5 Sekunden keine Taste betätigt, wird die Einstellung automatisch gespeichert und der Einstellmodus beendet.



ZEITGESTEUERTER START

Die Timer-Taste  im Standby-Modus drücken, um den Timer einzustellen. Auf „+“ oder „-“ drücken, um den Timer einzustellen. Die Taste „+“ oder „-“ gedrückt halten, um den Wert schnell zu ändern. Nach Ablauf der eingestellten Zeit schaltet sich das Produkte ein.

ZEITGESTEUERTES ABSCHALTEN

Wenn das Produkt in Betrieb ist, die Timer-Taste  drücken, um den Timer einzustellen. Auf „+“ oder „-“ drücken, um den Timer einzustellen. Die Taste „+“ oder „-“ gedrückt halten, um den Wert schnell zu ändern. Nach Ablauf der eingestellten Zeit geht das Produkt in den Standby-Modus über.

- A. DMögliche Timer-Einstellungen sind 0 bis 24 Stunden. Mit jedem Tastendruck wird die Einstellung um eine Stunde erhöht oder verringert. Wenn der angezeigte Wert 0H ist, die Taste „-“ drücken, um auf 24H umzuschalten. Wenn der angezeigte Wert 24H ist, die Taste „+“ drücken, um auf 0H umzuschalten. Die Timer-Steuerung wird deaktiviert, wenn der eingestellte Wert 0H beträgt. Wenn der eingestellte Wert etwas anderes als 0H ist, wird die Timer-Steuerung aktiviert. Die gewünschte Zeit einstellen und die Taste  oder  drücken oder 5 Sekunden warten, um den Einstellungsmodus zu verlassen.

- B. Wenn der Timer eingestellt ist, kann die Timer-Steuerung deaktiviert werden, indem das Produkt mit dem Schalter in den Standby-Modus versetzt wird .
- C. Wenn die Timer-Steuerung aktiviert ist, die Taste  drücken, um die verbleibende Zeit zu überprüfen oder die eingestellte Zeit zurückzusetzen. Wird das Produkt im Timer-Modus betrieben, wird es je nach Umgebungstemperatur vom Thermostat wie im normalen Betrieb gestartet und gestoppt. Bei einem Stromausfall wird der Timer auf Null zurückgesetzt.

SPICHERFUNKTION

Nach einem Stromausfall geht das Produkt in den vor dem Stromausfall aktiven Modus zurück.

SICHERHEITSFUNKTIONEN

Übersteigt die Raumtemperatur T_h im Standby-Modus oder Betriebsmodus $50\text{ }^{\circ}\text{C}$, werden alle Ausgänge abgeschaltet, es ertönen 10 lange Pieptöne, das Display zeigt FF an und blinkt 75 Sekunden lang mit 1 Hz. Bei aktivierter Schutzfunktion kann das Produkt nicht wieder gestartet werden, auch wenn die Umgebungstemperatur unter $50\text{ }^{\circ}\text{C}$ sinkt. Führen Sie einen Reset durch, indem Sie das Produkt mit dem Netzschalter aus- und wieder einschalten. Danach kann das Produkt wieder ganz normal verwendet werden.

AUSSCHALTEN

Wenn das Produkt in Betrieb ist, den Netzschalter  auf der Bedientafel drücken, um das Produkt in den Standby-Modus zu schalten. Vor der Aufbewahrung den Stecker ziehen, und das Produkt vollkommen abkühlen lassen. Kontrollieren, dass das Produkt stabil steht.

PFLEGE

REINIGUNG UND PFLEGE

- Die Heizkörperflansche müssen sauber und frei von Staub sein, da dies die Wärmeleistung beeinträchtigen kann.
- Das Produkt ausschalten, den Stecker ziehen, das Produkt abkühlen lassen und mit einem feuchten Tuch Staub und Schmutz abwischen. Keine Reinigungsmittel oder Mittel mit Schleifzusätzen verwenden.
- Den Lack nicht zerkratzen, da dies dazu führen kann, dass die Heizkörperflansche durch Korrosion angegriffen werden.

Modell: 014811			
Größe	Bezeichnung	Wert	Einheit
Wärmeleistung			
Nennwärmeleistung	P_{nom}	0,8	kW
Minimale Wärmeleistung	P_{min}	0,7	kW
Maximale kontinuierliche Wärmeleistung	$P_{max,c}$	0,8	kW
Stromverbrauch Peripheriegeräte			
Bei normaler Wärmeleistung	e_{lmax}	0	kW
Bei minimaler Wärmeleistung	e_{lmin}	0	kW
In Stand-by	e_{lSB}	0*	kW
Art der Wärmezufuhr, nur für elektrische Speicherheizgeräte (wählen Sie eine aus)			
Manuelle Steuerung der Wärmespeicherung, mit integriertem Thermostat			Nein
Manuelle Steuerung der Wärmespeicherung, mit Rückmeldung der Raum- und/oder Außentemperatur			Nein
Elektronische Steuerung der Wärmespeicherung, mit Rückmeldung der Raum- und/oder Außentemperatur			Nein
Unterstützung des Gebläses für die Wärmeleistung			Nein
Art der Wärmeleistung/Raumtemperaturregelung (auswählen)			
Einstufige Wärmeleistung, keine Raumtemperaturregelung			Nein
Mindestens zwei manuelle Stufen, keine Raumtemperaturregelung			Nein
Raumtemperaturregelung mit mechanischem Thermostat			Nein
Raumtemperaturregelung mit elektronischem Thermostat			Ja
Raumtemperaturregelung plus Tageszeitschaltuhr			Nein
Raumtemperaturregelung plus Wochenzeitschaltuhr			Nein
Andere Regelungsmöglichkeiten (mehrere Optionen sind möglich)			
Raumtemperaturregelung mit Anwesenheitserkennung			Nein
Raumtemperaturregelung mit Erkennung offener Fenster			Nein
Möglichkeit der Fernregulierung			Nein
Adaptive Startkontrolle			Nein
Begrenzung der Betriebszeit			Ja
Mit Schwarz-Kugel-Sensor			Nein
Kontakt: www.jula.com			

*Der Stromverbrauch im Standby-Modus beträgt 0,217 W.

TURVALLISUUSOHJEET

- Tarkista tuote, virtajohto, pistotulppa ja kaikki lisävarusteet vaurioiden varalta. Älä käytä tuotetta, jos osia puuttuu tai on vaurioitunut. Ota yhteyttä jälleenmyyjään.
- Älä käynnistä tuotetta, ennen kuin se on asennettu kokonaan ohjeiden mukaisesti.
- Tuote on tarkoitettu vain asuntojen lisälämmönlähteeksi.
- Tuotteen kotelointiluokka on IP24, ja sitä voidaan käyttää kosteissa tiloissa, kuten kylpyhuoneissa tai pesuhuoneissa. Tuotetta ei saa sijoittaa 1,5 metriä lähemmäksi vesipisteitä tai vesiastioita (kylpyamme, pesuallas, wc-istuin). Varmista, että tuote ei pääse putoamaan veteen ja että vesi ei pääse tunkeutumaan tuotteeseen. Jos tuote altistuu vedelle tai muille nesteille, irrota se välittömästi pistorasiasta.
- Älä käytä laitetta, jos johto tai pistotulppa on vaurioitunut, jos laite ei toimi normaalisti, jos se on altistunut vedelle tai jos se on vahingoittunut muulla tavoin.
- Toimita laite valtuutetulle huoltoedustajalle tarkastusta, korjausta tai säätöä varten.
- Älä upota johtoa tai pistotulppaa veteen tai muuhun nesteeseen - sähköiskun vaara. Älä käsittele tuotetta, johtoa tai pistotulppaa märin käsin.
- Tarkista, että verkkojännite vastaa tyyppikilvessä olevaa nimellisjännitettä. Laite on kytkettävä maadoitettuun pistorasiaan, joka on suojattu vikavirtasuojakytkimellä, jonka laukaisuvirta on enintään 30 mA.
- Kääri johto kokonaan auki ennen käyttöä. Älä anna johdon joutua kosketuksiin minkään lämmittimen osan kanssa ja pidä se kaukana muista lämmönlähteistä. Älä vedä johtoa mattojen tai vastaavien alla tai paikoissa, joissa on kävellään paljon. Vedä johto siten, ettei sille astuta, ettei se aiheuta kompastumisvaaraa tai ole alttiina vaurioille tai rasitukselle. Älä vedä johtoa kulmien ympäri äläkä taita tai rullaa sitä liian tiukasti, kun tuote ei ole käytössä.
- Älä käytä jatkojohtoa, ellei se ole välttämätöntä - palovaara. Mahdollisen jatkojohdon on oltava hyväkuntoinen ja hyväksytyä tyyppiä, ja sen johtimen poikkipinta-alan on oltava vähintään 3 x 1,5 mm².
- Kytke tuote erilliseen virtapiiriin.
- Älä käytä tuotetta ulkona tai tiloissa, joissa on alle 10 m² lattiapinta-alaa.
- Kytke tuote pois päältä, ennen kuin irrotat pistotulpan. Älä koskaan sammuta tuotetta irrottamalla pistotulppa.
- Älä käytä tuotetta räjähdysalttiissa ympäristössä, kuten syttyvien nesteiden, kaasujen tai pölyn läheisyydessä.
- Tuotetta ei saa sijoittaa pistorasioiden läheisyyteen tai välittömästi niiden alapuolelle eikä tulen tai muiden lämmönlähteiden läheisyyteen.
- Älä käytä tuotetta eläinten läheisyydessä äläkä sijoita sitä huonekalujen, paperin, verhojen tai muiden syttyvien materiaalien läheisyyteen - palovaara. Laitetta ei saa sijoittaa 1 metriä lähemmäksi palavia materiaaleja.
- Älä koskaan peitä tuotetta - tulipalon vaara. Pidä tuuletusaukot puhtaina ylikuumenemisen ja palovaaran estämiseksi. Älä koskaan aseta mitään tuotteen päälle äläkä yritä esimerkiksi kuivata vaatteita sen päällä.
- Varmista, että ilma pääsee kiertämään vapaasti tuotteen ympärillä. Älä sijoita tuotetta seinien tai suurten esineiden läheisyyteen tai huonekalujen alle tai kaappeihin, joissa ilmankierto on huonompi.

Tarvittava vapaa tila tuotteen ympärillä ilmanvaihtoa varten on esitetty asennuskappaleessa.

- Älä koskaan työnnä esineitä ilmanotto- tai poistoaukkoihin - sähkötapaturman, tulipalon ja/tai henkilövahinkojen vaara.
- Tuotetta voidaan käyttää manuaalisesti tai etänä ajastimella tai sovelluksella. Noudata aina sovellettavia turvallisuusmääräyksiä käyttötavasta riippumatta.
- Kytke tuote pois päältä, ennen kuin irrotat pistotulpan. Irrota pistotulppa pistorasiasta, kun tuotetta ei käytetä. Älä irrota pistotulppaa johdosta vetämällä.
- Kytke tuote pois päältä, vedä pistotulppa pistorasiasta ja odota, että tuote on jäähtynyt kokonaan ennen käsittelyä, siirtämistä, puhdistusta ja/tai huoltoa.
- Tuote kuumenee käytön aikana. Älä koske kuumiin osiin - palovammojen vaara.
- Valvo tuotetta huolellisesti, kun sitä käyttävät lapset tai toimintarajoitteiset henkilöt tai kun sitä käytetään lasten tai toimintarajoitteisten henkilöiden läheisyydessä. Pieniä lapsia on valvottava, jotta he eivät leiki laitteella. 3–8 vuoden ikäiset lapset voivat käynnistää tai pysäyttää tuotteen vain, jos se on asennettu oikeaan käyttöasentoon ja jos heitä on valvottu tai opastettu tuotteen turvalliseen käyttöön ja jos he ymmärtävät siihen liittyvät riskit. 3–8-vuotiaat lapset eivät saa kytkeä, käyttää, puhdistaa tai huoltaa laitetta valvomatta.
- Alle 3-vuotiaita lapsia on valvottava, jotta he eivät leiki laitteella.
- 3-8-vuotiaat lapset voivat käynnistää tai pysäyttää tuotteen vain, jos se on asennettu oikeaan käyttöasentoon ja jos heitä on valvottu tai opastettu

tuotteen turvalliseen käyttöön ja jos he ymmärtävät siihen liittyvät riskit. 3–8-vuotiaat lapset eivät saa käyttää, puhdistaa tai huoltaa laitetta valvomatta.

- Tätä tuotetta voivat käyttää lapset 8 vuoden iästä alkaen ja henkilöt, joilla on fyysinen tai psyykinen toimintarajoitus tai joilla ei ole kokemusta tai tietoa, edellyttäen, että heitä valvotaan tai opastetaan tuotteen turvallisessa käytössä ja että he ymmärtävät tuotteen käyttöön liittyvät riskit. Huolehdi siitä, että lapset eivät leiki tuotteella. Älä anna lasten käyttää, puhdistaa tai huoltaa laitetta ilman valvontaa.
- Jos johto tai pistotulppa on vaurioitunut, valtuutetun huoltoliikkeen tai muun pätevän henkilön on vaihdettava se vaaran välttämiseksi.
- Pidä tuote puhtaana. Pöly, lika ja kerrostumat voivat aiheuttaa ylikuumenemista. Poista kertyneet epäpuhtaudet säännöllisesti.
- Käytä vain valmistajan suosittelemia tarvikkeita ja lisävarusteita.
- Valtuutetun huoltoedustajan tai muun pätevän henkilön on suoritettava mahdolliset korjaukset.
- Tuotetta saa käyttää vain asianmukaisesti ja näiden ohjeiden mukaisesti.
- Tuotetta ei saa sijoittaa suoraan pistorasian alle.
- Älä koskaan avaa öljysäiliötä. Valtuutetun huoltoedustajan tai muun pätevän henkilön on suoritettava mahdolliset korjaukset. Jos öljyä vuotaa, ota välittömästi yhteys jälleenmyyjään.
- Kun tuote romutetaan, öljy on hävitettävä voimassa olevien määräysten mukaisesti.

HUOM!

Ohjeiden ja turvallisuusohjeiden noudattamatta jättäminen voi aiheuttaa tulipalon, sähkötapaturman, henkilövahinkoja ja/tai omaisuusvahinkoja. Valmistaja ei vastaa henkilövahingoista tai omaisuusvahingoista, jotka johtuvat ohjeiden noudattamatta jättämisestä.

VAROITUS!

Jotkin laitteen osat kuumenevat erittäin kuumiksi - palovammojen vaara. Valvo tuotetta huolellisesti, kun sitä käyttävät lapset tai toimintarajoitteiset henkilöt tai kun sitä käytetään lasten tai toimintarajoitteisten henkilöiden läheisyydessä.

SYMBOLIT

	Lue käyttöohje.
	Hyväksytty voimassa olevien direktiivien/säädösten mukaisesti.
	Käytöstä poistettu tuote on kierrätettävä voimassa olevien säännösten mukaisesti.
	VAROITUS! Patteria ei saa peittää - ylikuumenemisvaara.

TEKNISET TIEDOT

Jännite	230 V ~ 50 Hz
Teho	2000 W
Johdon pituus	1,8 m
Mitat	39,3 x 64 x 28 cm

KUVAUS

- Ohjauspaneeli
- Johdon kiinnike
- Patterin laipat
- Pyörät

KUVA 1**ASENNUS****ENNEN KOKOONPANOAA**

Poista kaikki pakkausmateriaali. Varmista, että pakkausmateriaali on lasten ja lemmikkien ulottumattomissa - tukehtumisvaara. Tarkista lämmitin, johto ja pistotulppa vaurioiden varalta ennen jokaista käyttökertaa. Älä käytä lämmitintä, jos osia puuttuu tai on vaurioitunut. Ota yhteys jälleenmyyjään, jos ongelmia ilmenee.

ASENNUS

- Käännä tuote ylösalaisin.
- Kohdista toisen pyöräyksikön kiinnitysreiät viimeisen jäädyttimen laipan kiinnityslevyn ruuveihin ja toisen pyöräyksikön kiinnitysreiät ohjausyksikön pohjassa oleviin ruuveihin.

KUVA 2

- Lukitse pyöräyksiköt paikoilleen 4 siipimutterilla. Kiristä tiukasti ja aseta tuote pyörille haluttuun asentoon.

KUVA 3**KÄYTTÖ****VALMISTELUT JA KÄYTTÖ**

- Tarkista, että johto ja pistotulppa ovat ehjiä ja vahingoittumattomia.
- Tarkista, että verkkojännite vastaa tyyppikilvessä olevaa nimellijännitettä. Tuote on kytkettävä oikein maadoitettuun pistorasiaan.

KÄYNNISTYS JA TEHON ASETUS**KÄYNNISTYS**

Kytke pistotulppa paikalleen, käännä lämpötilan säätönappi asentoon "+" ja aseta tehon säätönappi haluttuun asentoon. Tuote käynnistyy.

TOIMINTA-/VALMIUSTILA

Kytke pistotulppa. Summeri antaa pitkän äänimerkin. Käynnistä tuote lämmitystilassa painamalla virtakytkintä . Paina -kytkintä vielä kerran, jotta laite siirtyy valmiustilaan.

TILAN VALITSEMINEN

Paina -painiketta valitaksesi toimintatilan (korkea, keskitaso tai matala).

LÄMPÖTILA-ASETUS



Kun tuote on käynnissä, paina "+" tai "-" -painiketta asettaaksesi lämpötilan. Paina ja pidä + tai – painettuna vaihtaaksesi arvoa nopeasti. Jos mitään painiketta ei paineta 5 sekuntiin, asetus tallennetaan automaattisesti ja asetustilasta poistutaan.

AJASTETTU KÄYNNISTYS

Paina ajastinpainiketta  valmiustilassa siirtäaksesi ajastimen asetustilaan. Aseta ajastin painamalla + ja – painiketta. Paina ja pidä + tai – painettuna vaihtaaksesi arvoa nopeasti. Tuote käynnistyy asetetun ajan kuluttua.

AJASTETTU SAMMUTUS

Kun tuote on käynnissä, paina ajastinpainiketta  siirtäaksesi ajastimen asetustilaan. Aseta ajastin painamalla + ja – painiketta. Paina ja pidä + tai – painettuna vaihtaaksesi arvoa nopeasti. Tuote siirtyy valmiustilaan asetetun ajan kuluttua.

- A. Ajastimen mahdollinen asetus on 0-24 tuntia. Asetus kasvaa tai pienenee yhdellä tunnilla jokaista painikkeen painallusta kohten. Kun näytetty arvo on 0H, paina –näppäintä vaihtaaksesi arvoksi 24H. Kun näytetty arvo on 24H, paina "+"-painiketta vaihtaaksesi arvoksi 0H. Kun asetusarvo on 0H, ajastinohjaus on pois käytöstä. Kun asetusarvo on jokin muu kuin 0H, ajastinohjaus on käytössä. Aseta haluttu aika ja paina  tai -painiketta tai odota 5 sekuntia poistuaksesi asetustilasta.
- B. Jos ajastin on asetettu, ajastinohjaus voidaan poistaa käytöstä asettamalla tuote valmiustilaan virtakytkimellä .

- C. Kun ajastinohjaus on aktivoitu, voit tarkistaa jäljellä olevan ajan tai nollata asetetun ajan painamalla -painiketta. Kun tuote toimii ajastintilassa, termostaatti käynnistää ja pysäyttää sen ympäristön lämpötilan mukaan samalla tavalla kuin normaalikäytössä. Kaikki ajastinasetukset nollautuvat sähkökatkoksen yhteydessä.

MUISTITOIMINTO

Mahdollisen sähkökatkoksen jälkeen tuote toimii tilassa, joka oli aktiivinen ennen viimeistä valmiustilaa.

TURVATOIMINNOT

Jos ympäristön sisälämpötila T_h on yli 50 °C valmius- tai toimintatilassa, kaikki lähdöt kytkeytyvät pois päältä, kuuluu 10 pitkää äänimerkkiä, näytössä näkyy FF ja vilkkuu 1 Hz:n taajuudella 75 sekunnin ajan. Kun suojoitoiminto on aktivoitu, tuotetta ei voi käynnistää uudelleen, vaikka ympäristön lämpötila laskisi alle 50 °C. Suorita nollaus kytkemällä tuote pois päältä ja päälle virtakytkimellä. Sen jälkeen tuotetta voidaan käyttää normaalisti.

SAMMUTUS

Kun tuote on käynnissä, paina ohjauspaneelissa olevaa virtakytkintä  siirtäaksesi tuotteen valmiustilaan. Irrota pistotulppa pistorasiasta ja odota, että tuote on jäähtynyt kokonaan. Tarkista, että tuote seisoo vakaasti.

HUOLTO

PUHDISTUS JA KUNNOSSAPITO

- Pidä patterin laipat puhtaina ja pölyttöminä, sillä pöly voi vaikuttaa lämmöntuottoon.
- Kytke tuote pois päältä, vedä pistotulppa irti, anna tuotteen jäähtyä ja pyyhi puhtaaksi kostealla liinalla. Älä käytä pesu- tai hankausaineita tai esineitä.
- Vältä maalipinnan naarmuttamista, sillä se voi aiheuttaa patterin laippojen ruostumisen.

Malli: 014811			
Suure	Nimitys	Arvo	Yksikkö
Lämmitysteho			
Nimellislämmitysteho	P_{nom}	0,8	kW
Pienin lämmitysteho	P_{min}	0,7	kW
Suurin jatkuva lämmitysteho	$P_{max,c}$	0,8	kW
Sähkönkulutus ohelaitteet			
Normaalilla lämmitysteholla	e_{max}	0	kW
Pienimmällä lämmitysteholla	e_{min}	0	kW
Lepotilassa	e_{SB}	0*	kW
Lämmitystyyppi, vain säiliöllä varustettu lämminvesivaraaja paikalliseen lämmitykseen (valitse yksi)			
Lämpövaraston manuaalinen ohjaus, integroitu termostaatti			Ei
Lämpövaraston manuaalinen ohjaus, paluusignaali huone- ja/tai ulkolämpötilasta			Ei
Lämpövaraston elektroninen ohjaus, paluusignaali huone- ja/tai ulkolämpötilasta			Ei
Lämmitysteho puhallinavustaja			Ei
Lämmitysteho /huonelämpötilan säätötyyppi (valitse yksi)			
Yksivaiheinen lämmitysteho, ei huonelämpötilan säätöä			Ei
Vähintään kaksi manuaalista porrasta, ei huonelämpötilan säätöä			Ei
Huonelämpötilan säätö mekaanisella termostaatilla			Ei
Huonelämpötilan säätö elektronisella termostaatilla			Kyllä
Huonelämpötilan säätö ja päiväajastin			Ei
Huonelämpötilan säätö ja viikkoajastin			Ei
Muut ohjausvaihtoehdot (useita vaihtoehtoja on mahdollista valita)			
Huonelämpötilan säätö läsnäolotunnistuksella			Ei
Huonelämpötilan säätö avoimen ikkunan tunnistuksella			Ei
Mahdollisuus kauko-ohjaukseen			Ei
Mukautuva käynnistyksen ohjaus			Ei
Käyttöaikarajoitus			Kyllä
Lämpötila-anturilla			Ei
Yhteystiedot: www.jula.se			

*Virrankulutus valmiustilassa on 0,217 W.

CONSIGNES DE SÉCURITÉ

- Vérifiez que ni le produit, ni le cordon d'alimentation, ni la prise, ni aucun des accessoires ne sont endommagés. N'utilisez pas le produit si des pièces sont manquantes ou endommagées. Contactez le revendeur.
- Ne démarrez pas le produit tant qu'il n'est pas complètement installé conformément aux instructions.
- Ce produit est conçu uniquement pour un chauffage d'appoint dans les habitations.
- Le produit a un indice de protection IP24 et peut être utilisé dans des zones humides telles que les salles de bain ou les toilettes. Le produit ne doit pas être placé à moins de 1,5 m de points d'eau ou de réservoirs d'eau (baignoire, lavabo, siège de toilette). Assurez-vous que le produit ne peut pas tomber dans l'eau et que de l'eau ne peut pas pénétrer dans le produit. Retirez immédiatement la prise si le produit est exposé à de l'eau ou à un autre liquide.
- N'utilisez pas le produit si le cordon ou la prise sont endommagés, si le produit a été exposé à l'eau ou ne fonctionne pas normalement, ou si le produit est endommagé de toute autre manière.
- Confiez le produit à un agent de service qualifié pour inspection, réparation ou réglage.
- Ne plongez jamais le cordon ou la prise secteur dans l'eau ou tout autre liquide – risque d'accident électrique. Ne touchez pas le produit, le cordon ou la prise avec des mains mouillées.
- Vérifiez que la tension de secteur correspond à la tension nominale indiquée sur la plaque signalétique. Le produit doit être connecté à une prise secteur mise à la terre avec un disjoncteur différentiel et un courant de déclenchement ne dépassant pas 30 mA.

- Déroulez complètement le cordon avant utilisation. Ne laissez pas le cordon entrer en contact avec une quelconque partie du radiateur et éloignez-le des autres sources de chaleur. Ne tirez pas le cordon sous des tapis ou similaires, ou dans des endroits très fréquentés. Installez le cordon afin d'éviter qu'il ne soit pas piétiné, qu'il ne présente un risque de trébuchement ou qu'il ne soit exposé à des dommages ou à des contraintes. N'installez pas le cordon dans les coins et ne le pliez pas ou ne l'enroulez pas trop fort lorsque le produit n'est pas utilisé.
- N'utilisez pas de rallonge électrique, sauf si cela s'avère nécessaire – risque d'incendie. Toute rallonge doit être en bon état et d'un type homologué, avec une section de conducteur minimale de 3 x 1,5 mm².
- Connectez le produit à un circuit électrique séparé.
- N'utilisez pas le produit à l'extérieur ou dans des zones d'une surface au sol inférieure à 10 m².
- Éteignez le produit avant de débrancher la prise secteur. N'éteignez jamais le produit en retirant la prise murale.
- N'utilisez pas le produit dans un environnement explosif, notamment à proximité de liquides, de gaz ou de poussières inflammables.
- Le produit ne doit pas être placé à proximité ou immédiatement en dessous de prises de courant ou à proximité d'un feu ou d'autres sources de chaleur.
- N'utilisez pas le produit à proximité d'animaux et ne le placez pas à proximité de meubles, de papier, de rideaux ou d'autres matériaux inflammables – risque d'incendie. Le produit ne doit pas être placé à moins d'un mètre d'un matériau combustible.
- Ne couvrez jamais le produit – risque d'incendie. Gardez les orifices de ventilation du produit propres pour éviter la surchauffe et les risques d'incendie. Ne placez jamais

rien sur le produit et n'essayez pas de faire sécher des vêtements dessus, par exemple.

- Assurez-vous que de l'air peut circuler librement autour du produit. Ne placez pas le produit à proximité de murs ou d'objets volumineux, ou sous des meubles ou des armoires, où la circulation de l'air est plus mauvaise. L'espace libre nécessaire pour la circulation d'air autour du produit est spécifié dans la section concernant l'installation.
 - N'insérez jamais d'objets étrangers dans les ouvertures de ventilation ou de sortie – risque d'accident électrique, d'incendie et/ou de dommages matériels.
 - Le produit peut être actionné manuellement ou commandé à distance avec une minuterie ou une application. Respectez toujours les consignes de sécurité applicables, quelle que soit la méthode d'utilisation.
- Éteignez le produit avant de débrancher la prise secteur. Débranchez la prise secteur lorsque vous n'utilisez pas le produit. Ne pas tirer sur le cordon pour débrancher la prise.
 - Éteignez le produit, débranchez la fiche secteur et attendez que toutes les pièces aient complètement refroidi avant de procéder au nettoyage et/ou à l'entretien.
 - Le produit devient chaud pendant le fonctionnement. Ne touchez pas les pièces chaudes – risque de brûlures.
 - Surveillez attentivement le produit lorsqu'il est utilisé par des enfants à proximité d'enfants, par des personnes handicapées. Les jeunes enfants doivent être sous surveillance pour s'assurer qu'ils ne jouent pas avec le produit. Le produit ne peut être démarré/arrêté par des enfants âgés de trois à huit ans que s'il est monté dans la bonne position d'utilisation et s'ils ont reçu une surveillance ou des instructions concernant

l'utilisation du produit en toute sécurité et comprennent les risques encourus. Ne laissez pas les enfants âgés de trois à huit ans brancher, utiliser, nettoyer ou entretenir le produit sans surveillance.

- Les enfants de moins de 3 ans doivent être sous surveillance pour s'assurer qu'ils ne jouent pas avec le produit.
- Le produit ne peut être démarré/arrêté par des enfants âgés de 3 à 8 ans que s'il est monté dans la bonne position d'utilisation et s'ils ont reçu une surveillance ou des instructions concernant l'utilisation du produit en toute sécurité et comprennent les risques encourus. Ne laissez pas les enfants âgés de 3 à 8 ans utiliser, nettoyer ou entretenir le produit sans surveillance.
- Le produit peut être utilisé par des personnes à partir de 8 ans et par des personnes ayant des capacités

physiques, sensorielles ou mentales réduites ou un manque d'expérience ou de connaissances, si elles ont reçu un suivi ou des instructions concernant l'utilisation du produit en toute sécurité et comprennent les risques existants. Les enfants doivent être sous surveillance pour veiller à ce qu'ils ne jouent pas avec le produit. Ne laissez pas les enfants utiliser, nettoyer ou entretenir le produit sans surveillance.

- Si le cordon ou la prise électrique sont endommagés, faites-les remplacer par un prestataire agréé ou une autre personne qualifiée pour éviter tout danger.
- Tenez le produit propre. La poussière, la saleté et les dépôts peuvent provoquer une surchauffe. Éliminez régulièrement toutes les salissures accumulées.
- N'utilisez que des pièces de rechange et des accessoires recommandés par le fabricant.

- Toute réparation doit être effectuée par un agent de service habilité ou tout autre personnel qualifié.
- Le produit ne doit être utilisé que de la manière prévue et conformément à ces indications.
- L'appareil ne doit pas être placé juste en dessous d'une prise de courant.
- N'ouvrez jamais le réservoir d'huile. Toute réparation doit être effectuée par un agent de service habilité ou tout autre personnel qualifié. Contactez immédiatement votre revendeur en cas de fuite d'huile.
- Le produit usagé doit être mis au rebut conformément à la réglementation en vigueur.





REMARQUE !

Si toutes les instructions et consignes de sécurité ne sont pas respectées, il existe un risque d'incendie, de décharge électrique, de blessures corporelles et/ou de dommages matériels. Le fabricant décline toute responsabilité pour les blessures dommages matériels résultant du non-respect de ces indications.

ATTENTION !

Certaines parties du produit deviennent très chaudes : risque de brûlures. Surveillez attentivement le produit lorsqu'il est utilisé par des enfants à proximité d'enfants, par des personnes handicapées.

PICTOGRAMMES

	Lisez le mode d'emploi.
	Homologué selon les directives/règlements en vigueur.
	Le produit en fin de vie doit être recyclé conformément à la réglementation en vigueur.
	ATTENTION ! Le radiateur ne doit pas être couvert : risque de surchauffe.

CARACTÉRISTIQUES TECHNIQUES

Tension	230 V ~ 50 Hz
Puissance	2000 W
Longueur du câble	1,8 m
Dimensions	39,3 x 64 x 28 cm

DESCRIPTION

1. Panneau de commande
2. Support de cordon
3. Éléments du radiateur
4. Roulettes

FIG. 1

MONTAGE

AVANT MONTAGE

Retirez tous les matériaux d'emballage. Veillez à tenir le matériau d'emballage hors de la portée des enfants et des animaux domestiques : risques de suffocation. Vérifiez que ni le radiateur électrique, ni le cordon, ni la fiche secteur ne sont endommagés. N'utilisez pas le radiateur électrique si des pièces sont manquantes ou endommagées. Contactez votre revendeur pour tout problème.

MONTAGE

1. Retournez l'appareil.
2. Alignez les trous de montage d'un des deux jeux de roulettes avec les vis de la plaque de montage sur le dernier élément du radiateur, puis alignez les trous de montage de l'autre jeu de roulettes avec les vis situées au bas de l'unité de contrôle.

FIG. 2

3. Fixez les roulettes en place avec 4 écrous papillons. Serrez fermement, puis placez le produit sur les roulettes dans la position souhaitée.

FIG. 3

UTILISATION

PRÉPARATION ET UTILISATION



- Vérifiez que le cordon d'alimentation et la fiche secteur sont entiers et intacts.
- Vérifiez que la tension de secteur correspond à la tension nominale indiquée sur la plaque signalétique. L'appareil ne doit être raccordé qu'à une prise de courant correctement mise à la terre.

MISE EN MARCHÉ ET RÉGLAGE DE LA PUISSANCE

MARCHE

Branchez la prise, puis tournez le bouton de réglage de la température sur « + » et le bouton de réglage de la puissance sur la position souhaitée. Le produit se met en marche.

FONCTIONNEMENT/MODE VEILLE

Insérez la fiche secteur. Le vibreur émet un long signal sonore. Appuyez sur l'interrupteur  pour mettre en marche le produit en mode chauffage. Appuyez `nouveau sur l'interrupteur  pour maintenir le produit en mode attente.

RÉGLAGE DES MODES

Appuyez sur le bouton  pour sélectionner le mode de fonctionnement (élevé, moyen faible).

RÉGLAGE DE LA TEMPÉRATURE





Lorsque le produit est en marche, appuyez sur le bouton « + » « - » pour régler la température. Maintenez le bouton « + » « - » enfoncé pour modifier la valeur rapidement. Si vous n'appuyez sur aucune autre touche pendant 5 secondes, le paramètre est automatiquement enregistré et le réglage se termine.

MISE EN MARCHÉ CONTRÔLÉE PAR LA MINUTERIE

Appuyez sur le bouton de la minuterie  en mode veille pour accéder au mode de réglage de la minuterie. Appuyez sur le bouton « + » « - » pour régler la minuterie. Maintenez le bouton « + » « - » enfoncé pour modifier la valeur rapidement. Le produit se met en marche une fois le temps de minuterie écoulé.

ARRÊT CONTRÔLÉ PAR LA MINUTERIE

Lorsque le produit est en marche, appuyez sur le bouton de la minuterie  pour accéder au mode de réglage de la minuterie. Appuyez sur le bouton « + » « - » pour régler la minuterie. Maintenez le bouton « + » « - » enfoncé pour modifier la valeur rapidement. Le produit est mis en veille une fois le temps de minuterie écoulé.

- A. La minuterie peut être réglée sur 0 à 24 heures. Le réglage augmente diminue d'une heure à chaque pression. Lorsque la valeur affichée est 0 H, appuyez sur le bouton « - » pour passer à 24 H. Lorsque la valeur affichée est 24 H, appuyez sur le bouton « + » pour passer à 0 H. Lorsque la valeur définie est 0 H, le contrôle par la minuterie est désactivé. Lorsque la valeur définie est autre que 0 H, le contrôle par la minuterie est activé. Réglez la durée souhaitée, puis appuyez sur le bouton  ou  attendez 5 secondes pour quitter le mode réglage.
- B. Si la minuterie est réglée, le contrôle par la minuterie peut être désactivé en mettant le produit en mode veille avec l'interrupteur .
- C. Lorsque le contrôle par la minuterie est activé, appuyez sur le bouton  pour vérifier la durée restante ou pour réinitialiser la durée réglée. Lorsque le produit fonctionne en mode minuterie, il est démarré et arrêté par le thermostat en fonction de la température ambiante, de la même manière qu'en fonctionnement normal. Tout réglage de minuterie est réinitialisé en cas de panne de courant.

FONCTION DE MÉMOIRE

Après une éventuelle panne de courant, le produit travail selon le mode qui était activé avant la dernière période de veille.

FONCTIONS DE SÉCURITÉ

Si la température intérieure ambiante T_h est supérieure à 50 °C en mode veille ou en mode de fonctionnement, toutes les sorties sont désactivées, 10 bips longs sont émis, l'écran affiche FF et clignote à 1 Hz pendant 75 secondes. Une fois que la fonction de sécurité a été activée, le produit ne peut pas être redémarré, même si la température ambiante repasse sous les 50 °C. Effectuez une réinitialisation en éteignant le produit, puis en le rallumant à l'aide de l'interrupteur. Ensuite, le produit peut être utilisé normalement.

ARRÊT

Lorsque le produit est en marche, appuyez sur l'interrupteur  sur le panneau de commande pour passer en mode veille. Débranchez la fiche de la prise de courant et attendez que l'appareil ait complètement refroidi. Vérifiez que le produit est stable.

ENTRETIEN

NETTOYAGE ET ENTRETIEN

- Gardez les brides du radiateur propres et exemptes de poussière, ce qui peut affecter la dissipation thermique.
- Éteignez le produit, débranchez la fiche de la prise de courant, laissez le produit refroidir et essuyez la poussière et les saletés avec un chiffon humide. N'utilisez pas de détergents ni de produits objets abrasifs.
- Évitez de rayer la peinture, car les éléments du radiateur pourraient être attaqués par la corrosion.

Modèle : 014811			
Taille	Désignation	Valeur	Unité
Puissance calorifique sortante			
Puissance calorifique nominale	P _{nom}	0,8	kW
Puissance calorifique min.	P _{min}	0,7	kW
Puissance calorifique continue max.	P _{max,c}	0,8	kW
Périphériques de consommation électrique			
A puissance calorifique normale	Courant max.	0	kW
A puissance calorifique normale	Courant min.	0	kW
En mode veille	eISB	0*	kW
Type de chauffage, uniquement pour les chauffe-eau électriques avec conteneurs pour le chauffage local (sélectionnez un modèle)			
Contrôle manuel du stockage de chaleur, avec thermostat intégré			Non
Contrôle manuel du stockage de chaleur, avec retour de la température ambiante et/ou extérieure			Non
Réglage électronique du stockage de chaleur, avec retour de la température ambiante et/ou extérieure			Non
Assistance ventilateur puissance calorifique sortante			Non
Type de réglage de la puissance calorifique/de la température ambiante (choisissez un type)			
Puissance calorifique sortante à une étape, pas de réglage de la température ambiante			Non
Au moins deux étapes manuelles, pas de réglage de la température ambiante			Non
Réglage de la température ambiante avec thermostat mécanique			Non
Réglage de la température ambiante avec thermostat électronique			Oui
Réglage de la température ambiante plus minuterie 24 heures			Non
Réglage de la température ambiante plus minuterie hebdomadaire			Non
Autres options de contrôle (plusieurs choix sont possibles)			
Régulation de la température ambiante avec détection de présence			Non
Contrôle de la température ambiante avec détection des fenêtres ouvertes			Non
Possibilité de télécommande			Non
Contrôle de démarrage adaptatif			Non
Limitation du temps de fonctionnement			Oui
Avec capteur à bulbe noir			Non
Contact : www.jula.com			

*La consommation électrique en mode veille est de 0,217 W.

VEILIGHEIDSINSTRUCTIES

- Controleer het product, het netsnoer, de stekker en alle accessoires op beschadigingen. Gebruik het product niet als er onderdelen ontbreken of beschadigd zijn. Neem contact op met uw dealer.
- Start het product pas nadat het volledig volgens de instructies is geïnstalleerd.
- Het product is alleen bedoeld voor extra warmte in de behuizing.
- Het product heeft beschermingsklasse IP24 en kan worden gebruikt in natte ruimtes zoals badkamers of toiletten. Het product mag niet dichterbij dan 1,5 m van waterbronnen (badkuip, wastafel, wc-bril) worden geplaatst. Zorg ervoor dat het product niet in water kan vallen en dat er geen water in het product kan binnendringen. Trek onmiddellijk de stekker uit het stopcontact als het product wordt blootgesteld aan water of een andere vloeistof.
- Gebruik het product niet als het snoer of de stekker beschadigd is, als het product is blootgesteld aan water of niet normaal functioneert, of als het product op een andere manier is beschadigd.
- Stuur het product terug naar een officieel servicecentrum voor inspectie, reparatie of afstelling.
- Dompel het snoer of de stekker nooit onder in water of andere vloeistoffen - risico op elektrische ongevallen. Raak het product, het snoer of de stekker niet aan met natte handen.
- Controleer of de netspanning overeenkomt met de nominale spanning op het typeplaatje. Het product moet worden aangesloten op een geaard stopcontact met een aardlekschakelaar met een uitschakelstroom van niet meer dan 30 mA.
- Vouw het snoer voor gebruik volledig uit. Laat het snoer niet in contact komen met een deel van de kachel en houd het uit de buurt van

andere warmtebronnen. Leg het snoer niet onder tapijten of op plaatsen waar mensen erover kunnen lopen. Plaats het snoer zo dat er niet op getrapt wordt, niemand erover kan struikelen of gewond raakt en het snoer niet beschadigd raakt of onder druk komt te staan. Trek het snoer niet om de hoeken en vouw of rol het niet te strak op wanneer het product niet in gebruik is.

- Gebruik geen verlengsnoer tenzij nodig – brandgevaar. Het verlengsnoer moet in goede staat verkeren en van een goedgekeurd type zijn, met een minimale doorsnede van 3 x 1,5 mm².
 - Sluit het product aan op een afzonderlijk elektrisch circuit.
 - Gebruik het product niet buitenshuis of in ruimtes met minder dan 10 m² vloeroppervlak.
 - Schakel het product uit voordat u de stekker uit het stopcontact trekt. Schakel het product nooit uit door de stekker uit het stopcontact te trekken.
- Gebruik het product niet in een explosieve omgeving, bijvoorbeeld in de buurt van brandbare vloeistoffen, gassen of stof.
 - Het product mag niet worden geplaatst in de buurt van of onmiddellijk onder stopcontacten of in de buurt van vuur of andere warmtebronnen.
 - Gebruik het product niet in de buurt van dieren en plaats het niet in de buurt van meubels, papier, gordijnen of ander brandbaar materiaal – brandgevaar. Het product mag niet dichterbij dan 1 meter bij brandbare materialen worden geplaatst.
 - Dek het product nooit af – brandgevaar. Houd de ventilatieopeningen van het product schoon om oververhitting en brandgevaar te voorkomen. Plaats nooit iets op het product en probeer er bijvoorbeeld geen kleding op te drogen.

- Zorg ervoor dat er lucht vrij rond het product kan circuleren. Plaats het product niet in de buurt van muren of grote voorwerpen, of onder meubels of in kasten, waar de luchtcirculatie slechter is. De vereiste vrije ruimte voor de luchtverversing rond het product wordt vermeld in het hoofdstuk over de installatie.
 - Steek nooit vreemde voorwerpen in ventilatie- of uitlaatopeningen – risico op elektrische ongevallen, brand, persoonlijk letsel en/of materiële schade.
 - Het product kan handmatig of op afstand worden bediend met een timer of app. Volg altijd de geldende veiligheidsvoorschriften, ongeacht de werkwijze.
 - Schakel het product uit voordat u de stekker uit het stopcontact trekt. Trek de stekker eruit wanneer het product niet wordt gebruikt. Trek niet aan het snoer om de stekker eruit te trekken.
- Schakel het product uit, trek de stekker uit het stopcontact en wacht tot alle onderdelen volledig zijn afgekoeld voordat u het product hanteert, verplaatst en/of onderhoudt.
 - Het product wordt heet tijdens het gebruik. Raak geen hete onderdelen aan – risico op brandwonden.
 - Houd het product nauwlettend in de gaten bij gebruik door of in de buurt van kinderen of personen met een handicap. Houd kleine kinderen in de gaten om te voorkomen dat zij met het product spelen. Kinderen tussen drie en acht jaar mogen het product alleen starten/stoppen als het in de juiste gebruiksstand is gemonteerd en als zij onder toezicht staan of instructies hebben gekregen over het veilige gebruik van het product en de risico's ervan begrijpen. Laat kinderen tussen de drie en acht jaar het product niet zonder toezicht aansluiten,

gebruiken, reinigen of onderhouden.

- Hou kinderen jonger dan 3 jaar in de gaten, zodat ze niet met het product spelen.
- Het product kan alleen door kinderen tussen 3 en 8 jaar worden gestart/uitgeschakeld als het in de juiste gebruiksstand is gemonteerd en als ze onder toezicht staan of instructies hebben gekregen met betrekking tot het veilig gebruik van het product en de aanwezige risico's begrijpen. Laat kinderen tussen 3 en 8 jaar het product niet gebruiken, reinigen of onderhouden zonder toezicht.
- Het product mag worden gebruikt door personen van 8 jaar en ouder en door personen met een fysieke, zintuiglijke of mentale handicap of met gebrek aan ervaring of kennis, indien zij onder toezicht staan of instructies hebben gekregen over het veilige gebruik van het product en de risico's

begrijpen. Houd kinderen in de gaten om te voorkomen dat zij met het product spelen. Laat kinderen het product niet zonder toezicht gebruiken, reinigen of onderhouden.

- Als het snoer of de stekker beschadigd is, moet deze worden vervangen door een erkend servicecentrum of een andere vakman om gevaar te voorkomen.
- Houd het product schoon. Stof, vuil en afzettingen kunnen oververhitting veroorzaken. Verwijder regelmatig opgehoopt vuil.
- Gebruik alleen accessoires en toebehoren die door de fabrikant worden aanbevolen.
- Reparaties moeten worden uitgevoerd door een gekwalificeerde servicevertegenwoordiger of ander gekwalificeerd personeel.
- Het product mag alleen op de beoogde manier en in overeenstemming met deze instructies worden gebruikt.

- Het product mag niet direct onder een stopcontact worden geplaatst.
- Maak het oliereservoir nooit open. Reparaties moeten worden uitgevoerd door een gekwalificeerde servicevertegenwoordiger of ander gekwalificeerd personeel. Neem bij eventuele olie lekkage onmiddellijk contact op met de wederverkoper.
- De olie moeten volgens de geldende voorschriften worden afgevoerd wanneer het product wordt vernietigd.

LET OP!

Als niet alle instructies en veiligheidsinstructies worden opgevolgd, bestaat er gevaar voor brand, elektrische ongevallen, lichamelijk letsel en/of materiële schade. De fabrikant aanvaardt geen aansprakelijkheid voor lichamelijk letsel of materiële schade als gevolg van niet-naleving van de instructies.

WAARSCHUWING!

Sommige onderdelen van het product worden erg heet; gevaar voor brandwonden. Houd het product nauwlettend in de gaten bij gebruik door of in de buurt van kinderen of personen met een beperking.

SYMBOLLEN

	Lees de gebruiksaanwijzing.
	Goedgekeurd volgens de geldende richtlijnen/verordeningen.
	Afgedankte producten moeten worden gerecycled volgens de geldende voorschriften.
	WAARSCHUWING! De radiator mag niet worden bedekt – gevaar voor oververhitting.

TECHNISCHE GEGEVENS

Spanning	230 V ~ 50 Hz
Vermogen	2000 W
Snoerlengte	1,8 m
Afmetingen	39,3 x 64 x 28 cm

BESCHRIJVING

1. Bedieningspaneel
2. Beugel voor snoer
3. Radiatorleden
4. Wielen

AFB. 1**MONTAGE****VÓÓR MONTAGE**

Verwijder al het verpakkingsmateriaal. Zorg ervoor dat kinderen en huisdieren niet bij het verpakkingsmateriaal kunnen – verstikkingsgevaar. Controleer de elektrische, radiator, het snoer en de stekker op beschadigingen. Gebruik de elektrische radiator niet als er onderdelen ontbreken of beschadigd zijn. Neem contact op met uw dealer als u problemen ondervindt.

MONTAGE

1. Draai het product ondersteboven.
2. Plaats de montagegaten van de ene wieleenheid over de schroeven op de montageplaat op het laatste radiatorlid en de montagegaten van de andere wieleenheid over de schroeven aan de onderkant van de regeleenheid.

AFB. 2

3. Zet de wieleenheden vast met de 4 vleugelmoeren. Draai stevig aan en zet het product op de wielen op de gewenste plaats.

AFB. 3

AANWENDING

VOORBEREIDING EN GEBRUIK

- Controleer of het snoer en de stekker volledig en onbeschadigd zijn.
- Controleer of de netspanning overeenkomt met de nominale spanning op het typeplaatje. Het product mag alleen op een correct geaard stopcontact worden aangesloten.

START EN VERMOGENSINSTELLING

START

Steek de stekker in het stopcontact, draai de knop voor de temperatuurinstelling in stand "+" en zet de knop voor de vermogensinstelling in de gewenste stand. Het product start.

BEDRIJF/STAND-BYMODUS

Steek de stekker in het stopcontact. De zoemer laat een lang geluidsignaal horen. Druk op de aan/uit-schakelaar  om het product in verwarmingsmodus te starten. Druk nogmaals op de aan/uit-schakelaar  om het product in stand-bymodus te schakelen.

MODUS INSTELLEN

Druk op de knop  om de bedrijfsmodus te kiezen (hoog, medium of laag).

TEMPERATUURINSTELLING



Wanneer het product in bedrijf is, drukt u op de knop "+" of "-" om de temperatuur in te stellen. Houd de knop "+" of "-" ingedrukt om de waarde snel te wijzigen. Indien gedurende 5 seconden op geen enkele knop wordt gedrukt, worden de instellingen automatisch opgeslagen en de instelmodus afgesloten.

TIMERTIJD START

Druk op de timerknop  in slaapstand om naar de modus voor timerinstelling te gaan. Druk op de knop "+" of "-" om de timer in te stellen. Houd de knop "+" of "-" ingedrukt om de waarde snel te wijzigen. Het product wordt na de ingestelde tijd gestart.

TIMERTIJD UITSCHAKELING

Wanneer het product in bedrijf is, drukt u op de timerknop  om naar de modus voor timerinstelling te gaan. Druk op de knop "+" of "-" om de timer in te stellen. Houd de knop "+" of "-" ingedrukt om de waarde snel te wijzigen. Het product schakelt na de ingestelde tijd over naar slaapstand.

- A. De timer kan ingesteld worden van 0 tot 24 uur. De instelling wordt bij iedere druk op de knop met één uur vermeerderd of verminderd. Als de weergegeven waarde 0H is, drukt u op de knop "-" om te wijzigen naar 24H. Als de weergegeven waarde 24H is, drukt u op de knop "+" om te wijzigen naar 0H. Als de ingestelde waarde 0H is, wordt timerbesturing gedeactiveerd. Als de ingestelde waarde iets anders dan 0H is, wordt de timerbesturing geactiveerd. Stel de gewenste tijd in en druk op de knop  of  of wacht 5 seconden om de instelmodus te verlaten.

- B. Als de timer is ingesteld, kan de timerbesturing worden gedeactiveerd door het product te laten overschakelen naar slaapstand met de aan/uit-schakelaar .
- C. Wanneer de timerbesturing geactiveerd is, drukt u op de knop  om de resterende tijd te controleren of om de ingestelde tijd op nul te zetten. Wanneer het product in timerbesturing werkt, wordt het gestart en gestopt door de thermostaat, afhankelijk van de omgevingstemperatuur, op dezelfde wijze als bij normaal bedrijf. Een eventuele timerinstelling wordt op nul gezet bij een stroomonderbreking.

GEHEUGENFUNCTIE

Na een eventuele stroomonderbreking werkt het product in de modus die actief was vóór de laatste slaapstandperiode.

VEILIGHEIDSFUNCTIES

Als de omliggende binnentemperatuur T_h meer bedraagt dan $50\text{ }^\circ\text{C}$ in slaapstand of bedrijfsmodus, worden alle uitgangen gesloten, weerklinken 10 lange geluidssignalen, verschijnt er FF op het display en knippert dit gedurende 75 seconden tegen 1 Hz. Wanneer de veiligheidsfuncties geactiveerd zijn, kan het product niet opnieuw opstarten, zelfs als de omgevingstemperatuur onder $50\text{ }^\circ\text{C}$ zakt. U moet een reset uitvoeren door het product met de aan/uit-schakelaar uit te schakelen en in te schakelen. Daarna kan het product normaal worden gebruikt.

UITSCHAKELING

Wanneer het product in bedrijf is, drukt u op de aan/uit-schakelaar  op het bedieningspaneel om het product naar slaapstand te laten overschakelen. Haal de stekker uit het stopcontact en wacht tot het product volledig is afgekoeld. Controleer of het product stevig staat.

ONDERHOUD

REINIGING EN ONDERHOUD

- Houd de radiatorleden schoon en vrij van stof dat de warmteafgifte kan beïnvloeden.
- Schakel het product uit, haal de stekker uit het stopcontact, laat het product afkoelen en veeg stof en vuil weg met een vochtige doek. Gebruik geen reinigings- of schuurmiddelen of schurende voorwerpen.
- Voorkom dat er krassen in de lak komen, want hierdoor kunnen de radiatorleden gaan roesten.

Model: 014811			
Grootheid	Aanduiding	Waarde	Eenheid
Afgegeven thermisch vermogen			
Nominaal afgegeven thermisch vermogen	P_{nom}	0,8	kW
Min. afgegeven thermisch vermogen	P_{min}	0,7	kW
Max. continue afgegeven thermisch vermogen	$P_{max. c}$	0,8	kW
Elektriciteitsverbruik van randapparatuur			
Bij normaal afgegeven thermisch vermogen	el_{max}	0	kW
Bij min. afgegeven thermisch vermogen	el_{min}	0	kW
In slaapstand	el_{SB}	0*	kW
Type verwarming, alleen voor elektrische boilers met plaatselijk verwarmingsvat (selecteer één)			
Handmatige regeling van warmteopslag, met geïntegreerde thermostaat			Nee
Handmatige regeling van warmteopslag, met terugkoppeling van ruimte- en/of buitentemperatuur			Nee
Elektronische regeling van warmteopslag, met terugkoppeling van ruimte- en/of buitentemperatuur			Nee
Afgegeven thermisch vermogen met ventilatorondersteuning			Nee
Type regeling van afgegeven thermisch vermogen/kamertemperatuur (selecteer één)			
Kamer verwarmen in één stap, geen kamertemperatuurregeling			Nee
Minstens twee handmatige stappen, geen kamertemperatuurregeling			Nee
Kamertemperatuurregeling met mechanische thermostaat			Nee
Kamertemperatuurregeling met elektronische thermostaat			Ja
Kamertemperatuurregeling met dagtimers			Nee
Kamertemperatuurregeling met wekelijkse timer			Nee
Andere regelingsmogelijkheden (meerdere selecties zijn mogelijk)			
Kamertemperatuurregeling met aanwezigheidsdetectie			Nee
Kamertemperatuurregeling met open raamdetectie			Nee
Afstandsbedieningsmogelijkheid			Nee
Adaptieve startcontrole			Nee
Beperking van de werktijd			Ja
Met zwartebol sensor			Nee
Contactpersoon: www.jula.com			